



Register your new Bosch now:
www.bosch-home.com/welcome



**Pesumasin
WAN...**



BOSCH

et Kasutus- ja paigaldusjuhend

Teie uus pesumasin

Te otsustasite osta Bosch pesumasina.

Palun pühendage paar minutit lugemisele ja õppige tundma oma pesumasina eeliseid ja omadusi.

Bosch kõrgete kvaliteedinõuete tagamiseks kontrollitakse hoolikalt iga tehasest väljamineva pesumasina funktsioone ja laitmatut seisukorda.

Põhjalikumad teavet meie toodete, tarvikute, varuosade ja teenuste kohta leiata meie veebilehelt www.bosch-home.com, või pöörduge meie klienditeeninduskeskuste poole.

Kirjeldab eri mudelite kasutus- ja paigaldusjuhendeid, vastavates kohtades viidatakse erinevustele.



Enne pesumasina kasutuselevõttu lugege läbi see kasutus- ja paigaldusjuhend!

Esitusreeglid

⚠ Hoiatus!

Selline sümboli ja märgusõna kombinatsioon viitab potentsiaalselt ohtlikule olukorrale. Selle eiramine võib põhjustada surma või kehavigastusi.

Tähelepanu!

See märgusõna viitab potentsiaalselt ohtlikule olukorrale. Selle eiramine võib põhjustada materiaalselt ja/või keskkonnakahju.

Juhis/nõuanne

Juhised seadme optimaalseks kasutamiseks / kasulik teave.

1. 2. 3. / a) b) c)

Tegevuse etapid esitatakse arvude või tähtede abil.

■ / -

Nimekirju tähistatakse kastikeste või taande abil.

Sisukord

 Sihtotstarbeline kasutus	4	 Pesuvahend	24
 Ohutusjuhised	5	Pesuvahendi õige valimine	24
Lapsed/täiskasvanud/loomad	5	Elektrienergia ja pesuvahendi säästmine	24
Paigaldamine	6	P+ Programmi vaikeseadistused	25
Kasutamine	8	Temp. °C (Temperatuur)	25
Puhastamine/hooldus	9	rpm (Pöörlemiskiirus)	25
 Keskkonnakaitse	11	Finished in (Valmis ajaga)	25
Pakend / kasutatud seade	11	P+ Täiendavad programmi seadistused	26
Nõuanded ökonoomseks kasutamiseks	11	Speed / Eco Perfect	26
 Paigutamine ja ühendamine	11	Water/Rinse+ (Suurem veekogus / Loputamine Plus)	27
Seadmega kaasas	11	Less Ironing (Lihtsam triikimine)	27
Ohutus juhised	12	Prewash (Eelpesu)	27
Paigaldus- pind	13	 Seadme kasutamine	27
Paigaldamine alusele või puidust aluspõrandale	13	Pesumasina ettevalmistamine	27
Paigaldamine sahtliga platvormile	13	Seadme sisselülitamine / programmi valimine	27
Seadme paigaldamine kööginurka	13	Programmi vaikeseadistuste muutmine	28
Transpordilukkude eemaldamine	13	Programmi lisaseadistuste valimine	28
Voolikute ja kaablite pikkused	14	Pesu asetamine trumlisse	28
Veevõtuvoolik	15	Pesuvahendi ja hooldustoodete doseerimine ja lisamine	28
Vee äravooluvoolik	16	Programmi käivitamine	30
Loodimine	16	Lapselukk	30
Elektriühendus	17	Pesu lisamine/väljavõtmine	30
Enne pesumasina esmakordset kasutamist	17	Programmi muutmine	30
Transportimine	18	Programmi tühistamine	31
 Seadme tundmaõppimine	19	Programmi lõpp, sellal kui kasutatakse loputuse peatamist	31
Pesumasin	19	Programmi lõpp	31
Juhtpaneel	20	Pesu väljavõtmine / masina väljalülitamine	31
Näidikupaneel	20		
 Pesu	22		
Pesu ettevalmistamine	22		
Pesu sorteerimine	22		
Tärgeldamine	23		
Värvimine/pleegitamine	23		
Leotamine	23		

	Andurid	32
	Automaatne pesukoguse tuvastamine	32
	Tasakaalustamata pesukoguse tuvastamise süsteem	32
	Seadme seadistused	32
	Puhastamine ja hooldus	33
	Masina korpus/juhtpaneel	34
	Trummel	34
	Katlakivi eemaldamine	34
	Pesuvahendi sahtel ja korpus	34
	Tühjenduspump on ummistunud	35
	Äravooluvoolik sifoonil on ummistunud	36
	Filter veevarustusvoolikus on ummistunud	36
	Rikked ja mida nende korral ette võtta	37
	Avariivamine	37
	Info näidikupaneelil	38
	Rikked ja mida nende korral ette võtta	39
	Müügijärgne teenindus	41
	Tehnilised andmed	41
	Aqua-Stop garantii	42

Sihtotstarbeline kasutus

- See seade on ette nähtud vaid erakasutuseks kodumajapidamises.
- Ärge paigaldage seadet ega kasutage seda külmumisohtlikus kohas ja/või välitingimustes. Seade võib sellesse jäänud vee külmumise korral kahjustada saada. Külmunud voolikud võivad murduda/lõhkeda.
- Seda seadet tohib kasutada vaid kodumajapidamises, et pesta pesu, mis koosneb masinpestavatest esemetest ja käsitsi pestavatest villastest esemetest (vt eseme hooldusmärgist). Seadme kasutamine muul eesmärgil ei kuulu ettenähtud rakenduste hulka ja on keelatud.
- Seade sobib kasutamiseks kraaniveega ja kaubandusvõrgus saadaolevate pesu- ja hooldusvahenditega (peavad olema sobilikud pesumasinate kasutamiseks).
- Seade on ette nähtud kasutamiseks kuni 4000 meetri kõrgusel merepinnast.

Enne kui seadme sisse lülitate, tehke järgmist.

Veenduge, et seadmel puuduvad nähtavad kahjustused. Ärge kasutage seadet, kui see on kahjustatud. Kui peaks esinema probleeme, võtke ühendust oma edasimüüja või meie klienditeenindusega.

Lugege ning järgige kasutus- ja paigaldusjuhiseid ning kõiki muid selle seadmega kaasas olevaid juhiseid.

Hoidke dokumendid hilisemaks kasutamiseks või järgmise omaniku jaoks alles.

Ohutusjuhised

Allolev ohutusteave ja hoiatused on mõeldud inimvigastuste ning ainelise kahju vältimiseks.

Siiski on oluline rakendada vajalikke ettevaatusabinõusid ja olla piisavalt hoolas seadme paigaldamisel, hooldamisel, puhastamisel ja kasutamisel.

Lapsed/täiskasvanud/loomad

Hoiatus Surmaoht!

Lapsed ja teised inimesed, kes ei oska riske hinnata, võivad seadet kasutades end vigastada või sattuda eluohtlikku olukorda. Seetõttu pöörake tähelepanu järgnevale.

- Seadet tohivad kasutada vähemalt 8-aastased lapsed ning füüsilise, sensoorse või vaimse puudega isikud või kogemusteta ja vastavate teadmisteta isikud, kui nad tegutsevad nende ohutuse eest vastutava isiku järelevalvel või juhendamisel, kasutades seadet turvalisel viisil ja mõistes kaasnevaid ohte.
- Lapsed ei tohi seadmega mängida.
- Ärge lubage lastel seda seadet järelevalveta puhastada ega hooldada.

- Hoidke alla 3-aastased lapsed ja koduloomad seadmest eemal.
- Ärge jätke seadet valveta, kui selle läheduses viibivad lapsed või inimesed, kes ei oska riske hinnata.

Hoiatus Surmaoht!

Lapsed võivad end seadmesse lukustada ja sattuda eluohtlikku olukorda.

- Ärge paigutage seadet ukse taha, kuna see võib seadme luugi blokeerida või takistada selle täielikku avamist.
- Kui seadme tööiga on lõppenud, tõmmake **enne** toitekaabli äralõikamist pistik pesast välja ja seejärel muutke kasutuskõlbmatuks seadme luugi lukk.

Hoiatus Lämbumisoht!

Lapsed võivad pakendi/kile või pakkematerjalidega mängides neisse kinni jääda või need endale üle pea tõmmata ja lämbuda.

Hoidke pakend, kile ja pakkematerjalid lastele kättesaamatus kohas.

Hoiatus

Mürgistusoht!

Pesuained ja hooldusvahendid võivad ebaõige kasutamise korral põhjustada mürgistuse. Kogemata allaneelamise korral pöörduge arsti poole. Hoidke pesu- ja hooldusvahendid lastele kättesaamatus kohas.

Hoiatus

Põletusoht!

Kõrgel temperatuuril pestes muutub seadme luugi klaas kuumaks.

Ärge laske lastel seadme kuuma luuki katsuda.

Hoiatus

Silmade/naha ärritus!

Kokkupuude pesu- ja hooldusvahenditega võib põhjustada silmade või naha ärritust.

Kui silmad/nahk on pesu- või hooldusvahenditega kokku puutunud, loputage neid põhjalikult. Hoidke pesu- ja hooldusvahendeid lastele kättesaamatus kohas.

Paigaldamine

Hoiatus

Elektrilöögi, tulekahju, ainelise kahju ja seadme kahjustumise oht!

Seadme ebaõige paigaldamisega võivad kaasneda ohud. Kontrollige järgmist:

- Võrgupinge teie pistikupesal peab ühtima seadmel märgitud nimipingega (andmesildil). Ühenduspinged ja nõutav kaitse on märgitud andmesildile.
- Seadet tohib ühendada ainult vahelduvvoolu allikaga, kaitsmega ühenduspesa kaudu, mis on õigesti paigaldatud. See pistikupesa peab olema igal ajal vabalt ligipääsetav.
- Toitepistik ja kaitsmega ühenduspesa peavad kokku sobima ning maandussüsteem peab olema õigesti paigaldatud.
- Paigaldisel peab olema õige suurusega läbilõige.
- Toitepistik peab olema igal ajal vabalt ligipääsetav. Kui see pole võimalik, tuleb kohalduvate ohutusmääruste täitmiseks paigaldada lüliti (2-pooluseline väljalülitus-lüliti) kohtkindlale paigaldisele, vastavalt elektripaigalduse määrustele.
- Kui kasutate rikkevoolu kaitselüliti, kasutage vaid järgmise märgisega lüliti: . Selle märgise olemasolu on ainus tagatis, et see lüliti vastab kõigile kehtivatele eeskirjadele.

⚠️ Hoiatus**Elektrilöögi, tulekahju, ainelise kahju ja seadme kahjustumise oht!**

Kui seadme toitekaabel on muudetud või kahjustatud, võib see kaasa tuua elektrilöögi, lühise või ülekuumenemisest tingitud tulekahju.

Toitekaabel ei tohi olla keerdus, muljutud, muudetud ega tohi sattuda kokkupuutesse kuumusega.

⚠️ Hoiatus**Tulekahju, ainelise kahju ja seadme kahjustumise oht!**

Pikendusjuhtmete ja harupistikute kasutamine võib põhjustada tulekahju ülekuumenemise tõttu või lühise.

Ühendage seade otse maandatud ja õigesti paigaldatud pistikupessa. Ärge kasutage pikendusjuhtmeid, harupistikuid ega mitmikpistikuid.

⚠️ Hoiatus**Vigastuse, ainelise kahju ja seadme kahjustumise oht!**

- Seade võib töö ajal vibreerida ja liikuda, mis võib kaasa tuua vigastuse või ainelise kahju. Paigutage seade puhtale, tasasele ja kindlale pinnale ning loodige see sissekeeratavate jalgade abil, kasutades vesiloodi.

- Kui tõstate või liigutate seadet selle eenduvatest osadest (nt luuk), võivad need osad murduda ja tekitada kahju. Ärge liigutage seadet selle eenduvatest osadest.

⚠️ Hoiatus**Vigastusoht!**

- Seade on väga raske. Seadme tõstmine võib lõppeda kehavigastusega. Ärge tõstke seadet üksi.
- Seadme teravad servad võivad teie käsi vigastada. Ärge haarake seadme teravatest servadest. Kandke seadet tõstes kaitsekindaid.
- Kui voolikud ja toitekaablid ei ole õigesti paigutatud, on oht komistada, mis võib kaasa tuua kehavigastuse. Paigutage voolikud ja kaablid ohutul viisil.

Tähelepanu!**Aineline kahju ja seadme kahjustumine**

- Kui veesurve on liiga kõrge või madal, ei pruugi seade korralikult töötada ning sellega võib kaasneda aineeline kahju või seadme kahjustumine. Veenduge, et surve veevõrgus on vähemalt 100 kPa (1 baar), kuid mitte suurem kui 1000 kPa (10 baari).

- Kui veevoolikud on muudetud või kahjustatud, siis võib sellega kaasneda ainealine kahju või seadme kahjustumine. Veevoolikud ei tohi olla keerdus, muljutud, muudetud ega katkenud.
- Teiste tootjate voolikute kasutamine veevarustusega ühendamiseks võib kaasa tuua ainelise kahju või seadme kahjustumise. Kasutage seadmega kaasas olevaid voolikuid või originaalseid varuvoolikuid.
- Seade on transportimiseks kinnitatud vastavate seadistega. Kui transpordikinnitusi enne seadme kasutamist ei eemaldata, võib see kaasa tuua seadme kahjustumise. Eemaldage kindlasti kõik transpordikinnitused enne seadme esmakasutuselevõttu. Veenduge, et transpordikinnitused on pandud eraldi hoiule. Transportimiseks pange seadmele kahjustuste vältimiseks kindlasti peale kinnitusseadised.

Kasutamine

Hoiatus **Plahvatus- ja tuleoht!**

Pesu, mida on eelnevalt töödeldud lahusteid, nt plekieemaldit või puhastuslahustit sisaldavate puhastusvahenditega, võib põhjustada trumliis plahvatus. Enne pesu masinas pesemist loputage seda põhjalikult veega.

Hoiatus **Mürgistusoht!**

Lahusteid sisaldavatest puhastusvahenditest, nt puhastuslahustist, võib eralduda mürgiseid aure. Ärge kasutage lahusteid sisaldavaid puhastusvahendeid.

Hoiatus **Vigastusoht!**

- Kui toetute/istute seadme avatud luugile, võib seade minna ümber ja põhjustada kehavigastuse. Ärge toetuge seadme avatud luugile.
- Kui ronite seadmele, võib tööpind murduda ja põhjustada kehavigastuse. Ärge ronige seadmele.
- Kui panete käe trumliisse selle pöörlemise ajal, võite end vigastada. Oodake, kuni trummel on seiskunud.

Hoiatus **Põletusoh!**

Kõrgel temperatuuril pestes on kokkupuutel kuuma pesuveega oht saada kõrvetada (nt kui lasete kuuma pesuvett kraanikaussi).
Vältige kokkupuudet kuuma pesuveega.

Hoiatus **Silmade/naha ärritus!**

Kui pesuvahendi sahtel on seadme töö ajal avatud, võib sealt pesu- ja hooldusvahendit välja pritsida.
Kui silmad/nahk on pesu- või hooldusvahenditega kokku puutunud, loputage neid põhjalikult. Kogemata allaneelamise korral pöörduge arsti poole.

Tähelepanu! **Aineline kahju ja seadme kahjustumine**

- Kui seadmes oleva pesu kogus ületab lubatud maksimumi, ei pruugi seade enam õigesti töötada või võib kaasneda aineeline kahju või seadme kahjustumine. Ärge ületage kuiva pesu max laadimiskogust. Veenduge, et järgite max laadimiskoguseid, mis on kindlaks määratud igale programmile → Lisaleht kasutus- ja paigaldusjuhistega.

- Kui valate seadmesse ebasobivat pesuainet või puhastusvahendit, võib sellega kaasneda aineeline kahju või seadme kahjustumine. Kasutage pesuaineid, hooldusvahendeid, puhastusvahendeid ja pehmenusvahendeid kooskõlas tootja juhistega.

Puhastamine/hooldus

Hoiatus **Surmaoh!**

Seade töötab elektriga. Voolu all olevate seadmeosadega kokku puutumisel valitseb elektrilöögi oht. Seetõttu pöörake tähelepanu järgnevale.

- Lülitage seade välja. Lahutage seade vooluvõrgust (tõmmake pistik välja).
- Ärge puudutage toitepistikut märgade kätega.
- Toitepistiku pistikupesast eemaldamisel hoidke alati pistikust ja ärge tõmmake toitekaablist, et seda mitte kahjustada.
- Ärge seadet või selle osi tehniliselt muutke.
- Parandus- ja muid seadmel tehtavaid töid peab laskma teha vaid meie klienditeeninduses või elektrikul. Sama kehtib toitekaabli vahetamise kohta (vajaduse korral).

- Varutoitekaableid saab tellida meie klienditeeninduselt.

⚠ Hoiatus
Mürgistusoht!

Lahusteid sisaldavatest puhastusvahenditest, nt puhastuslahustist, võib eralduda mürgiseid aineid. Ärge kasutage lahusteid sisaldavaid puhastusvahendeid.

⚠ Hoiatus
Elektrilöögi, ainelise kahju, seadme kahjustumise oht!

Seadmesse tungiv niiskus võib põhjustada lühise. Ärge kasutage seadme puhastamiseks survepesurit aurupuhastit, voolikut või pihustuspüssi.

⚠ Hoiatus
Vigastuse, ainelise kahju ja seadme kahjustumise oht!

Teiste tootjate varuosade ja lisavarustuse kasutamine on ohtlik ning võib lõppeda kehavigastuse, ainelise kahju või seadme kahjustumisega. Ohutuse huvides kasutage üksnes originaalseid varuosi ja lisavarustust.

Tähelepanu!
Aineline kahju ja seadme kahjustumine

Puhastusvahendid ja pesu eeltöötlemise vahendid (nt pleki- eemaldid, pesueelsed pihustid jne) võivad seadme pindadega kokkupuutumisel neid kahjustada. Seetõttu pöörake tähelepanu järgmisele.

- Välistage selliste vahendite kokkupuude seadme pindadega.
- Ärge puhastage seadet muude vahendite kui vee ja pehme niiske lapiga.
- Eemaldage kohe pesuaine-, pihusti- või muud jäägid.



Keskonnakaitse

Pakend / kasutatud seade



Käidelge pakkematerjali keskkonnateadlikult. See seade on tähistatud vastavalt Euroopa direktiivile 2012/19/EL, mis käsitleb kasutatud elektri- ja elektroonikaseadmeid (ktri- ja elektroonikaseadmete jäätmed - WEEE). See direktiiv määratleb seadmete tagastamise ja taaskasutuse üldraamistiku ning kehtib kogu ELis.

Nõuanded ökonoomseks kasutamiseks

- Optimaalse energia- ja veekasutuse jaoks täitke seade iga programmi jaoks ettenähtud maksimaalse pesukogusega. Programmide ülevaade → Kasutus- ja paigaldusjuhendi täiendav infoleht.
- Peske keskmiselt määratud esemeid ilma eelpesuta.
- Säästke energiat ja pesuvahendit kergelt ja keskmiselt määratud pesu pesemisel. → "Pesuvahend" lk 24
- Valitavad temperatuurid vastavad rõivastel olevatele hooldussiltidele. Masinas kasutatavad temperatuurid võivad sellest kõrvale kalduda, et tagada teile energiasäästu ja pesutulemuse optimaalne kombinatsioon.
- Energia säästmiseks lülitub seade energiasäästurežiimile. Näidikupaneeli valgustus kustub mõne minuti pärast ja nupp Start/Reload  vilgub. → "Näidikupaneel" lk 20

- Kui pesu kuivatatakse hiljem trummelkuivatis, siis valige tsentrifuugimiskiirus vastavalt kuivati tootja juhisteile.



Paigutamine ja ühendamine

Seadmega kaasas

Märkused

- Kontrollige masinat transpordikahjustuste suhtes. Ärge kunagi kasutage kahjustatud masinat. Kui teil on kaebusi, pöörduge esindusse, kust te seadme ostsite, või võtke ühendust meie müügijärgse teenindusega.
- Trumli sees olev niiskus tuleneb lõplikust testimisest.

Trumli sisemus ja seadmega kaasasolevad voolikud on erinevad, sõltuvalt mudelist.

■ Standardne

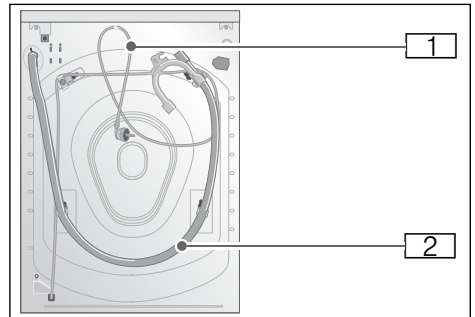

■ Aqua-Secure

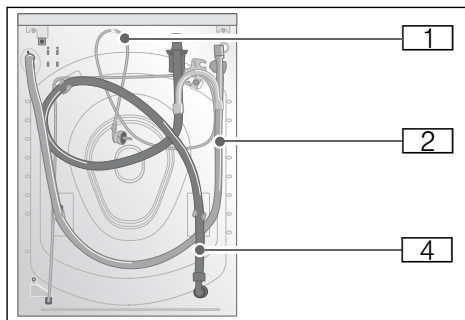

■ Aqua-Stop

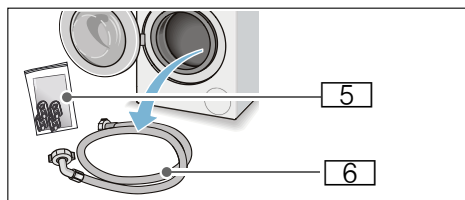
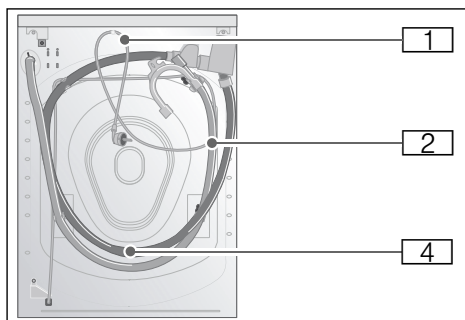

- 1 Toitekaabel
- 2 Vee äravooluvoolik põlvega
- 3 Veevõtuvoolik Aqua-Secure mudelitel
- 4 Veevõtuvoolik Aqua-Stop mudelitel

5 Kott:

- Kasutus- ja paigaldusjuhend + kasutus- ja paigaldusjuhendi täiendav infoleht
- Müügijärgse teeninduse asukohtade kataloog*
- Garantii*
- Kattekorgid avadele pärast transpordilukkude eemaldamist
- Vedela pesuvahendi mõõtmisvahend*
- Adapter koos tihendusseibiga suuruses 21 mm = 1/2" kuni 26,4 mm = 3/4" *

6 Veevõtuvoolik standardmudelil * olenevalt mudelist

Lisaks, on vajalik voolikuklamber (24 - 40 mm läbimõõduga, saadaval spetsialiseerunud edasimüüjatelt), et ühendada vee tühendusvoolik sifooniga.

Vajalikud tööriistad

- Lood seadme loodimiseks
- Mutrivõti:
 - WAF13 transpordiklambrite avamiseks ja
 - WAF17 seadme jalgade joendamiseks

Ohutus juhised

⚠ Hoiatus Vigastusoht!

- Pesumasin on väga raske. Olge masina tõstmisel/transportimisel ettevaatlik; kandke kaitsekindaid.
- Kui pesumasinat tõstetakse selle eenduvatest osadest (nt pesumasin uksest) kinni hoides, võivad komponendid murduda ja põhjustada vigastusi. Ärge tõstke pesumasinat, hoides kinni selle eenduvatest osadest.

- Kui voolik ja juhtmed pole õigesti veetud, tekib komistamise ja vigastuste oht. Vedage voolikud ja kaablid nii, et ei oleks komistamisohu.

Tähelepanu!

Seadme kahjustused

Külmunud voolikud võivad rebeneda/lõhkeda.

Ärge paigaldage kuivatiga pesumasinat välitingimustesse ega kohta, kus tekib külmumisoht.

Tähelepanu!

Veekahjustus

Vee pealevooluvooliku ja vee äravooluvooliku ühenduspunktid on suure veesurve all. Lekete ja veekahjustuste vältimiseks järgige käesoleva peatüki juhiseid.

Märkused

- Lisaks siin kirjeldatud ohutussuunistele võivad kohaliku vee- ja elektrivarustuse pakkujal olla oma erinõuded.
- Kahtluste korral laske seade ühendada spetsialistil.

Paigaldus- pind

Märkus: Pesumasin tuleb paigutada stabiilsel viisil, nii et see ei liiguks ringi.

- Paigalduspind peab olema tugev ja tasane.
- Pehmed põrandad ja põrandakatted ei sobi.

Paigaldamine alusele või puidust aluspõrandale

Tähelepanu!

Seadme kahjustused

Pesumasin võib tsentrifuugimise ajal liikuda ja aluselt kukkuda.

Seadme jalad tuleb kinnitada kinnitusklambrite abil.

Tellimisnr WMZ 2200, WX 975600, Z 7080X0

Märkus: Puidust aluspõrandatel paigaldage pesumasin:

- võimaluse korral nurka,
- veekindlale, puidust plaadile (min 30 mm paks), mis kruvitakse kõvasti põranda külge.

Paigaldamine sahtliga platvormile*

Platvorm tellimisnr: WMZ 20490, WZ 20490, WZ 20520

Seadme paigaldamine kööginurka

Hoiatus Surmaoht!

Voolu all olevate seadmeosadega kokku puutumisel valitseb elektrilöögi oht.

Ärge eemaldage seadme katteplaati.

Märkused

- Vajalik on 60 cm laiune süvend.
- Paigaldage pesumasin ainult katkematu töötasapinna alla, mis on kindlalt ühendatud külgnevate kappidega.

Transpordilukkude eemaldamine

Tähelepanu!

Seadme kahjustused

- Masin on transportimise jaoks kinnitatud transpordilukkude abil. Kui transpordilukke ei eemaldata, võib masin töötamise ajal kahjustada saada. Enne seadme esmakordset kasutamist veenduge, et kõik transpordilukud on eemaldatud. Hoidke lukud kindlas kohas.

* Olenevalt mudelist

et Paigutamine ja ühendamine

- Transpordikahjustuste tekkimise vältimiseks tuleb masina hilisemal liigutamisel transpordilukud enne seadme transportimist tagasi paigaldada.

Märkus: Hoidke kruvisid ja muhve kokkukruvitult, kindlas kohas.

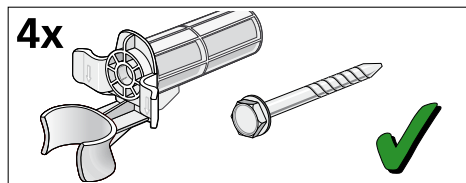

1. Võtke voolikud hoidikutest välja.

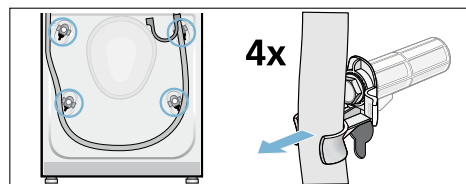

2. Eemaldage toitejuhe hoidikutest. Kruvige lahti ja eemaldage kõik neli transpordilukku. Eemaldage muhvid.

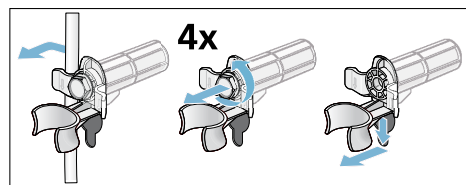

3. Paigaldage katted. Fikseerige katted kindlalt paika, avaldades surved sisseklõpsatavatele haakidele.

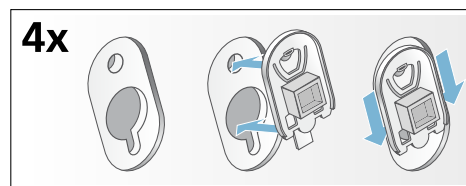

Voolikute ja kaablite pikkused

- Vasakpoolne ühendamine

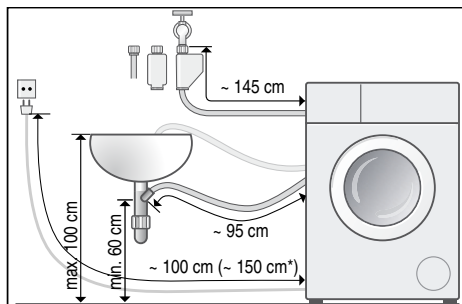

- Parempoolne ühendamine

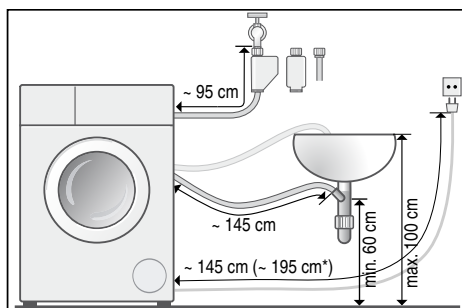

* olenevalt mudelist

Nõuanne: Järgmised tarvikud on saadaval spetsialiseeritud kauplustes / meie müügijärgses teeninduses:

- Laiendus Aqua-Stopi ja külma vee veevõtuvooliku jaoks (umbes 2,50 m); tellimisnr WMZ 2380, WZ 10130, Z 7070X0
- Pikem veevõtuvoolik (umbes. 2,20 m) standardmudelitele; komponendi number müügijärgse teeninduse jaoks: 00353925

Veevõtuvoolik

Hoiatus

Elektrilöögi oht!

Aqua-Stop sisaldab elektrilist ventiili. Aqua-Stop ohutusventiili vettekastmise korral tekib elektrilöögi oht. Ärge kastke ohutusventiili vette.

Märkused

- Kasutage pesumasinat ainult veevõrgu külma veega.
- Ärge ühendage masinat survestamata kuumaveeboileri segistikraaniga.
- Ärge kasutage kasutatud veevõtuvoolikut. Kasutage ainult veevõtuvoolikut, mmis on seadmega kaasa pandud või ostetud volitatud edasimüüjalt.
- Ärge väänake ega muljuge veevõtuvoolikut.
- Ärge muutke (lühendage, lõigake) veevõtuvoolikut (vastasel juhul ei pruugi see olla piisavalt tugev).
- Pingutage keermestatud ühendused käsitsi. Kruviühenduste liiga tugeval kinnikeeramisel tööriistaga (näpitsatega) võib keere kahjustatud saada.
- Ühendamisel 21 mm = 1/2" kraaniga paigaldage esmalt adapter* koos tihendusseibiga suurus 21 mm = 1/2" kuni 26,4 mm = 3/4".

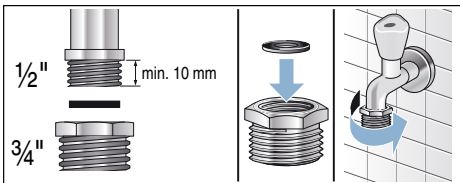

Optimaalne veesurve veevõrgus

Vähemalt 100 kPa (1 baari)

Maksimaalselt 1000 kPa (10 baari)

Kui kraan on avatud, on vee voolukiirus vähemalt 8 l/min.

Kui veesurve on sellest suurem, tuleb paigaldada survevähendusventiil.

Ühendamine

Ühendage veevõtuvoolik veekraani (3/4" = 26,4 mm) ja seadmega (pole vajalik Aqua-Stop mudelite puhul, kuna neis on see püsivalt paigaldatud):

- Mudel: **Standard**

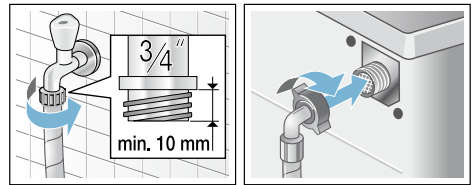

- Mudel: **Aqua-Secure**

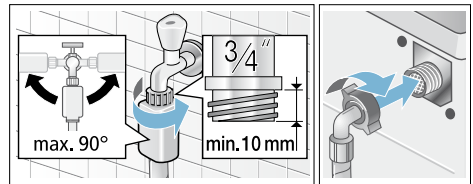

- Mudel: **Aqua-Stop**

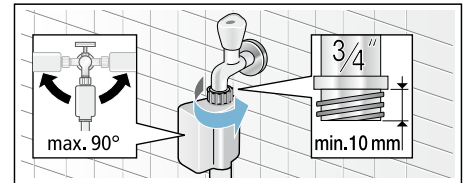

Märkus: Avage ettevaatlikult veekraan, kontrollides ühenduspunkte lekete suhtes. Kruviühendus on veevarustuse surve all.

* tarnitakse, olenevalt mudelist

Vee äravooluvoolik

Tähelepanu! Veekahjustus

Kui äravooluvoolik libiseb valamust või ühenduspunkti välja tugeva veesurve tõttu masina tühjendamise ajal, võib väljavoolav vesi põhjustada veekahjustusi.

Kinnitage äravooluvoolik, nii et see ei saaks maha libiseda.

Märkused

- Ärge muljuge vee äravooluvoolikut ega pange sellesse pikuti sõela.
- Kõrguse erinevus paigalduspinnal ja äravoolu vahel 60 cm, max 100 cm

Vee tühjendusvoolikud võib vedada järgmiselt:

■ Äravool valamusse



Kõrgel temperatuuril pestes on kokkupuutel kuuma pesuveega oht saada kõrvetada (nt kui lasete kuuma vett kraanikaussi).

Ärge pistke käsi kuuma vette.

Tähelepanu!

Seadme/kanga kahjustused

Kui äravooluvooliku ots on pistetud väljavoolava vee sisse, võidakse vesi seadmesse tagasi imada ja see võib masinat/kangaid kahjustada. Kontrollige järgmist:

- Kork ei takista äravoolu valamust.
- Tühjendusvooliku ots ei jää väljavoolava vee sisse.
- Vesi voolab ära piisavalt kiiresti.

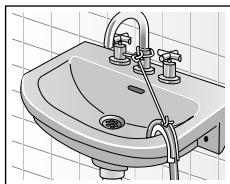
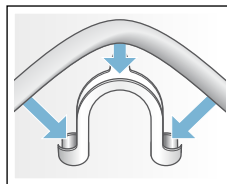

■ Äravool sifooni

Ühendus tuleb fikseerida, kasutades voolikuklambrit läbimõõduga 24-40 mm (saadaval spetsiaalsetes poodides).

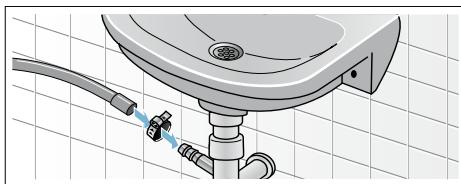

Loodimine

Loodige seade loodi abil.

Ebaõige loodimine võib põhjustada intensiivset müra, vibratsiooni ja masina liikumist.

1. Krugi lukustusmutter mutrivõtme abil lahti, keerates seda päripäeva.
2. Loodige pesumasin loodi abil ja vajadusel korrigeerige paigutust. Reguleerige kõrgust, keerates masina jalga. Masina kõik neli jalga peavad seisma kindlalt aluspinnal.
3. Pingutage lukustusmutter vastu korpust. Selle käigus hoidke jalga kõvasti kinni ja ärge reguleerige kõrgust. Lukustusmutrid seadme kõigil neljal jalal tuleb kõvasti vastu korpust keerata.

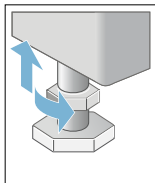
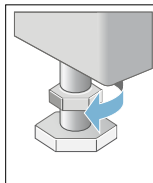

Elektriühendus

Hoiatus **Surmaoht!**

Voolu all olevate seadmeosadega kokku puutumisel valitseb elektrilöögi oht.

- Voolupistikut ei tohi kunagi puudutada või hoida märgade kätega.
- Tõmmake toitejuhe pistikupesast välja ainult pistikust hoides, kaablist tõmbamine võib seda kahjustada.
- Kui masin töötab, siis ei tohi toitejuhet mingil juhul välja tõmmata.

Järgige järgmist infot ja tagage, et:

Märkused

- voolupinge vastab masinal (nimeplaadil) märgitud pingele. Ühendvõimsus ja nõutavate kaitsmete andmed on kirjas andmesildil.
- Pesumasin on ühendatud vahelduvvoolu-toitevõrku õigesti paigaldatud ja maandatud pistiku kaudu.
- Toitepistik sobib pistikupesasse.
- Kaabli läbimõõt on piisav.
- Maandussüsteem on õigesti paigaldatud.
- Toitekaablit vahetab välja ainult kvalifitseeritud elektrik (kui see on vajalik). Asendus-toitejuhtmed on saadaval müügijärgsest teenindusest.
- Ei kasutata harupesasid ega pikendusjuhtmeid.
- Kui kasutatakse lekkevooluga kaitselüliti, on kasutusel ainult tüüp, millele on märgitus sümbol . Ainult sellisel juhul on tagatud vastavus praegu kehtivatele nõuetele.
- Toitepistikule on võimalik igal ajal ligi pääseda.

- Toitejuhe pole muljutud, väänatud, muudetud ega läbi lõigatud.
- Toitekaabel ei puutu kokku soojusallikatega.

Enne pesumasina esmakordset kasutamist

Pesumasinat on enne tehast väljasaatmist põhjalikult testitud. Et eemaldada tootelt võimalikud jääkained ja vesi, mis võib olla testimisel sisse jäänud, käivitage esmalt pesutsükkel ilma pesuta.

Märkus: Pesumasin **peab olema õigesti paigaldatud ja ühendatud.**

→ *lehekülg 11*

1. Kontrollige masinat.
Märkus: Ärge kunagi kasutage kahjustatud masinat. Teavitage müügijärgset teenindust.
2. Eemaldage kaitsekile töötasapinnalt ja juhtpaneelilt.
3. Ühendage toitejuhe.
4. Keerake veekraan lahti.
5. Ärge pange pesu masinasse. Sulgege uks.
6. Olenevalt mudelist, käivitage programm **Drum Clean (Trumlipuhastus)*** või **Cottons (Puu villane) 90 °C**.
7. Avage pesuvahendisahtel.
8. Valage umbes 1 liiter vett lahtrisse II.
9. Pange tavaline pesuaine lahtrisse II.
Märkus: Vahutamise vältimiseks kasutage ainult poolt pesuvahendi tootja soovitatud kogusest. Ärge kasutage villa või õrna pesu pesuvahendeid.
10. Sulgege pesuvahendisahtel.
11. Vajutage nuppu Start/Reload .
12. Kui programm töö lõpetab, siis lülitage seade välja.

Teie pesumasin on nüüd kasutusvalmis.

* olenevalt mudelist

Transportimine

nt kodunt lahkudes

Ettevalmistustööd:

1. Keerake veekraan kinni.
2. Vähendage survet veevõtuvoolikus.
→ "Filter veevarustusvoolikus on ummistunud" lk 36
3. Tühjendage masin allesjäänud pesuveest.
→ "Tühjendusump on ummistunud" lk 35
4. Ühendage pesumasin voolutoitest lahti.
5. Eemaldage voolikud.

Transpordilukkude paigaldamine:

1. Eemaldage katted ja hoidke neid kindlas kohas.
Vajaduse korral kasutage kruvikeerajat.

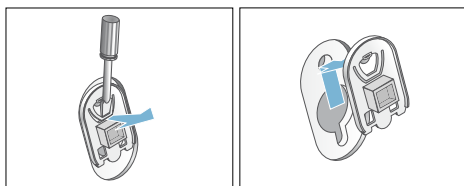

2. Paigaldage kõik neli muhvi. Kinnitage toitejuhe kindlalt hoidikutesse. Paigaldage ja pingutage kruvid.

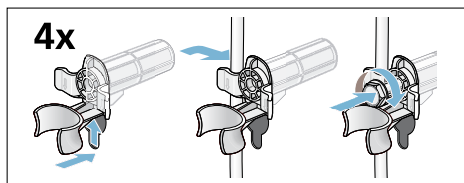

Enne masina uuesti sisselülitamist:

Märkused

- Transpordilukud **tuleb** eemaldada.
→ "Transpordilukkude eemaldamine" lk 13
- Et vältida järgmise pesutsükli käigus kasutamata pesuvahendi voolamist otse äravoolu: kallake umbes 1 liiter vett lahtrisse **II** ja käivitage programm **Drain/Empty (Tühjendamine)**.

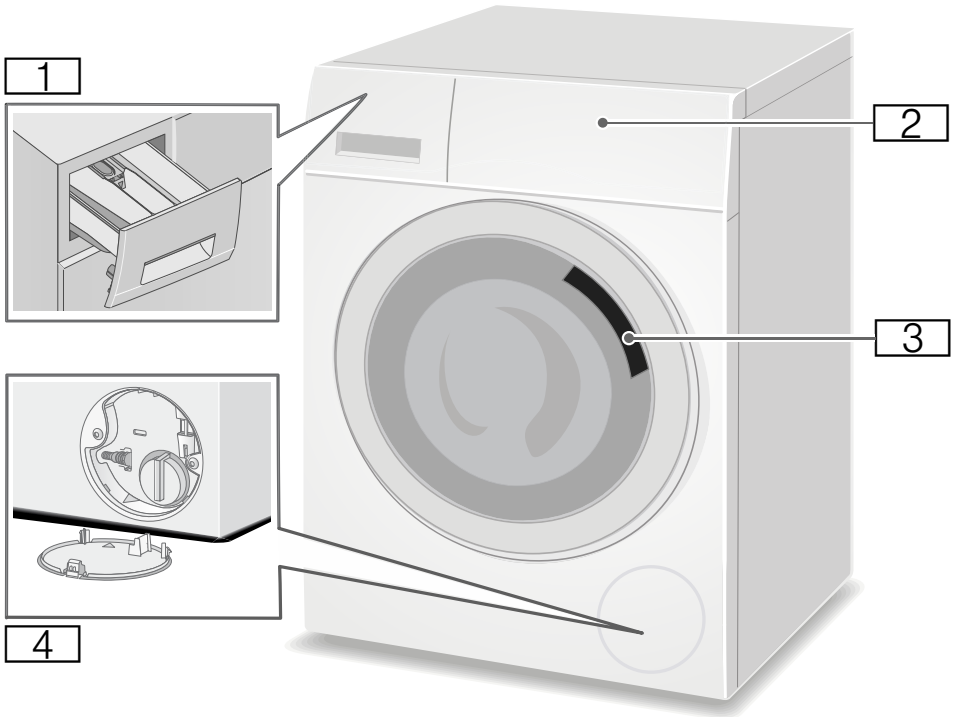
 **Seadme tundmaõppimine****Pesumasin**

- 1 Pesuaine sahtel
- 2 Juht-/näidikupaneel
- 3 Käepidemega uks
- 4 Hooldusluuk

Juhtpaneel

Juhtpaneel on mudeliti erinev



1 Programmid → Kasutus- ja paigaldusjuhendi täiendav infoleht.

2 Programmi valiknupp

3 Näidikupaneel seadistuste ja info jaoks

Näidikupaneel

Märkus: Tabelis on näidatud võimalikud seadistusvalikud ja näidikupaneelil kuvatav info; need võivad olla erinevad, olenevalt mudelist.

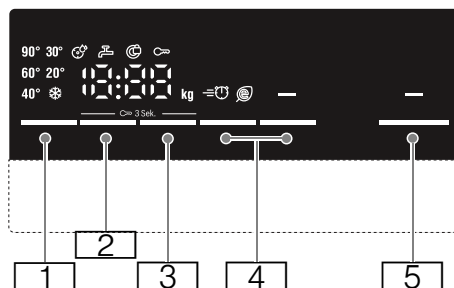
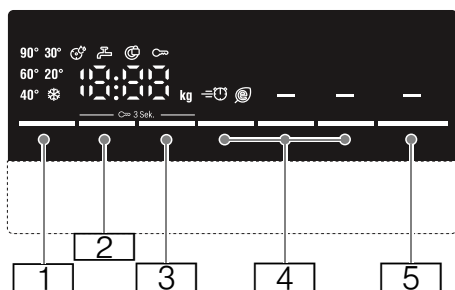

Nupud	Ekraan/näidik	Kirjeldus
		Valitav Temp. °C (Temperatuur) °C; * = külm
		Valitav rpm (Pöörlemiskiirus) U/min; 0 = ilma tsentrifuugimise tsükli, ainult väljapumpamine; - - - = Loputuse peatamine
		Finished in (Valmis ajaga) Programmi kestus pärast programmi valimist, h:min (tunnid:minutid), Programmi lõpp ("Valmis"-aeg) ...h (tunni) pärast
		Lisaseadistused: → <i>lehekülj 26</i> Speed / Eco Perfect Less Ironing (Lihtsam triikimine)* Prewash (Eelpesu)* Water/Rinse+ (Suurem veekogus / Loputamine Plus)*
		Nupp programmi käivitamiseks, katkestamiseks (nt pesu lisamiseks) ja lõpetamiseks
*	olenevalt mudelist	
**	olenevalt valitud programmist, seadistustest ja mudelist	

Muud nõuanded näidikul

Ekraan/näidik	Kirjeldus
	Laadimise soovitus Programmi edenemine: <i>End</i> Programmi lõpp - -- ⏸ Loputuse stopp / programmi lõpp
	Pesumasina luuk → "Pesu lisamine/väljavõtmine" lk 30 → "Rikked ja mida nende korral ette võtta" lk 37
	Veekraan → "Rikked ja mida nende korral ette võtta" lk 37
	Lapselukk → "Lapselukk" lk 30 → "Rikked ja mida nende korral ette võtta" lk 37
	Programmi märgutuli Drum Clean (Trumlipuhastus)* → "Info näidikupaneelil" lk 38 → "Seadme seadistused" lk 32
	Veateade → "Info näidikupaneelil" lk 38
	Helisignaali seadistamine → "Seadme seadistused" lk 32
*	olenevalt mudelist
**	olenevalt valitud programmist, seadistustest ja mudelist

Märkus: Energiasäästurežiim

Energia säästmiseks lülitub seade energiasäästurežiimile. Näidiku valgustus kustub mõne minuti pärast ja nupp Start/Reload  vilgub. Valgustuse aktiveerimiseks vajutage mistahes nuppu. Programmi töötamise ajal ei ole energiasäästurežiim aktiveeritud.



Pesu

Pesu ettevalmistamine

Tähelepanu!

Seadme/kanga kahjustused

Masinasse sattunud võõrkehad (nt mündid, kirjaklambrid, nõelad, naelad) võivad rikkuda pesuesemeid või masina komponente.

Seetõttu järgige pesu ettevalmistamisel järgmiseid nõuandeid:

- Tühjendage taskud.

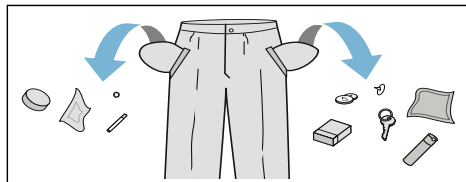

- Kontrollige, et pesu hulgas ei oleks metallesemeid (kirjaklambrid jms) ja eemaldage need.
- Peske õrnu esemeid (sukkpüksid, tugikaartega rinnahoidjad jne) pesukotis.

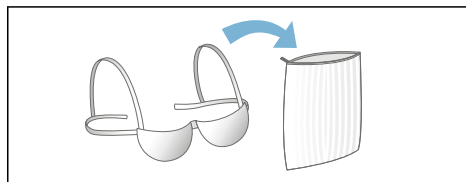

- Eemaldage kardina konksud või pange kardina pesukotti.
- Sulgege kõik tõmblukud, nõõpige kinni nõõbid.
- Harjake taskutest ja kraede vahelt välja liiv.

Pesu sorteerimine





Sortige pesu vastavalt hooldusjuhiste ja tootja infole hooldussildil, olenevalt:

- Kanga/kiu tüüp
- Värv

Märkus: Pesu võib anda värvi või jääda mustaks. Peske valged ja värvilised riideesemed eraldi. Peske uusi värvilisi riideid esimesel korral eraldi.

- Määrumise
Peske koos ühesuguse määrumisastmega riideid. Mõned määrumisastme näited:
→ "Elektrienergia ja pesuvahendi säästmine" lk 24
 - **Kerge:** Ärge tehke eelpesu, vajadusel valige seadistus **Speed**
 - **Tavaline**
 - **Tugev:** laadige vähem pesu, valige eelpesuga programm
 - **Plekid:** eemaldage või töödelge neid siis, kui need on veel värsked. Kõigepealt tupsutage plekki seebiveega, ärge hõõruge. Siis peske pesuesemed vastava programmiga. Raskesti eemaldatavad või kuivanud plekid tulevad vahel välja alles pärast mitut pesu.

- Sümbolid hooldussiltidel
Märkus: Numbrid sümbolitel viitavad maksimaalsele lubatud pesemistemperatuurile.

-  Sobilik tavalise pesemisprotsessi jaoks; nt Puuvilla programm
-  Kasutada tuleb, õrna pesemisprotsessi; nt Easy-Care (Kergesti hooldatav) programm
-  Kasutada tuleb eriti õrna pesemisprotsessi; nt programmi Delicates/Silk (Õrn pesu / siid)
-  Sobilik käsipesu jaoks; nt programm Wool (Villane)
-  Mitte pesta masinas.

Tärgeldamine

Märkus: Pesu ei tohi töödelda pesupehmendiga.

Tärgeldamine on vedela tärkliisega võimalik programmides **Rinse (Loputus)** ja **Cottons (Puuvillane)**. Doseerige tärkliis lahtrisse  (vajaduse korral puhastage seda eelnevalt), vastavalt tootja juhisteile.



Värvimine/pleegitamine

Värvi peaks kasutama ainult normaalkogustes. Sool võib roostevaba terast kahjustada. Järgige alati värvi tootja juhiseid.

Ärge kasutage pesumasinat riiete pleegitamiseks.

Leotamine

1. Valage leotusvahend/pesuaine lahtrisse **II** vastavalt tootja juhisteile.
2. Valige soovitud programm.
3. Vajutage nuppu Start/Reload , et programm käivitada.

4. Umbes kümne minuti pärast vajutage nuppu Start/Reload , et programmi katkestada.
5. Soovitud leotusaja lõppedes vajutage uuesti nuppu Start/Reload , et programmi jätkata või muuta.

Märkused

- Pange masinasse sama värvi pesu.
- Pesuvahendit ei ole vaja juurde lisada, kuna leotusvett kasutatakse ka pesemiseks.

Pesuvahend

Pesuvahendi õige valimine

Hooldussilt on väga oluline õige pesuvahendi, temperatuuri ja pesuprogrammi valimisel teie pesu jaoks. → Vt ka www.sartex.ch

Külastades veebisaiti www.cleanright.eu, leiате lisainfot meie kodukasutuseks mõeldud pesuvahendite, hooldustoodete ja puhastusvahendite kohta.

- **Standardne pesuvahend optiliste valgenditega**
Sobib kuumas vees pestava valge pesu jaoks, mis on valmistatud linasest või puuvillasest kangast
Programm: puuvill/
kül m - max 90 °C
- **Värviliste riiete pesuvahend ilma pleegitaja ega optilise valgendita**
Sobib värvilise pesu pesemiseks, mis on valmistatud linasest või puuvillasest materjalist
Programm: puuvill/
kül m - max 60 °C
- **Pesuvahend värvilise/õrna pesu jaoks, ilma optilise valgendita**
Sobib värvilise pesu pesemiseks, mis on valmistatud hõlpsalt hooldatavast kangast, sünteetilisest kangast
Programm: kergesti hooldatav/
kül m - max 60 °C
- **Õrna pesu pesuvahend**
Sobib õrna, peene kanga, siidi või viskoosi jaoks
Programm: õrn/siidi/
kül m - max 40 °C
- **Villaste riiete pesuvahend**
Sobib villa jaoks
villa programm/
kül m - max 40 °C

Elektrienergia ja pesuvahendi säästmine

Kerge ja tavapärase määrdumise korral saate säästa energiat (madalam pesemistemperatuur) ja pesuvahendit.

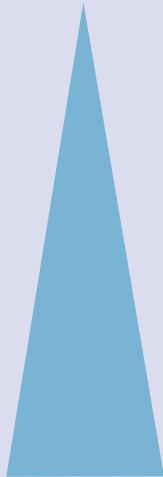
Salvestamine	Määrdumine/märkus
<p>Madalam temperatuur ja doseerimissoovitusest väiksem pesuvahendi kogus</p>  <p>Hooldussildile vastav temperatuur ja doseerimissoovitusele vastav pesuvahendi kogus tugeva määrdumise korral</p>	<p>Kerge Pole nähtavat mustust ega plekke. Riided on sisse imanud veidi kehalõhnasid, nt:</p> <ul style="list-style-type: none"> ■ kerged suve-/spordiriided (kantud mõned tunnid) ■ T-särgid, särgid, pluusid (kantud kuni üks päev) ■ Külaliste voodipesu ja käterätid (kasutatud ainult üks päev) <p>Tavaline Nähtav mustus ja kerged plekid, nt:</p> <ul style="list-style-type: none"> ■ T-särgid, särgid, pluusid (higist läbiimbnud, kantud mõned korrad) ■ Rätikud, voodipesu (kasutatud kuni üks nädal) <p>Tugev Selgelt märgatav mustus ja/või plekid, nt köögirätikud, beebiriided, tööriided</p>

Märkus: Kõikide pesuvahendite/lisandite/hooldustoodete ja puhastusvahendite koguse mõõtmisel jälgige alati tootja juhiseid ja infot.
→ "Pesuvahendi ja hooldustoodete doseerimine ja lisamine" lk 28

P+ Programmi vaikeseadistused

Programmi vaikeseadistused kõikide programmide jaoks on eelseadistatud tehases ja need kuvatakse näidikupaneelil pärast programmi valimist.

Vaikeseadistusi saab muuta, vajutades korduvalt vastavaid nuppe, kuni soovitud seadistus kuvatakse näidikupaneelil.

Märkus: Nupu vajutamise ja allhoidmise korral kuvatakse automaatselt järjest kõik seadistusväärtused, kuni viimaseeni. Vajutage veel kord nupule ja saate seadeväärtusi uuesti muuta.

Kasutatavad seadistused on erinevad, olenevalt mudelist.

Ülevaate igas programmis võimalikest valitavatest seadistustest leiate kasutus- ja paigaldusjuhendi lisalehelt.

Temp. °C (Temperatuur)

(°C, Temp. °C, Temperature, Temperatuur)

Olenevalt programmi etapist saate muuta seadistatud temperatuuri enne programmi käivitamist ja programmi alguses.

Märkused

- Maksimaalne seadistatav temperatuur oleneb valitud programmist.
- Allesjäänud aega saab pikendada või lühendada, vastavalt muudetud temperatuuriväärtustele.

rpm (Pöörlemiskiirus)

(⊙, rpm, Spin speed, Pöörlemiskiirus)

Olenevalt programmi etapist saate muuta tsentrifuugimiskiirust (p/min; pöördeid minutis) enne programmi ja selle jooksul.

Seadistus : loputusvesi pumbatakse välja, kuid tsentrifuugimist ei toimu. Pesu jääb märjalt trumlisse, nt pesuesemete puhul, mida ei tohi tsentrifuugida.

Seadistus - - -: (loputuse peatamine) = lõputsentrifuugimist ei toimu. Pesu jääb pärast viimast loputamist vette.

Saate valida "Loputamise peatamine", vältimaks määrdumist, kui pesu ei võeta masinast välja kohe pärast programmi lõppemist.

→ "Programmi lõpp, sellal kui kasutatakse loputuse peatamist" lk 31

Märkus: Maksimaalne seadistatav kiirus sõltub mudelist ja valitud programmist.

Finished in (Valmis ajaga)

(⊙, Finish in, Finished in, Ready in, Valmis ajaga)

Enne programmi käivitamist saate valida programmi lõpuaja (valmimisaeg) 1-tunni sammudes (h = tund) kuni maksimaalselt of 24 tundi.

Selleks tehke järgmist:

1. Valige programm.
Programmi kestus kuvatakse valitud programmi kohta, nt **2:30** (tunnid:minutid).
2. Vajutage korduvalt nuppu **Finished in (Valmis ajaga)**, kuni kuvatakse soovitud tundide arv.

3. Vajutage nuppu Start/Reload . Uks lukustatakse. Valitud tundide arv (nt 8 h) kuvatakse näidikupaneelil ja algab pöördloendus kuni pesuprogrammi alguseni. Seejärel kuvatakse programmi kestus.
Märkus: Programmi kestus on valmimisaja sisse arvestatud.

Taimeri pöördloenduse ajal saate eelvalitud tundide arvu muuta järgmiselt:

1. Vajutage nuppu Start/Reload .
2. Vajutage nuppu **Finished in (Valmis ajaga)**, et muuta tundide arvu.
3. Vajutage nuppu Start/Reload .

Taimeri pöördloenduse ajal saate pesu lisada või eemaldada vastavalt vajadusele.

Märkus: Programmi kestust kohandatakse automaatselt, kui programm käib.

Teatud tegurid võivad programmi kestust mõjutada, nt:



- programmi seadistused,
- pesuvahendi doseerimine (täiendavad loputustsüklid, kui see on vajalik vahutamise tõttu),
- Pesukogus / tekstiilide tüüp (pikem pesuaeg suurema pesukoguse ja tekstiilide puhul, mis imavad rohkem vett),
- disbalanss (nt madratsikatete tõttu) tasakaalustatakse tsentrifuugimistsükli korduva käivitamisega,
- voolutoite kõikumised,
- Veeturve (sisestuskiirus).

P+ Täiendavad programmi seadistused

Kasutatavad seadistused on erinevad, olenevalt mudelist.

Ülevaate igas programmis võimalikest valitavatest seadistustest leiате kasutus- ja paigaldusjuhendi lisalehelt.

Speed / Eco Perfect

( , Speed Eco, Speed / Eco Perfect)

Kahe seadistusvõimalusega nupp valitud programmi kinnitamiseks:

- **Speed**
pesemine lühema ajaga, saavutades pesemistulemuse, mis võrdväärne, kuid tarvitab rohkem energiat kui valitud programm ilma seadistuseta Speed.
Märkus: Ärge ületage maksimaalset pesukogust.
- **Eco**
Optimeeritud energiakuluga pesemine, vähendades temperatuuri ja suurendades programmi kestust, saavutades samal ajal pesemistulemuse, mis on võrreldav valitud programmiga ilma seadistuseta Eco.

Kui vajutate nuppu **Speed / Eco Perfect** üks kord, valite seadistuse **Speed**. Kui vajutate uuesti seda nuppu, aktiveeritakse **Eco** seadistus. Vastav sümbol kuvatakse ekraanil seadistuse aktiveerimisel. Kui vajutate seda nuppu uuesti, seadistust ei aktiveerita.

Water/Rinse+ (Suurem veekogus / Loputamine Plus)

(☒, Water+, Rinse+, Aqua Plus, Water Plus, Rinse Plus, Suurem veekogus / Loputamine Plus)

Seadistus olenevalt mudelist

Suurem veetase ja täiendav loputustsüklid; pikem pesuaeg. Väga pehme veega piirkondades või tsentrifuugimise tulemuse parandamiseks.

Less Ironing (Lihtsam triikimine)

(☑, Less Ironing, Easy-Iron, Lihtsam triikimine)

Seadistus olenevalt mudelist

Vähendab määrumist tänu spetsiaalsele tsentrifuugimistsüklile, millele järgneb raputamine ja väiksemal kiirusel tsentrifuugimine.

Märkus: Pesu jääniiskus suureneb.

Prewash (Eelpesu)

(☒, Prewash, Eelpesu)

Seadistus olenevalt mudelist

Tugevalt määratud esemetele.

Enne põhipesutsükli viiakse läbi eelpesu tsükkel madalal temperatuuril.

Märkus: Pange pesuaine lahtrisse I eelpesutsükli jaoks ja lahtrisse II põhipesutsükli jaoks.



Seadme kasutamine

Pesumasina ettevalmistamine

Märkused

- Pesumasin **peab olema õigesti paigaldatud ja ühendatud.**
→ "Paigutamine ja ühendamine" lk 11
 - Enne pesumasina esmakordset kasutamist käivitage pesutsüklid ilma pesuesemeteta.
→ "Enne pesumasina esmakordset kasutamist" lk 17
1. Ühendage toitejuhe.
 2. Keerake veekraan lahti.
 3. Avage uks.
 4. Kontrollige, et trummel oleks täielikult veest tühjendatud.
Vajadusel tühjendage.

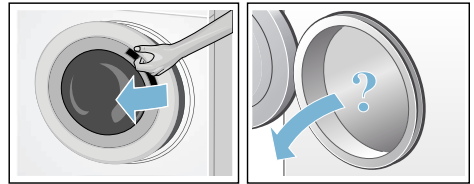

Seadme sisselülitamine / programmi valimine

Märkus: Kui olete aktiveerinud lapseluku, tuleb see programmi valimiseks esmalt deaktiveerida.
→ "Lapselukk" lk 30

Kasutage programmi valiklülitit, et valida soovitud programm. Programminuppu saab pöörata mõlemas suunas.

Näidikul kuvatakse alternatiivselt programmi kestus ja maksimaalne pesukogus (kui uks on lahti).

Programmi vaikeseadistuste muutmine

Võite kasutada vaikeseadistusi või neid muuta.

Selleks vajutage korduvalt vastavat nuppu, kuni kuvatakse soovitud seadistus.

Seadistus aktiveeritakse, ilma et seda oleks tarvis kinnitada.

Neid ei salvestata seadme väljalülitamisel.

→ "Programmi vaikeseadistused" lk 25

Programmide ülevaade → Kasutus- ja paigaldusjuhendi täiendav infoleht.

Programmi lisaseadistuste valimine

Valides lisaseadistused, saate pesuprotsessi paremini kohandada oma pesuesemetele.

Seadistusi saab valida või tühistada, olenevalt programmi edenemisest.

Kui seadistus on aktiveeritud, süttib nupu märgutuli.

Salvestusi ei seadistata seadme väljalülitamisel.

→ "Täiendavad programmi seadistused" lk 26

Programmide ülevaade → Kasutus- ja paigaldusjuhendi täiendav infoleht.

Pesu asetamine trumliisse

Hoiatus **Surmaoht!**

Esemed, mida on eelnevalt töödeldud lahusteid sisaldavate puhastusvahenditega, nt plekieemaldite/puhastuslahustitega, võivad pärast masinassepanekut põhjustada plahvatuse. Loputage põhjalikult pesu eelnevalt käsitsi.

Märkused

- Segage omavahel erineva suurusega pesuesemeid. Eri suuruses esemed jaotuvad tsentrifuugimisel ühtlasemalt. Üksikud pesuesemed võivad tekitada disbalanssi.
- Pidage kinni ettenähtud maksimaalsest pesukogusest. Ületäitmine mõjutab pesemistulemust negatiivselt ja soodustab määrdumist.

1. Pange eelsorditud pesuesemed kokkuvoltimata pesutrumliisse.
2. Veenduge, et pesuesemed ei jääks kinni pesumasina ukse ja kummitihendi vahele, ning sulgege uks.

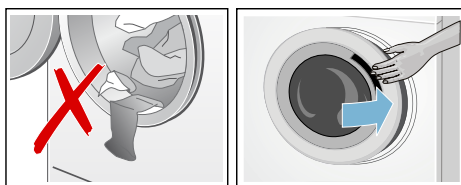

Start/Reload  nupu märgutuli vilgub, andes märku et pesuprogrammi võib käivitada. Seadistusi on võimalik muuta.
→ "Programmi vaikeseadistused" lk 25
→ "Täiendavad programmi seadistused" lk 26

Pesuvahendi ja hooldustoodete doseerimine ja lisamine

Tähelepanu! Seadme kahjustused

Puhastusvahendid ja pesu eeltöötlemise vahendid (nt pleki- eemaldid, pesueelsed pihustid jne) võivad pesumasina pindadega kokkupuutumisel neid kahjustada. Välistage selliste vahendite kokkupuude pesumasina pindadega. Vajaduse korral pühkige ära pihustusjäädid ja muud jäädid/pritsmesid niiske lapiga.

Doseerimine

Arvestage pesu- ja hooldusvahendite doseerimisel järgnevaid punkte:

- veekaredus (küsige andmeid oma veevarustusettevõttest)
- tootja juhised pakendil
- Pesu kogus
- Määrduimine

Täitmine

Hoiatus

Silmade/naha ärritus!

Kui pesuvahendi sahtel on masina töö ajal avatud, võib seal pesu- ja hooldusvahendit välja pritsida.

Avage sahtel ettevaatlikult.

Kui silmad/nahk on pesu- või hooldusvahenditega kokku puutunud, loputage neid põhjalikult.

Kogemata allaneelamise korral pöörduge arsti poole.

Märkus: Lahjendage paksema koostisega veepehmenteid ja pesuloputusvahendeid vähesse veega. See ennetab ummistusi pesumasina torudes.

Valage pesuvahend ja hooldustooted vastavatesse lahtritesse:

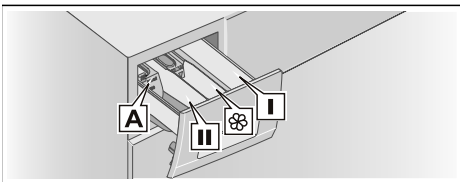

Mõõtmisvahend A*	Vedela pesuvahendi jaoks
Lahter II	Põhiline pesuvahend, veepehmenti, valgendi, plekieemaldi
Lahter 	pesupehmentaja, vedel tärkliis; ärge ületage max
Lahter I	Eelpesuks mõeldud pesuvahend

* olenevalt mudelist

1. Tõmmake pesuvahendi sahtel välja nii kaugele kui võimalik.
2. Lisage pesuvahend ja/või hooldustooted.
3. Sulgege pesuvahendisahtel.

Mõõtmisvahend* vedela pesuvahendi jaoks

Pange mõõtmisvahend paika, et doseerida õige kogus vedelat pesuvahendit.

1. Tõmmake pesuaine sahtel välja. Vajutage rest alla ja võtke sahtel täiesti välja.
2. Libistage mõõtmisvahendit ettepoole, keerake see alla ja vajutage klõpsuga oma kohale.
3. Pange sahtel uuesti masinasse.

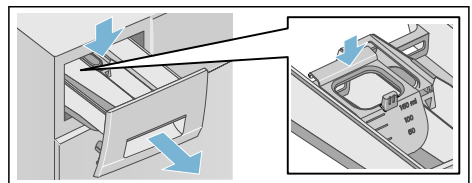

* olenevalt mudelist

Märkus: Ärge kasutage mõõtmisvahendit geelpesuvahendite või pesupulbriga, samuti eelpesuga programmides või kui on valitud lõpuae.

Mõõtmisvahendita mudelitel valage vedel pesuaine selleks ette nähtud dosaatorisse ja asetage trumliisse.

Programmi käivitamine

Vajutage nuppu Start/Reload . Märgutuli süttib ja programm käivitub. Näidikupaneelil kuvatakse lõpuae, kui programm parasjagu käib, või programmi kestus ja programmi edenemise sümbolid, kui programm on käivitunud.

→ "Näidikupaneel" lk 20

Lapselukk

(∞ 3 sec.)

Saate pesumasina lukustada, takistamaks seadistatud funktsioonide juhuslikku muutmist.

Aktiveerimiseks/deaktiveerimiseks vajutage ja hoidke all nuppe **rpm (Pöörlemiskiirus)** ja **Finished in (Valmis ajaga)** üheaegselt umbes kolme sekundi jooksul. Näidikule ilmub sümbol ∞.

- ∞ süttib: lapselukk on aktiveeritud.
- ∞ vilgub: lapselukk on aktiivne ja programminuppu on keeratud. Programmi valiklüliti lähtestamise korral algsele programmile süttib see sümbol uuesti.



Märkused

- Programmi lõppemise vältimiseks ärge keerake programmi valiklülitit asendist "väljas" kaugemale. Kui seade lülitatakse välja sellal kui programm on käimas ja lapselukk on aktiveeritud, jätkub programm, kui seade uuesti sisse lülitatakse.

- Pesu väljavõtmiseks programmi lõpus deaktiveerige lapselukk.
- Lapselukk jääb aktiveerituks isegi pärast pesumasina väljalülitamist.

Pesu lisamine/väljavõtmine

Pärast programmi käivitamist saate lisada või eemaldada pesu vastavalt vajadusele.

Programmi katkestamiseks vajutage nuppu Start/Reload . Nupu Start/Reload  märgutuli vilgub ja masin kontrollib, kas on võimalik pesu lisada või eemaldada.

- Kui sümbol  kustub näidikupaneelil, on pesumasina ukse lukustus maha võetud. Saate pesu lisada või välja võtta.

Märkused



- Ärge jätke ust lahti liiga kauaks pesu lisamisel/eemaldamisel, kuna vesi võib pesust välja lekkida.
- Laadimisnäidik pole järellaadimise ajal aktiveeritud. Programmi jätkamiseks vajutage nuppu Start/Reload .

- Kui näidikupaneelil süttib sümbol , pole pesu võimalik lisada ega eemaldada.

Märkus: Ohutuse kaalutlustel jääb uks lukustatuks, kui veetase või temperatuur on kõrge või kui trummel pöörleb.



Programmi muutmise

Kui käivitasite kogemata vale programmi, saate seda muuta, tehes järgmist:



1. Vajutage nuppu Start/Reload .
2. Valige teine programm.
3. Vajutage nuppu Start/Reload . Uus programm käivitub algusest.

Programmi tühistamine

Kõrge temperatuuriga programmid:

1. Vajutage nuppu Start/Reload .
2. Pesu jahutamiseks: valige **Rinse (Loputus)**.
3. Vajutage nuppu Start/Reload .



Madalama temperatuuriga programmid:

1. Vajutage nuppu Start/Reload .
2. Valige **Drain/Empty (Tühjendamine)**.
3. Vajutage nuppu Start/Reload .

Programmi lõpp, sellal kui kasutatakse loputuse peatamist

Näidikupaneelil kuvatakse - - -  ja nupu Start/Reload  märgutuli vilgub.

Programmi jätkamiseks tehke järgmist:

- Vajutage nuppu Start/Reload  (pesu tsentrifuugitakse vaikimisi määratud tsentrifuugimiskiirusega,*) või
- Valige tsentrifuugimiskiirus või seadke programmi valiklüliti asendisse **Drain/Empty (Tühjendamine)** ja seejärel vajutage nuppu Start/Reload .

Programmi lõpp

Näidikupaneelil kuvatakse **End** ja nupu Start/Reload  märgutuli kustub.

* olenevalt valitud programmist → Programmide ülevaate leiate kasutus- ja paigaldusjuhendi täiendavalt infolehtelt

Pesu väljavõtmine / masina väljalülitamine

1. Keerake programmi valiknupp asendisse Väljas. Seade on välja lülitatud.
2. Avage uks ja võtke pesu välja.
3. Sulgege kraan.
Märkus: Aqua-Stop-mudelite puhul ei ole see vajalik.

Märkused

- Oodake alati, kuni programm lõpeb, kuna uks võib veel lukus olla.
- Programmi lõppedes lülitub seade energiasäästurežiimile. Valgustus kustub ja nupp Start/Reload  vilgub. Paneeli aktiveerimiseks vajutage mistahes nuppu.
- Ärge jätke pesu trumlisse. Järgmises pesus võivad need kokku tõmbuda või teistele esemetele värvi anda.
- Eemaldage trumlist ja kummitihendilt kõik võõrkehad, kuna need võivad põhjustada roostetamist.

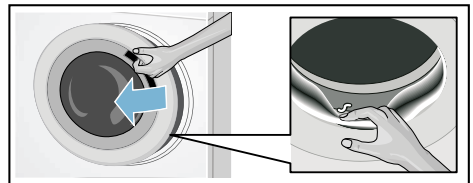

- Pühkige kummitihend ja pesumasina uks kuivaks.
- Jätke uks ja pesuvahendi sahtel lahti, et sisse jäänud vesi saaks ära kuivada.

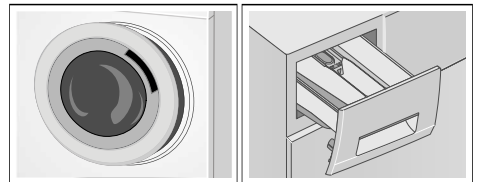

Andurid

Automaatne pesukoguse tuvastamine

Automaatne pesukoguse tuvastamise funktsioon kohandab ideaalselt vee tarbimist iga programmi puhul, sõltuvalt kanga tüübist ja pesukogusest.

Tasakaalustamata pesukoguse tuvastamise süsteem

Automaatne tasakaalustamata pesukoguse tuvastamise süsteem tuvastab disbalanssi ja tagab pesu ühtlase jaotumise, käivitades ja peatades korduvalt trumli pöörlemist.

Kui pesu paikneb äärmiselt ebaühtlaselt, vähendatakse pöörlemiskiirust või tsentrifuugimist ei teostata ohutuse kaalutlustel.

Märkus: Paigutage suured ja väikesed pesuesemed trumli ühtlaselt.

→ "Rikked ja mida nende korral ette võtta" lk 37

Seadme seadistused

Saate muuta järgmiseid seadistusi:

- infosignaali helitugevus (nt programmi lõppedes) ja/või
- nupusignaali helitugevus ja/või
- trumlipuhastuse meeldetuletuse sisse või välja lülitamine*.

Nende seadistuste muutmiseks tuleb aktiveerida seadistusrežiim.

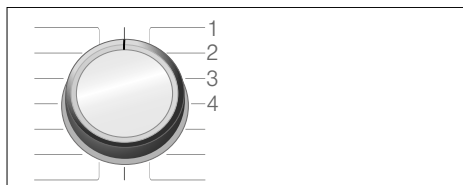

1/2/3/4... programmi valiklülitid asendid

Seadistusrežiimi aktiveerimine

1. Keerake programmi valiklülitit asendisse 1. Pesumasin on sisse lülitatud.
2. Vajutage nuppu Start/Reload  ja samal ajal keerake programmi valiklülitit päripäeva, asendisse 2. Vabastage lüliti.

Seadistusrežiim on aktiveeritud ja näidikupaneelil kuvatakse eelseadistatud infosignaali helitugevus (nt programmi lõppedes).

Helitugevuse muutmine

- **Infosignaali** helitugevuse muutmiseks vajutage nuppu **Finished in (Valmis ajaga)**, sellal kui programmi valiklülitit jääb asendisse 2.
- **Nupusignaali** helitugevuse muutmiseks keerake programmi valiklülitit asendisse 3. Vajutage uuesti nuppu **Finished in (Valmis ajaga)**, et muuta signaali helitugevust.

* olenevalt mudelist



0 = väljas, 1 = vaikne,
2 = keskmine, 3 = vali,
4 = väga vali

Trumli puhastamise meeldetuletuse sisse või välja lülitamine*

Trumli puhastamise meeldetuletuse sisse/välja lülitamiseks keerake programmi valiklüliti asendisse 4. Vajutage nuppu **Finished in (Valmis ajaga)**, et meeldetuletust sisse või välja lülitada.



Seadistuse aktiveerimisel kostub helisignaal.

Seadistusrežiimist väljumine

Nüüd protsessi lõpetada ja seada programmi valiklüliti asendisse "väljas". Seadistused salvestatakse.



Puhastamine ja hooldus

⚠️ Hoiatus

Surmaoht!

Voolu all olevate seadmeosadega kokku puutumisel valitseb elektrilöögi oht.

Lülitage seade välja ja eemaldage pistik pistikupesast.

⚠️ Hoiatus

Mürgistusoht!

Lahusteid sisaldavad puhastusvahendid (nt puhastuslahus) võivad tekitada mürgiseid aure.

Ärge kasutage lahusteid sisaldavaid puhastusvahendeid.

Tähelepanu!

Seadme kahjustused

Lahusteid sisaldavad puhastusvahendid, nt puhastuslahus, võivad kahjustada masina pealispinda ja komponente.

Ärge kasutage lahusteid sisaldavaid puhastusvahendeid.

Vältige pesuvahendi jääkide kogunemist ja sellestu tulenevat lõhnade tekkimist, järgides järgmiseid juhiseid:

Märkused

- Tagage masina paigaldusruumis hea ventilatsioon.
- Jätke uks ja pesuvahendi sahtel veidi lahti, kui pesumasinat ei kasutata.
- Käivitage aeg-ajalt pesu, kasutades **Cottons (Puu villane) 60 °C** pesuprogrammi, koos pesupulbriga.

* olenevalt mudelist

Masina korpus/juhtpaneel

- Pühkige korpust ja juhtpaneeli pehme, niiske lapiga.
- Eemaldage pesuvahendi jäägid viivitamatult.
- Ärge puhastage veejoaga.

Trummel

Kasutage kloorivabu puhastusaineid, ärge kasutage traatkäsna.

Kui masinas tekivad lõhnad või soovite trumlit puhastada, käivitage programm

Drum Clean (Trumlipuhastus)* või **Cottons (Puuvillane) 90 °C** ilma pesuta. Lisage pesupulbrit.

Katlakivi eemaldamine

Katlakivi eemaldamine ei tohiks olla vajalik, kui puhastusvahendit doseeriti õigesti. Ent, vajaduse korral järgige tootja juhiseid katlakivi eemaldusvahendi kohta. Sobivad katlakivi eemaldusvahendid on saadaval meie veebisaidil või meie müügijärgsest teenindusest.

→ lehekülj 41

Pesuvahendi sahtel ja korpus

Pärast pesutsükli võivad pesuvahendi või pesupehmedaja jäägid jääda pesuvahendi sahtlisse või selle korpusele.

Jääkide eemaldamiseks:

1. Tõmmake pesuaine sahtel välja. Vajutage rest alla ja võtke sahtel täiesti välja.

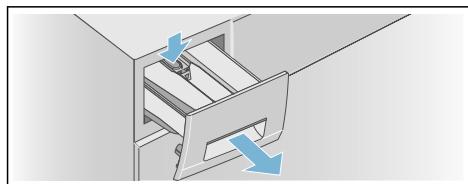

* olenevalt mudelist

2. Eemaldage sahtel.
 - a) Suruge resti sõrmedega alt ülespoole.

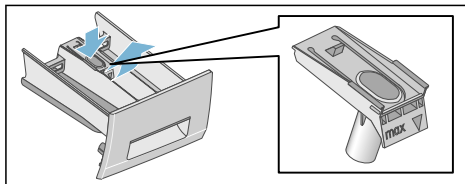

- b) Kui kasutate** vedelpesuaine doseerimise mõõtmisvahendit, tõmmake seda ülespoole.

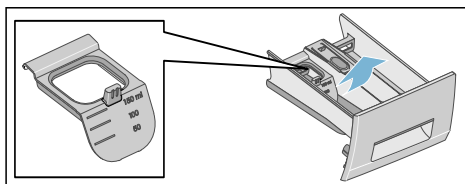

3. Puhastage pesuvahendis sahtel ja rest vee ja harjaga ning laske kuivada. Puhastage ka korpuse sisemust.

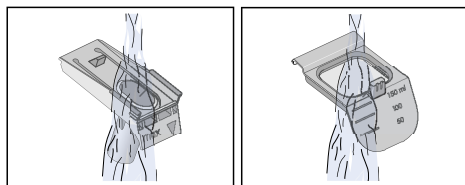
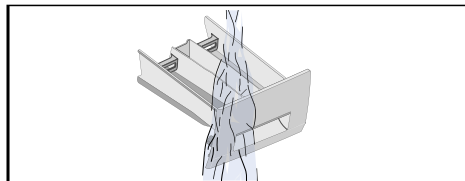

** olenevalt mudelist

4. Paigaldage rest ja lukustage see paika.
a) Suruge silinder juht-tihvtile.

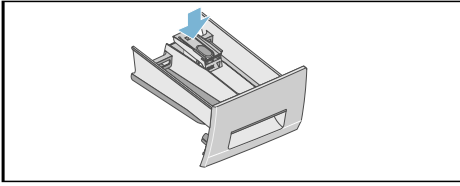

- b) Kui kasutatakse vedelpesuaine mõõtmisvahendit*, libistage see ettepoole, keerake alla ja vajutage klõpsuga oma kohale.

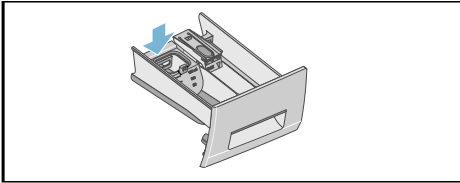

5. Lükake pesuvahendisahtel sisse.

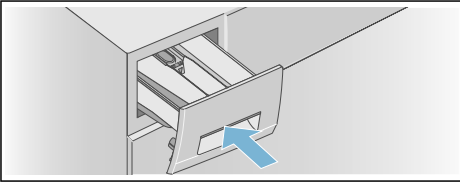

Märkus: Jätke pesuvahendisahtel lahti, et vesi saaks ära kuivada.

Tühjendusump on ummistunud

Hoiatus **Põletusoht!**

Kõrgel temperatuuril pesemisel läheb vesi väga kuumaks. Kuuma veega kokku puutudes võite saada põletushaavu. Laske veel jahtuda.

Pärast vee jahtumist:

1. Keerake kraan kinni, et vesi ei saaks enam peale voolata ja kui see tuleb tühjenduspumba abil väljutada.
2. Lülitage seade välja. Tõmmake toitejuhe välja.
3. Avage ja eemaldage hooldusluuk.

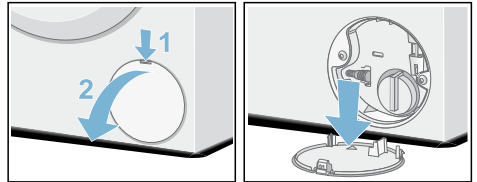

4. Võtke tühjendusvoolik hoidikust välja. Eemaldage sulgekork ja laske veel sobivasse mahutisse välja voolata. Pange sulgekork tagasi ja asetage tühjendusvoolik hoidikusse.

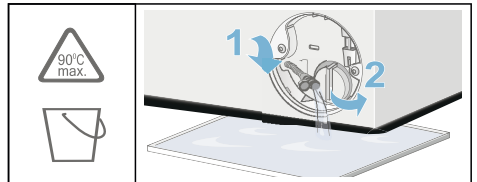

5. Keerake pumba kaas ettevaatlikult lahti; jääkvesi võib välja voolata. Puhastage pumba sisemus, kaane keermestik ja pumba korpus. Tühjenduspumpa tööratas peab saama vabalt pöörlema. Paigaldage pumba kate ja keerake see kõvasti kinni. Käepide peab olema vertikaalses asendis.

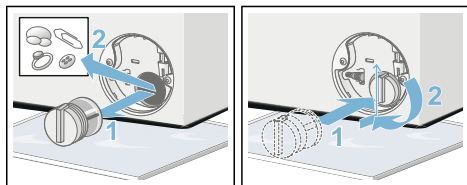

6. Paigaldage hooldusluuk tagasi, fikseerige ja sulgege see.

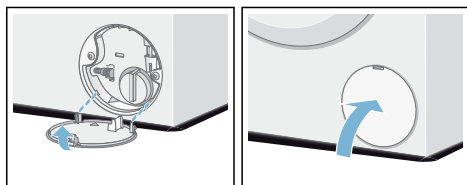

Märkus: Et vältida järgmise pesutsükli käigus kasutamata pesuvahendi voolamist otse äravoolu, kallake 1 l vett lahtrisse (ilma pesuvahendita) into compartment II ja käivitage programm **Drain/Empty (Tühjendamine)**. Peske järgmise pesukorra ajal nagu tavaliselt.

Äravooluvoolik sifoonil on ummistunud

1. Lülitage seade välja. Tõmmake toitejuhe välja.
2. Avage klamber. Eemaldage ettevaatlikult äravooluvoolik; sisse jäänud vesi võib välja lekkida.

3. Puhastage äravooluvooliku ja sifooni ühendusdetail.

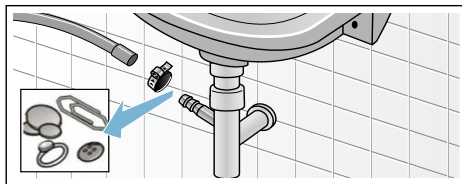

4. Ühendage äravooluvoolik uuesti ja fikseerige ühendus voolikuklambri abil.

Filter veevarustusvoolikus on ummistunud

⚠ Hoiatus Elektrilöögi oht!

Aqua-Stop sisaldab elektrilist ventiili. Aqua-Stop ohutusventiili vettkestmise korral tekib elektrilöögi oht. Ärge kastke ohutusventiili vette.

Kõigepealt laske välja surve veevõtvoolikust.

1. Sulgege kraan.
2. Valige mistahes programm (v.a Rinse (Loputus)/Spin (Tsentrifuugimine)/Drain/Empty (Tühjendamine)).
3. Vajutage nuppu Start/Reload . Laske programmil töötada umbes 40 sekundit.
4. Keerake programmi valiknupp asendisse Väljas. Tõmmake toitejuhe välja.

5. Seejärel puhastage kraani filter. Eemaldage voolik veekraani küljest. Puhastage filter väikese harjaga.

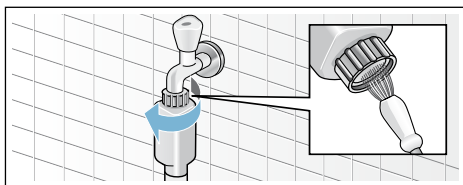

6. Standardsete Aqua-Secure mudelite puhul puhastage filtrit seadme tagaküljelt: Eemaldage voolik seadme tagaküljelt. Kasutage filtri eemaldamiseks tange ja seejärel puhastage filter.

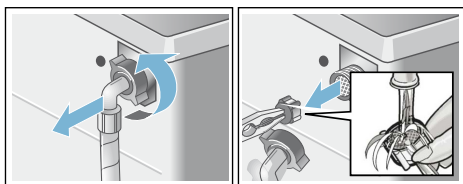

7. Sisestage filter, ühendage voolik ja kontrollige lekete suhtes.

Rikked ja mida nende korral ette võtta

Avariivamine

nt voolukatkestuse korral

Märkus: Programm jätkab tööd, kui voolutoide taastub.

Hoiatus Põletusoht!

Kõrgel temperatuuril pestes on kokkupuutel kuuma pesuveega oht saada kõrvetada, kui puutute kokku pesuveega või pesuga. Kui võimalik, laske sel jahtuda.

Hoiatus Vigastusoht!

Pöörlevat trumlit puudutades võite vigastada käsi. Ärge pistke käsi pöörlevasse trumliisse. Oodake, kuni trummel on lõpetanud pöörlemise.

Tähelepanu! Veekahjustus

Väljatungiv vesi võib põhjustada veekahjustusi. Ärge avage pesumasina ust, kui läbi klaasi on näha vett.





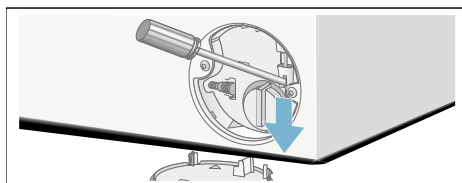

Kui pesu tuleb välja võtta, saab kuivatiga pesumasina ukse avada järgmiselt:

1. Lülitage seade välja. Tõmmake toitejuhe välja.
2. Laske veel välja voolata.
3. Tõmmake avariihooba tööriista abil allapoole ja laske see lahti. Pesumasina ust on nüüd võimalik avada.



et Rikked ja mida nende korral ette võtta

Info näidikupaneelil

Näit	Põhjus/lahendus
 pöleb	<ul style="list-style-type: none">■ Temperatuur on liiga kõrge. Oodake, kuni temperatuur langeb.■ Veetase on liiga kõrge. Pesu ei saa juurde panna. Vajaduse korral pange täiteluuk kohe kinni. Vajutage nuppu Start/Reload , et programmi jätkata.
 vilgub	<ul style="list-style-type: none">■ Pesu võib olla vahele kinni jäänud. Avage täiteluuk uuesti, sulgege ning vajutage klahvi Start/Reload .■ Vajutage täiteluuk kinni või võtke pesu vahelt ära ja pange uuesti kinni.■ Lülitage seade välja ja seejärel uuesti sisse; valige programm ja tehke eriseaded ning käivitage programm.
 pöleb	<ul style="list-style-type: none">■ Avage täielikult külma vee kraan,■ Sissevõtuvoolik on keerdus või kuhugi vahele jäänud.■ veesurve on liiga madal. Puhastada sõel. → <i>lehekülg 36</i>
E: 18	<ul style="list-style-type: none">■ Pesuveepump on ummistunud. Puhastage pesuveepump. → <i>lehekülg 35</i>■ Tühjendusvoolik/tühjendustoru on ummistunud. Puhastage tühjendusvoolik sifooni juurest. → <i>lehekülg 36</i>
E: 23	Alusvannis on vett, seade lekib. Sulgege veekraan. Võtke ühendust hooldekeskusega. → <i>lehekülg 41</i>
E: 32	vilgub vaheldumisi näiduga End programmi lõppedes. See ei ole viga – tasakaalutuse kontrollsüsteem katkestas tsentrifuugimise pesu ebaühtlase jaotumise tõttu. Pange väikesed ja suured esemed trumlis segamini. Vajaduse korral tsentrifuugige pesu vaid üks kord.
	Lapselukk on peal; võtke maha. → <i>lehekülg 30</i>
Märgutuli  programmi kohta Drum Clean (Trumlipuhastus)* vilgub	Aktiveerige programm Drum Clean (Trumlipuhastus)* või 60 °C -programm trumli ja pesuveepaagi puhastamiseks ja hooldamiseks. Märkused <ul style="list-style-type: none">■ Laske programmil töötada ilma masinasse pesu lisamata.■ Kasutage pulbrilist pesuvahendit või valgendisisaldusega pesuvahendit. Vahu tekkimise vältimiseks kasutage ainult poolt pesuvahenditootja soovitatud pesuainekogust. Ärge kasutage villa või õrna pesu pesuvahendit.■ Juhisesignaali sisse- ja väljalülitamine → <i>lehekülg 32</i>
Muud näidikud	Lülitage seade välja, oodake 5 sekundit ja lülitage uuesti sisse. Kui näit ilmub uuesti, helistage klienditeenindusse! → <i>lehekülg 41</i>
* olenevalt mudelist	

Rikked ja mida nende korral ette võtta

Tõrked	Põhjus/abinõu
Vesi jookseb välja.	<ul style="list-style-type: none"> ■ Kinnitage äravooluvoolik korralikult või vahetage see välja. ■ Keerake kinni sissevõtuvooliku keermesliide.
Vesi ei voola sisse. Pesuvahend ei ole veega segunenud.	<ul style="list-style-type: none"> ■ Nupule Start/Reload ▷00 ei ole vajutatud? ■ Kas veekraan on lahti keeratud? ■ Kas sõel on ummistunud? Puhastage sõel. → <i>lehekülg 36</i> ■ Kas sissevõtuvoolik on keerduks või kuhugi vahele jäänud?
Täiteluuk ei avane.	<ul style="list-style-type: none"> ■ Turvafunktsioon on aktiivne. Märkus: Turvalisuse põhjustel jääb pesumasina luuk suletuks, kui veetase või temperatuur on liiga kõrge (vt → "Programmi tühistamine" lk 31) või kui trummel pöörleb. ■ Kas lapselukk ∞ on aktiveeritud? Deaktiveerige. → <i>lehekülg 30</i> ■ Kas - - (Loputuse lõpp = ilma lõpptsentrifuugimiseta) on valitud? → <i>lehekülg 31</i> ■ Kas avamine on võimalik ainult avarii-avamismehhanismi kasutades? → <i>lehekülg 37</i>
Programm ei käivitu.	<ul style="list-style-type: none"> ■ Nuppu Start/Reload ▷00 pole vajutatud? → <i>lehekülg 30</i> ■ Kas Finished in (Valmis ajaga) on valitud? ■ Kas täiteluuk on kinni? ■ Kas lapselukk on ∞ aktiveeritud? Deaktiveerige. → <i>lehekülg 30</i>
Trumli lühiajaline rappumine/ pöörlemine pärast programmi käivitumist.	See ei ole viga – pesuprogrammi käivitamisel võib trummel sisemise mootorikontrolli tõttu lühikest aega rappuda.
Pesuvett ei pumbata välja.	<ul style="list-style-type: none"> ■ Kas - - (Loputuse lõpp = ilma lõpptsentrifuugimiseta) on valitud? → <i>lehekülg 31</i> ■ Puhastage pesuveepump. → <i>lehekülg 35</i> ■ Puhastage äravoolutoru ja/või äravooluvoolik. → <i>lehekülg 36</i>
Vesi ei ole trumlis nähtav.	See ei ole rike – vesi on allpool nägemisulatust.
Pesu ei ole piisavalt kuivaks tsentrifuugitud. Pesu on märg/liiga niiske.	<ul style="list-style-type: none"> ■ See ei ole viga – tasakaalu kontrollsüsteem katkestas tsentrifuugimise pesu ebaühtlase jaotumise tõttu. Pange väikesed ja suured esemed trumlis segamini. ■ Kas Less Ironing (Lihtsam triikimine)* on valitud? → <i>lehekülg 27</i> ■ Kas on valitud liiga madalad pöörded?
Tsentrifuugimistsükkel alustab mitu korda.	See ei ole viga – tasakaalutuse kontrollsüsteem tasakaalustab masinat.
Programm kestab tavapärasest kauem.	<ul style="list-style-type: none"> ■ See ei ole rike – tasakaalutuse kontrollsüsteem tasakaalustab masinat pesu mitmekordse keeramisega. ■ See ei ole rike – vahu kontrollsüsteem on aktiivne – masin teeb täiendava loputustsükli.
Programmi kestus muutub pesutsükli ajal.	See ei ole viga – programmi kulgu optimeeritakse vastava pesuprogrammi järgi. Sellega võib kaasneda programmi kestuse muutumine näidikul.

* olenevalt mudelist

Tõrked	Põhjus/abinõu
Jääkvesi ☞ hooldusvahendisahtlis.	<ul style="list-style-type: none"> ■ See ei ole viga – see ei vähenda hooldusvahendi mõju. ■ Vajaduse korral puhastage.
Halb lõhn või kleepjas kiht pesumasinas.	<p>Olenevalt mudelis käivitage programm Drum Clean (Trumlipuhastus)* või Cottons (Puu villane) 90 °C ilma pesuta.</p> <p>Kasutage pulbrilist pesuvahendit või valgendisisaldusega pesuvahendit.</p> <p>Märkus: Vahu vältimiseks kasutage ainult poolt pesuvahenditootja soovitatud pesuvahendikogusest. Ärge kasutage villaste või õrnade riideesemete jaoks mõeldud pesuvahendit.</p>
Pesuvahendisahtlist tuleb vahtu välja.	<p>Kas pesuvahendit sai liiga palju?</p> <p>Segada supilusikatäis pesupehmenajat 1/2 l veega ja kallata lahtrisse II. See lahus ei sobi pealisrõivaste, spordiriiete või suletäidisega tekstiilide jaoks.</p> <p>Märkus: Takistamaks masinal liiga palju vahtu tekitamast, kasutage järgmise pesukorra ajal sama pesukogusega vähem pesuvahendit.</p>
Tugev müra, vibratsioon ja seadme kohalt liikumine tsentriugimisel või väljapumpamisel.	<p>Müratase pumpamise ajal pole sama kui pesemise ajal.</p> <ul style="list-style-type: none"> ■ Kas seade on tasakaalus? Rihtida seade välja. → <i>lehekülg 16</i> ■ Kas seadme jalad on fikseeritud? Fikseerige seadme jalad. → <i>lehekülg 16</i> ■ Kas transpordikinnitused on eemaldatud? Eemaldage transpordikinnitused. → <i>lehekülg 13</i>
Näidik/märgulambid ei tööta masina töötamise ajal.	<ul style="list-style-type: none"> ■ Toitekatkestus? ■ Kas kaitsmed on väljas? Lülitage kaitsmed sisse / vahetage välja. ■ Kui rike esineb korduvalt, kutsuge klienditeenindus. → <i>lehekülg 41</i>
Pesul on pesuvahendi jäljed.	<ul style="list-style-type: none"> ■ Mõningad fosfaadivabad pesuvahendid sisaldavad vees mittelahustuvaid jääke. ■ Valige Rinse (Loputus) või harjake pesu pärast pesemist.
Pausiolekus põleb sümbol ☞ näidikul.	<ul style="list-style-type: none"> ■ Veetase on liiga kõrge. Pesu ei saa juurde panna. Vajaduse korral pange täiteluuk kohe kinni. ■ Programmi jätkamiseks vajutage klahvi Start/Reload ▷00.
Pausirežiimil on sümbol ☞ näidikul välja lülitatud.	<p>Täiteluuk on lukust lahti. Pesu saab juurde panna.</p>
Kui te ei suuda tõrget ise kõrvaldada, (välja- ja sisselülitamisega) või kui vajalik on remont:	<ul style="list-style-type: none"> ■ Lülitage seade välja ja tõmmake pistik seinakontaktist välja. ■ keerake veekraan kinni ja pöörduge klienditeenindusse. → <i>lehekülg 41</i>
* olenevalt mudelist	



Müügijärgne teenindus

Kui Teil ei õnnestu viga parandada, pöörduge müügijärgse teeninduse poole.

Leiame alati sobiva lahenduse ja väldime tehnikute tarbetuid külastusi.

Andke müügijärgsele teenindusele oma seadme tootekood (E-nr) ja seerianumber (FD).

E-Nr. _____	FD _____
-------------	----------

E-nr	Tootekood
FD	Tootmiskood

Selle info võite leida (olenevalt mudelist):

- masina ukse või hooldusluugi siseküljelt
- seadme tagaküljelt

Usaldage tootja ekspertteadmisi.

Võtke meiega ühendust. Nii võite olla kindel, et remonti viib läbi koolitatud hoolduspersonal, kasutades originaalvaruosi.



Tehnilised andmed

Mõõtmed:

850 x 600 x 550 mm

(kõrgus x laius x sügavus)

Kaal

63-83 kg (olenevalt mudelist)

Vooluvõrk:

Vooluvõrgu pingeline 220-240 V, 50 Hz

Nimivool 10 A

Nominaalne väljunõimsus 2300 W

Veesurve:

100-1000 kPa (1-10 bar)

Voolutarve väljalülitatuna:

0,12 W

Voolutarve kasutusvalmis olekus (ooterežiimil):

0,50 W

Aqua-Stop garantii

Ainult Aqua-Stopiga seadmete jaoks

Lisaks ostulepingust tulenevatele garantiinõuetele tarnija suhtes ja meie seadmegarantiile pakume kompensatsiooni järgmistel tingimustel:

1. Kui veekahjustus on tingitud Aqua-Stop süsteemi veast, kompenseerime tekitatud kahju kodutarbijatele.
2. Garantiivastutus kehtib kogu seadme tööea jooksul.
3. Kõikide garantiinõuete eeltingimuseks on, et Aqua-Stopiga seade peab olema õigesti paigaldatud ja ühendatud, vastavalt meie juhistelee see hõlmab ka Aqua-Stopi laienduse õiget paigaldust (originaaltarvikud).
Meie garantii ei kata defektseid pealevooluvoolikuid või liitmikke, mida on kasutatud Aqua-Stopi ühendamiseks kraaniga.
4. Aqua-Stopiga seadmeid ei tule töötamise ajal jälgida ega töötamise järel kraani kinni keerata. Kraan tuleb kinni keerata ainult juhul, kui lähete pikemaks ajaks ära, nt mitmenädalasele puhkusele.

Kõigi riikide kontaktandmed leiate kaasasolevast klienditeeninduste nimekirjast.

Robert Bosch Hausgeräte GmbH
Carl-Wery-Straße 34
81739 München, GERMANY



9001349034 (9710)