



SIEMENS



Vaske-/tørremaskine

WD15G442DN

siemens-home.bsh-group.com/welcome

da Brugs- og opstillingsvejledning

Register
your
product
online

Din nye vaske-/tørremaskine

Du har valgt en vaske-/tørremaskine af mærket Siemens.

Brug et par minutter på at lære fordelene ved din nye vaske-/tørremaskine at kende.

For at sikre de høje kvalitetskrav til alle produkter fra Siemens bliver det omhyggeligt kontrolleret, at alle vaske-/tørremaskiner fungerer perfekt og er uden fejl og mangler, inden de leveres fra fabrikken.

Du finder yderligere oplysninger om vores produkter, tilbehør og services på vores internetside www.siemens-home.bsh-group.com eller kontakt et af vores kundeservicecentre.

Hvis brugs- og opstillingsanvisningen beskriver forskellige modeller, bliver der gjort opmærksom på forskellene på de respektive steder.



Tag først vaske-/tørremaskinen i brug, når du har læst denne brugs- og opstillingsanvisning!

Generelt om symboler, signalord, tips og procedurer

⚠ Advarsel!

Kombination af dette symbol og signalord advarer om en potentielt farlig situation. Tilsidesættelse af denne anvisning kan medføre tilskadekomst og død.

Pas på!

Dette signalord advarer om en potentielt farlig situation. Tilsidesættelse af denne anvisning kan medføre materielle skader og/eller miljøskader.

Anvisning / tip

Anvisninger om optimal brug af maskinen / andre nyttige oplysninger.

1. 2. 3. / a) b) c)

Handlingsrækkefølger angives med tal eller bogstaver.

■ / -

Oprensninger vises med en firkant-bullet eller med en skråstreg.

Indholdsfortegnelse

 Anvendelse iht. formål	4	 Betjening af maskinen	26
 Sikkerhedsanvisninger	5	Klargøre vaske-/tørremaskinen	26
Børn/personer/kæledyr	5	Vælg program/starte maskine	26
Installation	6	Tilpasse vaskeprogrammet	26
Drift	8	Tilpasse tørreprogrammet	27
Rengøring/vedligeholdelse	10	Ilægning af vasketøj	27
 Miljøbeskyttelse	12	Dosere og påfylde sæbe og plejeprodukt	28
Emballage/kasserede maskiner	12	Starte programmet	29
Godt at vide	12	Børnesikring	29
 Opstilling og tilslutning	12	Efterfylde vasketøj	30
Leveringsomfang	12	Ændre programmet	30
Sikkerhedsanvisninger	13	Sætte program på pause / afslutte program	30
Opstillingsfladen	13	Programslut	30
Opstilling af maskinen på en sokkel eller på et gulv, som er lagt på træbjælker	13	Efter vask/tørring	31
Indbygning af maskinen i et køkkeelement	14	 Programoversigt	32
Fjerne transportsikringerne	14	Programmer på programvælgeren	32
Længder på slanger og kabler	14	Tørretabel	35
Vandtilførsel	15	Stivning	36
Vandtilførsel	16	Farvning/blegning	36
Indjustering	17	Iblødsætning	36
Elektrisk tilslutning	17	 Ændring af programmernes forindstillinger	36
Inden den første vask/tørring	18	°C (Temp.)	36
Transport	18	⊙ (omdr./min)	36
 Kort oversigt	19	🕒 (Færdig om)	37
 Lær maskinen at kende	20	* (Tørring)	37
Vaske-/tørremaskine	20	 Valg af ekstra funktioner	38
Betjeningspanel	21	⚙️ (speed)	38
Displayfelt	22	🌿 (eco)	38
 Vasketøj	24	👉 (Skyl +)	38
Forberedelse af vasketøj til vask	24	 Signal	39
Forberedelse af vasketøj til tørring	25		

	Rengøring og vedligeholdelse.....	40
	Maskinens kabinet, betjeningspanel	40
	Tromle	40
	Afkalkning	40
	Rengøring af sæbeskuffen.....	40
	Tilstoppet pumpe.....	40
	Afløbsslange på vandlås tilstoppet .	41
	Tilstoppet filter i vandtilførsel	42
	Fejl og afhjælpning af fejl	42
	Nødåbning f.eks. i tilfælde af strømsvigt	42
	Oplysninger på displayet.....	43
	Fejl og afhjælpning af fejl.....	43
	Kundeservice	46
	Tekniske data	46
	Forbrugsværdier.....	47

Anvendelse iht. formål

- Maskinen er kun beregnet til privat brug i husholdninger.
- Apparatet må ikke opstilles eller anvendes på steder med frostfare og/eller med udenørs forhold.Apparatet kan blive beskadiget, hvis restvand inde i apparatet fryser til is. Hvis slangerne fryser, kan de knække/springe.
- Denne maskine må kun bruges i husholdninger til vask af vasketøj, som tåler maskinvask, og til vask af uld, som tåler håndvask (se plejemærkerne på tøjet). Enhver anden anvendelse er ikke anvendelse i henhold til maskinens formål og er ikke tilladt.
- Denne maskine må kun bruges i husholdninger til tørring og opriskning af vasketøj, som er blevet vasket i vand, og som tåler tørring i tørretumbler (se plejemærkerne på tøjet). Enhver anden anvendelse er ikke anvendelse i henhold til maskinens formål og er ikke tilladt.
- Dette apparat er beregnet til drift med ledningsvand under anvendelse af gængse vaskemidler og plejeprodukter (beregnet til brug i vaskemaskiner).
- Denne maskine er beregnet til brug op til en højde på maksimalt 4000 meter over havets overflade.

Inden maskinen tages i brug:

Kontroller maskinen for synlige skader. Tag ikke maskinen i brug, hvis den er beskadiget. Kontakt leverandøren eller kundeservice i tilfælde af problemer.

Læs og følg anvisningerne i brugs- og installationsvejledningen og alle andre dokumenter, som følger med apparatet.

Opbevar dokumentationen til senere brug eller til efterfølgende ejere af maskinen.

Sikkerhedsanvisninger

Følgende sikkerhedsanvisninger og advarsler har som formål at beskytte brugeren mod tilskadecomst og at forhindre materielle skader på omgivelserne.

Det er derudover vigtigt at tage de nødvendige forholdsregler og udvise den nødvendige omhu ved installation, vedligeholdelse, rengøring og betjening af apparatet.

Børn/personer/kæledyr

Advarsel Livsfare!

Børn og andre personer, som ikke er i stand til at vurdere de risici, der er forbundet med brugen af apparatet, kan komme til skade eller komme i livsfarlige situationer. Vær derfor opmærksom på følgende:

- Apparatet må bruges af børn over 8 år og af personer med reducerede fysiske, sensoriske eller mentale evner eller af personer med manglende erfaring eller viden, hvis de er under opsyn eller er blevet instrueret om sikker brug af apparatet af og har forstået den potentielle risiko, som brugen af apparatet indebærer.

- Børn må ikke lege med apparatet.
- Børn må ikke rengøre eller vedligeholde apparatet uden at være under opsyn.
- Hold børn under 3 år og kæledyr borte fra apparatet.
- Lad ikke apparatet være uden opsyn, når der er børn eller andre personer i nærheden, som ikke er i stand til at vurdere risikoen.

Advarsel Livsfare!

Børn kan låse sig inde i apparatet og derved komme i en livsfarlig situation.

- Opstil ikke apparatet bag en dør, fordi dette kan spærre for apparatets luge eller forhindre, at den kan åbnes helt.
- Gør følgende, når apparatets skal kasseres: Træk netstikket ud af kontakten, **inden** nedledningen klippes over, og ødelæg derefter låsen i apparatets luge.

Advarsel Fare for kvælning!

Børn kan blive fanget i emballage/plastfolie eller emballagedele, hvis de får lov til at lege med dem, eller de kan trække dem over hovedet og blive kvalt. Hold emballage, plastfolie og emballagedele udenfor børns rækkevidde.

Advarsel

Fare for forgiftning!

Vaskemidler og plejeprodukter kan forårsage forgiftning, hvis de indtages.

Søg læge, hvis sådanne midler ved et uheld indtages. Opbevar vaskemidler og plejeprodukter utilgængeligt for børn.

Advarsel

Irritation af øjne/hud!

Vaskemidler og plejeprodukter kan forårsage irritation, hvis de kommer i kontakt med øjne/hud.

Skyl øjne/hud grundigt i tilfælde af kontakt med vaskemidler og plejeprodukter. Opbevar vaskemidler og plejeprodukter utilgængeligt for børn.

Installation

Advarsel

Fare for elektrisk stød/brand/materiel skade/beskadigelse af apparatet!

Det kan medføre farlige situationer, hvis apparatet ikke bliver installeret korrekt. Overhold følgende anvisninger:

- Netspændingen i stikkontakten skal svare til den mærkespænding, som er angivet på apparatet (typeskiltet). Tilslutningseffekten og den krævede sikringsstørrelse er angivet på typeskiltet.

- Apparatet må kun tilsluttes til en strømforsyning med vekselstrøm via en korrekt installeret sikkerhedsstikkontakt. Der skal altid være fri adgang til stikkontakten.
- Netstikket og sikkerhedsstikkontakten skal passe sammen, og jordforbindelsen skal være korrekt installeret.
- Installationen skal have et tilstrækkeligt stort ledningstværsnit.
- Der skal altid være fri adgang til netstikket. Hvis dette ikke er muligt, skal der for at opfylde de relevante sikkerhedsforskrifter indbygges en afbryder (2-polet afbryder) i den permanente installation i overensstemmelse med lovgivningen for elektriske installationer.
- Hvis der bruges en fejlstrømsafbryder, skal den være forsynet med følgende mærke: . Kun med dette mærke er det sikret, at fejlstrømsafbryderen opfylder den gældende lovgivning.

 Advarsel**Fare for elektrisk stød/brand/
materiel skade/beskadigelse
af apparatet!**

Ændring eller beskadigelse af apparatets netledning kan medføre elektrisk stød, kortslutning eller brand som følge af overophedning. Netledningen må ikke lægges i løkker, blive klemt eller ændret, eller komme i kontakt med varmekilder.

 Advarsel**Brandfare/fare for materiel
skade/beskadigelse af
apparatet!**

Anvendelse af forlængerledninger og multistik kan medføre brand på grund af overophedning eller kortslutning.

Tilslut apparatet direkte til en korrekt installeret stikkontakt med jordforbindelse. Brug ikke forlængerledninger, stikdåser med flere udtag eller dobbeltstik.

 Advarsel**Fare for tilskadekomst/
materiel skade/beskadigelse
af apparatet!**

- Apparatet kan vibrere eller bevæge sig under driften med potentiel fare for tilskadekomst eller materielle skader. Placer apparatet på et rent, plant og solidt underlag, og indjuster apparatet til vandret med skruefødderne ved hjælp af et vaterpas.
- Hvis apparatet transporteres eller løftes i dele, der stikker ud (f.eks. apparatets luge), kan de knække af og derved forårsage tilskadekomst. Brug ikke dele, der stikker ud fra apparatet, til at transportere eller løfte det med.

 Advarsel**Fare for tilskadekomst!**

- Apparatet er meget tungt. Der er fare for tilskadekomst, når det løftes. Løft ikke apparatet alene.
- Apparatet har skarpe kanter, som kan forårsage snitsår i hænderne. Hold ikke på de skarpe kanter, når apparatet løftes. Brug beskyttelseshandsker.

- Der er fare for snubling og tilskadekomst, hvis maskinens slanger og netledning ikke forlægges korrekt. Forlæg slanger og ledninger, så der ikke er fare for snubling.

Pas på!

Fare for materiel skade/ beskadigelse af apparatet

- Hvis vandtrykket er for højt eller for lavt, fungerer apparatet eventuelt ikke korrekt, og der kan også opstå materiel skade eller beskadigelse af apparatet. Kontroller, at vandtrykket i forsyningsnettet er mindst 100 kPa (1 bar), og at det ikke overstiger 1000 kPa (10 bar).
- Ændring eller beskadigelse af vandtilførselsslangerne kan medføre materiel skade eller beskadigelse af apparatet. Vandslangerne må ikke lægges i løkker, blive klemt, ændret eller beskadiget.
- Anvendelse af slanger fra andre firmaer til tilslutning af vandtilførslen kan medføre materiel skade eller beskadigelse af apparatet. Brug kun de slanger, som er leveret med apparatet, eller slanger, der er købt som originale reservedele.

- Under transport er apparatet sikret med transportsikringer. Hvis transportsikringerne ikke fjernes, før apparatet tages i brug, kan det blive beskadiget. Det er vigtigt at fjerne alle transportsikringer helt, inden apparatet tages i brug første gang. Sørg for at opbevare transportsikringerne til senere brug. Hvis apparatet skal transporteres igen, er det vigtigt, at transportsikringerne bliver placeret i apparatet igen for at forhindre beskadigelse under transporten.

Drift

Advarsel Eksplodingsfare/brandfare!

Vasketøj, som har været i kontakt med opløsningsmidler, olie, voks, voksfjerner, fedt eller pletfjerner, kan antændes, når det tørres i maskinen eller endda få apparatet til at eksplodere. Vær derfor opmærksom på følgende:

- Skyl vasketøjet grundigt i varmt vand og sæbe, inden det tørres i maskinen.
- Tøjet skal være vasket, inden det tørres i apparatet.
- Vasketøj, der er blevet rensset med industrielle kemikalier, må ikke tørres i apparatet.

Advarsel

Eksplussionsfare/brandfare!

- Vasketøj, som er forbehandlet med rensmidler, som indeholder opløsningsmidler, f.eks. pletfjerner/renevæske, kan forårsage en eksplosion i tromlen.
Skyl vasketøjet grundigt i vand, inden det vaskes i maskinen.
- Bestemte genstande kan antændes under tørringen eller endda medføre, at apparatet begynder at brænde eller eksploderer. Fjern lightere og tændstikker fra lommerne i tøjet.
- Kulstøv eller mel i luften omkring apparatet kan medføre en eksplosion. Sørg for, at området omkring apparatet er rent, når det er i drift.

Advarsel

Brandfare/fare for materiel skade/beskadigelse af apparatet!

Hvis programmet afbrydes, inden tørreprocessen er afsluttet, forhindres vasketøjet i at køle tilstrækkeligt ned, hvad der kan medføre, at vasketøjet antændes, eller at der sker materiel skade eller beskadigelse af apparatet.

- Under den sidste del af tørreprocessen bliver vasketøjet i tromlen ikke opvarmet (afkølingsproces). Dette sikrer, at tøjet forbliver på en temperatur, hvor det ikke tager skade.
- Sluk ikke for apparatet, før tørreprocessen er helt afsluttet, med mindre alt vasketøjet tages ud af tromlen med det samme og spredes ud (for at lade varme undslippe).

Advarsel

Fare for forgiftning!

Rengøringsmidler, som indeholder opløsningsmidler, som f.eks. renevæske, kan afgive giftige dampe. Brug ikke rengøringsmidler, der indeholder opløsningsmidler.

Advarsel

Fare for tilskadekomst!

- Hvis man støtter sig til/sidder på den åbne luge, kan apparatet vælte, hvilket kan medføre tilskadekomst. Brug ikke den åbne luge som støtte.
- Apparatets topplade kan knække, hvis personer står på den, hvilket kan medføre tilskadekomst. Stå ikke ovenpå apparatet.
- Der er fare for håndskader, hvis hænderne stikkes ind i tromlen, mens den stadig drejer rundt. Vent, til tromlen ikke længere drejer.

Advarsel

Fare for skoldning!

Når der vaskes ved høje temperaturer, er der fare for skoldning ved kontakt med det varme sæbevand (f.eks. når der løber varmt sæbevand ud i en håndvask).

Stik aldrig hånden i varmt sæbevand.

Advarsel

Irritation af øjne/hud!

Vaskemidler og plejeprodukter kan sprøjte ud af sæbeskuffen, hvis den åbnes, mens apparatet er i drift.

Skyl øjne/hud grundigt i tilfælde af kontakt med vaskemidler og plejeprodukter. Søg læge, hvis sådanne midler ved et uheld indtages.

Pas på!

Fare for materiel skade/ beskadigelse af apparatet

- Hvis der lægges mere vasketøj i apparatet end den maksimalt tilladte mængde, kan apparatet eventuelt ikke fungere korrekt, eller der kan opstå materiel skade eller beskadigelse af apparatet. Overskrid ikke den maksimale mængde af tørt vasketøj. Sørg for at overholde de maksimale tøj mængder, som er angivet for hvert program.

→ Side 32

- Skum og skumgummi kan blive deformeret eller smelte, hvis de tørres i apparatet. Tør ikke vasketøj, som indeholder skum eller skumgummi i apparatet.
- Anvendelse af forkerte mængder vaskemiddel eller rengøringsmiddel kan medføre materiel skade eller beskadigelse af apparatet. Følg producentens anvisninger ved anvendelse af vaskemidler, plejeprodukter og rengøringsmidler.

Rengøring/vedligeholdelse

Advarsel

Livsfare!

Apparatet drives med elektricitet. Der er fare for elektrisk stød ved kontakt med strømførende komponenter. Vær derfor opmærksom på følgende:

- Sluk for apparatet. Afbryd strømtilførslen til apparatet (træk netstikket ud).
- Rør aldrig ved netstikket med våde hænder.
- Hold i selve stikket, når netstikket tages ud af kontakten, og træk aldrig i netledningen, fordi dette kan beskadige den.
- Der må ikke foretages tekniske ændringer af apparatet eller dets funktioner.

- Reparationer og andre former for arbejde på apparatet må kun udføres af kundeservice eller af en elektriker. Det samme gælder for en eventuel udskiftning af netledningen.
- Der kan bestilles en netledning som reservedel hos kundeservice.

Advarsel

Fare for forgiftning!

Rengøringsmidler, som indeholder opløsningsmidler, som f.eks. renevæske, kan afgive giftige dampe. Brug ikke rengøringsmidler, der indeholder opløsningsmidler.

Advarsel

Fare for elektrisk stød/materiel skade/beskadigelse af apparatet!

Det kan medføre en kortslutning, hvis der trænger fugtighed ind i apparatet. Apparatet må ikke rengøres med trykvand, damprenser, slange eller tryksprøjte.

Advarsel

Fare for tilskadekomst/materiel skade/beskadigelse af apparatet!

Anvendelse af reservedele og tilbehør fra andre firmaer er farligt og kan medføre materiel skade eller beskadigelse af apparatet.

Anvend af sikkerhedsmæssige grunde kun originale reservedele og originalt tilbehør.

Pas på!

Fare for materiel skade/beskadigelse af apparatet

Rensemidler og midler til forbehandling af vasketøj (f.eks. pletfjerner, forbehandlingsspray osv.) kan forårsage skader, hvis de kommer i kontakt med apparatets overflader. Vær derfor opmærksom på følgende:

- Lad ikke sådanne midler komme i kontakt med apparatets overflader.
- Maskinen må kun rengøres vand og en blød fugtig klud.
- Fjern altid dråber eller rester af vaskemiddel med det samme.

Miljøbeskyttelse

Emballage/kasserede maskiner



Bortskaf emballagen miljøvenligt.

Denne maskine er mærket i henhold til det europæiske direktiv 2012/19/EF (EU) om affald af elektrisk og elektronisk udstyr (Waste Electrical and Electronic Equipment - WEEE). Direktivet fastsætter rammerne for returnering og genanvendelse af kasserede apparater i alle EU-lande.

Godt at vide

- Udnyt den maksimale vasketøjsmængde for det pågældende program. Programoversigt → *Side 32*
- Vask normalt snavset vasketøj uden forvask.
- **Energisparetilstand:** Displayets belysning slukkes efter et par minutter, ►◻◻ blinker. Tryk på en vilkårlig tast for at aktivere belysningen. Energisparetilstanden aktiveres ikke under et igangværende program.
- De mulige temperaturer er baseret på plejemærkerne på tekstilerne. De aktuelle temperaturer i maskinen kan afvige fra disse for at sikre den optimale balance mellem energibesparelse og vaskeresultat.
- Hvis vasketøjet efterfølgende skal tørres i apparatet, skal den maksimale centrifugeringshastighed vælges. Jo mindre vand vasketøjet indeholder, desto kortere tid og mindre energi kræver tørringen. Tør ikke dryppende vådt vasketøj.



Opstilling og tilslutning

Leveringsomfang

Bemærk: Kontroller maskinen for transportskader. Maskinen må ikke tages i brug, hvis den er beskadiget. Kontakt forhandleren, hvor maskinen er købt, eller vores kundeservice i tilfælde af reklamationer → *Side 46*

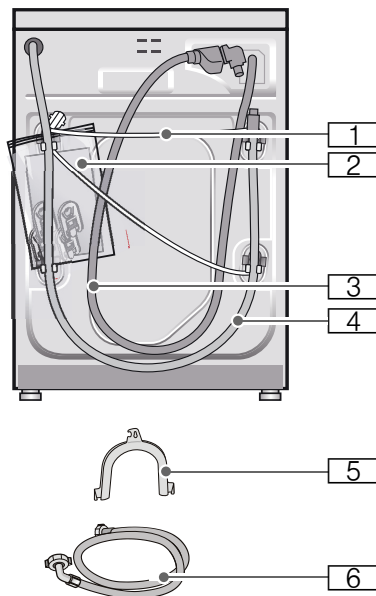

1 Netledning

2 Pose:

- Brugs- og opstillingsvejledning
- Liste over kundeservicesteder*
- Garanti*
- Kapper til afdækning af åbningerne efter fjernelse af transportsikringerne

3 Vandtilløbsslange ved model med Aquastop

4 Afløbsslange

- 5 Rørbøjning til fastgørelse af afløbsslange*
 - 6 Vandtilløbsslange ved model Standard/Aqua-Secure
- * afhængig af model

Ved tilslutning til en vandlås er det **derudover** nødvendigt med et slangespændebånd Ø 24 - 40 mm (specialforretning).

Nyttigt værktøj

- Vaterpas til indjustering
- Skruenøgler:
 - SW13 til løsning af transportsikringerne og
 - SW17 til justering af maskinens fødder

Sikkerhedsanvisninger

Advarsel

Fare for tilskadekomst!

- Vaske-/tørremaskinen er meget tung.
Vær forsigtig, når vaske-/tørremaskinen løftes/transporteres.
- Hvis vaske-/tørremaskinen løftes i fremspringende dele (f.eks. lugen), kan delen brække af og medføre tilskadekomst.
Løft ikke vaske-/tørremaskinen i fremspringende dele.
- Forkert førte slanger og netledninger medfører fare for snubling og tilskadekomst.
Slanger og ledninger skal føres, så der ikke er fare for snubling.

Pas på!

Skader på maskinen

Hvis vandet i slangerne fryser, kan de knække/springe.
Vaske-/tørremaskinen må ikke opstilles på et sted, hvor der er fare for frost og/eller i det fri.

Pas på!

Vandskade

Tilslutningsstederne til vandtilløbs- og vandafløbslangerne står under højt vandtryk. For at undgå lækager og vandskader er det meget vigtigt at overholde anvisningerne i dette kapitel!

Anvisninger

- Ud over de her anførte anvisninger kan der være særlige forskrifter fra det pågældende vandværk og elektricitetsselskab, som skal overholdes.
- Lad i tvivlstilfælde en fagmand foretage tilslutningen.

Opstillingsfladen

Bemærk: Vaske-/tørremaskinen skal stå stabilt, så den ikke "vandrer".

- Opstillingsfladen skal være fast og plan.
- Bløde gulve/gulvbelægninger er uegnede.

Opstilling af maskinen på en sokkel eller på et gulv, som er lagt på træbjælker

Pas på!

Beskadigelse af maskinen

Vaske-/tørremaskinen kan vandre under centrifugeringen og vælte eller falde ned af soklen.

Vaske-/tørremaskinens fødder skal altid fastgøres med vinkelbeslag.

Vinkelbeslag: Bestill. nr. WMZ 2200, WX975600, CZ 110600, Z 7080X0.

Bemærk: Ved opstilling på gulv, som er lagt på træbjælker:

- Opstil om muligt vaske-/tørremaskinen i et hjørne.
- Skru en vandafvisende træplade (min. 30 mm tyk) fast i gulvet.

Indbygning af maskinen i et køkkenelement

Advarsel Livsfare!

Ved kontakt med spændingsførende dele er der fare for elektrisk stød. Fjern aldrig maskinens afdækningsplade.

Anvisninger

- Krævet nichebredde 60 cm.
- Vaske-/tørremaskinen må kun indbygges under en gennemgående bordplade, som er fast forbundet med de tilstødende skabe.

Fjerne transportsikringer

Pas på! Beskadigelse af vaskemaskinen

- Maskinen skal være sikret med transportsikringer under transport. Hvis transportsikringer ikke fjernes, kan de f.eks. beskadige tromlen, når vaskemaskinen startes. Fjern altid alle 4 transportsikringer, inden maskinen tages i brug første gang. Opbevar transportsikringerne.
- For at undgå transportskader skal transportsikringen altid monteres igen, inden vaskemaskinen på et senere tidspunkt bliver transporteret.

Bemærk: Opbevar skruer og muffer.

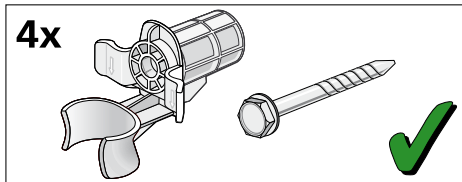

1. Tag slangerne ud af holderne.

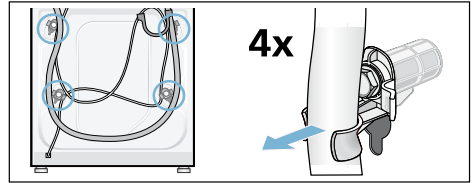

2. Skru alle 4 transportsikringskruer ud med en SW13 skruenøgle, og fjern dem. Fjern mufferne. Tag netledningen ud af holderne.

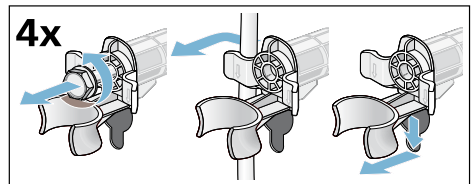

3. Sæt afdækningerne i. Lås afdækningerne fast ved at trykke på låsekroge, til de går i indgreb.

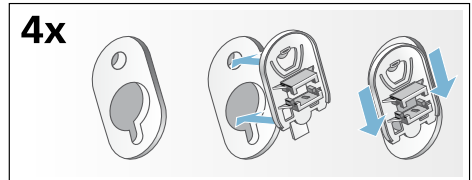

Længder på slanger og kabler

Tilslutning på venstre side

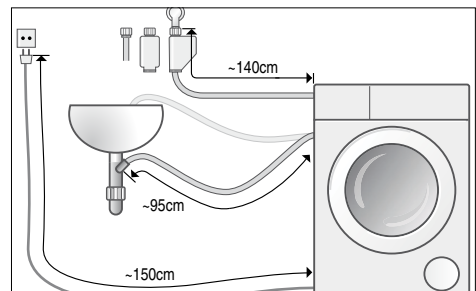

eller

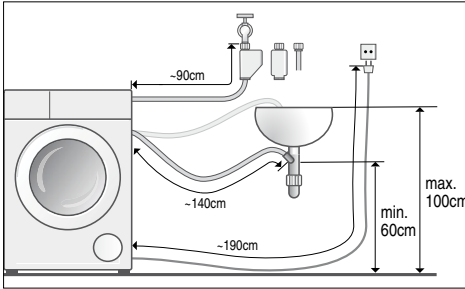
tilslutning i højre side

Bemærk: Hvis der bruges slangeholdere, reduceres de mulige slangelængder!

Fås for forhandler / kundeservice:

- Forlængerstykke til Aquastop- hhv. koldt-vands-tilløbsslange (ca. 2,50 m).
Bestill.-nr.: WMZ 2380, WZ 10130, CZ 11350, Z 7070X0.
- Længere tilløbsslange (ca. 2,20 m) til standardmodel.

Vandtilførsel**⚠ Advarsel****Livsfare!**

Ved kontakt med spændingsførende dele er der fare for elektrisk stød. Aquastop-sikkerhedsventilen må ikke dykkes ned i vand (indeholder en elektrisk ventil).

Anvisninger

- Bemærk: Vaske-/tørremaskinen må kun anvendes med koldt ledningsvand.
- Maskinen må aldrig tilsluttes til blandingsbatteriet på en trykløs vandvarmer.
- Anvend ikke en brugt vandtilløbsslange. Brug kun den leverede tilløbsslange eller en tilløbsslange, der er købt hos en autoriseret forhandler.

- Vandtilløbsslangen må ikke have knæk eller være i klemme.
- Vandtilløbsslangen må ikke forandres (afkortes eller skæres over), ellers kan dens styrke ikke mere garanteres.
- Spænd kun slangeforskrutningerne til med hånden. Hvis forskruingerne spændes for fast til med et værktøj (tang), kan gevindene tage skade.

Optimalt vandtryk i vandforsyningsnettet:

minimum 100 kPa (1 bar)

maksimum 1000 kPa (10 bar)

Når vandhanen er åben, skal vandflowet være mindst 8 l/min.

Hvis vandtrykket er højere, skal der monteres en trykreduktionsventil.

Tilslutning

Tilslut vandtilløbsslangen på vandhanen (26,4 mm = $\frac{3}{4}$ ") og på maskinen (ikke ved modeller med Aquastop, fast installeret slange):

- Model: **Standard**

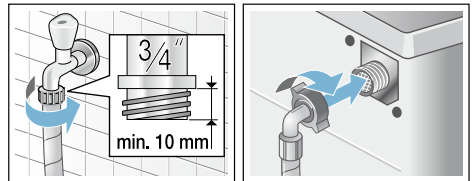

- Model: **Aqua-Secure**

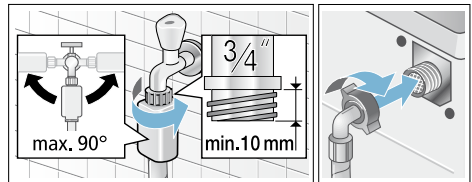

da Opstilling og tilslutning

■ Model: **Aquastop**

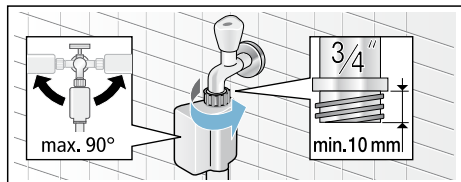

Bemærk: Luk forsigtigt vandhanen op, og kontroller samtidig, om tilslutningsstederne er tætte. Skruerforbindelse står under vandledningstryk.

Vandtilførsel

⚠ Advarsel

Fare for skoldning!

Når der vaskes ved høje temperaturer, kan en berøring af varmt vaskevand (f.eks. når varmt vaskevand pumpes ud i en håndvask) føre til forbrændinger. Stik ikke hænderne i det varme vaskevand.

Pas på!

Vandskade

Hvis afløbsslangen glider ud af håndvasken eller ud af tilslutningsstedet på grund af det høje vandtryk under udpumpningen, kan det udstrømmende vand føre til vandskader.

Fastgør afløbsslangen, så den ikke kan glide ud.

Pas på!

Skader på vaskemaskinen/tekstiler

Hvis afløbsslangens ende er neddykket i det udpumpede vand, kan vandet blive suget tilbage i maskinen og beskadige både den og tøjet.

Kontroller, at:

- Proppen ikke lukker afløbet i vasken.
- Afløbsslangens ende ikke er neddykket i det udpumpede vand.
- Om vandet løber hurtigt nok ud.

Bemærk: Afløbsslangen må hverken knækkes eller strækkes.

Tilslutning

■ Afløb i en håndvask

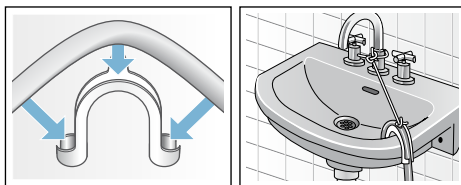

■ Afløb i en vandlås

Tilslutningsstedet skal sikres med et spændebånd, Ø 24-40 mm (fås i en faghandel).

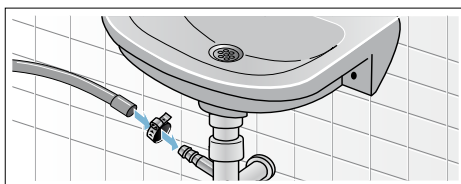

■ Afløb i et kunststofrør med gummimuffe eller et gulv afløb

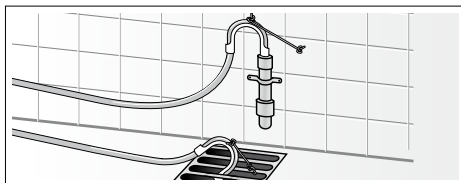

Indjustering

1. Kontramøtrikken løsnes ved at dreje den i retning med uret med en skruenøgle.
2. Kontroller vaske-/tørremaskinens indjustering med et vaterpas, og korriger om nødvendigt indjusteringen. Indjuster højden ved at dreje maskinfoden.

Bemærk: Alle fire maskinfødder skal være fast placeret på gulvet. Vaske-/tørremaskinen må ikke kunne vippe!
3. Spænd møtrikken til mod maskinens kabinet. Hold foden fast, så højden ikke ændres.

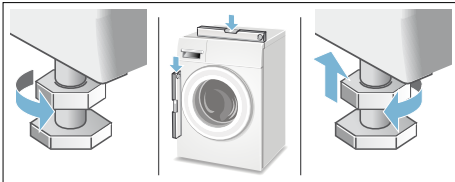

Anvisninger

- Kontramøtrikkerne skal være skruet fast op mod kabinettet på alle fire maskinfødder!
- Kraftig støj, stærke vibrationer og at maskinen "vandrer" kan skyldes mangelfuld indjustering!

Elektrisk tilslutning

Elektrisk sikkerhed

Advarsel

Fare for elektrisk stød!

Det er livsfarligt at berøre strømførende dele.

- Hold altid i selve netstikket, når det trækkes ud af stikkontakten, fordi ledningen i modsat fald kan blive beskadiget.
- Rør aldrig ved netstikket med våde hænder.

- Træk aldrig netstikket ud, mens maskinen er i drift.
- Vaske-/tørremaskinen må udelukkende tilsluttes til vekselstrøm og til en korrekt installeret jordforbundet kontakt.
- Strømforsyningens spænding skal stemme overens med den angivne spænding på vaske-/tørremaskinen (maskinens typeskilt).
- Den tilsluttede effekt og den påkrævede sikringsstørrelse er også angivet på maskinens typeskilt.

Det skal sikres, at:

- Netstik og stikkontakt passer sammen.
- Kabel-tværsnittet er tilstrækkeligt stort.
- Jordforbindelsessystemet er installeret korrekt.
- Et beskadiget strømkabel må kun udskiftes af en elektriker. Der kan fås reserve-strømkabler hos kundeservice.
- Anvend ikke multistik/-koblinger og/eller forlængerledninger.
- Hvis der anvendes et fejlstrømsrelæ, må der kun anvendes en type, som er mærket med følgende symbol: .
- Kun dette symbol garanterer, at relæet opfylder kravene i de gældende forskrifter.
- Netstikket skal altid være tilgængeligt.
- Strømledningen må ikke have knæk eller være i klemme, den må ikke være ændret eller beskadiget og må ikke komme i kontakt med varmekilder.

Inden den første vask/tørring

Vaske-/tørremaskinen er blevet nøje kontrolleret, inden den forlod fabrikken. Udfør først programmet **Fnugskylning uden** vasketøj for at fjerne eventuelle vandrester.

Bemærk:

- Vaske-/tørremaskinen skal være installeret og tilsluttet korrekt. Opstilling og tilslutning → *Side 15*
- Tag aldrig vaske-/tørremaskinen i brug, hvis den er beskadiget. Kontakt kundeservice → *Side 46*

1. Sæt netstikket i stikkontakten.
2. Luk op for vandhanen.
3. Tænd for apparatet.
4. Luk lugen. Læg ikke vasketøj i maskinen.
5. Vælg programmet **Fnugskylning 40°C**.
6. Luk sæbeskuffen op.
7. Fyld ca. 1 liter vand i rum **II**.
8. Fyld vaskemiddel til kogevaske i rum **II** iht. producentens angivelser for let tilsmudset tøj.
Bemærk: Brug kun halvdelen af den anbefalede mængde vaskemiddel for at undgå skumdannelse. Brug ikke uld- eller finvaskemiddel.
9. Luk sæbeskuffen.
10. Vælg **▷** (Start/Ilægning).
11. Sluk maskinen, når programmet er slut.

Vaske-/tørremaskinen er nu klar til drift.

Transport

Forberedelse

1. Luk for vandhanen.
2. Fjern trykket fra vandtilførselsslangen. Tilstoppet filter i vandtilførsel → *Side 42*
3. Tap rester af vaskevand af. Blokeret pumpe → *Side 40*
4. Afbryd strømforsyningen til vaske-/tørremaskinen.
5. Tag slangerne af.

Indbygning af transportsikringer:

1. Tag afdækningerne af, og opbevar dem. Brug evt. en skruetrækker.

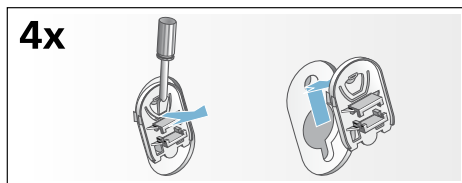

2. Sæt alle 4 muffer i. Klem netledningen fast i holderne. Sæt skruerne i, og spænd dem til.

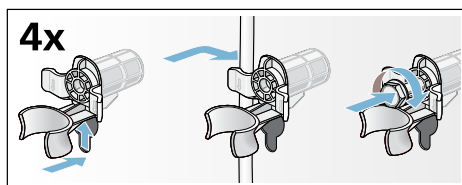









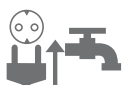
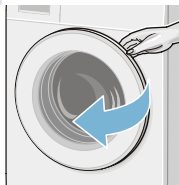
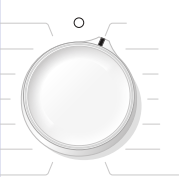

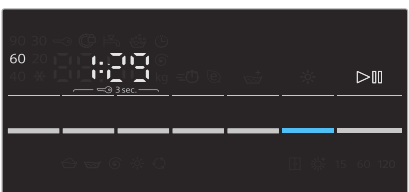
Før ibrugtagning:

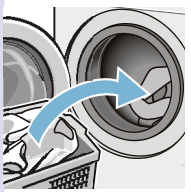
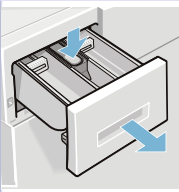
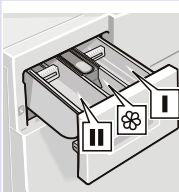
Anvisninger

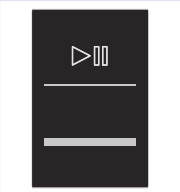
- Fjern **altid** transportsikringerne!
- Gør følgende for at forhindre, at der løber ubenyttet vaskemiddel ud i afløbet ved næste vask: Hæld 1 liter vand i rum **II**, og vælg og start programmet **Centrifugering/ Udpumpning**.

Kort oversigt

<p>1</p>				
	<p>Sæt netstikket i stikkontakten. Luk op for vandhanen.</p>	<p>Luk vaske-/tørremaskinens luge op.</p>	<p>Vælg vaske-/tørreprogram.</p>	<p>Maks. tøjmængde i displayet.</p>
<p>2</p>				
	<p>Korriger eventuelt programmets standardindstillinger, og/eller vælg ekstra funktioner.</p>	<p>Sorter vasketøjet.</p>	<p>Læg vasketøjet i maskinen.</p>	
<p>3</p>				
	<p>Luk sæbeskuffen op.</p>	<p>Doser vaskemidlet iht. den anbefalede dosering → Side 28</p>	<p>Luk vaske-/tørremaskinens luge.</p>	<p>Tryk på ▷ (Start/llægning)</p>
<p>4</p>				
	<p>Programslut.</p>	<p>Stil programvælgeren på Fra.</p>	<p>Luk vaske-/tørremaskinens luge op, og tag vasketøjet ud.</p>	<p>Luk for vandhanen (ved modeller uden Aquastop), og træk netstikket ud af stikkontakten.</p>

Lær maskinen at kende

Vaske-/tørremaskine

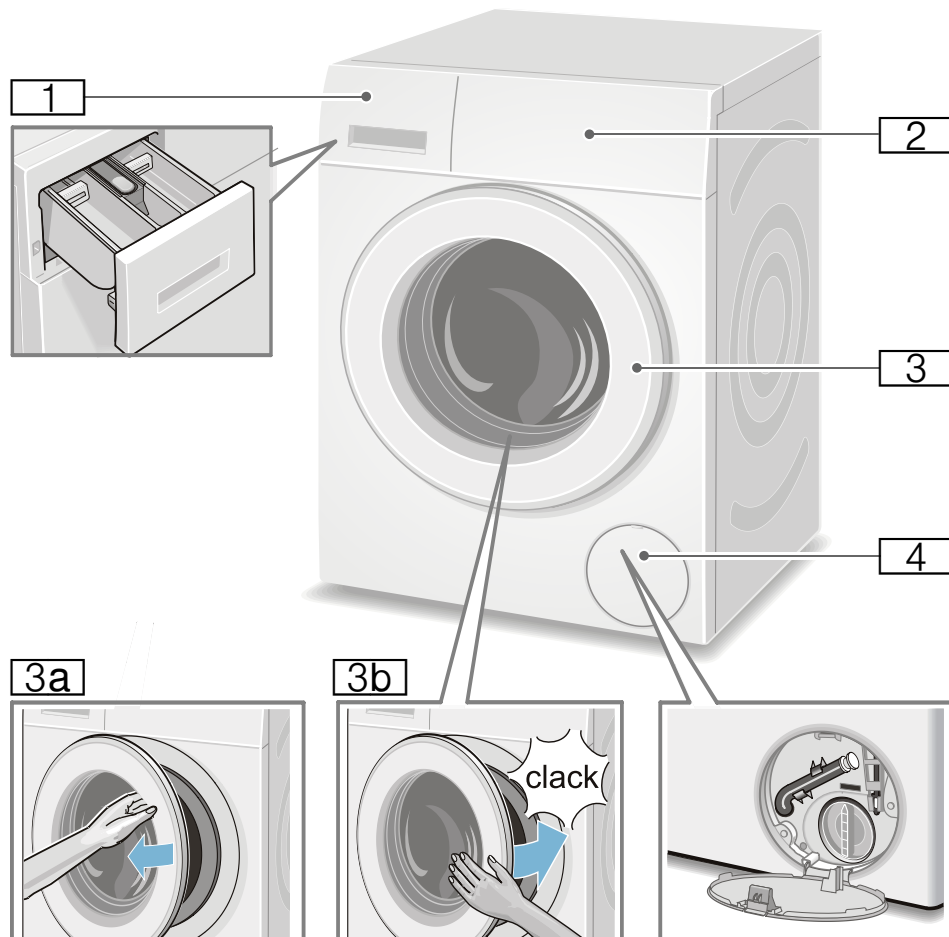

- 1 Sæbeskuffe
- 2 Betjenings-/displayfelt
- 3 Luge med håndgreb
- 3a Åbne luge
- 3b Lukke luge
- 4 Serviceklap

Betjeningspanel

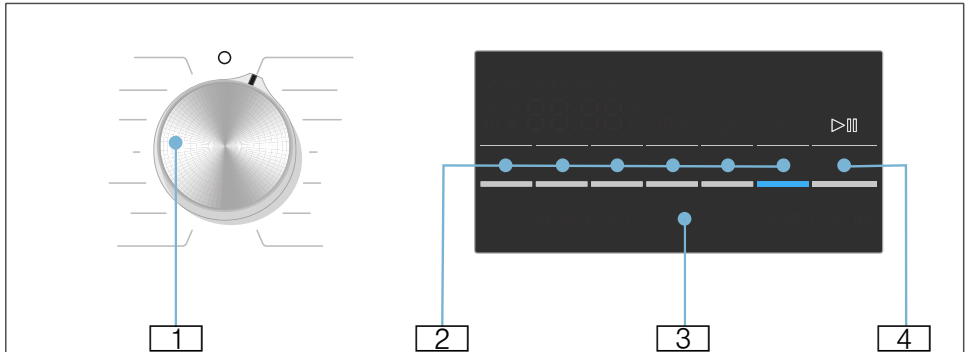







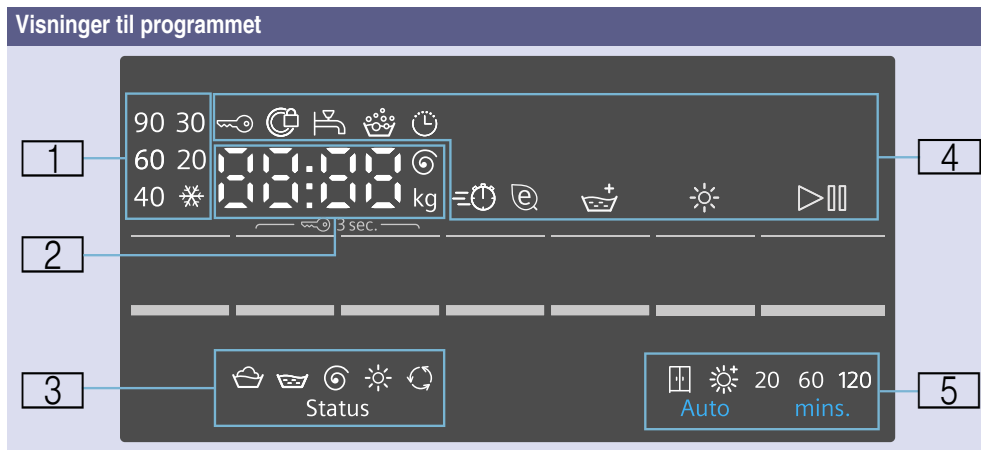













Ændring af forindstillinger for valgt program og valg af ekstrafunktioner:

- 1 Vælg programmet. Der kan drejes i begge retninger. Sæt programvælgeren på **Fra** for at slukke vaske-/tørremaskinen.
- 2 Tryk på tasterne for at ændre forindstillingerne → *Side 36*
Tryk på tasten for at vælge ekstrafunktionerne → *Side 38*
- 3 Displayfelt for anvisninger.
→ *Side 22*
- 4 Start programmet. Tryk på tasten **>||| (Start/llægning)** for at starte programmet, sætte det på pause (f.eks. for at efterfylde vasketøj) og for at stoppe det → *Side 30*

Displayfelt



1	Temperatur for vaskeprogrammet	❄ (koldt) – 90°	Temperatur i °C
2	Programoplysninger	1:50*	Programvarighed efter programvalg i h:min (timer: minutter).
		1 – 24 h	Færdig om-tid i h (h=time).
		7.0 kg*	Maks. tøj mængde for et valgt program
		0 – 1500 Ⓢ*	Centrifugeringshastighed i omdrejninger pr. minut. Hvis 0 vælges som centrifugeringshastighed, bliver alle centrifugeringer annulleret, og vandet bliver pumpet ud efter den sidste skylning.
Programstatus	End (Slut)		Programslut
	0:00		Antikrølfunktion i gang → Side 30
	----		Afslutning af et program med en indstillet centrifugeringshastighed ----
Yderligere oplysninger	E: - - *		Fejlindikator
	0*		Indstilling af signallydstyrke → Side 39
3	Programforløbssymboler	🧺	Vask
		🧺	Skylning
		🌀	Udpumpning/Centrifugering
		☀	Tørring
		🔄	Antikrøl funktion

4 Programoplysningssymboler og ekstra funktioner	 lyser	Lyser, når børnesikring er aktiveret → Side 29
	 blinker	Børnesikringen er aktiveret, og programvælgeren er blevet flyttet, eller der er blevet trykket på en tast.
	 lyser	Lugen er låst
	 blinker	Når der trykkes på tasten  (Start/Ilægning) for at starte et program, og lugen ikke er korrekt lukket.
	 lyser	Vandtrykket er for lavt. Dette forlænger programmets varighed.
	 blinker	Vandhanen er lukket, eller der er intet vandtryk.
		Lyser, når der er registreret for meget skum - der er aktiveret en ekstra skylning.
		Lyser, når der er valgt Færdig om-tid.
	 (speed)	 Lyser, når den ønskede ekstrafunktion er valgt, se → Side 38
	 (eco)	
 (Skyl +)		
 (Tørring)	 Lyser, når tørrerfunktionen er aktiveret.	
 (Start/Ilægning)	 Lyser, når apparatet er i drift, blinker, når apparatet er klar til drift eller er sat på pause.	
5 Valgbar tørrerfunktion eller tørretid		Skabstørt (automatisk)
		Ekstra tørt (automatisk)
	20	20 minutters afkøling af maskinen
	60, 120	60/120 tidstørring
* afhængigt af de valgte programmer/ekstrafunktioner		



Vasketøj

Forberedelse af vasketøj til vask

Sorter vasketøjet på følgende måde:

Sorter vasketøjet i henhold til producentens plejeanvisninger og angivelser på plejeetiketterne:

- Tekstiltipe/stoftype
- Farve

Bemærk: Vasketøj kan smitte af eller blive utilstrækkeligt vasket. Vask hvidt og kulørt vasketøj separat.

Vask nyt tøj med kraftige farver separat den første gang.

- Tilsmudsningsgrad
 - **Let tilsmudsning**
Undlad forvask. Vælg om nødvendigt ekstra funktionen  (**speed**).
 - **Normal tilsmudsning**
Vælg et program med forvask. Pletter skal eventuelt forbehandles.
 - **Kraftig tilsmudsning**
Læg mindre vasketøj i maskinen. Vælg et program med forvask. Pletter skal eventuelt forbehandles.
 - **Pletter:** Pletter skal fjernes/forbehandles med det samme. Dup først med sæbevand uden at gnide. Vælg derefter et egnet program, og vask tøjet. Nogle gange skal hårdnakkede eller indtørrede pletter vaskes flere gange, før de er væk.

- Symboler på plejemærkerne
Bemærk: Tallene i symbolerne henviser til den maksimalt anvendelige vasketemperatur.

-  Tåler normal vask, f.eks. programmet **Bomuld**
-  Skal vaskes ved skånegang, f.eks. programmet **Strygelet**
-  Skal vaskes særligt skånsomt, f.eks. programmet **Finvask/Silke**
-  Tåler håndvask, f.eks. programmet **Uld** 
Håndvask
-  Tøjet må ikke vaskes i maskine.

Beskyt vasketøj og vaske-/tørremaskine:

Pas på! Beskadigelse af maskinen/tekstiler

Uvedkommende genstande (f.eks. mønter, papirclips, nåle, søm) kan beskadige vasketøjet eller komponenter i vaske-/tørremaskinen.

Overhold følgende anvisninger ved forberedelsen af vasketøjet:

- Følg altid producentens anvisninger ved dosering af sæbe, plejeprodukter og rengøringsmidler.
- Overskrid ikke den maksimale mængde. Overfyldning forringer vaskeresultatet.
- Vaskemidler og midler til forbehandling af vasketøj (som f.eks. pletfjerner, sprays til forvask etc.) må ikke komme i kontakt med vaske-/tørremaskinens overflader. Fjern altid sprayrester og dråber af sådanne eller andre midler med en fugtig klud.

- Tøm alle lommer. Fjern alle uvedkommende genstande.

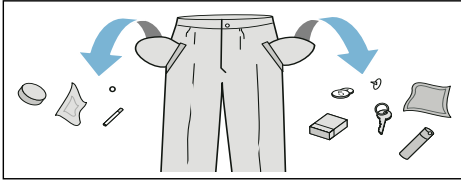

- Fjern alle metaldele (papirclips, etc.).
- Bukser, strikvarer og strikkede tekstiler, f.eks. beklædning af jersey, T-shirts og sweatshirts bør vaskes på vrangen.
- Kontroller, at bøjle-BH'er tåler maskinvask.
- Vask sarte ting i et net/vaskepose (strømpebukser, bøjle-BH'er, etc.).
- Luk lynlåse, knap pude-/dynebetræk.
- Børst sand ud af lommer og flipper.
- Fjern gardinkroge, eller læg dem i et net/vaskepose.

Forberedelse af vasketøj til tørring

Bemærk: For at sikre et godt tørringsresultat skal vasketøjet sorteres iht:

- Tekstiltype
- Tørreprogram
- Plejesymbolerne, som findes på plejeetiketterne.

Tør kun vasketøj, som er mærket med "tåler tørretumbler" eller med følgende plejesymboler:

- ☐ = Tørring ved normal temperatur (**Intensivtørring**)
- ☐ = Tørring ved lav temperatur (**Skånetørring**)

Følgende tekstiler bør ikke tørres i tørretumbler:

- ☒ = plejesymbol "Tåler ikke tørretumbler".
- Tekstiler af uld eller med indhold af uld.
- Finvask (silke, gardiner af syntetiske fibre).
- Tekstiler, som indeholder skumgummi eller lignende materialer.
- Tekstiler, som er behandlet med brandfarlige væsker, som f.eks. pletfjerner, rensebenzin, æter, fortyndere. Eksplosionsfare!
- Tekstiler med rester af hårspray eller lignende materialer.

Anvisninger

- Håndvaskede tekstiler skal centrifugeres ved en egnet hastighed inden tørring.
- Centrifuger tekstiler ved maksimal hastighed inden tørring. Bomuldstøj bør centrifugeres med over 1000 omdrejninger i minuttet (rpm) og strygelet tøj med over 800 rpm.
- Stryg ikke vasketøjet direkte efter tørringen. Det anbefales at rulle vasketøjet sammen inden strygning for at fordele restfugtigheden jævnt.
- Tør vattede tekstiler, frottéhåndklæder og andre store tekstiler separat for at opnå et bedre tørreresultat. Tør ikke mere end fem frottéhåndklæder (eller 4 kg) ad gangen.
- Overskrid ikke den maksimale tørmængde.

Betjening af maskinen

Klargøre vaske-/tørremaskinen

Vaske-/tørremaskinen blev testet før leveringen. For at fjerne restvand fra testprocessen skal den første vaskecyklus udføres uden vasketøj med programmet **Fnugskylning**.

Før første vask/tørring → Side 18

Bemærk:

- Tænd aldrig for vaske-/tørremaskinen, hvis den er beskadiget!
- Kontakt kundeservice → Side 46

1. Sæt netstikket i stikkontakten.
2. Luk op for vandhanen.
Kondenseringsteknologien kræver, at den tilsluttede vandhane også er åben under tørringsprocessen. I modsat fald kan det ikke garanteres, at tørringsprocessen forløber korrekt.

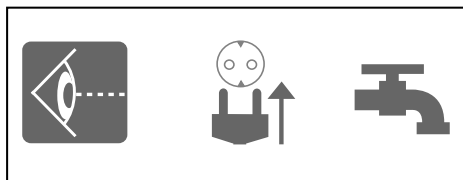

3. Luk lugen op.

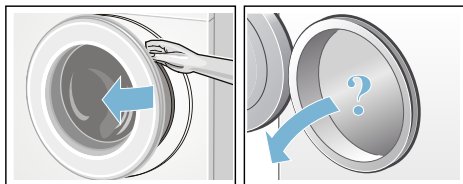

Vælg program/starte maskine

Bemærk:

Hvis børnesikringen er aktiveret, skal den deaktiveres, før der kan indstilles et program.

- Vælg det ønskede program med programvælgeren. Der kan drejes i begge retninger.
Vaske-/tørremaskinen er tændt.

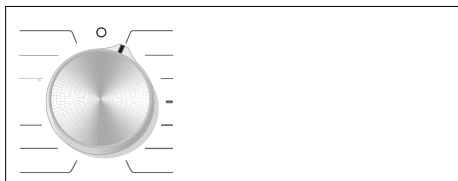

I displayfeltet vises løbende for det valgte program:

- programvarighed,
- forindstillet temperatur,
- maksimal tøjmenge (ved åben luge).
- ...

Tilpasse vaskeprogrammet

Programmet kan benyttes med de viste forindstillinger, eller det valgte program kan tilpasses optimalt til vasketøjet ved at ændre forindstillingerne eller ved at vælge ekstrarfunktioner. De valgbare indstillinger og ekstrarfunktioner afhænger af det valgte vaske-/tørreprogram.

Programoversigt → Side 32

Anvisninger

- Optioner kan til- og fravælges eller ændres afhængigt af programforløbets status.
- Alle taster er sensitive, de skal kun berøres let. Når der trykkes vedvarende på tasterne **°C (Temp.)**, **☉ (omdr./min)**, **🕒 (Færdig om)**, bliver indstillingsmulighederne automatisk vist efter hinanden.

Ændring af et vaskeprogram forindstilling, f.eks. vasketemperatur:

- Tryk på tasten **°C (Temp.)** for at indstille den ønskede vasketemperatur.

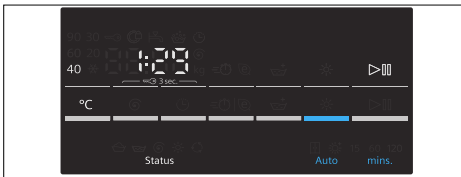

Ændring af et vaskeprogram ekstrafunktioner, f.eks. valg af **☉ (speed)**:

Tryk vedvarende på tasten **☉ (speed)**/**🌿 (eco)**, til indikatorlampen **☉** begynder at lyse.



Bemærk:

Hvis forindstillinger og/eller ekstrafunktioner er blevet ændret, kan programmets varighed ændre sig.

Tilpasse tørreprogrammet

Bemærk:

Hvis der kun er valgt tørreprogram eller vask og tørring uden afbrydelse kan tørreprogrammets forindstillinger om ønsket ændres.

Programoversigt → Side 32

Ændre et tørreprogram forindstillinger:

- Tryk på tasten **☼ (Tørring)** for at indstille den ønskede tørrefunktion eller tørretid (kun muligt ved et program til separat tørring).

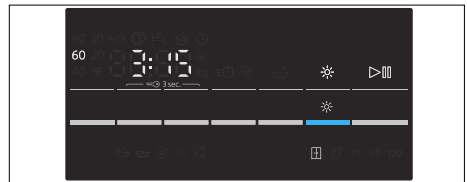

Bemærk:

Hvis forindstillingerne for tørreprogrammet er blevet ændret, kan programmets varighed ændre sig.

Ilægning af vasketøj

⚠ Advarsel

Danger of death!

Vasketøj, som er blevet behandlet med midler, som indeholder opløsningsmidler, som f.eks. pletfjerner, rensbenzin eller æter, kan forårsage en eksplosion, hvis de lægges i vasketørremaskinen.

Skyl i givet fald vasketøjet grundigt i hånden, inden det vaskes.

Anvisninger

- Bland store og små tøjstykker. Vasketøj med forskellige størrelser bliver bedre fordelt under centrifugeringen. Tøj, der vaskes enkeltvis, kan forårsage ubalance.
 - Overhold den angivne maksimale tøjmenge. Overfyldning forringer vaskeresultatet og fremmer dannelse af folder i vasketøjet.
1. Fold vasketøjet ud, inden det lægges i tromlen.
 2. Pas på, at der ikke kommer vasketøj i klemme mellem lugen og gummitætningen.

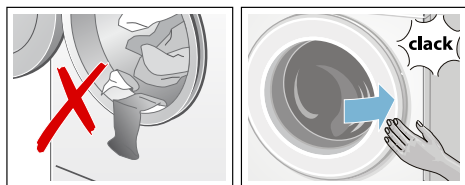

3. Luk lugen.

Bemærk: Indikatorlampen i tasten ► (Start/Ilægning) blinker, og standardindstillingerne for programmet vises i displayet. Standardindstillingerne kan ændres.

Dosere og påfylde sæbe og plejeprodukt

Pas på!

Beskadigelse af maskinen

Vaskemidler og midler til forbehandling af vasketøj (som f.eks. pletfjerner, sprays til forvask etc.) kan beskadige vaske-/tørremaskinens overflader. Lad ikke sådanne midler komme i kontakt med vaske-/tørremaskinens overflader. Fjern altid sprayrester og dryp fra sådanne midler med en fugtig klud.

Dosering

Doser sæbe og plejemidler i henhold til:

- Vandhårdhed (kan oplyses af vandværket),
- producentens angivelser på emballagen,
- mængden af vasketøjet,
- tilsmudsningsgrad.

Påfyldning af sæbeskuffens kamre

1. Træk sæbeskuffen ud.

⚠ Advarsel

Irritation af øjne / hud!

Hvis sæbeskuffen åbnes, mens maskinen er i drift, kan der løbe sæbe/plejeprodukter ud.

Luk sæbeskuffen forsigtigt op. Skyl grundigt, hvis sæbe/plejeprodukter kommer i kontakt med øjne eller hud.

Søg læge, hvis sådanne midler ved et uheld indtages.

2. Fyld sæbe og/eller plejeprodukter i kamrene.

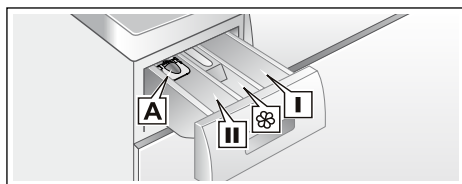

- | | |
|-----------|--|
| Kammer I | Sæbe til forvask. |
| Kammer ☸ | Skyllemiddel, stivelse. Overskrid ikke den maksimale mængde. |
| Kammer II | Sæbe til hovedvask, blødgøringsmiddel, blegemiddel, pletfjerner. |
| Kammer A* | Til flydende sæbe. |

*Afhængigt af model

Anvisninger

- Følg altid producentens anvisninger ved dosering af sæbe, plejeprodukter og rengøringsmidler.
- Fortynd tyktflydende blødgøringsmidler og skyllemidler med vand. Det forhindrer tilstopning.
- Vær forsigtig, hvis sæbeskuffen åbnes, mens maskinen er i drift.
- Fyld ikke sæbe og/eller plejeprodukter i maskinen, hvis der kun er valgt tørreprogram.

Måleanordning* til flydende sæbe

*Afhængigt af model

Placering af måleanordning for korrekt dosering af flydende sæbe:

1. Træk sæbeskuffen ud. Tryk indsatsen ned, og træk sæbeskuffen helt ud af maskinen.
2. Skyd måleanordningen fremad, klap den ned, og lad den gå i indgreb.
3. Sæt sæbeskuffen ind igen.

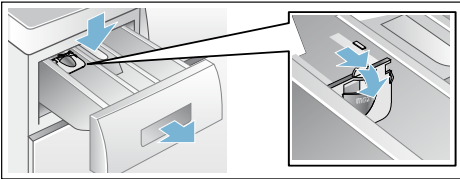

Bemærk: Anvend ikke måleanordningen til gel-sæbe eller vaskepulver eller ved programmer, hvor der er valgt forvask eller en "Færdig-om" tid.

Modeller uden måleanordning: Hæld flydende sæbe i en egnet beholder, og læg den med i tromlen.

Starte programmet

Tryk på tasten ▷||| (**Start/Ilægning**). Indikatorlampen lyser, og programmet starter.

Bemærk: Vælg børnesikring for at forhindre, at programindstillingen utilsigtet ændres.

Under udførelsen af programmet vises "Færdig om"-tiden i displayfeltet, og når vaskeprogrammet er startet, vises programvarigheden samt symbolerne for programforløbet.

Displayfelt → Side 22

Børnesikring

Vaske-/tørremaskinen kan sikres mod, at indstillede funktioner utilsigtet ændres. Aktiver børnesikringen efter programstart.

Aktiver/deaktiver: Tryk på tasterne ⊕ (**omdr./min**) og ⊖ (**Færdig om**) i ca. 3 sekunder. Symbolet ⊕ lyser i displayfeltet. Hvis tasteret er aktiveret, lyder der et akustisk signal.

- ⊕ lyser: Børnesikring er aktiveret.
- ⊕ blinker: Børnesikringen er aktiv, og programvælgeren er blevet flyttet. Stil programvælgeren tilbage til det oprindelige program for at få ⊕ symbolet til at holde op med at blinke. Symbolet lyser vedvarende igen.

Bemærk:

Børnesikringen kan forblive aktiveret indtil den næste programstart, også efter at vaske-/tørremaskinen er blevet slukket. I så fald skal børnesikringen deaktives før programstarten og i givet fald aktiveres igen efter programstarten.

Efterfylde vasketøj

Efter programstart kan vasketøj lægges i eller tages ud af maskinen efter behov.

Tryk på tasten ▷ (Start/Ilægning).

Vaske-tørremaskinen kontrollerer, om efterfyldning er mulig.

Anvisninger

- Lugen er låst af sikkerhedsmæssige grunde, hvis vandstanden og/eller temperaturen er høj, eller så længe tromlen roterer. I dette tilfælde er det ikke muligt at lægge mere vasketøj i maskinen.

Når følgende vises i displayfeltet:

☉ lyser → Ilægning er ikke mulig.

Programmet fortsættes ved at trykke på tasten ▷ (Start/Ilægning).

- Luk ikke lugen op, før dørlåsningssymbolet ☉ er slukket.
- Lad ikke lugen stå åben i længere tid – vand fra vasketøjet kan løbe ud.
- Ilægningsfunktionen kan ikke aktiveres i tørrefasen.

Ændre programmet

Hvis der ved en fejl er blevet startet et forkert program, kan programmet ændres på følgende måde:

1. Tryk på ▷ (Start/Ilægning).
2. Vælg et andet program. Korriger evt. forindstillingerne for det valgte program, og/eller vælg ekstrafunktioner.
3. Tryk på ▷ (Start/Ilægning). Det nye program starter forfra.

Sætte program på pause / afslutte program

Ved vaskeprogrammer med høj temperatur:

1. Tryk på tasten ▷ (Start/Ilægning).
2. Afkøling af vasketøjet: Vælg **Skyl**.
3. Tryk på tasten ▷ (Start/Ilægning).

Ved vaskeprogrammer med lav temperatur:

1. Tryk på tasten ▷ (Start/Ilægning).
2. Vælg **Centrifugering/Udpumpning**.
3. Tryk på tasten ▷ (Start/Ilægning).

Ved tørreprogrammer:

1. Vælg **Intensivtørring** eller **Skånetørring**.
2. Tryk på tasten ✱ (**Tørring**), og indstil 20 minutters tørretid.
3. Tryk på tasten ▷ (Start/Ilægning).

Programslut

Slut eller ——— (**Skyllestop** = uden slutcentrifugering) vises i displayfeltet, og der lyder et akustisk signal.

Indstilling af signallydstyrke → Side 39

Hvis der er valgt ——— (**Skyllestop** = uden slutcentrifugering), skal der vælges ▷ (Start/Ilægning) for at starte slutcentrifugeringen.

Anvisninger

- Programmet fortsætter med udpumpning af vandet og centrifugering af vasketøjet (standard-centrifugeringshastigheden kan ændres forinden).
- Hvis der kun ønskes udpumpning af vandet, skal der trykkes på tasten **▶|| (Start/Ilægning)** ca. 1 minut efter programmets start, inden centrifugeringen begynder. Programmet bliver afbrudt, og dørlåsningen ophæves. Vasketøjet kan tages ud.
- Hvis **Hot (varmt)** blinker i displayfeltet, inden tørreprogrammet er afsluttet, er temperaturen i tromlen for høj. Programmet til afkøling af tromlen udføres, indtil temperaturen i tromlen er faldet.
- Antikrøl funktionen starter, når tørreprocessen er afsluttet, for at forhindre at vasketøjet krøller, hvis det ikke tages ud af tromlen med det samme. Processen varer ca. 30 minutter. Der vises **0:00** i tidsdisplayet, og symbolet  vises som symbol for programstatus. Tryk på en tast, eller drej programvælgeren hen til en anden position for at afslutte denne proces, hvorefter lugen bliver låst op, og vasketøjet kan tages ud.

Efter vask/tørring

1. Luk lugen op, og tag vasketøjet ud.
2. Stil programvælgeren på **Fra**. Apparatet bliver slukket.
3. Luk for vandhanen.

Ikke nødvendigt ved Aqualstop-modeller.



Anvisninger



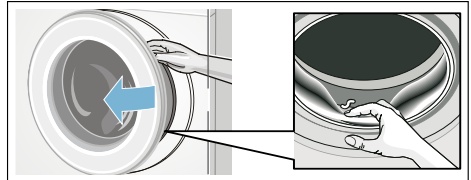















- Glem ikke vasketøj i tromlen. Det kan krympe ved den næste vask eller smitte af på andet vasketøj.
- Fjern eventuelle fremmedlegemer fra tromlen og gummimanchetten – fare for rust.



















- Lad luge og sæbeskuffe stå åbne, så restvand kan tørre.
- Tag altid vasketøjet ud.
- Vent altid, til programmet er færdigt, fordi maskinen ellers stadigvæk kan være låst. Tænd for apparatet, og vent, til det låses op.
- Hvis displayfeltet er slukket ved programslut, er energisparetilstanden aktiv. Tryk på en vilkårlig tast for at aktivere displayet.

Programoversigt

Programmer på programvælgeren

Program/Vasketøjets art	Optioner/henvisninger
<p>Programnavn Kort forklaring af programmet og hvilke tekstiler, det er egnet til.</p>	<p>maksimal tøjmenge iht. EN50229 maks. tøjmenge til vask/ maks. tøjmenge til tørring valgbar temperatur i °C valgbar centrifugeringshastighed i omdr./min mulig ekstrafunktion ved vask mulige ekstrafunktioner ved tørring</p>
<p>Bomuld Slidstærke tekstiler, kogefaste tekstiler af bomuld eller hør. Bemærk: * reduceret tøjmenge til  ekstrafunktion.</p>	<p>maks. 7.0(5.0)* kg/4.0 kg ❄ (koldt) – 90 °C ----, 400 – 1500 omdr./min , ,  , ❄</p>
<p>Bomuld + Forvask Energiintensivt program til meget snavsede slidstærke tekstiler af bomuld eller hør. Bemærk: * reduceret tøjmenge til  ekstrafunktion.</p>	<p>maks. 7.0(5.0)* kg/4.0 kg ❄ (koldt) – 90 °C ----, 400 – 1500 omdr./min , ,  , ❄</p>
<p>Strygelet Tekstiler af syntetiske eller blandede fibre.</p>	<p>maks. 4.0 kg/2.5 kg ❄ (koldt) – 60 °C ----, 0 – 1200 omdr./min , ,  , ❄</p>
<p>Mix Blandede tekstiler af bomuld og syntetiske fibre.</p>	<p>maks. 4.0 kg/2.5 kg ❄ (koldt) – 40 °C ----, 0 – 1500 omdr./min , ,  , ❄</p>

Program/Vasketøjets art	Optioner/henvisninger
Outdoor+ /Imprægnering Vejr- og outdoorbeklædning med membranbelægning og vandafvisende tekstiler.	maks. 1.0 kg/1 .0kg ❄️ (koldt) – 40 °C 0 – 800 omdr./min ⏸️, ⏹️, 🏠 📦
Skjorter/Business Egnet til skjorter/bluser af bomuld, hør, syntetiske fibre eller blandede fibre.	maks. 2.0 kg/2.0 kg ❄️ (koldt) – 60 °C -----, 0 – 800 omdr./min ⏸️, ⏹️, 🏠 📦
Hygiejne Et innovativt program til forbehandling af tørt vasketøj med varm luft (op til 70 °C) til brug ved store krav til hygiejne. Derefter udføres en vaskecyklus ved lav temperatur. Giver mulighed for både hygiejnisk behandling og pleje af tekstiler. Egnet til de fleste robuste tekstiler.	maks. 4.0 kg/4.0 kg ❄️ (koldt) – 30 °C -----, 0 – 1500 omdr./min ⏸️, ⏹️, 🏠 📦, ❄️
Skyl Tekstiler, der tåler håndvask, ekstra skylning med centrifugering.	- /maks. 4.0 kg - -----, 0 – 1500 omdr./min 🏠 📦
Centrifugering/Udpumpning Kun centrifugering med valgbart centrifugeringshastighed. For at vælge programmet Udpumpning , skal centrifugeringshastigheden sættes på 0 .	- /maks. 4.0kg - 0 – 1500 omdr./min - 📦
superLyn 15'/Vask&Tør 60' Til små mængder (≤ 1 kg) let snavset tøj af bomuld, hør, syntetiske eller blandede fibre. Ca. 15 min. vasketid. Hvis tørrefunktionen er valgt, udføres efterfølgende en ca. 45 min. lang tørreproces.	maks. 2.0 kg/1.0 kg ❄️ (koldt) – 40 °C -----, 0 – 1200 omdr./min - 📦

Program/Vasketøjets art	Optioner/henvisninger
<p>Uld /Håndvask</p> <p>Hånd- og maskinvaskbare tekstiler af uld eller med indhold af uld. Specielt skånsomt vaskeprogram til undgåelse af krympning med længere programpauser (vasketøjet hviler i vaskevandet).</p> <p>Bemærk:</p> <ul style="list-style-type: none"> ■ Uld stammer fra dyr, f.eks. : angora, alpaka, lama, får. ■ Vask uld med et uldvaskemiddel, der er egnet til maskinvask. 	<p>maks. 2.0 kg/ -</p> <p> (koldt) – 40 °C</p> <p>-----, 0 – 800 omdr./min</p> <p>-</p> <p>-</p>
<p>Finvask/Silke</p> <p>Til sarte, vaskbare tekstiler f.eks. af silke, satin, syntetiske eller blandede fibre.</p> <p>Bemærk:</p> <p>Anvend et vaskemiddel til vask af finvask eller silke, der er egnet til maskinvask.</p>	<p>maks. 2.0 kg/ -</p> <p> (koldt) – 40 °C</p> <p>-----, 0 – 800 omdr./min</p> <p>, , </p> <p>-</p>
<p>Fnugskylning</p> <p>Specielt program til tromlehygiejne eller fjernelse af fnug</p> <p>90 °C = antibakterielt program, anvend ikke vaskemiddel.</p> <p>40 °C = antibakterielt program, der kan anvendes et specielt tromlevaskemiddel.</p> <p> (koldt) = fnugskylningsprogram til fjernelse af de fnug, der ansamlles i tromlen under tørring.</p>	<p>0</p> <p> (koldt), 40, 90 °C</p> <p>1200 omdr./min</p> <p>-</p> <p>-</p>
<p>Skånetørring</p> <p>Et separat skånetørringsprogram til tørring af beklædning ved lav temperatur, - ved valg af  bliver tøjet automatisk skabstørt, - ved valg af  bliver tøjet automatisk ekstra tørt, - selvdefineret tørretid kan vælges fra 20, 60 til 120 minutter.</p> <p>Bemærk:</p> <p>** Tørretiden på 20 minutter er beregnet til afkøling af vasketøj og maskine efter tørreprocessen.</p>	<p>- /maks. 2.5 kg</p> <p>-</p> <p>-</p> <p>-</p> <p>-</p> <p>, , Tørring (Tidsprogram)**</p>
<p>Intensivtørring</p> <p>Et separat tørreprogram til tørring af beklædning ved høj temperatur, - ved valg af  bliver tøjet automatisk skabstørt, - ved valg af  bliver tøjet automatisk ekstra tørt, - selvdefineret tørretid kan vælges fra 20, 60 til 120 minutter.</p> <p>Bemærk:</p> <p>** Tørretiden på 20 minutter er beregnet til afkøling af vasketøj og maskine efter tørreprocessen.</p>	<p>- /maks. 4.0 kg</p> <p>-</p> <p>-</p> <p>-</p> <p>-</p> <p>, , Tørring (Tidsprogram)**</p>

Tørretabel

Vasketøjstype	Anbefalet tørreprogram	Tøjmængde til tørring (kg)	Omtrentlig tørretid i min	
			(Skabstørt) [⊠]	(Ekstra Tørt) [⊠]
Bomuld/kulørt vasketøj (Farve-ægte tekstiler af bomuld eller hør, som f.eks. undertøj, T-shirts, trøjer, viskestykker, lagener, duge, arbejdstøj, badehåndklæder)	Intensivtørring	0.5 - 2.0	40 - 90	60 - 100
		2.0 - 3.0	90 - 150	100 - 180
		3.0 - 4.0	150 - 190	180 - 225
Strygelet (Tekstiler af syntetiske eller blandede fibre, f.eks. skjorter, sportsbeklædning)	Skånetørring	0.5 - 1.5	35 - 75	40 - 120
		1.5 - 2.5	75 - 120	120 - 190
	Tørreprogram	Tøjmængde til tørring (kg)	Indstillelig tørretid (min)	
	Tørring (Tidsprogram)	~ 1.0	60	
		~ 2.5	120	

- i** Tidsangivelserne er omtrentlige værdier baseret på normal vasketøjsmængde, standard-centrifugerings-program og stuetemperatur.
- i** Der kan maksimalt vælges en tørretid på 120 minutter. Vælg automatisk tørring, hvis vasketøjet vejer mere end 2,5 kg. Denne funktion anbefales til opnåelse af gode tørreresultater og energibesparelser. Tørreprogrammet på 20 minutter bruges til afkøling af vasketøjet.
- i** Tør tykke og lette tekstiler hver for sig for at opnå et ensartet tørringsresultat. Tør f.eks. frottéhåndklæder og skjorter hver for sig.
- i** Ekstra tørt [⊠] anbefales til frottéhåndklæder og andre store eller tykke tekstiler.
- i** Tør maksimalt 4 kg frottéhåndklæder ad gangen, så håndklæderne bliver helt gennemtørre.
- i** Uld må ikke tørres i vaske-/tørremaskinen.
- i** Tør mindre mængder vasketøj ad gangen, derved reduceres krølningen af tøjet efter tørringen.

Stivning



Bemærk: Vasketøjet må ikke være behandlet med skyllemiddel.

Der kan anvendes flydende stivelse ved alle vaskeprogrammer. Hæld stivelse i kammer  iht. producentens angivelser (rens om nødvendigt kammeret forinden).

Farvning/blegning

Der må kun anvendes farve i normale mængder. Salt kan angribe det rustfrie stål! Overhold farveproducentens angivelser! **Der må ikke** bleges vasketøj i vaske-/tørremaskinen!

Iblødsætning

1. Hæld iblødsætnings-/vaskemiddel i rum **II** i henhold til producentens anvisninger.
2. Stil programvælgeren på **Bomuld 60°C**, og tryk på  (**Start/llægning**).
3. Vælg  (**Start/llægning**) efter ca. 10 minutter for at sætte programmet på pause.
4. Vælg  (**Start/llægning**) igen efter ønsket iblødsætningstid, hvis programmet skal fortsættes, eller korriger programmet.

Bemærk: Læg tøj med samme farve i maskinen. Der skal ikke tilsættes yderligere vaskemiddel, fordi iblødsætningsvandet bruges til vask.

Ændring af programmernes forindstillinger

Forindstillingerne for de valgte programmer kan ændres. Indstillinger kan også ændres, når det valgte program er i gang. Virkningerne afhænger af status for programforløbet.

°C (Temp.)

 Den viste vasketemperatur kan ændres. Den maksimalt mulige vasketemperatur varierer, afhængigt af det valgte program.

Programoversigt → Side 32

(omdr./min)

 Både før og under programmet kan centrifugeringshastigheden (i omdr./min - omdrejning pr. minut) ændres, afhængigt af programforløbet. Indstilling **- - - - Rinse stop (Skyllestop)** = uden slutcentrifugering, vasketøjet bliver liggende i vandet efter den sidste skylning. Indstilling **0** (uden centrifugering), skyllevandet pumpes ud, ingen centrifugering. Den maks. centrifugeringshastighed afhænger af program og model.

Programoversigt → Side 32

(Færdig om)



 Fastlæggelse af Færdig-om tid (programslut).

Bemærk: Når programmet vælges, vises den pågældende programvarighed. Programvarigheden tilpasses automatisk under programforløbet, f.eks. hvis en ændring af en forvalgt programindstilling medfører ændret programvarighed.

Inden programstart kan programmets afslutning forindstilles i trin på en time op til maks. **24h**.

Efter start af programmet vises den forvalgte tid, f.eks. **8h**, som tælles ned frem til programmets start. Derefter vises programmets varighed, f.eks. **2:30**.

Efter programstart kan den forvalgte tid ændres på følgende måde:

1. Tryk på tasten  (Start/Ilægning).
2. Tryk på tasten  (Færdig om), og korriger Færdig-om tiden.
3. Tryk på tasten  (Start/Ilægning).

(Tørring)

 Med denne tast kan tørrefunktionen aktiveres, deaktiveres og indstilles. Vask og tørring uden afbrydelse er kun mulig ved automatisk drift. Hvis der kun er valgt et program til tørring, kan der vælges automatisk tørring eller tidstørring med en ønsket tørretid.

Anvisninger

- Programvalg ved positionen **Intensivtørring** eller **Skånetørring** til valg af det pågældende tørreprogram. Programoversigt → Side 32
Standard-tørrefunktionen er . Ved denne funktion bliver tørretiden automatisk indstillet svarende til mængden af vasketøj. Tørresultatet er skabstørt vasketøj. Tørrefunktionen kan indstilles til , når der ønskes ekstra tørt vasketøj, eller til en forvalgt tørretid, som kan fastlægges ved at trykke på tasten  (**Tørring**).
Skabstørt (): til tekstiler med ét lag. Tøjet kan hænges op eller lægges sammenfoldet på plads i skabet.
Ekstra tørt (): til tekstiler af tykt stof med flere lag, som skal tørres i længere tid. Tøjet kan hænges op eller lægges sammenfoldet på plads i skabet. Tøjet bliver mere tørt end ved skabstørt.
- Programvalg for vaskeprogrammer eller når der ønskes vask og tørring uden afbrydelse (til **ekstra tørreprogrammer**):
 1. Tryk på tasten  (**Tørring**), og aktiver funktionen  eller .
 2. Den maksimale tøjmenge ved tørring må ikke overskrides. Programoversigt → Side 32
 3. For at opnå et godt tørresultat vælges vaskeprogrammets maksimale centrifugeringshastighed automatisk.

P+ Valg af ekstra funktioner

Den ønskede ekstrafunktion kan vælges ved at trykke på den pågældende tast.

(speed)

Til vask på kortere tid med sammenlignelig vaskeeffekt som standardprogrammet.

Bemærk: Overskrid ikke den maksimale tøjmenge.
Programoversigt → Side 32

(eco)

Energooptimeret vask ved reduceret temperatur med samme vaskevirkning.

Bemærk: Vasketemperaturen er lavere end den valgte temperatur. Ved særligt store krav til hygiejnen anbefales det at vælge en højere temperatur eller at vælge ekstrafunktionen  (speed).

(Skyl +)

Ekstra skylning. Til områder med meget blødt vand eller for at opnå en endnu bedre skylning.

Indstilling af signallydstyrke

1. Aktivering indstillingsfunktion for signallydstyrke

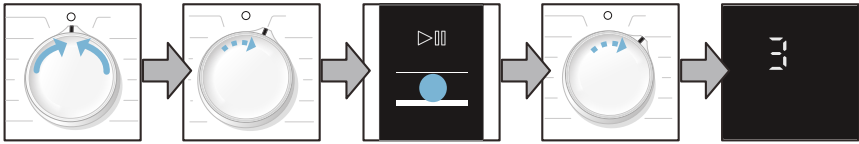

Stil på **Fra**

Drej 1 trin med uret,

Tryk vedvarende på  (**Start/lægning**), og

drej 1 trin med uret,

slip tasten

2. a) Indstilling af lydstyrke for **oplysningssignaler**

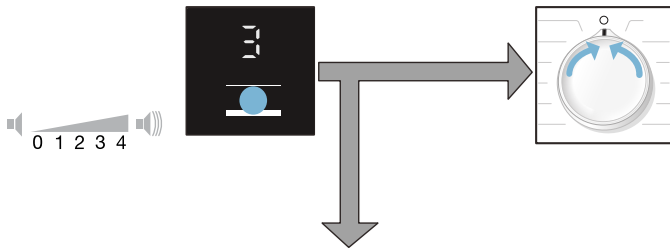

Tryk på tasten  (**Færdig om**), og indstil lydstyrken,

eller

Stil på **Fra** for at forlade indstillingsfunktion for lydstyrke af tasterignal.

2. b) Indstilling af lydstyrke for **tastesignaler**



Drej 1 trin med uret,

Tryk på tasten  (**Færdig om**), og indstil lydstyrken,

Stil på **Fra** for at forlade indstillingsfunktion for signallydstyrke.



Rengøring og vedligeholdelse

Advarsel

Fare for elektrisk stød!

Det er livsfarligt at berøre strømførende dele.

Sluk for maskinen, og træk netstikket ud af kontakten.

Advarsel

Fare for forgiftning!

Rensemidler med indhold af opløsningsmidler, som f.eks. rensebenzin eller æter, kan forårsage giftige dampe i vaske-/tørremaskinen. Brug ikke rensedmidler med indhold af opløsningsmidler.

Pas på!

Beskadigelse af maskinen

Rensemidler med indhold af opløsningsmidler, som f.eks. rensebenzin eller æter, kan beskadige overflader og komponenter i vaske-/tørremaskinen.

Brug ikke rensedmidler med indhold af opløsningsmidler.

Maskinens kabinet, betjeningspanel

- Fjern sæberester og rengøringsmidler det samme.
- Tør af med en blød fugtig klud.
- Brug ikke skuresvampe eller -klude eller skurende rengøringsmidler (rengøringsmidler til rustfrit stål).
- Maskinen må ikke rengøres med vandstråle.

Tromle

Brug et rengøringsmiddel uden klor - brug ikke ståluld.

Afkalkning

Er ikke nødvendigt ved korrekt dosering af sæbe. Følg anvisningerne fra afkalkningsmidlets producent, hvis det alligevel er nødvendigt at afkalke maskinen. Der kan købes egnede afkalkningsmidler på vores hjemmeside eller hos kundeservice. → Side 46

Rengøring af sæbeskuffen

Hvis den indeholder rester af sæbe eller skyllemiddel:

1. Træk sæbeskuffen ud. Tryk indsatsen ned, og træk sæbeskuffen helt ud af maskinen.
2. Udtagning af indsats: Tryk den opad med fingrene.

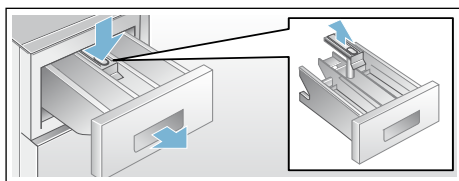

3. Vask sæbeskuffen og indsatsen med vand og en børste, og tør den.
4. Sæt indsatsen på plads (skyd cylinderen ned over styretappen), og lad den gå i indgreb.
5. Sæt sæbeskuffen på plads.

Bemærk: Lad sæbeskuffen stå åben, så overskydende vand kan fordampe.

Tilstoppet pumpe

Advarsel

Risk of scalding!

Vaskevandet er meget varmt, når der vaskes ved høje temperaturer. Berøring af det varme vaskevand kan medføre skoldning.

Lad vaskevandet køle af.

1. Luk for vandhanen, så der ikke kan løbe yderligere vand ind i maskinen, som derefter skal aftappes via pumpen.
2. Sluk for apparatet, og træk netstikket ud.
3. Luk serviceklappen op, og tag den af.

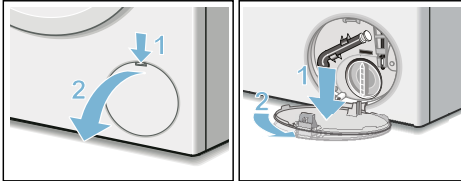

4. Tag tømningsslangen ud af holderen. Træk proppen ud, og lad vandet løbe af i en egnet beholder. Tryk proppen på plads, og sæt slangen på plads i holderen.

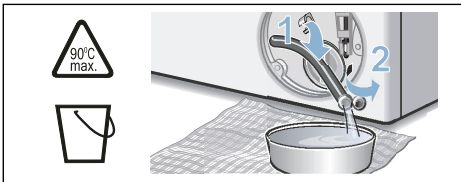

5. Skru forsigtigt pumpedækslet af, der kan løbe restvand ud. Rengør pumpehuset indvendig, pumpedækslets gevind og pumpehuset. Pumpens vingehjul skal kunne drejes. Sæt pumpedækslet på igen, og skru det fast. Håndgrebet skal stå lodret.

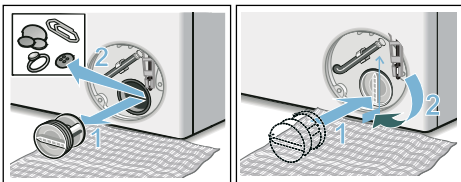

6. Sæt serviceklappen på plads, lad den gå i indgreb, og luk den.

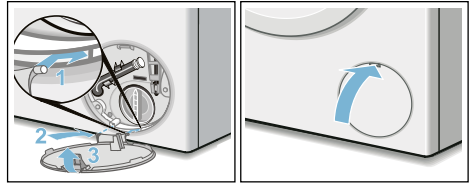

Bemærk: To For at forhindre at der løber ubrugt vaskemiddel ud i afløbet ved næste vask: hæld 1 liter vand i rum **II**, og start programmet **Centrifugering/Udpumpning**. (Hvis vaskevandet kun skal pumpes ud: stil **⊙** (**omdr./min**) (centrifugeringshastighed) på **0**).

Afløbsslange på vandlås tilstoppet

1. Drej programvælgeren til **Fra**. Træk netstikket ud af kontakten.
2. Skru spændebåndet op, og tag med forsigtighed afløbsslangen af. Der kan løbe lidt restvand ud.
3. Rens afløbsslangen og studsene på vandlåsen.

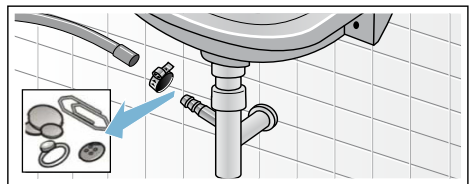

4. Sæt afløbsslangen på igen, og spænd samlingen til med spændebåndet.

Tilstoppet filter i vandtilførsel

⚠ Advarsel

Danger of death!

Dyp ikke Aqua-Stop sikkerhedsanordningen i vand (indeholder en elektrisk ventil).

Vandtrykket i tilløbsslangen skal først fjernes:

1. Luk for vandhanen.
2. Vælg et vilkårligt program (undtagen **Centrifugering/Udpumpning**).
3. Vælg **Start/Ilægning**. Lad programmet køre i ca. 40 sekunder.
4. Indstil programvælgeren på **Fra**, og træk netstikket ud af stikkontakten.
5. Rengøring af filtret på vandhanen: Tag slangen af vandhanen. Rens filtret med en lille børste.

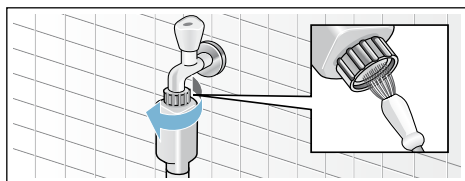

6. Rengøring af filtret bag på maskinen: Fjern slangen bag på maskinen. Tag filtret ud med tang, og rens det.

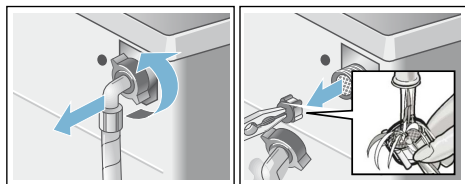

7. Tilslut slangen, og kontroller tætheden.

? Fejl og afhjælpning af fejl

Nødåbning f.eks. i tilfælde af strømsvigt

Ved strømsvigt

Programmet kører videre, så snart strømforsyningen er gendannet.

Hvis vasketøjet alligevel skal tages ud, åbnes lugen som beskrevet i det følgende:

⚠ Advarsel

Fare for skoldning!!

Når der vaskes ved høje temperaturer, kan berøring af varmt vaskevand og vasketøj medføre skoldning. Lad om muligt vasketøjet køle af.

⚠ Advarsel

Fare for tilskadekomst!

Hvis hånden stikkes ind i den roterende tromle, kan der ske tilskadekomst. Stik ikke hånden ind i den roterende tromle. Vent, til tromlen er holdt op med at rotere.



Pas på! Vandskade

Vandlækager kan føre til vandskader. Luk ikke vaske-/tørremaskinens luge op, hvis der er synligt vand bag glasset.

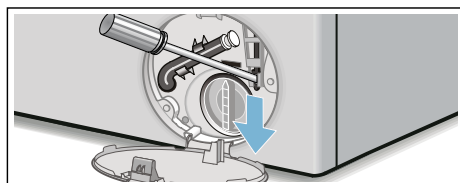
1. Sluk for maskinen, og træk stikket ud af stikkontakten.
2. Udpumpning af vaskevand.
3. Træk døråbneren nedad med et værktøj, og slip den. Nu kan vaske-/tørremaskinens luge åbnes.





Oplysninger på displayet

Visning	Årsag / afhjælpning
	<ul style="list-style-type: none"> ■ Blinker hurtigt + lydssignal: Lugen er blevet åbnet ved høj vandstand. Luk lugen, og fortsæt programmet med tasten > (Start/llægning), eller vælg programmet Udpumpning. ■ Blinker langsomt: Lugelåsningstemperaturen er for høj, til at lugen kan åbnes. Vent ca. 30 sekunder, til dørlåsen er kølet af.
Hot (varmt)	På grund af den høje temperatur kan lugen ikke åbnes efter tørreprogrammet. Afkølingsprocessen varer, indtil denne indikator slukkes, og lugen kan åbnes.
	<ul style="list-style-type: none"> ■ Blinker (ingen vandtilførsel): Er der åbnet for vandhanen? Er filtret i vandindtaget tilstoppet? Rens filtret i vandindtaget. → <i>Side 42</i> Er vandslangen knækket eller tilstoppet? ■ Lyser (lavt vandtryk): Kun til information. Det har ingen indvirkning på programforløbet. Programmet bliver forlænget.
E:18	Pumpe er tilstoppet. Rens pumpen. Rengør afløbsslangen på vandlåsen.
E:32	Skiftevis visning sammen med End (Slut) efter programmets afslutning: Problem med ubalance, centrifugeringen blev afbrudt.
E:95	Skiftevis visning sammen med End (Slut) efter programmets afslutning: Der blev ikke registreret vand under tørringen, hvilket kan medføre et dårligt tørringsresultat.
Yderligere visninger	Indstil programvælgeren på Fra . Apparaten bliver slukket. Vent 5 sekunder, og tænd igen. Kontakt kundeservice, hvis indikatoren vises igen.

Fejl og afhjælpning af fejl

Fejl	Årsag / afhjælpning
Der løber vand ud.	<ul style="list-style-type: none"> ■ Fastgør afløbsslangen korrekt/udskift den. ■ Spænd forskruingen til på tilløbsslangen.
Ingen vandtilførsel. Vaskemidlet er ikke skyllet ind.	<ul style="list-style-type: none"> ■ Er der valgt > (Start/llægning)? ■ Er vandhanen åbnet? ■ Er filtret tilstoppet? Rens filtret → <i>Side 42</i> ■ Er der knæk på tilløbsslangen, eller er den i klemme?
Vaske-/tørremaskinens luge kan ikke åbnes.	<ul style="list-style-type: none"> ■ Sikkerhedsfunktion er aktiv. Bemærk: Af hensyn til sikkerheden forbliver vaskemaskinens luge låst, når vandstanden eller temperaturen er for høj (se → Afbryde program → <i>Side 30</i>), eller når tromlen drejer rundt. ■ Er der valgt - - - (Skyllestop = uden slutcentrifugering)? ■ Kan lugen kun åbnes med nødåbning? → <i>Side 42</i> ■ Er børnesikring aktiveret? Deaktiver børnesikring → <i>Side 29</i>
Programmet starter ikke.	<ul style="list-style-type: none"> ■ Er der valgt > (Start/llægning) eller ☺ (Færdig om)? ■ Er lugen lukket? ■ Er børnesikring aktiveret? Deaktiver børnesikring → <i>Side 29</i>

Fejl	Årsag / afhjælpning
Vaskevandet pumpes ikke ud.	<ul style="list-style-type: none"> ■ Er der valgt - - - - (Skyllestop = uden slutcentrifugering)? ■ Rens pumpen → <i>Side 40</i> ■ Rens afløbslange og/eller afløbsrør.
Der er ikke synligt vand i tromlen.	Ingen fejl – vandstanden er under det synlige område.
Centrifugeringsresultat er ikke tilfredsstillende. Vasketøjet er vådt/for fugtigt.	<ul style="list-style-type: none"> ■ Ingen fejl – ubalance-kontrolsystemet har afbrudt centrifugeringen, vasketøjet var fordelt ujævnt. Læg både små og store stykker vasketøj i tromlen. ■ Er den valgte centrifugeringshastighed for lav?
Gentagne forsøg på start af centrifugering.	Ingen fejl – ubalancekontrolsystemet udligner uligevægten.
Der er restvand i rum til plejemiddel.	<ul style="list-style-type: none"> ■ Ingen fejl – det har ingen indflydelse på plejemidlets virkning. ■ Tag evt. indsatsen ud. Rengør sæbeskuffen, og sæt den ind igen.
Rum  er ikke skyllet helt tomt.	Tag indsatsen ud. Rengør sæbeskuffen, og sæt den ind igen.
Ubehagelig lugt i vaske-/tørremaskinen.	<ul style="list-style-type: none"> ■ Udfør programmet Fugtskylning 90°C uden vasketøj og vaskemiddel. ■ Anvend et velegnet vaskemiddel til den daglige brug. ■ Lad lugen og sæbeskuffen stå åben efter brugen af maskinen.
Statusindikatoren  vises. Der kan komme skum ud af sæbeskuffen.	<p>Er det brugt for meget vaskemiddel?</p> <ul style="list-style-type: none"> ■ Bland en spiseskefuld skyllemiddel med en ½ liter vand, og hæld det i rum II. (Ikke ved outdoor-, sportwear- eller dun-tekstiler!) ■ Brug mindre vaskemiddel ved næste vask. ■ Anvend gængse lavtskummende vaskemidler og plejemidler, der er egnet til vaske-/tørremaskiner.
Kraftig støj, vibrationer og maskinen “vandrer” under centrifugering.	<ul style="list-style-type: none"> ■ Er apparatet indjusteret til vandret? Indjuster apparatet → <i>Side 17</i> ■ Er maskinens fødder gjort fast? Fastgør maskinens fødder → <i>Side 17</i> ■ Er transportsikringerne fjernet? Fjern transportsikringerne → <i>Side 14</i>
Displayfelt/indikatorlamper fungerer ikke under driften.	<ul style="list-style-type: none"> ■ Strømafbrydelse? ■ Er sikringerne udløst? Slå sikringer til/udskift dem. ■ Kontakt kundeservice, hvis fejlen opstår igen → <i>Side 46</i>
Programvarigheden ændrer sig under vaskesyklussen.	<ul style="list-style-type: none"> ■ Ingen fejl – ubalancekontrolsystemet udligner uligevægten. ■ Ingen fejl - skumkontrollen er aktiveret. Ekstra skylning.
Der er rester af vaskemiddel på tøjet.	<ul style="list-style-type: none"> ■ Nogle fosfatfri vaskemidler indeholder vandopløselige rester. ■ Vælg Ski, eller børst vasketøjet af, når det er tørt.
Centrifugeringslyde under tørring.	Dette er en innovativ proces, der kaldes termocentrifugering, som bruges til at reducere energiforbruget under tørringen.
Der er fnug på det vaskede tøj.	Udfør programmet Fugtskylning  (koldt) uden vasketøj for at fjerne fnug, som har ansamlet sig i tromlen under den forrige tørring.

Fejl	Årsag / afhjælpning
Lyde af vandindtag under tørring.	Vaske-/tørremaskinen arbejder med vandkondenseringsteknologien, som kræver et konstant vandforbrug under tørringen. Derfor skal der altid være åbnet for vandhanen helt frem til tørrefasens afslutning.
Tørretiden er forlænget.	<ul style="list-style-type: none"> ■ Udfør programmet Fnugskylning ✳ (koldt) uden vasketøj for at fjerne fnug, som har ansamlet sig i tromlen under tørringen.
Tørreprogrammet starter ikke.	<ul style="list-style-type: none"> ■ Er der valgt et tørreprogram? Programoversigt → <i>Side 32</i> ■ Er lugen lukket korrekt?
Tørreresultatet er ikke tilfredsstillende (vasketøjet er ikke tørt nok).	<ul style="list-style-type: none"> ■ For høj omgivelsestemperatur (over 30 °C) eller utilstrækkelig ventilation af rummet, hvor vaske-/tørremaskinen befinder sig. ■ Vasketøjet blev ikke centrifugeret tilstrækkeligt inden tørring. Indstil altid den maksimalt mulige centrifugeringshastighed for det pågældende vaskeprogram. ■ Vaske-/tørremaskinen er overfyldt: Følg anbefalingerne for maksimal tøj-mængde i programtabellen og vægtindikatoren. Fyld ikke for meget vaske-tøj i vaske-/tørremaskinen, fordi den maksimale tøj-mængde for tørring er mindre end den maksimale tøj-mængde for vask. Tag vasketøjet ud af vaske-/tørremaskinen efter vask, og fordel vasketøjet på to tørringer. ■ Strømforsyningens netspænding er for lav (under 200 V) – sørg for en egnet strømforsyning. ■ Vandtryk for lavt. Den anvendte vandkondenseringsteknologi indebærer, at den fordampede vanddamp ikke kan kondensere fuldstændigt ved for lavt vandtryk. ■ Vandhanen er lukket under tørringsprocessen. Vandkondenseringsteknologien kræver, at den tilsluttede vandhane også er åben under tørringsprocessen. I modsat fald kan det ikke garanteres, at tørringen forløber korrekt. ■ Tykke tekstiler med flere lag eller tekstiler med tykt fyld – sådanne tekstiler tørrer let på overfladen men ikke indeni. En ensartet tørring kan vare længere. Vælg tørringsfunktionen ✳(Ekstra tørt), eller vælg længere tør-retid med programmerne Intensivtørring eller Skånetørring for disse tekstiltyper..
<p>Hvis en fejl ikke afhjælpes på egen hånd (sluk og tænd), eller hvis vaske-/tørremaskinen skal repareres:</p> <ul style="list-style-type: none"> ■ Sæt programvælgeren på Fra, og træk netstikket ud af stikkontakten. ■ Luk for vandhanen, og kontakt kundeservice → <i>Side 46</i> 	



Kundeservice

Hvis det ikke er muligt umiddelbart at afhjælpe en fejl - se afsnittet: Fejl og afhjælpning af fejl. → Side 42

Kontakt vores kundeservice. Vi finder altid den bedst mulige løsning og bestræber os på at undgå unødige teknikerbesøg.

Oplys maskinens fabrikationsnummer (E-nr.) og produktionsnummer (FD) til kundeservice.

E-Nr. _____ FD _____

Fabrikationsnummer

Produktionsnummer

Disse oplysninger findes: På indersiden af maskinens luge*/i den åbne serviceklap* og på bagsiden af maskinen.

*Afhængigt af model

Man kan have tillid til producentens kompetence.

Kontakt os. På den måde kan man være sikker på, at reparationen bliver udført af uddannede serviceteknikere, som anvender originale reservedele til maskinen.



Tekniske data

Mål:

850 x 600 x 590 mm

(højde x bredde x dybde)

Vægt:

80 kg

Nettilslutning:

Netspænding 220 - 240 V, 50 Hz

Minimum sikring af installationen
()10 A

Nominel effekt: 1900 - 2300 W

Vandtryk:

100 - 1000 kPa (1 - 10 bar)

Afløbshøjde: 60 - 100 cm

Effektforbrug i slukket tilstand:



0,12 W

Effektforbrug i standby-tilstand:

0,48 W



Forbrugsværdier

Program	Option	Mængde (kg)	Energiforbrug * (kWh)	Vandforbrug * (liter)	Programvarighed * (h)
Bomuld 20 °C		7,0	0,30	77	3
Bomuld 40 °C		7,0	1,08	77	3
Bomuld 60 °C		7,0	1,38	77	3 ¼
Bomuld 90 °C		7,0	2,35	87	3
Strygelet 40 °C		4,00	0,76	65	2
Mix 40 °C		4,00	0,62	46	1 ¼
Finvask/Silke 30 °C		2,00	0,16	36	¾
Uld  /Håndvask 30 °C		2,00	0,20	40	¾
Intensivtørring		4,00	2,50	21	3
Skånetørring		2,50	1,49	25	2
Bomuld 60 °C **	 (eco)	7,0	0,73	58	5 ½
Bomuld 60 °C + Intensivtørring ***	 (eco)	7,0/4,0	4,76	103	11

Værdierne er fastlagt iht. den gældende udgave af EN50229.

* De faktiske værdier kan afvige fra de angivne værdier som følge af påvirkning af vandtryk, vandhårdhed, vandets tilførselstemperatur, omgivende temperatur, vasketøjets type, mængde og tilsmudsningsgrad, svingninger i strømforsyningen samt af de valgte ekstra funktioner.

** EU effektivitetsprøvninger til energimærkning iht. den gældende udgave af EN50229 og direktiv 96/60/EF for vask med maksimal tøjmenge, koldt vand (15°C) og maksimal centrifugeringshastighed.

*** EU effektivitetsprøvninger til energimærkning iht. den gældende udgave af EN50229 og direktiv 96/60/EF for vask og tørring, med maksimal tøjmenge opdelt i 2 portioner til 2 tørringer. Hver portion tørretøj bliver tørret med **Intensivtørring** + (standard) optionen  (**Skabstørt**).

Aquastop-garanti

kun for maskiner med Aqua-Stop

Udover de garantikrav, der kan stilles overfor sælger og som er indeholdt i købekontrakten, og udover vores normale produktgaranti, yder vi en garanti på følgende betingelser:

1. Hvis der skulle opstå en vandskade på grund af en fejl på vores Aqua-Stop-system, yder vi erstatning for skader til private brugere.
2. Denne garanti gælder i hele maskinens levetid.
3. En forudsætning for en garantiydelse er, at maskinen med Aqua-Stop er opstillet og tilsluttet fagligt korrekt i henhold til vores vejledning, samt en fagligt korrekt Aqua-Stop forlængelse (originalt tilbehør).
Vores garantien omfatter ikke defekte vandledninger eller armaturer frem til Aqua-Stop-tilslutningen på vandhanen.
4. Det er principielt ikke nødvendigt at holde maskiner med Aqua-Stop under opsigt under driften hhv. at lukke for vandhanen efter endt brug.
Vandhanen skal dog lukkes ved fravær i længere tid, f.eks. ved ferier af flere ugers varighed.

Rådgivning og bestilling af reparation i tilfælde af fejl

DK 44 89 89 85

Der findes kontaktdata for alle lande i den vedlagte kundeservice-liste.

BSH Hausgeräte GmbH

Carl-Wery-Straße 34

81739 München

GERMANY

siemens-home.bsh-group.com

Produceret af BSH Hausgeräte GmbH med varemærkelicens fra Siemens AG



9001346125 (9811)