



BOSCH



Register your
new device on
MyBosch now and
get free benefits:
**[bosch-home.com/
welcome](https://bosch-home.com/welcome)**

Indukcijska ploča za kuhanje s integriranim sustavom ventilacije

PVS8..F2.E

[hr] Upute za uporabu

Indukcijska ploča za kuhanje s integriranim sustavom ventilacije

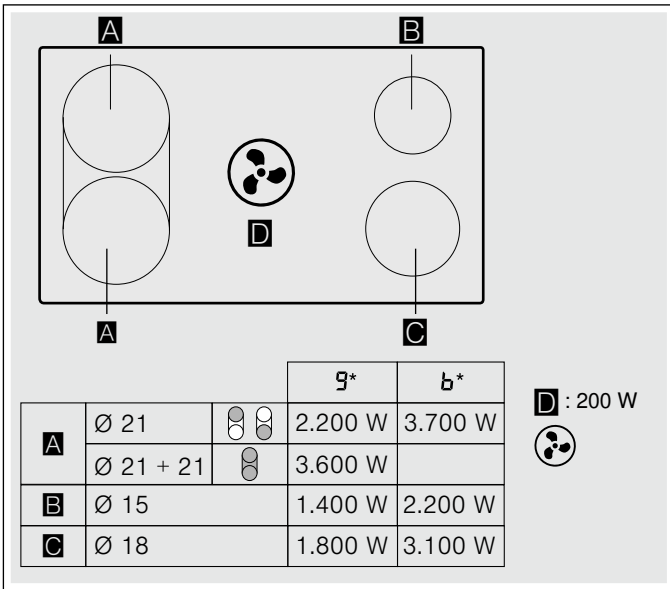

		g^*	b^*
A	Ø 21		2.200 W 3.700 W
	Ø 21 + 21		3.600 W
B	Ø 15		1.400 W 2.200 W
C	Ø 18		1.800 W 3.100 W

D : 200 W



Kazalo

	Namjenska uporaba	4		Senzorika za pečenje	20
	Važne sigurnosne napomene	5		Prednosti kod pečenja	20
	Uzroci oštećenja	7		Tave za senzor za pečenje	20
	Zaštita okoliša	8		Stupnjevi temperature	20
	Ušteda energije	8		Tablica	21
	Ekološki prihvatljivo zbrinjavanje	8		Podешavanje obavljajte ovako	22
	Kuhanje pomoću indukcije	8		Zaštita za djecu	23
	Prednosti kod kuhanja s indukcijom	8		Uključivanje i isključivanje zaštite za djecu	23
	Posude	8		Automatska zaštita za djecu	23
	Upoznavanje Vašeg uređaja	10		Zaštita od brisanja	23
	Vaš novi uređaj	10		Automatsko isključivanje	23
	Poseban pribor	10		Osnovne postavke	24
	Upravljačka ploča	11		Pristupite osnovnim postavkama ovako:	25
	Indikator preostale topline	11		Prikaz potrošnje energije	26
	Načini rada ventilacije	12		Ispit posuda	26
	Prije prvog korištenja	12		Power-Manager	27
	Prvo stavljanje u rad	12		Čišćenje	27
	Upravljanje uređajem	13		Sredstva za čišćenje	27
	Uključivanje i isključivanje ploče za kuhanje	13		Komponente za čišćenje	28
	Podешavanje kuhališta	13		Okvir ploče za kuhanje (samo kod uređaja s okvirom ploče za kuhanje)	29
	Uključivanje i isključivanje ventilacije	13		Ploča za kuhanje	29
	Intenzivni stupanj	14		Ventilacija	29
	Automatsko pokretanje	14		Čišćenje preljevnog spremnika	31
	Funkcija za nastavak ventilacije	15		Česta pitanja i odgovori (FAQ)	32
	Preporuke za kuhanje	15		Što učiniti kod smetnji?	33
	Kombinirana zona	17		Servisna služba	34
	Napomene za posude za kuhanje	17		Proizvodni broj (E-br.) i tvornički broj (FD-br.)	34
	Aktiviranje	17		Probna jela	35
	Deaktiviranje	17			
	Funkcija Move	17			
	Savjeti za uporabu posuda	17			
	Aktiviranje	18			
	Deaktiviranje	18			
	Vremenske funkcije	18			
	Programiranje vremena kuhanja	18			
	Kuhinjski alarm	19			
	PowerBoost funkcija	19			
	Aktiviranje	19			
	Deaktiviranje	19			

Više informacija o proizvodima, priboru, rezervnim dijelovima i uslugama naći ćete na internetu: www.bosch-home.com i u internetskoj trgovini: www.bosch-eshop.com

Namjenska uporaba

Pažljivo pročitajte ove upute za uporabu. Upute za uporabu i montažu te informacije o uređaju sačuvajte za kasniju uporabu ili za sljedećeg korisnika.

Nakon vađenja iz ambalaže, provjerite uređaj. U slučaju da je došlo do oštećenja prilikom transporta, nemojte priključivati uređaj, kontaktirajte tehnički servis i zabilježite nastala oštećenja, u suprotnom ćete izgubiti pravo na bilo kakvu odštetu.

Ugradnju uređaja treba izvršiti prema priloženoj uputi za montažu.

Ovaj uređaj namijenjen je za uporabu u privatnim kućanstvima te unutar kuće. Uređaj koristite samo za pripremu jela i pića. Postupak kuhanja potrebno je nadzirati. Kratkotrajni postupak kuhanja potrebno je neprestano nadzirati. Uređaj koristite samo u zatvorenim prostorima.

Ovaj uređaj je predviđen za korištenje do visine od maksimalno 2000 metara iznad nadmorske visine.

Nemojte koristiti pokrivala za ploču za kuhanje. Zbog pregrijavanja, paljenja ili rasprskavajućih materijala mogla bi uzrokovati nezgode.

Koristite isključivo zaštitne naprave ili rešetku za zaštitu djece koje smo odobrili. Neprimjerene zaštitne naprave ili rešetke za djecu mogu prouzročiti nezgode.

Ovaj uređaj nije namijenjen za korištenje sa satom za vremensko uključivanje ili daljinskim upravljačem.

Ovaj uređaj mogu koristiti djeca od 8 godina nadalje i osobe smanjenih tjelesnih, osjetilnih ili mentalnih sposobnosti ili osobe s nedovoljnim iskustvom ili znanjem ako su pod nadzorom osobe odgovorne za njihovu sigurnost ili ako ih je osoba uputila glede sigurnog korištenja uređaja i ako su razumjeli opasnosti koje iz toga proizlaze.

Djeca se ne smiju igrati s uređajem. Djeca ne smiju čistiti i održavati uređaj ukoliko nemaju 15 godina i više i ako su pod nadzorom.

Djecu mlađu od 8 godina držite na sigurnoj udaljenosti od priključnog voda.

U slučaju da imate ugrađen elektrostimulator srca (pacemaker) ili sličan medicinski uređaj, budite posebno oprezni pri korištenju ili približavanju indukcijskoj ploči za kuhanje dok je uključena. Zatražite savjet liječnika ili proizvođača medicinskog uređaja kako biste provjerili da li zadovoljava važeće propise i kako biste se informirali o mogućim neusklađenostima.

⚠ Važne sigurnosne napomene

Samo kod pravilne ugradnje sukladno ovim uputama za montažu je zajamčena sigurnost tijekom uporabe. Instalater je odgovoran za besprijekorno funkcioniranje na mjestu postavljanja.

Samo službeno ovlaštena tehnička osoba smije priključiti uređaje bez utikača. Kod nastanka štete uslijed neispravnog priključka, nemate pravo na jamstvo.

Ne smiju se usisavati opasne ili eksplozivne tvari i pare.

Pazite da sitni dijelovi ili tekućine ne dospiju u uređaj.

Provjerite uređaj nakon što ga raspakirate. Ne priključujte ga ako je došlo do oštećenja prilikom transporta.

Ovaj uređaj nije namijenjen za korištenje sa satom za vremensko uključivanje ili daljinskim upravljačem.

⚠ Upozorenje – Opasnost od gušenja!

Ambalažni materijal opasan je za djecu. Djeci nikada ne dopustite igranje s ambalažnim materijalom.

⚠ Upozorenje – Opasnost po život!

Usisani plinovi koji izgaraju mogu uzrokovati otrovanja.

Uvijek se pobrinite za dostatan dovod zraka ukoliko se uređaj koristi u radu s odlaznim zrakom i s grijalima na plamen koja ovise o zraku iz prostorije.

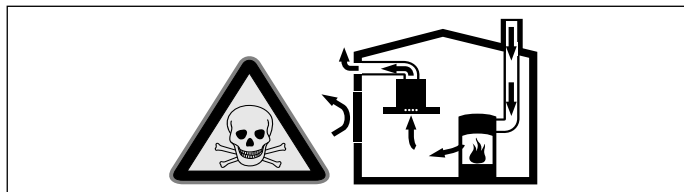

Grijala na plamen koja ovise o zraku iz prostorije (npr. plinska grijala, grijala na ulje i drva ili ugljen, protočni grijači vode, uređaji za pripremu tople vode) troše zrak za sagorijevanje iz prostorije u kojoj je postavljen uređaj i odvede dimne plinove kroz dimovodne uređaje (npr. dimnjak) na otvoreno.

Kada se ovi uređaji koriste u kombinaciji s napom, iz kuhinje i susjednih prostorija izvlači se sobni zrak, a da pritom dovod zraka nije dovoljan, te tako nastaje podtlak. Otrovnih plinovi iz dimnjaka ili odvodnog okna usisavaju se natrag u stambeni prostor.

- Stoga se uvijek treba pobrinuti za dostatan dovod zraka.
- Samo jedan dovodno-odvodni zidni otvor za zrak ne jamči poštivanje graničnih vrijednosti.

Bezopasna uporaba je moguća samo ako u prostoriji u kojoj je postavljeno grijalo na plamen podtlak ne prekoračuje 4 Pa (0,04 mbar). To se može postići ako zrak potreban za sagorijevanje može protjecati kroz otvore koji se ne mogu zatvoriti, kao npr. u vratima, prozorima te kroz otvore povezane sa zidnim otvorom za dovod/odvod zraka ili putem nekih drugih tehničkih mjera.

Odlazni zrak ne smije se ispuštati u dimnjak za odvod dima ili ispušnih plinova koji se koriste niti u otvore koji služe za prozračivanje prostorija u kojima su postavljena grijala na plamen.

Ukoliko se odlazni zrak odvodi u dimnjak za odvod dima ili ispušnih plinova koji nisu u radu, u tom slučaju valja pribaviti suglasnost nadležnog dimnjačara.

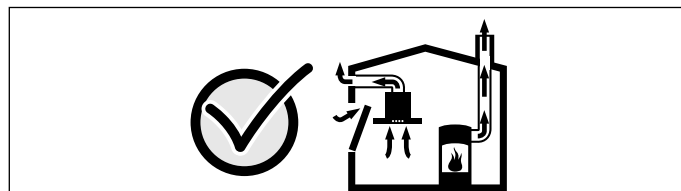

U svakom se slučaju posavjetujte s nadležnim dimnjačarom koji može ocijeniti mogućnosti prozračivanja čitave kuće te vam dati predložiti odgovarajuće mjere za prozračivanje.

Ukoliko se napa koristi isključivo za rad s optočnim zrakom, rad uređaja moguć je bez ograničenja.

⚠ Upozorenje – Opasnost od požara!

- Vruće ulje i mast mogu se zapaliti jako brzo. Vruće ulje i mast nikada ne ostavljajte bez nadzora. Požar nikada ne gasite vodom. Isključite kuhalište. Plamen pažljivo gasite s poklopcem, dekom za gašenje požara ili sličnim.
- Kuhališta postaju jako vruća. Na ploču za kuhanje nikada ne postavljajte zapaljive predmete. Na ploči za kuhanje ne držite nikakve predmete.

- Uređaj je vruć. Nikada ne držite zapaljive predmete ili sprejeve u ladicama direktno ispod ploče za kuhanje.
- Ploča za kuhanje se sama isključuje i ne možete više s njom rukovati. Kasnije se može nehotice uključiti. Iskopčajte osigurač u ormariću za osigurače. Pozovite servisnu službu.
- Naslage masnoća na filtru za masnoću bi se mogle zapaliti.

Filtar za masnoću očistite najmanje jednom mjesečno.

Uređaj nikada ne koristite bez filtra za masnoću.

- Naslage masnoća na filtrima bi se mogle zapaliti.
Uređaj očistite kako je opisano. Pridržavajte se intervala čišćenja. Uređaj nikada ne koristite bez filtra za masnoću.
- Kada je uključena ventilacija, naslage masnoća na filtru za masnoću bi se mogle zapaliti. U blizini uređaja nikada ne radite s otvorenim plamenom (npr. flambiranje). Uređaj postavljajte u blizini grijala na kruta goriva (npr. drva ili ugljen) samo kada je na njima zatvoreni otvor koji se ne može skinuti. Iskre ne smiju letjeti.

⚠ Upozorenje – Opasnost od opekline!

- Kuhališta i predmeti oko njih, pogotovo eventualno prisutni okviri kuhališta izrazito su vrući. Nikada ne dodirujte vruće površine. Djecu držite podalje od kuhališta.

⚠ Upozorenje – Opasnost od opekline!

- Kuhališta i prostor oko njih jako su vrući. Nikada ne dodirujte vruće površine. Djecu držite podalje od pećnice.
- Kuhalište se zagrijava ali indikator ne funkcionira. Isključite osigurač u ormariću s osiguračima. Nazovite servis.
- Metalni predmeti na kuhalištu ubrzo postaju vrući. Na kuhalištu nikada ne odlažite metalne predmete, poput primjerice noževa, vilica, žlica i poklopaca.
- Poklopac filtra postaje jako vruć na ploči za kuhanje. Poklopac filtra nikada ne odlažite na ploči za kuhanje. Na poklopac filtra ne stavljajte posude ili neke druge vruće predmete.
- Nakon svake upotrebe, ploču za kuhanje obavezno isključite pomoću glavnog prekidača. Nemojte čekati da se ploča za kuhanje automatski isključi jer na njoj više nema posude za kuhanje.

- Dostupni dijeli postaju vrući tijekom rada. Nikada ne dodirujte vruće dijelove. Ne dozvolite pristup djeci.
- Uređaj postaje vruć tijekom rada. Ako vruće tekućine dospiju u uređaj, prije skidanja poklopca filtra, vađenja metalnog filtra za masnoću, spremnika, preljevnog spremnika ili skidanja poklopca kućišta ostavite uređaj da se ohladi najmanje dva sata.

⚠ Upozorenje – Opasnost od strujnog udara!

- Nestručni popravci su opasni. Popravke smije vršiti samo serviser koji je prošao našu obuku i smije zamijeniti priključne vodove. Ako je uređaj neispravan, izvucite mrežni utikač ili isključite osigurač u ormariću s osiguračima. Nazovite servisnu službu.
- Prodrla vlaga može uzrokovati strujni udar. Ne koristite visokotlačni ili parni čistač.
- Neispravan uređaj može uzrokovati strujni udar. Nikada ne uključujte neispravan uređaj. Izvucite mrežni utikač ili isključite osigurač u ormariću s osiguračima. Nazovite servisnu službu.
- Pukotine ili oštećenja na staklokeramičkoj ploči mogu uzrokovati strujne udare. Isključite osigurač u ormariću s osiguračima. Nazovite servis.

⚠ Upozorenje – Elektromagnetski postupak!

Uređaj odgovara zahtjevima sigurnosti i elektromagnetske podnošljivosti. No ipak, osobe s pejsmejkerom ne bi se smjele približavati uređaju. Ne postoji apsolutna sigurnost da 100% svih na tržištu raspoloživih uređaja odgovara zahtjevima elektromagnetske podnošljivosti i da ne bi mogli uzrokovati smetnje koje bi mogle negativno utjecati na funkcioniranje pejsmejкера. Moguće je i da osobe sa slušnim aparatima primijete smetnje.

⚠ Upozorenje – Opasnost od ozljeda!

- Pri kuhanju po principu bain-marie, ploča za kuhanje i posuda za kuhanje mogu puknuti zbog pregrijavanja. Posuda za kuhanje po principu bain-marie ne smije izravno dodirivati dno posude koja sadrži vodu. Koristite samo posude za kuhanje otporne na visoke temperature.
- Posude može zbog tekućine koja se nalazi između dna lonca i kuhališta naglo skočiti u zrak. Kuhališta i dno lonca uvijek držite suhima.
- Posuda za kuhanje i ploče za kuhanje se jako zagrijavaju. Nikada rukom ne posežite iznad vruće ploče za kuhanje ili vruće posude za kuhanje.
- Neprikladne wok tave mogu prouzročiti nesreće. Koristite samo wok tavu koju možete nabaviti od proizvođača kao poseban pribor.

⚠ Upozorenje – Opasnost od kvara!

Ova je ploča za kuhanje opremljena ventilatorom na donjoj strani. Ako se ispod ploče za kuhanje nalazi ladica, tamo ne čuvajte male ili šiljaste predmete, papir i kuhinjske krpe. Mogu se usisati i oštetiti ventilator ili utjecati na hlađenje. Trebate se pridržavati minimalnog razmaka od 2 cm između sadržaja ladice i ulaza ventilatora.

🔪 Uzroci oštećenja**Oprez!**

- Opasnost od oštećenja zbog tvrdih i šiljastih predmeta. Pazite da tvrdi ili šiljasti predmeti ne padnu na ploču za kuhanje.
- Opasnost od oštećenja zbog kuhanja u praznoj posudi za kuhanje. Nikada ne kuhajte u praznoj posudi za kuhanje.
- Opasnost od oštećenja zbog vrućih posuda ili tava. Vruće posude ili tave nikada ne stavljajte na upravljačku ploču, indikatore, okvir ploče za kuhanje ili poklopac filtra.
- Opasnost od oštećenja zbog aluminijske folije ili plastične posude. Aluminijsku foliju i plastične posude nikada nemojte odlagati na vruće kuhalište. Ne preporučuje se uporaba zaštitnih folija na ploči za kuhanje.
- Opasnost od oštećenja. Opasnost od loma poklopca filtra. Oprezno skinite poklopac filtra. Pazite da poklopac filtra ne padne.
- Površinsko oštećenje, promjena boje i mrlje zbog neprikladnih sredstava za čišćenje. Koristite samo sredstva za čišćenje koja su prikladna za ploče za kuhanje ove vrste.
- Površinsko oštećenje i promjena boje zbog ogrebotina od posude. Posude i tave podignite i nemojte ih pomicati.
- Površinsko oštećenje i mrlje zbog pregorjelih jela. Odmah uklonite prekipjelu hranu pomoću strugača za staklo.
- Površinsko oštećenje zbog soli, šećera i pijeska. Ploču za kuhanje ne koristite kao radnu površinu ili površinu za odlaganje.
- Površinsko oštećenje zbog hrapavog dna posude. Posudu za kuhanje provjerite prije uporabe.
- Površinsko oštećenje ili tzv. udubljenje zbog šećera ili jela koja sadrži puno šećera. Odmah uklonite prekipjelu hranu pomoću strugača za staklo.

Zaštita okoliša

U ovom poglavlju ćete dobiti informacije o uštedi energije i zbrinjavanju uređaja.

Ušteda energije

- Posude uvijek poklopite odgovarajućim poklopcem. Kuhanje bez poklopca troši znatno više energije. Koristite stakleni poklopac kako biste bolje vidjeli u posudu, a da pritom ne morate podizati poklopac.
- Koristite posude i tave s ravnim dnom. Neravna dna povećavaju potrošnju energije.
- Promjer dna posude i tave treba odgovarati veličini kuhališta. Uzmite u obzir sljedeće: Proizvođači posuda često navode gornji promjer posude koji je često veći od promjera dna posude.
- Za male količine koristite manju posudu. Za veliku, samo djelomično napunjenu posudu potrebno je više energije.
- Kuhajte s malo vode. To štedi energiju. Kod povrća vitamini i minerali ostaju sačuvani.
- Pravovremeno smanjite na niži stupanj za kuhanje. Tako štedite energiju.
- Prilikom kuhanja pobrinite se da ima dovoljno dolaznog zraka kako bi ventilacija mogla učinkovito raditi i proizvoditi manje buke prilikom rada.
- Stupanj ventilatora prilagodite intenzitetu kuhinjske pare. Intenzivni stupanj koristite samo po potrebi. Na nižem stupanju ventilatora je i manja potrošnja energije.
- U slučaju intenzivne kuhinjske pare odaberite viši stupanj ventilatora. Kuhinjska para, koja je već nastala u kuhinji, nužno produljuje rad ventilacije.
- Isključite uređaj ako vam više nije potreban.
- Filtre očistite odnosno zamijenite u navedenim vremenskim razmacima kako biste povećali učinkovitost ventilacije i izbjegli opasnost od požara.

Ekološki prihvatljivo zbrinjavanje

Ambalažu zbrinite ekološki prihvatljivo.



Ovaj uređaj je označen u skladu s europskom direktivom 2012/19/EU o električnim i elektroničkim starim uređajima (waste electrical and electronic equipment - WEEE). Direktiva zadaje okvir za vraćanje i preradu starih uređaja važeću u cijeloj EU.

Kuhanje pomoću indukcije

Prednosti kod kuhanja s indukcijom

Kuhanje s indukcijom se bitno razlikuje od dosadašnjeg kuhanja jer toplina nastaje izravno u posudi za kuhanje. To pruža cijeli niz prednosti:

- Uštedu vremena kod kuhanja i pečenja.
- Uštedu energije.
- Jednostavnije čišćenje i održavanje. Prekipjela hrana ne zagori brzo.
- Kontrola topline i sigurnost; ploča za kuhanje odmah povećava ili smanjuje dovod topline nakon svakog korištenja. Kuhalište s indukcijom odmah prekida dovod topline u trenutku kada maknete posudu s kuhališta, a da ga prethodno niste isključili.

Posude

Koristite samo feromagnetsko posuđe za kuhanje s indukcijom, primjerice:

- Posuđe od emajliranog čelika
- Posuđe od lijevanog željeza
- Posebno posuđe od plemenitog čelika prikladno kuhanje za indukcijskim pločama.

Kako biste provjerili je li posuđe prikladno za indukciju, pogledajte u poglavlju → "Ispit posuđa".

Za dobar rezultat kuhanja feromagnetsko područje dna lonca treba odgovarati veličini kuhališta. Ukoliko posuda za kuhanje na kuhalištu nije prepoznata, pokušajte je još jednom staviti na kuhalište s manjim promjerom.

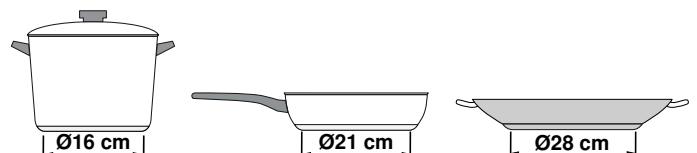

Kada se fleksibilna zona za kuhanje koristi kao pojedinačno kuhalište, možete koristiti veće posude koje su posebno prikladne za ovo područje. Informacije o pozicioniranju posude za kuhanje naći ćete u poglavlju → "Kombinirana zona" na strani 17.



Također postoji indukcijsko posuđe čije dno nije u potpunosti feromagnetsko:

- Ako je dno posude za kuhanje samo djelomice feromagnetsko, zagrijava se samo feromagnetska površina. Stoga se može dogoditi da se toplina ne raspoređuje ravnomjerno. Područje koje nije feromagnetsko moglo bi postići nižu temperaturu kuhanja.

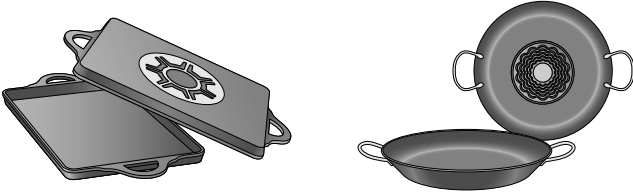

- Ukoliko je dno posude izrađeno od aluminija, smanjuje se feromagnetska površina. Može se dogoditi da se posuda neće dovoljno ili uopće zagrijati.

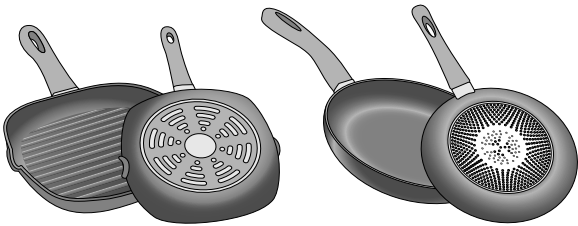

Neprikladne posude

Nikada nemojte koristiti prijenosne ploče niti posude od:

- finog običnog čelika
- stakla
- gline
- bakra
- aluminija

Svojstva dna posude

Svojstva dna posude mogu utjecati na rezultat kuhanja. Koristite lonce i tave izrađene od materijala koji ravnomjerno raspoređuju toplinu u loncu odnosno loncima s višeslojnim dnom od plemenitog čelika kako biste uštedjeli vrijeme i energiju.

Koristite posuđe s ravnim dnom jer neravna dna utječu na dovod topline.

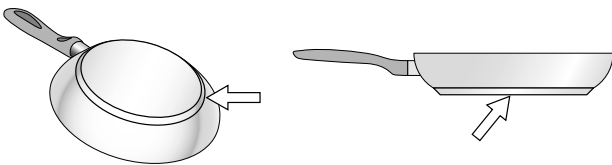

Posuda nije na ploči ili veličina nije odgovarajuća

Ako se na odabranu grijaću površinu ne postavi posuda, ili posuda nije od odgovarajućeg materijala ili je neprikladne veličine, razina snage koja se prikazuje na pokazivaču za grijaću površinu će treperiti. Postavite odgovarajuću posudu da bi prestala treperiti. Ako ne postavite posudu unutar 90 sekundi, grijaća površina se automatski isključuje.

Prazne posude ili posude s tankim dnom

Nemojte grijati prazne posude niti koristiti posude s tankim dnom. Ploča za kuhanje je opremljena ugrađenim sustavom zaštite, ali prazna posuda se može zagrijati tako brzo da funkcija "automatskog isključivanja" ne stigne reagirati i može doći do vrlo visoke temperature. Dno posude se može rastopiti i oštetiti staklo ploče. U tom slučaju, nemojte dirati posudu i isključite grijaću površinu. Ako nakon hlađenja ne radi, kontaktirajte tehnički servis.

Prepoznavanje lonca

Ispod svakog kuhališta nalazi se senzor za prepoznavanje lonca, a ovisi o feromagnetskom promjeru i materijalu dna posude za kuhanje. Stoga uvijek trebate koristiti kuhalište koje je najprikladnije promjeru dna lonca.

Upoznavanje Vašeg uređaja

Informacije o dimenzijama i snazi kuhališta naći ćete u

Napomena: . Ovisno o tipu uređaja moguća su odstupanja u bojama i pojedinostima.

U ovom poglavlju ćemo Vam objasniti indikatore i upravljačke elemente. Osim toga upoznat ćete različite funkcije Vašeg uređaja.

Vaš novi uređaj

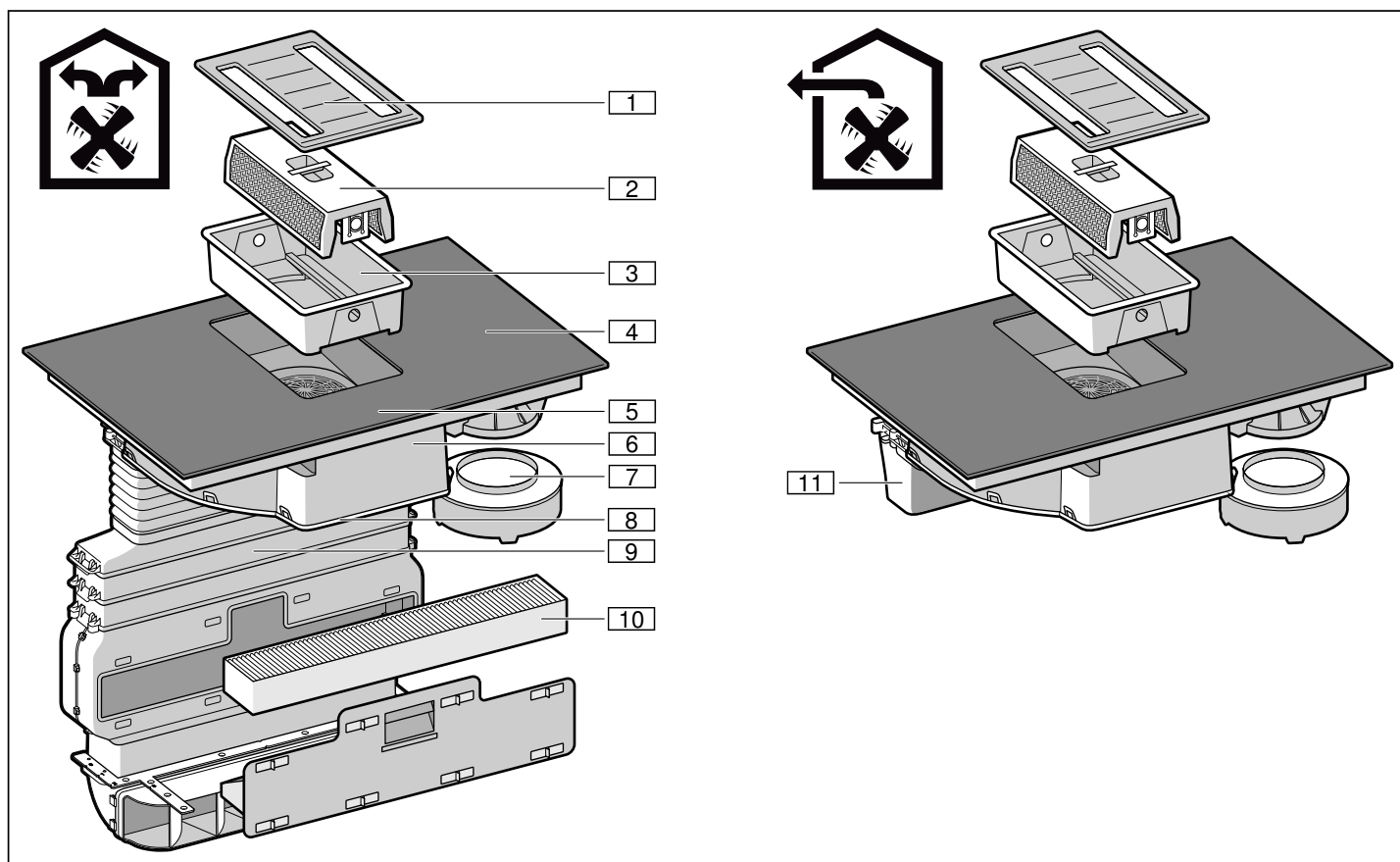

Br.	Oznaka
1	Poklopac filtra
2	Metalni filter za masnoću
3	Spremnik
4	Ploča za kuhanje
5	Upravljačka ploča
6	Kućište ventilatora
7	Preljevni spremnik
8	Poklopac kućišta
9	Postavljanje cijevi*
10	Filter s aktivnim ugljenom*
11	Cijev za odlazni zrak**

*samo kod pogona na optočni zrak

**samo kod pogona na odlazni zrak

Poseban pribor

Komplet za pogon na odlazni zrak	HEZ381400
Komplet za pogon na optočni zrak	HEZ381500
Filter s aktivnim ugljenom	HEZ381700

Prikladno posuđe za kuhanje

Postoje tave koje su optimalno prikladne za funkciju senzora pečenja. Možete ih naknadno kupiti u specijaliziranim trgovinama ili kod naše servisne službe. Uvijek navedite odgovarajući referentni broj.

Tava promjera 15 cm	HZ390210
Tava promjera 19 cm	HZ390220
Tava promjera 21 cm	HZ390230

Upravljačka ploča

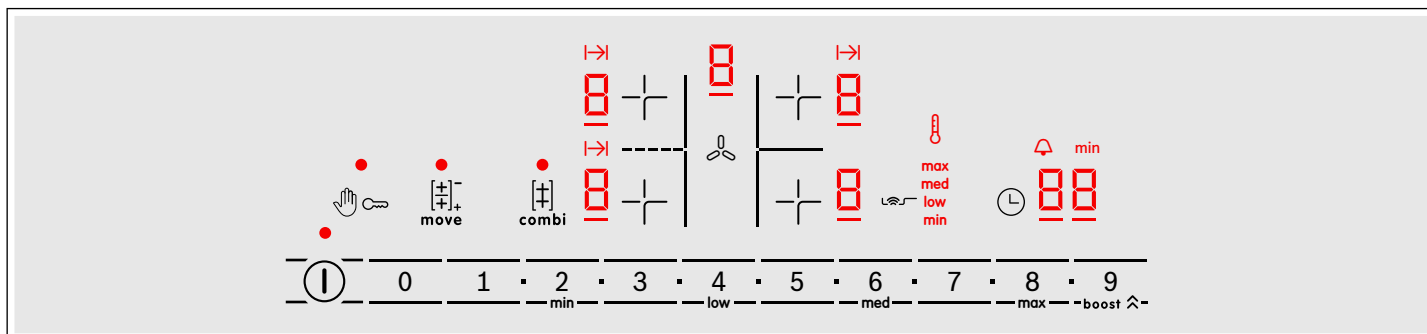

Površine za upravljanje	
①	Uključivanje i isključivanje uređaja
👉	Blokiranje upravljačke ploče u svrhu čišćenja
🔑	Uključivanje zaštite za djecu
+	Odabir kuhališta
0 1 ■ 2 ■ ... 8 ■ 9	Namještanje stupnjeva za kuhanje / namještanje ventilacije
🌀	Mijenjanje između područja namještanja ploče za kuhanje i ventilacije / resetiranje indikatora zasićenja
move	Aktiviranje funkcije Move
combi	Aktiviranje funkcije kombinirana zona
🔥	Uključivanje senzora za pečenje
min, low, med, max	Namještanje stupnjeva temperature
boost ^	Uključivanje funkcije Powerboost za stupnjeve kuhanja / uključivanje intenzivnog stupnja ventilacije
🕒	Programiranje vremena kuhanja i kuhinjskog alarma

Indikatori	
●	Radno stanje
1-9	Stupnjevi za kuhanje / stupnjevi ventilatora
H/h	Preostala toplina
🔥	Temperatura senzora za pečenje
min, low, med, max	Stupnjevi temperature
🔔	Kuhinjski alarm
→	Automatsko isključivanje kuhališta / automatski timer
00	Funkcija timera
min	Indikatori timera
F 10	Indikator zasićenja metalnog filtra za masnoću
F 11	Indikator zasićenja filtra s aktivnim ugljenom

Površine za upravljanje

Kada dodirnete neki simbol, aktivira se odgovarajuća funkcija.

Napomene

- Pobrinite se da je upravljačka ploča uvijek čista i suha. Vlaga djeluje na funkcioniranje.
- Posudu za kuhanje ne stavljajte blizu indikatora i senzora. Elektronika se može pregrijati.

Indikator preostale topline

Ploča za kuhanje ima za svako kuhalište jedan indikator preostale topline. Indikator pokazuje da je kuhalište još vruće. Ne dodirujte ploču za kuhanje sve dok svijetli indikator preostale topline.

Ovisno o razini preostale topline prikazuje se slijedeće:

- Indikator **H**: visoka temperatura
- Indikator **h**: niska temperatura

Kada posudu za vrijeme kuhanja maknete s kuhališta, izmjenično trepere indikator preostale topline i odabrani stupanj za kuhanje.

Kada se kuhalište isključi, svijetli indikator preostale topline. Čak i kada je kuhalište već isključeno, svijetli indikator preostale topline sve dok je kuhalište i dalje toplo.

Načini rada ventilacije

Ovaj uređaj možete koristiti u načinu rada s odlaznim ili optočnim zrakom.

Pogon na odlazni zrak



Usisani zrak čisti se prolaskom kroz filter za masnoću te se kroz cjevovod odvodi na otvoreno.

Ako se odlazni zrak odvodi kroz vanjski zid, tada valja koristiti teleskopski zidni ormarić.

Pogon na optočni zrak



Usisani zrak čisti se prolaskom kroz filter za masnoću i filter s aktivnim ugljenom te se ponovno dovodi u kuhinju.

Napomena: Kako biste smanjili mirise pri radu s optočnim zrakom, morate ugraditi filter s aktivnim ugljenom. Različite mogućnosti za rad uređaja s optočnim zrakom ćete pronaći u prospektu ili se raspitajte kod Vašeg specijaliziranog trgovca. Potreban pribor pronaći ćete u specijaliziranoj trgovini, u servisu ili u internetskoj trgovini.

Prije prvog korištenja

Pridržavajte se sljedeće napomene prije prve uporabe uređaja:

Temeljito očistite uređaj i dijelove pribora.

Prije korištenja Vašeg novog uređaja trebate podesiti neke postavke.

Prvo stavljanje u rad

Napomena: Prilikom isporuke je uređaj namješten na pogon na optočni zrak.

Moguće postavke:

- Kod pogona na optočni zrak je kod indikatora **17** namještena vrijednost **0** (tvornička postavka).
- Kod pogona na odlazni zrak je kod indikatora **17** namještena vrijednost **1**.

Za prebacivanje uređaja na pogon na odlazni zrak vidi → "Osnovne postavke" na strani 24.

Upravljanje uređajem

U ovom poglavlju možete pročitati kako ćete namjestiti kuhalište. U tablici ćete pronaći stupnjeve za kuhanje i vrijeme kuhanja za različita jela.

Upozorenje – Opasnost od opekline!



Poklopac filtra postaje jako vruć na ploči za kuhanje. Poklopac filtra nikada ne odlažite na ploči za kuhanje. Na poklopac filtra ne stavljajte posude ili neke druge vruće predmete.

Napomena: Uključite ventilaciju kada započnete kuhati te je isključite tek nekoliko minuta nakon kraja kuhanja. Tako ćete na najučinkovitiji način ukloniti paru od kuhanja.

Napomena: Uređajem nikada ne radite bez spremnika, metalnog filtra za masnoću i poklopca filtra.

Uključivanje i isključivanje ploče za kuhanje

Ploču za kuhanje uključite i isključite glavnim prekidačem.

Uključivanje: Dodirnite simbol . Javlja se zvučni signal. Svijetle indikator iznad glavnog prekidača i indikatori kuhališta . Ploča za kuhanje je spremna za rad.

Isključivanje: Dodirnite simbol  i držite ga pritisnutog sve dok se indikator ne ugasi. Sva kuhališta su isključena. Indikator preostale topline svijetli sve dok se sva kuhališta dovoljno ne ohlade.

Napomene

- Ploča za kuhanje se isključuje automatski kada su sva kuhališta isključena duže od 30 sekundi i kada je ventilacija isključena.
- Odabrane postavke ostaju pohranjene prve 4 sekunde nakon isključivanja ploče za kuhanje. Ako u tom vremenu ponovno uključite ploču za kuhanje, ista će raditi s prethodnim postavkama.

Podešavanje kuhališta

Željeni stupanj za kuhanje podesite pomoću simbola **1** do **9**.

Stupanj za kuhanje **1** = najniži stupanj

Stupanj za kuhanje **9** = najviši stupanj



Svaki stupanj za kuhanje ima međustupanj. Ovaj međustupanj je u području namještanja označen simbolom .

Napomene

- Radi zaštite osjetljivih dijelova uređaja od pregrijavanja ili strujnog preopterećenja ploča za kuhanje može privremeno smanjiti snagu.
- Radi sprječavanja nastajanja buke uređaja ploča za kuhanje može privremeno smanjiti snagu.

Odabir kuhališta i podešavanje stupnja za kuhanje

Ploča za kuhanje mora biti uključena.

1. Dodirnite simbol  željenog kuhališta. Svijetli simbol  i ispod njega svijetli simbol .
2. Zatim u području namještanja odaberite željeni stupanj za kuhanje.

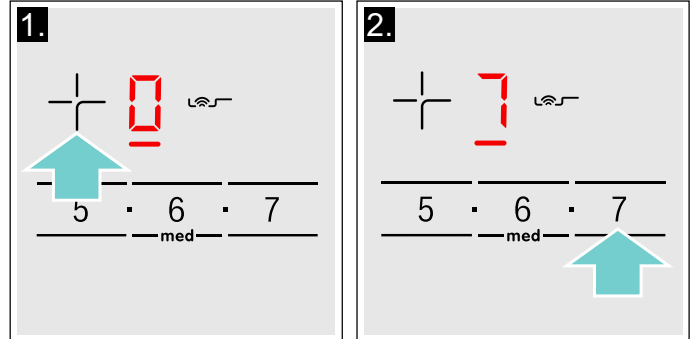

Stupanj za kuhanje je podešen.

Promjena stupnja za kuhanje

Odaberite kuhalište, a zatim u području namještanja podesite željeni stupanj za kuhanje.

Isključivanje kuhališta

Odaberite kuhalište te u području podešavanja dotaknite . Kuhalište se isključuje. Indikator da su kuhališta i dalje topla svijetli sve dok je kuhalište još vruće.

Napomene

- Ako na grijaću površinu nije stavljena posuda, pokazivač odabrane razine snage će treperiti. Nakon nekog vremena, grijaća površina će se isključiti.
- Ako se na grijaću površinu postavi posuda prije nego se uključi ploča, posuda će se prepoznati u roku od 20 sekundi nakon pritiska glavne sklopke i grijaća površina će se automatski odabrati. Nakon što se posuda prepozna, odaberite razinu snage u sljedećih 20 sekundi, u protivnom će se grijaća površina isključiti. Ako se postavi više posuda, prilikom uključivanja ploče za kuhanje, prepoznat će se samo jedna od njih.
- Ventilaciju trebate zasebno isključiti. → "Isključivanje ventilacije" na strani 14

Uključivanje i isključivanje ventilacije

Napomene

- Prilagodite stupanj snage trenutnim okolnostima. U slučaju velike količine pare od kuhanja odaberite neki viši stupanj snage.
- Ako ne postoji metalni filter za masnoću, onda ne možete uključiti ventilaciju. Umetnite metalni filter za masnoću. Funkcije ploča za kuhanje su raspoložive čak i bez metalnog filtra za masnoću. → "Čišćenje" na strani 27
- Ventilacijske otvore ne blokirajte predmetima. Ne stavljajte predmete na poklopac filtra. U suprotnom se smanjuje učinkovitost ventilacije.
- Kod visoke posude za kuhanje ne može se osigurati optimalna usisna snaga. Usisna snaga može se poboljšati stavljanjem poklopca ukoso.

Uključivanje ventilacije

Ako se ventilacija ne može uključiti, ispravno umetnite metalni filter za masnoću.

1. Dodirnite simbol .
Ventilacija se pokreće na stupnju snage 2. Prikazuje se namješteni stupanj snage.

Napomene

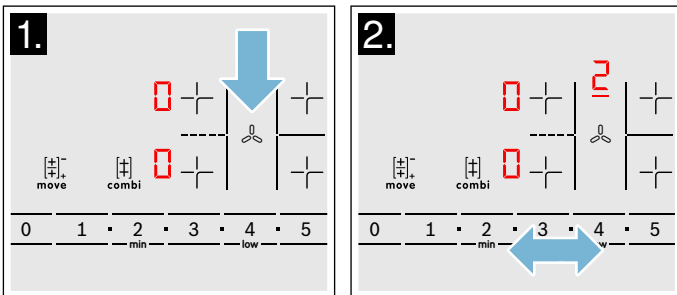

- Stupnjeve za kuhanje ne možete promijeniti tijekom namještanja stupnja snage ventilacije.
 - U vremenu od nekoliko sekundi možete odabrati neki stupanj snage ventilacije. Zatim područje namještanje možete ponovno koristiti za namještanje stupnjeva za kuhanje.
2. U području namještanja odaberite željeni stupanj snage.
Prikazuje se namješteni stupanj snage.



3. Za namještanje nekog drugog stupnja snage dodirnite simbol  i u području namještanja odaberite željeni stupanj snage.
Prikazuje se namješteni stupanj snage.

Isključivanje ventilacije

Ako želite isključiti uređaj, dodirnite simbol . Ako želite isključiti samo ventilaciju, postupite na sljedeći način:



1. Dodirnite simbol .
2. U području namještanja odaberite simbol .
3. Dodirnite simbol  kako biste promijenili na područje namještanja ploče za kuhanje.

Napomena: Nastavak ventilacije se aktivira nakon isključivanja uređaja ovisno o odabranim osnovnim postavkama.

Intenzivni stupanj

U slučaju nastajanja jakih mirisa ili pare uključite intenzivni stupanj. Pritom ventilacija kratko radi s maksimalnom snagom. Nakon kratkog vremena sama se vraća na niži stupanj.

Uključivanje

1. Dodirnite simbol .
Na kontrolnoj ploči prikazuje se 2, crta ispod stupnja snage 2 svijetli.
2. Dodirnite simbol **boost** .
Na kontrolnoj ploči prikazuje se 9. Crta ispod simbola 9 svijetli. Stupanj ventilatora 9 je aktiviran.

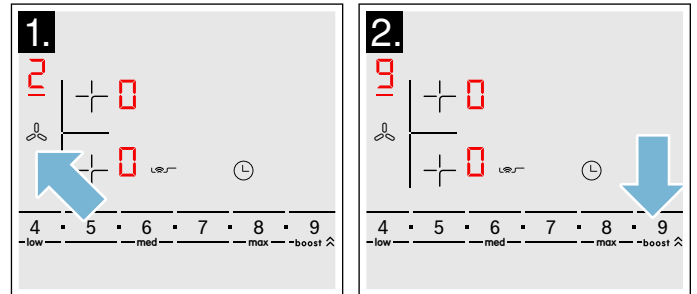

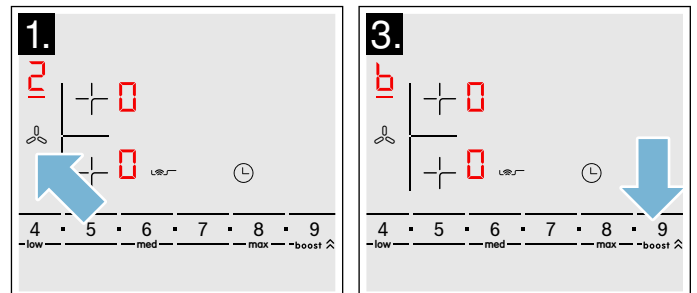

3. Ili: Dodirnite simbol **boost**  dva puta.
Na kontrolnoj ploči prikazuje se **b**. Crta ispod simbola **b** svijetli. Intenzivni stupanj je aktiviran.



Napomena: Nakon 8 minuta uređaj se sam vraća na stupanj snage 9.

Isključivanje

1. Dodirnite simbol .
2. U području namještanja namjestite stupanj snage  ili neki drugi stupanj snage.

Automatsko pokretanje

Ovisno o odabranim osnovnim postavkama moguće su sljedeće opcije čim se odabere neki stupanj snage zone za kuhanje:

- Ventilacija se ne pokreće.
- Ventilacija se pokreće na određenom stupnju snage.

U osnovnim postavkama odaberite željenu opciju.
→ "Osnovne postavke" na strani 24

Funkcija za nastavak ventilacije

Nakon isključivanja sustav nape s funkcijom za nastavak ventilacije može nastaviti s radom nekoliko minuta. Na ovaj način se uklanja postojeća para od kuhanja. Zatim se sustav nape isključuje automatski.

U osnovnim postavkama (→ *Stranica 24*) možete odabrati sljedeće opcije za nastavak ventilacije:

- deaktiviranje nastavka ventilacije
- aktiviranje nastavka ventilacije u određenom trajanju na određenom stupnju snage

Napomena: Nastavak ventilacije se uključuje samo ako je najmanje jedna zona za kuhanje bila uključena najmanje jednu minutu.

Isključivanje

Dodirnite simbol .

Funkcija za nastavak ventilacije odmah završava.

Ako postoji jedan od sljedećih uvjeta, onda se funkcija za nastavak ventilacije isključuje:

- Vrijeme nastavka ventilacije je isteklo.
- Uređaj se ponovno uključuje.

Preporuke za kuhanje

Preporuke

- Kod zagrijavanja pirea, krem juha i gustih umaka promiješajte povremeno.
- Za zagrijavanje namjestite stupanj za kuhanje 8 - 9.
- Kod kuhanja s poklopcem smanjite stupanj za kuhanje čim između poklopca i posude za kuhanje počne izlaziti para. Za dobar rezultat kuhanja nije potrebno izlaženje pare.
- Nakon kuhanja posudu za kuhanje držite zatvorenu sve do posluživanja.
- Za kuhanje u ekspres loncu pridržavajte se uputa proizvođača.
- Hranu nemojte predugo kuhati kako bi sačuvala hranjive vrijednosti. Pomoću kuhinjskog sata možete podesiti optimalno vrijeme kuhanja.
- Za zdraviji rezultat kuhanja trebate izbjegavati ulje koje se počinje dimiti.
- Kako bi jelo dobilo posebno lijepu boju, pecite jedno za drugim u malim porcijama.
- Posuda za kuhanje može postići visoke temperature kod kuhanja. Preporučamo korištenje kuhinjske krpe.
- Preporuke za energetski učinkovito kuhanje naći ćete u poglavlju → "Zaštita okoliša"

Tablica kuhanja

U tablici je prikazano koji stupanj za kuhanje je prikladan za svako jelo. Vrijeme kuhanja može varirati ovisno o načinu, težini, debljini i kvaliteti jela.

	Stupanj kuhanja	Vrijeme kuhanja (min)
Topljenje		
Čokolada, kuvertura	1 - 1.	-
Maslac, med, želatina	1 - 2	-
Zagrijavanje i održavanje topline		
Varivo, npr. varivo od leće	1. - 2	-
Mlijeko*	1. - 2.	-
Zagrijavanje hrenovki u vodi*	3 - 4	-
Odmrzavanje i zagrijavanje		
Smrznuti špinat	3 - 4	15 - 25
Smrznuti gulaš	3 - 4	35 - 55
Kuhanje, prokuhavanje na laganoj vatri		
Okruglice od krumpira*	4. - 5.	20 - 30
Riba*	4 - 5	10 - 15
Bijeli umaci, npr. bešamel umak	1 - 2	3 - 6
Pjenasti umaci, npr. umak Bernaise, umak Holandez	3 - 4	8 - 12

* Bez poklopca

** Češće okrenuti

***Zagrijati na stupnju kuhanja 8 - 8.

	Stupanj kuhanja	Vrijeme kuhanja (min)
Kuhanje, kuhanje na pari, pirjanje		
Riža (s dvostrukom količinom vode)	2. - 3.	15 - 30
Riža na mlijeku***	2 - 3	30 - 40
Krumpir kuhan u ljusci	4. - 5.	25 - 35
Oguljeni kuhani krumpir	4. - 5.	15 - 30
Tjestenina*	6 - 7	6 - 10
Varivo	3. - 4.	120 - 180
Juhe	3. - 4.	15 - 60
Povrće	2. - 3.	10 - 20
Povrće, duboko zamrznuto	3. - 4.	7 - 20
Kuhanje u ekspres loncu	4. - 5.	-
Pirjanje		
Rolade	4 - 5	50 - 65
Pirjano pečenje	4 - 5	60 - 100
Gulaš***	3 - 4	50 - 60
Pirjanje / Pečenje s malo ulja*		
Odresci, naravni ili panirani	6 - 7	6 - 10
Odresci, duboko zamrznuti	6 - 7	6 - 12
Kotlet, naravni ili panirani**	6 - 7	8 - 12
Odresci (debljine 3 cm)	7 - 8	8 - 12
Prsa od peradi (debljine 2 cm)**	5 - 6	10 - 20
Prsa od peradi, duboko smrznuta**	5 - 6	10 - 30
Kosani odresci (debljine 3 cm)**	4. - 5.	20 - 30
Hamburger (debljine 2 cm)**	6 - 7	10 - 20
Riba i riblji fileti, naravni	5 - 6	8 - 20
Riba i riblji fileti, panirani	6 - 7	8 - 20
Riba, panirana i duboko smrznuta, npr. riblji štapići	6 - 7	8 - 15
Škampi, račići	7 - 8	4 - 10
Sotiranje povrća i svježih gljiva	7 - 8	10 - 20
Jela iz tave, povrće, meso izrezano na trakice na azijski način	7 - 8	15 - 20
Duboko zamrznuta jela, npr. jela iz tave	6 - 7	6 - 10
Palačinke (peći zasebno)	6. - 7.	-
Omlet (peći zasebno)	3. - 4.	3 - 10
Jaja na oko	5 - 6	3 - 6
Prženje* (150-200 g po porciji u 1-2 l ulja, prženje u porcijama)		
Duboko zamrznuti proizvodi, npr. pommes frites, pileći nuggets	8 - 9	-
Kroketi, duboko zamrznuti	7 - 8	-
Meso, npr. pileći komadi	6 - 7	-
Riba, panirana ili u pivskom tijestu	6 - 7	-
Povrće, gljive, panirane ili u pivskom tijestu, u tempuri	6 - 7	-
Sitno pecivo, npr. krafne, voće u pivskom tijestu	4 - 5	-
* Bez poklopca		
** Češće okrenuti		
*** Zagrijati na stupnju kuhanja 8 - 8.		

Kombinirana zona

Pomoću ove funkcije možete uključiti oba lijeva kuhališta iste veličine. Pri tom se podešava isti stupanj za kuhanje za oba kuhališta. Posebno je prikladan za kuhanje u duguljastoj posudi za kuhanje.

Napomene za posude za kuhanje

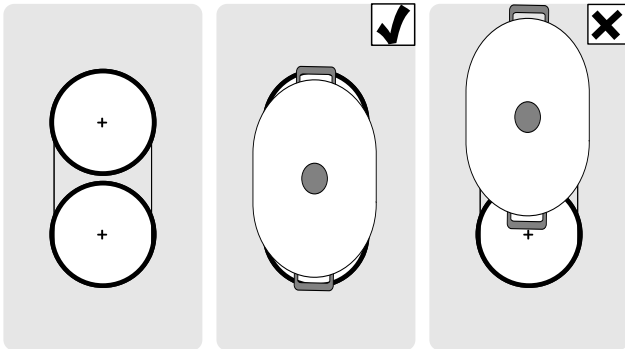

Za optimalne rezultate koristite prikladnu ovalnu posudu za kuhanje u području oba kuhališta. Stavite posudu za kuhanje u sredinu oba kuhališta.



Ako koristite posudu za kuhanje samo na jednom kuhalištu, možete je pomaknuti na drugo kuhalište. U tom slučaju stupanj za kuhanje i odabrane postavke ostaju pohranjene.

Aktiviranje

Ploča za kuhanje mora biti uključena.

1. Odaberite jedno od dva kuhališta koje spada u CombiZone te podesite stupanj za kuhanje.
2. Dotaknite simbol . Indikator  svijetli. Stupanj za kuhanje se pojavljuje na indikatoru donjeg kuhališta.

Funkcija je sada aktivirana.

Promjena stupnja kuhanja

Odaberite jedno od dva kuhališta kombinirane zone i promijenite stupanj za kuhanje u području namještanja.

Deaktiviranje

Odaberite jedno od dva kuhališta koje spada u tu funkciju i dodirnite simbol .

Funkcija je deaktivirana. Oba kuhališta i dalje rade kao dva odvojena kuhališta.

Funkcija Move

Pomoću ove funkcije možete uključiti oba lijeva kuhališta iste veličine i odabrati različite stupnjeve za kuhanje za oba kuhališta. Prethodno podešeni stupnjevi za kuhanje:

Prednje kuhalište = stupanj za kuhanje **9**

Stražnje kuhalište = stupanj za kuhanje **1**.

Stupnjeve za kuhanje možete promijeniti odvojeno za svako kuhalište.

Napomene

- Stavite posudu za kuhanje samo na jedno kuhalište. Funkcija se neće aktivirati ako se na oba kuhališta nalazi posuda za kuhanje.
- Na indikatoru kuhališta na kojem se ne nalazi posuda za kuhanje, stupanj za kuhanje svijetli slabije. Svijetlit će jače tek kada pomaknete posudu za kuhanje na to kuhalište i kada ga ono prepozna.
- Ako je funkcija već aktivirana i ako stavite drugu posudu za kuhanje na slobodno kuhalište, indikator još uvijek slabije svijetli. Kuhalište nije uključeno. Kuhalište će se uključiti kada maknete prvu posudu za kuhanje.

Savjeti za uporabu posuda

Kako bi se osiguralo dobro prepoznavanje i raspodjela topline, preporučuje se dobro centrirati posudu:

Koristite samo jednu posudu za kuhanje koja prekriva samo jedno kuhalište.

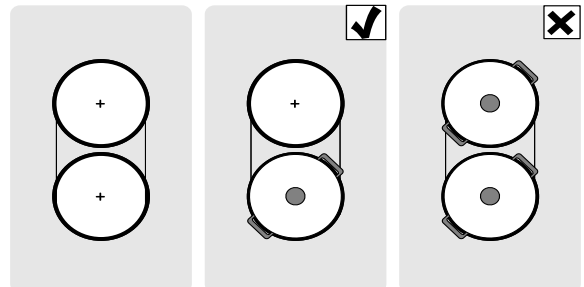

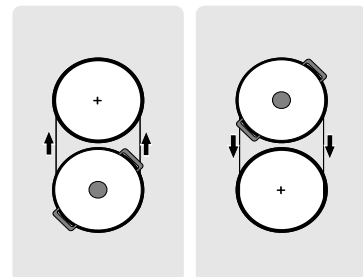

Pomicanje posude za kuhanje s jednog kuhališta na drugo:



Aktiviranje

Kombinirajte dva kuhališta s različitim stupnjem za kuhanje.

1. Odaberite jedno od dva kuhališta koje spada u Move funkciju.
2. Dotaknite simbol . Indikator  svijetli. Stupnjevi za kuhanje se pojavljuju na indikatorima oba kuhališta.

Funkcija je sada aktivirana.

Napomene

- Indikator kuhališta na kojem se nalazi posuda za kuhanje svijetli jače.
- Na indikatoru odabranog kuhališta svijetli indikator .

Promjena stupnja za kuhanje

Odaberite jedno od dva kuhališta koje spada u Move funkciju te podesite stupanj za kuhanje u području podešavanja.

Napomena: Ako se funkcija deaktivira, stupnjevi za kuhanje vraćaju se na prethodno podešene vrijednosti

Deaktiviranje

Dotaknite simbol .

Funkcija je deaktivirana.

Napomena: Kada je jedno od dva kuhališta podešeno na , funkcija se deaktivira u roku od 10 sekunde.

Vremenske funkcije



Vaša ploča za kuhanje ima dvije funkcije timera:

- Programiranje vremena kuhanja
- Kuhinjski alarm

Programiranje vremena kuhanja

Kuhalište se automatski isključuje nakon isteka podešenog vremena.

Podešavanje obavljajte ovako:

1. Odaberite kuhalište i željeni stupanj za kuhanje.
2. Dodirnite simbol . Na indikatoru kuhališta svijetli . Na indikatoru timera svijetli .
3. Tijekom slijedećih 10 sekundi u području namještanja odaberite željeno vrijeme kuhanja.

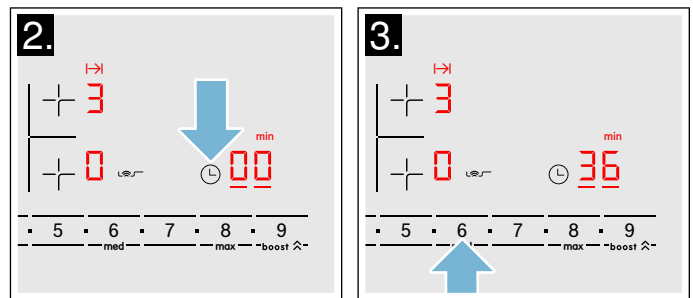

Nakon nekoliko sekundi započinje teći vrijeme.

Napomene

- Isto vrijeme kuhanja možete automatski podesiti za sva kuhališta. Podešeno vrijeme teče odvojeno za svako kuhalište. Informacije o automatskom programiranju vremena kuhanja naći ćete u odlomku → "Osnovne postavke"
- Ako kod kombiniranog kuhališta odaberete funkciju KombiZone, podešeno vrijeme je isto za oba kuhališta.

Senzor pečenja

Ako ste programirali vrijeme kuhanja za neko kuhalište i ako je aktiviran senzor pečenja, vrijeme kuhanja započinje teći tek kada je postignut željeni stupanj temperature.

Promjena ili brisanje vremena

Odaberite kuhalište te zatim dotaknite simbol .

Promijenite vrijeme kuhanja u području podešavanja ili podesite na , kako biste resetirali vrijeme kuhanja.

Nakon isteka vremena

Kuhalište se isključuje. Javlja se signal. Na prikazu tajmera se u trajanju od 10 sekundi prikazuje .

Dotaknite simbol . Indikatori se gase a akustički signal se gasi.

Napomene



- Kako biste vrijeme kuhanja podesili na manje od 10 minuta, uvijek dodirnite **0** prije nego što odaberete željenu vrijednost.
- Ako ste programirali vrijeme kuhanja za više kuhališta, na indikatoru timera se uvijek pojavljuje vrijeme kuhanja odabranog kuhališta.
- Za upit o preostalom vremenu kuhanja odaberite odgovarajuće kuhalište.
- Vrijeme kuhanja možete namjestiti do **99** minuta.

Kuhinjski alarm



Pomoću kuhinjskog alarma možete namjestiti vrijeme do 99 minuta.

Radi neovisno o kuhalištima i ostalim postavkama. Ova funkcija ne isključuje automatski neko kuhalište.

Namještanje

1. Nekoliko puta dodirnite simbol  sve dok ne zasvijetli indikator . Na indikatoru timera svijetli **00**.
2. U području namještanja podesite željeno vrijeme. Nakon nekoliko sekundi započinje teći vrijeme.

Promjena ili brisanje vremena

Nekoliko puta dodirnite simbol  sve dok ne zasvijetli indikator .

U području namještanja promijenite vrijeme ili namjestite **00** za brisanje programiranog vremena.

Nakon isteka vremena

Javlja se zvučni signal. Na indikatoru timera se pojavljuje **00** i zasvijetli indikator . Nakon 10 sekundi indikator se gase.

Kada dodirnete simbol , indikator se gase, a zvučni signal se isključuje.

PowerBoost funkcija

Pomoću funkcije PowerBoost možete brže zagrijati veliku količinu vode nego pomoću stupnja za kuhanje **9**.

Ovu funkciju moguće je aktivirati za jedno kuhalište u slučaju kada druga kuhališta iste skupine nisu u radu (vidi sliku). U suprotnom trepere na indikatoru odabranog kuhališta **b** i **9**; zatim se stupanj za kuhanje **9** automatski podešava, a da se funkcija pritom ne aktivira.

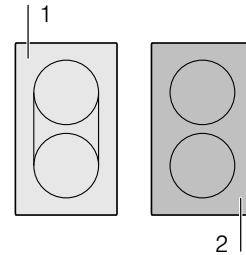

Napomena: U području kombinirane zone moguće je aktivirati Powerboost funkciju ako se dva kuhališta odvojeno koriste.

Aktiviranje

1. Odaberite kuhalište.
2. Dodirnite simbol  dva puta. Na indikatoru svijetli **b**. Funkcija je sada aktivirana.

Deaktiviranje

1. Odaberite kuhalište.
2. Dotaknite simbol . Gasi se indikator **b** a kuhalište se vraća na stupanj za kuhanje **9**. Funkcija je deaktivirana.

Napomena: Pod određenim okolnostima možete isključiti automatski funkciju PowerBoost kako biste zaštitili elektroničke elemente u unutrašnjosti ploče za kuhanje.

Senzorika za pečenje

Pomoću ove funkcije je moguće pečenje zadržavanjem prikladne temperature tave.

Kuhališta s ovom funkcijom označena su simbolom funkcije pečenja.

Prednosti kod pečenja

- Kuhalište grije samo kada je to potrebno za održavanje temperature. Na ovaj način se štedi energija, a ulje ili mast se neće pregrijati.
- Funkcija pečenja javlja da je prazna tava postigla optimalnu temperaturu za dodavanje ulja, a potom i hrane.

Napomene

- Ne stavljate poklopac na tavu. U protivnom se funkcija ne aktivira ispravno. Možete koristiti zaštitu od prskanja kako biste izbjegli mrlje od masnoće.
- Koristite ulje za pečenje ili mast. Ako koristite maslac, margarin, ekstra djevičansko maslinovo ulje ili svinjsku mast, namjestite stupanj temperature **min**.
- Nikada bez nadzora ne zagrijavajte tavu s hranom ili bez nje.
- Ako kuhalište ima višu temperaturu od posude za kuhanje ili obrnuto, onda se senzor pečenja neće ispravno aktivirati.

Stupnjevi temperature

Stupanj temperature	Primjeren za
min	nisko Pečenje hrane na ekstra djevičanskom maslinovom ulju, maslacu ili margarinu, npr. omleta.
low	srednje - nisko Pečenje ribe i velikih namirnica, npr. mesnih okruglica i hrenovki.
med	srednje - visoko Pečenje odrezaka, srednje ili dobro pečeni, duboko smrznutih, paniranih i finih namirnica, npr. odrezaka, ragua i povrća.
max	visoko Pečenje hrane na visokim temperaturama, npr. odrezaka, krvavo pečeni, popečaka od krumpira i pečenog krumpira.

Tave za senzor za pečenje

Za ovu funkciju postoje također posebne tave. Možete ih kupiti u specijaliziranim trgovinama i kod naše servisne službe. Uvijek navedite odgovarajući referentni broj.

- HZ390210 tava promjera 15 cm.
- HZ390220 tava promjera 19 cm.
- HZ390230 tava promjera 21 cm.

Tave imaju sloj protiv prljanja i stoga možete koristiti malo ulja prilikom pečenja.

Napomene

- Funkcija pečenja je posebno namještena za ovu vrstu tave.
- Druge tave mogu se pregrijati. Možete namjestiti višu ili nižu temperaturu. Najprije pokušajte s nižim stupnjem temperature i promijenite ga ako je potrebno.
- Pazite da promjer dna tave odgovara veličini kuhališta. Stavite tavu na sredinu kuhališta.

Tablica

U tablici je prikazano koji stupanj temperature je prikladan za svako jelo. Vrijeme pečenja može varirati ovisno o načinu, težini, veličini i kvaliteti jela.

Namješteni stupanj temperature varira ovisno o korištenoj tavi.

Zagrijte praznu tavu, dodajte ulje i hranu nakon zvučnog signala.

	Stupanj temperature	Ukupno vrijeme pečenja od javljanja zvučnog signala (min)
Meso		
Odresci, naravni ili panirani	med	6 - 10
Filet	med	6 - 10
Kotleti*	low	10 - 15
Cordon bleu, bečki odrezak*	med	10 - 15
Odrezak, krvavo pečeni (debljine 3 cm)	max	6 - 8
Odrezak, srednje ili dobro pečeni (debljine 3 cm)	med	8 - 12
Prsa od peradi (debljine 2 cm)*	low	10 - 20
Hrenovke, zagrijane u vodi ili sirove*	low	8 - 20
Hamburger, mesne okruglice, punjene mesne okruglice*	low	6 - 30
Ragu, gyros	med	7 - 12
Mljeveno meso	med	6 - 10
Slanina	min	5 - 8
Riba		
Riba, pečena, cijela, npr. pastrva	low	10 - 20
Riblji fileti, naravni ili panirani	low - med	10 - 20
Račići, kozice	med	4 - 8
Jela s jajima		
Palačinke**	max	-
Omlet**	min	3 - 6
Jaja na oko	min - med	2 - 6
Kajgana	min	4 - 9
Carski drobljenac	low	10 - 15
Francuski tost**	low	4 - 8
Krumpir		
Pečeni krumpir (od krumpira kuhanog u ljusci)	max	6 - 12
Pommes frites (od sirovih krumpira)	med	15 - 25
Popečci od krumpira**	max	2,5 - 3,5
Glazirani krumpir	low	15 - 20
Povrće		
Češnjak, luk	min	2 - 10
Tikvice, patlidžani	low	4 - 12
Paprika, zelene šparoge	low	4 - 15
Gljive	med	10 - 15
Glazirano povrće	low	6 - 10

* Češće okrenuti.

** Ukupno trajanje po porciji. Pecite zasebno.

	Stupanj temperature	Ukupno vrijeme pečenja od javljanja zvučnog signala (min)
Duboko smrznuti proizvodi		
Odresci	med	15-20
Cordon bleu*	med	10-30
Prsa od peradi*	med	10-30
Pileći nuggets	med	10-15
Gyros, kebab	low	5-10
Riblji fileti, naravni ili panirani	low	10-20
Riblji štapići	med	8-12
Pommes frites	max	4-6
Jela iz tave, npr. povrće iz tave s piletinom	low	6-10
Proletne rolice	med	10-30
Camembert/sir	low	10-15
Ostalo		
Camembert/sir	low	7-10
Kuhani suhi proizvodi s dodavanjem vode, npr. tjestenina	min	5-10
Croûtons	low	6-10
Bademi/orasi/pinjoli	med	3-15

* Češće okrenuti.
** Ukupno trajanje po porciji. Pecite zasebno.

Podešavanje obavljajte ovako

Iz tablice odaberite odgovarajući stupanj temperature. Praznu posudu za kuhanje stavite na zonu za kuhanje.

1. Odaberite kuhalište. Dodirnite simbol . Na indikatoru kuhališta svijetli **A**.

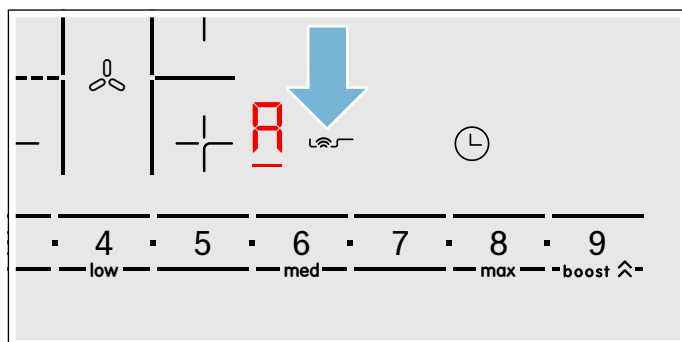

2. Tijekom slijedećih 10 sekundi u području namještanja odaberite željeni stupanj temperature.

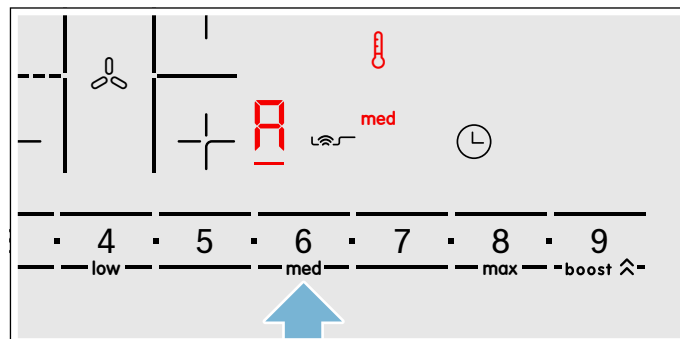

Funkcija je sada aktivirana.

Simbol temperature  svijetli sve dok nije postignuta temperatura za pečenje. Zatim se javlja zvučni signal, a simbol temperature se gasi.

Napomene

- Okrećite hranu kako ne bi zagorjela.
- Kako bi se prikazali indikatori temperature  i stupanj temperature, morate odabrati jedno kuhalište.

Isključivanje senzora pečenja



Odaberite kuhalište i dodirnite simbol . Funkcija je deaktivirana.

Zaštita za djecu

Pomoću zaštite za djecu možete spriječiti da djeca uključe ploču za kuhanje.

Uključivanje i isključivanje zaštite za djecu

Kuhalište mora biti isključeno.

Uključivanje: simbol  držite pritisnut oko 4 sekunde. Indikator uz simbol  svijetli tijekom 10. Ploča za kuhanje je blokirana.

Isključivanje: simbol  držite pritisnut oko 4 sekunde. Blokada je deaktivirana.

Automatska zaštita za djecu

S ovom funkcijom, zaštita za djecu automatski se uključuje uvijek kada se isključi ploča za kuhanje.

Uključivanje i isključivanje

Kako ćete uključiti automatsku zaštitu za djecu, saznat ćete u poglavlju → "Osnovne postavke"

Zaštita od brisanja

Kada brišete upravljačku ploču dok je ploča za kuhanje uključena, mogu se promijeniti postavke. Kako biste to izbjegli, ploča za kuhanje ima funkciju za blokiranje upravljačke ploče u svrhu čišćenja.

Uključivanje: Dodirnite simbol . Javlja se zvučni signal. Upravljačka ploča je blokirana tijekom 35 sekundi. Možete obrisati površinu upravljačke ploče, a da ne promijenite postavke.

Deaktiviranje: nakon 35 sekundi upravljačka ploča je deblokirana. Za poništenje funkcije prije isteka vremena dodirnite simbol .

Napomene

- 30 sekundi nakon aktiviranja javlja se zvučni signal. To prikazuje da će funkcija uskoro završiti.
- Blokada čišćenja ne utječe na glavni prekidač. Ploča za kuhanje se u svakom trenutku može isključiti.

Automatsko isključivanje

Ako neko kuhalište predugo radi i niste promijenili postavku, aktivirat će se automatsko sigurnosno isključivanje.

Kuhalište prestaje s grijanjem. Na indikatoru kuhališta izmjenično trepere **F**, **B** i indikator preostale topline **h** ili **H**.

Ako dodirnete bilo koji simbol, indikator će se isključiti. Sada ponovno možete podesiti kuhalište.

Vrijeme kada će se aktivirati automatsko sigurnosno isključivanje ovisi o namještenom stupnju za kuhanje (nakon 1 do 10 sati).

Osnovne postavke

Uređaj nudi različite osnovne postavke. Možete ih prilagoditi vašim navikama.

Indikator	Funkcija
c 1	Automatska zaštita za djecu 0 Ručno*. 1 Automatski. 2 Funkcija je deaktivirana.
c 2	Zvučni signali 0 Signal potvrde i pogreške su isključeni. 1 Uključen je samo signal pogreške. 2 Uključen je samo signal potvrde. 3 Svi zvučni signali su uključeni.*
c 3	Prikaz potrošnje energije 0 Isključeno.* 1 Uključeno.
c 5	Automatsko programiranje vremena kuhanja 00 Isključeno.* 0 1:99 Vrijeme do automatskog isključivanja.
c 6	Trajanje zvučnog signala za kraj timera 1 10 sekundi.* 2 30 sekundi. 3 1 minuta.
c 7	Funkcija Power-Management. Ograničenje ukupne snage ploče za kuhanje Raspoložive postavke ovise o maksimalnoj snazi ploče za kuhanje. 0 Deaktivirano. Maksimalna snaga ploče za kuhanje. */** 1 1000 W minimalna snaga. 1. 1500 W ... 3 3000 W preporučeno za 13 A. 3. 3500 W preporučeno za 16 A. 4 4000 W 4. 4500 W preporučeno za 20 A. ... 9 ili 9. Maksimalna snaga ploče za kuhanje.**
c 9	Vrijeme odabira kuhališta 0 Neograničeno: zadnje podešeno kuhalište ostaje odabrano.* 1 Ograničeno: kuhalište ostaje odabrano samo nekoliko sekundi.
c 12	Provjera posuđa, rezultata kuhanja 0 Nije prikladno 1 Nije optimalno 2 Prikladno
c 17	Namještanje pogona na optični zrak ili pogona na odlazni zrak 0 Pogon na optični zrak je namješten.* 1 Pogon na odlazni zrak je namješten.

* Tvorničke postavke

** Maksimalna snaga ploče za kuhanje prikazana je na označnoj pločici.

Indikator	Funkcija
c 18	Namještanje automatskog pokretanja 0 Isključeno. 1 Uključeno: Ventilacija se pokreće na određenom stupnju snage.*
c 20	Namještanje nastavka ventilacije 0 Isključeno. 1 Uključeno: Ventilacija radi u pogonu na odlazni zrak otprilike 6 minuta na stupnju snage 3 i u pogonu na optočni zrak otprilike 30 minuta na stupnju snage 1 te se nakon isteka tog vremena automatski isključuje.*
c 0	Povratak na tvorničke postavke 0 Individualne postavke.* 1 Povratak na tvorničke postavke.



* Tvorničke postavke
 ** Maksimalna snaga ploče za kuhanje prikazana je na označnoj pločici.

Pristupite osnovnim postavkama ovako:

Ploča za kuhanje mora biti isključena.

1. Uključite ploču za kuhanje.
2. U roku od slijedećih 10 sekundi držite pritisnut simbol  u trajanju od otprilike 4 sekunde. Prva četiri indikatora navode informacije o proizvodu. Dodirnite područje namještanja kako biste vidjeli pojedinačne indikatore.

Informacije o proizvodu	Indikator
Indeks servisne službe (IS)	01
Tvornički broj	Fd
Tvornički broj 1	95
Tvornički broj 2	05

3. Ako ponovno dodirnete simbol , pristupit ćete osnovnim postavkama. Na indikatorima izmjenično trepere **c** i **1** te se pojavljuje  kao pred-postavka.

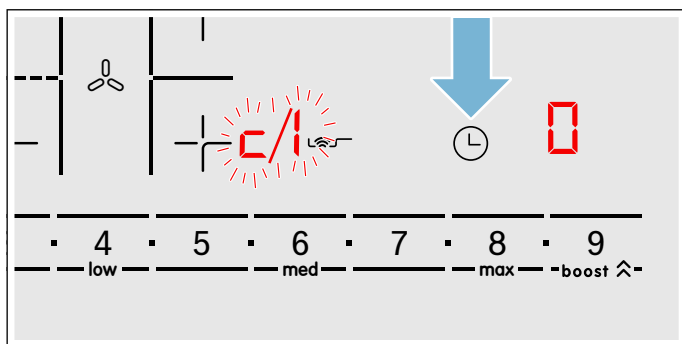

4. Simbol  uzastopno pritisnite toliko puta dok se ne pojavi željena funkcija.

5. Zatim u području namještanja odaberite željenu postavku.

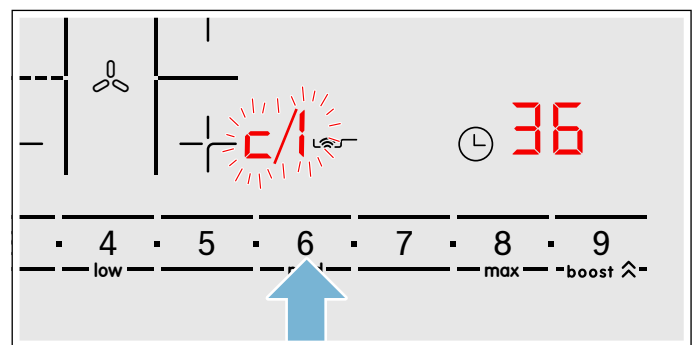

6. Simbol  držite pritisnut najmanje 4 sekunde.

Postavke su pohranjene.

Napuštanje osnovnih postavki

Ploču za kuhanje isključite pomoću glavne sklopke.

Prikaz potrošnje energije

Ova funkcija prikazuje ukupnu potrošnju energije kod zadnjeg kuhanja na ploči za kuhanje.

Nakon isključivanja ploče za kuhanje u trajanju od 10 sekundi prikazuje se potrošnja u kilovatsatima, npr. **1.08 kWh**.

Točnost prikaza između ostalog ovisi o kvaliteti napona strujne mreže.

Kako ćete uključiti ovu funkciju, saznat ćete u poglavlju → "Osnovne postavke"

Ispit posuđa

Pomoću ove funkcije možete provjeriti brzinu i kvalitetu kuhanja ovisno o posuđu.

Rezultat je preporučena vrijednost i ovisi o svojstvima posuđa i korištenom kuhalištu.

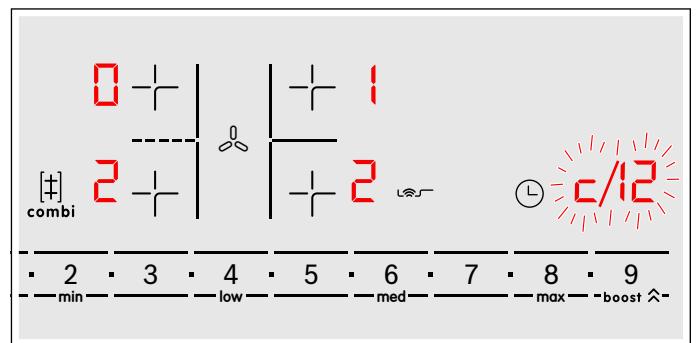

1. Ulijte u posudu oko 200 ml vode i na sobnoj temperaturi stavite posudu na sredinu zone za kuhanje čiji promjer najbolje odgovara promjeru dna posude.
2. Uđite u osnovne postavke i odaberite postavku **c 12**.
3. Dodirnite područje namještanja. Na indikatorima zona za kuhanje treperi **-**. Funkcija je sada aktivirana.

Nakon 10 sekundi se na indikatoru zone za kuhanje pojavljuje informacija o kvaliteti i brzini kuhanja.



Provjerite učinak pomoću slijedeće tablice:

Učinak

	Posuda za kuhanje nije primjerena za kuhalište i zato se ne zagrijava.*
	Posuda za kuhanje zagrijava se sporije od očekivanog i kuhanje nije optimalno.*
	Posuda za kuhanje se dobro zagrijava i kuhanje se odvija normalno.

* Ako imate manje kuhalište, ispitajte posudu za kuhanje još jednom na manjem kuhalištu.

Za ponovno aktiviranje ove funkcije dodirnite područje namještanja.

Napomene

- Ako je kuhalište koje ćete koristiti manje od promjera posude za kuhanje, vjerojatno će se zagrijati samo sredina posude, a rezultat kuhanja neće biti najbolji ili zadovoljavajući.
- Informacije o ovoj funkciji naći ćete u poglavlju → "Osnovne postavke".
- Informacije o vrsti, veličini i pozicioniranju posude za kuhanje naći ćete u poglavlju → "Kuhanje pomoću indukcije".

Power-Manager

Pomoću funkcije Power-Manager možete namjestiti ukupnu snagu ploče za kuhanje.

Ploča za kuhanje je tvornički unaprijed namještena. Njezina najveća snaga navedena je na označnoj pločici. Pomoću funkcije Power-Manager možete promijeniti vrijednost prema zahtjevima odgovarajuće električne instalacije.

Kako se ova namještena vrijednost ne bi prekoračila, ploča za kuhanje raspodjeljuje automatski raspoloživu snagu na uključene zone za kuhanje.

Sve dok je aktivirana funkcija Power-Manager, snaga neke zone za kuhanje može privremeno pasti ispod nominalne vrijednosti. Ako se isključi neka zona za kuhanje i dostigne ograničenje snage, onda se na indikatoru stupnja kuhanja kratko pojavljuje **_**. Uređaj sam regulira i bira najviši mogući stupanj snage.

Za ostale informacije o tome kako se može promijeniti ukupna snaga ploče za kuhanje vidi poglavlje → "Osnovne postavke"

Čišćenje

Upozorenje – Opasnost od opeklina!

Uređaj je vruć dok radi. Prije čišćenja ostavite da se uređaj ohladi.

Upozorenje – Opasnost od opeklina!

Uređaj postaje vruć tijekom rada. Ako vruće tekućine dospiju u uređaj, prije skidanja poklopca filtra, vađenja metalnog filtra za masnoću, spremnika, preljevnog spremnika ili skidanja poklopca kućišta ostavite uređaj da se ohladi najmanje dva sata.

Upozorenje – Opasnost od strujnog udara!

Prodrla vlaga može uzrokovati strujni udar. Ne koristite visokotlačni ili parni čistač.

Upozorenje – Opasnost od strujnog udara!

Prodrla vlaga može uzrokovati strujni udar. Uređaj čistite samo vlažnom krpom. Prije čišćenja izvucite mrežni utikač ili isključite osigurač u ormariću s osiguračima.

Upozorenje – Opasnost od ozljede!

Sastavni dijelovi unutar uređaja mogu biti oštih rubova. Nosite zaštitne rukavice.

Napomena: Za čišćenje koristite samo malo vode, voda ne smije dospjeti u uređaj.

Napomene

- Prije čišćenja skinite sav nakit na rukama i prstima.
- Ne koristite sredstva za čišćenje dok je ploča za kuhanje vruća jer mogu nastati mrlje. Uvjerite se da ste uklonili sve ostatke korištenog sredstva za čišćenje.

Sredstva za čišćenje

Koristite samo sredstva za čišćenje koja su prikladna za ploče za kuhanje. Pridržavajte se podataka proizvođača na ambalaži proizvoda.

Poštujte sve upute i upozorenja koja su priložena sredstvima za čišćenje.

Prikladna sredstva za čišćenje i njegu možete kupiti kod naše servisne službe ili u našoj online trgovini.

Oprez!

Površinsko oštećenje

Ne koristite:

- nerazrijeđeno sredstvo za pranje posuđa
- sredstvo za čišćenje perilice posuđa
- abrazivna sredstva
- visokotlačne ili parne čistače
- sredstva za čišćenje pećnice
- nagrizaјуća, agresivna sredstva ili sredstva koja sadrže klor
- sredstva za čišćenje koja sadrže alkohol
- tvrde spužve za čišćenje, četke ili jastučice za ribanje

Oprez!**Površinsko oštećenje**

Nove spužve prije uporabe temeljito isperite!

Kako se različite površine ne bi oštetile krivim sredstvom za čišćenje, pridržavajte se uputa u tablici.

Područje	Sredstva za čišćenje
Staklokeramika	<p>Sredstvo za čišćenje stakla kod mrlja od ostataka kamena ili vode: Ploču za kuhanje očistite čim se ohladi. Možete koristiti prikladno sredstvo za čišćenje staklokeramičkih ploča za kuhanje ili sredstvo za čišćenje stakla (br. artikla 00311499). Strugač za staklo (br. artikla 00087670) kod mrlja od šećera, rižinog škroba ili plastike: Odmah očistite. Oprez: Opasnost od opekline. Potom očistite vlažnom krpom za pranje posuđa te osušite suhom krpom.</p> <p>Napomena: Ne koristite sredstva za čišćenje perilice posuđa.</p>
Plemeniti čelik	<p>Vruća sapunica: Očistite spužvicom i obrišite mekom krpom. Za čišćenje koristite samo malo vode, voda ne smije prodrijeti u uređaj. Sasušena mjesta ostavite da omekšaju s malo vode i malo sredstva za pranje posuđa, nemojte ih ribati. Površine od nehrđajućeg čelika čistite samo u smjeru kako su brušene. Kod servisne službe, u našoj internetskoj trgovini ili u specijaliziranoj trgovini mogu se nabaviti posebna sredstva za čišćenje plemenitog čelika (br. artikla 00311499). Sredstvo za njegu nanosite mekom krpom u tankom sloju. Napomena: Za čišćenje okvira ploče za kuhanje ne koristite strugač za staklo.</p>
Plastika	<p>Vruća sapunica: Očistite mekom krpom ili operite u perilici posuđa.</p>
Upravljački elementi	<p>Vruća sapunica ili prikladna sredstva za čišćenje stakla (br. artikla 00311499): Očistite vlažnom spužvicom i obrišite mekom krpom.</p>
Poklopac filtra	<p>Vruća sapunica: Očistite vlažnom spužvicom i obrišite mekom krpom.</p>

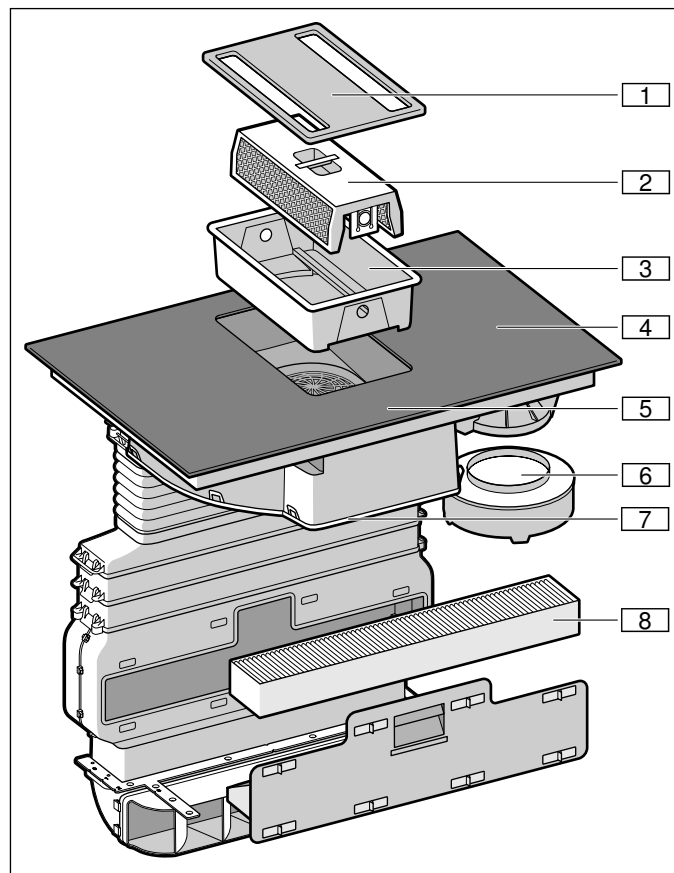
Komponente za čišćenje

Br.	Oznaka
1	Poklopac filtra
2	Metalni filter za masnoću
3	Spremnik
4	Ploča za kuhanje
5	Upravljačka ploča
6	Preljevni spremnik
7	Poklopac kućišta
8	Filter s aktivnim ugljenom (samo kod pogona na optični zrak)

Okvir ploče za kuhanje (samo kod uređaja s okvirom ploče za kuhanje)

Kako biste izbjegli oštećenja okvira ploče za kuhanje, pridržavajte se sljedećih napomena:

- Koristite samo toplu sapunicu
- Nove spužvaste krpe prije uporabe temeljito isperite.
- Ne koristite oštra ili abrazivna sredstva za čišćenje.
- Ne koristite strugač za staklo ili šiljaste predmete.

Ploča za kuhanje

Ploču za kuhanje očistite nakon svakog kuhanja. Na taj način ćete izbjeći da zagore prianjajući ostaci. Ploču za kuhanje očistite tek kada se ugasi indikator preostale topline. Odmah uklonite prekipjele tekućine, ne ostavljajte ostatke hrane da se sasušuje.

Ploču za kuhanje očistite vlažnom krpom za pranje posuđa te obrišite suhom krpom kako ne bi nastale mrlje od kamenca.

Tvrdokornu prljavštinu najbolje uklonite strugačem za staklo kojeg možete kupiti u trgovini ili sredstvom za čišćenje staklokeramike. Pridržavajte se podataka proizvođača.

Prikladne strugača za staklo (br. artikla 00087670) možete kupiti kod naše servisne službe ili u našoj internetskoj trgovini.

Posebnim spužvicama za čišćenje staklokeramičkih ploča za kuhanje postići ćete dobre rezultate čišćenja.

Ventilacija

Kako biste osigurali stupanj filtriranja mirisa i masnoće, filtri se moraju redovito zamijeniti ili očistiti.

Metalni filter za masnoću

Metalne filtre za masnoću valja očistiti svakih 30 radnih sati, najmanje jednom mjesečno.

⚠ Upozorenje – Opasnost od požara!

Naslage masnoća na filteru za masnoću bi se mogle zapaliti.

Filter za masnoću očistite najmanje jednom mjesečno.

Uređaj nikada ne koristite bez filtera za masnoću.

Filter s aktivnim ugljenom

Filter s aktivnim ugljenom morate zamijeniti u pravilnim razmacima. U tu svrhu se pridržavajte indikatora zasićenja na vašem uređaju.

Indikator zasićenja

U slučaju zasićenja metalnog filtera za masnoću ili filtera s aktivnim ugljenom javlja se zvučni signal nakon isključivanja uređaja.



Na kontrolnoj ploči svijetle sljedeći simboli:

- **Metalni filter za masnoću:** *F 10* svijetli
- **Filter s aktivnim ugljenom:** *F 11* svijetli
- **Metalni filter za masnoću i filter s aktivnim ugljenom:** *F 10* i *F 11* svijetle naizmjenice

Sada je krajnje vrijeme da očistite metalni filter za masnoću odnosno da zamijenite filter s aktivnim ugljenom.

Ako ste očistili ili zamijenili odgovarajuće filtre, trebate resetirati indikator zasićenja kako bi indikatori *F 10* i *F 11* prestali svijetliti.

Nakon isključivanja uređaja svijetli *F 10* ili *F 11*.

1. Dodirnite simbol . Javlja se zvučni signal. Indikator zasićenja metalnog filtera za masnoću je resetiran.
2. Ako svijetli *F 11*, ponovno dodirnite simbol . Javlja se zvučni signal. Indikator zasićenja filtera s aktivnim ugljenom je resetiran.

Mijenjanje filtera s aktivnim ugljenom (samo kod pogona na optični zrak)

Filtri s aktivnim ugljenom vežu na sebe neugodne mirise iz pare od kuhanja. Koristite se samo kod rada s optičnim zrakom.

Napomene

- Filter s aktivnim ugljenom nije uključen u opsegu isporuke. Filter s aktivnim ugljenom (br. artikla HEZ381700) možete kupiti u specijaliziranim trgovinama, kod servisne službe ili u internetskoj trgovini.
 - Filter s aktivnim ugljenom ne možete čistiti ili ponovno uključiti.
 - Koristite samo originalan filter. Time se jamči optimalan rad.
1. U ugradbenom elementu otvorite sve elemente za zatvaranje na ladici u ravnom kanalu.

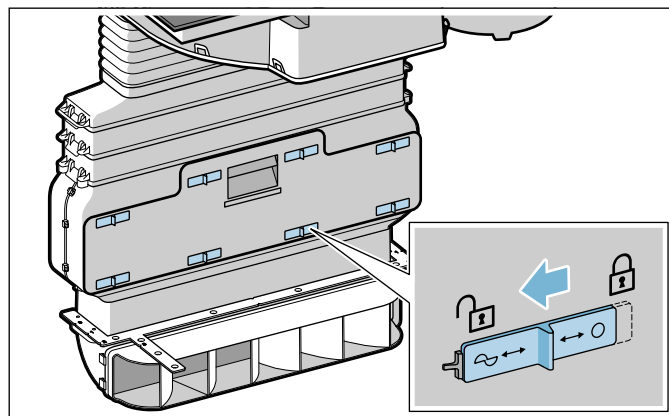

2. Otvorite ladicu u ravnom kanalu i izvadite filtar s aktivnim ugljenom.

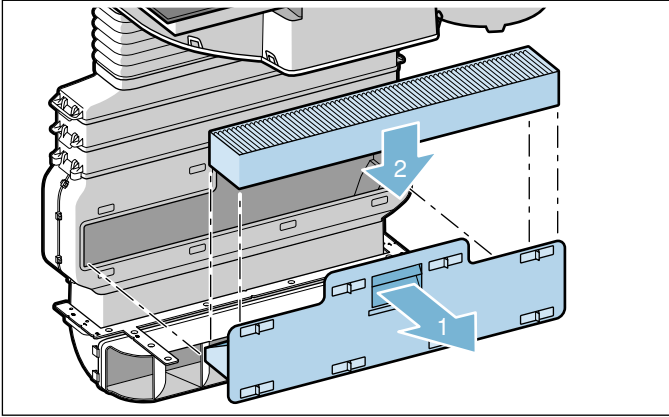

3. Umetnite novi filtar s aktivnim ugljenom.
4. Zatvorite ladicu u ravnom kanalu i zatvorite sve elemente za zatvaranje.

Napomena: Uvjerite se da su svi elementi za zatvaranje ispravno zatvoreni. U suprotnom se mogu pojaviti zvukovi, a učinkovitost ventilacije mogla bi se smanjiti.

Demontaža metalnog filtra

Metalni filtri za masnoću filtriraju masnoću iz pare od kuhanja. Kako biste osigurali optimalan rad nape, filtre čistite najmanje jednom mjesečno.

1. Skinite poklopac filtra.

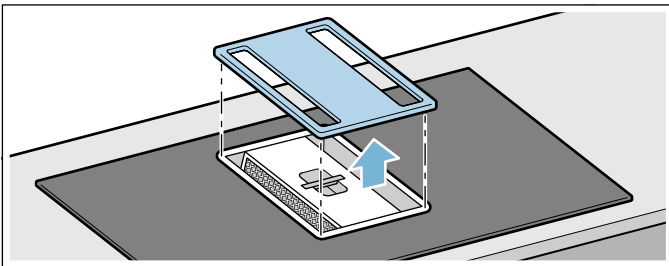

Napomena: Pobrinite se da poklopac filtra ne padne i da ne ošteti ploču za kuhanje.

2. Izvadite metalni filtar za masnoću i spremnik.

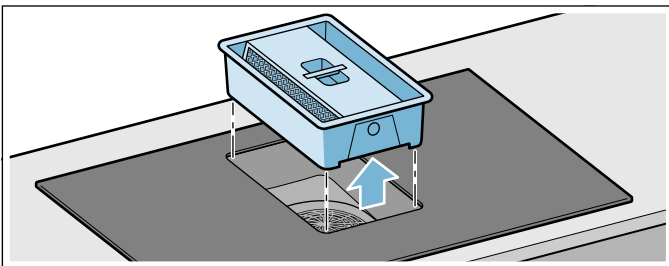

Napomena: Može doći do sakupljanja masnoće dolje u spremniku. Metalni filtar za masnoću ne naginjite kako biste spriječili kapanje masnoće.

3. Pritisnite oba elementa za zatvaranje na stranama spremnika kako biste odvojili metalni filtar za masnoću od spremnika.

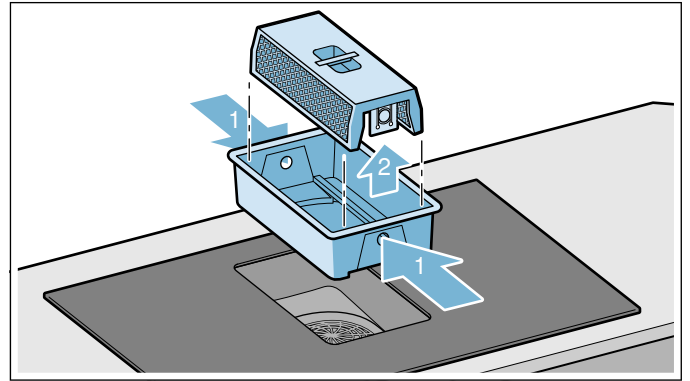

4. Po potrebi ispraznite spremnik.
5. Očistite metalni filtar za masnoću i poklopac filtra.
6. Nakon demontaže metalnog filtra za masnoću uređaj očistite iznutra.

Napomena: Na kotaču ventilatora može doći do stvaranja kapljica. To je normalno i kapljice nastaju kondenzacijom kuhinjskih para. Ne postoji opasnost za sigurnost i opasnost od oštećenja. Električne komponente uređaja su zaštićene.

Čišćenje metalnog filtra za masnoću

Napomene

- Ne koristite agresivna, kisela ili lužnata sredstva za čišćenje.
- Metalni filtar za masnoću možete oprati u perilici posuđa ili ručno.

Ručno:

Napomena: Kod tvrdokorne prljavštine možete koristiti specijalno sredstvo za otapanje masnoća (br. artikla 00311297). Možete ga naručiti u internetskoj trgovini.

- Metalni filtar za masnoću omekšajte u vrućoj sapunici.
- Za čišćenje metalnog filtra za masnoću koristite četku i zatim dobro isperite metalni filtar za masnoću.
- Metalni filtar za masnoću ostavite da se ocijedi.

U perilici posuđa:

- Jako zaprljani metalni filtar za masnoću ne perite zajedno s posuđem.
- Metalni filtar za masnoću možete bez problema oprati u perilici posuđa. Metalni filtar za masnoću ne smije se prikliješiti.
- Za optimalni rezultat pranja metalni filtar za masnoću stavite polegnut na stranu filtra u perilicu posuđa.

Vađenje i čišćenje ostalih komponenti uređaja

Redovito očistite i unutrašnjost stolne nape. Kod tvrdokorne prljavštine možete koristiti specijalno sredstvo za otapanje masnoća (br. artikla 00311297).

1. Skinite poklopac filtra i očistite ga vlažnom krpom.

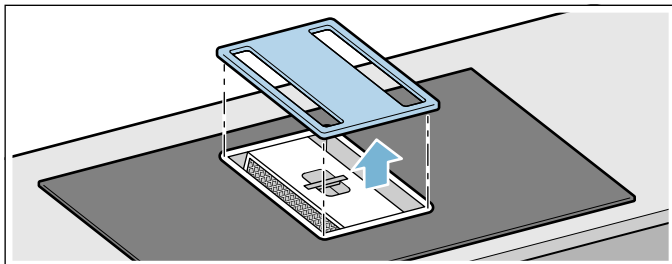

2. Izvadite metalni filtar za masnoću i spremnik.

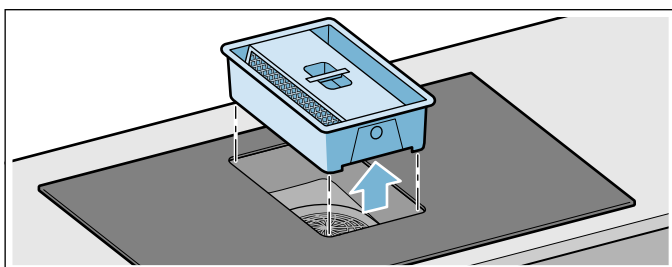

3. Pritisnite oba elementa za zatvaranje na stranama spremnika kako biste odvojili metalni filtar za masnoću od spremnika.

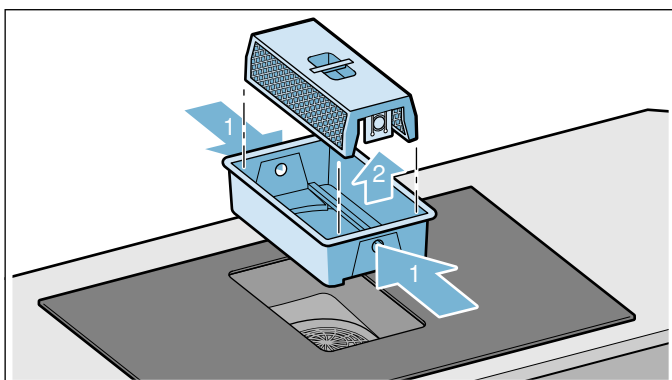

4. Po potrebi ispraznite spremnik.
5. Metalni filtar za masnoću i spremnik operite u perilici posuđa.
6. Po potrebi skinite i očistite poklopac kućišta ispod uređaja.

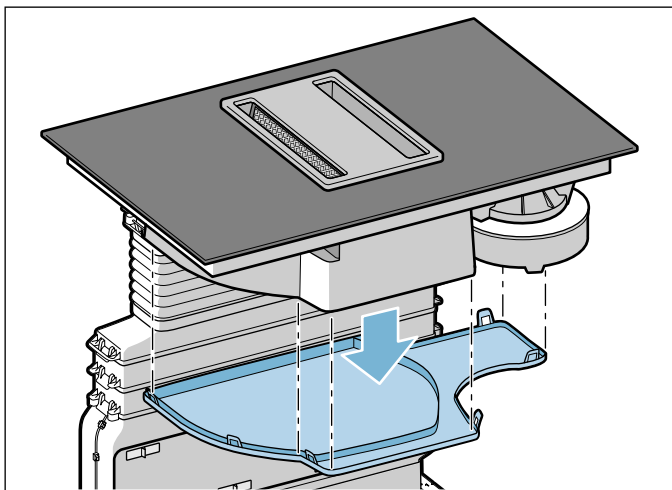

7. Osušene sastavne dijelove ponovno montirajte nakon čišćenja.



Umetanje metalnog filtra za masnoću

1. Umetnite spremnik.
2. Umetnite metalni filtar za masnoću.
Napomena: Uvjerite se da je metalni filtar za masnoću ispravno umetnut. U suprotnom ventilacija neće raditi.
3. Stavite poklopac filtra.

Resetiranje prikaza zasićenja

Ako ste očistili ili zamijenili odgovarajuće filtre, trebate resetirati indikator zasićenja kako bi indikatori **F 10** i **F 11** prestali svijetliti.

Nakon isključivanja uređaja svijetli **F 10** ili **F 11**.

1. Dodirnite simbol .
Javlja se zvučni signal. Indikator zasićenja metalnog filtra za masnoću je resetiran.
2. Ako svijetli **F 11**, ponovno dodirnite simbol .
Javlja se zvučni signal. Indikator zasićenja filtra s aktivnim ugljenom je resetiran.

Čišćenje prelivnog spremnika

Napomene

- Uvjerite se da dovod do prelivnog spremnika nije blokiran. Ako predmeti dospiju u uređaj, izvadite ih nakon što se uređaj ohladi. U tu svrhu skinite poklopac filtra, izvadite metalni filtar za masnoću i spremnik.
- Ako tekućina odozgo dospije u uređaj, ista se sakuplja u prelivnom spremniku. Odvijte i ispraznite prelivni spremnik. Po potrebi skinite poklopac kućišta.

1. Prelivni spremnik odvijte s obje ruke.

Napomene

- Prelivni spremnik ne nagnjite kako biste spriječili istjecanje tekućine.
- Ako su metalni filtar za masnoću i spremnik izvađeni, a tekućina ulazi u uređaj kroz ventilacijsku rešetku, skinite poklopac kućišta.

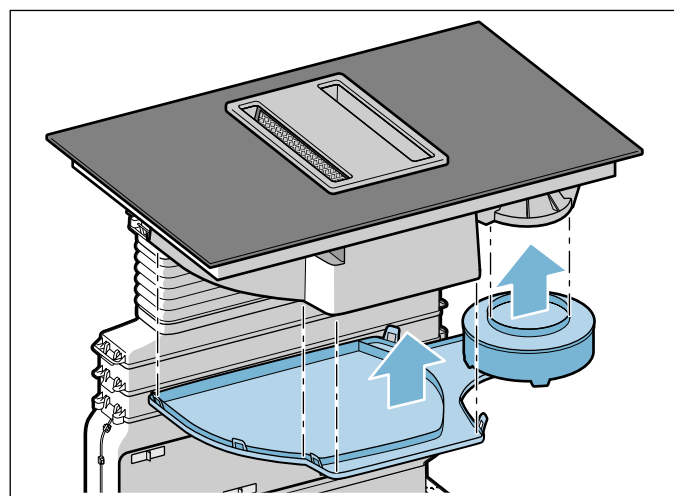

2. Ispraznite i isperite prelivni spremnik i po potrebi poklopac kućišta.
3. Nakon čišćenja ponovno pričvrstite prelivni spremnik.
4. Ponovno pričvrstite poklopac kućišta.

Česta pitanja i odgovori (FAQ)

Korištenje

Zašto ne mogu uključiti ploču za kuhanje i zašto svijetli simbol za zaštitu djece?

Zaštita za djecu je aktivirana.
Informacije o ovoj funkciji naći ćete u poglavlju → "Zaštita za djecu"

Zašto trepere indikatori i čuje se zvučni signal?

Uklonite tekućine ili ostatke hrane s upravljačke ploče. Uklonite sve predmete koji se nalaze na upravljačkoj ploči.
Uputu za deaktiviranje zvučnog signala naći ćete u poglavlju → "Osnovne postavke"

Zvukovi

Zašto se za vrijeme kuhanja čuju zvukovi?

Ovisno o svojstvu dna posude za kuhanje mogu se pojaviti zvukovi za vrijeme rada ploče za kuhanje. Ovi zvukovi su normalna pojava koja je sastavni dio tehnologije indukcije i ne znači da je uređaj u kvaru.

Mogući zvukovi:

Duboki zvuk zujanja kao kod transformatora:

Takav zvuk nastaje prilikom kuhanja na višem stupnju za kuhanje. Zvuk slabi ili prestaje kada se smanji stupanj za kuhanje.

Duboki zvuk zviždanja:

Takav zvuk nastaje kada je posuda za kuhanje prazna. Ovaj zvuk prestaje kada se u posudu za kuhanje ulije voda ili stavi hrana.

Pucketanje:

Takav zvuk nastaje u posudama za kuhanje koje su napravljene od slojeva različitih materijala ili kada se istovremeno koristi posuda za kuhanje različite veličine i različitog materijala. Jačina zvuka može varirati ovisno o količini i načinu pripremanja jela.

Visoki zvuk zviždanja:

Zvukovi mogu nastati kada istovremeno rade dva kuhališta na najvišem stupnju za kuhanje. Zviždanje prestaje ili se smanji kada se smanji stupanj za kuhanje.

Buka ventilatora:

Ploča za kuhanje je opremljena ventilatorom koji se uključuje na visokim temperaturama. Ventilator može nastaviti raditi i nakon isključivanja ploče za kuhanje ako je izmjerena temperatura pretjerano visoka.

Posude za kuhanje

Koje su posude za kuhanje prikladne za indukcijsku ploču?

Informacije o posudama za kuhanje koje su prikladne za indukciju, naći ćete u poglavlju → "Kuhanje pomoću indukcije".

Zašto se kuhalište ne zagrijava, a treperi stupanj za kuhanje?

Nije uključeno kuhalište na kojem se nalazi posuda za kuhanje.

Provjerite je li uključeno kuhalište na kojem se nalazi posuda za kuhanje.

Posuda za kuhanje je premala za uključeno kuhalište ili nije prikladna za indukciju.

Provjerite je li posuda za kuhanje prikladna za indukciju i nalazi li se na kuhalištu čija veličina najbolje odgovara posudi. Informacije o vrsti, veličini i pozicioniranju posude za kuhanje naći ćete u poglavljima → "Kuhanje pomoću indukcije" i → "Funkcija Move".

Zašto je potrebno puno vremena dok se posuda za kuhanje ne zagrije odnosno zašto se nedovoljno zagrijava iako je namješten viši stupanj za kuhanje?

Posuda za kuhanje je premala za uključeno kuhalište ili nije prikladna za indukciju.

Provjerite je li posuda za kuhanje prikladna za indukciju i nalazi li se na kuhalištu čija veličina najbolje odgovara posudi. Informacije o vrsti, veličini i pozicioniranju posude za kuhanje naći ćete u poglavljima → "Kuhanje pomoću indukcije" i → "Funkcija Move".

Čišćenje

Kako se čisti ploča za kuhanje?

Optimalne rezultate postići ćete posebnim sredstvima za čišćenje staklokeramike. Preporučamo da ne koristite nagrizajuća ili abrazivna sredstva za čišćenje, sredstva za čišćenje perilice posuđa (koncentrate) ili krpe za pranje poda.

Ostale informacije o čišćenju i održavanju ploče za kuhanje naći ćete u poglavlju → "Čišćenje"

Što učiniti kod smetnji?

U pravilu su smetnje sitnice koje se lako mogu ukloniti. Prije nego što nazovete servisnu službu, molimo prvo pogledajte napomene u tablici.

⚠ Upozorenje – Opasnost od strujnog udara!

Nestručni popravci su opasni. Popravke smije vršiti samo serviser koji je prošao našu obuku i smije zamijeniti priključne vodove. Ako je uređaj neispravan, izvucite mrežni utikač ili isključite osigurač u ormariću s osiguračima. Nazovite servisnu službu.

Smetnja / indikator	Mogući uzrok	Rješenje
Uređaj ne radi	Utikač nije utaknut	Priključite uređaj na električnu mrežu
	Nestanak struje	Provjerite rade li drugi kuhinjski uređaji
	Osigurač je neispravan	U ormariću s osiguračima provjerite je li osigurač za uređaj ispravan
Osvjetljenje simbola ne radi.	Upravljačka jedinica je neispravna.	Nazovite servisnu službu.
Ventilacija ne radi.	Metalni filter za masnoću nije ispravno umetnut.	Ispravno umetnite metalni filter za masnoću.
	Senzor za prepoznavanje filtra ne radi	Nazovite servisnu službu.
F10	Metalni filter za masnoću je zasićen.	Očistite metalni filter za masnoću. → "Čišćenje" na strani 27
F11	Filter s aktivnim ugljenom je zasićen.	Zamijenite filter s aktivnim ugljenom. → "Čišćenje" na strani 27
F10 / F11	Indikator zasićenja svijetli iako je filter očišćen odnosno zamijenjen.	Resetirajte indikator zasićenja. → "Resetiranje prikaza zasićenja" na strani 31
Nema indikatora	Dovod struje je prekinut.	Pomoću drugih električnih uređaja provjerite je li došlo do kratkog spoja u napajanju.
	Uređaj nije priključen prema spojnoj shemi. Smetnja u elektronici.	Uvjerite se je li uređaj priključen prema spojnoj shemi. Ako ne možete ukloniti smetnju, obavijestite tehničku servisnu službu.
Indikatori trepere	Upravljačka ploča je vlažna ili se na njoj nalazi predmet.	Osušite upravljačku ploču ili maknite predmet.
Prikaz — treperi na indikatorima kuhališta	Pojavila se smetnja u elektronici.	Za potvrdu smetnje kratko rukom prekrijte upravljačku ploču.
F2	Elektronika se pregrijala i isključila odgovarajuće kuhalište.	Pričekajte dok se elektronika dovoljno ne ohladi. Zatim dodirnite bilo koji simbol na ploči za kuhanje.
F4	Elektronika se pregrijala i sva kuhališta su isključena.	
F5 + stupanj za kuhanje i zvučni signal	Vruća posuda nalazi se u području upravljačke ploče. Postoji opasnost da se elektronika pregrije.	Uklonite posudu. Indikator pogreške će se ugasi nakon kraćeg vremena. Možete nastaviti kuhati.
F5 i zvučni signal	Vruća posuda nalazi se u području upravljačke ploče. Radi zaštite elektronike kuhalište se isključilo.	Uklonite posudu. Pričekajte nekoliko sekundi. Dodirnite bilo koju površinu za upravljanje. Kada se ugasi indikator pogreške, možete nastaviti kuhati.
F1 / F6	Kuhalište je pregrijano i isključilo se radi zaštite vaše radne površine.	Pričekajte dok se elektronika dovoljno ne ohladi i ponovno uključite kuhalište.
F8	Kuhalište je radilo duže vrijeme i bez prekida.	Aktivirano je automatsko sigurnosno isključivanje. Vidi poglavlje → "Automatsko isključivanje" na strani 23
E9000 E9010	Radni napon je pogrešan, izvan normalnog područja rada.	Kontaktirajte distributera električne energije.
U400	Ploča za kuhanje nije ispravno priključena	Isključite ploču za kuhanje iz električne mreže. Uvjerite se je li ploča za kuhanje priključena prema spojnoj shemi.

Ne stavljajte vruće posude na upravljačku ploču.

Napomene

- Ako se na indikatoru pojavi **E**, držite pritisnuto senzorsko polje odgovarajuće zone za kuhanje kako biste mogli očitati kôd smetnje.
- Ako kôd smetnje nije naveden u tablici, isključite ploču za kuhanje iz električne mreže, pričekajte 30 sekundi i onda je ponovno priključite. Ako se prikaz ponovno pojavi, kontaktirajte tehničku servisnu službu i navedite točan kôd smetnje.
- Ako se pojavi pogreška, uređaj se ne prebacuje u stanje mirovanja.

Servisna služba

Ako se Vaš uređaj mora popraviti, stoji Vam na raspolaganju naša servisna služba. Uvijek ćemo naći odgovarajuće rješenje i kako biste izbjegli nepotreban dolazak servisera.

Proizvodni broj (E-br.) i tvornički broj (FD-br.)

Kada nazovete našu servisnu službu, molimo navedite proizvodni broj (E-br.) i tvornički broj (FD-br.) uređaja.

Označnu pločicu s brojevima naći ćete:

- Na informacijama o uređaju.
- Na donjoj strani ploče za kuhanje.

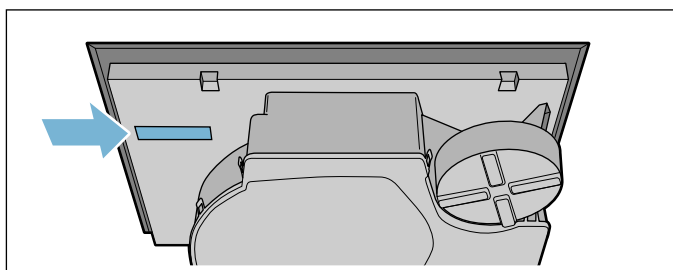
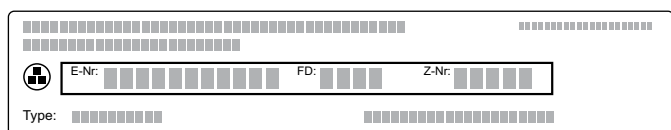

Proizvodni broj (E-br.) možete naći također na staklokeramici ploče za kuhanje. Popis servisne službe (KI) i tvornički broj (FD-br.) možete provjeriti na način da odete u osnovne postavke. Pogledajte u poglavlju → "Osnovne postavke".

Molimo uzmite u obzir da posjet servisnog tehničara u slučaju neispravnog rukovanja nije besplatan niti tijekom jamstvenog roka.

Kontakt podatke svih zemalja za najbližu servisnu službu naći ćete ovdje odn. u priloženom popisu servisnih službi.

Imajte povjerenja u kompetentnost proizvođača. Tako ćete biti sigurni da će popravak izvršiti obučeni serviseri koji raspolažu originalnim rezervnim dijelovima za vaš uređaj.

Probna jela

Tablica je sastavljena za ispitne institute kako bi se olakšalo testiranje naših uređaja.

Podaci iz tabele odnose se na naš pribor posuda za kuhanje tvrtke Schulte-Ufer (4-dijelni komplet lonaca za indukcijske štednjake HEZ 390042) slijedećih dimenzija:

- Lonac s drškom Ø 16 cm, 1,2 l za kuhališta s Ø 14,5 cm
- Lonac Ø 16 cm, 1,7 l za kuhališta s Ø 14,5 cm
- Lonac Ø 22 cm, 4,2 l za kuhališta s Ø 18 cm
- Tava Ø 24 cm, za kuhališta s Ø 18 cm

Probna jela	Posude	Stupanj kuhanja	Zagrijavanje		Kuhanje	
			Trajanje (min:sek)	Poklopac	Stupanj kuhanja	Poklopac
Topljenje čokolade						
Kuvertura (npr. marka Dr. Oetker, tamna čokolada s 55 % kaka, 150 g)	Posuda s drškom Ø 16 cm	-	-	-	1.	Ne
Zagrijavanje i održavanje topline variva od leće						
Varivo od leće*						
Početna temperatura 20 °C						
Količina: 450 g	Kuhinjski lonac Ø 16 cm	9	1:30 (bez miješanja)	Da	1.	Da
Količina: 800 g	Kuhinjski lonac Ø 22 cm	9	2:30 (bez miješanja)	Da	1.	Da
Varivo od leće iz konzerve						
Npr. terina od leće s hrenovkama od Erasca.						
Početna temperatura 20 °C						
Količina: 500 g	Kuhinjski lonac Ø 16 cm	9	oko 1:30 (promiješati nakon otprilike 1 min)	Da	1.	Da
Količina: 1 kg	Kuhinjski lonac Ø 22 cm	9	oko 2:30 (promiješati nakon otprilike 1 min)	Da	1.	Da
Priprema bešamel umaka						
Temperatura mlijeka: 7 °C						
Sastojci: 40 g maslaca, 40 g brašna, 0,5 l mlijeka (3,5 % mliječne masti) i prstohvat soli						
1. Otopite maslac, umiješajte brašno i sol te zagrijte smjesu.	Posuda s drškom Ø 16 cm	2	oko 6:00	Ne	-	-
2. Dodajte mlijeko u zapršku i uz neprestano miješanje kuhajte dok ne provrije.		7	oko 6:30	Ne	-	-
3. Kada bešamel umak provrije, ostavite ga još 2 minute na kuhalištu uz neprestano miješanje.		-	-	-	2	Ne

*Recept prema DIN 44550

**Recept prema DIN EN 60350-2

Probna jela	Posude	Stupanj kuhanja	Zagrijavanje		Kuhanje		
			Trajanje (min:sek)	Poklopac	Stupanj kuhanja	Poklopac	
Kuhanje riže na mlijeku							
Riža na mlijeku, kuhana s poklopcem Temperatura mlijeka: 7 °C Zagrijte mlijeko dok ne zakipi. Namjestite preporučeni stupanj za kuhanje i u mlijeko dodajte rižu, šećer i sol. Vrijeme kuhanja uključujući i zagrijavanje oko 45 min.							
Sastojci: 190 g riže okruglog zrna, 90 g šećera, 750 ml mlijeka (3,5 % mliječne masti) und 1 g soli	Kuhinjski lonac Ø 16 cm	8.	oko 5:30	Ne	3 (promiješati nakon 10 min)	Da	
Sastojci: 250 g riže okruglog zrna, 120 g šećera, 1 l mlijeka (3,5 % mliječne masti) i 1,5 g soli	Kuhinjski lonac Ø 22 cm	8.	oko 5:30	Ne	3 (promiješati nakon 10 min)	Da	
Riža na mlijeku, kuhana bez poklopca Temperatura mlijeka: 7 °C Sastojke dodajte u mlijeko i uz neprestano miješanje zagrijavajte. Odaberite preporučeni stupanj za kuhanje, kada je mlijeko doseglo otprilike 90 °C, ostavite da se kuha na nižem stupnju oko 50 min.							
Sastojci: 190 g riže okruglog zrna, 90 g šećera, 750 ml mlijeka (3,5 % mliječne masti) und 1 g soli	Kuhinjski lonac Ø 16 cm	8.	oko 5:30	Ne	3	Ne	
Sastojci: 250 g riže okruglog zrna, 120 g šećera, 1 l mlijeka (3,5 % mliječne masti) i 1,5 g soli	Kuhinjski lonac Ø 22 cm	8.	oko 5:30	Ne	2.	Ne	
Kuhanje riže*							
Temperatura vode: 20 °C							
Sastojci: 125 g riže dugog zrna, 300 g vode i prstohvat soli	Kuhinjski lonac Ø 16 cm	9	oko 2:30	Da	2	Da	
Sastojci: 250 g riže dugog zrna, 600 g vode i prstohvat soli	Kuhinjski lonac Ø 22 cm	9	oko 2:30	Da	2.	Da	
Pečenje svinjskog filea							
Početna temperatura filea: 7 °C							
Količina: 3 svinjska filea (ukupna težina oko 300 g, debljine 1 cm) i 15 ml suncokretovog ulja	Tava Ø 24 cm	9	oko 1:30	Ne	7	Ne	
Priprema palačinki**							
Količina: 55 ml tijesta po palačinki	Tava Ø 24 cm	9	oko 1:30	Ne	7	Ne	
Prženje duboko smrznutih krumpirića (pommes frites)							
Količina: 2 l suncokretovog ulja, po porciji: 200 g duboko smrznutih krumpirića (pommes frites) (npr. McCain 123 Frites Original)	Kuhinjski lonac Ø 22 cm	9	Dok temperatura ulja ne dosegne 180 °C	Ne	9	Ne	

*Recept prema DIN 44550

**Recept prema DIN EN 60350-2



Thank you for buying a Bosch Home Appliance!

Register your new device on MyBosch now and profit directly from:

- **Expert tips & tricks for your appliance**
- **Warranty extension options**
- **Discounts for accessories & spare-parts**
- **Digital manual and all appliance data at hand**
- **Easy access to Bosch Home Appliances Service**

Free and easy registration – also on mobile phones:

www.bosch-home.com/welcome



Looking for help? You 'll find it here.

Expert advice for your Bosch home appliances, need help with problems or a repair from Bosch experts.

Find out everything about the many ways Bosch can support you:

www.bosch-home.com/service

Contact data of all countries are listed in the attached service directory.

Robert Bosch Hausgeräte GmbH

Carl-Wery-Straße 34

81739 München

Germany

www.bosch-home.com



9001345715

981111(00)