

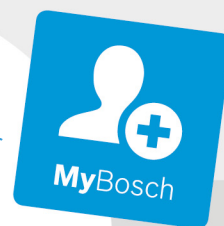

BOSCH

Register your
new device on
MyBosch now and
get free benefits:
**[bosch-home.com/
welcome](https://bosch-home.com/welcome)**



Fleksibilna indukcijska ploča za kuhanje s integriranim sustavom ventilacije

PXX8..D3.E



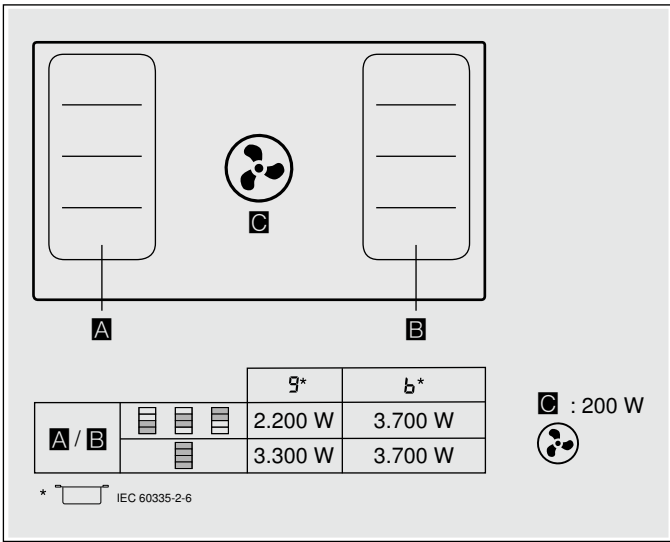

[hr] Upute za uporabu

Fleksibilna indukcijska ploča za kuhanje s integriranim sustavom ventilacije



Kazalo

	Namjenska uporaba	4		Funkcija ShortBoost	22
	Važne sigurnosne napomene	5		Preporuke za korištenje	22
	Uzroci oštećenja	7		Aktiviranje	22
	Zaštita okoliša	8		Funkcija održavanja topline	22
	Ušteda energije	8		Aktiviranje	22
	Ekološki prihvatljivo zbrinjavanje	8		Deaktiviranje	22
	Kuhanje pomoću indukcije	8		Prijenos postavki	23
	Prednosti kod kuhanja s indukcijom	8		Aktiviranje	23
	Posude	8		Funkcije pomoći pri kuhanju	24
	Upoznavanje Vašeg uređaja	10		Vrste funkcija asistenta pri kuhanju	24
	Vaš novi uređaj	10		Prikladno posuđe za kuhanje	24
	Poseban pribor	10		Senzori i poseban pribor	25
	Upravljačka ploča	11		Funkcije i stupnjevi kuhanja	25
	Indikator preostale topline	11		Preporučena jela	29
	Funkcija senzora za kuhanje (opcionalno)	12		Priprema i čišćenje bežičnog senzora temperature	33
	Načini rada	12		Zaštita za djecu	35
	Prije prvog korištenja	12		Aktiviranje i deaktiviranje zaštite za djecu	35
	Prvo stavljanje u rad	12		Automatska zaštita za djecu	35
	Upravljanje uređajem	13		Zaštita od brisanja	35
	Uključivanje i isključivanje ploče za kuhanje	13		Automatsko isključivanje	35
	Podешavanje kuhališta	13		Osnovne postavke	36
	Uključivanje i isključivanje ventilacije	14		Pristupite osnovnim postavkama ovako:	38
	Intenzivni stupanj	14		Prikaz potrošnje energije	38
	Automatsko pokretanje	14		Ispit posuđa	39
	Automatski pogon sa senzorskim upravljanjem	15		Power-Manager	39
	Funkcija za nastavak ventilacije	15		Čišćenje	40
	Preporuke za kuhanje	15		Sredstva za čišćenje	40
	Flex zona	18		Komponente za čišćenje	41
	Savjeti za uporabu posuda	18		Okvir ploče za kuhanje (samo kod uređaja s okvirom ploče za kuhanje)	41
	Kao dva zasebna kuhališta	18		Ploča za kuhanje	41
	Kao jedino kuhalište	18		Ventilacija	41
	Funkcija Move	19		Čišćenje preljevnog spremnika	44
	Aktiviranje	19		Bežični senzor temperature	44
	Deaktiviranje	19			
	Vremenske funkcije	20			
	Programiranje vremena kuhanja	20			
	Kuhinjski alarm	21			
	Funkcija štoperice	21			
	PowerBoost funkcija	21			
	Aktiviranje	21			
	Deaktiviranje	21			

 Česta pitanja i odgovori (FAQ)	45
 Što učiniti kod smetnji?	46
 Servisna služba	48
Proizvodni broj (E-br.) i tvornički broj (FD-br.)	48
 Probna jela	49

Više informacija o proizvodima, priboru, rezervnim dijelovima i uslugama naći ćete na internetu: www.bosch-home.com i u internetskoj trgovini: www.bosch-eshop.com

Namjenska uporaba

Pažljivo pročitajte ove upute za uporabu. Upute za uporabu i montažu te informacije o uređaju sačuvajte za kasniju uporabu ili za sljedećeg korisnika.

Nakon vađenja iz ambalaže, provjerite uređaj. U slučaju da je došlo do oštećenja prilikom transporta, nemojte priključivati uređaj, kontaktirajte tehnički servis i zabilježite nastala oštećenja, u suprotnom ćete izgubiti pravo na bilo kakvu odštetu.

Ugradnju uređaja treba izvršiti prema priloženoj uputi za montažu.

Ovaj uređaj namijenjen je za uporabu u privatnim kućanstvima te unutar kuće. Uređaj koristite samo za pripremu jela i pića. Postupak kuhanja potrebno je nadzirati. Kratkotrajni postupak kuhanja potrebno je neprestano nadzirati. Uređaj koristite samo u zatvorenim prostorima.

Ovaj uređaj je predviđen za korištenje do visine od maksimalno 2000 metara iznad nadmorske visine.

Nemojte koristiti pokrivala za ploču za kuhanje. Zbog pregrijavanja, paljenja ili rasprskavajućih materijala mogla bi uzrokovati nezgode.

Koristite isključivo zaštitne naprave ili rešetku za zaštitu djece koje smo odobrili. Neprimjerene zaštitne naprave ili rešetke za djecu mogu prouzročiti nezgode.

Ovaj uređaj nije namijenjen za korištenje sa satom za vremensko uključivanje ili daljinskim upravljačem.

Ovaj uređaj mogu koristiti djeca od 8 godina nadalje i osobe smanjenih tjelesnih, osjetilnih ili mentalnih sposobnosti ili osobe s nedovoljnim iskustvom ili znanjem ako su pod nadzorom osobe odgovorne za njihovu sigurnost ili ako ih je osoba uputila glede sigurnog korištenja uređaja i ako su razumjeli opasnosti koje iz toga proizlaze.

Djeca se ne smiju igrati s uređajem. Djeca ne smiju čistiti i održavati uređaj ukoliko nemaju 15 godina i više i ako su pod nadzorom.

Djecu mlađu od 8 godina držite na sigurnoj udaljenosti od priključnog voda.

Prilikom uporabe funkcija kuhanja podešeno kuhalište se mora podudarati s kuhalištem na kojem se nalazi lonac sa senzorom temperature.

U slučaju da imate ugrađen elektrostimulator srca (pacemaker) ili sličan medicinski uređaj, budite posebno oprezni pri korištenju ili približavanju indukcijskoj ploči za kuhanje dok je uključena. Zatražite savjet liječnika ili proizvođača medicinskog uređaja kako biste provjerili da li zadovoljava važeće propise i kako biste se informirali o mogućim neusklađenostima.

Važne sigurnosne napomene

Samo kod pravilne ugradnje sukladno ovim uputama za montažu je zajamčena sigurnost tijekom uporabe. Instalater je odgovoran za besprijekorno funkcioniranje na mjestu postavljanja.

Samo službeno ovlaštena tehnička osoba smije priključiti uređaje bez utikača. Kod nastanka štete uslijed neispravnog priključka, nemate pravo na jamstvo.

Ne smiju se usisavati opasne ili eksplozivne tvari i pare.

Pazite da sitni dijelovi ili tekućine ne dospiju u uređaj.

Provjerite uređaj nakon što ga raspakirate. Ne priključujte ga ako je došlo do oštećenja prilikom transporta.

Ovaj uređaj nije namijenjen za korištenje sa satom za vremensko uključivanje ili daljinskim upravljačem.

Upozorenje – Opasnost od gušenja!

Ambalažni materijal opasan je za djecu. Djeci nikada ne dopustite igranje s ambalažnim materijalom.

Upozorenje – Opasnost po život!

Usisani plinovi koji izgaraju mogu uzrokovati otrovanja.

Uvijek se pobrinite za dostatan dovod zraka ukoliko se uređaj koristi u radu s odlaznim zrakom i s grijalima na plamen koja ovise o zraku iz prostorije.

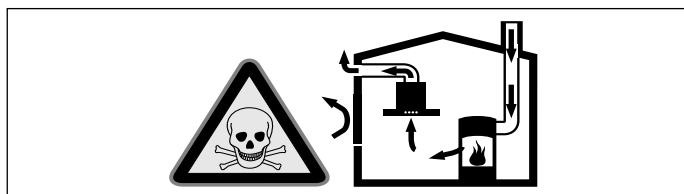

Grijala na plamen koja ovise o zraku iz prostorije (npr. plinska grijala, grijala na ulje i drva ili ugljen, protočni grijači vode, uređaji za pripremu tople vode) troše zrak za sagorijevanje iz prostorije u kojoj je postavljen uređaj i odvede dimne plinove kroz dimovodne uređaje (npr. dimnjak) na otvoreno.

Kada se ovi uređaji koriste u kombinaciji s napom, iz kuhinje i susjednih prostorija izvlači se sobni zrak, a da pritom dovod zraka nije dovoljan, te tako nastaje podtlak. Otrovnici plinovi iz dimnjaka ili odvodnog okna usisavaju se natrag u stambeni prostor.

- Stoga se uvijek treba pobrinuti za dostatan dovod zraka.
- Samo jedan dovodno-odvodni zidni otvor za zrak ne jamči poštivanje graničnih vrijednosti.

Bezopasna uporaba je moguća samo ako u prostoriji u kojoj je postavljeno grijalo na plamen podtlak ne prekoračuje 4 Pa (0,04 mbar). To se može postići ako zrak potreban za sagorijevanje može protjecati kroz otvore koji se ne mogu zatvoriti, kao npr. u vratima, prozorima te kroz otvore povezane sa zidnim otvorom za dovod/odvod zraka ili putem nekih drugih tehničkih mjera.

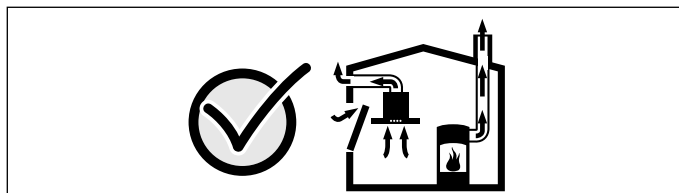

U svakom se slučaju posavjetujte s nadležnim dimnjačarom koji može ocijeniti mogućnosti prozračivanja čitave kuće te vam dati predložiti odgovarajuće mjere za prozračivanje.

Ukoliko se napa koristi isključivo za rad s optičnim zrakom, rad uređaja moguć je bez ograničenja.

Upozorenje – Opasnost od požara!

- Vruće ulje i mast mogu se zapaliti jako brzo. Vruće ulje i mast nikada ne ostavljajte bez nadzora. Požar nikada ne gasite vodom. Isključite kuhalište. Plamen pažljivo gasite s poklopcem, dekom za gašenje požara ili sličnim.
- Kuhališta postaju jako vruća. Na ploču za kuhanje nikada ne postavljajte zapaljive predmete. Na ploči za kuhanje ne držite nikakve predmete.
- Uređaj je vruć. Nikada ne držite zapaljive predmete ili sprejeve u ladicama direktno ispod ploče za kuhanje.
- Ploča za kuhanje se sama isključuje i ne možete više s njom rukovati. Kasnije se može nehotice uključiti. Iskopčajte osigurač u ormariću za osigurače. Pozovite servisnu službu.
- Naslage masnoća na filtru za masnoću bi se mogle zapaliti.

Filtar za masnoću očistite najmanje jednom mjesečno.

Uređaj nikada ne koristite bez filtra za masnoću.

- Naslage masnoća na filtrima bi se mogle zapaliti. Uređaj očistite kako je opisano. Pridržavajte se intervala čišćenja. Uređaj nikada ne koristite bez filtra za masnoću.
- Kada je uključena ventilacija, naslage masnoća na filteru za masnoću bi se mogle zapaliti. U blizini uređaja nikada ne radite s otvorenim plamenom (npr. flambiranje). Uređaj postavljajte u blizini grijala na kruta goriva (npr. drva ili ugljen) samo kada je na njima zatvoreni otvor koji se ne može skinuti. Iskre ne smiju letjeti.

⚠ Upozorenje – Opasnost od opekline!

- Kuhališta i predmeti oko njih, pogotovo eventualno prisutni okviri kuhališta izrazito su vrući. Nikada ne dodirujte vruće površine. Djecu držite podalje od kuhališta.

⚠ Upozorenje – Opasnost od opekline!

- Kuhališta i prostor oko njih jako su vrući. Nikada ne dodirujte vruće površine. Djecu držite podalje od pećnice.
- Kuhalište se zagrijava ali indikator ne funkcionira. Isključite osigurač u ormariću s osiguračima. Nazovite servis.
- Metalni predmeti na kuhalištu ubrzo postaju vrući. Na kuhalištu nikada ne odlažite metalne predmete, poput primjerice noževa, vilica, žlica i poklopaca.
- Poklopac filtra postaje jako vruć na ploči za kuhanje. Poklopac filtra nikada ne odlažite na ploči za kuhanje. Na poklopac filtra ne stavljajte posude ili neke druge vruće predmete.
- Nakon svake upotrebe, ploču za kuhanje obavezno isključite pomoću glavnog prekidača. Nemojte čekati da se ploča za kuhanje automatski isključi jer na njoj više nema posude za kuhanje.
- Dostupni dijeli postaju vrući tijekom rada. Nikada ne dodirujte vruće dijelove. Ne dozvolite pristup djeci.
- Uređaj postaje vruć tijekom rada. Ako vruće tekućine dospiju u uređaj, prije skidanja poklopca filtra, vađenja metalnog filtra za masnoću, spremnika, preljevnog spremnika ili skidanja poklopca kućišta ostavite uređaj da se ohladi najmanje dva sata.

⚠ Upozorenje – Opasnost od strujnog udara!

- Nestručni popravci su opasni. Popravke smije vršiti samo serviser koji je prošao našu obuku i smije zamijeniti priključne vodove. Ako je uređaj neispravan, izvucite mrežni utikač ili isključite osigurač u ormariću s osiguračima. Nazovite servisnu službu.
- Prodrla vlaga može uzrokovati strujni udar. Ne koristite visokotlačni ili parni čistač.
- Neispravan uređaj može uzrokovati strujni udar. Nikada ne uključujte neispravan uređaj. Izvucite mrežni utikač ili isključite osigurač u ormariću s osiguračima. Nazovite servisnu službu.
- Pukotine ili oštećenja na staklokeramičkoj ploči mogu uzrokovati strujne udare. Isključite osigurač u ormariću s osiguračima. Nazovite servis.

⚠ Upozorenje – Elektromagnetski postupak!

- Uređaj odgovara zahtjevima sigurnosti i elektromagnetske podnošljivosti. No ipak, osobe s pejsmejkerom ne bi se smjele približavati uređaju. Ne postoji apsolutna sigurnost da 100% svih na tržištu raspoloživih uređaja odgovara zahtjevima elektromagnetske podnošljivosti i da ne bi mogli uzrokovati smetnje koje bi mogle negativno utjecati na funkcioniranje pejsmejкера. Moguće je i da osobe sa slušnim aparatima primijete smetnje.
- Bežični senzor temperature ima u sebi ugrađen magnet. Elementi s ugrađenim magnetom mogu oštetiti elektronske implantate, npr. srčane stimulatore ili inzulinske pumpe. Kao osoba s ugrađenim elektronskim implantatima ne smijete držati senzor temperature u džepovima svoje odjeće i s obzirom na svoj srčani stimulator ili sličan medicinski uređaj morate se pridržavati najmanjeg razmaka od 10 cm od upravljačke ploče.

⚠ Upozorenje – Opasnost od ozljeda!

- Pri kuhanju po principu bain-marie, ploča za kuhanje i posuda za kuhanje mogu puknuti zbog pregrijavanja. Posuda za kuhanje po principu bain-marie ne smije izravno dodirivati dno posude koja sadrži vodu. Koristite samo posude za kuhanje otporne na visoke temperature.
- Posude može zbog tekućine koja se nalazi između dna lonca i kuhališta naglo skočiti u zrak. Kuhališta i dno lonca uvijek držite suhima.
- Posuda za kuhanje i ploče za kuhanje se jako zagrijavaju. Nikada rukom ne posežite iznad vruće ploče za kuhanje ili vruće posude za kuhanje.
- Bežični senzor za kuhanje ima bateriju koja se može oštetiti ako je izložena visokim temperaturama. Skinite senzor s posude za kuhanje i čuvajte dalje od svakog izvora topline.
- Senzor temperature može biti jako vruć kada ga skidate s lonca. Za skidanje koristite kuhinjske rukavice ili kuhinjsku krpu.
- Neprikladne wok tave mogu prouzročiti nesreće. Koristite samo wok tavu koju možete nabaviti od proizvođača kao poseban pribor.

⚠ Upozorenje – Opasnost od kvara!

Ova je ploča za kuhanje opremljena ventilatorom na donjoj strani. Ako se ispod ploče za kuhanje nalazi ladica, tamo ne čuvajte male ili šiljaste predmete, papir i kuhinjske krpe. Mogu se usisati i oštetiti ventilator ili utjecati na hlađenje. Trebate se pridržavati minimalnog razmaka od 2 cm između sadržaja ladice i ulaza ventilatora.

 Uzroci oštećenja**Oprez!**

- Opasnost od oštećenja zbog tvrdih i šiljastih predmeta. Pazite da tvrdi ili šiljasti predmeti ne padnu na ploču za kuhanje.
- Opasnost od oštećenja zbog kuhanja u praznoj posudi za kuhanje. Nikada ne kuhajte u praznoj posudi za kuhanje.
- Opasnost od oštećenja zbog vrućih posuda ili tava. Vruće posude ili tave nikada ne stavljajte na upravljačku ploču, indikatore, okvir ploče za kuhanje ili poklopac filtra.
- Opasnost od oštećenja zbog aluminijske folije ili plastične posude. Aluminijsku foliju i plastične posude nikada nemojte odlagati na vruće kuhalište. Ne preporučuje se uporaba zaštitnih folija na ploči za kuhanje.
- Opasnost od oštećenja. Opasnost od loma poklopca filtra. Oprezno skinite poklopac filtra. Pazite da poklopac filtra ne padne.
- Površinsko oštećenje, promjena boje i mrlje zbog neprikladnih sredstava za čišćenje. Koristite samo sredstva za čišćenje koja su prikladna za ploče za kuhanje ove vrste.
- Površinsko oštećenje i promjena boje zbog ogrebotina od posude. Posude i tave podignite i nemojte ih pomicati.
- Površinsko oštećenje i mrlje zbog pregorjelih jela. Odmah uklonite prekipjelu hranu pomoću strugača za staklo.
- Površinsko oštećenje zbog soli, šećera i pijeska. Ploču za kuhanje ne koristite kao radnu površinu ili površinu za odlaganje.
- Površinsko oštećenje zbog hrapavog dna posude. Posudu za kuhanje provjerite prije uporabe.
- Površinsko oštećenje ili tzv. udubljenje zbog šećera ili jela koja sadrži puno šećera. Odmah uklonite prekipjelu hranu pomoću strugača za staklo.

Zaštita okoliša

U ovom poglavlju ćete dobiti informacije o uštedi energije i zbrinjavanju uređaja.

Ušteda energije

- Posude uvijek poklopite odgovarajućim poklopcem. Kuhanje bez poklopca troši znatno više energije. Koristite stakleni poklopac kako biste bolje vidjeli u posudu, a da pritom ne morate podizati poklopac.
- Koristite posude i tave s ravnim dnom. Neravna dna povećavaju potrošnju energije.
- Promjer dna posude i tave treba odgovarati veličini kuhališta. Uzmite u obzir sljedeće: Proizvođači posuda često navode gornji promjer posude koji je često veći od promjera dna posude.
- Za male količine koristite manju posudu. Za veliku, samo djelomično napunjenu posudu potrebno je više energije.
- Kuhajte s malo vode. To štedi energiju. Kod povrća vitamini i minerali ostaju sačuvani.
- Pravovremeno smanjite na niži stupanj za kuhanje. Tako štedite energiju.
- Prilikom kuhanja pobrinite se da ima dovoljno dolaznog zraka kako bi ventilacija mogla učinkovito raditi i proizvoditi manje buke prilikom rada.
- Stupanj ventilatora prilagodite intenzitetu kuhinjske pare. Intenzivni stupanj koristite samo po potrebi. Na nižem stupanju ventilatora je i manja potrošnja energije.
- U slučaju intenzivne kuhinjske pare odaberite viši stupanj ventilatora. Kuhinjska para, koja je već nastala u kuhinji, nužno produljuje rad ventilacije.
- Isključite uređaj ako vam više nije potreban.
- Filtre očistite odnosno zamijenite u navedenim vremenskim razmacima kako biste povećali učinkovitost ventilacije i izbjegli opasnost od požara.

Ekološki prihvatljivo zbrinjavanje

Ambalažu zbrinite ekološki prihvatljivo.



Ovaj uređaj je označen u skladu s europskom direktivom 2012/19/EU o električnim i elektroničkim starim uređajima (waste electrical and electronic equipment - WEEE). Direktiva zadaje okvir za vraćanje i preradu starih uređaja važeću u cijeloj EU.

Kuhanje pomoću indukcije

Prednosti kod kuhanja s indukcijom

Kuhanje s indukcijom se bitno razlikuje od dosadašnjeg kuhanja jer toplina nastaje izravno u posudi za kuhanje. To pruža cijeli niz prednosti:

- Uštedu vremena kod kuhanja i pečenja.
- Uštedu energije.
- Jednostavnije čišćenje i održavanje. Prekipjela hrana ne zagori brzo.
- Kontrola topline i sigurnost; ploča za kuhanje odmah povećava ili smanjuje dovod topline nakon svakog korištenja. Kuhalište s indukcijom odmah prekida dovod topline u trenutku kada maknete posudu s kuhališta, a da ga prethodno niste isključili.

Posude

Koristite samo feromagnetsko posuđe za kuhanje s indukcijom, primjerice:

- Posuđe od emajliranog čelika
- Posuđe od lijevanog željeza
- Posebno posuđe od plemenitog čelika prikladno kuhanje za indukcijskim pločama.

Kako biste provjerili je li posuđe prikladno za indukciju, pogledajte u poglavlju → "Ispit posuđa".

Za dobar rezultat kuhanja feromagnetsko područje dna lonca treba odgovarati veličini kuhališta. Ukoliko posuda za kuhanje na kuhalištu nije prepoznata, pokušajte je još jednom staviti na kuhalište s manjim promjerom.

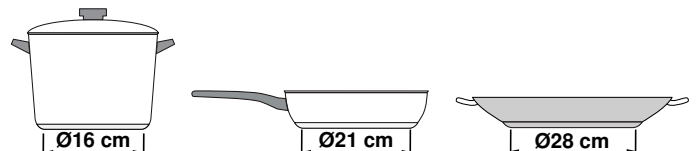

Kada se fleksibilna zona za kuhanje koristi kao pojedinačno kuhalište, možete koristiti veće posude koje su posebno prikladne za ovo područje. Informacije o pozicioniranju posude za kuhanje naći ćete u poglavlju → "Flex zona" na strani 18.



Također postoji indukcijsko posuđe čije dno nije u potpunosti feromagnetsko:

- Ako je dno posude za kuhanje samo djelomice feromagnetsko, zagrijava se samo feromagnetska površina. Stoga se može dogoditi da se toplina ne raspoređuje ravnomjerno. Područje koje nije feromagnetsko moglo bi postići nižu temperaturu kuhanja.

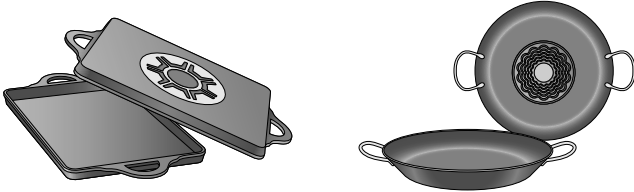

- Ukoliko je dno posude izrađeno od aluminija, smanjuje se feromagnetska površina. Može se dogoditi da se posuda neće dovoljno ili uopće zagrijati.

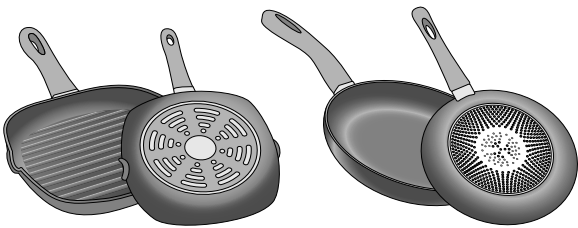

Neprikladne posude

Nikada nemojte koristiti prijenosne ploče niti posude od:

- finog običnog čelika
- stakla
- gline
- bakra
- aluminija

Svojstva dna posude

Svojstva dna posude mogu utjecati na rezultat kuhanja. Koristite lonce i tave izrađene od materijala koji ravnomjerno raspoređuju toplinu u loncu odnosno loncima s višeslojnim dnom od plemenitog čelika kako biste uštedjeli vrijeme i energiju.

Koristite posuđe s ravnim dnom jer neravna dna utječu na dovod topline.

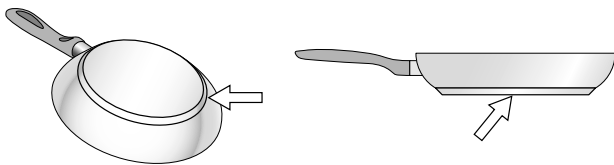

Posuda nije na ploči ili veličina nije odgovarajuća

Ako se na odabranu grijaću površinu ne postavi posuda, ili posuda nije od odgovarajućeg materijala ili je neprikladne veličine, razina snage koja se prikazuje na pokazivaču za grijaću površinu će treperiti. Postavite odgovarajuću posudu da bi prestala treperiti. Ako ne postavite posudu unutar 90 sekundi, grijaća površina se automatski isključuje.

Prazne posude ili posude s tankim dnom

Nemojte grijati prazne posude niti koristiti posude s tankim dnom. Ploča za kuhanje je opremljena ugrađenim sustavom zaštite, ali prazna posuda se može zagrijati tako brzo da funkcija "automatskog isključivanja" ne stigne reagirati i može doći do vrlo visoke temperature. Dno posude se može rastopiti i oštetiti staklo ploče. U tom slučaju, nemojte dirati posudu i isključite grijaću površinu. Ako nakon hlađenja ne radi, kontaktirajte tehnički servis.

Prepoznavanje lonca

Ispod svakog kuhališta nalazi se senzor za prepoznavanje lonca, a ovisi o feromagnetskom promjeru i materijalu dna posude za kuhanje. Stoga uvijek trebate koristiti kuhalište koje je najprikladnije promjeru dna lonca.

Upoznavanje Vašeg uređaja

Informacije o dimenzijama i snazi kuhališta naći ćete u

Napomena: . Ovisno o tipu uređaja moguća su odstupanja u bojama i pojedinostima.

U ovom poglavlju ćemo Vam objasniti indikatore i upravljačke elemente. Osim toga upoznat ćete različite funkcije Vašeg uređaja.

Vaš novi uređaj

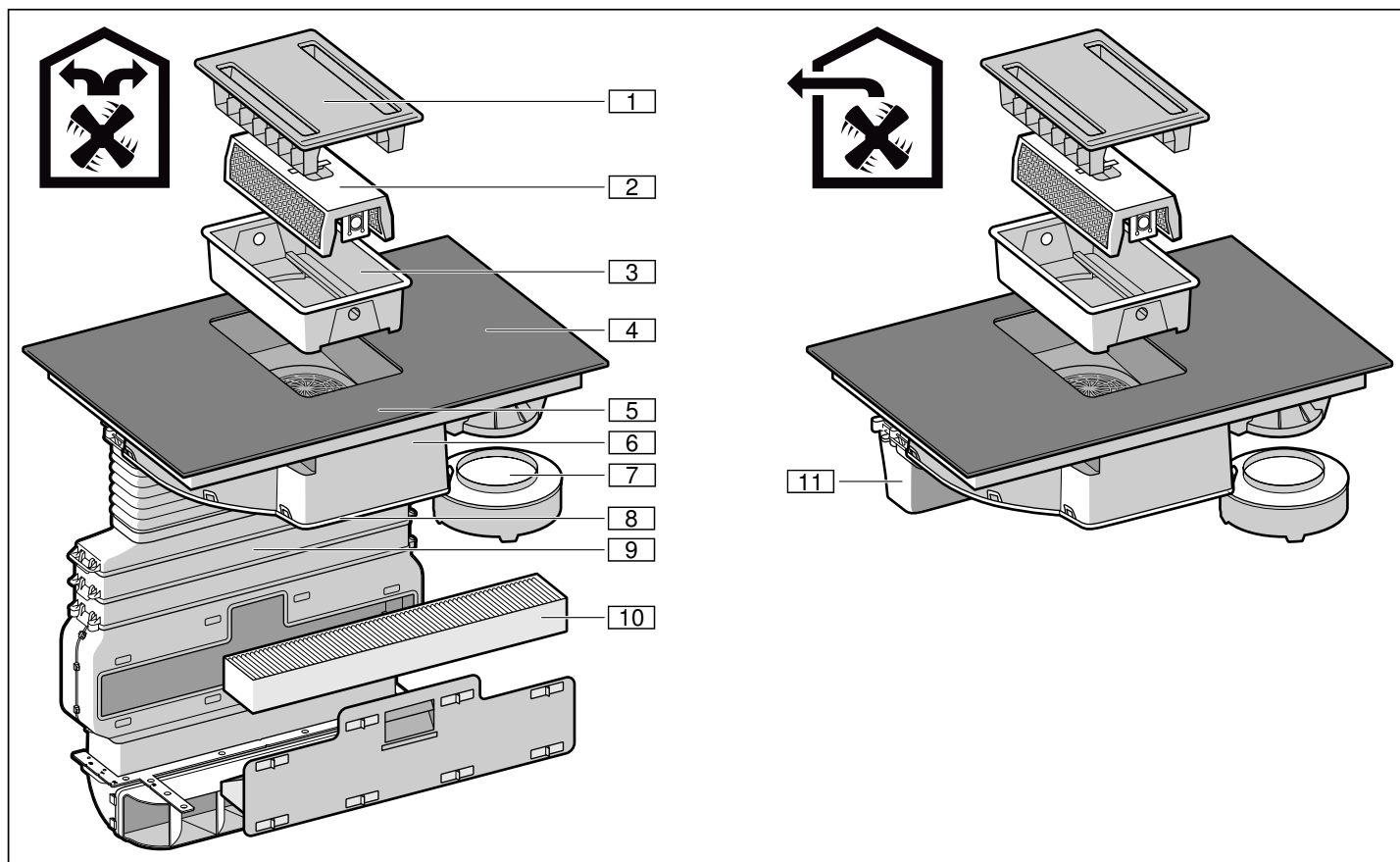

Br.	Oznaka
1	Poklopac filtra
2	Metalni filter za masnoću
3	Spremnik
4	Ploča za kuhanje
5	Upravljačka ploča
6	Kučište ventilatora
7	Preljevni spremnik
8	Poklopac kućišta
9	Postavljanje cijevi*
10	Filter s aktivnim ugljenom*
11	Cijev za odlazni zrak**

*samo kod pogona na optočni zrak

**samo kod pogona na odlazni zrak

Poseban pribor

Komplet za pogon na odlazni zrak	HEZ381400
Komplet za pogon na optočni zrak	HEZ381500
Filter s aktivnim ugljenom	HEZ381700

Prikladno posuđe za kuhanje

Postoje tave koje su optimalno prikladne za funkciju senzora pečenja. Možete ih naknadno kupiti u specijaliziranim trgovinama ili kod naše servisne službe. Uvijek navedite odgovarajući referentni broj.

Tava promjera 15 cm	HZ390210
Tava promjera 19 cm	HZ390220
Tava promjera 21 cm	HZ390230
Teppan Yaki. Preporučuje se samo za fleksibilnu zonu za kuhanje.	HEZ390512
Ploča za roštiljanje. Preporučuje se samo za fleksibilnu zonu za kuhanje.	HEZ390522

Upravljačka ploča

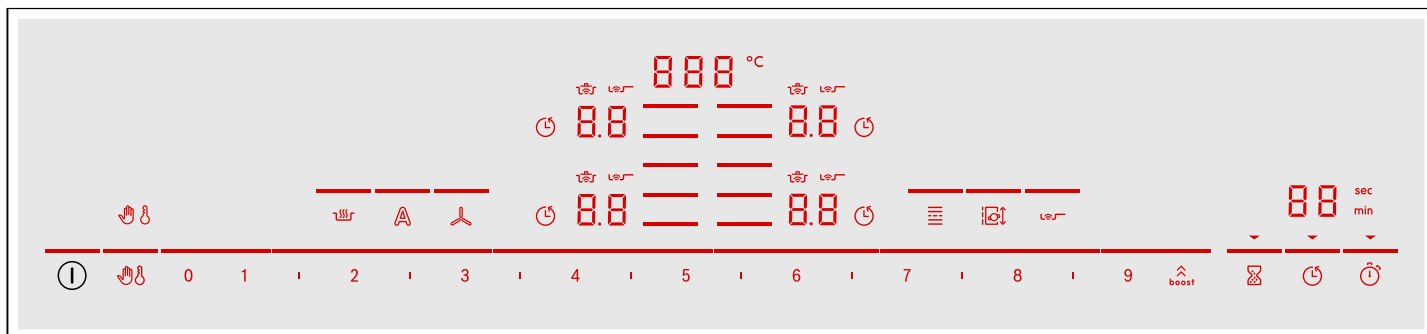

Površine za upravljanje	
①	Uključivanje i isključivanje uređaja
	Blokiranje upravljačke ploče u svrhu čišćenja / uključivanje zaštite za djecu
	Odabir kuhališta
0 1 2 1...18 19	Namještanje stupnjeva za kuhanje / namještanje ventilacije
	Uključivanje funkcije održavanja topline
	Aktiviranje automatskog pogona sa senzorskim upravljanjem ventilacijom / aktiviranje automatske funkcije sa senzorski upravljanim nastavkom ventilacije
	Mijenjanje između područja namještanja ploče za kuhanje i ventilacije / resetiranje indikatora zasićenja
	Uključivanje fleksibilne zone za kuhanje
	Aktiviranje funkcije Move
	Uključivanje senzora za pečenje
	Uključivanje funkcije Powerboost i Shortboost za stupnjeve kuhanja / uključivanje intenzivnog stupnja ventilacije
	Programiranje kuhinjskog alarma
	Namještanje vremena kuhanja
	Uključivanje funkcije štoperice

Indikatori	
	Blokirana upravljačka ploča u svrhu čišćenja / zaštita za djecu
0.0	Radno stanje
1-9	Stupnjevi za kuhanje / stupnjevi ventilatora
H/h	Preostala toplina
	Funkcije kuhanja
	Ventilacija
	Automatski pogon ventilacije
	Fleksibilna zona za kuhanje
	Funkcija Move
	Senzor za pečenje
	Intenzivni stupanj ventilacije
	Kuhinjski alarm
	Namještanje vremena kuhanja

Indikatori	
	Funkcija štoperice
<i>b.</i>	Funkcija Powerboost
<i>Pb.</i>	Funkcija Shortboost
<i>Lo</i>	Funkcija održavanja topline
000°C	Temperatura kod funkcija kuhanja
00	Funkcija timera
min / sec	Indikatori timera
<i>F 10</i>	Indikator zasićenja metalnog filtra za masnoću
<i>F 11</i>	Indikator zasićenja filtra s aktivnim ugljenom

Površine za upravljanje

Kada se ploča za kuhanje zagrije, svijetle simboli površina za upravljanje koje su dostupne u ovom trenutku.

Kada dodirnete neki simbol, aktivira se odgovarajuća funkcija.

Napomene

- Odgovarajući simboli površina za upravljanje svijetle ovisno o dostupnosti. Indikatori kuhališta ili odabranih funkcija svijetle jače.
- Pobrinite se da je upravljačka ploča uvijek čista i suha. Vлага može utjecati na rad ploče za kuhanje.
- Posudu za kuhanje ne stavljajte blizu indikatora i senzora. Elektronika se može pregrijati.

Indikator preostale topline

Ploča za kuhanje ima za svako kuhalište jedan indikator preostale topline. Indikator pokazuje da je kuhalište još vruće. Ne dodirujte ploču za kuhanje sve dok svijetli indikator preostale topline.

Ovisno o razini preostale topline prikazuje se slijedeće:

- Indikator *H*: visoka temperatura
- Indikator *h*: niska temperatura

Kada posudu za vrijeme kuhanja maknete s kuhališta, izmjenično trepere indikator preostale topline i odabrani stupanj za kuhanje.

Kada se kuhalište isključi, svijetli indikator preostale topline. Čak i kada je kuhalište već isključeno, svijetli indikator preostale topline sve dok je kuhalište i dalje toplo.

Funkcija senzora za kuhanje (opcionalno)

Ovisno o izvedbi uređaja je senzor temperature isporučen s uređajem kao pribor ili ga možete naručiti kao poseban pribor pod sljedećim brojem artikla.

Senzor temperature	HZ39050
--------------------	---------

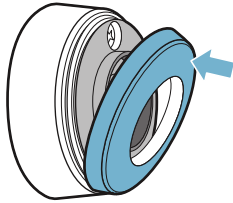

Načini rada

Ovaj uređaj možete koristiti u načinu rada s odlaznim ili optočnim zrakom.

Pogon na odlazni zrak



Usisani zrak čisti se prolaskom kroz filter za masnoću te se kroz cjevovod odvodi na otvoreno.

Napomena: Odlazni zrak ne smije se ispuštati u dimnjak za odvod dima ili ispušnih plinova koji se koriste niti u otvore koji služe za prozračivanje prostorija u kojima su postavljena grijala na plamen.

- Ukoliko se odlazni zrak odvodi u dimnjak za odvod dima ili ispušnih plinova koji nisu u radu, u tom slučaju valja pribaviti suglasnost nadležnog dimnjačara.
- Ako se odlazni zrak odvodi kroz vanjski zid, tada valja koristiti teleskopski zidni ormarić.

Pogon na optočni zrak



Usisani zrak čisti se prolaskom kroz filter za masnoću i filter s aktivnim ugljenom te se ponovno dovodi u kuhinju.

Napomena: Kako biste smanjili mirise pri radu s optočnim zrakom, morate ugraditi filter s aktivnim ugljenom. Različite mogućnosti za rad uređaja s optočnim zrakom ćete pronaći u prospektu ili se raspitajte kod Vašeg specijaliziranog trgovca. Potreban pribor pronaći ćete u specijaliziranoj trgovini, u servisu ili u Online trgovini.

Prije prvog korištenja

Pridržavajte se sljedeće napomene prije prve uporabe uređaja:

Temeljito očistite uređaj i dijelove pribora.

Prije korištenja Vašeg novog uređaja trebate podesiti neke postavke.

Prvo stavljanje u rad

Napomena: Prilikom isporuke je uređaj namješten na pogon na optočni zrak.

Moguće postavke:

- Kod pogona na optočni zrak je kod indikatora **17** namještena vrijednost **0** (tvornička postavka).
- Kod pogona na odlazni zrak je kod indikatora **17** namještena vrijednost **1**.

Za prebacivanje uređaja na pogon na odlazni zrak vidi → "Osnovne postavke" na strani 36.

Upravljanje uređajem

U ovom poglavlju možete pročitati kako ćete namjestiti kuhalište. U tablici ćete pronaći stupnjeve za kuhanje i vrijeme kuhanja za različita jela.

Upozorenje – Opasnost od opekline!



Poklopac filtra postaje jako vruć na ploči za kuhanje. Poklopac filtra nikada ne odlažite na ploči za kuhanje. Na poklopac filtra ne stavljajte posude ili neke druge vruće predmete.

Napomena: Uključite ventilaciju kada započnete kuhati te je isključite tek nekoliko minuta nakon kraja kuhanja. Tako ćete na najučinkovitiji način ukloniti paru od kuhanja.

Napomena: Uređajem nikada ne radite bez spremnika, metalnog filtra za masnoću i poklopca filtra.

Uključivanje i isključivanje ploče za kuhanje

Ploču za kuhanje uključite i isključite glavnim prekidačem.

Uključivanje: Dodirnite simbol . Javlja se zvučni signal. Svijetle simboli koji pripadaju kuhalištima i funkcije koje su dostupne u ovom trenutku. Uz kuhališta svijetli simbol . Ploča za kuhanje je spremna za rad.

Isključivanje: Simbol  držite pritisnut sve dok se indikatori ne ugase. Indikator preostale topline svijetli sve dok se sva kuhališta dovoljno ne ohlade.

Napomene

- Ploča za kuhanje se isključuje automatski kada su sva kuhališta isključena duže od 30 sekundi i kada je ventilacija isključena.
- Odabrane postavke ostaju pohranjene prve 4 sekunde nakon isključivanja ploče za kuhanje. Ako u tom vremenu ponovno uključite ploču za kuhanje, ista će raditi s prethodnim postavkama.

Podešavanje kuhališta

Željeni stupanj za kuhanje podesite pomoću simbola **1** do **9**.

Stupanj za kuhanje **1** = najniži stupanj.

Stupanj za kuhanje **9** = najviši stupanj.



Svaki stupanj za kuhanje ima međustupanj. Ovaj stupanj za kuhanje je u području namještanja označen simbolom **I**.

Napomene

- Radi zaštite osjetljivih dijelova uređaja od pregrijavanja ili strujnog preopterećenja ploča za kuhanje može privremeno smanjiti snagu.
- Radi sprječavanja nastajanja buke uređaja ploča za kuhanje može privremeno smanjiti snagu.

Odabir kuhališta i podešavanje stupnja za kuhanje

Ploča za kuhanje mora biti uključena.

1. Dodirnite simbol  željenog kuhališta. Indikator  svijetli jače.
2. Zatim u području namještanja odaberite željeni stupanj za kuhanje.

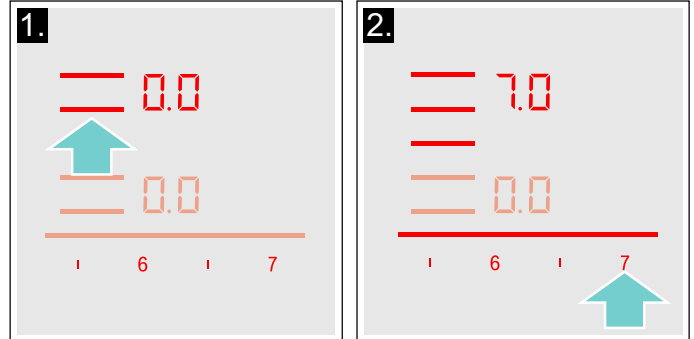

Stupanj za kuhanje je podešen.

Promjena stupnja za kuhanje

Odaberite kuhalište, a zatim u području namještanja podesite željeni stupanj za kuhanje.

Isključivanje kuhališta

Odaberite kuhalište i u području namještanja stavite na . Kuhalište se isključuje, a indikator preostale topline se pojavljuje.

Napomene

- Ako na grijaću površinu nije stavljena posuda, pokazivač odabrane razine snage će treperiti. Nakon nekog vremena, grijaća površina će se isključiti.
- Ako se na grijaću površinu postavi posuda prije nego se uključi ploča, posuda će se prepoznati u roku od 20 sekundi nakon pritiska glavne sklopke i grijaća površina će se automatski odabrati. Nakon što se posuda prepozna, odaberite razinu snage u sljedećih 20 sekundi, u protivnom će se grijaća površina isključiti. Ako se postavi više posuda, prilikom uključivanja ploče za kuhanje, prepoznat će se samo jedna od njih.
- Ventilaciju trebate zasebno isključiti.
→ "Isključivanje ventilacije" na strani 14

Uključivanje i isključivanje ventilacije





Napomena: Prilagodite stupanj snage trenutnim okolnostima. U slučaju velike količine pare od kuhanja odaberite neki viši stupanj snage.



Napomena: Ako ne postoji metalni filtar za masnoću, onda ne možete uključiti ventilaciju. Umetnite metalni filtar za masnoću. Funkcije ploča za kuhanje su raspoložive čak i bez metalnog filtra za masnoću. → "Čišćenje" na strani 40

Napomena: Ventilacijske otvorite ne blokirajte predmetima. Ne stavljajte predmete na poklopac filtra. U suprotnom se smanjuje učinkovitost ventilacije.

Napomena: Kod visoke posude za kuhanje ne može se osigurati optimalna usisna snaga. Usisna snaga može se poboljšati stavljanjem poklopcu ukoso.

Uključivanje ventilacije

Napomena: Ako simboli  i  nisu raspoloživi, ispravno umetnite metalni filtar za masnoću. → "Čišćenje" na strani 40
Simboli  i  su raspoloživi. Možete uključiti ventilaciju.

1. Dodirnite simbol .
Ventilacija se pokreće na stupnju snage .
Namješteni stupanj snage prikazuje se u području namještanja.

Napomene

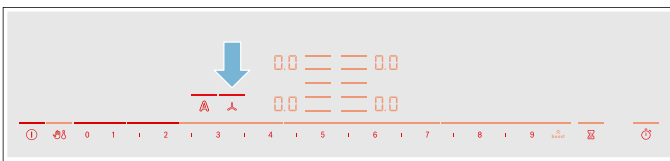

- Stupnjeve za kuhanje ne možete promijeniti tijekom namještanja stupnja snage ventilacije.
 - U vremenu od nekoliko sekundi možete odabrati neki stupanj snage ventilacije. Zatim područje namještanja možete ponovno koristiti za namještanje stupnjeva za kuhanje.
2. U području namještanja odaberite željeni stupanj snage.
Namješteni stupanj snage prikazuje se u području namještanja.



3. Za namještanje nekog drugog stupnja snage dodirnite simbol  i u području namještanja odaberite željeni stupanj snage.
Namješteni stupanj snage prikazuje se u području namještanja.

Isključivanje ventilacije

Ako želite isključiti uređaj, dodirnite simbol . Ako želite isključiti samo ventilaciju, postupite na sljedeći način:



1. Dodirnite simbol .
2. U području namještanja odaberite simbol .
3. Dodirnite simbol  kako biste promijenili na područje namještanja ploče za kuhanje.



Napomena: Nastavak ventilacije se aktivira nakon isključivanja uređaja ovisno o odabranim osnovnim postavkama.

Intenzivni stupanj

U slučaju nastajanja jakih mirisa ili pare uključite intenzivni stupanj. Pritom ventilacija kratko radi s maksimalnom snagom. Nakon kratkog vremena sama se vraća na niži stupanj.

Uključivanje

1. Dodirnite simbol .
2. Dodirnite simbol .

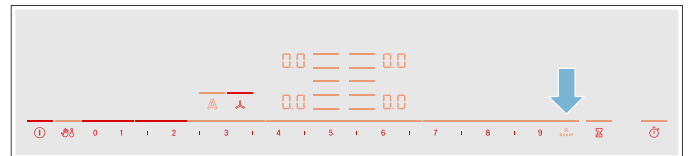

Simbol  svijetli slabije i crta iznad simbola  svijetli. Intenzivni stupanj je aktiviran.



Napomena: Nakon 8 minuta uređaj se sam vraća na stupanj snage .

Napomena: Nakon nekoliko sekundi ponovno se prikazuje područje namještanja stupnjeva za kuhanje.

Isključivanje

1. Dodirnite simbol .
2. Prelazite prstom preko područja namještanja sve dok se ne prikaže stupanj snage  ili neki drugi stupanj snage.

Automatsko pokretanje



Ovisno o odabranim osnovnim postavkama moguće su sljedeće opcije čim se odabere neki stupanj snage zone za kuhanje:

- Ventilacija se ne pokreće.
- Ventilacija se pokreće na stupnju snage koju odabere senzor.
- Ventilacija se pokreće na određenom stupnju snage.

U osnovnim postavkama odaberite željenu opciju. Osim toga u osnovnim postavkama možete prilagoditi osjetljivost senzora. → "Osnovne postavke" na strani 36

Automatski pogon sa senzorskim upravljanjem

Uključivanje

1. Dodirnite simbol .
2. Dodirnite simbol . Optimalni stupanj snage automatski se namješta pomoću senzora. Crta iznad simbola  svijetli slabije.

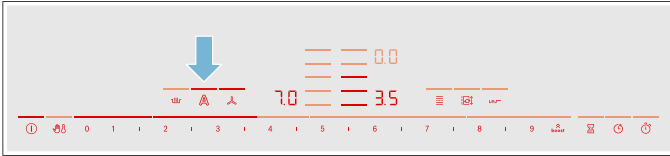

Isključivanje

Dodirnite simbol .

Crta iznad simbola  više ne svijetli. Automatski pogon sa senzorskim upravljanjem je isključen.

Napomena: Ventilacija i dalje radi na stupnju ventilacije koji je odabrao senzor.



Funkcija za nastavak ventilacije

Nakon isključivanja sustav nape s funkcijom za nastavak ventilacije može nastaviti s radom nekoliko minuta. Na ovaj način se uklanja postojeća para od kuhanja. Zatim se sustav nape isključuje automatski.

U osnovnim postavkama možete odabrati sljedeće opcije za nastavak ventilacije:

- deaktiviranje nastavka ventilacije
- aktiviranje automatske funkcije sa senzorski upravljanim nastavkom ventilacije
- aktiviranje nastavka ventilacije u određenom trajanju na određenom stupnju snage

Napomena: Nastavak ventilacije se uključuje samo ako je najmanje jedna zona za kuhanje bila uključena najmanje jednu minutu.

Ako je aktivirana automatska funkcija sa senzorski upravljanim nastavkom ventilacije, onda tijekom nastavka ventilacije svijetle simbol  i crta iznad simbola .

Isključivanje

Dodirnite simbol  ili .

Funkcija za nastavak ventilacije odmah završava.

Ako postoji jedan od sljedećih uvjeta, onda se funkcija za nastavak ventilacije isključuje:

- Vrijeme nastavka ventilacije je isteklo.
- Uređaj se ponovno uključuje.
- Kada je aktivirana automatska funkcija sa senzorski upravljanim nastavkom ventilacije, onda senzor utvrđuje odgovarajuću kvalitetu sobnog zraka.

Preporuke za kuhanje

Preporuke

- Kod zagrijavanja pirea, krem juha i gustih umaka promiješajte povremeno.
- Za zagrijavanje namjestite stupanj za kuhanje 8 - 9.
- Kod kuhanja s poklopcem smanjite stupanj za kuhanje čim između poklopcu i posude za kuhanje počne izlaziti para. Za dobar rezultat kuhanja nije potrebno izlaženje pare.
- Nakon kuhanja posudu za kuhanje držite zatvorenu sve do posluživanja.
- Za kuhanje u ekspres loncu pridržavajte se uputa proizvođača.
- Hranu nemojte predugo kuhati kako bi sačuvala hranjive vrijednosti. Pomoću kuhinjskog sata možete podesiti optimalno vrijeme kuhanja.
- Za zdraviji rezultat kuhanja trebate izbjegavati ulje koje se počinje dimiti.
- Kako bi jelo dobilo posebno lijepu boju, pecite jedno za drugim u malim porcijama.
- Posuda za kuhanje može postići visoke temperature kod kuhanja. Preporučamo korištenje kuhinjske krpe.
- Preporuke za energetske učinkovito kuhanje naći ćete u poglavlju → "Zaštita okoliša"

Tablica kuhanja

U tablici je prikazano koji stupanj za kuhanje je prikladan za svako jelo. Vrijeme kuhanja može varirati ovisno o načinu, težini, debljini i kvaliteti jela.

	Stupanj kuhanja	Vrijeme kuhanja (min)
Topljenje		
Čokolada, kuvertura	1 - 1.5	-
Maslac, med, želatina	1 - 2	-
Zagrijavanje i održavanje topline		
Varivo, npr. varivo od leće	1.5 - 2	-
Mlijeko*	1.5 - 2.5	-
Zagrijavanje hrenovki u vodi*	3 - 4	-
Odmrzavanje i zagrijavanje		
Smrznuti špinat	3 - 4	15 - 25
Smrznuti gulaš	3 - 4	35 - 55
Kuhanje, prokuhavanje na laganoj vatri		
Okruglice od krumpira*	4.5 - 5.5	20 - 30
Riba*	4 - 5	10 - 15
Bijeli umaci, npr. bešamel umak	1 - 2	3 - 6
Pjenasti umaci, npr. umak Bernaise, umak Holandez	3 - 4	8 - 12
Kuhanje, kuhanje na pari, pirjanje		
Riža (s dvostrukom količinom vode)	2.5 - 3.5	15 - 30
Riža na mlijeku***	2 - 3	30 - 40
Krumpir kuhan u ljusci	4.5 - 5.5	25 - 35
Oguljeni kuhani krumpir	4.5 - 5.5	15 - 30
Tjestenina*	6 - 7	6 - 10
Varivo	3.5 - 4.5	120 - 180
Juhe	3.5 - 4.5	15 - 60
Povrće	2.5 - 3.5	10 - 20
Povrće, duboko zamrznuto	3.5 - 4.5	7 - 20
Kuhanje u ekspres loncu	4.5 - 5.5	-
Pirjanje		
Rolade	4 - 5	50 - 65
Pirjano pečenje	4 - 5	60 - 100
Gulaš***	3 - 4	50 - 60

* Bez poklopca

** Češće okrenuti

*** Zagrijati na stupnju kuhanja 8 - 8.5

	Stupanj kuhanja	Vrijeme kuhanja (min)
Pirjanje / Pečenje s malo ulja*		
Odresci, naravni ili panirani	6-7	6-10
Odresci, duboko zamrznuti	6-7	6-12
Kotlet, naravni ili panirani**	6-7	8-12
Odresci (debljine 3 cm)	7-8	8-12
Prsa od peradi (debljine 2 cm)**	5-6	10-20
Prsa od peradi, duboko smrznuta**	5-6	10-30
Kosani odresci (debljine 3 cm)**	4.5-5.5	20-30
Hamburger (debljine 2 cm)**	6-7	10-20
Riba i riblji fileti, naravni	5-6	8-20
Riba i riblji fileti, panirani	6-7	8-20
Riba, panirana i duboko smrznuta, npr. riblji štapići	6-7	8-15
Škampi, račići	7-8	4-10
Sotiranje povrća i svježih gljiva	7-8	10-20
Jela iz tave, povrće, meso izrezano na trakice na azijski način	7-8	15-20
Jela iz tave, duboko zamrznuta	6-7	6-10
Palačinke (peći zasebno)	6.5-7.5	-
Omlet (peći zasebno)	3.5-4.5	3-10
Jaja na oko	5-6	3-6
Prženje* (150-200 g po porciji u 1-2 l ulja, prženje u porcijama)		
Duboko zamrznuti proizvodi, npr. pommes frites, pileći nuggets	8-9	-
Kroketi, duboko zamrznuti	7-8	-
Meso, npr. pileći komadi	6-7	-
Riba, panirana ili u pivskom tijestu	6-7	-
Povrće, gljive, panirane ili u pivskom tijestu, u tempuri	6-7	-
Sitno pecivo, npr. krafne, voće u pivskom tijestu	4-5	-
* Bez poklopca		
** Češće okrenuti		
*** Zagrijati na stupnju kuhanja 8-8.5		

Flex zona

Po potrebi se može koristiti kao pojedinačno kuhalište ili kao dva zasebna kuhališta.

Ima četiri induktora koji rade odvojeno. Kada radi fleksibilna zona za kuhanje, aktivira se samo područje na kojem se nalazi posuda za kuhanje.

Savjeti za uporabu posuda

Kako bi se osiguralo dobro prepoznavanje i raspodjela topline, preporučuje se dobro centrirati posudu:

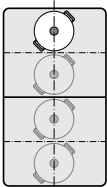
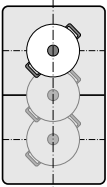
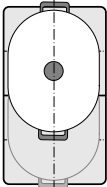
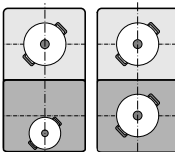
Kao jedino kuhalište	
	Promjer 13 cm ili manji Stavite posudu u jedan od četiri položaja koje možete vidjeti na slici.
	Promjer preko 13 cm Stavite posudu u jedan od tri položaja koja možete vidjeti na slici.
	Ako je promjer posude za kuhanje veći od kuhališta, stavite je uz gornji ili donji rub fleksibilne zone za kuhanje.
Kao dva zasebna kuhališta	
	Možete odvojeno koristiti prednja i stražnja kuhališta s dva odgovarajuća induktora. Za svako pojedinačno kuhalište namjestite željeni stupanj za kuhanje. Koristite samo jednu posudu za kuhanje na svakom kuhalištu.

Kao dva zasebna kuhališta

Fleksibilnu zonu za kuhanje možete koristiti kao dva zasebna kuhališta.

Aktiviranje

Vidi poglavlje → "Upravljanje uređajem"

Kao jedino kuhalište

Korištenje cijele zone za kuhanje spajanjem dva kuhališta.

Povezivanje kuhališta

1. Stavite posudu za kuhanje. Odaberite jedno od dva kuhališta koje spada u fleksibilnu zonu za kuhanje te podesite stupanj za kuhanje.
2. Dodirnite simbol . Indikator svijetli. Stupanj za kuhanje se pojavljuje na indikatoru donjeg kuhališta.

Fleksibilna zona za kuhanje je aktivirana.

Promjena stupnja za kuhanje

Odaberite jedno od dva kuhališta koje spada u fleksibilnu zonu za kuhanje te podesite stupanj za kuhanje u području namještanja.

Dodavanje nove posude za kuhanje

Stavite novu posudu za kuhanje na štednjak, odaberite jedno od dva kuhališta fleksibilne zone za kuhanje, a zatim dva puta dodirnite simbol . Kuhalište će prepoznati novu posudu za kuhanje i ostaje pohranjen prethodno odabrani stupanj za kuhanje.

Napomena: Ako posudu za kuhanje pomaknete na korišteno kuhalište ili je podignete, ploča za kuhanje automatski započinje pretraživanje i ostaje pohranjen prethodno odabrani stupanj za kuhanje.

Odvajanje kuhališta

Odaberite jedno od dva kuhališta fleksibilne zone za kuhanje i dodirnite simbol .

Fleksibilna zona za kuhanje je deaktivirana. Oba kuhališta i dalje rade kao dva odvojena kuhališta.

Napomene

- Ako ploču za kuhanje isključite te kasnije ponovno uključite, fleksibilna zona za kuhanje će opet raditi kao dva odvojena kuhališta.
- Za promjenu postavke za konfiguriranje fleksibilne zone, pogledajte u poglavlju → "Osnovne postavke".

Funkcija Move

Pomoću ove funkcije aktivira se cijela fleksibilna zona za kuhanje koja je podijeljena u tri područja kuhanja i čiji su stupnjevi za kuhanje prethodno podešeni.

Koristite samo jednu posudu za kuhanje. Veličina područja kuhanja ovisi o korištenoj posudi za kuhanje i pravilnom pozicioniranju iste.

Područja kuhanja

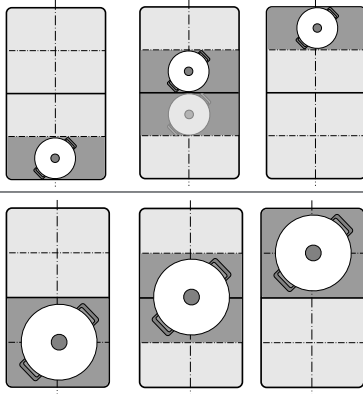

Na ovaj način posudu za kuhanje možete pomaknuti za vrijeme kuhanja na neko drugo područje kuhanja s nekim drugim stupnjem za kuhanje:

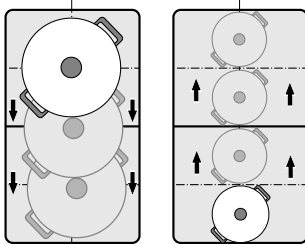

Prethodno podešeni stupnjevi za kuhanje:

Prednje područje = stupanj za kuhanje **9**

Središnje područje = stupanj za kuhanje **5**



Stražnje područje = stupanj za kuhanje **1.5**

Prethodno podešene stupnjeve za kuhanje možete promijeniti odvojeno. Kako ih možete promijeniti, pogledajte u poglavlju → "Osnovne postavke".

Napomene

- Ako kuhalište prepozna više od jedne posude za kuhanje na fleksibilnoj zoni za kuhanje, funkcija se deaktivira.
- Ako posudu za kuhanje pomaknete unutar fleksibilne zone za kuhanje ili je podignete, ploča za kuhanje automatski započinje pretraživanje i podešava se stupanj za kuhanje područja na kojem je kuhalište prepoznalo posudu za kuhanje.
- Dodatne informacije o veličini i pozicioniranju posude za kuhanje naći ćete u poglavlju → "Flex zona"

Aktiviranje

1. Odaberite jedno od dva kuhališta fleksibilne zone za kuhanje.
2. Dodirnite simbol . Indikator uz simbol  svijetli. Fleksibilna zona za kuhanje se aktivira kao samo jedno kuhalište. Stupanj za kuhanje područja na kojem se nalazi posuda za kuhanje svijetli na indikatoru kuhališta. Funkcija je sada aktivirana.



Promjena stupnja za kuhanje

Stupnjevi kuhanja pojedinačnih područja kuhanja mogu se promijeniti za vrijeme kuhanja. Stavite posudu za kuhanje na područje kuhanja i promijenite stupanj za kuhanje u području namještanja.

Napomene

- Promijenit će se samo stupanj za kuhanje područja na kojem se nalazi posuda za kuhanje.
- Ako se funkcija deaktivira, stupnjevi za kuhanje sva tri područja kuhanja vraćaju se na prethodno podešene vrijednosti.

Deaktiviranje

Dodirnite simbol . Indikator uz simbol  se gasi. Funkcija je deaktivirana.

Napomena: Ako jedno od dva područja kuhanja stavite u , funkcija se deaktivira za nekoliko sekundi.

Vremenske funkcije





Vaša ploča za kuhanje ima tri funkcije timera:

- Programiranje vremena kuhanja
- Kuhinjski alarm
- Funkcija štoperice

Programiranje vremena kuhanja

Kuhalište se automatski isključuje nakon isteka podešenog vremena.

Podešavanje obavljajte ovako:

1. Odaberite kuhalište i željeni stupanj za kuhanje.
2. Dodirnite simbol . Na indikatoru timera svijetle simbol  i indikator . Na indikatoru zone za kuhanje svijetli .

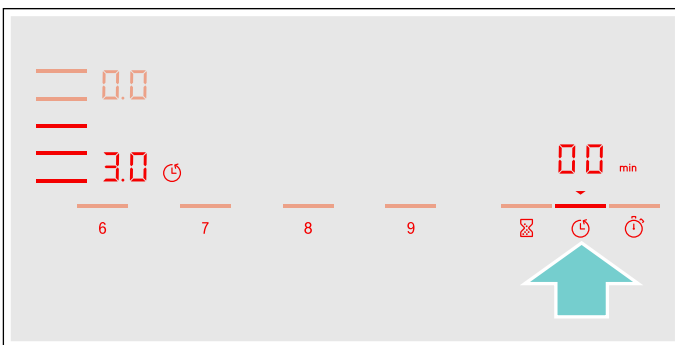

3. Tijekom slijedećih 10 sekundi u području namještanja odaberite željeno vrijeme kuhanja.

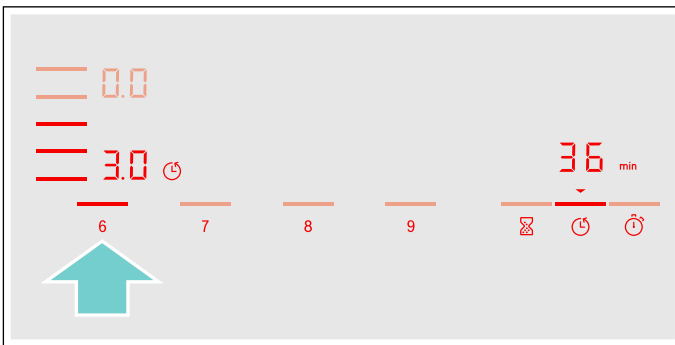

4. Dodirnite simbol  za potvrdu odabrane postavke.

Vrijeme kuhanja započinje teći.

Napomene

- Isto vrijeme kuhanja možete automatski podesiti za sva kuhališta. Podešeno vrijeme teče odvojeno za svako kuhalište. Informacije o automatskom programiranju vremena kuhanja naći ćete u odlomku → "Osnovne postavke"
- Ako fleksibilnu zonu za kuhanje odaberete kao jedino kuhalište, podešeno vrijeme je isto za cijelu zonu za kuhanje.
- Ako kod kombiniranog kuhališta odaberete funkciju Move, podešeno vrijeme je isto za sva tri kuhališta.

Senzor pečenja

Ako ste programirali vrijeme kuhanja za neko kuhalište i ako je aktiviran senzor pečenja, vrijeme kuhanja započinje teći tek kada je postignut željeni stupanj temperature.

Funkcije kuhanja

Ako programirate vrijeme kuhanja za jedno kuhalište i aktivirana je jedna od funkcija kuhanja, onda će namješteno vrijeme kuhanja početi teći kada je postignuta temperatura za odabrano područje.



Promjena ili brisanje vremena

Odaberite kuhalište te zatim dodirnite simbol .

U području namještanja promijenite vrijeme kuhanja ili namjestite  za brisanje programiranog vremena kuhanja.

Dodirnite simbol  za potvrdu odabrane postavke.

Nakon isteka vremena

Kuhalište se isključuje, indikator  treperi, a stupanj za kuhanje se vraća na . Javlja se zvučni signal.

Na indikatoru timera trepere  i indikator .

Kada dodirnete simbol , indikatori se gase, a zvučni signal se isključuje.

Napomene





- Kako biste vrijeme kuhanja podesili na manje od 10 minuta, uvijek dodirnite **0** prije nego što odaberete željenu vrijednost.
- Ako ste programirali vrijeme kuhanja za više kuhališta, na indikatoru timera se uvijek pojavljuje vrijeme kuhanja odabranog kuhališta.
- Za upit o preostalom vremenu kuhanja odaberite odgovarajuće kuhalište.
- Vrijeme kuhanja možete namjestiti do **99** minuta.

Kuhinjski alarm

Pomoću kuhinjskog alarma možete namjestiti vrijeme do 99 minuta.

Radi neovisno o kuhalištima i ostalim postavkama. Ova funkcija ne isključuje automatski neko kuhalište.

Podešavanje obavljajte ovako

1. Dodirnite simbol . Na indikatoru timera svijetle simbol  i indikator .
2. U području namještanja odaberite željeno vrijeme i dodirnite simbol  za potvrdu.

Nakon nekoliko sekundi započinje teći vrijeme.



Promjena ili brisanje vremena

Dodirnite simbol .

U području namještanja promijenite vrijeme kuhanja ili namjestite  za brisanje programiranog vremena kuhanja.

Dodirnite simbol  za potvrdu odabrane postavke.

Nakon isteka vremena

Nakon isteka vremena javlja se zvučni signal. Na indikatoru timera trepere  i simbol .



Nakon što ste dodirnuli simbol , indikatori se gase.

Funkcija štoperice

Funkcija štoperice prikazuje vrijeme proteklo nakon aktiviranja funkcije.

Radi neovisno o kuhalištima i ostalim postavkama. Ova funkcija ne isključuje automatski neko kuhalište.

Aktiviranje

Dodirnite simbol . Na indikatoru timera svijetle simbol  i indikator .

Vrijeme kuhanja započinje teći.

Deaktiviranje

Kada dodirnete simbol  zaustavlja se funkcija štoperice. Indikatori timera i dalje svijetle.

Kada ponovno dodirnete simbol , indikatori se gase.

Funkcija je deaktivirana.

PowerBoost funkcija

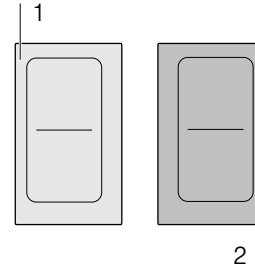

Pomoću funkcije PowerBoost možete brže zagrijati veliku količinu vode nego pomoću stupnja za kuhanje .

Ovu funkciju moguće je aktivirati za jedno kuhalište u slučaju kada druga kuhališta iste skupine nisu u radu (vidi sliku).





Napomena: U fleksibilnom području se može također aktivirati Powerboost funkcija kada se zona za kuhanje koristi kao jedino kuhalište.

Aktiviranje

1. Odaberite kuhalište.
2. Dodirnite simbol . Indikator  svijetli. Funkcija je sada aktivirana.

Deaktiviranje

1. Odaberite kuhalište.
2. Dodirnite simbol . Indikator  se gasi, a kuhalište se vraća na stupanj za kuhanje . Funkcija je deaktivirana.

Napomena: Pod određenim okolnostima možete isključiti automatski funkciju PowerBoost kako biste zaštitili elektroničke elemente u unutrašnjosti ploče za kuhanje.



Funkcija ShortBoost

Pomoću funkcije ShortBoost možete brže zagrijati posudu za kuhanje nego pomoću stupnja za kuhanje **9**. Nakon deaktiviranja funkcije odaberite primjeren stupanj za kuhanje Vaših jela.

Ovu funkciju moguće je aktivirati za jedno kuhalište u slučaju kada druga kuhališta iste skupine nisu u radu (vidi sliku).

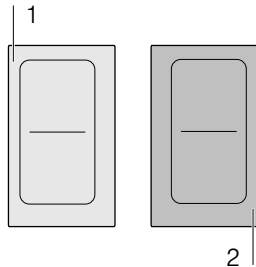



Napomena: Kod fleksibilne zone za kuhanje možete aktivirati i funkciju Shortboost ako se koristi kao samo jedno kuhalište.



Preporuke za korištenje

- Uvijek koristite posuđe koje prije nije zagrijano.
- Koristite lonce i tave s ravnim dnom. Ne koristite posude s tankim dnom.
- Nikada bez nadzora ne zagrijavajte praznu posudu za kuhanje, ulje, maslac ili mast.
- Ne stavljate poklopac na posudu za kuhanje.
- Stavite posudu za kuhanje u sredinu kuhališta. Pazite da promjer dna posude za kuhanje odgovara veličini kuhališta.
- Informacije o vrsti, veličini i pozicioniranju posude za kuhanje naći ćete u odlomku → "Kuhanje pomoću indukcije"

Aktiviranje

1. Odaberite kuhalište.
2. Dodirnite simbol  dva puta.
Indikator  svijetli.
Funkcija je sada aktivirana.

Deaktiviranje

1. Odaberite kuhalište.
2. Dodirnite simbol .
Indikator  se gasi, a kuhalište se vraća na stupanj za kuhanje **9**.
Funkcija je deaktivirana.



Napomena: Ova funkcija se isključuje automatski nakon 30 sekundi.





Funkcija održavanja topline

Ova funkcija primjerena je za topljenje čokolade ili maslaca i za držanje jela na toplome.

Aktiviranje

1. Odaberite željeno kuhalište.
2. U roku od slijedećih 10 sekundi dodirnite simbol .
Indikator  svijetli.
Funkcija je sada aktivirana.

Deaktiviranje

1. Odaberite kuhalište.
2. Dodirnite simbol .
Indikator  se gasi. Kuhalište se isključuje, a indikator preostale topline se pojavljuje.
Funkcija je deaktivirana.

Prijenos postavki

Pomoću ove funkcije mogu se prenositi stupanj kuhanja, programirano vrijeme kuhanja i odabrana funkcija kuhanja s jednog kuhališta na drugo.

Za prijenos postavki pomaknite posudu za kuhanje s uključenog kuhališta na neko drugo kuhalište.

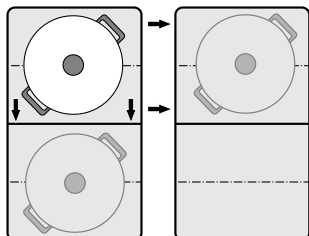

Napomena: Dodatne informacije o pravilnom pozicioniranju posude za kuhanje naći ćete u poglavlju → "Flex zona"

Aktiviranje

1. Pomaknite posudu za kuhanje s uključenog kuhališta na neko drugo kuhalište.
Uz prvobitno kuhalište treperi stupanj za kuhanje. Kuhalište će prepoznati posudu za kuhanje, a na indikatoru novog kuhališta trepere prethodno odabrani stupanj za kuhanje i simbol .
2. Odaberite novo kuhalište za potvrdu postavki. Stupanj za kuhanje prvobitnog kuhališta je podešen na 00.

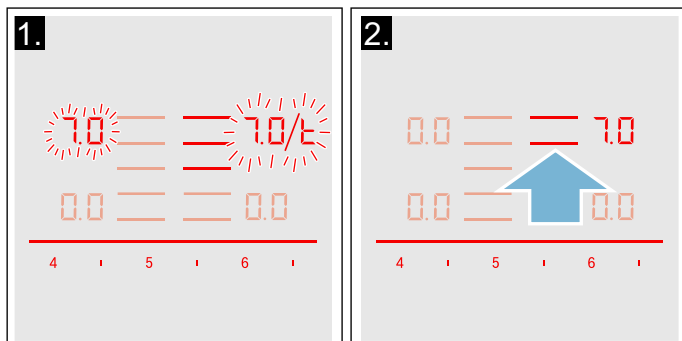

Postavke su prenesene na novo kuhalište.

Napomene

- Posudu za kuhanje pomaknite na neko kuhalište koje nije uključeno, koje niste prethodno podesili ili na kojem se prije nije nalazila neka druga posuda za kuhanje.
- Funkciju PowerBoost ili ShortBoost možete pomicati samo s lijeve na desnu stranu ili s desne na lijevu stranu ako nije aktivno niti jedno kuhalište.
- Ako novu posudu za kuhanje stavite na neko drugo kuhalište prije nego što ste potvrdili postavke, ova funkcija je spremna za rad za obje posude za kuhanje.
- Ako pomaknete više posuda za kuhanje, tada je spremna za rad funkcija samo za zadnju pomaknutu posudu za kuhanje.



Funkcije pomoći pri kuhanju

S funkcijama pomoći pri kuhanju, kuhanje postaje tako jednostavno, a Vi ćete uvijek postići optimalan rezultat kuhanja. Preporučeni stupnjevi temperature su prikladni za svaki način kuhanja.

Oni vam omogućavaju kuhanje bez suvišnog zagrijavanja i obećavaju savršene rezultate kuhanja i pečenja.

Senzori tijekom kuhanja mjere temperaturu lonca ili tave. Pritom se stalno regulira snaga i održava ispravna temperatura.

Vrste funkcija asistenta pri kuhanju

S funkcijama pomoći pri kuhanju možete za svako jelo najbolje odabrati odgovarajući način pripreme.

U tablici su prikazane različite raspoložive postavke za funkcije pomoći pri kuhanju:

Funkcije pomoći pri kuhanju	Stupnjevi temperature	Posude za kuhanje	Raspoloživost	Aktiviranje
Senzor pečenja				
Pirjanje / pečenje s malo masti	1, 2, 3, 4, 5			
Funkcije kuhanja				
Zagrijavanje / održavanje topline	1 / 70 °C		Sva kuhališta	
Kuhanje na laganoj vatri	2 / 90 °C		Sva kuhališta	
Kuhanje	3 / 100 °C		Sva kuhališta	
Kuhanje u ekspres loncu	4 / 120 °C		Sva kuhališta	
Prženje s puno ulja u loncu*	5 / 170 °C		Sva kuhališta	

*Zagrijavanje s poklopcem i prženje bez poklopca.

Ako ploča za kuhanje nema bežični senzor za kuhanje, onda ga možete naknadno kupiti u specijaliziranim trgovinama, kod naše servisne službe ili putem naše službene internetske stranice.

Prikladno posuđe za kuhanje

Odaberite zonu za kuhanje koja najbolje odgovara promjeru dna posude i posudu stavite u sredinu na ovu zonu za kuhanje.

Za funkcije kuhanja koristite posudu za kuhanje koja je toliko visoka da je potrebna količina vode iznad silikonske pločice bežičnog senzora za kuhanje.

Postoje tave koje su optimalno prikladne za senzor za pečenje. Možete ih naknadno kupiti u specijaliziranim trgovinama, kod naše servisne službe ili putem naše službene internetske stranice. Navedite odgovarajući referentni broj:

Ako je postignuta odabrana temperatura, onda možete dodati namirnice. Namirnice se neće pregrijati, ništa neće prekipjeti.

Kuhališta, koja imaju senzor pečenja, označena su simbolom senzora pečenja.

Funkcije kuhanja su raspoložive za sva kuhališta ukoliko postoji bežični senzor temperature.

U ovom poglavlju dobit ćete informacije o:

- vrstama funkcija asistenta pri kuhanju
- primjerenom posuđu za kuhanje
- senzorima i posebnom priboru
- funkcijama i stupnjevima kuhanja
- preporučenim jelima

- HEZ390210 tava promjera 15 cm.
- HEZ390220 tava promjera 19 cm.
- HEZ390230 tava promjera 21 cm.
- HEZ390512 Teppan Yaki. Preporučuje se samo za fleksibilnu zonu za kuhanje.
- HEZ390522 ploča za roštiljanje. Preporučuje se samo za fleksibilnu zonu za kuhanje.

Ove tave imaju sloj protiv prianjanja tako da je moguće pečenje s malo ulja.

Napomene

- Senzor za pečenje je posebno podešen za ovu vrstu i veličinu tava.
- Na fleksibilnim zona za kuhanje je moguće da se senzor za pečenje neće aktivirati ako veličina tave ne odgovara ili ako tave nisu dobro pozicionirane. Vidi poglavlje → "Flex zona".
- Druge vrste tava mogu se pregrijati i možete namjestiti nižu ili višu temperaturu od odabranog stupnja temperature. Najprije isprobajte najniži stupanj temperature i po potrebi promijenite.

Za funkcije kuhanja je svaka posuda prikladna koja se može koristiti za kuhanje s indukcijom. Informacije o posudama za kuhanje, koje su prikladne za indukciju, naći ćete u poglavlju → "Kuhanje pomoću indukcije".

U tablici funkcija pomoći pri kuhanju je za svaku funkciju navedena prikladna posuda za kuhanje.

Senzori i poseban pribor

Senzori tijekom kuhanja mjere temperaturu posude za kuhanje. Time se regulira snaga kuhanja s velikom preciznošću kako bi se održala ispravna temperatura i kako bi se postigli savršeni rezultati kuhanja.

Vaša ploča za kuhanje ima dva različita sustava za mjerenje temperature kako biste mogli postići najbolje rezultate:

- Kontrolirajte osjetnike temperature, koji se nalaze u ploči za kuhanje, i temperaturu dna posude. Prikladno za senzor za pečenje.
- Bežični senzor za kuhanje koji prenosi informacije o temperaturi posude upravljačkoj ploči. Prikladno za funkcije kuhanja.

Senzor za kuhanje je prijeko potreban za uporabu funkcija kuhanja.

Ukoliko vaša ploča za kuhanje nema bežični senzor za kuhanje, možete ga naknadno kupiti u specijaliziranim trgovinama, kod naše servisne službe ili putem naše službene internetske stranice tako da navedete referentni broj HEZ39050.

Informacije o senzoru za kuhanje naći ćete u odlomku → "Priprema i čišćenje bežičnog senzora temperature"

Stupnjevi temperature

Stupanj temperature	Prikladan za
1	jako niski pripremu i reduciranje umaka, pirjanje povrća i pečenje hrane na ekstra djevičanskom maslinovom ulju, maslacu ili margarinu.
2	niski pečenje hrane na ekstra djevičanskom maslinovom ulju, maslacu ili margarinu, npr. omleta.
3	srednji - niski pečenje ribe i debelih namirnica, npr. kosanih odrezaka i kobasica.
4	srednji - visoki pečenje odrezaka, jako pečeni, paniranih duboko smrznutih proizvoda, tankih namirnica, npr. odrezaka, sjeckanog mesa i povrća.
5	visoki pečenje hrane na visokim temperaturama, npr. odrezaka, krvavo ili srednje pečeni, popečaka od krumpira i pečenog krumpira.

Funkcije i stupnjevi kuhanja**Senzor pečenja**

Pomoću senzora pečenja možete pripremati jela u tavi s malo ulja.

Kuhališta s ovom funkcijom su označena simbolom senzora pečenja.

Prednosti



- Kuhalište grije samo kada je to potrebno. To štedi energiju. Ulje ili mast se neće pregrijati.
- Ako je prazna tava postigla optimalnu temperaturu za dodavanje ulja i namirnica, onda se javlja zvučni signal.

Napomene

- Nemojte poklopiti tavu, u suprotnom neće raditi regulator. Možete koristiti mrežicu protiv prskanja.
- Koristite ulje za pečenje ili mast. Ako koristite maslac, margarin, hladno prešano maslinovo ulje ili svinjsku mast, namjestite stupanj temperature 1 ili 2.
- Nikada ne zagrijavajte mast ili ulje bez nadzora.
- Ako kuhalište ima višu temperaturu od posude za kuhanje ili obrnuto, onda se senzor temperature neće ispravno aktivirati.
- Za prženje s puno ulja u loncu uvijek koristite funkcije kuhanja. "Prženje s većom količinom ulja u loncu", stupanj kuhanja 5.

Podešavanje obavljajte ovako

Iz tablice odaberite odgovarajući stupanj temperature. Praznu posudu za kuhanje stavite na zonu za kuhanje.

1. Odaberite kuhalište. Dodirnite simbol . Na indikatoru kuhališta svijetli .

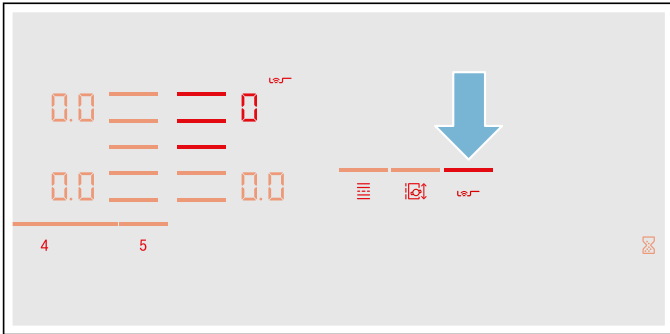

2. Tijekom slijedećih 10 sekundi u području namještanja odaberite željeni stupanj temperature.

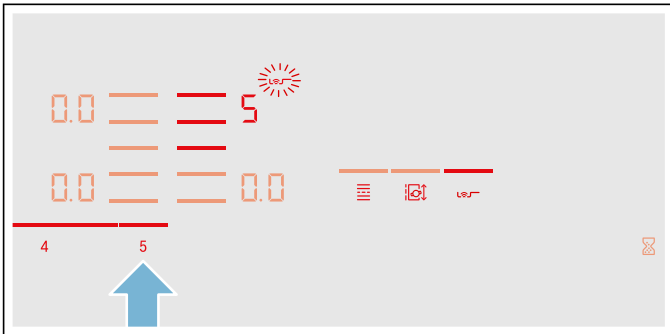

Funkcija je sada aktivirana.

Simbol temperature  treperi sve dok nije postignuta temperatura za pečenje. Javlja se zvučni signal, a simbol temperature prestaje treperiti.

3. Kada je postignuta temperatura pečenja, stavite ulje u tavu te zatim u nju stavite hranu koju ćete pripremati.

Napomena: Okrećite hranu kako ne bi zagorjela.

Isključivanje senzora pečenja

Odaberite kuhalište i u području namještanja stavite na . Kuhalište se isključuje, a indikator preostale topline se pojavljuje.

Funkcije kuhanja

Pomoću ovih funkcija možete zagrijati, kuhati namirnice, kuhati ih u ekspres loncu ili ih pržiti u loncu s puno ulja na kontroliranoj temperaturi.

Ove funkcije su raspoložive za sva kuhališta.

Prednosti

- Zona za kuhanje grije samo kad je to potrebno za održavanje temperature. To štedi energiju i ulje ili mast se neće pregrijati.
- Temperatura se stalno kontrolira. Na taj se način sprječava da hrana prekupi. Osim toga ne morate mijenjati stupanj temperature.
- Zvučni signal javlja kada je voda ili ulje postiglo optimalnu temperaturu za stavljanje namirnica. Ukoliko nije potrebno odmah na početku dodati neku namirnicu, onda ćete to vidjeti u tablici.

Napomene

- Koristite lonce i tave s ravnim i debelim dnom. Ne koristite lonce i tave s tankim ili izobličenim dnom.
- Lonac napunite tako da sadržaj dosegne visinu kako bi prekrilo silikonsku pločicu senzora za kuhanje.
- Senzor za pečenje koristite za pečenje s malo ulja.
- Posudu za kuhanje stavite tako da senzor za kuhanje pokazuje na bočnu vanjsku površinu ploče za kuhanje.
- Senzor za kuhanje ne skidajte s lonca za vrijeme kuhanja.
- Nakon kuhanja skinite senzor za kuhanje s lonca. Oprez, senzor za kuhanje može biti jako vruć.

Rasponi i stupnjevi temperature

Funkcije kuhanja	Stupanj temperature	Raspon temperature	Prikladno za
Zagrijavanje, održavanje topline	1/70 °C	60 - 70 °C	npr. juhe, punč
Kuhanje na laganoj vatri	2/90 °C	80 - 90 °C	npr. riža, mlijeko
Kuhanje	3/100 °C	90 - 100 °C	npr. tjestenina, povrće
Kuhanje u ekspres loncu	4/120 °C	110 - 120 °C	npr. pile, varivo.
Prženje s puno ulja u loncu	5/170 °C	170 - 180 °C	npr. krafne, mesne okruglice

Savjeti za kuhanje s funkcijama kuhanja

- Funkcija Zagrijavanje /održavanje topline: duboko smrznuti proizvodi u porcijama, npr. špinat. Stavite duboko smrznuti proizvod u posudu za kuhanje. Dodajte količinu vode navedenu od strane proizvođača. Posudu za kuhanje poklopite i odaberite stupanj 1 / 70 °C. Pritom povremeno promiješajte.
- Funkcija Kuhanje na laganoj vatri: ova funkcija je prikladna za kuhanje namirnica pri niskim temperaturama i za zgušnjavanje umaka i variva. Odaberite stupanj 2 / 90 °C.
- Funkcija Kuhanje: ova funkcija omogućuje da voda zakuha sa zatvorenim poklopcem, a da se ne prelije. Zahvaljujući kontroli temperature možete učinkovito kuhati. Odaberite stupanj 3 / 100 °C.
- Funkcija Kuhanje u ekspres loncu: pridržavajte se preporuka proizvođača. Nakon zvučnog signala nastavite kuhati koliko je preporučeno. Odaberite stupanj 4 / 120 °C.
- Funkcija Prženje s puno ulja u loncu: ulje zagrijte s poklopcem. Nakon zvučnog signala skinite poklopac i dodajte namirnicu (ako u tablici Preporučena jela nije drukčije navedeno). Odaberite stupanj 5 / 170 °C.

Napomene

- Uvijek kuhajte s poklopcem. Iznimka: "Prženje s puno ulja u loncu", stupanj temperature 5/170 °C.
- Ako se ne javi zvučni signal, provjerite nalazi li se poklopac na loncu.
- Nikada ne zagrijavajte ulje bez nadzora. Koristite ulje za prženje ili mast. Ne koristite mješavinu različitih masti za prženje, npr. ulje sa svinjskom mašću. Vruće mješavine masti mogu se zapjeniti.
- Ako rezultat kuhanja nije zadovoljavajući, npr. kod kuhanja krumpira, onda sljedeći put koristite više vode, ali zadržite preporučeni stupanj temperature.

Namještanje trenutka kuhanja

Trenutak, u kojem voda zakuha, ovisi o visini vašeg mjesta stanovanja iznad razine mora. Ako voda kuha prejako ili preslabo, možete namjestiti trenutak kuhanja. Pritom postupite na sljedeći način:

- Odaberite osnovnu postavku **4**, vidi poglavlje → "Osnovne postavke"
- Osnovna postavka je standardno namještena na 3. Ako je vaše mjesto stanovanja na visini između 200 i 400 n.m., onda nije potrebno namještanje trenutka kuhanja, u suprotnom odaberite postavku koja je navedena u sljedećoj tablici za odgovarajuću visinu:

Visina	Namještena vrijednost 4
0 - 100 m	1
100 - 200 m	2
200 - 400 m	3*
400 - 600 m	4
600 - 800 m	5
800 - 1000 m	6
1000 - 1200 m	7
1200 - 1400 m	8
Iznad 1400 m	9



* Osnovna postavka

Napomena: Stupanj temperature 3/100 °C je dovoljan za učinkovito kuhanje, čak i kada voda pritom ne ključa prejako. Trenutak kuhanja možete promijeniti. Ako primjerice želite da voda jače ključa, možete odabrati manju visinu.



Povezivanje bežičnog senzora temperature s upravljačkom pločom

Prije prve uporabe funkcija kuhanja potrebno je uspostaviti vezu između bežičnog senzora temperature i upravljačke ploče.

Za povezivanje bežičnog senzora temperature s upravljačkom pločom postupite na sljedeći način:

1. Odaberite izbornik **14**, vidi poglavlje → "Osnovne postavke"
Indikator kuhališta svijetli.
2. Odaberite kuhalište čiji indikator će zasvijetliti. Javlja se zvučni signal. Indikator  svijetli.
3. U roku od 30 sekundi pritisnite simbol  na bežičnom senzoru temperature.
Nakon nekoliko sekundi na indikatoru kuhališta se pojavljuje rezultat povezivanja senzora temperature s upravljačkom pločom.

Rezultat



	Ispravno povezivanje
	Neispravno povezivanje: zbog pogreške u prijenosu.
	Neispravno povezivanje: zbog pogreške senzora temperature.

- Čim se senzor temperature ispravno spoji s upravljačkom pločom, funkcije kuhanja su raspoložive.
- Do neispravnog povezivanja uslijed neke smetnje na senzoru temperature može doći iz sljedećih razloga:
 - Pogreška u komunikaciji Bluetooth.
 - Simbol na senzoru temperature nije pritisnut u roku od 30 sekundi nakon odabira kuhališta.
 - Baterija u senzoru temperature je istrošena.
 Resetirajte bežični senzor temperature i ponovno provedite postupak povezivanja.
- U slučaju neispravnog povezivanja zbog pogreške u prijenosu ponovno provedite postupak povezivanja. Ako je povezivanje i dalje neispravno **1**, obratite se servisnoj službi.

Resetiranje bežičnog senzora temperature

1. Simbol  držite pritisnut otprilike 8-10 sekundi. Za to vrijeme LED indikator senzora temperature zasvijetli tri puta. Kada treći put zasvijetli LED indikator, počinje resetiranje. U ovom trenutku maknite prst sa simbola. Kada se LED indikator ugasi, bežični senzor temperature je resetiran.
2. Postupak povezivanja ponovite od točke 2.

Podešavanje obavljajte ovako

1. Pričvrstite senzor temperature na lonac, vidi poglavlje → "Priprema i čišćenje bežičnog senzora temperature"
2. Stavite lonac s dovoljno tekućine na željeno kuhalište i uvijek ga poklopite.
3. Odaberite kuhalište na kojem se nalazi lonac sa senzorom temperature.
4. Dodirnite simbol  senzora temperature. Na upravljačkoj ploči svijetli indikator .

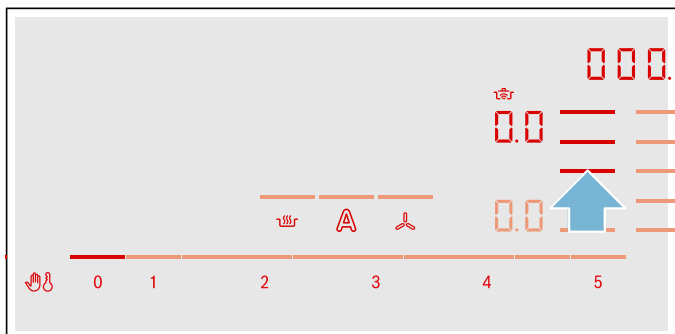

5. Iz tablice odaberite odgovarajući stupanj temperature.

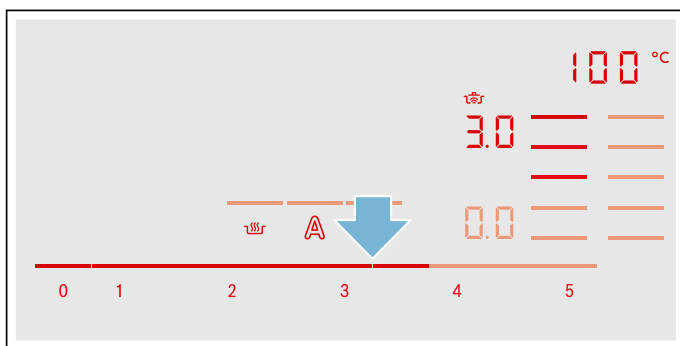

Funkcija je sada aktivirana.

Simbol temperature  treperi sve dok voda ili ulje ne postigne odgovarajuću temperaturu za stavljanje namirnica. Javlja se zvučni signal, a simbol temperature prestaje treperiti.

6. Nakon zvučnog signala dignite poklopac i dodajte namirnice. Tijekom kuhanja lonac mora biti poklopljen.

Napomena: Kod funkcije "Prženje s puno ulja u loncu" nemojte poklopiti lonac.

Isključivanje funkcija kuhanja

Odaberite kuhalište i u području namještanja stavite na . Kuhalište se isključuje, a indikator preostale topline se pojavljuje.

Napomena: Pričekajte otprilike 10 sekundi kako biste ponovno aktivirali funkcije kuhanja.

Preporučena jela

U sljedećoj tablici je naveden odabir jela koji je sortirana prema namirnicama. Temperatura i vrijeme kuhanja ovise o količini, stanju i kvaliteti namirnica.

Meso	Funkcije pomoći pri kuhanju	Stupanj temperature	Ukupno vrijeme kuhanja od zvučnog signala (min)
Funkcija Pečenje s malo ulja			
Odresci, naravni ili panirani	Senzor pečenja	4	6 - 10
File	Senzor pečenja	4	6 - 10
Kotleti*	Senzor pečenja	3	10 - 15
Cordon bleu, odrezak*	Senzor pečenja	4	10 - 15
Odrezak, krvavo pečen (debljine 3 cm)	Senzor pečenja	5	6 - 8
Odrezak, srednje ili dobro pečen (debljine 3 cm)	Senzor pečenja	4	8 - 12
Prsa od peradi (debljine 2 cm)*	Senzor pečenja	3	10 - 20
Hrenovke, zagrijane u vodi ili sirove*	Senzor pečenja	3	8 - 20
Hamburger, mesne okruglice, punjene mesne okruglice*	Senzor pečenja	3	6 - 30
Mesni sir	Senzor pečenja	2	6 - 9
Sjeckano meso, gyros	Senzor pečenja	4	7 - 12
Mljeveno meso	Senzor pečenja	4	6 - 10
Slanina	Senzor pečenja	2	5 - 8
Funkcija Kuhanje na laganoj vatri			
Hrenovke	Funkcije kuhanja	2 / 90 °C	10 - 20
Funkcija Kuhanje			
Mesne okruglice	Funkcije kuhanja	3 / 100 °C	20 - 30
Kokoš	Funkcije kuhanja	3 / 100 °C	60 - 90
Teletina kuhana ili pirjana	Funkcije kuhanja	3 / 100 °C	60 - 90
Funkcija Kuhanje u ekspres loncu			
Pile, teletina***	Funkcije kuhanja	4 / 120 °C	15 - 25
Funkcija Prženje s puno ulja			
Komadi piletine i mesne okruglice**	Funkcije kuhanja	5 / 170 °C	10 - 15

* Češće okrenuti.

** Ulje zagrijati s poklopcem. Peći porcije bez poklopca (za trajanje po porciji vidi tablicu).

*** Namirnice dodati na početku.

Riba	Funkcije pomoći pri kuhanju	Stupanj temperature	Ukupno vrijeme kuhanja od zvučnog signala (min)
Funkcija Pečenje s malo ulja			
Peći cijelu ribu, npr. pastrvu	Senzor pečenja	3	10 - 20
Riblji fileti, naravni ili panirani	Senzor pečenja	3 - 4	10 - 20
Kozice, račići	Senzor pečenja	4	4 - 8
Funkcija Kuhanje na laganoj vatri			
Pirjati ribu, npr. oslić	Funkcije kuhanja	2 / 90 °C	15 - 20
Funkcija Prženje s puno ulja			
Riba, u pivskom tijestu ili panirana*	Funkcije kuhanja	5 / 170 °C	10 - 15

* Ulje zagrijati s poklopcem. Pržiti porcije bez poklopca (u tablici je prikazano trajanje po porciji).

Jela s jajima	Funkcije pomoći pri kuhanju	Stupanj temperature	Ukupno vrijeme kuhanja od zvučnog signala (min)
Funkcija Pečenje s malo ulja			
Palačinke*	Senzor pečenja	5	-
Omlet*	Senzor pečenja	2	3 - 6
Jaje na oko	Senzor pečenja	2 - 4	2 - 6
Kajgana	Senzor pečenja	2	4 - 9
Carski drobljenac	Senzor pečenja	3	10 - 15
Pohani kruh	Senzor pečenja	3	4 - 8
Funkcija Kuhanje			
Kuhanje jaja**	Funkcije kuhanja	3 / 100 °C	5 - 10
* Ukupno trajanje po porciji. Peći zasebno.			
** Namirnice dodati na početku.			

Povrće i mahunarke	Funkcije pomoći pri kuhanju	Stupanj temperature	Ukupno vrijeme kuhanja od zvučnog signala (min)
Funkcija Pečenje s malo ulja			
Češnjak, luk	Senzor pečenja	1 - 2	2 - 10
Tikvice, patlidžani	Senzor pečenja	3	4 - 12
Paprika, zelene šparoge	Senzor pečenja	3	4 - 15
Povrće pirjano na ulju, npr. tikvice, zelena paprika	Senzor pečenja	1	10 - 20
Gljive	Senzor pečenja	4	10 - 15
Glazirano povrće	Senzor pečenja	3	6 - 10
Funkcija Kuhanje			
Svježe povrće, npr. brokula	Funkcije kuhanja	3 / 100 °C	10 - 20
Svježe povrće, npr. kelj pupčar	Funkcije kuhanja	3 / 100 °C	30 - 40
Slanutak*	Funkcije kuhanja	3 / 100 °C	60 - 90
Grašak	Funkcije kuhanja	3 / 100 °C	15 - 20
Varivo od leće*	Funkcije kuhanja	3 / 100 °C	45 - 60
Funkcija Kuhanje u ekspres loncu*			
Povrće, npr. zelene mahune	Funkcije kuhanja	4 / 120 °C	3 - 6
Slanutak, grah	Funkcije kuhanja	4 / 120 °C	25 - 35
Varivo od leće	Funkcije kuhanja	4 / 120 °C	10 - 20
Funkcija Prženje s puno ulja			
Povrće i gljive panirane ili u pivskom tijestu**	Funkcije kuhanja	5 / 170 °C	4 - 8
* Namirnice dodati na početku.			
** Ulje zagrijati s poklopcem. Peći porcije bez poklopca (za trajanje po porciji vidi tablicu).			

Krumpir	Funkcije pomoći pri kuhanju	Stupanj temperature	Ukupno vrijeme kuhanja od zvučnog signala (min)
Funkcija Pečenje s malo ulja			
Pečeni krumpir (od krumpira kuhanog u ljusci)	Senzor pečenja	5	6 - 12
Pečeni krumpir (od sirovog krumpira)	Senzor pečenja	4	15 - 25
Popečci od krumpira*	Senzor pečenja	5	2,5 - 3,5
Švicarski prženi ribani krumpir	Senzor pečenja	1	50 - 55
Glazirani krumpir	Senzor pečenja	3	15 - 20
Funkcija Kuhanje na laganoj vatri			
Okruglice od krumpira	Funkcije kuhanja	2 / 90 °C	30 - 40
Funkcija Kuhanje			
Krumpir**	Funkcije kuhanja	3 / 100 °C	30 - 45
Funkcija Kuhanje u ekspres loncu			
Krumpir**	Funkcije kuhanja	4 / 120 °C	10 - 12

* Ukupno trajanje po porciji. Peći zasebno.

** Namirnice dodati na početku.

Tjestenina i žitarice	Funkcije pomoći pri kuhanju	Stupanj temperature	Ukupno vrijeme kuhanja od zvučnog signala (min)
Funkcija Kuhanje na laganoj vatri			
Riža	Funkcije kuhanja	2 / 90 °C	25 - 35
Palenta*	Funkcije kuhanja	2 / 90 °C	3 - 8
Kaša od griza	Funkcije kuhanja	2 / 90 °C	5 - 10
Funkcija Kuhanje			
Tjestenina	Funkcije kuhanja	3 / 100 °C	7 - 10
Punjena tjestenina	Funkcije kuhanja	3 / 100 °C	6 - 15
Funkcija Kuhanje u ekspres loncu			
Riža**	Funkcije kuhanja	4 / 120 °C	5 - 8

* Zagrijati s poklopcem, kuhati bez poklopca uz stalno miješanje.

** Namirnice dodati na početku.

Juhe	Funkcije pomoći pri kuhanju	Stupanj temperature	Ukupno vrijeme kuhanja od zvučnog signala (min)
Funkcija Kuhanje na laganoj vatri			
Instant juhe, npr. krem juhe*	Funkcije kuhanja	2 / 90 °C	10 - 15
Funkcija Kuhanje			
Domaće juhe, npr. juhe od mesa ili povrća**	Funkcije kuhanja	3 / 100 °C	60 - 90
Instant juhe, npr. juha s rezancima	Funkcije kuhanja	3 / 100 °C	5 - 10
Funkcija Kuhanje u ekspres loncu			
Domaća juha, npr. juha od povrća**	Funkcije kuhanja	4 / 120 °C	3 - 6

* Često promiješati.

** Odmah na početku dodati namirnice.

Umaci	Funkcije pomoći pri kuhanju	Stupanj temperature	Ukupno vrijeme kuhanja od zvučnog signala (min)
Funkcija Pečenje s malo ulja			
Umak od rajčice s povrćem	Senzor pečenja	1	25 - 35
Bešamel umak	Senzor pečenja	1	10 - 20
Umak od sira, npr. umak od gongonzole	Senzor pečenja	1	10 - 20
Reduciranje umaka, npr. umak od rajčice, umak bolonjez	Senzor pečenja	1	25 - 35
Slatki umaci, npr. umak od naranče	Senzor pečenja	1	15 - 25

Deserti	Funkcije pomoći pri kuhanju	Stupanj temperature	Ukupno vrijeme kuhanja od zvučnog signala (min)
Funkcija Kuhanje na laganoj vatri			
Riža na mlijeku*	Funkcije kuhanja	2 / 90 °C	40 - 50
Zobena kaša	Funkcije kuhanja	2 / 90 °C	10 - 15
Kompot**	Funkcije kuhanja	3 / 100 °C	15 - 25
Puding od čokolade***	Funkcije kuhanja	2 / 90 °C	3 - 5
Funkcija Prženje s puno ulja			
Fina peciva, npr. krafne****	Funkcije kuhanja	5 / 170 °C	5 - 10

* Redovito promiješati.

** Namirnice dodati na početku.

*** Zagrijati s poklopcem, kuhati bez poklopca uz stalno miješanje.

**** Ulje zagrijati s poklopcem. Peći porcije bez poklopca (u tablici je prikazano trajanje po porciji).

Duboko smrznuti proizvodi	Funkcije pomoći pri kuhanju	Stupanj temperature	Ukupno vrijeme kuhanja od zvučnog signala (min)
Funkcija Pečenje s malo ulja			
Odrezak	Senzor pečenja	4	15 - 20
Cordon bleu*	Senzor pečenja	4	10 - 30
Prsa od peradi*	Senzor pečenja	4	10 - 30
Pileći nuggets	Senzor pečenja	4	10 - 15
Gyros, kebab	Senzor pečenja	3	5 - 10
Riblji fileti, naravni ili panirani	Senzor pečenja	3	10 - 20
Riblji štapići	Senzor pečenja	4	8 - 12
Pommes frites	Senzor pečenja	5	4 - 6
Jela iz tave, npr. povrće iz tave s piletinom	Senzor pečenja	3	6 - 10
Proljetne rollice	Senzor pečenja	4	10 - 30
Camembert / sir	Senzor pečenja	3	10 - 15
Funkcija Zagrijavanje/održavanje topline			
Povrće smrznuto s umakom od vrhnja, npr. špinat s vrhnjem**	Funkcije kuhanja	1 / 70 °C	15 - 20

* Češće okrenuti.

** Dodati tekućinu prema uputama proizvođača.

*** Ulje zagrijati s poklopcem. Peći porcije bez poklopca (za trajanje po porciji vidi tablicu).

Duboko smrznuti proizvodi	Funkcije pomoći pri kuhanju	Stupanj temperature	Ukupno vrijeme kuhanja od zvučnog signala (min)
Funkcija Kuhanje Povrće smrznuto, npr. zelene mahune**	Funkcije kuhanja	3 / 100 °C	15 - 30
Funkcija Prženje s puno ulja Smrznuti pommes frites***	Funkcije kuhanja	5 / 170 °C	4 - 8

* Češće okrenuti.
 ** Dodati tekućinu prema uputama proizvođača.
 *** Ulje zagrijati s poklopcem. Peći porcije bez poklopca (za trajanje po porciji vidi tablicu).

Ostalo	Funkcije pomoći pri kuhanju	Stupanj temperature	Ukupno vrijeme kuhanja od zvučnog signala (min)
Funkcija Pečenje s malo ulja Camembert / sir Suha gotova jela uz dodavanje vode, npr. tjestenina iz tave Croûtons Bademi / orasi / pinjoli	Senzor pečenja Senzor pečenja Senzor pečenja Senzor pečenja	3 1 3 4	7 - 10 5 - 10 6 - 10 3 - 15
Funkcija Zagrijavanje/održavanje topline Jela iz konzerve, npr. gulaš juha* Kuhano vino**	Funkcije kuhanja Funkcije kuhanja	1 / 70 °C 1 / 70 °C	10 - 20 -
Funkcija Kuhanje na laganoj vatri Mlijeko**	Funkcije kuhanja	2 / 90 °C	-

* Namirnice dodati na početku i redovito promiješati.
 ** Namirnice dodati na početku.

Priprema i čišćenje bežičnog senzora temperature

U ovom odlomku dobit ćete informacije o:

- lijepljenju silikonske pločice
- postavljanju bežičnog senzora za kuhanje
- čišćenju
- zamjeni baterije

Silikonsku pločicu i senzor za kuhanje možete naknadno kupiti u specijaliziranim trgovinama, kod naše servisne službe ili putem naše službene internetske stranice. U tu svrhu navedite odgovarajući referentni broj:

00577921	Komplet sa 5 silikonskih pločica
HEZ39050	Senzor za kuhanje i komplet sa 5 silikonskih pločica

Lijepljenje silikonske pločice

Silikonska pločica fiksira senzor temperature na posudi za kuhanje.

Ako posudu za kuhanje koristite prvi put s funkcijama kuhanja, onda je potrebno staviti silikonsku pločicu direktno na ovu posudu. Stoga je važno sljedeće:

1. Mjesto za lijepljenje na posudi za kuhanje ne smije biti masno. Operite posudu za kuhanje, dobro je obrišite, a mjesto za lijepljenje obrišite npr. alkoholom.
2. Skinite zaštitnu foliju sa silikonske pločice. Pomoću priložene šablone zalijepite silikonsku pločicu na odgovarajućoj visini izvana na posudi za kuhanje.

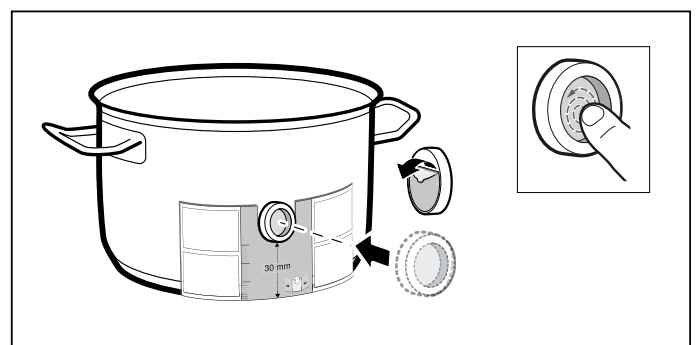

3. Pritisnite cijelu površinu silikonske pločice, čak i unutarnji dio.
Ljepilo je potrebno da se ispravno stvrdne 1 sat. Za to vrijeme ne upotrebljavajte niti čistite posudu za kuhanje.

Napomene

- Posudu za kuhanje sa silikonskom pločicom ne ostavljajte dulje vrijeme u sapunici.
- Ukoliko se silikonska pločica odvoji, potrebno je upotrijebiti novu.

Postavljanje bežičnog senzora temperature

Stavite senzor temperature na silikonsku pločicu tako da se savršeno prilagodi.

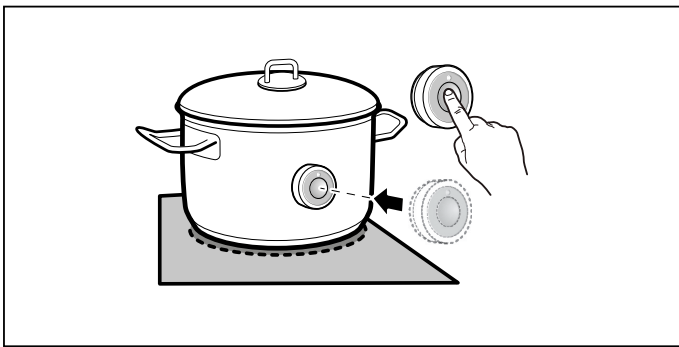

Napomene

- Uvjerite se da je silikonska pločica potpuno suha prije stavljanja senzora temperature.
- Posudu za kuhanje stavite tako da senzor temperature pokazuje na bočnu vanjsku površinu ploče za kuhanje.
- Senzor temperature ne smijete usmjeriti na neku drugu posudu za kuhanje kako biste spriječili pregrijavanje.
- Nakon kuhanja skinite senzor temperature s lonca. Čuvajte ga na čistom, sigurnom mjestu i ne držite ga blizu izvora topline.

Čišćenje

Bežični senzor temperature ne smijete prati u perilici posuđa.

Informacije o čišćenju senzora temperature naći ćete u poglavlju → "Čišćenje"

Zamjena baterije

Ako senzor temperature ne zasvijetli iako ste pritisnuli simbol, onda se baterija ispraznila.

Zamjena baterije:

1. Silikonski poklopac skinite s donjeg dijela kućišta senzora temperature i izvadite oba vijka odvijačem.

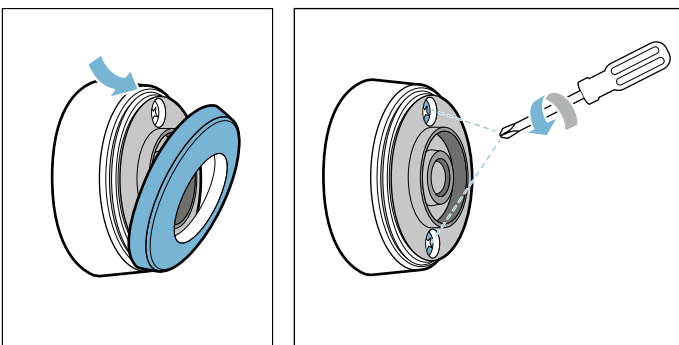

2. Otvorite zatvarač senzora temperature. Izvadite bateriju iz donjeg dijela kućišta i umetnite novu bateriju (pritom pazite na ispravan pol baterije).

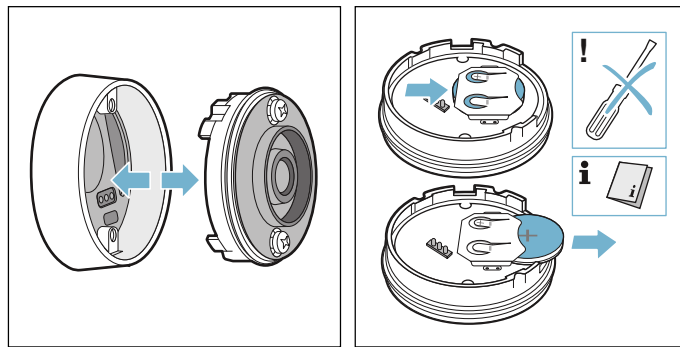

Oprez!

Za vađenje baterije ne koristite metalne predmete. Ne dodirujte priključne točke baterije.

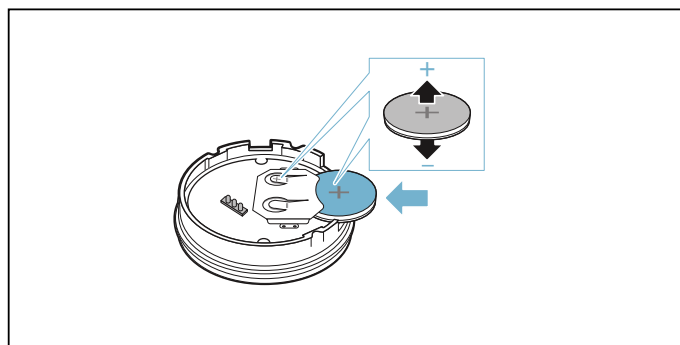

3. Zatvorite zatvarač senzora temperature (otvori za vijke na zatvaraču moraju se podudarati s udubljenjima na donjem dijelu kućišta). Vijke pritegnite odvijačem.

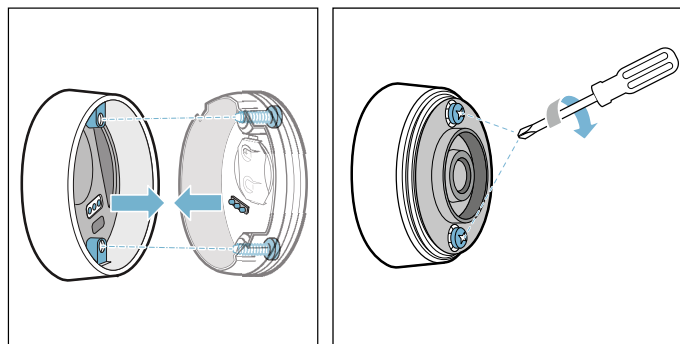

4. Silikonski poklopac ponovno stavite na donji dio kućišta senzora temperature.

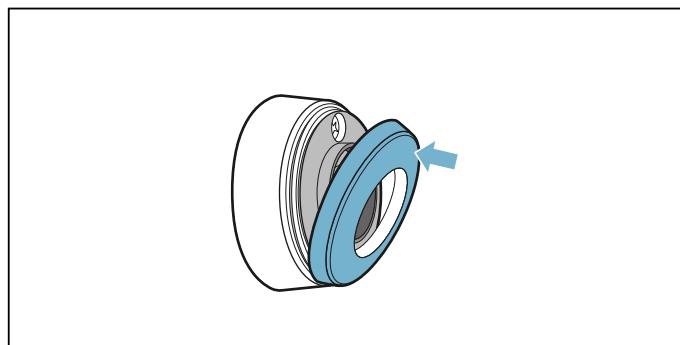

Napomena: Koristite isključivo kvalitetne baterije tipa CR2032 kako biste osigurali dulji životni vijek.

Izjava o sukladnosti

Ovime tvrtka Robert Bosch Hausgeräte GmbH izjavljuje da uređaj s funkcijom bežični senzor temperature odgovara osnovnim zahtjevima i svim relevantnim odredbama direktive 2014/53/EU.

Opširnu RED izjavu o sukladnosti naći ćete na internetu pod www.bosch-home.com na stranici proizvoda vašeg uređaja kod dodatne dokumentacije.

Logotipovi i marka Bluetooth® su registrane robne marke i vlasništvo Bluetooth SIG, Inc. i svako korištenje ovih marki od strane Robert Bosch Hausgeräte GmbH je pod licencom. Sve druge marke i nazivi marke su vlasništvo dotičnih tvrtki.



Zaštita za djecu

Pomoću zaštite za djecu možete spriječiti da djeca uključe ploču za kuhanje.

Aktiviranje i deaktiviranje zaštite za djecu

Ploča za kuhanje mora biti isključena.

Aktiviranje:

1. Ploču za kuhanje uključite glavnim prekidačem.
2. Simbol  držite pritisnut otprilike 4 sekunde.
Indikator  svijetli 10 sekundi.

Ploča za kuhanje je blokirana.

Deaktiviranje:

1. Ploču za kuhanje uključite glavnim prekidačem.
2. Simbol  držite pritisnut otprilike 4 sekunde.
Blokada je deaktivirana.

Automatska zaštita za djecu

S ovom funkcijom, zaštita za djecu automatski se uključuje uvijek kada se isključi ploča za kuhanje.

Uključivanje i isključivanje

Kako ćete uključiti automatsku zaštitu za djecu, saznat ćete u poglavlju → "Osnovne postavke"

Zaštita od brisanja

Kada brišete upravljačku ploču dok je ploča za kuhanje uključena, mogu se promijeniti postavke. Kako biste to izbjegli, ploča za kuhanje ima funkciju za blokiranje upravljačke ploče u svrhu čišćenja.

Uključivanje: Dodirnite simbol . Javlja se zvučni signal. Upravljačka ploča je blokirana tijekom 35 sekundi. Možete obrisati površinu upravljačke ploče, a da ne promijenite postavke.

Deaktiviranje: nakon 35 sekundi upravljačka ploča je deblokirana. Za poništenje funkcije prije isteka vremena dodirnite simbol .

Napomene

- 30 sekundi nakon aktiviranja javlja se zvučni signal. To prikazuje da će funkcija uskoro završiti.
- Blokada čišćenja ne utječe na glavni prekidač. Ploča za kuhanje se u svakom trenutku može isključiti.

Automatsko isključivanje

Ako neko kuhalište predugo radi i niste promijenili postavku, aktivirat će se automatsko sigurnosno isključivanje.

Kuhalište prestaje s grijanjem. Na indikatoru kuhališta izmjenično trepere **FB** i indikator preostale topline **h** ili **H**.

Ako dodirnete bilo koji simbol, indikator će se isključiti. Sada ponovno možete podesiti kuhalište.

Vrijeme kada će se aktivirati automatsko sigurnosno isključivanje ovisi o namještenom stupnju za kuhanje (nakon 1 do 10 sati)..

Osnovne postavke

Uređaj nudi različite osnovne postavke. Možete ih prilagoditi vašim navikama.

Indikator	Funkcija
c 1	Automatska zaštita za djecu 0 Ručno*. 1 Automatski. 2 Funkcija je deaktivirana.
c 2	Zvučni signali 0 Signal potvrde i pogreške su isključeni. 1 Uključen je samo signal pogreške. 2 Uključen je samo signal potvrde. 3 Svi zvučni signali su uključeni.*
c 3	Prikaz potrošnje energije 0 Isključeno.* 1 Uključeno.
c 4	Postavka ovisno o visini iznad razine mora 1-2 Smanjenje 3 Osnovna postavka 4-9 Povećanje
c 5	Automatsko programiranje vremena kuhanja 00 Isključeno.* 0 1-99 Vrijeme do automatskog isključivanja.
c 6	Trajanje zvučnog signala za kraj timera 1 10 sekundi.* 2 30 sekundi. 3 1 minuta.
c 7	Funkcija Power-Management. Ograničenje ukupne snage ploče za kuhanje Raspoložive postavke ovise o maksimalnoj snazi ploče za kuhanje. 0 Deaktivirano. Maksimalna snaga ploče za kuhanje. */** 1 1000 W minimalna snaga. 1. 1500 W. ... 3 3000 W preporučeno za 13 A. 3. 3500 W preporučeno za 16 A. 4 4000 W 4. 4500 W preporučeno za 20 A. ... 9 ili 9. Maksimalna snaga ploče za kuhanje.**
c 11	Promjena prethodno podešenih stupnjeva za kuhanje za Move funkciju -9 Prethodno podešeni stupanj za kuhanje za prednju zonu za kuhanje. -5 Prethodno podešeni stupanj za kuhanje za srednju zonu za kuhanje. -1. Prethodno podešeni stupanj za kuhanje za stražnju zonu za kuhanje.

* Tvorničke postavke

**Maksimalna snaga ploče za kuhanje prikazana je na označnoj pločici.

Indikator	Funkcija
c 12	Provjera posuđa, rezultata kuhanja 0 Nije prikladno 1 Nije optimalno 2 Prikladno
c 13	Konfiguriranje aktiviranja fleksibilne zone za kuhanje 0 Kao dva odvojena kuhališta.* 1 Kao samo jedno kuhalište.
c 14	Povezivanje bežičnog senzora temperature s pločom za kuhanje 0 Ispravno povezivanje 1 Neispravno povezivanje: zbog pogreške u prijenosu. 2 Neispravno povezivanje: zbog pogreške senzora temperature.
c 17	Namještanje pogona na optočni zrak ili pogona na odlazni zrak 0 Pogon na optočni zrak je namješten.* 1 Pogon na odlazni zrak je namješten.
c 18	Namještanje automatskog pokretanja 0 Isključeno. 1 Uključeno: Automatski pogon sa senzorskim upravljanjem.* 2 Uključeno: Ventilacija se pokreće na određenom stupnju snage.
c 19	Namještanje osjetljivosti senzora ventilacije 1 Najniža postavka osjetljivosti senzora. 2 Srednja postavka osjetljivosti senzora.* 3 Najviša postavka osjetljivosti senzora.
c 20	Namještanje nastavka ventilacije 0 Isključeno. 1 Uključeno: Automatska funkcija sa senzorski upravljanim nastavkom ventilacije. 2 Uključeno: Ventilacija radi u pogonu na odlazni zrak otprilike 6 minuta i u pogonu na optočni zrak otprilike 30 minuta na stupnju snage 1 te se nakon isteka tog vremena automatski isključuje.*
c 0	Povratak na tvorničke postavke 0 Individualne postavke.* 1 Povratak na tvorničke postavke.

* Tvorničke postavke



**Maksimalna snaga ploče za kuhanje prikazana je na označnoj pločici.

Pristupite osnovnim postavkama ovako:

Ploča za kuhanje mora biti isključena.

1. Uključite ploču za kuhanje.
2. U roku od slijedećih 10 sekundi držite pritisnut simbol  u trajanju od otprilike 4 sekunde. Prva četiri indikatora navode informacije o proizvodu. Dodirnite područje namještanja kako biste vidjeli pojedinačne indikatore.

Informacije o proizvodu	Indikator
Indeks servisne službe (IS)	01
Tvornički broj	Fd
Tvornički broj 1	95.
Tvornički broj 2	05

3. Ako ponovno dodirnete simbol , pristupit ćete osnovnim postavkama. Na indikatorima svijetle **c 1** i  kao pred-postavka.

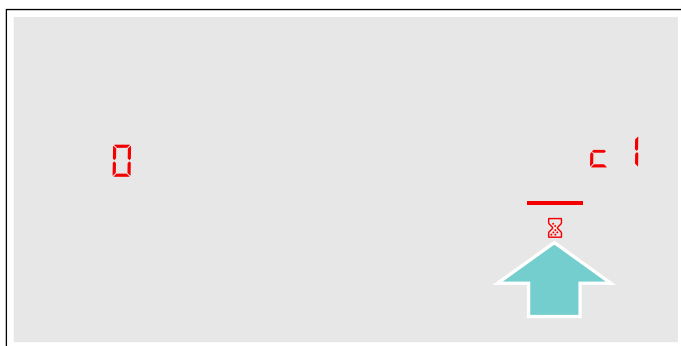

4. Simbol  uzastopno pritisnite toliko puta dok se ne pojavi željena funkcija.
5. Zatim u području namještanja odaberite željenu postavku.



6. Simbol  držite pritisnut najmanje 4 sekunde.

Postavke su pohranjene.

Napuštanje osnovnih postavki

Ploču za kuhanje isključite pomoću glavne sklopke.

Prikaz potrošnje energije

Ova funkcija prikazuje ukupnu potrošnju energije kod zadnjeg kuhanja na ploči za kuhanje.

Nakon isključivanja ploče za kuhanje u trajanju od 10 sekundi prikazuje se potrošnja u kilovatsatima, npr. **1.08 kWh**.

Točnost prikaza između ostalog ovisi o kvaliteti napona strujne mreže.

Kako ćete uključiti ovu funkciju, saznat ćete u poglavlju → "Osnovne postavke"

Ispit posuda

Pomoću ove funkcije možete provjeriti brzinu i kvalitetu kuhanja ovisno o posudu.



Rezultat je preporučena vrijednost i ovisi o svojstvima posuda i korištenom kuhalištu.

1. Ulijte u posudu oko 200 ml vode i na sobnoj temperaturi stavite posudu na sredinu zone za kuhanje čiji promjer najbolje odgovara promjeru dna posude.
2. Uđite u osnovne postavke i odaberite postavku **c 1 2**.
3. Dodirnite područje namještanja. Na indikatorima zona za kuhanje treperi **—**. Funkcija je sada aktivirana.

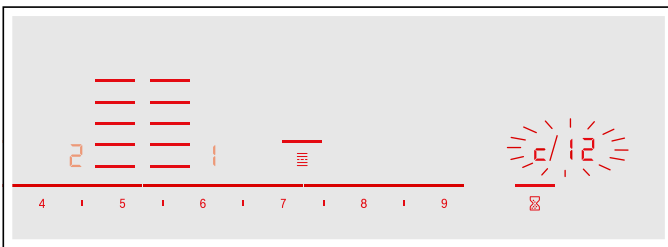
Nakon 10 sekundi se na indikatoru zone za kuhanje pojavljuje informacija o kvaliteti i brzini kuhanja.



Provjerite učinak pomoću slijedeće tablice:

Učinak	
	Posuda za kuhanje nije primjerena za kuhalište i zato se ne zagrijava.*
	Posuda za kuhanje zagrijava se sporije od očekivanog i kuhanje nije optimalno.*
	Posuda za kuhanje se dobro zagrijava i kuhanje se odvija normalno.

* Ako imate manje kuhalište, ispitajte posudu za kuhanje još jednom na manjem kuhalištu.

Za ponovno aktiviranje ove funkcije dodirnite područje namještanja.

Napomene

- Fleksibilna zona za kuhanje je jedno kuhalište; koristite samo jednu posudu za kuhanje.
- Ako je kuhalište koje ćete koristiti manje od promjera posude za kuhanje, vjerojatno će se zagrijati samo sredina posude, a rezultat kuhanja neće biti najbolji ili zadovoljavajući.
- Informacije o ovoj funkciji naći ćete u poglavlju → "Osnovne postavke".
- Informacije o vrsti, veličini i pozicioniranju posude za kuhanje naći ćete u poglavljima → "Kuhanje pomoću indukcije" i → "Flex zona".

Power-Manager

Pomoću funkcije Power-Manager možete namjestiti ukupnu snagu ploče za kuhanje.

Ploča za kuhanje je tvornički unaprijed namještena. Njezina najveća snaga navedena je na označnoj pločici. Pomoću funkcije Power-Manager možete promijeniti vrijednost prema zahtjevima odgovarajuće električne instalacije.

Kako se ova namještena vrijednost ne bi prekoračila, ploča za kuhanje raspodjeljuje automatski raspoloživu snagu na uključene zone za kuhanje.

Sve dok je aktivirana funkcija Power-Manager, snaga neke zone za kuhanje može privremeno pasti ispod nominalne vrijednosti. Ako se isključi neka zona za kuhanje i dostigne ograničenje snage, onda se na indikatoru stupnja kuhanja kratko pojavljuje **_**. Uređaj sam regulira i bira najviši mogući stupanj snage.

Za ostale informacije o tome kako se može promijeniti ukupna snaga ploče za kuhanje vidi poglavlje → "Osnovne postavke"

Čišćenje

Upozorenje – Opasnost od opekline!

Uređaj je vruć dok radi. Prije čišćenja ostavite da se uređaj ohladi.

Upozorenje – Opasnost od opekline!

Uređaj postaje vruć tijekom rada. Ako vruće tekućine dospiju u uređaj, prije skidanja poklopca filtra, vađenja metalnog filtra za masnoću, spremnika, preljevog spremnika ili skidanja poklopca kućišta ostavite uređaj da se ohladi najmanje dva sata.

Upozorenje – Opasnost od strujnog udara!

Prodrla vlaga može uzrokovati strujni udar. Ne koristite visokotlačni ili parni čistač.

Upozorenje – Opasnost od strujnog udara!

Prodrla vlaga može uzrokovati strujni udar. Uređaj čistite samo vlažnom krpom. Prije čišćenja izvucite mrežni utikač ili isključite osigurač u ormariću s osiguračima.

Upozorenje – Opasnost od ozljede!

Sastavni dijelovi unutar uređaja mogu biti oštih rubova. Nosite zaštitne rukavice.

Napomena: Za čišćenje koristite samo malo vode, voda ne smije dospjeti u uređaj.

Napomene

- Prije čišćenja skinite sav nakit na rukama i prstima.
- Ne koristite sredstva za čišćenje dok je ploča za kuhanje vruća jer mogu nastati mrlje. Uvjerite se da ste uklonili sve ostatke korištenog sredstva za čišćenje.

Sredstva za čišćenje

Koristite samo sredstva za čišćenje koja su prikladna za ploče za kuhanje. Pridržavajte se podataka proizvođača na ambalaži proizvoda.

Poštujte sve upute i upozorenja koja su priložena sredstvima za čišćenje.

Prikladna sredstva za čišćenje i njegu možete kupiti kod naše servisne službe ili u našoj online trgovini.

Oprez!

Površinsko oštećenje

Ne koristite:

- nerazrijeđeno sredstvo za pranje posuđa
- sredstvo za čišćenje perilice posuđa
- abrazivna sredstva
- visokotlačne ili parne čistače
- sredstva za čišćenje pećnice
- nagrizaјуća, agresivna sredstva ili sredstva koja sadrže klor
- sredstva za čišćenje koja sadrže alkohol
- tvrde spužve za čišćenje, četke ili jastučiće za ribanje

Oprez!

Površinsko oštećenje

Nove spužve prije uporabe temeljito isperite!

Kako se različite površine ne bi oštetile krivim sredstvom za čišćenje, pridržavajte se uputa u tablici.

Područje	Sredstva za čišćenje
Staklokeramika	Sredstvo za čišćenje stakla kod mrlja od ostataka kamenca ili vode: Ploču za kuhanje očistite čim se ohladi. Možete koristiti prikladno sredstvo za čišćenje staklokeramičkih ploča za kuhanje ili sredstvo za čišćenje stakla (br. artikla 00311499). Strugač za staklo (br. artikla 00087670) kod mrlja od šećera, rižinog škroba ili plastike: Odmah očistite. Oprez: Opasnost od opekline. Potom očistite vlažnom krpom za pranje posuđa te osušite suhom krpom. Napomena: Ne koristite sredstva za čišćenje perilice posuđa.
Plemeniti čelik	Vruća sapunica: Očistite spužvicom i obrišite mekom krpom. Za čišćenje koristite samo malo vode, voda ne smije prodrijeti u uređaj. Sasušena mjesta ostavite da omekšaju s malo vode i malo sredstva za pranje posuđa, nemojte ih ribati. Površine od nehrđajućeg čelika čistite samo u smjeru kako su brušene. Kod servisne službe, u našoj internetskoj trgovini ili u specijaliziranoj trgovini mogu se nabaviti posebna sredstva za čišćenje plemenitog čelika (br. artikla 00311499). Sredstvo za njegu nanosite mekom krpom u tankom sloju. Napomena: Za čišćenje okvira ploče za kuhanje ne koristite strugač za staklo.
Plastika	Vruća sapunica: Očistite mekom krpom ili operite u perilici posuđa.
Upravljački elementi	Vruća sapunica ili prikladna sredstva za čišćenje stakla (br. artikla 00311499): Očistite vlažnom spužvicom i obrišite mekom krpom.
Poklopac filtra	Vruća sapunica: Očistite vlažnom spužvicom i obrišite mekom krpom.

Komponente za čišćenje

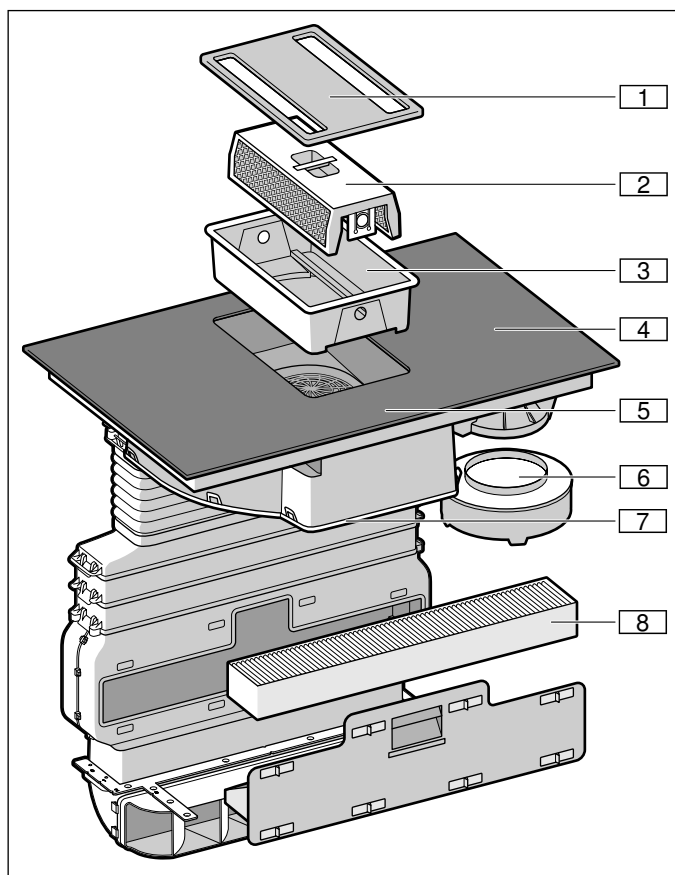

Br.	Oznaka
1	Poklopac filtra
2	Metalni filter za masnoću
3	Spremnik
4	Ploča za kuhanje
5	Upravljačka ploča
6	Preljevni spremnik
7	Poklopac kućišta
8	Filter s aktivnim ugljenom (samo kod pogona na optični zrak)

Okvir ploče za kuhanje (samo kod uređaja s okvirom ploče za kuhanje)

Kako biste izbjegli oštećenja okvira ploče za kuhanje, pridržavajte se sljedećih napomena:

- Koristite samo toplu sapunicu
- Nove spužvaste krpe prije uporabe temeljito isperite.
- Ne koristite oštra ili abrazivna sredstva za čišćenje.
- Ne koristite strugač za staklo ili šiljaste predmete.

Ploča za kuhanje

Ploču za kuhanje očistite nakon svakog kuhanja. Na taj način ćete izbjeći da zagore prianjajući ostaci. Ploču za kuhanje očistite tek kada se ugasi indikator preostale topline. Odmah uklonite prekipjele tekućine, ne ostavljajte ostatke hrane da se sasuše.

Ploču za kuhanje očistite vlažnom krpom za pranje posuđa te obrišite suhom krpom kako ne bi nastale mrlje od kamenca.

Tvrdokornu prljavštinu najbolje uklonite strugačem za staklo kojeg možete kupiti u trgovini ili sredstvom za čišćenje staklokeramike. Pridržavajte se podataka proizvođača.

Prikladne strugača za staklo (br. artikla 00087670) možete kupiti kod naše servisne službe ili u našoj internetskoj trgovini.

Posebnim spužvicama za čišćenje staklokeramičkih ploča za kuhanje postići ćete dobre rezultate čišćenja.

Ventilacija

Kako biste osigurali stupanj filtriranja mirisa i masnoće, filteri se moraju redovito zamijeniti ili očistiti.

Metalni filter za masnoću

Metalne filtre za masnoću valja očistiti svakih 30 radnih sati, najmanje jednom mjesečno.

⚠ Upozorenje – Opasnost od požara!

Naslage masnoća na filteru za masnoću bi se mogle zapaliti.

Filter za masnoću očistite najmanje jednom mjesečno.

Uređaj nikada ne koristite bez filtera za masnoću.

Filter s aktivnim ugljenom

Filter s aktivnim ugljenom morate zamijeniti u pravilnim razmacima. U tu svrhu se pridržavajte indikatora zasićenja na vašem uređaju.

Indikator zasićenja

U slučaju zasićenja metalnog filtera za masnoću ili filtera s aktivnim ugljenom javlja se zvučni signal nakon isključivanja uređaja.



Na kontrolnoj ploči svijetle sljedeći simboli:

- **Metalni filter za masnoću:** $F 10$ svijetli
- **Filter s aktivnim ugljenom:** $F 11$ svijetli
- **Metalni filter za masnoću i filter s aktivnim ugljenom:** $F 10$ i $F 11$ svijetle naizmjenice

Sada je krajnje vrijeme da očistite metalni filter za masnoću odnosno da zamijenite filter s aktivnim ugljenom.

Ako ste očistili ili zamijenili odgovarajuće filtre, trebate resetirati indikator zasićenja kako bi indikatori $F 10$ i $F 11$ prestali svijetliti.

Nakon isključivanja uređaja svijetli $F 10$ ili $F 11$.

1. Dodirnite simbol . Javlja se zvučni signal. Indikator zasićenja metalnog filtera za masnoću je resetiran.
2. Ako svijetli $F 11$, ponovno dodirnite simbol . Javlja se zvučni signal. Indikator zasićenja filtera s aktivnim ugljenom je resetiran.

Mijenjanje filtra s aktivnim ugljenom (samo kod pogona na optočni zrak)

Filtri s aktivnim ugljenom vežu na sebe neugodne mirise iz pare od kuhanja. Koristite se samo kod rada s optočnim zrakom.

Napomene

- Filtar s aktivnim ugljenom nije uključen u opsegu isporuke. Filtar s aktivnim ugljenom (br. artikla HEZ381700) možete kupiti u specijaliziranim trgovinama, kod servisne službe ili u internetskoj trgovini.
- Filtar s aktivnim ugljenom ne možete čistiti ili ponovno uključiti.
- Koristite samo originalan filtara. Time se jamči optimalan rad.

1. U ugradbenom elementu otvorite sve elemente za zatvaranje na ladici u ravnom kanalu.

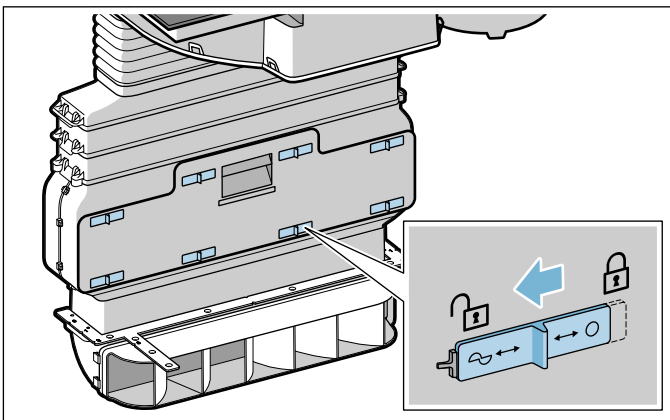

2. Otvorite ladicu u ravnom kanalu i izvadite filtara s aktivnim ugljenom.

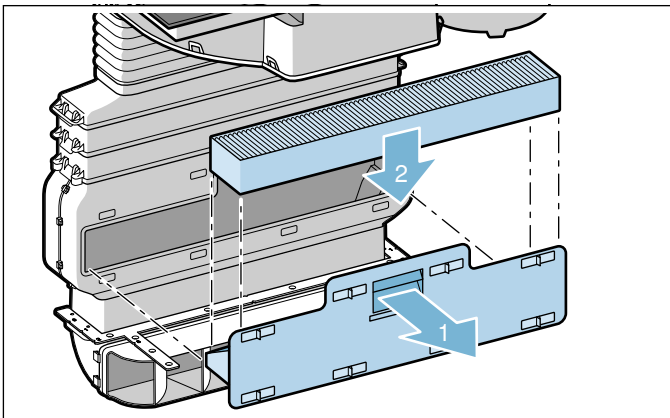

3. Umetnite novi filtara s aktivnim ugljenom.
4. Zatvorite ladicu u ravnom kanalu i zatvorite sve elemente za zatvaranje.

Napomena: Uvjerite se da su svi elementi za zatvaranje ispravno zatvoreni. U suprotnom se mogu pojaviti zvukovi, a učinkovitost ventilacije mogla bi se smanjiti.

Demontaža metalnog filtra

Metalni filtri za masnoću filtriraju masnoću iz pare od kuhanja. Kako biste osigurali optimalan rad nape, filtre čistite najmanje jednom mjesečno.

1. Skinite poklopac filtra.

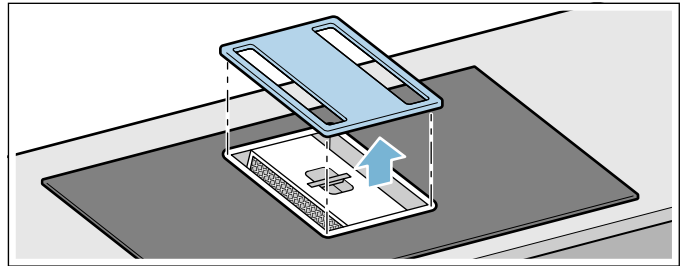

Napomena: Pobrinite se da poklopac filtra ne padne i da ne ošteti ploču za kuhanje.

2. Izvadite metalni filtara za masnoću i spremnik.

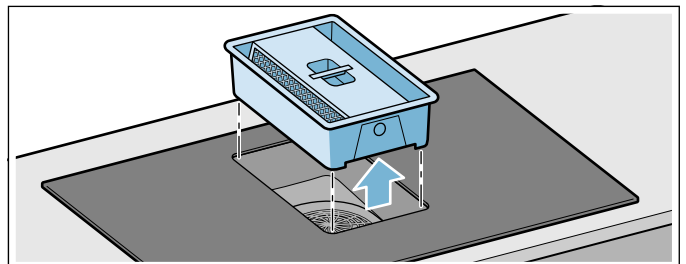

Napomena: Može doći do sakupljanja masnoće dolje u spremniku. Metalni filtara za masnoću ne nagnjite kako biste spriječili kapanje masnoće.

3. Pritisnite oba elementa za zatvaranje na stranama spremnika kako biste odvojili metalni filtara za masnoću od spremnika.

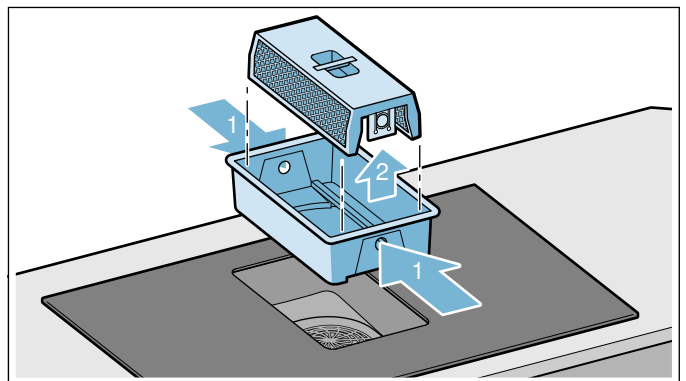

4. Po potrebi ispraznite spremnik.
5. Očistite metalni filtara za masnoću i poklopac filtra.
6. Nakon demontaže metalnog filtra za masnoću uređaj očistite iznutra.

Napomena: Na kotaču ventilatora može doći do stvaranja kapljica. To je normalno i kapljice nastaju kondenzacijom kuhinjskih para. Ne postoji opasnost za sigurnost i opasnost od oštećenja. Električne komponente uređaja su zaštićene.

Čišćenje metalnog filtra za masnoću

Napomene

- Ne koristite agresivna, kisela ili lužnata sredstva za čišćenje.
- Metalni filter za masnoću možete oprati u perilici posuđa ili ručno.

Ručno:

Napomena: Kod tvrdokorne prljavštine možete koristiti specijalno sredstvo za otapanje masnoća (br. artikla 00311297). Možete ga naručiti u internetskoj trgovini.

- Metalni filter za masnoću omekšajte u vrućoj sapunici.
- Za čišćenje metalnog filtra za masnoću koristite četku i zatim dobro isperite metalni filter za masnoću.
- Metalni filter za masnoću ostavite da se ocijedi.

U perilici posuđa:

- Jako zaprljani metalni filter za masnoću ne perite zajedno s posuđem.
- Metalni filter za masnoću možete bez problema oprati u perilici posuđa. Metalni filter za masnoću ne smije se priklještit.
- Za optimalni rezultat pranja metalni filter za masnoću stavite pognut na stranu filtra u perilicu posuđa.

Vađenje i čišćenje ostalih komponenti uređaja

Redovito očistite i unutrašnjost stolne nape. Kod tvrdokorne prljavštine možete koristiti specijalno sredstvo za otapanje masnoća (br. artikla 00311297).

1. Skinite poklopac filtra i očistite ga vlažnom krpom.

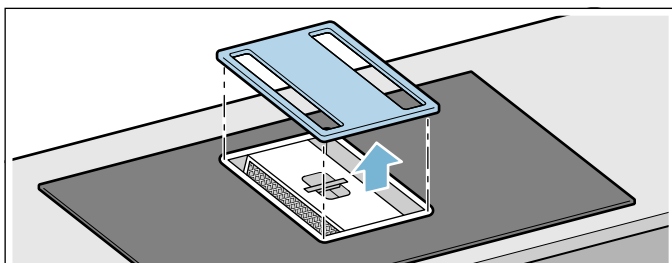

2. Izvadite metalni filter za masnoću i spremnik.

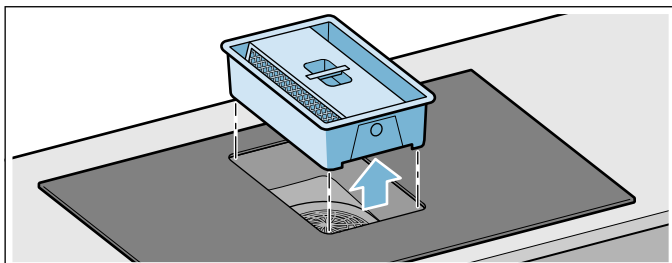

3. Pritisnite oba elementa za zatvaranje na stranama spremnika kako biste odvojili metalni filter za masnoću od spremnika.

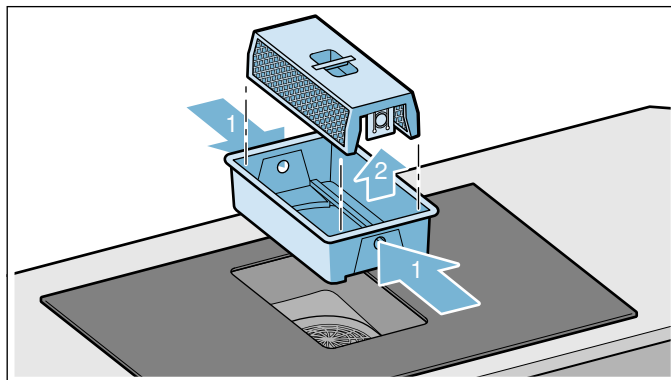

4. Po potrebi ispraznite spremnik.
5. Metalni filter za masnoću i spremnik operite u perilici posuđa.
6. Po potrebi skinite i očistite poklopac kućišta ispod uređaja.

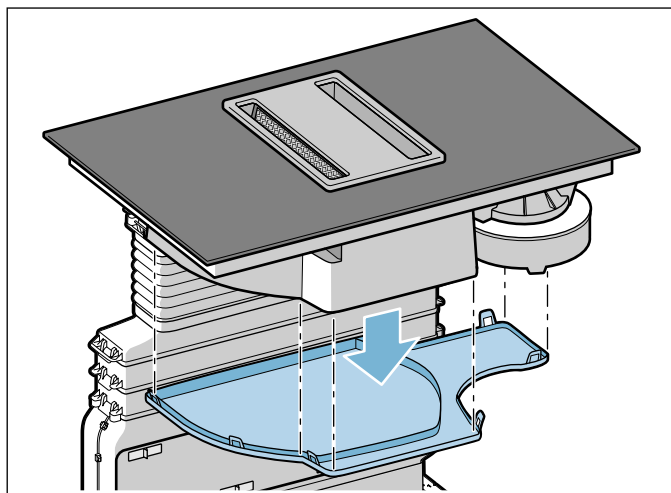

7. Osušene sastavne dijelove ponovno montirajte nakon čišćenja.



Umetanje metalnog filtra za masnoću

1. Umetnite spremnik.
2. Umetnite metalni filter za masnoću.
Napomena: Uvjerite se da je metalni filter za masnoću ispravno umetnut. U suprotnom ventilacija neće raditi.
3. Stavite poklopac filtra.

Resetiranje prikaza zasićenja

Ako ste očistili ili zamijenili odgovarajuće filtre, trebate resetirati indikator zasićenja kako bi indikatori **F 10** i **F 11** prestali svijetliti.

Nakon isključivanja uređaja svijetli **F 10** ili **F 11**.

1. Dodirnite simbol .
Javlja se zvučni signal. Indikator zasićenja metalnog filtra za masnoću je resetiran.
2. Ako svijetli **F 11**, ponovno dodirnite simbol .
Javlja se zvučni signal. Indikator zasićenja filtra s aktivnim ugljenom je resetiran.

Čišćenje prelivnog spremnika

Napomene

- Uvjerite se da dovod do prelivnog spremnika nije blokiran. Ako predmeti dospiju u uređaj, izvadite ih nakon što se uređaj ohladi. U tu svrhu skinite poklopac filtra, izvadite metalni filter za masnoću i spremnik.
- Ako tekućina odozgo dospije u uređaj, ista se sakuplja u prelivnom spremniku. Odvijte i ispraznite prelivni spremnik. Po potrebi skinite poklopac kućišta.

1. Prelivni spremnik odvijte s obje ruke.

Napomene

- Prelivni spremnik ne nagnite kako biste spriječili istjecanje tekućine.
- Ako su metalni filter za masnoću i spremnik izvađeni, a tekućina ulazi u uređaj kroz ventilacijsku rešetku, skinite poklopac kućišta.

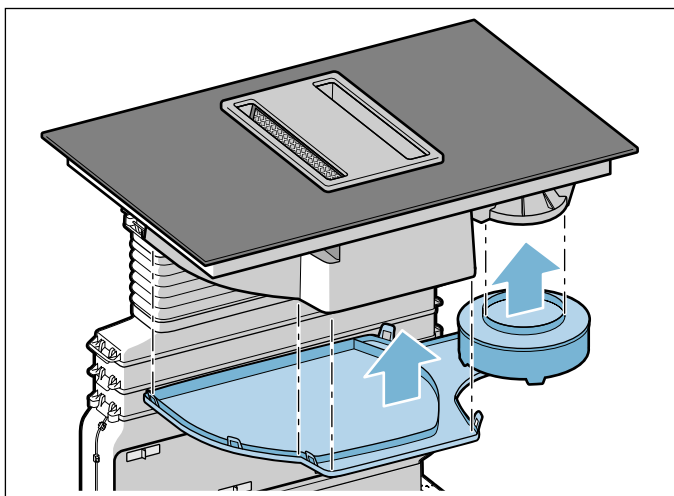

2. Ispraznite i isperite prelivni spremnik i po potrebi poklopac kućišta.
3. Nakon čišćenja ponovno pričvrstite prelivni spremnik.
4. Ponovno pričvrstite poklopac kućišta.

Bežični senzor temperature

Senzor temperature

Senzor temperature očistite vlažnom krpom. Nikada ga ne perite u perilici posuđa. Nemojte ga uroniti u vodu i prati pod mlazom vode.

Nakon kuhanja skinite senzor temperature s posude za kuhanje. Čuvajte ga na čistom, sigurnom mjestu, primjerice u ambalaži, i ne držite ga blizu izvora topline.

Silikonska pločica

Očistite i osušite prije stavljanja na senzor temperature. Prikkladna za pranje u perilici posuđa.

Napomena: Posuđe sa silikonskom pločicom ne ostavljajte dulje vrijeme u sapunici.

Prozorčić na senzoru temperature

Prozorčić na senzoru uvijek mora biti čist i suh. Postupajte na sljedeći način:

- Redovito uklonite nečistoću i kapljice masnoće.
- Za čišćenje koristite meku krpu ili štapić s vatom i sredstvo za čišćenje prozora.

Napomene

- Ne koristite abrazivna sredstva za čišćenje kao što su abrazivne spužvice i abrazivne četkice ili mlijeko za čišćenje.
- Prozorčić na senzoru ne dodirujte prstima. Mogao bi se zaprljati ili izgreptati.

Česta pitanja i odgovori (FAQ)

Korištenje

Zašto ne mogu uključiti ploču za kuhanje i zašto svijetli simbol za zaštitu djece?

Zaštita za djecu je aktivirana.

Informacije o ovoj funkciji naći ćete u poglavlju → *"Zaštita za djecu"*

Zašto trepere indikatori i čuje se zvučni signal?

Uklonite tekućine ili ostatke hrane s upravljačke ploče. Uklonite sve predmete koji se nalaze na upravljačkoj ploči.

Uputu za deaktiviranje zvučnog signala naći ćete u poglavlju → *"Osnovne postavke"*

Zvukovi

Zašto se za vrijeme kuhanja čuju zvukovi?

Ovisno o svojstvu dna posude za kuhanje mogu se pojaviti zvukovi za vrijeme rada ploče za kuhanje. Ovi zvukovi su normalna pojava koja je sastavni dio tehnologije indukcije i ne znači da je uređaj u kvaru.

Mogući zvukovi:

Duboki zvuk zujanja kao kod transformatora:

Takav zvuk nastaje prilikom kuhanja na višem stupnju za kuhanje. Zvuk slabi ili prestaje kada se smanji stupanj za kuhanje.

Duboki zvuk zviždanja:

Takav zvuk nastaje kada je posuda za kuhanje prazna. Ovaj zvuk prestaje kada se u posudu za kuhanje ulije voda ili stavi hrana.

Pucketanje:

Takav zvuk nastaje u posudama za kuhanje koje su napravljene od slojeva različitih materijala ili kada se istovremeno koristi posuda za kuhanje različite veličine i različitog materijala. Jačina zvuka može varirati ovisno o količini i načinu pripremanja jela.

Visoki zvuk zviždanja:

Zvukovi mogu nastati kada istovremeno rade dva kuhališta na najvišem stupnju za kuhanje. Zviždanje prestaje ili se smanji kada se smanji stupanj za kuhanje.

Buka ventilatora:

Ploča za kuhanje je opremljena ventilatorom koji se uključuje na visokim temperaturama. Ventilator može nastaviti raditi i nakon isključivanja ploče za kuhanje ako je izmjerena temperatura pretjerano visoka.

Posude za kuhanje

Koje su posude za kuhanje prikladne za indukcijsku ploču?

Informacije o posudama za kuhanje koje su prikladne za indukciju, naći ćete u poglavlju → *"Kuhanje pomoću indukcije"*.

Zašto se kuhalište ne zagrijava, a treperi stupanj za kuhanje?

Nije uključeno kuhalište na kojem se nalazi posuda za kuhanje.

Provjerite je li uključeno kuhalište na kojem se nalazi posuda za kuhanje.

Posuda za kuhanje je premala za uključeno kuhalište ili nije prikladna za indukciju.

Provjerite je li posuda za kuhanje prikladna za indukciju i nalazi li se na kuhalištu čija veličina najbolje odgovara posudi. Informacije o vrsti, veličini i pozicioniranju posude za kuhanje naći ćete u poglavljima → *"Kuhanje pomoću indukcije"*, → *"Flex zona"* i → *"Funkcija Move"*.

Zašto je potrebno puno vremena dok se posuda za kuhanje ne zagrije odnosno zašto se nedovoljno zagrijava iako je namješten viši stupanj za kuhanje?

Posuda za kuhanje je premala za uključeno kuhalište ili nije prikladna za indukciju.

Provjerite je li posuda za kuhanje prikladna za indukciju i nalazi li se na kuhalištu čija veličina najbolje odgovara posudi. Informacije o vrsti, veličini i pozicioniranju posude za kuhanje naći ćete u poglavljima → *"Kuhanje pomoću indukcije"*, → *"Flex zona"* i → *"Funkcija Move"*.

Čišćenje

Kako se čisti ploča za kuhanje?

Optimalne rezultate postići ćete posebnim sredstvima za čišćenje staklokeramike. Preporučamo da ne koristite nagrizajuća ili abrazivna sredstva za čišćenje, sredstva za čišćenje perilice posuđa (koncentrate) ili krpe za pranje poda.

Ostale informacije o čišćenju i održavanju ploče za kuhanje naći ćete u poglavlju → *"Čišćenje"*

Što učiniti kod smetnji?

U pravilu su smetnje sitnice koje se lako mogu ukloniti. Prije nego što nazovete servisnu službu, molimo prvo pogledajte napomene u tablici.

⚠ Upozorenje – Opasnost od strujnog udara!

Nestručni popravci su opasni. Popravke smije vršiti samo serviser koji je prošao našu obuku i smije zamijeniti priključne vodove. Ako je uređaj neispravan, izvucite mrežni utikač ili isključite osigurač u ormariću s osiguračima. Nazovite servisnu službu.

Smetnja / indikator	Mogući uzrok	Rješenje
Uređaj ne radi	Utikač nije utaknut	Priključite uređaj na električnu mrežu
	Nestanak struje	Provjerite rade li drugi kuhinjski uređaji
	Osigurač je neispravan	U ormariću s osiguračima provjerite je li osigurač za uređaj ispravan
Osvjetljenje simbola ne radi.	Upravljačka jedinica je neispravna.	Nazovite servisnu službu.
Ventilacija ne radi.	Metalni filter za masnoću nije ispravno umetnut.	Ispravno umetnite metalni filter za masnoću. → "Čišćenje" na strani 40
	Senzor za prepoznavanje filtra ne radi.	Nazovite servisnu službu.
F 10	Metalni filter za masnoću je zasićen.	Očistite metalni filter za masnoću. → "Čišćenje" na strani 40
F 11	Filter s aktivnim ugljenom je zasićen.	Zamijenite filter s aktivnim ugljenom. → "Čišćenje" na strani 40
F 10 / F 11	Indikator zasićenja svijetli iako je filter očišćen odnosno zamijenjen.	Resetirajte indikator zasićenja. → "Resetiranje prikaza zasićenja" na strani 43
Nema indikatora	Dovod struje je prekinut.	Pomoću drugih električnih uređaja provjerite je li došlo do kratkog spoja u napajanju.
	Uređaj nije priključen prema spojnoj shemi.	Uvjerite se da je uređaj priključen prema spojnoj shemi.
	Smetnja u elektroniци.	Ako ne možete ukloniti smetnju, obavijestite tehničku servisnu službu.
Indikatori trepere	Upravljačka ploča je vlažna ili se na njoj nalazi predmet.	Osušite upravljačku ploču ili maknite predmet.
Prikaz – treperi na indikatorima kuhališta	Pojavila se smetnja u elektroniци.	Za potvrdu smetnje kratko rukom prekrijte upravljačku ploču.
F 2 / E 8207	Elektronika se pregrijala i isključila odgovarajuće kuhalište.	Pričekajte dok se elektronika dovoljno ne ohladi. Zatim dodirnite bilo koji simbol na ploči za kuhanje.
F 4 / E 8208	Elektronika se pregrijala i sva kuhališta su isključena.	
F 5 + stupanj za kuhanje i zvučni signal	Vruća posuda nalazi se u području upravljačke ploče. Postoji opasnost da se elektronika pregrije.	Uklonite posudu. Indikator pogreške će se ugasiti nakon kraćeg vremena. Možete nastaviti s kuhanjem.
F 5 i zvučni signal	Vruća posuda nalazi se u području upravljačke ploče. Radi zaštite elektronike kuhalište se isključilo.	Uklonite posudu. Pričekajte nekoliko sekundi. Dodirnite bilo koju površinu za upravljanje. Kada se indikator pogreške ugasi, možete dalje kuhati.
F 1 / F 6	Kuhalište je pregrijano i isključilo se radi zaštite radne površine.	Pričekajte dok se elektronika dovoljno ne ohladi i ponovno uključite kuhalište.
F 8	Kuhalište je radilo duže vrijeme i bez prekida.	Aktivirano je automatsko sigurnosno isključivanje. Vidi odlomak → "Automatsko isključivanje"
E 8202	Senzor temperature je pregrijan i kuhalište se isključilo.	Pričekajte dok se senzor temperature dovoljno ne ohladi i ponovno aktivirajte funkciju.
E 8203	Senzor temperature je pregrijan i sva kuhališta su se isključila.	Ako ne koristite senzor temperature, skinite ga s posude za kuhanje i držite ga dalje od ostalih kuhališta ili izvora topline. Ponovno uključite kuhališta.
E 8204	Baterija u senzoru temperature je gotovo istrošena.	Zamijenite bateriju 3V CR2032. Vidi odlomak → "Zamjena baterije"
E 8205	Senzor temperature više nije povezan.	Funkciju isključite i zatim ponovno uključite.

Ne stavljajte vruće posude na upravljačku ploču.

E8206	Senzor temperature je u kvaru/neispravan.	Kontaktirajte tehničku servisnu službu.
Indikator senzora temperature ne svijetli	Senzor temperature ne reagira i indikator ne svijetli.	Zamijenite bateriju 3V CR2032. Vidi odlomak → "Zamjena baterije" Ako problem i dalje postoji, držite pritisnut simbol na senzoru temperature u trajanju od 8 sekundi i ponovno spojite senzor temperature s pločom za kuhanje. Ako problem i dalje postoji, kontaktirajte tehničku servisnu službu.
Indikator na senzoru temperature zatreperi dva puta.	Baterija u senzoru temperature je gotovo istrošena. Sljedeće kuhanje može se prekinuti zbog istrošene baterije.	Zamijenite bateriju 3V CR2032. Vidi odlomak → "Zamjena baterije"
Indikator na senzoru temperature zatreperi tri puta.	Senzor temperature više nije povezan.	Držite pritisnut simbol na senzoru temperature u trajanju od 8 sekundi i ponovno spojite senzor temperature s pločom za kuhanje.
E9000 E90 10	Radni napon je pogrešan, izvan normalnog područja rada.	Kontaktirajte distributera električne energije.
U400	Ploča za kuhanje nije ispravno priključena	Isključite ploču za kuhanje iz električne mreže. Uvjerite se da je priključena prema spojnoj shemi.
DE	Aktiviran je demonstracijski način rada	Isključite ploču za kuhanje iz električne mreže. Pričekajte 30 sekundi i ponovno je priključite. Unutar iduće 3 minute dodirnite bilo koju površinu za upravljanje. Demonstracijski način rada je deaktiviran.

Ne stavljajte vruće posude na upravljačku ploču.

Napomene

- Ako se na indikatoru pojavi **E**, držite pritisnuto senzorsko polje odgovarajuće zone za kuhanje kako biste mogli očitati kôd smetnje.
- Ako kôd smetnje nije naveden u tablici, isključite ploču za kuhanje iz električne mreže, pričekajte 30 sekundi i onda je ponovno priključite. Ako se prikaz ponovno pojavi, kontaktirajte tehničku servisnu službu i navedite točan kôd smetnje.
- Ako se pojavi pogreška, uređaj se ne prebacuje u stanje mirovanja.

Servisna služba

Ako se Vaš uređaj mora popraviti, stoji Vam na raspolaganju naša servisna služba. Uvijek ćemo naći odgovarajuće rješenje i kako biste izbjegli nepotreban dolazak servisera.

Proizvodni broj (E-br.) i tvornički broj (FD-br.)

Kada nazovete našu servisnu službu, molimo navedite proizvodni broj (E-br.) i tvornički broj (FD-br.) uređaja.

Označnu pločicu s brojevima naći ćete:

- Na informacijama o uređaju.
- Na donjoj strani ploče za kuhanje.

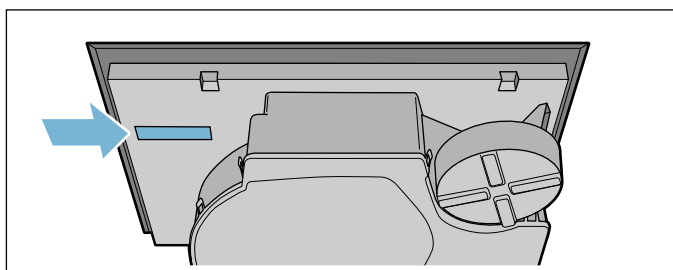
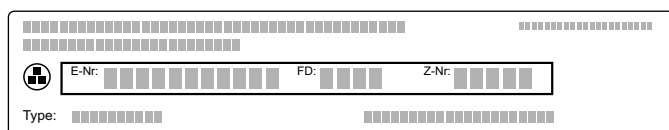

Proizvodni broj (E-br.) možete naći također na staklokeramici ploče za kuhanje. Popis servisne službe (KI) i tvornički broj (FD-br.) možete provjeriti na način da odete u osnovne postavke. Pogledajte u poglavlju → "Osnovne postavke".

Molimo uzmite u obzir da posjet servisnog tehničara u slučaju neispravnog rukovanja nije besplatan niti tijekom jamstvenog roka.

Kontakt podatke svih zemalja za najbližu servisnu službu naći ćete ovdje odn. u priloženom popisu servisnih službi.

Imajte povjerenja u kompetentnost proizvođača. Tako ćete biti sigurni da će popravak izvršiti obučeni serviseri koji raspolažu originalnim rezervnim dijelovima za vaš uređaj.

Probna jela

Tablica je sastavljena za ispitne institute kako bi se olakšalo testiranje naših uređaja.

Podaci iz tabele odnose se na naš pribor posuda za kuhanje tvrtke Schulte-Ufer (4-dijelni komplet lonaca za indukcijske štednjake HEZ 390042) slijedećih dimenzija:

- Lonac s drškom Ø 16 cm, 1,2 l za kuhališta s Ø 14,5 cm
- Lonac Ø 16 cm, 1,7 l za kuhališta s Ø 14,5 cm
- Lonac Ø 22 cm, 4,2 l za kuhališta s Ø 18 cm
- Tava Ø 24 cm, za kuhališta s Ø 18 cm

Probna jela	Posude	Stupanj kuhanja	Zagrijavanje Trajanje (min:sek)	Poklopac	Kuhanje Stupanj kuhanja	Poklopac
Topljenje čokolade						
Kuvertura (npr. marka Dr. Oetker, tamna čokolada s 55 % kaka, 150 g)	Posuda s drškom Ø 16 cm	-	-	-	1.5	Ne
Zagrijavanje i održavanje topline variva od leće						
Varivo od leće*						
Početna temperatura 20 °C						
Količina: 450 g	Kuhinjski lonac Ø 16 cm	9	1:30 (bez miješanja)	Da	1.5	Da
Količina: 800 g	Kuhinjski lonac Ø 22 cm	9	2:30 (bez miješanja)	Da	1.5	Da
Varivo od leće iz konzerve						
Npr. terina od leće s hrenovkama od Erasca.						
Početna temperatura 20 °C						
Količina: 500 g	Kuhinjski lonac Ø 16 cm	9	oko 1:30 (promiješati nakon otprilike 1 min)	Da	1.5	Da
Količina: 1 kg	Kuhinjski lonac Ø 22 cm	9	oko 2:30 (promiješati nakon otprilike 1 min)	Da	1.5	Da
Priprema bešamel umaka						
Temperatura mlijeka: 7 °C						
Sastojci: 40 g maslaca, 40 g brašna, 0,5 l mlijeka (3,5 % mliječne masti) i prstohvat soli						
1. Otopite maslac, umiješajte brašno i sol te zagrijte smjesu.	Posuda s drškom Ø 16 cm	2	oko 6:00	Ne	-	-
2. Dodajte mlijeko u zapršku i uz neprestano miješanje kuhajte dok ne provrije.		7	oko 6:30	Ne	-	-
3. Kada bešamel umak provrije, ostavite ga još 2 minute na kuhalištu uz neprestano miješanje.		-	-	-	2	Ne

*Recept prema DIN 44550

**Recept prema DIN EN 60350-2

Probna jela	Posuđe	Stupanj kuhanja	Zagrijavanje		Kuhanje	
			Trajanje (min:sek)	Poklopac	Stupanj kuhanja	Poklopac
Kuhanje riže na mlijeku						
Riža na mlijeku, kuhana s poklopcem Temperatura mlijeka: 7 °C Zagrijte mlijeko dok ne zakipi. Namjestite preporučeni stupanj za kuhanje i u mlijeko dodajte rižu, šećer i sol. Vrijeme kuhanja uključujući i zagrijavanje oko 45 min.						
Sastojci: 190 g riže okruglog zrna, 90 g šećera, 750 ml mlijeka (3,5 % mliječne masti) und 1 g soli	Kuhinjski lonac Ø 16 cm	8.5	oko 5:30	Ne	3 (promiješati nakon 10 min)	Da
Sastojci: 250 g riže okruglog zrna, 120 g šećera, 1 l mlijeka (3,5 % mliječne masti) i 1,5 g soli	Kuhinjski lonac Ø 22 cm	8.5	oko 5:30	Ne	3 (promiješati nakon 10 min)	Da
Riža na mlijeku, kuhana bez poklopca Temperatura mlijeka: 7 °C Sastojke dodajte u mlijeko i uz neprestano miješanje zagrijavajte. Odaberite preporučeni stupanj za kuhanje, kada je mlijeko doseglo otprilike 90 °C, ostavite da se kuha na nižem stupnju oko 50 min.						
Sastojci: 190 g riže okruglog zrna, 90 g šećera, 750 ml mlijeka (3,5 % mliječne masti) und 1 g soli	Kuhinjski lonac Ø 16 cm	8.5	oko 5:30	Ne	3	Ne
Sastojci: 250 g riže okruglog zrna, 120 g šećera, 1 l mlijeka (3,5 % mliječne masti) i 1,5 g soli	Kuhinjski lonac Ø 22 cm	8.5	oko 5:30	Ne	2.5	Ne
Kuhanje riže*						
Temperatura vode: 20 °C						
Sastojci: 125 g riže dugog zrna, 300 g vode i prstohvat soli	Kuhinjski lonac Ø 16 cm	9	oko 2:30	Da	2	Da
Sastojci: 250 g riže dugog zrna, 600 g vode i prstohvat soli	Kuhinjski lonac Ø 22 cm	9	oko 2:30	Da	2.5	Da
Pečenje svinjskog filea						
Početna temperatura filea: 7 °C						
Količina: 3 svinjska filea (ukupna težina oko 300 g, debljine 1 cm) i 15 ml suncokretovog ulja	Tava Ø 24 cm	9	oko 1:30	Ne	7	Ne
Priprema palačinki**						
Količina: 55 ml tijesta po palačinki	Tava Ø 24 cm	9	oko 1:30	Ne	7	Ne
Prženje duboko smrznutih krumpirića (pommes frites)						
Količina: 2 l suncokretovog ulja, po porciji: 200 g duboko smrznutih krumpirića (pommes frites) (npr. McCain 123 Frites Original)	Kuhinjski lonac Ø 22 cm	9	Dok temperatura ulja ne dosegne 180 °C	Ne	9	Ne

*Recept prema DIN 44550

**Recept prema DIN EN 60350-2



Thank you for buying a Bosch Home Appliance!

Register your new device on MyBosch now and profit directly from:

- **Expert tips & tricks for your appliance**
- **Warranty extension options**
- **Discounts for accessories & spare-parts**
- **Digital manual and all appliance data at hand**
- **Easy access to Bosch Home Appliances Service**

Free and easy registration – also on mobile phones:

www.bosch-home.com/welcome



Looking for help? You 'll find it here.

Expert advice for your Bosch home appliances, need help with problems or a repair from Bosch experts.

Find out everything about the many ways Bosch can support you:

www.bosch-home.com/service

Contact data of all countries are listed in the attached service directory.

Robert Bosch Hausgeräte GmbH

Carl-Wery-Straße 34

81739 München

Germany

www.bosch-home.com



9001337055

981111(00)