

SIEMENS



Πλυντήριο ρούχων

WM14U940...

siemens-home.bsh-group.com/welcome

el Οδηγίες χρήσης και τοποθέτησης

Register
your
product
online

Το νέο σας πλυντήριο ρούχων

Επιλέξατε ένα πλυντήριο ρούχων της μάρκας Siemens.

Παρακαλούμε διαθέστε λίγο χρόνο για την ανάγνωση του εγχειριδίου και γνωρίστε τα πλεονεκτήματα του πλυντηρίου σας.

Για να ανταποκριθούμε στις υψηλές αξιώσεις ποιότητας της μάρκας Siemens, κάθε πλυντήριο, πριν εγκαταλείψει το εργοστάσιό μας, έχει ελεγχθεί προσεκτικά για σωστή λειτουργία και άριστη κατάσταση.

Περαιτέρω πληροφορίες σχετικά με τα προϊόντα μας, τα εξαρτήματα, τα ανταλλακτικά και τις υπηρεσίες μας θα βρείτε στην ιστοσελίδα μας www.siemens-home.bsh-group.com ή απευθυνθείτε στα κέντρα τεχνικής εξυπηρέτησης πελατών της εταιρείας μας.

Αν οι οδηγίες χρήσης και τοποθέτησης περιγράφουν διάφορα μοντέλα, τότε στα αντίστοιχα σημεία γίνεται αναφορά στις διαφορές.



Θέστε το πλυντήριο των ρούχων σε λειτουργία, αφού πρώτα διαβάσετε αυτές τις οδηγίες χρήσης και τοποθέτησης!

Κανόνες παρουσίασης

⚠ Προειδοποίηση!

Αυτός ο συνδυασμός από σύμβολο και προειδοποιητική λέξη υποδεικνύει μια ενδεχομένως επικίνδυνη κατάσταση. Η αγνόηση μπορεί να οδηγήσει σε τραυματισμούς ή και στο θάνατο.

Προσοχή!

Αυτή η προειδοποιητική λέξη υποδεικνύει μια ενδεχομένως επικίνδυνη κατάσταση. Η αγνόηση μπορεί να οδηγήσει σε υλικές ζημιές και/ή σε βλάβη του περιβάλλοντος.

Υπόδειξη / Συμβουλή

Υποδείξεις για την ιδανική χρήση της συσκευής / χρήσιμες πληροφορίες.

1. 2. 3. / α) β) γ)

Βήματα ενεργειών, τα οποία παρουσιάζονται με αριθμούς ή γράμματα.

■ / -

Οι απαριθμήσεις παρουσιάζονται με ένα κουτάκι ή μια παύλα.

Πίνακας περιεχομένων

 Προβλεπόμενη χρήση	4	Εκκίνηση του προγράμματος	33
 Υποδείξεις ασφαλείας	5	Συμπλήρωση ή αφαίρεση ρούχων	33
Παιδιά/άτομα/κατοικίδια ζώα	5	Διακοπή του προγράμματος	33
Εγκατάσταση	6	Τέλος προγράμματος	33
Λειτουργία	9	 Μενού συσκευής	34
Καθαρισμός/συντήρηση	11	Ασφάλεια παιδιών 	34
 Προστασία περιβάλλοντος	12	Ρυθμίσεις σημάτων 	34
Συσκευασία/μεταχειρισμένη συσκευή	12	Ρύθμιση της συσκευής 	35
Συμβουλές για οικονομική χρήση	12	 Home Connect	37
 Τοποθέτηση και σύνδεση	13	Κλήση του μενού Home Connect	38
Στάνταρ εξαρτήματα	13	Σύνδεση με το οικιακό δίκτυο και με την εφαρμογή (App) Home Connect	38
Υποδείξεις ασφαλείας	14	Διαχείριση ενέργειας	40
Επιφάνεια εγκατάστασης	15	Κατάσταση	41
Εγκατάσταση σε μια βάση ή σε ένα πάτωμα με ξύλινα δοκάρια	15	Ενεργοποίηση/απενεργοποίηση της λειτουργίας Wi-Fi	41
Εγκατάσταση σε μια πλατφόρμα με συρτάρι	15	Επαναφορά των ρυθμίσεων δικτύου	41
Εγκατάσταση της συσκευής σε μια μικρή κουζίνα	15	Ενημέρωση λογισμικού	41
Αφαίρεση των ασφαλειών μεταφοράς	15	Υπόδειξη για την προστασία των προσωπικών δεδομένων	42
Αφαίρεση γονάτων στήριξης	16	Δήλωση πιστότητας	42
Μήκη εύκαμπτων σωλήνων και καλωδίων	17	 Ρούχα	43
Παροχή νερού	17	Προστασία των ρούχων και του πλυντηρίου-στεγνωτηρίου σας:	43
Έξοδος νερού	18	Ταξινόμηση των ρούχων	43
Ευθυγράμμιση	19	Κολλάρισμα	44
Ηλεκτρική σύνδεση	20	Βάψιμο/ξεβάψιμο	44
Πριν το πλύσιμο για πρώτη φορά	21	 Απορρυπαντικό	44
Μεταφορά	21	Σωστή επιλογή απορρυπαντικού	44
 Γνωρίστε τη συσκευή	23	Εξοικονόμηση ενέργειας και απορρυπαντικού	45
Συσκευή	23	 Επισκόπηση προγραμμάτων	46
Πεδίο χειρισμού	24	Επλέξιμα προγράμματα	46
Οθόνη αφής	24	 Αισθητήρες	49
 Χειρισμός της συσκευής	26	Σύστημα ελέγχου ζυγοστάθμισης	49
Ενεργοποίηση της συσκευής/Επιλογή προγράμματος	26	Αισθητήρες Aqua	49
Τοποθέτηση των ρούχων στον κάδο	26	 Καθαρισμός και συντήρηση	49
Ρυθμίσεις προγράμματος	27	Περιβλημα συσκευής/Πίνακας ελέγχου	49
Σχετικές με το πρόγραμμα ρυθμίσεις	29	Κάδος	49
Μενού	31		

Απασβέστωση	50
Θήκη του απορρυπαντικού και περίβλημα	50
Αντλία εκκένωσης είναι μπλοκαρισμένη	51
Ο εύκαμπτος σωλήνας αποχέτευσης στο σιφόνι είναι φραγμένος.	52
Το φίλτρο στην παροχή νερού είναι φραγμένο	52

 Βλάβες και τι μπορείτε να κάνετε	53
--	-----------

Απασφάλιση έκτακτης ανάγκης.	53
Βλάβες και τι μπορείτε να κάνετε.	54

 Σέρβις πελατών.	57
---	-----------

 Πίνακας τιμών κατανάλωσης	58
---	-----------

 Τεχνικά στοιχεία	59
--	-----------

 Εγγύηση Aqua-Stop	59
---	-----------

Προβλεπόμενη χρήση

- Αυτή η συσκευή προορίζεται μόνο για ιδιωτική οικιακή χρήση.
- Μην τοποθετείτε ή μη λειτουργείτε αυτήν τη συσκευή οπουδήποτε ενδέχεται να είναι εκτεθειμένη σε παγετό και/ή σε συνθήκες εξωτερικού χώρου. Υπάρχει κίνδυνος, να υποστεί ζημιά η συσκευή, εάν το υπόλοιπο νερό παγώσει μέσα στη συσκευή. Εάν οι εύκαμπτοι σωλήνες παγώσουν, μπορεί να ραγίσουν/σπάσουν.
- Αυτή η συσκευή πρέπει να χρησιμοποιηθεί μόνο για οικιακή πλύση ρούχων, αποτελούμενων από ρούχα που μπορούν να πλυθούν στο πλυντήριο ρούχων και μάλλινα ρούχα πλενόμενα στο χέρι (βλέπε στην ετικέτα του ρούχου). Η χρήση της συσκευής για άλλο σκοπό είναι έξω από την ενδεδειγμένη χρήση της συσκευής και απαγορεύεται.
- Αυτή η συσκευή είναι κατάλληλη για λειτουργία με παροχή νερού και με κοινά απορρυπαντικά και μέσα φροντίδας του εμπορίου (πρέπει να είναι κατάλληλα για χρήση σε πλυντήρια ρούχων).
- Αυτή η συσκευή προορίζεται για χρήση μέχρι και ένα μέγιστο ύψος 4.000 μέτρων πάνω από την επιφάνεια της θάλασσας.

Προτού ενεργοποιήσετε τη συσκευή:

Ελέγξτε, ότι δεν υπάρχουν ορατές ζημιές στη συσκευή. Μη λειτουργείτε τη συσκευή, όταν είναι ελαττωματική. Σε περίπτωση που έχετε οποιαδήποτε προβλήματα, ελάτε παρακαλώ σε επαφή με τον εξειδικευμένο έμπορά σας ή την υπηρεσία εξυπηρέτησης πελατών της εταιρείας μας.

Διαβάστε και ακολουθήστε τις οδηγίες λειτουργίας και εγκατάστασης και όλες τις άλλες πληροφορίες που συνοδεύουν αυτή τη συσκευή.

Φυλάξτε όλα τα έγγραφα για μια αργότερη χρήση ή για τον επόμενο ιδιοκτήτη.

Υποδείξεις ασφαλείας

Οι ακόλουθες πληροφορίες ασφαλείας και προειδοποιήσεις παρέχονται για να σας προστατεύουν από τραυματισμούς και για την αποφυγή υλικών ζημιών στο περιβάλλον σας.

Ωστόσο, είναι σημαντικό να ληφθούν τα απαραίτητα προληπτικά μέτρα και να ενεργήσετε με προσοχή κατά την εγκατάσταση, τη συντήρηση, τον καθαρισμό και τη λειτουργία της συσκευής.

Παιδιά/άτομα/κατοικίδια ζώα

Προειδοποίηση Κίνδυνος θανάτου!

Τα παιδιά και άλλα άτομα που δεν είναι σε θέση να αξιολογήσουν τους κινδύνους κατά τη χρήση της συσκευής, μπορεί να τραυματιστούν ή να βρεθούν σε επικίνδυνες για τη ζωή τους καταστάσεις. Γι' αυτό προσέξτε παρακαλώ τα εξής:

- Η συσκευή μπορεί να χρησιμοποιηθεί από παιδιά πάνω από την ηλικία των 8 ετών και από άτομα με μειωμένες σωματικές, αισθητηριακές ή νοητικές ικανότητες ή από άτομα με έλλειψη εμπειρίας ή γνώσεων εφόσον επιβλέπονται ή έχουν λάβει οδηγίες για τη χρήση της συσκευής με ασφάλεια και έχουν κατανοήσει τους πιθανούς κινδύνους από τη χρήση της συσκευής.
- Τα παιδιά δεν πρέπει να παίζουν με αυτήν τη συσκευή.
- Μην επιτρέπετε σε παιδιά, να καθαρίζουν ή να συντηρούν αυτήν τη συσκευή χωρίς επιτήρηση.
- Κρατάτε τα παιδιά κάτω των 3 ετών και τα κατοικίδια ζώα μακριά από αυτήν τη συσκευή.
- Μην αφήνετε τη συσκευή χωρίς επιτήρηση, όταν είναι κοντά παιδιά ή άλλα άτομα, τα οποία δεν είναι σε θέση να αξιολογήσουν τους κινδύνους.

Προειδοποίηση Κίνδυνος θανάτου!

Τα παιδιά μπορεί να εγκλωβιστούν μέσα στις συσκευές και να βρεθούν σε μια επικίνδυνη για τη ζωή τους κατάσταση.

- Μην τοποθετήσετε τη συσκευή πίσω από μια πόρτα, που θα μπορούσε να εμποδίσει ή να αποτρέψει το πλήρες άνοιγμα της πόρτας της συσκευής.
- Μόλις μια συσκευή φτάσει στο τέλος της ζωής της, τραβήξτε το φίς από την πρίζα **προτού** κόψετε το καλώδιο τροφοδοσίας και στη συνέχεια καταστρέψετε την κλειδαριά στην πόρτα της συσκευής.

Προειδοποίηση **Κίνδυνος ασφυξίας!**

Εάν επιτραπεί να παίζουν παιδιά με τη συσκευασία, την πλαστική μεμβράνη ή με τα υλικά της συσκευασίας, μπορεί να μπλεχτούν σε αυτά ή να τα τραβήξουν πάνω από τα κεφάλια τους και να πάθουν ασφυξία.

Κρατάτε τις συσκευασίες, τις πλαστικές μεμβράνες και τα μέρη της συσκευασίας μακριά από τα παιδιά.

Προειδοποίηση **Κίνδυνος δηλητηρίασης!**

Τα απορρυπαντικά και τα μέσα φροντίδας μπορεί να οδηγήσουν σε δηλητηρίαση, εάν αναλωθούν.

Σε περίπτωση κατάποσης, ζητήστε ιατρική συμβουλή. Φυλάγετε τα απορρυπαντικά και τα μέσα φροντίδας σε χώρους που δεν είναι προσιτοί σε παιδιά.

Προειδοποίηση **Κίνδυνος εγκαύματος!**

Όταν πλένετε σε υψηλές θερμοκρασίες, το τζάμι της πόρτας της συσκευής θερμαίνεται πολύ. Εμποδίστε τα παιδιά, να αγγίξουν την πόρτα της συσκευής, όταν είναι καυτή.

Προειδοποίηση **Ερεθισμός των ματιών/του δέρματος!**

Η επαφή με τα απορρυπαντικά ή τα μέσα φροντίδας μπορεί να προκαλέσει ερεθισμό των ματιών/του δέρματος. Ξεπλύνετε τα μάτια ή το δέρμα σας πολύ καλά, σε περίπτωση που έρθουν(ει) σε επαφή με απορρυπαντικά ή μέσα φροντίδας. Φυλάγετε τα απορρυπαντικά και τα μέσα φροντίδας σε χώρους που δεν είναι προσιτοί σε παιδιά.

Εγκατάσταση

Προειδοποίηση **Κίνδυνος ηλεκτροπληξίας/ φωτιάς/ζημιάς υλικού/ζημιάς στη συσκευή!**

Εάν η συσκευή δεν είναι σωστά εγκατεστημένη, μπορεί αυτό να οδηγήσει σε μια επικίνδυνη κατάσταση. Εξασφαλίστε τα ακόλουθα:

- Η τάση του ρεύματος στην πρίζα σας πρέπει να ταιριάζει με την ονομαστική τάση που αναφέρεται στη συσκευή (πινακίδα αναγνώρισης). Τα συνδεδεμένα φορτία και η απαραίτητη ασφάλεια προστασίας αναφέρονται στην πινακίδα αναγνώρισης.
- Το φις και η πρίζα σούκο πρέπει να ταιριάζουν και το σύστημα γείωσης πρέπει να είναι σωστά εγκατεστημένο.
- Η εγκατάσταση πρέπει να διαθέτει επαρκή διατομή.
- Το φις πρέπει να είναι πάντοτε ελεύθερα προσιτό. Εάν αυτό δεν είναι δυνατό, για τη συμμόρφωση με τους σχετικούς κανονισμούς ασφαλείας, πρέπει να τοποθετηθεί ένας διακόπτης (απενεργοποίηση όλων των πόλων) στη μόνιμη εγκατάσταση σύμφωνα με τους κανονισμούς ηλεκτρικών εγκαταστάσεων.
- Εάν χρησιμοποιείτε έναν αυτόματο διακόπτη διαρροής, χρησιμοποιείτε μόνο έναν, που διαθέτει το ακόλουθο σήμα: . Η παρουσία του σήματος αυτού είναι ο μόνος τρόπος για να είστε σίγουροι, ότι πληροί όλους τους ισχύοντες κανονισμούς.

⚠ Προειδοποίηση
Κίνδυνος ηλεκτροπληξίας/ φωτιάς/ζημιάς υλικού/ζημιάς στη συσκευή!

Εάν το καλώδιο τροφοδοσίας της συσκευής είναι φθαρμένο ή κατεστραμμένο, μπορεί αυτό να οδηγήσει σε ηλεκτροπληξία, βραχυκύκλωμα ή σε φωτιά λόγω υπερθέρμανσης.

Το καλώδιο τροφοδοσίας δεν πρέπει να είναι τσακισμένο, συνθλιμμένο ή φθαρμένο και δεν πρέπει να έρθει σε επαφή με πηγές θερμότητας.

⚠ Προειδοποίηση
Κίνδυνος φωτιάς/ζημιάς υλικού/ζημιάς στη συσκευή!

Η λειτουργία με μπαλαντέζες ή πολύπριζα μπορεί να οδηγήσει σε φωτιά λόγω υπερθέρμανσης ή βραχυκυκλώματος.

Συνδέστε τη συσκευή απευθείας σε μια γειωμένη πρίζα (σούκο), η οποία είναι σωστά εγκατεστημένη. Μη χρησιμοποιείτε μπαλαντέζες, πολύπριζα ή πολλαπλούς συνδέσμους.

Προειδοποίηση Κίνδυνος τραυματισμού/ ζημιάς υλικού/ζημιάς στη συσσκευή!

- Η συσκευή μπορεί να δονείται ή να μετακινηθεί κατά τη λειτουργία, με αποτέλεσμα τον τραυματισμό ή υλικές ζημιές. Τοποθετήστε τη συσκευή σε μια καθαρή, επίπεδη, στερεή επιφάνεια και χρησιμοποιώντας ένα αλφάδι ευθυγραμμίστε την με τα βιδωτά πόδια.
- Εάν πιάσετε κάποια από τα προεξέχοντα μέρη της συσκευής (π.χ την πόρτα της συσκευής), για να τη σηκώσετε ή να τη μετακινήσετε, μπορεί αυτά τα μέρη να σπάσουν και να προκαλέσουν τραυματισμό. Μην πιάνετε κάποιο από τα προεξέχοντα μέρη της συσκευής, για να μετακινήσετε τη συσκευή.

Προειδοποίηση Κίνδυνος τραυματισμού!

- Η συσκευή είναι πολύ βαριά. Το σήκωμα της συσκευής μπορεί να οδηγήσει σε τραυματισμό. Μη σηκώνετε τη συσκευή μόνοι σας.
- Η συσκευή έχει κοφτερές ακμές, στις οποίες μπορεί να κόψετε τα χέρια σας. Μην πιάνετε τη συσκευή από τις κοφτερές ακμές της. Για να σηκώνετε τη συσκευή, χρησιμοποιείτε γάντια προστασίας.

- Εάν οι εύκαμπτοι σωλήνες και τα καλώδια τροφοδοσίας δεν είναι σωστά τοποθετημένα, ενδέχεται να συνιστούν κίνδυνο σκοντάματος, που μπορεί να οδηγήσει σε τραυματισμό. Τοποθετείτε τους εύκαμπτους σωλήνες και τα καλώδια, έτσι ώστε να μην αποτελούν κίνδυνο σκοντάματος.

Προσοχή! Ζημιά υλικού/ζημιά στη συσσκευή

- Εάν η πίεση του νερού είναι πολύ υψηλή ή πολύ χαμηλή, η συσκευή μπορεί να μην είναι σε θέση να λειτουργήσει σωστά και αυτό μπορεί επίσης να οδηγήσει σε υλικές ζημιές ή ζημιές στη συσκευή. Βεβαιωθείτε, ότι η πίεση του νερού στην εγκατάσταση παροχής νερού είναι το λιγότερο 100 kPa (1 bar) και ότι δεν ξεπερνά τα 1.000 kPa (10 bar).
- Εάν οι εύκαμπτοι σωλήνες νερού είναι φθαρμένοι ή κατεστραμμένοι, αυτό μπορεί να οδηγήσει σε υλικές ζημιές ή ζημιές στη συσκευή. Οι εύκαμπτοι σωλήνες νερού δεν πρέπει να είναι τσακισμένοι, συνθλιμμένοι, φθαρμένοι ή κομμένοι.

- Η χρήση εύκαμπτων σωλήνων, που προσφέρονται από άλλες μάρκες, για σύνδεση με την παροχή νερού μπορεί να οδηγήσει σε υλικές ζημιές ή ζημιές στη συσκευή.
Χρησιμοποιείτε μόνο τους εύκαμπτους σωλήνες που παραδίδονται μαζί με τη συσκευή ή γνήσιους ανταλλακτικούς εύκαμπτους σωλήνες.
- Η συσκευή ασφαρίζεται για μεταφορά με διατάξεις ασφάλισης της μεταφοράς. Εάν οι διατάξεις ασφάλισης της μεταφοράς δεν έχουν αφαιρεθεί πριν τη λειτουργία της συσκευής, μπορεί αυτό να οδηγήσει σε ζημιά στη συσκευή.
Είναι σημαντικό να αφαιρέσετε τελείως όλες τις διατάξεις ασφάλισης της μεταφοράς, προτού χρησιμοποιήσετε τη συσκευή για πρώτη φορά.
Εξασφαλίστε, ότι φυλάγετε αυτές τις διατάξεις ασφάλισης της μεταφοράς ξεχωριστά. Είναι σημαντικό να επανατοποθετήσετε τις διατάξεις ασφάλισης της μεταφοράς, εάν η συσκευή πρέπει να μεταφερθεί, για την αποφυγή τυχόν ζημιάς της συσκευής κατά τη μεταφορά.

Λειτουργία

Προειδοποίηση Κίνδυνος έκρηξης/φωτιάς!

Τα ρούχα, τα οποία έχουν επεξεργαστεί προηγουμένως με μέσα καθαρισμού, που περιέχουν διαλύτες, π.χ. καθαριστικό λεκέδων/βενζίνη καθαρισμού, μπορεί να οδηγήσουν σε έκρηξη στον κάδο.

Ξεπλύνετε καλά τα ρούχα με νερό πριν το πλύσιμο στη συσκευή.

Προειδοποίηση Κίνδυνος δηλητηρίασης!

Δηλητηριώδεις αναθυμιάσεις μπορεί να προκύψουν από μέσα καθαρισμού, τα οποία περιέχουν διαλύτες, π.χ. βενζίνη καθαρισμού.

Μη χρησιμοποιείτε μέσα καθαρισμού που περιέχουν διαλύτες.

Προειδοποίηση Κίνδυνος τραυματισμού!

- Εάν στηρίζετε το βάρος σας/ καθίσετε πάνω στην πόρτα της συσκευής, όταν είναι ανοιχτή, η συσκευή μπορεί να ανατραπεί, πράγμα που μπορεί να οδηγήσει σε τραυματισμό.

Μη στηρίζετε το βάρος σας πάνω στην πόρτα της συσκευής, όταν είναι ανοιχτή.

- Εάν ανεβείτε πάνω στη συσκευή, η επιφάνεια εργασίας μπορεί να σπάσει, πράγμα που μπορεί να οδηγήσει σε τραυματισμό. Μην ανεβαίνετε πάνω στη συσκευή.
- Εάν απλώσετε τα χέρια σας μέσα στον κάδο, ενώ αυτός ακόμη περιστρέφεται, κινδυνεύετε να τραυματίσετε τα χέρια σας. Περιμένετε, μέχρι ο κάδος να σταματήσει να περιστρέφεται.

Προειδοποίηση **Κίνδυνος ζεματίσματος!**

Όταν πλένετε σε υψηλές θερμοκρασίες, υπάρχει κίνδυνος ζεματίσματος, εάν έρθετε σε επαφή με καυτό διάλυμα απορρυπαντικού (π.χ. όταν αδειάζετε καυτό διάλυμα απορρυπαντικού σε ένα νιπτήρα).

Μην απλώνετε τα χέρια σας μέσα στο καυτό διάλυμα απορρυπαντικού.

Προειδοποίηση **Ερεθισμός της αναπνευστικής οδού / των ματιών!**

Αυτή η συσκευή λειτουργεί προγράμματα που χρησιμοποιούν ενεργό οξυγόνο. Το ενεργό οξυγόνο μπορεί να ερεθίσει τη βλεννογόνο και να προκαλέσει δακρύρροια. Μην ανοίξετε την πόρτα πλήρωσης, χρησιμοποιώντας τη

διάταξη απασφάλισης ανάγκης, όταν ένα πρόγραμμα τρέχει με ενεργό οξυγόνο. Περιμένετε μέχρι να απελευθερωθεί η πόρτα.

Προειδοποίηση **Ερεθισμός των ματιών/του δέρματος!**

Το απορρυπαντικό και τα μέσα φροντίδας μπορεί να πιτσιλίσουν έξω, σε περίπτωση που η θήκη του απορρυπαντικού ανοιχτεί κατά τη διάρκεια λειτουργίας της συσκευής.

Ξεπλύνετε τα μάτια ή το δέρμα σας πολύ καλά, σε περίπτωση που έρθουν(ει) σε επαφή με απορρυπαντικά ή μέσα φροντίδας. Σε περίπτωση κατάποσης, ζητήστε ιατρική συμβουλή.

Προσοχή! **Ζημιά υλικού/ζημιά στη συσκευή**

- Εάν η ποσότητα των ρούχων στη συσκευή υπερβαίνει τη μέγιστη ικανότητα φορτίου, μπορεί η συσκευή να μην είναι σε θέση να λειτουργήσει σωστά ή αυτό μπορεί να οδηγήσει σε υλικές ζημιές ή ζημιές στη συσκευή. Μην υπερβαίνετε το μέγιστο φορτίο πλήρωσης στεγνών ρούχων. Βεβαιωθείτε, ότι τηρείτε τις μέγιστες δυνατότητες φορτίου που καθορίζονται για κάθε ένα από τα προγράμματα.

- Εάν χύσετε τη λάθος ποσότητα απορρυπαντικού ή μέσου καθαρισμού μέσα στη συσκευή, μπορεί αυτό να οδηγήσει σε υλικές ζημιές ή ζημιές στη συσκευή. Χρησιμοποιείτε απορρυπαντικά/μέσα φροντίδας/μέσα καθαρισμού και μαλακτικά σύμφωνα με τις οδηγίες του κατασκευαστή.

Καθαρισμός/συντήρηση

Προειδοποίηση Κίνδυνος θανάτου!

Η συσκευή τροφοδοτείται με ηλεκτρική ενέργεια. Υπάρχει κίνδυνος ηλεκτροπληξίας, όταν έρθετε σε επαφή με ηλεκτροφόρα μέρη. Γι' αυτό προσέξτε παρακαλώ τα εξής:

- Απενεργοποιήστε τη συσκευή. Αποσυνδέστε τη συσκευή από την παροχή ρεύματος (τραβήξτε το φικ από την πρίζα).
- Μην πιάνετε ποτέ το φικ με υγρά χέρια.
- Όταν τραβάτε το φικ από την πρίζα, πιάνετε πάντοτε το ίδιο το φικ και ποτέ το καλώδιο τροφοδοσίας, διαφορετικά μπορεί να προκύψει ζημιά του καλωδίου τροφοδοσίας.
- Μην κάνετε καμία τεχνική τροποποίηση στη συσκευή ή στα χαρακτηριστικά της.

- Οι επισκευές και οποιαδήποτε άλλη εργασία στη συσκευή πρέπει να πραγματοποιείται μόνο από την υπηρεσία εξυπηρέτησης πελατών της εταιρείας μας ή από έναν ηλεκτρολόγο. Το ίδιο ισχύει και για την αντικατάσταση του καλωδίου τροφοδοσίας (όταν είναι απαραίτητο).
- Ανταλλακτικό καλώδιο τροφοδοσίας μπορεί να παραγγελθεί από την υπηρεσία εξυπηρέτησης πελατών της εταιρείας μας.

Προειδοποίηση Κίνδυνος δηλητηρίασης!

Δηλητηριώδεις αναθυμιάσεις μπορεί να προκύψουν από μέσα καθαρισμού, τα οποία περιέχουν διαλύτες, π.χ. βενζίνη καθαρισμού.

Μη χρησιμοποιείτε μέσα καθαρισμού που περιέχουν διαλύτες.

Προειδοποίηση Κίνδυνος ηλεκτροπληξίας/ ζημιάς υλικού/ζημιάς στη συσκευή!

Εάν εισχωρεί υγρασία στη συσκευή, μπορεί αυτό να προκαλέσει βραχυκύκλωμα. Μη χρησιμοποιείτε ένα πλυστικό μηχάνημα υψηλής πίεσης, έναν ατμοκαθαριστή, ένα λάστιχο νερού ή ένα πιστόλι ψεκασμού για τον καθαρισμό της συσκευής σας.

Προειδοποίηση Κίνδυνος τραυματισμού/ ζημιάς υλικού/ζημιάς στη συσκευή!

Η χρήση ανταλλακτικών εξαρτημάτων και αξεσουάρ, που προσφέρονται από άλλες μάρκες, είναι επικίνδυνη και μπορεί να οδηγήσει σε τραυματισμούς, υλικές ζημιές ή ζημιές στη συσκευή. Για λόγους ασφαλείας χρησιμοποιείτε μόνο γνήσια ανταλλακτικά και εξαρτήματα.

Προσοχή! Ζημιά υλικού/ζημιά στη συσκευή

Τα μέσα καθαρισμού και προεπεξεργασίας των ρούχων (π.χ. καθαριστικό λεκέδων, σπρέι πρόπλυσης, κ.α.) μπορεί να προκαλέσουν ζημιά, σε περίπτωση που έρθουν σε επαφή με τις επιφάνειες της συσκευής. Γι' αυτό προσέξτε παρακαλώ τα εξής:

- Μην επιτρέπετε σε αυτά τα μέσα να έρθουν σε επαφή με τις επιφάνειες της συσκευής.
- Καθαρίστε τη συσκευή μόνο με νερό και ένα μαλακό, υγρό πανί.
- Απομακρύνετε αμέσως τυχόν απορρυπαντικό, σπρέι ή άλλα υπολείμματα.

Προστασία περιβάλλοντος

Συσκευασία/μεταχειρισμένη συσκευή



Αποσύρετε τα υλικά συσκευασίας με τρόπο φιλικό προς το περιβάλλον. Αυτή η συσκευή φέρει ετικέτα σύμφωνα με την Ευρωπαϊκή Οδηγία 2012/19/ΕΕ περί παλιών ηλεκτρικών και ηλεκτρονικών συσκευών (Waste Electrical and Electronic Equipment - WEEE). Η οδηγία καθορίζει το πλαίσιο για την επιστροφή και ανακύκλωση μεταχειρισμένων συσκευών που ισχύει σε όλη την ΕΕ.

Συμβουλές για οικονομική χρήση

- Φορτώνετε πάντοτε τη συσκευή με τη μέγιστη ποσότητα ρούχων για κάθε πρόγραμμα.
- Πλένετε τα κανονικά λερωμένα ρούχα χωρίς πρόπλυση.
- Για ελαφριά και κανονική ρύπανση στα ρούχα, μπορείτε να εξοικονομήσετε ενέργεια και απορρυπαντικό.
- Οι επιλέξιμες θερμοκρασίες ισχύουν για τις ετικέτες φροντίδας πάνω στα υφάσματα. Οι θερμοκρασίες στη συσκευή μπορεί να αποκλίνουν από αυτές τις θερμοκρασίες, έτσι ώστε να έχετε τον καλύτερο συνδυασμό από εξοικονόμηση ενέργειας και αποτέλεσμα πλύσης.

- **Λειτουργία αδράνειας:** Σε περίπτωση που η συσκευή δεν είναι σε λειτουργία για μια παρατεταμένη χρονική περίοδο (περίπου 5 λεπτά), ο φωτισμός της οθόνης αφής σβήνει πριν την έναρξη του προγράμματος και όταν το πρόγραμμα έχει τελειώσει για εξοικονόμηση ενέργειας, το πλήκτρο ενεργοποίησης αναβοσβήνει. Πατήστε ελαφρά οπουδήποτε στην οθόνη αφής, για να ενεργοποιήσετε το φωτισμό. Όταν το πρόγραμμα τρέχει, το μεγαλύτερο μέρος του φωτισμού της οθόνης αφής σβήνει. Πατήστε ελαφρά οπουδήποτε στην οθόνη αφής, για να ενεργοποιήσετε το φωτισμό.
- **Αυτόματη κατάσταση αναμονής:** Όταν η συσκευή δεν είναι σε λειτουργία για ένα παρατεταμένο χρονικό διάστημα (το λιγότερο 20 λεπτά, ανάλογα με τη στάθμη του νερού μέσα στη συσκευή), αυτόματα θα τεθεί στην κατάσταση αναμονής, πριν ξεκινήσει το πρόγραμμα ή μετά τη λήξη του προγράμματος. Πατήστε ξανά το πλήκτρο ενεργοποίησης \odot για να ενεργοποιήσετε τη συσκευή.
Υπόδειξη: Εάν το Wi-Fi είναι ενεργοποιημένο στη συσκευή, όταν βρίσκεται στη λειτουργία εξοικονόμησης ενέργειας, η συσκευή δε θα τεθεί αυτόματα στην κατάσταση αναμονής.
- Εάν τα ρούχα πρέπει να στεγνώσουν σε ένα στεγνωτήριο, επιλέξτε τον αριθμό στροφών στύψιματος σύμφωνα με τις οδηγίες του κατασκευαστή του στεγνωτηρίου.

Τοποθέτηση και σύνδεση

Στάνταρ εξαρτήματα

Υπόδειξη: Ελέγξτε τη συσκευή για ζημιές μεταφοράς. Μη χρησιμοποιείτε ποτέ μια χαλασμένη συσκευή. Εάν έχετε κάποιο πρόβλημα, επικοινωνήστε με τον έμπορα, από τον οποίο αγοράσατε τη συσκευή σας ή το σέρβις πελατών της εταιρείας μας.

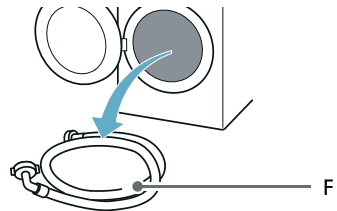
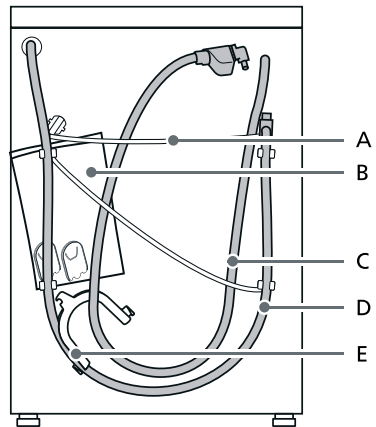

el Τοποθέτηση και σύνδεση

- A Καλώδιο τροφοδοσίας
B Σακούλα:
- Οδηγίες εγκατάστασης και χειρισμού
 - Κατάλογος τοπικών σέρβις πελατών*
 - Εγγύηση*
 - Συμπληρωματικό φύλλο για τις οδηγίες εγκατάστασης και λειτουργίας
 - Πώματα για τα ανοίγματα μετά την αφαίρεση των στηριγμάτων μεταφοράς
 - Οδηγίες εγκατάστασης Home Connect*
- C Εύκαμπτος σωλήνας παροχής νερού στα μοντέλα aquaStop
D Εύκαμπτος σωλήνας αποχέτευσης νερού
E Καμπύλη για ασφάλιση του εύκαμπτου σωλήνα αποχέτευσης του νερού*
F Εύκαμπτος σωλήνας παροχής κρύου νερού στα μοντέλα Standard/Aqua-Secure
* Ανάλογα με το μοντέλο

Επιπλέον, είναι απαραίτητος ένας σφιγκτήρας εύκαμπτου σωλήνα (με διάμετρο 24 - 40 mm, διαθέσιμος στα ειδικά καταστήματα), για τη σύνδεση του εύκαμπτου σωλήνα αποχέτευσης του νερού σε ένα σιφόνι.

Χρήσιμο εργαλείο

- Αλφάδι για την ευθυγράμμιση
- Κλειδί με:
 - SW13 για το λύσιμο των στηριγμάτων μεταφοράς και
 - SW17 για την ευθυγράμμιση των ποδιών της συσκευής

Υποδείξεις ασφαλείας

Προειδοποίηση

Κίνδυνος τραυματισμού!

- Η συσκευή είναι πολύ βαριά. Προσέχετε, όταν σηκώνετε/μεταφέρετε τη συσκευή.
- Όταν η συσκευή σηκωθεί από τα προεξέχοντα μέρη της (π.χ. την πόρτα της συσκευής), αυτά τα εξαρτήματα μπορεί να σπάσουν και να προκαλέσουν τραυματισμούς. Μη σηκώνετε τη συσκευή από τα προεξέχοντα μέρη.
- Εάν ο εύκαμπτος σωλήνας και το καλώδιο τροφοδοσίας δεν έχουν τοποθετηθεί σωστά, υπάρχουν κίνδυνος σκοντάματος και τραυματισμού. Τοποθετήστε τους εύκαμπτους σωλήνες και τα καλώδια με τέτοιο τρόπο, ώστε να μην υπάρχει κίνδυνος σκοντάματος.

Προσοχή!

Βλάβη στη συσκευή

Οι παγωμένοι εύκαμπτοι σωλήνες μπορούν να σχιστούν/σπάσουν. Μην τοποθετείτε τη συσκευή σε χώρο στον οποίο υπάρχει κίνδυνος παγετού ή στον εξωτερικό χώρο.

Προσοχή!

Ζημιές από το νερό

Τα σημεία σύνδεσης του εύκαμπτου σωλήνα παροχής και του εύκαμπτου σωλήνα αποχέτευσης του νερού είναι κάτω από υψηλή πίεση νερού. Για να αποφύγετε τις διαρροές και τις ζημιές από το νερό, πρέπει να ακολουθήσετε τις οδηγίες αυτής της ενότητας.

Υποδείξεις

- Εκτός από στις πληροφορίες ασφαλείας που αναφέρονται εδώ, η τοπική υπηρεσίας ύδρευσης και η εταιρεία παροχής ηλεκτρικής ενέργειας μπορεί να έχουν ειδικές απαιτήσεις.
- Σε περίπτωση αμφιβολίας, αναθέστε τη σύνδεση της συσκευής σ' έναν ειδικό.

Επιφάνεια εγκατάστασης

Υπόδειξη: Η συσκευή πρέπει να είναι σταθερά ευθυγραμμισμένη, έτσι ώστε να μη μετακινείται.

- Η επιφάνεια εγκατάσταση πρέπει να είναι σταθερή και επίπεδη.
- Τα μαλακά δάπεδα/καλύμματα δαπέδων δεν είναι κατάλληλα.

Εγκατάσταση σε μια βάση ή σε ένα πάτωμα με ξύλινα δοκάρια

Προσοχή! Βλάβη στη συσκευή

Η συσκευή μπορεί να "περπατήσει" και να ανατραπεί από τη βάση κατά το στύψιμο. Τα πόδια της συσκευής πρέπει να ασφαλιστούν με βραχίονες συγκράτησης. Αρ. παραγγελίας WMZ 2200, WX 975600, CZ 110600, Z 7080X0.

Υπόδειξη: Σε πατώματα με ξύλινα δοκάρια, εγκαταστήστε τη συσκευή:

- Σε μια γωνία, εάν είναι δυνατό,
- Σε μια ανθεκτική στο νερό ξύλινη σανίδα (το λιγότερο 30 mm χοντρή) που είναι βιδωμένη σφιχτά στο δάπεδο.

Εγκατάσταση σε μια πλατφόρμα με συρτάρι*

Αρ. παραγγελίας πλατφόρμας: WZ20495.

Εγκατάσταση της συσκευής σε μια μικρή κουζίνα

⚠ Προειδοποίηση **Κίνδυνος θανάτου!**

Υπάρχει κίνδυνος ηλεκτροπληξίας, εάν αγγίξετε ηλεκτροφόρα μέρη. Μην αφαιρέσετε την πλάκα κάλυψης της συσκευής.

Υποδείξεις

- Απαραίτητο πλάτος εσοχής 60 cm.
- Εγκαταστήστε τη συσκευή μόνο κάτω από ένα συνεχή πάγκο εργασίας, ο οποίος είναι συνδεδεμένος με ασφάλεια με τα γειτονικά ντουλάπια.

* Ανάλογα με το μοντέλο

Αφαίρεση των ασφαλειών μεταφοράς

Προσοχή! Βλάβη στη συσκευή

- Η συσκευή είναι ασφαλισμένη για τη μεταφορά, χρησιμοποιώντας ασφάλειες μεταφοράς. Εάν οι ασφάλειες μεταφοράς δεν αφαιρεθούν, η συσκευή μπορεί να υποστεί ζημιά κατά τη λειτουργία. Προτού να χρησιμοποιήσετε τη συσκευή για πρώτη φορά, βεβαιωθείτε, ότι έχετε αφαιρέσει εντελώς και τις τέσσερις ασφάλειες μεταφοράς. Φυλάξτε τις ασφάλειες σε μια ασφαλή θέση.
- Για να αποφύγετε να προκύψουν ζημιές μεταφοράς, όταν η συσκευή μετακινηθεί αργότερα, πρέπει να επανατοποθετήσετε τις ασφάλειες μεταφοράς πριν από τη μεταφορά της συσκευής.

Υπόδειξη: Φυλάγετε τις βίδες και τους δακτύλιους σε μια ασφαλή θέση.

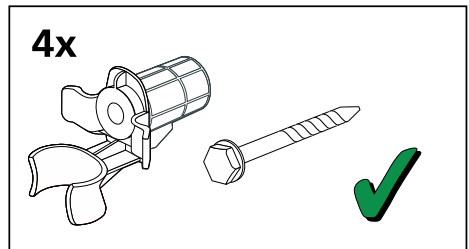

1. Ελευθερώστε τους εύκαμπτους σωλήνες από τα στηρίγματα.

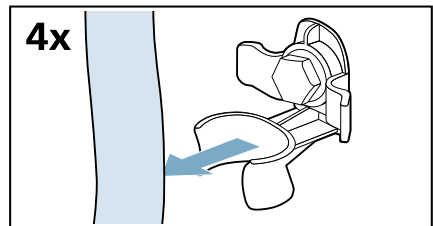

eI Τοποθέτηση και σύνδεση

- Ξεβιδώστε και αφαιρέστε και τις τέσσερις βίδες στήριξης μεταφοράς.

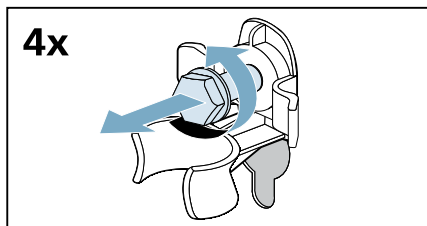

- Αφαιρέστε το καλώδιο τροφοδοσίας από τα στηρίγματα.

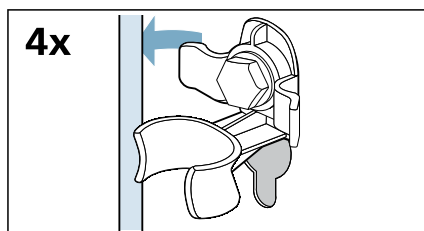

- Αφαιρέστε τους δακτύλιους.

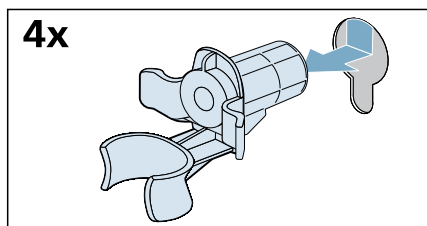

- Τοποθετήστε τα καλύμματα.

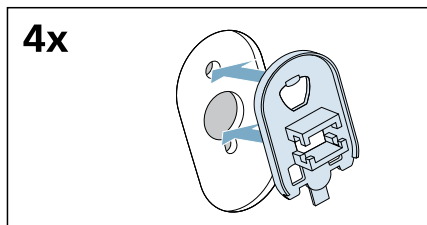

- Ασφαλίστε τα καλύμματα σταθερά στη θέση τους, πιέζοντάς τα μέσα στις αντίστοιχες υποδοχές.

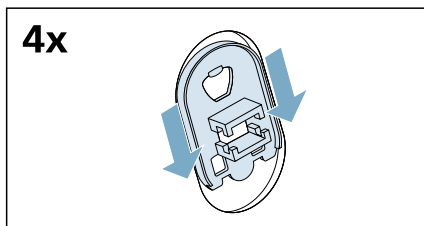

Αφαίρεση γονάτων στήριξης

- Ξεβιδώστε και αφαιρέστε όλες τις βίδες στα κατακόρυφα γόνατα μεταφοράς.

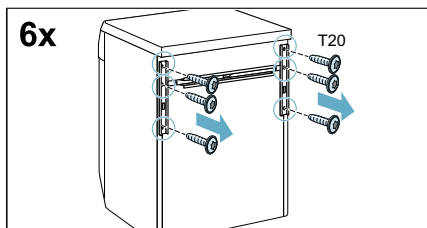

- Αφαιρέστε τα γόνατα μεταφοράς.

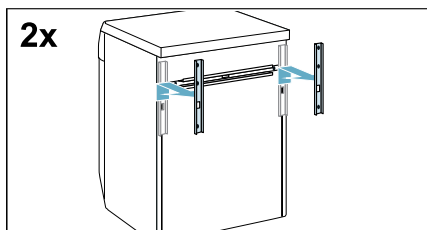

3. Αναιρέστε και αφαιρέστε όλες τις βίδες στο οριζόντιο γόνατο μεταφοράς.

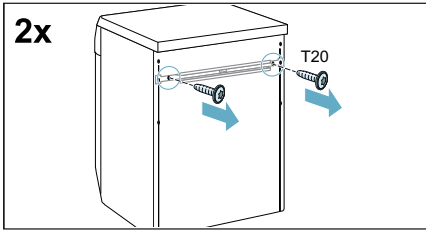

4. Αφαιρέστε το γόνατο μεταφοράς.

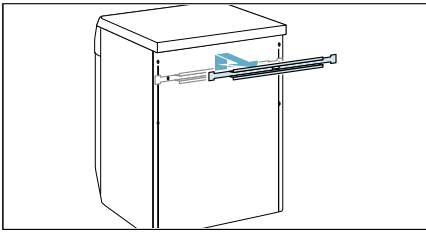

Μήκη εύκαμπτων σωλήνων και καλωδίων

Σύνδεση στην αριστερή πλευρά

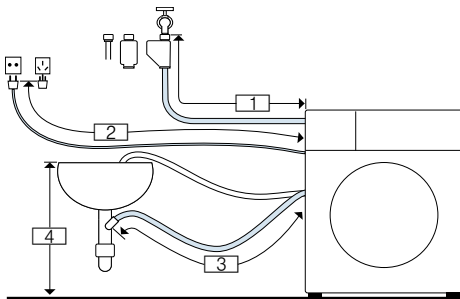

- 1 ~ 105 cm
- 2 ~ 100 cm
- 3 ~ 150 cm
- 4 0-μέγ. 100 cm

ή

Σύνδεση στη δεξιά πλευρά

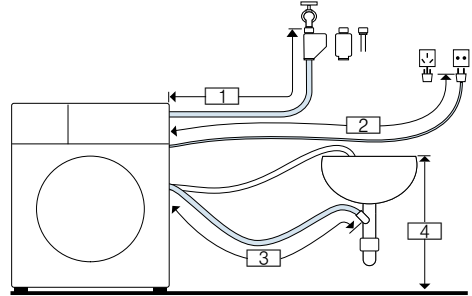

- 1 ~ 75 cm
- 2 ~ 145 cm
- 3 ~ 190 cm
- 4 0-μέγ. 100 cm

Συμβουλή: Εάν ο εύκαμπος σωλήνας παροχής είναι πολύ κοντός για τη σύνδεσή σας, μπορείτε να παραγγείλετε μια επέκταση από το σέρβις πελατών.

Παροχή νερού

⚠ Προειδοποίηση **Κίνδυνος θανάτου!**

Υπάρχει κίνδυνος ηλεκτροπληξίας, εάν αγγίξετε ηλεκτροφόρα μέρη. Μη βυθίσετε στο νερό τη βαλβίδα ασφαλείας Aqua-Stor (αυτή περιλαμβάνει μια ηλεκτρική βαλβίδα).
* Ανάλογα με το μοντέλο

Προσέξτε τα ακόλουθα κατά τη σύνδεση της συσκευής:

Υποδείξεις

- Λειτουργείτε τη συσκευή μόνο με κρύο νερό του δικτύου ύδρευσης.
- Μη συνδέσετε τη συσκευή στην μπαταρία μείξης ενός δοχείο ζεστού νερού χωρίς πίεση.
- Μη χρησιμοποιήσετε ένα μεταχειρισμένο εύκαμπο σωλήνα παροχής. Χρησιμοποιείτε μόνο τον παραδιδόμενο εύκαμπο σωλήνα παροχής ή ένα σωλήνα, που έχει αγοραστεί από ένα εξουσιοδοτημένο ειδικό κατάστημα.

el Τοποθέτηση και σύνδεση

- Μη λυγίσετε, συνθλίψετε, τροποποιήσετε ή κόψετε τον εύκαμπτο σωλήνα παροχής νερού (διαφορετικά η αντοχή του δεν είναι πλέον εξασφαλισμένη).
- Σφίξτε τα ρακόρ μόνο με το χέρι. Εάν τα ρακόρ σφίχτούν πολύ δυνατά με ένα εργαλείο (τσιμπίδα), το σπείρωμα μπορεί να υποστεί ζημιά.

Ιδανική πίεση νερού στο δίκτυο παροχής

Το λιγότερο 100 kPa (1 bar)

Το πολύ 1.000 kPa (10 bar)

Όταν η βάνα του νερού είναι ανοιχτή, η ροή του νερού ανέρχεται το λιγότερο στα 8 λίτρα/λεπτό.

Εάν η πίεση του νερού είναι υψηλότερη από αυτή την τιμή, τότε πρέπει να εγκατασταθεί μια βαλβίδα μείωσης της πίεσης.

Σύνδεση

1. Συνδέστε τον εύκαμπτο σωλήνα παροχής νερού στη βάνα του νερού ($\frac{3}{4}'' = 26,4 \text{ mm}$) και στη συσκευή:
 - Μοντέλο: **Standard**

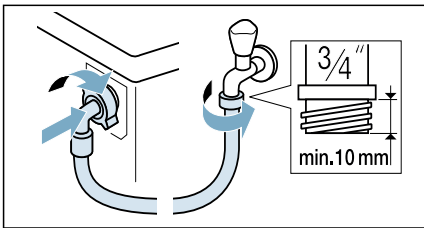

- Μοντέλο: **Aqua-Secure**

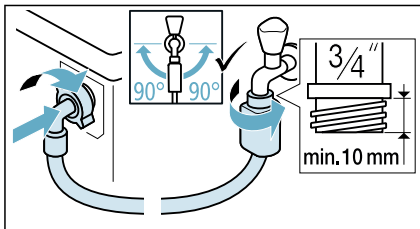

- Μοντέλο: **Aqua-Stop**

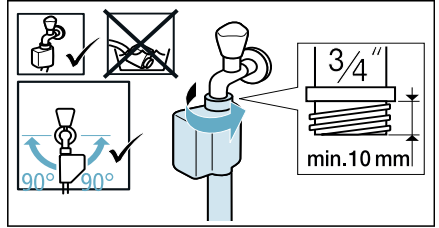

Συμβουλή: Συνδέστε επίσης ένα εξωτερικό φίλτρο νερού (ανάλογα με το μοντέλο) μεταξύ του εύκαμπτου σωλήνα παροχής νερού και της βάνας. Το φίλτρο φιλτράρει τα σωματίδια ρύπων από το νερό.

Το φίλτρο νερού πρέπει να καθαρίζεται τακτικά, για να απομακρύνονται οι ρύποι. Αυτό εμποδίζει το φράξιμο. Δείτε επίσης → ξεχωριστές οδηγίες εγκατάστασης και καθαρισμού για το φίλτρο νερού.

2. Ανοίξτε προσεκτικά τη βάνα του νερού, ελέγξτε τη στεγανότητα των σημείων σύνδεσης. Η κοχλιοσύνδεση (ρακόρ) βρίσκεται κάτω από την πίεση του δικτύου ύδρευσης.

Έξοδος νερού

⚠ Προειδοποίηση

Κίνδυνος ζεματίσματος!

Όταν πλένετε σε υψηλές θερμοκρασίες, υπάρχει κίνδυνος ζεματίσματος, εάν έρθετε σε επαφή με καυτό νερό (π.χ. όταν αδειάζετε καυτό νερό σε ένα νιπτήρα). Μην απλώνετε τα χέρια σας μέσα στο καυτό νερό.

Προσοχή!

Ζημιές από το νερό

Σε περίπτωση που ο εύκαμπτος σωλήνας αποχέτευσης γλιστρήσει έξω από το νιπτήρα ή το σημείο σύνδεσης κατά τη διάρκεια της άντλησης λόγω υψηλής πίεσης νερού, οποιοδήποτε νερό που διαφεύγει μπορεί να προκαλέσει ζημιές. Ασφαλίστε τον εύκαμπτο σωλήνα αποχέτευσης, έτσι ώστε να μην μπορεί να γλιστρήσει έξω.

Προσοχή!

Βλάβη στη συσκευή/στα υφάσματα

Σε περίπτωση που η άκρη του εύκαμπτου σωλήνα αποχέτευσης είναι βυθισμένη μέσα στο νερό άντλησης, το νερό ενδέχεται να αντληθεί πίσω στη συσκευή και μπορεί να προκαλέσει ζημιές στη συσκευή/στα υφάσματα.

Βεβαιωθείτε ότι:

- Η τάπα δεν μπλοκάρει την αποχέτευση του νιπτήρα.
- Η άκρη του εύκαμπτου σωλήνα αποχέτευσης δεν είναι βυθισμένη μέσα στο νερό άντλησης.
- Το νερό εκκενώνεται αρκετά γρήγορα.

Υπόδειξη: Δεν τοακίζετε τον εύκαμπτο σωλήνα αποχέτευσης του νερού ή δεν τον θέτετε υπό πίεση σε όλο του το μήκος.

Σύνδεση

■ Αποχέτευση σε ένα σιφόνι

Το σημείο σύνδεσης πρέπει να ασφαλιστεί με έναν σφιγκτήρα εύκαμπτου σωλήνα, Ø 24 - 40 mm (ειδικά καταστήματα).

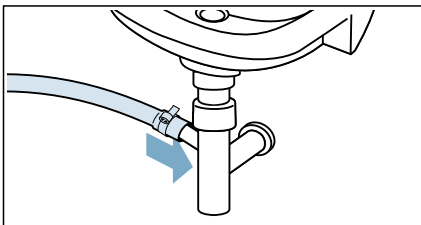

■ Αποχέτευση σε έναν νιπτήρα

Ασφαλίστε τον εύκαμπτο σωλήνα αποχέτευσης, για να μη γλιστρήσει έξω. Η καμπύλη διατίθεται στην υπηρεσία εξυπηρέτησης πελατών: Αριθμός ξεχωριστού εξαρτήματος 00655300

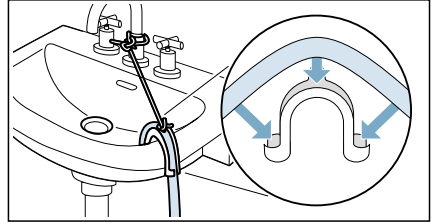

■ Εκκενώνετε το νερό μέσα σε έναν πλαστικό σωλήνα με ελαστικό δακτύλιο ή σε ένα φρεάτιο αποχέτευσης

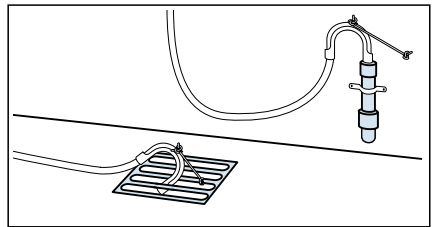

Υπόδειξη: Ο πλαστικός σωλήνας δεν είναι στάνταρ εξάρτημα, είναι διαθέσιμος στα ειδικά καταστήματα.

Ευθυγράμμιση

Ευθυγραμμίστε τη συσκευή χρησιμοποιώντας ένα αλφάδι.

Η λανθασμένη ευθυγράμμιση μπορεί να προκαλέσει δυνατούς θορύβους, κραδασμούς και το "περπάτημα" της συσκευής.

e! Τοποθέτηση και σύνδεση

1. Λύστε τα παξιμάδια ασφαλείας χρησιμοποιώντας ένα κλειδί, περιστρέφοντάς το στην κατεύθυνση των δεικτών του ρολογιού.

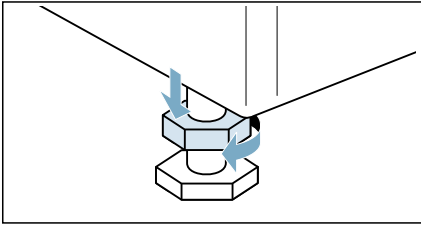

2. Ελέγξτε την ευθυγράμμιση της συσκευής με ένα αλφάδι και ρυθμίστε την εάν είναι απαραίτητο. Αλλάξτε το ύψος περιστρέφοντας τα πόδια της συσκευής. Και τα τέσσερα πόδια της συσκευής πρέπει να στέκονται σταθερά πάνω στο έδαφος.

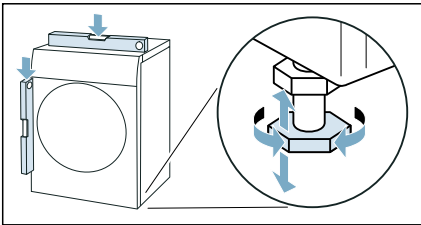

3. Σφίξτε το παξιμάδι ασφαλείας πάνω στο περίβλημα. Στο πλαίσιο αυτό, κρατήστε τα πόδια σταθερά και μη ρυθμίζετε τα ύψη τους. Τα παξιμάδια ασφαλείας και στα τέσσερα πόδια της συσκευής πρέπει να βιδωθούν σταθερά πάνω στο περίβλημα.

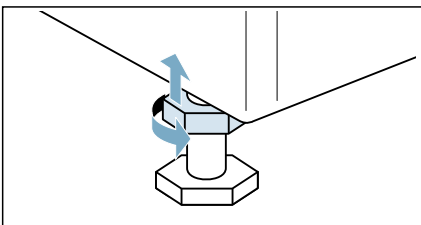

Ηλεκτρική σύνδεση

Προειδοποίηση Κίνδυνος θανάτου!

Υπάρχει κίνδυνος ηλεκτροπληξίας, εάν αγγίξετε ηλεκτροφόρα μέρη.

- Μην αγγίζετε ή μην κρατάτε ποτέ το φιν με υγρά χέρια.
- Όταν αφαιρείτε το καλώδιο τροφοδοσίας από την πρίζα, τραβάτε πάντοτε το φιν και ποτέ το καλώδιο, διαφορετικά το καλώδιο θα μπορούσε να υποστεί ζημιά.

Προσέξτε τις ακόλουθες πληροφορίες και βεβαιωθείτε, ότι:

Υποδείξεις

- Η τάση του ρεύματος και η τάση που αναφέρεται στη συσκευή (πινακίδα τύπου) είναι η ίδια. Η συνδεδεμένη ισχύς και η απαραίτητη ασφάλεια αναφέρονται στην πινακίδα τύπου.
- Η συσκευή είναι συνδεδεμένη σε εναλλασσόμενο ρεύμα μόνο μέσω μιας σωστά εγκατεστημένης γειωμένης πρίζας (σούκο).
- Το φιν ταιριάζει στην πρίζα.
- Το σύστημα γείωσης είναι σωστά εγκατεστημένο.
- Το καλώδιο τροφοδοσίας επιτρέπεται να αντικατασταθεί μόνο από έναν ειδικευμένο ηλεκτρολόγο (εάν αυτό είναι απαραίτητο). Ανταλλακτικά καλώδια τροφοδοσίας είναι διαθέσιμα από το σέρβις πελατών.
- Δε χρησιμοποιούνται πολύπριζα/πολλαπλοί σύνδεσμοι ή καλώδια επέκτασης (μπαλαντέζες).
- Εάν χρησιμοποιείται ένας μικροαυτόματος διακόπτης προστασίας, χρησιμοποιείτε μόνο έναν τύπο που εμφανίζει αυτό το σύμβολο: . Μόνο αυτό το σύμβολο εγγυάται τη συμμόρφωση με τους εκάστοτε ισχύοντες κανονισμούς.
- Το φιν είναι πάντοτε προσιτό.
- Το καλώδιο τροφοδοσίας δε λυγίζεται, συνθλίβεται, τροποποιείται, κόβεται ή έρχεται σε επαφή με πηγές θερμότητας.

Πριν το πλύσιμο για πρώτη φορά

Η συσκευή επιθεωρήθηκε διεξοδικά προτού εγκαταλειφεί το εργοστάσιο. Για να απομακρυνθούν τα τυχόν υπολείμματα του νερού της δοκιμής, εκτελέστε το πρόγραμμα **Καθαρισμός κάδου** την πρώτη φορά **χωρίς** ρούχα.

Υπόδειξη:

- Η συσκευή πρέπει να είναι εγκατεστημένη και συνδεδεμένη σωστά.
→ *"Τοποθέτηση και σύνδεση" στη σελίδα 13*
- Μη θέσετε ποτέ σε λειτουργία μια χαλασμένη συσκευή.

1. Βάλτε το φιλτράκι στην πρίζα.
2. Ανοίξτε τη βρύση του νερού.
3. Πατήστε το πλήκτρο **ϕ**, μέχρι να ανάψει η ενδεικτική λυχνία, ελευθερώστε το πλήκτρο. Η συσκευή ενεργοποιείται.
4. Κλείστε την πόρτα. Μην τοποθετήσετε ρούχα μέσα στη συσκευή.
5. Επιλέξτε το πρόγραμμα **Καθαρισμός κάδου**.
6. Ανοίξτε τη θήκη απορρυπαντικού.
7. Χύστε περίπου 1 λίτρο νερό στο θάλαμο **II**.
8. Προσθέστε απορρυπαντικό πλήρους πλύσης στο θάλαμο **II** σύμφωνα με τις οδηγίες του κατασκευαστή για μικρή ρύπανση.
Υπόδειξη: Για την αποφυγή υπερβολικού αφρίσματος χρησιμοποιήστε μόνο τη μισή συνιστούμενη ποσότητα απορρυπαντικού. Μη χρησιμοποιήσετε κανένα απορρυπαντικό μάλλινων ή ήπιο απορρυπαντικό.
9. Κλείστε τη θήκη απορρυπαντικού.
10. Επιλέξτε **DIII**.
11. Όταν το πρόγραμμα λήξει, πατήστε το πλήκτρο **ϕ**, μέχρι να σβήσει η ενδεικτική λυχνία, ελευθερώστε το πλήκτρο.

Η συσκευή σας είναι τώρα έτοιμη για χρήση.

Μεταφορά

π.χ. όταν μετακινείται στο σπίτι

Εργασίες προετοιμασίας:

1. Κλείστε τη βρύση του νερού.
2. Μειώστε την πίεση του νερού στον εύκαμπτο σωλήνα παροχής.
→ *Σελίδα 52*
3. Αδειάστε το υπόλοιπο νερό.
→ *Σελίδα 51*
4. Αποσυνδέστε τη συσκευή από το ηλεκτρικό δίκτυο.
5. Αφαιρέστε τους εύκαμπτους σωλήνες.
6. Αδειάστε τους θαλάμους.
→ *"Θήκη του απορρυπαντικού και περίβλημα" στη σελίδα 50*

Τοποθέτηση των ασφαλειών μεταφοράς:

1. Αφαιρέστε τα καλύμματα και τοποθετήστε τα σε μια ασφαλή θέση.
Υπόδειξη: Χρησιμοποιήστε ένα κατασαβίδι, εάν είναι απαραίτητο.

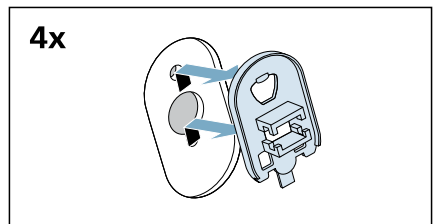
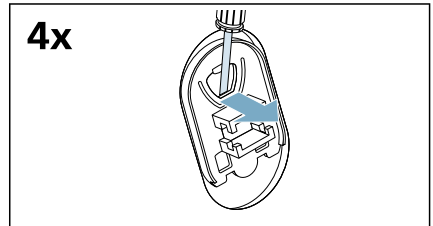

eI Τοποθέτηση και σύνδεση

2. Τοποθετήστε και τους τέσσερις δακτύλιους.

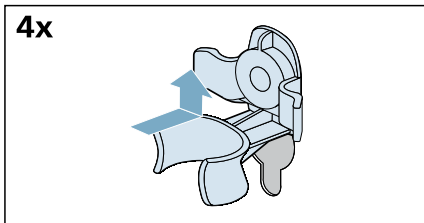

- a) Σφίξτε τους εύκαμτους σωλήνες με ασφάλεια στα στηρίγματα.

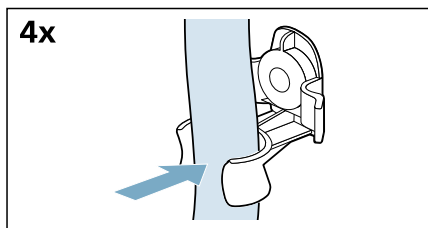

- b) Σφίξτε το καλώδιο τροφοδοσίας με ασφάλεια στα στηρίγματα.

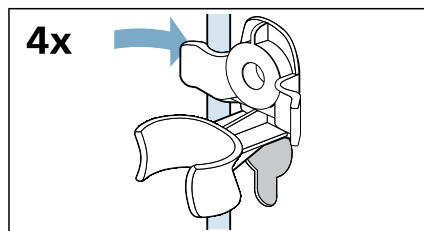

- c) Τοποθετήστε και σφίξτε τις βίδες.

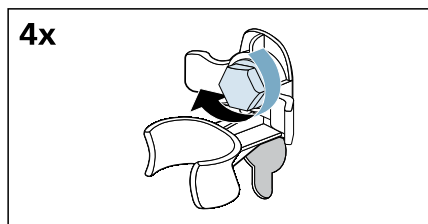

Πριν θέσετε ξανά σε λειτουργία τη συσκευή:

Υποδείξεις

- Τα γόνατα στήριξης **πρέπει** να αφαιρούνται.
- Τα στηρίγματα μεταφοράς **πρέπει** να έχουν αφαιρεθεί.
→ "Αφαίρεση των ασφαλειών μεταφοράς" στη σελίδα 15
- Βάλτε περίπου 1 λίτρο νερού μέσα στο δοχείο II, επιλέξτε το πρόγραμμα **Ξέβγαλμα, Στύψιμο ή Αντληση νερού** και ξεκινήστε. Αυτό θα αποτρέψει να χυθεί κατά την επόμενη πλήση το απορρυπαντικό απευθείας στην αποχέτευση.

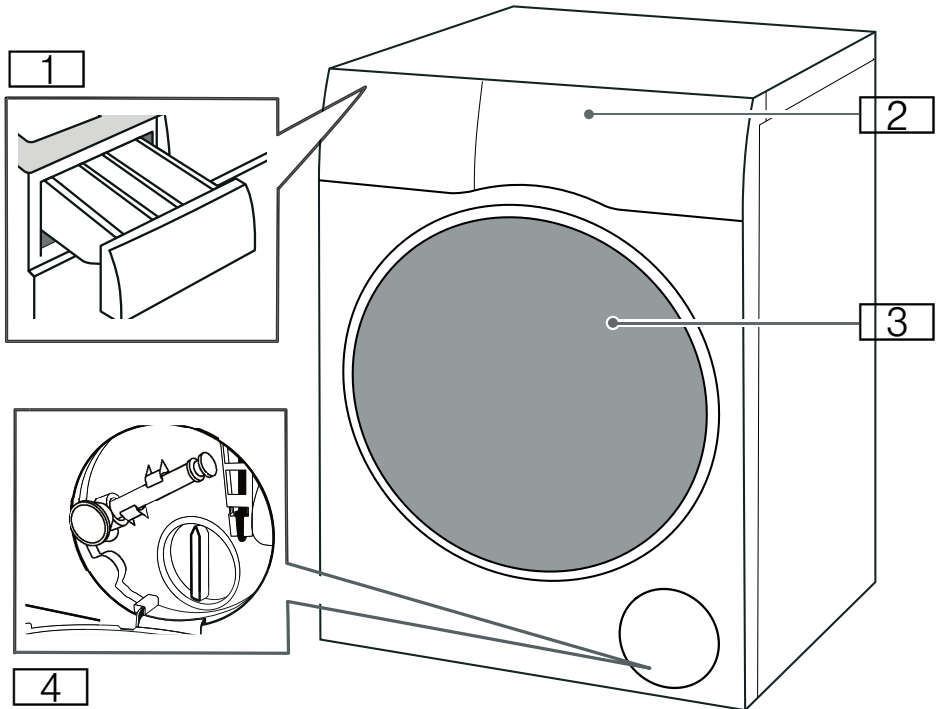
 **Γνωρίστε τη συσκευή****Συσκευή**

- 1** Θήκη απορρυπαντικού
- 2** Πεδίο χειρισμού/Οθόνη αφής
- 3** Πόρτα
- 4** Κλαπέτο σέρβις

el Γνωρίστε τη συσκευή

Πεδίο χειρισμού



- 1** **Οθόνη αφής**
Πατήστε ελαφρά, για να επιλέξετε ρυθμίσεις.
- 2** **Άνοιγμα της πόρτας**
Πατήστε, για να ανοίξετε την πόρτα.
Μπορείτε να ανοίξετε την πόρτα μόνο, όταν η συσκευή είναι ενεργοποιημένη και η πρόοδος του προγράμματος το επιτρέπει.
- 3** **Γενικός διακόπτης**
Πατήστε, για να ενεργοποιήσετε ή να απενεργοποιήσετε τη συσκευή (Κατάσταση ετοιμότητας / Standby).

Οθόνη αφής

Προσοχή!

Υλικές ζημιές και ζημιές στη συσκευή.

Η οθόνη ενδείξεων σε περίπτωση βίαιης ενέργειας μπορεί να υποστεί ζημιά. Μην πατάτε με ένα αιχμηρό αντικείμενο πάνω στην οθόνη ενδείξεων και μην εξασκείται μεγάλη πίεση πάνω στην οθόνη ενδείξεων.

Υπόδειξη: Ενδεχομένως να μην αναγνωρίζει η συσκευή τις εισαγωγές αφής κοντά στην άκρη της οθόνης, όταν η εισαγωγή αφής πραγματοποιηθεί εκτός της περιοχής αναγνώρισης.

Λογική χειρισμού

Ελαφρό πάτημα

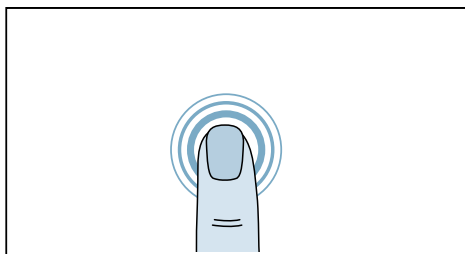

Πατήστε ελαφρά με το δάχτυλο στην οθόνη αφής, για να ανοίξετε ή να επιλέξετε ένα στοιχείο.

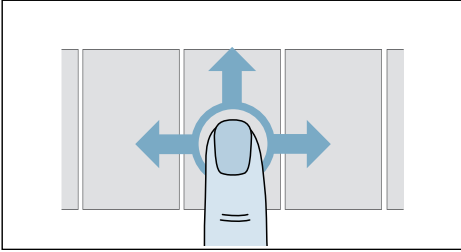
Ελαφρό πέρασμα

Περάστε ελαφρά με το δάχτυλο πάνω από την οθόνη αφής, για να ξεφυλλίσετε μέσα σε μια λίστα από αριστερά προς τα δεξιά ή από επάνω προς τα κάτω.

Σημασία των συμβόλων

Η ρύθμιση δεν είναι επιλεγμένη



Η ρύθμιση είναι επιλεγμένη



Πίσω στο ανώτερο επίπεδο ένδειξης

Σημασία των χρωμάτων

Η ρύθμιση δεν μπορεί να επιλεγεί



Η ρύθμιση μπορεί να επιλεγεί ή είναι ήδη επιλεγμένη

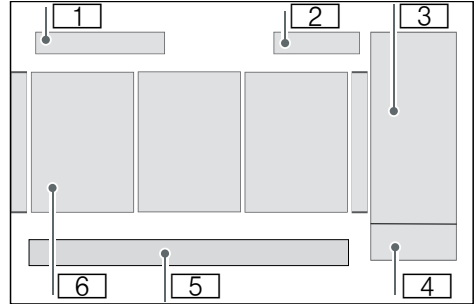

Η ρύθμιση είναι επιλεγμένη

Μενού**Μετά την ενεργοποίηση:**

- 1** Προγράμματα ή Αγαπημένα
- 2** Ωρα → Σελίδα 35
- 3** Μενού → Σελίδα 31
- 4** Έναρξη ή Διακοπή
- 5** Μενού συσκευής → Σελίδα 34
- 6** Προγράμματα

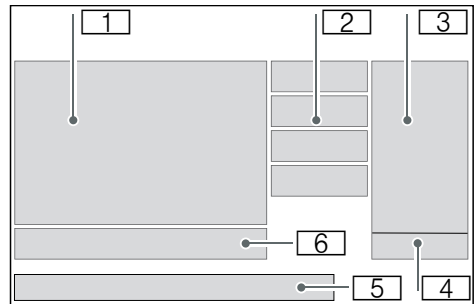
Μετά την επιλογή ενός προγράμματος:

- 1** Πρόγραμμα
- 2** Ρυθμίσεις προγράμματος → Σελίδα 27
- 3** Μενού → Σελίδα 31
- 4** Έναρξη ή Διακοπή
- 5** Μενού συσκευής → Σελίδα 34
- 6** Σχετικές με το πρόγραμμα ρυθμίσεις → Σελίδα 29



Χειρισμός της συσκευής

Ενεργοποίηση της συσκευής/ Επιλογή προγράμματος

Υπόδειξη: Η συσκευή πρέπει να τοποθετηθεί και να συνδεθεί σωστά.

1. Πατήστε ελαφρά το , για να ενεργοποιήσετε τη συσκευή.

Υποδείξεις

- Η ενεργοποίηση της συσκευής μπορεί να διαρκέσει μερικά δευτερόλεπτα.
- Όταν ενεργοποιήσετε τη συσκευή για πρώτη φορά, πρέπει να επιλέξετε για μια μόνο φορά την επιθυμητή γλώσσα. → Σελίδα 36

2. Ξεφυλλίστε, για να βρείτε το επιθυμητό πρόγραμμα.

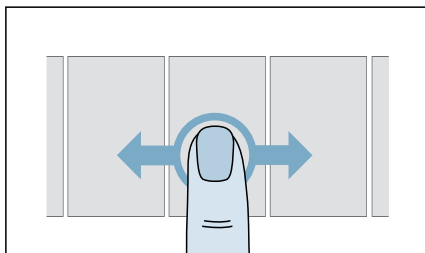

Υπόδειξη: Εάν έχετε αποθηκεύσει προγράμματα ως αγαπημένα, περάστε στα **Αγαπημένα** και επιλέξτε εκεί το επιθυμητό πρόγραμμα. → Σελίδα 31

3. Πατήστε ελαφρά το επιθυμητό πρόγραμμα.

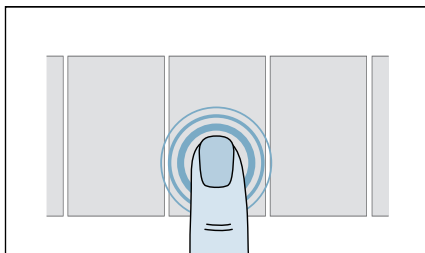

Το πρόγραμμά σας είναι τώρα επιλεγμένο και οι αντίστοιχες **ρυθμίσεις προγράμματος** και οι **σχετικές με το πρόγραμμα ρυθμίσεις** εμφανίζονται.

Υπόδειξη: Ενδεχομένως πρέπει να απενεργοποιήσετε την ασφάλεια παιδιών, προτού μπορέσετε να πραγματοποιήσετε αλλαγές στην οθόνη αφής ή να εκκινήσετε το πρόγραμμα. → Σελίδα 34

Τοποθέτηση των ρούχων στον κάδο

1. Προετοιμάστε και ταξινομήστε τα ρούχα.
2. Πιέστε το , για να ανοίξετε την πόρτα και να ελέγξετε, εάν ο κάδος έχει αδειάσει εντελώς. Εάν είναι απαραίτητο, αδειάστε τον.

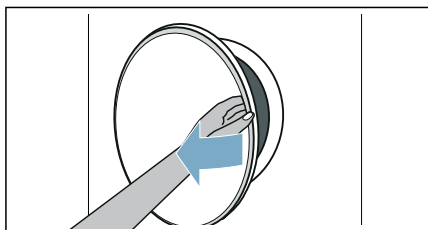

Υποδείξεις

- Μπορείτε να ανοίξετε την πόρτα μόνο, όταν η συσκευή είναι ενεργοποιημένη.
- Εάν δεν μπορείτε να ανοίξετε την πόρτα (π.χ. σε διακοπή ρεύματος), έχετε τη δυνατότητα να ανοίξετε την πόρτα χειροκίνητα. → Σελίδα 53

3. Βάλτε τα ρούχα ξεδιπλωμένα στον κάδο.

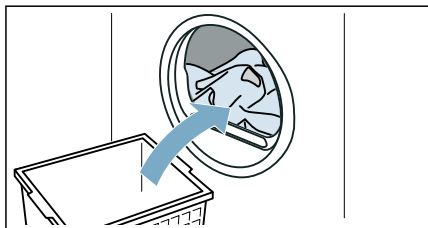

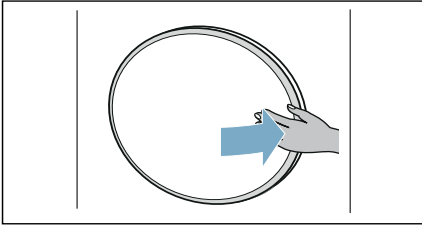
4. Κλείστε την πόρτα.**Προσοχή!**

Η πόρτα σε περίπτωση βίαιης ενέργειας μπορεί να υποστεί ζημιά.

Μην ασκήσετε υπερβολική πίεση πάνω στην πόρτα.

Προσοχή!

Πιθανότητα υλικών ζημιών στη συσκευή ή στα ρούχα.

Μη μαγκώσετε κανένα ρούχο στην πόρτα.

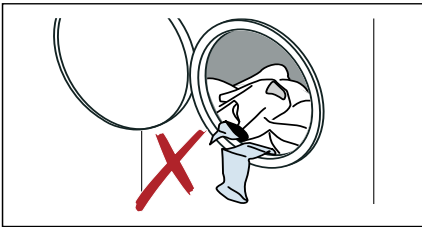
**Ρυθμίσεις προγράμματος**

Αφού επιλέξετε ένα πρόγραμμα, εμφανίζονται προρρυθμισμένες ρυθμίσεις του προγράμματος. Οι προρρυθμισμένες ρυθμίσεις προγράμματος είναι συστάσεις για το επιλεγμένο πρόγραμμα και διαφέρουν.

Περαιτέρω ρυθμίσεις προγραμμάτων θα βρείτε κάτω από **+ Περ..**

Τις ρυθμίσεις προγράμματος μπορείτε:

- Να τις προσαρμόσετε
- Να τις ενεργοποιήσετε/ απενεργοποιήσετε

Προσαρμογή

1. Πατήστε ελαφρά τη ρύθμιση προγράμματος.

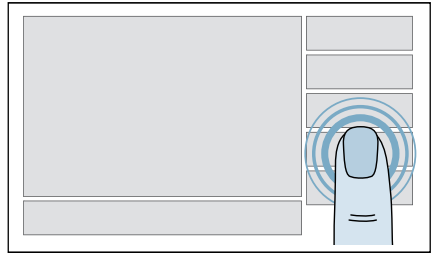

Εμφανίζονται οι δυνατότητες ρύθμισης.

2. Πατήστε ή περάστε ελαφρά πάνω από τη δοκό, μέχρι να επιλεγεί η επιθυμητή τιμή.

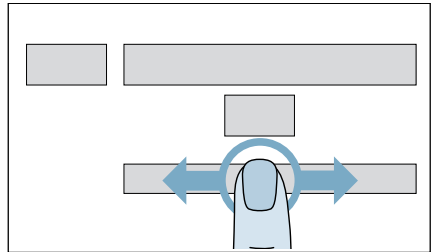
**Υποδείξεις**

- Οι αλλαγές εισάγονται αμέσως στη μνήμη της συσκευής και δε χρειάζονται να επιβεβαιωθούν ακόμη μια φορά.
 - Οι αλλαγές δεν αποθηκεύονται μόνιμα για το πρόγραμμα.
3. Πατήστε ελαφρά τη ρύθμιση προγράμματος, για να περάσετε ξανά στην επισκόπηση των ρυθμίσεων των προγραμμάτων.

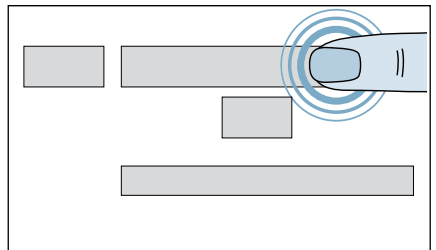

Ενεργοποίηση/απενεργοποίηση

1. Πατήστε ελαφρά τη ρύθμιση προγράμματος.
2. Ενεργοποιήστε ή απενεργοποιήστε, πατώντας ελαφρά τη ρύθμιση προγράμματος.

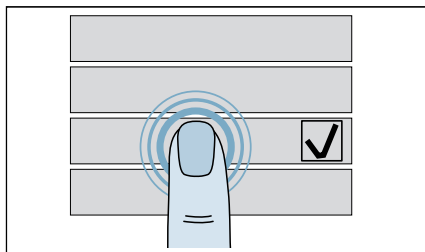

Όταν εμφανιστεί ένα τσεκάρισμα, τότε η ρύθμιση προγράμματος είναι ενεργοποιημένη. Εάν δε φαίνεται κανένα τσεκάρισμα, τότε η ρύθμιση προγράμματος είναι απενεργοποιημένη.

Υποδείξεις

- Πατήστε ελαφρά το ←, για να περάσετε ξανά στο ανώτερο επίπεδο ένδειξης.
- Όλες οι ρυθμίσεις προγραμμάτων δεν είναι διαθέσιμες σε κάθε πρόγραμμα.
- Αφού ξεκινήσετε ένα πρόγραμμα, δεν μπορούν να επιλεγούν πλέον ορισμένες ρυθμίσεις προγραμμάτων, ανάλογα με την πρόοδο του προγράμματος.

↓ Θερμοκρασία

Πριν και μετά την έναρξη του προγράμματος, ανάλογα με την πρόοδο του προγράμματος, μπορείτε να αλλάξετε τη ρυθμιζόμενη θερμοκρασία.

Η μέγιστη ρυθμιζόμενη θερμοκρασία εξαρτάται από το επιλεγμένο πρόγραμμα.

Πατήστε ελαφρά το ↓ **Θερμοκρασία** και προσαρμόστε.

⌚ Στύψιμο

Πριν και μετά την έναρξη του προγράμματος, ανάλογα με την πρόοδο του προγράμματος, μπορείτε να αλλάξετε τον αριθμό των στροφών στυψίματος (σε στροφές/λεπτό).

Ο μέγιστος ρυθμιζόμενος αριθμός στροφών εξαρτάται από το επιλεγμένο πρόγραμμα και το μοντέλο.

Πατήστε ελαφρά το ⌚ **Στύψιμο** και προσαρμόστε.

🚰 Πρόσθετο ξέβγ.

Πρόσθετο ξέβγαλμα σε περίπτωση ιδιαίτερα ευαίσθητου δέρματος και/ή για περιοχές με πάρα πολύ μαλακό νερό.

Πατήστε ελαφρά το 🚰 **Πρόσθετο ξέβγ.** και προσαρμόστε.

Υπόδειξη: Πρόσθετα ξεβγάλματα αυξάνουν τη διάρκεια του προγράμματος.

↵ Πρόπλυση

Πρόπλυση για πολύ λερωμένα ρούχα.

Πατήστε ελαφρά το ↵ **Πρόπλυση** και ενεργοποιήστε ή απενεργοποιήστε.

⚖ Λιγότερο Σιδέρωμα

Μειώνει το τσαλάκωμα χάρη στην ειδική διαδικασία στυψίματος με ακόλουθο χαλάρωμα των ρούχων και στο μειωμένο αριθμό στροφών στυψίματος.

Πατήστε ελαφρά το ⚖ **Λιγότερο Σιδέρωμα** και ενεργοποιήστε ή απενεργοποιήστε.

Υπόδειξη: Εάν είναι ενεργοποιημένο το ⚖ **Λιγότερο Σιδέρωμα**, τότε η υπόλοιπη υγρασία των ρούχων μετά το στύψιμο είναι αυξημένη.

🚰 Water Plus

Αυξημένη στάθμη του νερού για μια απαλότερη πλύση των ρούχων.

Πατήστε ελαφρά το 🚰 **Water Plus** και ενεργοποιήστε ή απενεργοποιήστε.

Αθόρυβη πλύση

Μειωμένες τιμές θερούβου χάρη στον ειδικό ρυθμό πλυσίματος και συψίματος και απενεργοποιημένο ηχητικό σήμα λήξης. Ιδιαίτερα κατάλληλο, για να πλένετε τη νύχτα.

Πατήστε ελαφρά το  **Αθόρυβη πλύση** και ενεργοποιήστε ή απενεργοποιήστε.

Μούλιασμα

Πριν την κύρια πλύση τα ρούχα παραμένουν για μεγαλύτερο διάστημα στο νερό, για να μαλακώσουν οι σκληροί ρύποι. Χρησιμοποιείται σε ιδιαίτερα σκληρή ρύπανση.

Πατήστε ελαφρά το  **Μούλιασμα** και προσαρμόστε.

Υπόδειξη: Μουλιάστε μόνο ρούχα με το ίδιο χρώμα, για να αποφύγετε τον αποχρωματισμό.

Διακοπή ξεβγάλ.

Μετά την πλύση παραμένουν τα ρούχα στο νερό πλύσης.

Πατήστε ελαφρά το  **Διακοπή ξεβγάλ.** και ενεργοποιήστε ή απενεργοποιήστε.

Υπόδειξη: Εάν έχετε επιλέξει  **Διακοπή ξεβγάλ.**, τότε μετά την πλύση τα ρούχα παραμένουν στο νερό πλύσης. Θα πρέπει ή να στύψετε τα ρούχα ή να αντλήσετε το νερό, για να τερματίσετε το πρόγραμμα. Μετά μπορείτε να βγάλετε τα ρούχα.

Λεκέδες

Προσαρμόζει τη θερμοκρασία πλύσης, την κίνηση του κάδου και τη διάρκεια μούλιασματος ειδικά στο είδος των λεκέδων.

Καυτό ή κρύο νερό, απαλό ή εντατικό πλύσιμο και παρατεταμένο ή σύντομο μούλιασμα φροντίζουν για μια ειδική διαδικασία του προγράμματος πλυσίματος για κάθε είδος λεκέδων.

Πατήστε ελαφρά το  **Λεκέδες** και επιλέξτε το κατάλληλο είδος λεκέ.

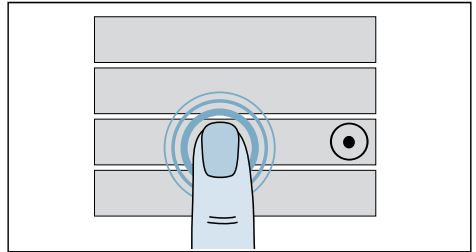

Υπόδειξη: Ανάλογα με το επιλεγμένο είδος λεκέ, μπορεί να διαφέρει η διάρκεια του προγράμματος, ο αριθμός των ξεβγαλμάτων και το ύψος της στάθμης νερού.

Σχετικές με το πρόγραμμα ρυθμίσεις

Αφού επιλέξετε ένα πρόγραμμα, βλέπετε τις σχετικές με το πρόγραμμα ρυθμίσεις.

Πατήστε ελαφρά την επιθυμητή λειτουργία.

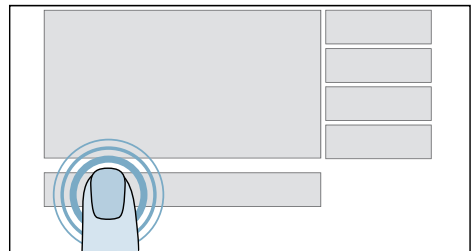

🕒 Delay start

Πριν την εκκίνηση του προγράμματος μπορείτε να καθορίσετε το χρόνο, που πρέπει να είναι έτοιμο το πρόγραμμα.

1. Πατήστε ελαφρά το 🕒.
2. Περάστε ελαφρά πάνω από τη δοκό, μέχρι να εμφανιστούν οι επιθυμητές ώρες και λεπτά ή η ώρα, που πρέπει να λήξει το πρόγραμμα.

Υπόδειξη: Όταν έχετε ρυθμίσει την ώρα στη συσκευή σας, μπορείτε να επιλέξετε το τέλος του προγράμματος μέσω της ώρας.

Εάν δεν έχετε ρυθμίσει την ώρα, μπορείτε να ρυθμίσετε το τέλος του προγράμματος μόνο σε ώρες και σε βήματα 30 λεπτών.

3. Πατήστε ελαφρά το ▷🕒 .
Το τέλος του προγράμματος είναι τώρα καθορισμένο και το πρόγραμμά σας ξεκινάει με καθυστέρηση.

Υπόδειξη: Όσο το πρόγραμμα δεν έχει ακόμη ξεκινήσει, μπορείτε να συμπληρώσετε ή να αφαιρέσετε ρούχα.

🔌 Flex Start

Ενεργοποιήστε τη λειτουργία **Flex Start**, για να επιτραπεί στο Smart Energy System (διαχειριστής ενέργειας) , να ξεκινήσει τη συσκευή σας, όταν η εγκατάσταση φωτοβολταϊκού συστήματος του σπιτιού σας προσφέρει αρκετή ενέργεια ή η τιμολόγηση του ηλεκτρικού ρεύματος είναι ευνοϊκή.

Υπόδειξη: Το Smart Energy System (διαχειριστής ενέργειας) μπορεί να ξεκινήσει τη συσκευή σας μόνο, όταν το Smart Energy System (διαχειριστής ενέργειας) και η συσκευή είναι μεταξύ τους συνδεδεμένα.

Flex Start Ενεργοποίηση

1. Πατήστε ελαφρά το 🕒.
2. Περάστε ελαφρά πάνω από τη δοκό, μέχρι να εμφανιστεί το επιθυμητό χρονικό διάστημα σε ώρες ή ως ώρα.

Υπόδειξη: Όταν έχετε ρυθμίσει την ώρα στη συσκευή σας, μπορείτε να επιλέξετε το χρονικό διάστημα μέσω της ώρας.

Εάν δεν έχετε ρυθμίσει την ώρα ή την έχετε απενεργοποιήσει, μπορείτε να επιλέξετε το χρονικό διάστημα μόνο σε ώρες.

3. Πατήστε ελαφρά το ▷🕒.

4. Πατήστε ελαφρά το 🏠.

Η λειτουργία **Flex Start** είναι τώρα ενεργοποιημένη και η συσκευή περιμένει, να ξεκινήσει από το Smart Energy System (διαχειριστής ενέργειας).

Υποδείξεις

- Σε περίπτωση που το Smart Energy System (διαχειριστής ενέργειας) δεν ξεκινήσει τη συσκευή, το πρόγραμμα ξεκινά παρόλ' αυτά πριν τη λήξη του ρυθμισμένου χρονικού διαστήματος. Το πρόγραμμα τελειώνει μετά με τη λήξη του χρονικού διαστήματος.
- Για την αποφυγή της δημιουργίας οσμών, ξεκινά η λειτουργία **Flex Start** πάντοτε έτσι, ώστε τα ρούχα να μην παραμένουν ποτέ πάνω από 6 ώρες μετά το τέλος του προγράμματος μέσα στον κάδο.
- Οποιοσδήποτε χειρισμός στη συσκευή (π.χ. ρύθμιση του διακόπτη επιλογής προγράμματος) απενεργοποιεί την **Απομακρυσμένη εκκίνηση** και έτσι επίσης τη λειτουργία **Flex Start**. Όταν η λειτουργία **Flex Start** μέσω ενός χειρισμού στη συσκευή είναι απενεργοποιημένη, εξακολουθεί να παραμένει το 🕒 **Delay start** ενεργοποιημένο.

Συμπλήρωση ή αφαίριση ρούχων

Σε περίπτωση που η λειτουργία **Flex Start** έχει ήδη ενεργοποιηθεί και το πρόγραμμα δεν έχει ακόμη ξεκινήσει, μπορείτε να συμπληρώσετε ή να αφαιρέσετε ρούχα.

1. Πατήστε ελαφρά το ▷III.
2. Ανοίξτε την πόρτα.
3. Συμπληρώστε ή αφαιρέστε ρούχα.
4. Κλείστε την πόρτα
5. Πατήστε ελαφρά το ▷III.
6. Πατήστε ελαφρά το □.

Στο πεδίο ενδείξεων εμφανίζεται **Flex Start**.

Η λειτουργία **Flex Start** είναι τώρα ενεργοποιημένη και η συσκευή περιμένει, να ξεκινήσει από το Smart Energy System (διαχειριστής ενέργειας).



Μπορείτε να εμφανίσετε για κάθε πρόγραμμα χρήσιμες πληροφορίες και την κατανάλωση ενέργειας και νερού.

Συγκρίνετε τις καταναλώσεις των προγραμμάτων με τα επιλεγμένα μενού και τις ρυθμίσεις προγραμμάτων, για να αποφασίσετε για μια επιλογή με εξοικονόμηση ενέργειας ή νερού.

1. Πατήστε ελαφρά το □. Η κατανάλωση ενέργειας και νερού και οι πληροφορίες προγραμμάτων εμφανίζονται.
2. Πατήστε ελαφρά το ←, για να περάσετε ξανά στην επισκόπηση των προγραμμάτων.

☆ Αγαπημένα

Μπορείτε να διαχειριστείτε ένα επιλεγμένο πρόγραμμα με τις αγαπημένες σας ρυθμίσεις.

Τα αγαπημένα μπορείτε:

- Αποθήκευση
- Κλήση
- Διαγραφή

Αποθήκευση

1. Επιλέξτε το επιθυμητό πρόγραμμα και σε περίπτωση που χρειάζεται, προσαρμόστε τις ρυθμίσεις προγράμματος.
2. Στις σχετικές με το πρόγραμμα ρυθμίσεις πατήστε ελαφρά το ☆. Το πρόγραμμα αγαπημένων σας είναι τώρα αποθηκευμένο.

Υποδείξεις

- Μπορείτε να αποθηκεύσετε κάθε πρόγραμμα μόνο μια φορά.
- Μπορείτε να αποθηκεύσετε το πολύ 7 προγράμματα αγαπημένων.

Κλήση

1. Ενεργοποιήστε τη συσκευή.
2. Πατήστε ελαφρά το ☆ **Αγαπημένα**.
3. Πατήστε ελαφρά το επιθυμητό πρόγραμμα αγαπημένων.
4. Ξεκινήστε το πρόγραμμα.

Διαγραφή

1. Επιλέξτε το πρόγραμμα αγαπημένων για διαγραφή
2. Στις σχετικές με το πρόγραμμα ρυθμίσεις πατήστε ελαφρά το ★.
3. Επιβεβαιώστε τη διαγραφή του αγαπημένου προγράμματος. Το πρόγραμμα αγαπημένων σας έχει τώρα διαγραφεί.

Μενού

Αφού ρυθμίσετε ένα πρόγραμμα, μπορείτε να προσαρμόσετε τη διαδικασία πλύσης με τη βοήθεια των μενού ακόμη καλύτερα στα ρούχα σας.

Τα μενού μπορείτε:

- Να τα προσαρμόσετε
- Να τα ενεργοποιήσετε/ απενεργοποιήσετε

Προσαρμογή

1. Πατήστε ελαφρά το μενού.

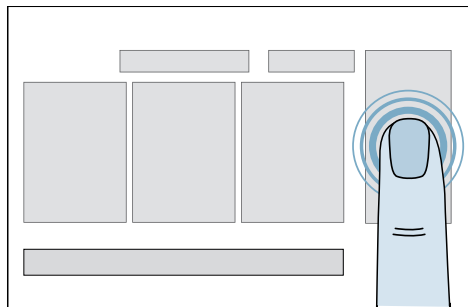

Εμφανίζονται οι δυνατότητες ρύθμισης.

2. Πατήστε ή περάστε ελαφρά πάνω από τη δοκό, μέχρι να εμφανιστεί η επιθυμητή τιμή.

Υπόδειξη: Οι αλλαγές εισάγονται αμέσως στη μνήμη της συσκευής και δε χρειάζονται ή επιβεβαιωθούν ακόμη μια φορά.

Ενεργοποίηση/απενεργοποίηση

1. Πατήστε ελαφρά το μενού.
2. Ενεργοποιήστε ή απενεργοποιήστε, πατώντας ελαφρά το μενού.



Απομακρυσμένη εκκίνηση

Ενεργοποιήστε την τηλε-εκκίνηση, για να μπορείτε να ξεκινήσετε τη συσκευή μέσω της εφαρμογής (App) Home Connect.

Ενεργοποιήστε ή απενεργοποιήστε, πατώντας ελαφρά για σύντομο χρόνο.

Υποδείξεις

- Η συσκευή πρέπει να είναι συνδεδεμένη με το οικιακό δίκτυο, για να ενεργοποιήσετε την τηλε-εκκίνηση.
- Η πόρτα της συσκευής και η θήκη του απορρυπαντικού πρέπει να είναι κλειστές, για να ενεργοποιήσετε την τηλε-εκκίνηση.
- Εάν η ασφάλεια παιδιών είναι ενεργοποιημένη, δεν μπορείτε να ενεργοποιήσετε την τηλε-εκκίνηση. Απενεργοποιήστε προηγουμένως την ασφάλεια παιδιών.

- Η τηλε-εκκίνηση απενεργοποιείται για λόγους ασφαλείας κάτω από τις ακόλουθες προϋποθέσεις:
 - Άνοιγμα της πόρτας,
 - διακοπή ρεύματος,
 - μετά το τέλος του προγράμματος,
 - ελαφρό πάτημα στο  στη συσκευή,
 - ξανά ελαφρό πάτημα στο **Απομακρυσμένη εκκίνηση** ,
 - πάτημα στο  για Standby / κατάσταση ετοιμότητας.

sensoFresh

Δυνατότητα επιλογής της έντασης της επεξεργασίας με ενεργό οξυγόνο σε δύο βαθμίδες.

Ένταση ενεργού οξυγόνου

- 1 Κανονική, σε περίπτωση ελαφριάς οσμής
- 2 Εντατική, σε περίπτωση δυνατών οσμών π.χ. καπνός τσιγάρων, οσμές κουζίνας

varioSpeed

Το πρόγραμμα πλένει σε μικρότερο χρονικό διάστημα με μια υψηλότερη κατανάλωση ενέργειας.

Πατήστε ελαφρά το **varioSpeed** , για να ενεργοποιήσετε ή να απενεργοποιήσετε το μενού.

Υπόδειξη: Η ενεργοποίηση του **varioSpeed**  δεν έχει καμία επιρροή στο αποτέλεσμα της πλύσης του επιλεγμένου προγράμματος.

eco

Το πρόγραμμα πλένει βελτιστοποιημένο ενεργειακά με χαμηλότερη θερμοκρασία, για μεγαλύτερο χρονικό διάστημα.

Πατήστε ελαφρά το **eco** , για να ενεργοποιήσετε ή να απενεργοποιήσετε το μενού.

Υπόδειξη: Η ενεργοποίηση του **eco**  δεν έχει καμία επιρροή στο αποτέλεσμα της πλύσης του επιλεγμένου προγράμματος.

Εκκίνηση του προγράμματος

Αγγίξτε και κρατήστε το πλήκτρο $\triangleright \text{III}$ για 1-2 δευτερόλεπτα, μετά σφήστε το πλήκτρο ελεύθερο.

Το πρόγραμμα ξεκινά και η πόρτα της συσκευής κλειδώνει.

Κατά τη διάρκεια της εκτέλεσης του προγράμματος εμφανίζονται οι πληροφορίες προγράμματος στην οθόνη αφής.

Συμπλήρωση ή αφαίριση ρούχων

Σε περίπτωση που το πρόγραμμα έχει ήδη ξεκινήσει, μπορείτε να συμπληρώσετε ή να αφαιρέσετε ρούχα.

1. Πατήστε ελαφρά το $\triangleright \text{III}$. Το πρόγραμμα έχει διακοπή.
2. Ανοίξτε την πόρτα.
3. Συμπληρώστε ή αφαιρέστε ρούχα.
4. Κλείστε την πόρτα
5. Πατήστε ελαφρά το $\triangleright \text{III}$.

Υποδείξεις

- Μην αφήνετε την πόρτα της συσκευής κατά τη συμπλήρωση ρούχων ανοιχτή για μεγαλύτερο χρονικό διάστημα. Το νερό που τρέχει από τα ρούχα θα μπορούσε να τρέξει έξω από το πλυντήριο.
- Σε περίπτωση υψηλής στάθμης νερού, υψηλής θερμοκρασίας, κατά τη διάρκεια της επεξεργασίας με ενεργό οξυγόνο (ανάλογα με τον εξοπλισμό της συσκευής) ή περιστρεφόμενου κάδου, παραμένει η πόρτα της συσκευής για λόγους ασφαλείας κλειδωμένη και μια συμπλήρωση ρούχων δεν είναι δυνατή. Προσέξτε τις υποδείξεις στην οθόνη αφής.

Διακοπή του προγράμματος

1. Πατήστε ελαφρά το **Διακοπή**.
2. Πιέστε στο \trianglelefteq , για να ανοίξετε την πόρτα.
Υπόδειξη: Σε περίπτωση υψηλής στάθμης νερού ή υψηλής θερμοκρασίας, παραμένει η πόρτα της συσκευής για λόγους ασφαλείας κλειδωμένη.
3. Αφαιρέστε τα ρούχα.

Σε περίπτωση πολύ υψηλής θερμοκρασίας:

1. Πατήστε ελαφρά το **Διακοπή**.
2. Επιλέξτε το πρόγραμμα **Ξεβγάλμα**, για να κρυσώσετε τα ρούχα.
3. Πατήστε ελαφρά το $\triangleright \text{III}$.

Σε περίπτωση πολύ υψηλής στάθμης νερού:

1. Πατήστε ελαφρά το **Διακοπή**.
2. Επιλέξτε το πρόγραμμα **Στύψιμο** ή **Αντληση νερού**, για να αντλήσετε το νερό.
3. Πατήστε ελαφρά το $\triangleright \text{III}$.

Τέλος προγράμματος

Στην οθόνη αφής εμφανίζεται: **Τα ρούχα είναι έτοιμα.**

1. Πατήστε το \trianglelefteq , για να ανοίξετε την πόρτα.
2. Αφαιρέστε τα ρούχα.
3. Πατήστε το U για Standby / κατάσταση ετοιμότητας.

Υπόδειξη: Εάν έχετε επιλέξει **Διακοπή Ξεβγάλ.**, τότε μετά την πλύση τα ρούχα παραμένουν στο νερό πλύσης. Θα πρέπει ή να στύψετε τα ρούχα ή να αντλήσετε το νερό, για να τερματίσετε το πρόγραμμα. Μετά μπορείτε να βγάλετε τα ρούχα.



Μενού συσκευής

Στο μενού της συσκευής μπορείτε να ενεργοποιήσετε/απενεργοποιήσετε την ασφάλεια παιδιών, τα ηχητικά σήματα και να πραγματοποιήσετε όλες τις ρυθμίσεις της συσκευής.

1. Πατήστε ελαφρά το  ή πατήστε ελαφρά και σύρετε το δάκτυλο προς τα επάνω.

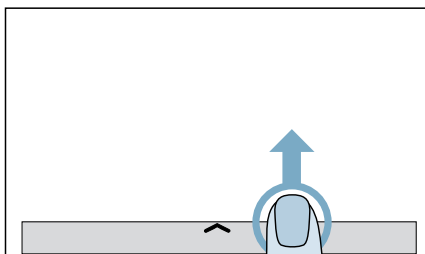

Το μενού της συσκευής είναι τώρα ανοιχτό.

2. Πατήστε ελαφρά την επιθυμητή ρύθμιση.

Ασφάλεια παιδιών

Μπορείτε να ασφαλίσετε το πεδίο χειρισμού από τυχόν αθέλητη αλλαγή.

Την ασφάλεια παιδιών μπορείτε:

- Να την ενεργοποιήσετε
- Να την απενεργοποιήσετε

Ενεργοποίηση

Πατήστε ελαφρά το .

Η ασφάλεια παιδιών είναι τώρα ενεργοποιημένη και δεν μπορείτε να πραγματοποιήσετε πλέον καμία αλλαγή στην οθόνη αφής.

Απενεργοποίηση

1. Πατήστε ελαφρά ένα οποιοδήποτε σημείο στην οθόνη αφής.
Στην οθόνη αφής εμφανίζεται μια αναφορά, ότι η ασφάλεια παιδιών είναι ενεργοποιημένη.
2. Πατήστε ελαφρά για 3 δευτερόλεπτα το **Απενεργοποίηση ασφάλειας παιδιών**.
Η ασφάλεια παιδιών είναι τώρα απενεργοποιημένη.

Υποδείξεις

- Για την αφαίρεση των ρούχων στο τέλος του προγράμματος απενεργοποιήστε την ασφάλεια παιδιών.
- Η ασφάλεια παιδιών μπορεί να ενεργοποιηθεί σε κάθε κατάσταση της συσκευής.
- Η ασφάλεια παιδιών παραμένει επίσης ενεργοποιημένη, εάν τέθηκε η συσκευή στην κατάσταση ετοιμότητας (Standby).
- Όταν τεθεί η συσκευή με το πρόγραμμα σε λειτουργία και ενεργοποιημένη την ασφάλεια παιδιών στην κατάσταση ετοιμότητας (Standby), τότε με την επανεργοποίηση συνεχίζεται το πρόγραμμα.

Ρυθμίσεις σημάτων

Ηχητικό σήμα μετά το τέλος του προγράμματος.

Το ηχητικό σήμα μπορείτε:

- Να το απενεργοποιήσετε
- Να το ενεργοποιήσετε

Απενεργοποίηση

Πατήστε ελαφρά το .

Ενεργοποίηση

Πατήστε ελαφρά το .

Ρύθμιση της συσκευής

Τις ρυθμίσεις της συσκευής μπορείτε:

- Να τις προσαρμόσετε
- Να τις ενεργοποιήσετε/ απενεργοποιήσετε

Προσαρμογή

1. Πατήστε ελαφρά το .
2. Περάστε ελαφρά πάνω από την επιφάνεια, μέχρι να εμφανιστεί η επιθυμητή ρύθμιση της συσκευής.

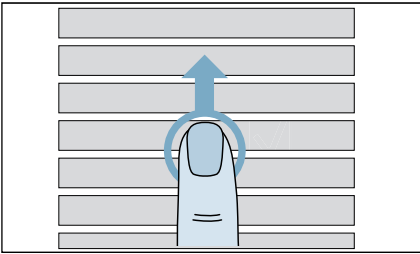

3. Πατήστε ελαφρά την επιθυμητή ρύθμιση της συσκευής.

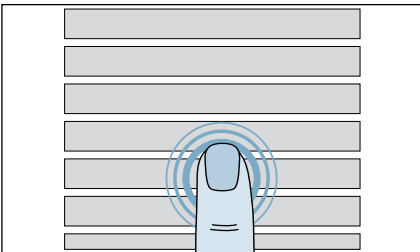

4. Πατήστε ή περάστε ελαφρά πάνω από τη δοκό, μέχρι να εμφανιστεί η επιθυμητή τιμή.

Υπόδειξη: Οι αλλαγές εισάγονται αμέσως στη μνήμη της συσκευής και δε χρειάζονται να επιβεβαιωθούν ακόμη μια φορά.

Ενεργοποίηση/απενεργοποίηση

1. Πατήστε ελαφρά την επιθυμητή ρύθμιση της συσκευής.
2. Ενεργοποιήστε ή απενεργοποιήστε, πατώντας ελαφρά τη ρύθμιση της συσκευής.

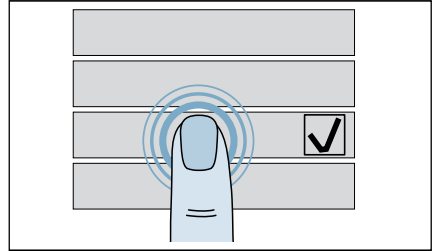

Όταν εμφανιστεί ένα τσεκάρισμα, τότε η ρύθμιση είναι ενεργοποιημένη. Εάν δε φαίνεται κανένα τσεκάρισμα, τότε η ρύθμιση είναι απενεργοποιημένη.

Ωρα

Μπορείτε να ρυθμίσετε την ώρα στη συσκευή.

1. Πατήστε ελαφρά το **Ωρα**.
2. Πατήστε ελαφρά το **ON**.
3. Πατήστε ελαφρά τις ώρες και περάστε ελαφρά πάνω από τη δοκό, μέχρι να εμφανιστεί ο επιθυμητός αριθμός ωρών.

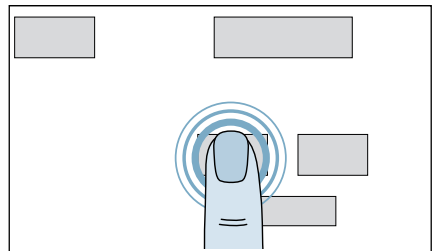

4. Πατήστε ελαφρά τα λεπτά και περάστε ελαφρά πάνω από τη δοκό, μέχρι να εμφανιστούν τα επιθυμητά λεπτά.

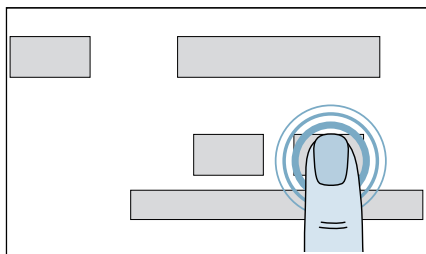

Η ώρα είναι τώρα ρυθμισμένη.

Υπόδειξη: Η ώρα εμφανίζεται στην οθόνη αφής, όταν είναι ενεργοποιημένη.

Ήχοι

Μπορείτε να ρυθμίσετε τους ήχους για τα πλήκτρα, τις υποδείξεις ή τον ήχο στο τέλος του προγράμματος.

1. Πατήστε ελαφρά το **Ήχοι**.
2. Επιλέξτε μεταξύ **Τέλος προγράμματος** και **Πλήκτρα και υποδείξεις**.
3. Περάστε ελαφρά πάνω από τη δοκό, μέχρι να επιλεγεί η επιθυμητή ένταση.

Υπενθύμ. καθαρ. κάδου

Η συσκευή σας μπορεί να σας υπενθυμίζει τακτικά, να πραγματοποιήσετε το πρόγραμμα καθαρισμού.

Πατήστε ελαφρά το **Υπενθύμ. καθαρ. κάδου** και ενεργοποιήστε ή απενεργοποιήστε την υπενθύμιση.

Φωτεινότητα

Μπορείτε να ρυθμίσετε τη φωτεινότητα της οθόνης αφής.

Πατήστε ελαφρά το **Φωτεινότητα** και προσαρμόστε.

Φωτιζόμ. δακτύλιος πόρτας

Μπορείτε να καθορίσετε πότε να ανάβει το φως της πόρτας ή να ρυθμίσετε τη φωτεινότητα του φωτός της πόρτας.

1. Πατήστε ελαφρά το **Φωτιζόμ. δακτύλιος πόρτας**.
2. Πατήστε ελαφρά τη **Ρύθμιση φωτεινότητας**, για να προσαρμόσετε τη φωτεινότητα.
3. Πατήστε ελαφρά το **Λειτουργία**, για να καθορίσετε, εάν θέλετε να ενεργοποιήσετε ή να απενεργοποιήσετε το φως της πόρτας ή να ανάβει μόνο σε ορισμένα προγράμματα.

Γλώσσα

Μπορείτε να ρυθμίσετε τη γλώσσα.

1. Πατήστε ελαφρά το **Γλώσσα**.
2. Περάστε ελαφρά πάνω από την επιφάνεια, μέχρι να εμφανιστεί η επιθυμητή γλώσσα.

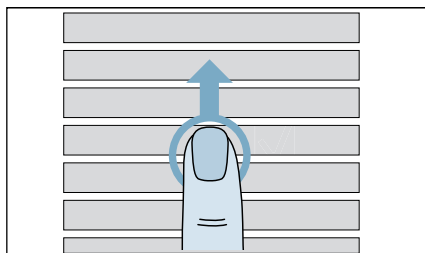

3. Πατήστε ελαφρά την επιθυμητή γλώσσα.

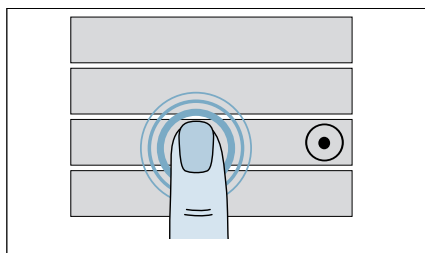

4. Πατήστε ελαφρά το **Επανεκκίνηση**, για να παραλάβετε την αλλαγή.

Υπόδειξη: Μια αλλαγή της γλώσσας τίθεται σε ισχύ, αφού πρώτα γίνει μια νέα εκκίνηση της συσκευής.

Home Connect

Όλες τις πληροφορίες για το Home Connect θα τις βρείτε σ' ένα ξεχωριστό κεφάλαιο. .

Υπάρχει ενημέρωση λογισμικού. Θέλετε να την εγκαταστήσετε;

Μόλις είναι διαθέσιμη μια νέα ενημέρωση, εμφανίζεται στην οθόνη αφής της συσκευής μια υπόδειξη.

Εγκαταστήστε την ενημέρωση απευθείας μέσω της υπόδειξης στην οθόνη αφής ή μέσω των ρυθμίσεων της συσκευής.

Πατήστε ελαφρά το **Υπάρχει ενημέρωση λογισμικού. Θέλετε να την εγκαταστήσετε;**. Η ενημέρωση τώρα εγκαθίσταται. Η εγκατάσταση μπορεί να διαρκέσει περισσότερα λεπτά.

Υποδείξεις

- Μη θέσετε τη τη συσκευή κατά τη διάρκεια της ενημέρωσης στην κατάσταση ετοιμότητας / Standby.
- Εάν δεν είναι διαθέσιμη καμία ενημέρωση λογισμικού, εμφανίζεται στην οθόνη αφής Το λογισμικό είναι ενημερωμένο..

Ρυθμισ. εργοστασίου

Μπορείτε να επαναφέρετε όλες τις ρυθμίσεις της συσκευής.

1. Πατήστε ελαφρά το **Ρυθμισ. εργοστασίου**.
2. Πατήστε ελαφρά το **Επαναφορά**.
3. Επιβεβαιώστε την επαναφορά.

Υπόδειξη: Τα ρυθμισμένα σας προγράμματα αγαπημένων χάνονται.



Home Connect

Αυτή η συσκευή έχει δυνατότητα Wi-Fi και είναι τηλεχειριζόμενη μέσω μιας κινητής τερματικής συσκευής.

Μέσω της εφαρμογής (App) Home Connect με την κινητή τερματική συσκευή σας μπορείτε σε αυτή τη συσκευή:

- Να ρυθμίσετε και να ξεκινήσετε τα προγράμματα.
- Να προσαρμόσετε και να ενεργοποιήσετε / απενεργοποιήσετε τις ρυθμίσεις του προγράμματος.
- Να εξακριβώσετε την κατάσταση του προγράμματος.
- Να προσαρμόσετε και να ενεργοποιήσετε / απενεργοποιήσετε τις ρυθμίσεις της συσκευής.
- Θέστε τη συσκευή στην κατάσταση ετοιμότητας / Standby.

Προτού να μπορείτε να χρησιμοποιήσετε τις λειτουργίες Home Connect, εκτελέστε τα ακόλουθα βήματα:

1. Εγκαταστήστε την εφαρμογή (App) Home Connect στην κινητή τερματική συσκευή.
2. Εγγραφείτε στην εφαρμογή (App) Home Connect.
3. Συνδέστε τη συσκευή σας για μια μόνο φορά αυτόματα ή χειροκίνητα με το οικιακό δίκτυο.
4. Συνδέστε τη συσκευή την εφαρμογή (App) Home Connect.

Πληροφορίες για την εφαρμογή (App) θα βρείτε στην ιστοσελίδα μας για το Home Connect www.home-connect.com.



Οι υπηρεσίες Home Connect δεν είναι διαθέσιμες σε όλες τις χώρες. Η διαθεσιμότητα της λειτουργίας Home Connect εξαρτάται από τη διαθεσιμότητα των υπηρεσιών Home Connect στη χώρα σας. Πληροφορίες για αυτό το θέμα θα βρείτε στο www.home-connect.com.

Υποδείξεις

- Τηρείτε τις υποδείξεις ασφαλείας σε αυτές τις οδηγίες χρήσης και βεβαιωθείτε, ότι αυτές τηρούνται ακόμη και όταν χειρίζεστε τη συσκευή μέσω της εφαρμογής (App) Home Connect ενώ δεν είστε στο σπίτι. Προσέξτε επίσης τις υποδείξεις στην εφαρμογή (App) Home Connect.
- Όταν γίνεται χειρισμός της συσκευής, δεν μπορείτε συγχρόνως να εκτελέσετε αλλαγές μέσω της εφαρμογής (App) Home Connect. Τις προσαρμογές στη συσκευή μπορείτε να τις δείτε στην εφαρμογή (App) Home Connect.

Κλήση του μενού Home Connect

Στο μενού Home Connect μπορείτε να δημιουργήσετε και να δείτε τις συνδέσεις δικτύου, να επαναφέρετε τις ρυθμίσεις δικτύου, να ενεργοποιήσετε/ απενεργοποιήσετε το Wi-Fi και να βρείτε περαιτέρω λειτουργίες Home Connect.

1. Ενεργοποιήστε τη συσκευή.
2. Πατήστε το  ή κρατήστε το  πατημένο και σύρετε προς τα επάνω.

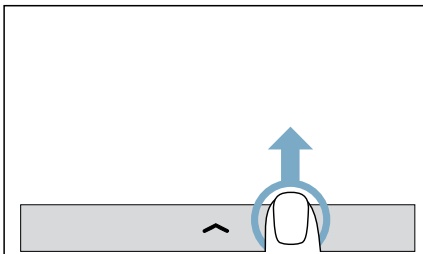

- Εμφανίζεται ένα μενού.
3. Πατήστε το .
 4. Πατήστε το **Home Connect**.
 5. Πατήστε το **Συνέχεια**.

Βρίσκεστε τώρα στο μενού Home Connect.

Υπόδειξη: Πατήστε το , για να περάσετε ξανά στο ανώτερο επίπεδο ένδειξης.

Σύνδεση με το οικιακό δίκτυο και με την εφαρμογή (App) Home Connect

Συνδέστε τη συσκευή σας για μια μόνο φορά **αυτόματα** ή **χειροκίνητα** με το οικιακό δίκτυο.

Υποδείξεις

- Σε περίπτωση που ο δρομολογητής του οικιακού δικτύου σας διαθέτει μια λειτουργία WPS, μπορείτε να συνδέσετε τη συσκευή σας αυτόματα με το οικιακό σας δίκτυο.
- Σε περίπτωση που ο δρομολογητής του οικιακού δικτύου σας δε διαθέτει καμία λειτουργία WPS, πρέπει να συνδέσετε τη συσκευή σας χειροκίνητα με το οικιακό σας δίκτυο.

Στη συνέχεια πρέπει να συνδεθείτε με την εφαρμογή (App) Home Connect.

Υπόδειξη: Για να συνδέσετε τη συσκευή σας με το οικιακό δίκτυο, πρέπει να είναι ενεργοποιημένο το **Wi-Fi** στη συσκευή. Από τη μεριά του εργοστασίου το **Wi-Fi** είναι απενεργοποιημένο στη συσκευή και ενεργοποιείται αυτόματα, όταν συνδέσετε τη συσκευή σας με το οικιακό δίκτυο.

Αυτόματη σύνδεση με το οικιακό δίκτυο

Βήμα 2.1

Βεβαιωθείτε, ότι βρίσκεστε στο μενού Home Connect. → Σελίδα 38

1. Πατήστε το **Ρυθμίσεις**.
2. Πατήστε το **Σύνδεση με το δίκτυο**.
3. Πατήστε το **Αυτόμ. σύνδεση (WPS)**.
4. Επιβεβαιώστε την υπόδειξη στην οθόνη ενδείξεων.

Η συσκευή προσπαθεί τώρα να συνδεθεί με το οικιακό δίκτυο. Στην οθόνη ενδείξεων αναβοσβήνει .

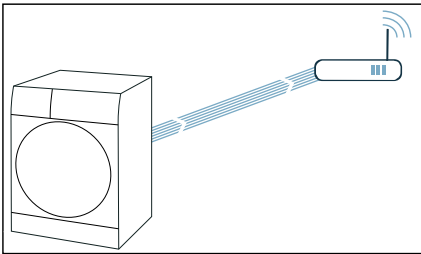

5. Ενεργοποιήστε μέσα στα επόμενα 2 λεπτά τη λειτουργία WPS στο δρομολογητή του οικιακού δικτύου.
6. Επιβεβαιώστε την υπόδειξη στην οθόνη ενδείξεων.

Σε περίπτωση που η συσκευή συνδέθηκε επιτυχώς με το οικιακό δίκτυο, εμφανίζεται στην οθόνη ενδείξεων **Η οικιακή συσκευή σας είναι συνδεδεμένη στο οικιακό σας δίκτυο**. και το  ανάβει μόνιμα.

Υπόδειξη: Σε περίπτωση που δεν μπόρεσε να αποκατασταθεί καμία σύνδεση, ελέγξτε, εάν η συσκευή σας είναι εντός της εμβέλειας του οικιακού δικτύου. Επαναλάβετε την αυτόματη σύνδεση ή εκτελέστε τη χειροκίνητη σύνδεση.

Χειροκίνητη σύνδεση με το οικιακό δίκτυο

Βήμα 2.2

Βεβαιωθείτε, ότι βρίσκεστε στο μενού Home Connect. → Σελίδα 38

1. Πατήστε το **Ρυθμίσεις**.
2. Πατήστε το **Σύνδεση με το δίκτυο**.
3. Πατήστε το **Χειροκίνητη σύνδεση**. Η συσκευή δημιουργεί ένα δικό της δίκτυο WLAN με το όνομα δικτύου (SSID) **HomeConnect**.

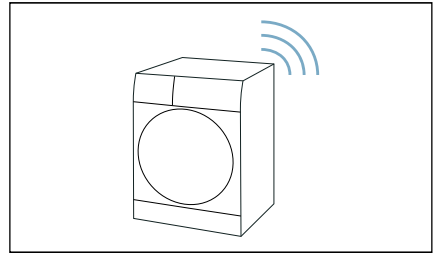

4. Στη φορητή θερματική συσκευή καλέστε τις ρυθμίσεις WLAN.
5. Συνδέστε τη φορητή θερματική συσκευή με το δίκτυο WLAN **HomeConnect** και εισάγετε τον κωδικό WLAN (Key) **HomeConnect**. Η φορητή θερματική συσκευή σας συνδέεται τώρα με τη συσκευή. Η διαδικασία σύνδεσης μπορεί να διαρκέσει μέχρι και 60 δευτερόλεπτα.

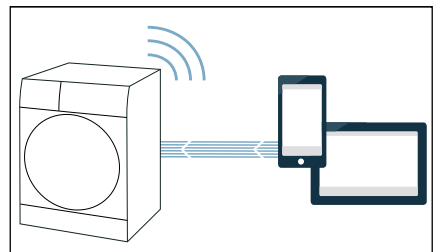

6. Επιβεβαιώστε την υπόδειξη στην οθόνη ενδείξεων.
7. Μετά από επιτυχή σύνδεση, ανοίξτε την εφαρμογή (App) Home Connect στη φορητή θερματική συσκευή.
8. Εισάγετε στην εφαρμογή (App) Home Connect το όνομα δικτύου (SSID) και τον κωδικό (Key) **του οικιακού σας δικτύου**.

9. Ακολουθήστε τα τελευταία βήματα στην εφαρμογή (App) Home Connect, για να συνδέσετε τη συσκευή σας.
10. Επιβεβαιώστε την υπόδειξη στην οθόνη ενδείξεων.

Σε περίπτωση που η συσκευή συνδέθηκε επιτυχώς με το οικιακό δίκτυο, εμφανίζεται στην οθόνη ενδείξεων **Η οικιακή συσκευή σας είναι συνδεδεμένη στο οικιακό σας δίκτυο.** και το  ανάβει μόνιμα.

Υπόδειξη: Σε περίπτωση που δεν μπόρεσε να αποκατασταθεί καμία σύνδεση, ελέγξτε, εάν η συσκευή σας είναι εντός της εμβέλειας του οικιακού δικτύου. Επαναλάβετε τη χειροκίνητη σύνδεση.

Σύνδεση με την εφαρμογή (App) Home Connect

Βήμα 3

Εάν η συσκευής σας είναι συνδεδεμένη με το οικιακό δίκτυο, πρέπει να την συνδέσετε με την εφαρμογή (App) Home Connect.

Βεβαιωθείτε, ότι βρίσκεστε στο μενού Home Connect. → *Σελίδα 38*

Βεβαιωθείτε, ότι έχετε ανοίξει την εφαρμογή (App) Home Connect και είστε συνδεδεμένοι.

1. Πατήστε το **Ρυθμίσεις**.
2. Πατήστε το **Σύνδεση με App**.
Η συσκευή προσπαθεί τώρα, να συνδεθεί με την εφαρμογή (App) Home Connect.
3. Μόλις η συσκευή σας εμφανιστεί στην εφαρμογή (App), ακολουθήστε τα τελευταία βήματα στην εφαρμογή (App) Home Connect.
4. Επιβεβαιώστε την υπόδειξη στην οθόνη ενδείξεων.

Υπόδειξη: Σε περίπτωση που δεν μπόρεσε να αποκατασταθεί καμία σύνδεση, ελέγξτε, εάν η κινητή τερματική συσκευή σας βρίσκεται εντός της εμβέλειας του οικιακού δικτύου ή εάν είναι με αυτό συνδεδεμένη. Επαναλάβετε τη σύνδεση με την εφαρμογή (App) Home Connect.

Διαχείριση ενέργειας

Μπορείτε να συνδέσετε τη συσκευή σας με το Smart Energy System (ενεργειακός διαχειριστής).

Αφού πρώτα συνδέσετε τη συσκευή σας με το Smart Energy System (ενεργειακός διαχειριστής) και ενεργοποιήσετε το **Flex Start**, μπορείτε να βελτιστοποιήσετε την κατανάλωση ενέργειας, ξεκινώντας τη συσκευή σας πάντα τότε, όταν η εγκατάσταση φωτοβολταϊκού συστήματος του σπιτιού σας προσφέρει αρκετή ενέργεια ή η τιμολόγηση του ηλεκτρικού ρεύματος είναι ευνοϊκή.

Περισσότερες πληροφορίες και απαιτήσεις συστήματος για τη χρήση του Διαχειριστή ενέργειας θα βρείτε στο: **www.home-connect.com/energymangement**

Υποδείξεις

- Το Smart Energy System (ενεργειακός διαχειριστής) πρέπει να χρησιμοποιεί το πρότυπο επικοινωνίας της πρωτοβουλίας EEB.
 - Διαβάστε προηγουμένως στις οδηγίες χρήσης του Smart Energy System (ενεργειακός διαχειριστής), με ποιο τρόπο συνδέεται αυτό με τη συσκευή σας.
1. Πατήστε το .
 2. Πατήστε το **Σύνδεση με ενεργ. διαχ.**.
Η συσκευή σας προσπαθεί τώρα να συνδεθεί με το Smart Energy System (διαχειριστής ενέργειας). Σε περίπτωση που η συσκευή συνδέθηκε επιτυχώς, εμφανίζεται στην οθόνη ενδείξεων: **Η οικιακή συσκευή σας είναι συνδεδεμένη με το Σύστημα διαχείρισης ενέργειας..**
 3. Πατήστε το **Συνέχεια**.
 4. Ενεργοποιήστε τη λειτουργία Flexstart, όταν η συσκευή σας πρέπει να ξεκινήσει μέσω του Smart Energy System (διαχειριστής ενέργειας).

Κατάσταση

Δείτε την κατάσταση της σύνδεσής σας με το οικιακό δίκτυο, με την εφαρμογή (App) και με τον ενεργειακό διαχειριστή (ανάλογα με τον εξοπλισμό της συσκευής).

Βεβαιωθείτε, ότι βρίσκεστε στο μενού Home Connect. → Σελίδα 38

Πατήστε το **Κατάσταση**.

Ενεργοποίηση/ απενεργοποίηση της λειτουργίας Wi-Fi

Εάν η συσκευή σας είναι ήδη συνδεδεμένη με το οικιακό δίκτυο, μπορείτε να ενεργοποιήσετε ή να απενεργοποιήσετε το **Wi-Fi** στη συσκευή σας.

Βεβαιωθείτε, ότι βρίσκεστε στο μενού Home Connect. → Σελίδα 38

Πατήστε το **Wi-Fi**.

Υποδείξεις

- Όταν συνδέσετε τη συσκευή σας με το οικιακό δίκτυο, ενεργοποιείται αυτόματα το Wi-Fi.
- Εάν έχετε ενεργοποιήσει το Wi-Fi στη συσκευή σας, δεν τίθεται αυτόματα η συσκευή στην κατάσταση ετοιμότητας / Standby.
- Όταν το Wi-Fi είναι στη συσκευή απενεργοποιημένο, τότε ούτε η τηλεεκκίνηση ούτε και ο τηλεχειρισμός της συσκευής μέσω της εφαρμογής (App) Home Connect είναι δυνατός.
- Όταν το Wi-Fi απενεργοποιηθεί και η συσκευή σας προηγουμένως ήταν συνδεδεμένη με το οικιακό σας δίκτυο, τότε με την επαναλειτουργία του Wi-Fi αποκαθίσταται ξανά η σύνδεση αυτόματα.
- Όταν ενεργοποιήσετε αυτή τη λειτουργία, αυξάνεται η κατανάλωση ενέργειας σε σχέση με τις αναφερόμενες στον πίνακα τιμών κατανάλωσης τιμές.

Επαναφορά των ρυθμίσεων δικτύου

Μπορείτε να επαναφέρετε τις ρυθμίσεις δικτύου.

Βεβαιωθείτε, ότι βρίσκεστε στο μενού Home Connect. → Σελίδα 38

1. Πατήστε το **Επαναφορά**. Στην οθόνη ενδείξεων εμφανίζεται: **Θέλετε να επαναφέρετε όλες τις ρυθμίσεις δικτύου;**
2. Πατήστε το **Ρυθμίσι. εργοστασίου**.

Υπόδειξη: Εάν θέλετε να χρησιμοποιήσετε τη συσκευή σας ξανά μέσω της εφαρμογής (App) Home Connect, πρέπει να την συνδέσετε ξανά με το οικιακό δίκτυο και με την εφαρμογή (App) Home Connect.

Ενημέρωση λογισμικού

Μπορείτε να ενημερώσετε το λογισμικό Home Connect στη συσκευή σας. Μόλις μια νέα ενημέρωση λογισμικού είναι διαθέσιμη, εμφανίζεται στην οθόνη ενδείξεων μια υπόδειξη: **Υπάρχει ενημέρωση λογισμικού. Θέλετε να την εγκαταστήσετε;**

Εγκαταστήστε την ενημέρωση απευθείας μέσω της **υπόδειξης στην οθόνη ενδείξεων** ή **χειροκίνητα** ως ακολούθως:

1. Πατήστε το .
2. Πατήστε το **Ενημέρωση λογισμικού**. Το λογισμικό Home Connect θα ενημερωθεί τώρα.
3. Επιβεβαιώστε την υπόδειξη στην οθόνη ενδείξεων.

Υπόδειξη: Εάν δεν είναι διαθέσιμη καμία νέα ενημέρωση λογισμικού, εμφανίζεται στην οθόνη ενδείξεων **Το λογισμικό είναι ενημερωμένο**.

Υπόδειξη: Η ενημέρωση του λογισμικού μπορεί να διαρκέσει περισσότερα λεπτά. Μην απενεργοποιήσετε τη συσκευή κατά τη διάρκεια της ενημέρωσης.

Υπόδειξη για την προστασία των προσωπικών δεδομένων

Με τη σύνδεση για πρώτη φορά της συσκευής σας με ένα συνδεδεμένο στον διαδίκτυο (Internet) δίκτυο WLAN μεταδίδει η συσκευή σας τις ακόλουθες κατηγορίες δεδομένων στον εξυπηρετητή Home Connect (πρώτη εγγραφή):

- Μονοσήμαντη αναγνώριση συσκευής (αποτελούμενη από κωδικούς συσκευής καθώς και τη διεύθυνση MAC της ενσωματωμένης μονάδας επικοινωνίας Wi-Fi).
- Πιστοποιητικό ασφαλείας της μονάδας επικοινωνίας Wi-Fi (για την ασφάλεια της σύνδεσης μέσω της τεχνολογίας των πληροφοριών).
- Η τρέχουσα έκδοση λογισμικού και υλισμικού της οικιακής συσκευής σας.
- Κατάσταση μιας ενδεχομένως προηγούμενης επαναφοράς στις ρυθμίσεις του εργοστασίου.

Αυτή η πρώτη εγγραφή προετοιμάζει τη χρήση των λειτουργιών Home Connect και είναι απαραίτητη από τη χρονική στιγμή, που θέλετε να χρησιμοποιήσετε τις λειτουργίες Home Connect για πρώτη φορά.

Υπόδειξη: Προσέξτε, ότι οι λειτουργίες Home Connect μπορεί να χρησιμοποιηθούν μόνο σε συνδυασμό με την εφαρμογή (App) Home Connect. Πληροφορίες για την προστασία των προσωπικών δεδομένων μπορείτε να καλέσετε στην εφαρμογή (App) Home Connect.

Δήλωση πιστότητας

Με το παρόν η εταιρεία BSH Hausgeräte GmbH δηλώνει, ότι η συσκευή με λειτουργικότητα Home Connect συμμορφώνεται με τις βασικές απαιτήσεις και τις υπόλοιπες σχετικές διατάξεις της οδηγίας 2014/53/EU.

Μια λεπτομερή δήλωση πιστότητας RED μπορείτε να βρείτε στον διαδίκτυο (Internet) στην ηλεκτρονική διεύθυνση www.siemens-home.bsh-group.com στη σελίδα προϊόντος της συσκευής σας στα πρόσθετα έγγραφα.



Ζώνη 2,4 GHz: μέγ. 100 mW.



Ρούχα

Προστασία των ρούχων και του πλυντηρίου-στεγνωτηρίου σας:

Προσοχή!

Ζημιά στη συσκευή / στα υφάσματα

Ξένα αντικείμενα (π.χ. κέρματα, συνδετήρες χαρτιών, βελόνες, καρφιά) μπορεί να προσεγήσουν ζημιά στα ρούχα ή σε εξαρτήματα της συσκευής.

Όταν προετοιμάζετε τα ρούχα σας, πρέπει να προσέξετε τις ακόλουθες οδηγίες:





- Ακολουθείτε πάντοτε τις οδηγίες του κατασκευαστή, όταν προσθέτετε όλα τα απορρυπαντικά, τα βοηθητικά μέσα καθαρισμού, τα μέσα φοντίδας και τα μέσα καθαρισμού.
- Μην υπερβείτε το μέγιστο φορτίο. Η υπερπλήρωση θα επηρεάσει το αποτέλεσμα πλύσης.
- Κρατήστε τα απορρυπαντικά και τα μέσα καθαρισμού για την προεπεξεργασία των ρούχων (π.χ. καθαριστικό λεκέδων, σπρέι πρόπλυσης, κ.α.) μακριά από τις επιφάνειες της συσκευής. Χρησιμοποιώντας ένα υγρό πανί, απομακρύνετε αμέσως όλα τα υπολείμματα σπρέι και τα άλλα τυχόν υπολείμματα ή σταγονίδια.
- Αδειάστε τις τσέπες. Αφαιρέστε όλα τα ξένα αντικείμενα.
- Αφαιρέστε τα μεταλλικά αντικείμενα (συνδετήρες χαρτιού, κτλ.).
- Γυρίστε τα παντελόνια, τα πλεκτά και τα ρούχα με ειδική ύφανση, π.χ. φόρμες γυμναστικής, μπλουζάκια ή φούτερ από την ανάποδη μεριά.
- Βεβαιωθείτε ότι οι στηθόδεσμοι με μπαλόνες πλένονται στο πλυντήριο.
- Πλύνετε τα λεπτά/ευπαθή σε ένα δίχτυ ή μια σακούλα (κάλτσες, στηθόδεσμοι με μπαλόνες κτλ.).
- Κλείστε τα φερμουάρ, κουμπώστε τα καλύμματα.
- Βουρτσίστε την άμμο από τις τσέπες και τα ρεβέρ.
- Αφαιρέστε τα πιαστράκια από τις κουρτίνες ή βάλτε τα μέσα σ' ένα δίχτυ/σακούλα.

Ταξινόμηση των ρούχων

Ταξινομήστε τα ρούχα σας σύμφωνα με τις οδηγίες φροντίδας και τις υποδείξεις του κατασκευαστή στις επικέτες φροντίδας των ρούχων, ανάλογα με:

- Το είδος υφάσματος/ίνων
- Χρώμα
- **Υπόδειξη:** Τα ρούχα μπορεί να ξεβάψουν. Πλένετε τα λευκά ρούχα ξεχωριστά από τα χρωματιστά. Πλένετε τα νέα χρωματιστά ρούχα την πρώτη φορά ξεχωριστά.
- **Ρύπανση**
Πλένετε τα ρούχα με το ίδιο επίπεδο ρύπανσης μαζί.
Μερικά παραδείγματα επιπέδων ρύπανσης μπορείτε να βρείτε στο κεφάλαιο
 - **Μικρή:** Δε χρειάζεται επεξεργασία προηγουμένως, επιλέξτε τη ρύθμιση **varioSpeed**, εάν είναι απαραίτητο.
 - **Κανονική**
 - **Μεγάλη:** Φορτώνετε λιγότερα ρούχα, χρειάζεται πρώτα προεπεξεργασία ή μούλιασμα των ρούχων.
 - **Λεκέδες:** Απομακρύνετε/επεξεργαστείτε προηγουμένως τους λεκέδες, όσο είναι ακόμη νωποί. Πρώτα υγράνετέ τους με σαπουνάδα, μην τους τρίψετε. Μετά, πλύνετε τα κομμάτια ρούχων με το κατάλληλο πρόγραμμα. Μερικές φορές οι δύσκολοι λεκέδες μπορούν να αφαιρεθούν μόνο μετά από πολλές πλύσεις.

- Σύμβολα στις ετικέτες φροντίδας των ρούχων

-  Κατάλληλα για κανονική διαδικασία πλύσης, π.χ. πρόγραμμα Βαμβακερά
-  Μια προσεκτική διαδικασία πλύσης είναι απαραίτητη, π.χ. πρόγραμμα Συνθετικά
-  Μια ιδιαίτερα προσεκτική διαδικασία πλύσης είναι απαραίτητη, π.χ. πρόγραμμα Μεταξωτά
-  Κατάλληλο για πλύση με το χέρι, π.χ. πρόγραμμα Μάλλινα
-  Δεν πλένεται σε πλυντήριο ρούχων.

Κολλάρισμα

Υπόδειξη: Τα ρούχα δεν πρέπει να έχουν επεξεργαστεί με μαλακτικό.

1. Ενεργοποιήστε τη συσκευή.
2. Επιλέξτε το πρόγραμμα **Ξέβγαλμα**.
3. Δοσομετρήστε την κόλλα στο θάλαμο ☼ σύμφωνα με τις οδηγίες του κατασκευαστή (εάν χρειάζεται, καθαρίστε τον πρώτα).
4. Πατήστε ελαφρά το πλήκτρο ▷■.

Βάψιμο/ξεβάψιμο

Βαφές θα πρέπει να χρησιμοποιούνται μόνο στα πλαίσια των αναγκών του νοικοκυριού. Το αλάτι μπορεί να προξενήσει ζημιά στα μέρη από ανοξειδωτο χάλυβα. Ακολουθείτε πάντα τις οδηγίες του κατασκευαστή της βαφής ρούχων.

Μη χρησιμοποιείτε τη συσκευή για τη λεύκανση ρούχων.



Απορρυπαντικό

Σωστή επιλογή απορρυπαντικού

Η ετικέτα φροντίδας είναι κρίσιμη για την επιλογή του σωστού απορρυπαντικού, θερμοκρασίας και επεξεργασίας των ρούχων. → Βλέπε επίσης www.sartex.ch

Στην ιστοσελίδα www.cleanright.eu, θα βρείτε περαιτέρω πληροφορίες σχετικά με τα απορρυπαντικά, μέσα φροντίδας και μέσα καθαρισμού για την οικιακή χρήση.

- **Στάνταρ απορρυπαντικό με φθορίζοντα λευκαντικά**
Κατάλληλο για ανθεκτικά στη βράση άσπρα ρούχα, λινά ή βαμβακερά
Πρόγραμμα: Βαμβακερά/
κρύο - μέγ. 90 °C
- **Απορρυπαντικό για χρωματιστά χωρίς λευκαντικό ή φθορίζοντα λευκαντικά**
Κατάλληλο για χρωματιστά ρούχα, λινά ή βαμβακερά
Πρόγραμμα: Βαμβακερά/
κρύο - μέγ. 60 °C
- **Απορρυπαντικό για χρωματιστά/ ευαίσθητα χωρίς φθορίζοντα λευκαντικά**
Κατάλληλο για χρωματιστά ρούχα από ευαίσθητες ίνες, συνθετικές ίνες
Πρόγραμμα: Ευαίσθητα
κρύο - μέγ. 60 °C
- **Απορρυπαντικό για ευαίσθητα**
Κατάλληλο για ευαίσθητα, λεπτά υφάσματα, μεταξωτά ή από βισκόζη
Πρόγραμμα: Ευαίσθητα/Μεταξωτά
κρύο - μέγ. 40 °C
- **Απορρυπαντικό για μάλλινα**
Κατάλληλο για μάλλινα
Πρόγραμμα Μάλλινα/
κρύο - μέγ. 40 °C

Εξοικονόμηση ενέργειας και απορρυπαντικού



Για μικρή και κανονική ρύπανση, μπορείτε να εξοικονομήσετε ενέργεια (χαμηλότερη θερμοκρασία πλυσίματος) και απορρυπαντικό.

Εξοικονόμηση	Ρύπανση/υπόδειξη
<p>Μειωμένη θερμοκρασία και ποσότητα απορρυπαντικού σύμφωνα με τη συνιστούμενη δοσολογία</p> 	<p>Μικρή Μη ορατή ρύπανση ή λεκέδες. Τα ρούχα έχουν αποκτήσει μια κάποια οσμή σώματος, π.χ.:</p> <ul style="list-style-type: none"> ■ Ελαφρά καλοκαιρινά/αθλητικά ρούχα (φορεμένα για λίγες ώρες) ■ Μπλουζάκια, πουκάμισα, μπλούζες (φορεμένα μέχρι μια ημέρα) ■ Σεντόνια και πετσέτες χεριών καλεσμένων (χρησιμοποιημένα για μια ημέρα)
	<p>Κανονική Ορατή ρύπανση ή μερικοί ελαφροί λεκέδες, π.χ.:</p> <ul style="list-style-type: none"> ■ Μπλουζάκια, πουκάμισα, μπλούζες (ιδρωμένα, φορεμένα μερικές φορές) ■ Πετσέτες, κλιννοσκεπάσματα (χρησιμοποιημένες μέχρι και μια εβδομάδα)
<p>Θερμοκρασία σύμφωνα με την επικάτα φροντίδας και ποσότητα απορρυπαντικού σύμφωνα με τη συνιστούμενη δοσολογία για έντονη ρύπανση</p>	<p>Μεγάλη Εμφανώς ορατή ρύπανση και/ή λεκέδες, π.χ. πετσέτες κουζίνας, ρούχα μωρού, ρούχα εργασίας</p>

Υπόδειξη: Όταν μετράτε την ποσότητα όλων των απορρυπαντικών/πρόσθετων/μέσων φροντίδας και μέσων καθαρισμού, ελέγχετε παρακαλώ πάντοτε τις οδηγίες και πληροφορίες του κατασκευαστή.

Επισκόπηση προγραμμάτων



Επλέξιμα προγράμματα

Πρόγραμμα/Είδος ρούχων	Επιλογές/Πληροφορίες
Όνομα του προγράμματος Σύντομη επεξήγηση του προγράμματος και για ποια υφάσματα είναι κατάλληλο.	Μέγιστο φορτίο σε kg επιλέξιμη θερμοκρασία* σε °C επιλέξιμος αριθμός στροφών στυψίματος* σε στροφές ανά λεπτό δυνατές ρυθμίσεις και επιλογές προγράμματος*
sensofresh Για την αποτελεσματική απομάκρυνση των οσμών και το φρεσκάρισμα μη πλενόμενων ρούχων. Ανάλογα με την ένταση της οσμής μπορεί να επιλέξει κανείς ανάμεσα σε δύο βαθμίδες επεξεργασίας. Υπόδειξη: Το απορρυπαντικό δεν μπορεί να προστεθεί για αυτό το πρόγραμμα.	Μέγιστο φορτίο 1 kg - OFF  sensofresh
Βαμβακερά Για τον καθαρισμό κανονικών μέχρι πολύ λερωμένων βαμβακερών ή λινών ρούχων.	Μέγιστο φορτίο 10 kg/5** kg Κρύο - 90 °C 400 - 1.400 στρ/λεπ 
Συνθετικά Για τον καθαρισμό ευαίσθητων ρούχων από συνθετικές ίνες ή μικτής ύφανσης, όπως π.χ. πολυαμίδιο, πολυεστέρας.	Μέγιστο φορτίο 4 kg Κρύο - 60 °C 400 - 1.200 στρ/λεπ 
Ανάμεικτα Για τον καθαρισμό διαφόρων ρούχων (βαμβακερά, συνθετικά και μικτής ύφανσης) σε μια πλύση. Κατάλληλο για ελαφρώς μέχρι κανονικά λερωμένα ρούχα.	Μέγιστο φορτίο 4 kg Κρύο - 40 °C 400 - 1.400 στρ/λεπ 
Μεταξωτά Για τον καθαρισμό ευαίσθητων ρούχων, όπως μεταξωτά, σατέν ή βισκόζη. Μειωμένο στύψιμο για την ιδανική φροντίδα των ρούχων. Συνιστάται ένα απορρυπαντικό ευαίσθητων ρούχων.	Μέγιστο φορτίο 2 kg Κρύο - 40 °C OFF - 800 στρ/λεπ 
Μάλλινια Για απαλό καθαρό, μάλλινων ρούχων, κασμίρι ή μαλλί προβάτου. Μειωμένη κίνηση κάδου, για αποφυγή χνουδιάσματος και συρρικνώματος. Ιδιαίτερα κατάλληλο για ρούχα με σύσταση για πλύση στο χέρι. Οποσδήποτε χρήση απορρυπαντικού μάλλινων ρούχων.	Μέγιστο φορτίο 2 kg Κρύο - 40 °C OFF - 800 στρ/λεπ 

* ανάλογα με το μοντέλο και το πρόγραμμα.

** μειωμένο φορτίο με varioSpeed .

Πρόγραμμα/Είδος ρούχων	Επιλογές/Πληροφορίες
Σκουρόχρωμα/Jeans Για τον απαλό καθαρισμό σκούρων ρούχων, όπως π.χ. τζιν. Πλένετε τα ρούχα με την εσωτερική πλευρά προς τα έξω. Υψηλή στάθμη νερού, για ένα ιδανικό αποτέλεσμα πλύσης. Μειωμένο στύψιμο για ιδανική φροντίδα των ρούχων. Συνιστάται ένα υγρό απορρυπαντικό.	Μέγιστο φορτίο 3,5 kg Κρύο - 40 °C 400 - 1.200 στρ/λεπ
Πουκάμισα Για τον καθαρισμό βαμβακερών, λινών ή μικτής ύφανσης μπλουζών και πουκάμισων. Μειωμένο στύψιμο για την αποφυγή τσαλακώματος.	Μέγιστο φορτίο 2 kg Κρύο - 60 °C 400 - 800 στρ/λεπ
Υγιεινή πλύση Για τον καθαρισμό διαφόρων ρούχων (βαμβακερά, συνθετικά και μικτής ύφανσης) με ιδιαίτερα υψηλές απαιτήσεις υγιεινής, με τη βοήθεια ενεργού οξυγόνου.	Μέγιστο φορτίο 4 kg Κρύο - 40 °C 400 - 1.400 στρ/λεπ
Outdoor Αδιαβροχ. Για απαλό καθαρισμό αδιάβροχων και αεροπερατών ρούχων με αδιαβροχοποίηση. Συνιστάται ήπιο υγρό απορρυπαντικό. Καμία χρήση μαλακτικού, πριν το ξεκίνημα απομακρύνετε τα υπολείμματα μαλακτικού από τη θήκη απορρυπαντικού.	Μέγιστο φορτίο 1 kg Κρύο - 40 °C 400 - 800 στρ/λεπ
Υπόδειξη: Προσθέστε μέσο αδιαβροχοποίησης στο θάλαμο	
Παπλώματα Για τον απαλό καθαρισμό κουβερτών από μικροΐνες, μαξιλαριών και ρούχων με πούπουλα ή συνθετικές ίνες. Πλένετε τα μεγάλα κομμάτια ξεχωριστά. Συνιστάται μια οικονομική δόση απορρυπαντικού ευαισθητών ρούχων.	Μέγιστο φορτίο 2,5 kg Κρύο - 60 °C 400 - 1.200 στρ/λεπ
Κουρτίνες Για τον καθαρισμό βαριών και ελαφριών κουρτινών ή στοριών. Μειωμένο στύψιμο για την αποφυγή τσαλακώματος. Συνιστάται ένα ειδικό απορρυπαντικό.	Μέγιστο φορτίο 3,5 kg Κρύο - 40 °C OFF - 800 στρ/λεπ
myTime Η διάρκεια του προγράμματος μπορεί να ρυθμιστεί ξεχωριστά. Για τον καθαρισμό διαφόρων ρούχων (βαμβακερά, συνθετικά και μικτής ύφανσης) σε μια διαδικασία πλύσης. Η διάρκεια αυτού του προγράμματος πλύσης μπορεί να αυτορρυθμιστεί από 20 λεπτά μέχρι το πολύ 60 λεπτά, σε βήματα των 10 λεπτών.	Μέγιστο φορτίο 2 kg Κρύο - 40 °C 400 - 1.200 στρ/λεπ
Υπόδειξη: Επιμηκύνετε τη διάρκεια του προγράμματος πλύσης με Πρόσθετο ξέβγ.	
* ανάλογα με το μοντέλο και το πρόγραμμα. ** μειωμένο φορτίο με varioSpeed	

Πρόγραμμα/Είδος ρούχων	Επιλογές/Πληροφορίες
Γρήγορο 15' Για το γρήγορο φρεσκάρισμα ελαφρώς λερωμένων ρούχων (βαμβακερά, συνθετικά και μικτής ύφανσης) σε 15 λεπτά.	Μέγιστο φορτίο 2 kg Κρύο - 40 °C 400 - 1.200 στρ/λεπ 
Αυτόματο απαλό Για καθαρισμό ευαίσθητων ρούχων (βαμβακερά, συνθετικά) σε μια πλύση. Το πρόγραμμα αναγνωρίζει το είδος υφάσματος και βαθμό ρύπανσης και προσαρμόζει αυτόματα το χρόνο πλύσης και τη ποσότητα απορρυπαντικού και νερού. Η προεπιλεγμένη θερμοκρασία είναι 30 °C.	Μέγιστο φορτίο 3,5 kg Auto Auto 
Βαμβακερά Eco Για τον καθαρισμό κανονικών μέχρι πολύ λερωμένων βαμβακερών ρούχων με βελτιστοποιημένη κατανάλωση ενέργειας και νερού.	Μέγιστο φορτίο 10 kg Κρύο - 90 °C 400 - 1.400 στρ/λεπ 
Ξέβγαλμα Για ξεχωριστό ξέβγαλμα και στύψιμο των ρούχων.	- - OFF - 1.400 στρ/λεπ 
Στύψιμο Για το ξεχωριστό στύψιμο των ρούχων.	- - OFF - 1.400 στρ/λεπ 
Άντληση νερού Για την ξεχωριστή άντληση όλου του υπόλοιπου νερού από το πλυντήριο ρούχων, π.χ. μετά από μια διακοπή ξεβγάλματος.	- - - -
Καθαρισμός κάδου Για τον εντατικό και αντιβακτηριακό καθαρισμό του κάδου του πλυντηρίου ρούχων και για το ξέβγαλμα των σωλήνων προσαγωγής και αποχέτευσης με τη βοήθεια ενεργού οξυγόνου.	- - 1.200 στρ/λεπ 
Υπόδειξη: Ακολουθείτε πάντα τις οδηγίες του κατασκευαστή, όταν προσθέτετε το απορρυπαντικό.	
* ανάλογα με το μοντέλο και το πρόγραμμα. ** μειωμένο φορτίο με varioSpeed  .	



Αισθητήρες

Σύστημα ελέγχου ζυγοστάθμισης

Το αυτόματο σύστημα ελέγχου ζυγοστάθμισης ανιχνεύει ανομοιομορφες κατανομές των ρούχων και εξασφαλίζει μια ομοιομορφη κατανομή των ρούχων με επανειλημμένο ξεκίνημα και σταμάτημα του στυψίματος.

Σε περίπτωση που τα ρούχα είναι πολύ ανομοιομορφα κατανεμημένα, για λόγους ασφαλείας, μειώνεται ο αριθμός των στροφών στυψίματος ή δεν εκτελείται η λειτουργία στυψίματος.

Υπόδειξη: Τοποθετήστε τα μικρά και τα μεγάλα κομμάτια ρούχων ομοιόμορφα στον κάδο.

Αισθητήρες Aqua

Ανάλογα με το πρόγραμμα και το μοντέλο Ο αισθητήρας νερού (Aquasensor) ελέγχει κατά τη διάρκεια του ξεβγάλματος το βαθμό θολότητας (η θολότητα προκαλείται από τη ρύπανση και τα υπολείμματα απορρυπαντικού) του νερού ξεβγάλματος. Ανάλογα με τη θολότητα του νερού καθορίζεται η διάρκεια και ο αριθμός των ξεβγαλιμάτων.



Καθαρισμός και συντήρηση



Προειδοποίηση Κίνδυνος θανάτου!

Υπάρχει κίνδυνος ηλεκτροπληξίας, εάν αγγίξετε ηλεκτροφόρα μέρη. Πατήστε το πλήκτρο  και τραβήξτε το φιλ από την πρίζα.

Προσοχή!

Κίνδυνος πυρκαγιάς και έκρηξης!

Μπορεί να δημιουργηθούν τοξικές αναθυμιάσεις από τα μέσα καθαρισμού που περιέχουν διαλύτες, π.χ. βενζίνη καθαρισμού.

Μην χρησιμοποιείτε καθαριστικά που περιέχουν διαλύτες.

Προσοχή!

Η συσκευή μπορεί να υποστεί ζημιά!

Μέσα καθαρισμού που περιέχουν διαλύτες, π.χ. βενζίνη καθαρισμού, μπορεί να προκαλέσουν ζημιές σε επιφάνειες και εξαρτήματα στη συσκευή.

Μην χρησιμοποιείτε καθαριστικά που περιέχουν διαλύτες.

Περιβλημα συσκευής/Πίνακας ελέγχου

- Απομακρύνετε αμέσως τα ρούχα και τα υπολείμματα του μέσου καθαρισμού.
- Σκουπίστε με ένα μαλακό, υγρό πανί.
- Μη χρησιμοποιείτε τραχιά πανιά, σφουγγάρια ή απορρυπαντικά (καθαριστικό ανοξειδωτου χάλυβα).
- Μη καθαρίζετε τη συσκευή με εκτόξευση νερού.

Κάδος

Χρησιμοποιείτε μέσα καθαρισμού χωρίς χλώριο, μη χρησιμοποιείτε σύρμα καθαρισμού.

Σε περίπτωση που εμφανιστούν οσμές στη συσκευή ή για να καθαρίσετε τον κάδο, εκτελέστε το πρόγραμμα **Καθαρισμός κάδου** χωρίς ρούχα.

Απασβέστωση

Μια απασβέστωση δεν πρέπει να είναι απαραίτητη, σε περίπτωση που το απορρυπαντικό δοσολογείται σωστά. Ωστόσο, σε περίπτωση που είναι απαραίτητη, ακολουθήστε τις οδηγίες του κατασκευαστή για το μέσο απασβέστωσης. Κατάλληλα αποσκληρυντικά μπορείτε να προμηθευτείτε μέσω της ιστοσελίδας μας ή από το σέρβις πελατών.

Θήκη του απορρυπαντικού και περίβλημα

Εάν η συσκευή περιέχει υπολείμματα απορρυπαντικού ή μαλακτικού ρούχων:

1. Τραβήξτε έξω τη θήκη απορρυπαντικού. Πιέστε προς τα κάτω το ένθετο εξάρτημα και αφαιρέστε εντελώς τη θήκη.

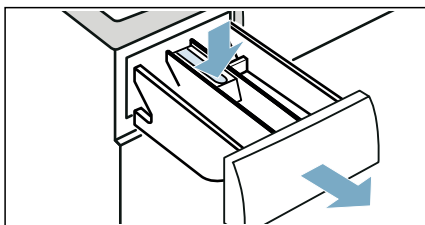

2. Για να αφαιρέσετε το ένθετο εξάρτημα, σπρώξτε το προς τα επάνω από κάτω με το δάκτυλό σας.

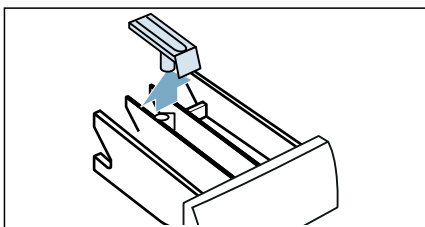

3. Καθαρίστε το θάλαμο του απορρυπαντικού και το ένθετο εξάρτημα με νερό και μια βούρτσα και στεγνώστε τα. Καθαρίστε επίσης το εσωτερικό του περιβλήματος.

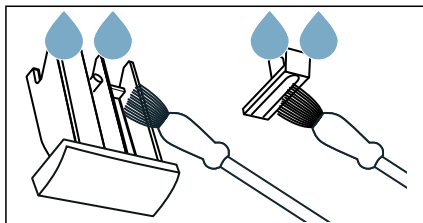

4. Τοποθετήστε το ένθετο εξάρτημα και ασφαλίστε το στη θέση του (σπρώξτε τον κύλινδρο πάνω στον πείρο οδηγό).

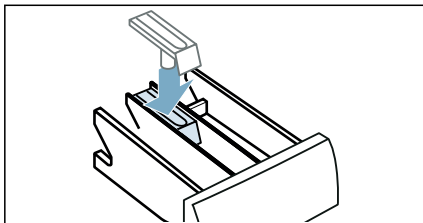

5. Σπρώξτε μέσα τη θήκη του απορρυπαντικού.

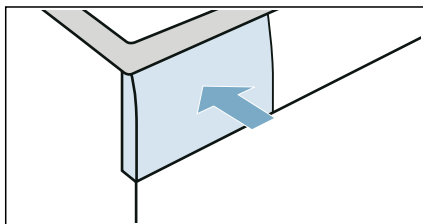

Υπόδειξη: Αφήστε τη θήκη του απορρυπαντικού ανοιχτή έτσι, ώστε να μπορεί να εξατμιστεί το υπόλοιπο νερό.

Αντλία εκκένωσης είναι μπλοκαρισμένη

Υπόδειξη: Κλείστε τη βάνα του νερού, έτσι ώστε να μην μπορεί να εισέλθει άλλο νερό και για να εξασφαλίσετε ότι το νερό αποχέτευεται με την αντλία.

Προειδοποίηση

Κίνδυνος ζεματίσματος!

Όταν πλένετε σε υψηλές θερμοκρασίες το νερό ζεσταίνεται πάρα πολύ. Εάν έρθετε σε επαφή με το καυτό νερό, μπορεί να ζεματιστείτε.

Αφήστε πρώτα το νερό να κρυώσει.

1. Πατήστε το πλήκτρο **ϕ**. Τραβήξτε το φιλ από την πρίζα.
2. Ανοίξτε τη θυρίδα σέρβις.

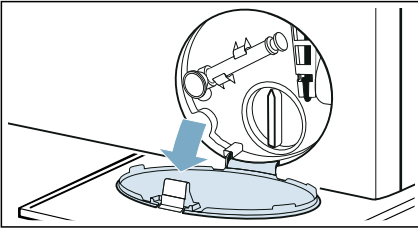

3. Ελευθερώστε τον εύκαμπο σωλήνα αποχέτευσης από το σφιγκτήρα συγκράτησης. Αφαιρέστε το πώμα στεγανοποίησης και χύστε το νερό σε ένα κατάλληλο δοχείο. Επανατοποθετήστε το πώμα στεγανοποίησης και τοποθετήστε τον εύκαμπο σωλήνα αποχέτευσης ξανά στο σφιγκτήρα συγκράτησης.

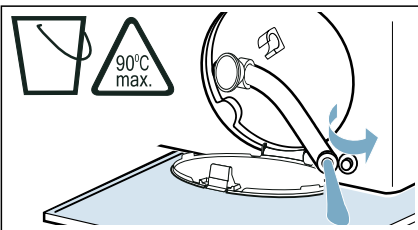

4. Ξεβιδώστε προσεκτικά το καπάκι της αντλίας, το υπόλοιπο νερό μπορεί να χυθεί έξω. Καθαρίστε το εσωτερικό, το σπείρωμα του καλύμματος της αντλίας και το περίβλημα της αντλίας. Η φτερωτή της αντλίας εκκένωσης πρέπει να είναι σε θέση να περιστρέφεται.

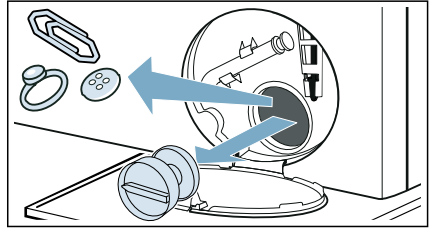

5. Επανατοποθετήστε το καπάκι της αντλίας και βιδώστε το σφιχτά. Η λαβή πρέπει να είναι σε κάθετη θέση.

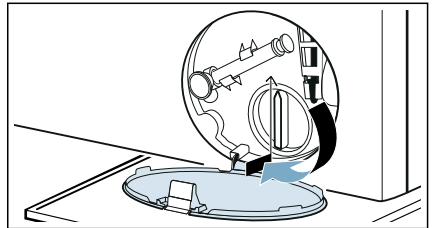

6. Κλείστε τη θυρίδα σέρβις.

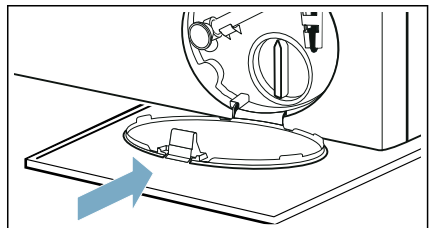

- Υπόδειξη:** Για να αποφύγετε να χυθεί κατά την επόμενη πλύση το μη χρησιμοποιημένο απορροπαντικό απευθείας στην αποχέτευση: Χύστε 1 λίτρο νερό στο δοχείο II και ξεκινήστε το πρόγραμμα **Ξεβγάλμα**, **Στύψιμο** ή **Αντληση νερού**.

Ο εύκαμπτος σωλήνας αποχέτευσης στο σιφόνι είναι φραγμένος

1. Πατήστε το πλήκτρο ψ . Τραβήξτε το φιν από την πρίζα.
2. Λύστε το σφιγκτήρα του εύκαμπτου σωλήνα. Αφαιρέστε προσεκτικά τον εύκαμπο σωλήνα αποχέτευσης, το υπόλοιπο νερό μπορεί να χυθεί έξω.
3. Καθαρίστε τον εύκαμπο σωλήνα αποχέτευσης και το στόμιο σύνδεσης του σιφονιού.

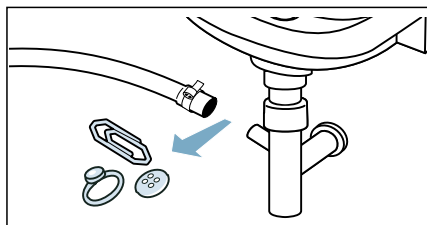

4. Τοποθετήστε ξανά τον εύκαμπο σωλήνα αποχέτευσης και ασφαλίστε το σημείο σύνδεσης χρησιμοποιώντας το σφιγκτήρα του εύκαμπτου σωλήνα.

Το φίλτρο στην παροχή νερού είναι φραγμένο

Εκτόνωση της πίεσης του νερού στον εύκαμπο σωλήνα παροχής:

1. Κλείστε τη βάνα του νερού.
2. Επιλέξτε ένα οποιοδήποτε πρόγραμμα (εκτός τα προγράμματα **Ξέβγαλμα**, **Στύψιμο** και **Άντληση νερού**).
3. Επιλέξτε το πλήκτρο $\triangleright \text{III}$. Αφήστε το πρόγραμμα να τρέξει περίπου για 40 δευτερόλεπτα.
4. Πατήστε το πλήκτρο ψ .
5. Τραβήξτε το φιν από την πρίζα.

Καθαρίστε τα φίλτρα:

1. Αποσυνδέστε τον εύκαμπο σωλήνα από την πίσω πλευρά της συσκευής.

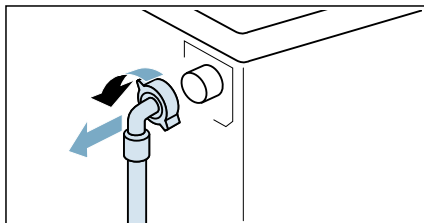

2. Χρησιμοποιήστε τσιμπίδα για να αφαιρέσετε το φίλτρο.

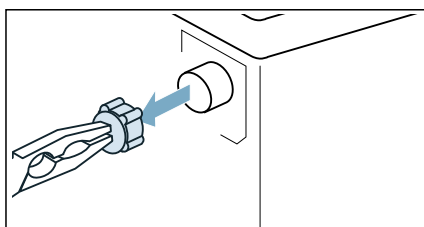

3. Καθαρίστε το φίλτρο με μια μικρή βούρτσα.

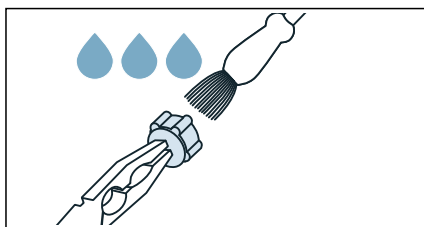

4. Συνδέστε τον εύκαμπο σωλήνα και ελέγξτε για διαρροές.

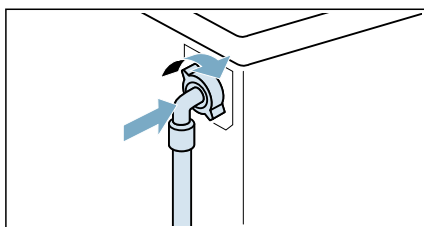

? Βλάβες και τι μπορείτε να κάνετε

Απασφάλιση έκτακτης ανάγκης

Π.χ. διακοπή ρεύματος ή σε περίπτωση απώλειας ισχύος

Το πρόγραμμα συνεχίζεται, όταν αποκατασταθεί η παροχή ρεύματος.

Ωστόσο, εάν πρέπει να αφαιρεθούν τα ρούχα, η πόρτα της συσκευής μπορεί να ανοίξει ως ακολούθως:

! Προειδοποίηση

Κίνδυνος ζεματίσματος!

Όταν πλένετε σε υψηλές θερμοκρασίες, υπάρχει κίνδυνος ζεματίσματος, εάν έρθετε σε επαφή με το καυτό νερό και τα ρούχα.

Αν είναι εφικτό, αφήστε τα πρώτα να κρυσώσουν.

! Προειδοποίηση

Κίνδυνος τραυματισμού!

Το άπλωμα των χεριών σας μέσα στον κάδο, ενώ περιστρέφεται ακόμη, μπορεί να προκαλέσει τραυματισμούς στα χέρια σας. Μην απλώνετε τα χέρια σας μέσα στον κάδο, όταν περιστρέφεται.

Περιμένετε, μέχρι να σταματήσει, να περιστρέφεται ο κάδος.

! Προειδοποίηση

Ερεθισμός της αναπνευστικής οδού!

Το ενεργό οξυγόνο που εκπέμπεται μπορεί να ερεθίσει τη βλεννογόνο και να προκαλέσει δακρύρροια.

Μην ανοίξετε την πόρτα πλήρωσης, χρησιμοποιώντας τη διάταξη απασφάλισης ανάγκης, όταν ένα πρόγραμμα τρέχει με ενεργό οξυγόνο.

Περιμένετε, ώσπου να μην υπάρχει ενεργό οξυγόνο στον κάδο.

Προσοχή!

Ζημιές από το νερό

Οποιαδήποτε διαφυγή νερού μπορεί να προκαλέσει ζημιά.

Μην ανοίγετε την πόρτα, εάν φαίνεται νερό μέσα από το γυαλί.

1. Πατήστε το πλήκτρο **ϕ**. Τραβήξτε το φιν από την πρίζα.
2. Ανοίξτε τη θυρίδα σέρβις.

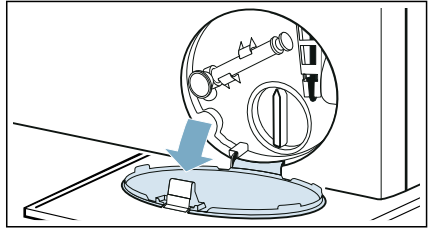

3. Μπορείτε να βρείτε μια βεντουζα στον εύκαμπο σωλήνα αποχέτευσης, βγάλτε την από τον εύκαμπο σωλήνα αποχέτευσης.

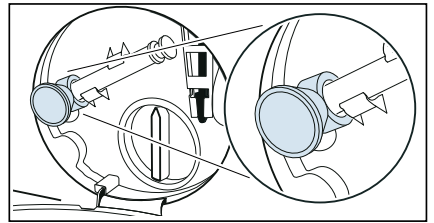

4. Αδειάστε το νερό. → Σελίδα 51
5. Τραβήξτε την απασφάλιση έκτακτης ανάγκης προς τα κάτω με ένα εργαλείο και αφήστε την ελεύθερη. Και χρησιμοποιήστε τη βεντουζα, για να ανοίξετε την πόρτα πλήρωσης.

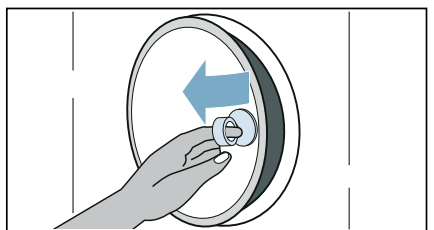
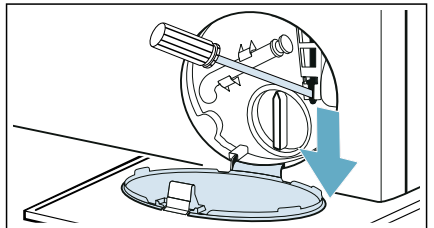

Βλάβες και τι μπορείτε να κάνετε.

Βλάβες	Αιτία/Αντιμετώπιση
Νερό ρέει από τη συσκευή.	<ul style="list-style-type: none"> ■ Προσαρτήστε σωστά τον εύκαμπτο σωλήνα αποχέτευσης ή αντικαταστήστε τον. ■ Σφίξτε το ρακόρ του εύκαμπτου σωλήνα παροχής.
Η συσκευή δε γεμίζει με νερό. Το απορρυπαντικό δε διαλύεται.	<ul style="list-style-type: none"> ■ Το πρόγραμμα δεν ξεκινά; ■ Είναι η βάνα του νερού ανοιχτή; ■ Θα μπορούσε το φίλτρο στην παροχή νερού να είναι φραγμένο; → <i>"Το φίλτρο στην παροχή νερού είναι φραγμένο" στη σελίδα 52</i> ■ Είναι ο εύκαμπτος σωλήνας παροχής τσακισμένος ή μαγκωμένος;
Έχει χυθεί το λάθος απορρυπαντικό/μαλακτικό ρούχων στο(ους) θάλαμο(ους).	<p>Θάλαμος(οι):</p> <ol style="list-style-type: none"> 1. Άντληση και καθάρισμα. 2. Επαναπλήρωση.
Το απορρυπαντικό/μαλακτικό ρούχων έχει πήξει στους θαλάμους.	Καθαρίστε και επαναπληρώστε τους θαλάμους.
Η πόρτα δεν μπορεί να ανοίξει.	<ul style="list-style-type: none"> ■ Η λειτουργία ασφαλείας είναι ενεργοποιημένη. Διακοπή προγράμματος; ■ Μπορεί η πόρτα πλήρωσης να ανοίξει μόνο με την απασφάλιση έκτακτης ανάγκης; → <i>"Απασφάλιση έκτακτης ανάγκης" στη σελίδα 53</i> ■ Είναι ενεργοποιημένη η ασφάλεια παιδιών; Για τη συνέχιση κρατήστε πατημένη την "Απενεργοποίηση της ασφάλειας παιδιών" για 3 δευτερόλεπτα. ■ Η θερμοκρασία του νερού είναι πολύ υψηλή. Περιμένετε μέχρι να ανάψει το πλήκτρο της πόρτας και προσπαθήστε ξανά. ■ Η στάθμη του νερού είναι πολύ υψηλή. Ξεκινήστε πρώτα το πρόγραμμα "Άντληση". ■ Ο κάδος σταματά. Περιμένετε μέχρι να ανάψει το πλήκτρο της πόρτας και προσπαθήστε ξανά. ■ Το πλήκτρο για το άνοιγμα της πόρτας είναι υπερθερμασμένο. Περιμένετε μέχρι ανάψει το πλήκτρο της πόρτας και προσπαθήστε ξανά. ■ Η πόρτα μπλοκάρει. Απομακρύνετε τα αντικείμενα που εμποδίζουν από την περιοχή της πόρτας και προσπαθήστε ξανά. ■ Το πρόγραμμα τρέχει. Διακόψτε προσωρινά το πρόγραμμα και προσπαθήστε ξανά. ■ Η συγκέντρωση του ενεργού οξυγόνου είναι πολύ υψηλή. Περιμένετε μέχρι να ανάψει το πλήκτρο της πόρτας και προσπαθήστε ξανά.
Το πρόγραμμα δε θα ξεκινήσει.	<ul style="list-style-type: none"> ■ Πατήσατε ελαφρά το πλήκτρο ▷ ή επιλέξατε το χρόνο ⏸ Delay start; ■ Είναι η πόρτα κλειστή; ■ Είναι ενεργοποιημένη η ασφάλεια παιδιών; Για τη συνέχιση κρατήστε πατημένη την "Απενεργοποίηση της ασφάλειας παιδιών" για 3 δευτερόλεπτα.
Το νερό δεν αντλείται.	<ul style="list-style-type: none"> ■ Θα μπορούσε η αντλία εκκένωσης να είναι φραγμένη; → <i>"Αντλία εκκένωσης είναι μπλοκαρισμένη" στη σελίδα 51</i> ■ Θα μπορούσε ο εύκαμπτος σωλήνας αποχέτευσης στο σιφόνι να είναι φραγμένος; → <i>"Ο εύκαμπτος σωλήνας αποχέτευσης στο σιφόνι είναι φραγμένος" στη σελίδα 52</i>

Βλάβες	Αιτία/Αντιμετώπιση
Το νερό δε φαίνεται μέσα στον κάδο.	Κανένα σφάλμα – Το νερό είναι κάτω από την ορατή περιοχή.
Το στύψιμο δεν είναι ικανοποιητικό. Τα ρούχα είναι μουσκεμένα/πολύ υγρά.	<ul style="list-style-type: none"> Κανένα σφάλμα - Το σύστημα ελέγχου ζυγοστάθμισης διέκοψε τη λειτουργία στυψίματος, επειδή τα ρούχα είναι ανομοιόμορφα κατανεμημένα. Μοιράστε τα μικρά και τα μεγάλα κομμάτια ρούχων ομοιόμορφα στον κάδο. Έχει επιλεγεί Λιγότερο Σιδέρωμα; Είναι η ρύθμιση προγράμματος Αθόρυβη πλύση επιλεγμένη ή το πρόγραμμα Αθόρυβη πλύση επιλεγμένο (ανάλογα με το μοντέλο); Είναι η επιλεγμένη ταχύτητα στυψίματος πολύ χαμηλή;
Η λειτουργία στυψίματος τρέχει μερικές φορές.	Κανένα σφάλμα - Το σύστημα ελέγχου ζυγοστάθμισης διορθώνει μια ανομοιόμορφη κατανομή των ρούχων.
Το πρόγραμμα διαρκεί περισσότερο από ό,τι συνήθως.	<ul style="list-style-type: none"> Κανένα σφάλμα - Το σύστημα ελέγχου ζυγοστάθμισης διορθώνει μια ανομοιόμορφη κατανομή των ρούχων, επαναλαμβάνοντας την κατανομή των ρούχων. Κανένα σφάλμα - Το σύστημα ανίχνευσης αφρού είναι ενεργοποιημένο - Ένας κύκλος ξεβγάλματος έχει ενεργοποιηθεί.
Η διάρκεια του προγράμματος αλλάζει κατά τη διαδικασία του κύκλου πλύσης.	Κανένα σφάλμα - Η σειρά του προγράμματος έχει βελτιστοποιηθεί για τη συγκεκριμένη διαδικασία πλύσης. Αυτό μπορεί να αλλάξει τη διάρκεια του προγράμματος που εμφανίζεται στην οθόνη αφής.
Μπορεί να εξεργεται αφρός από τη θήκη του απορρυπαντικού.	<p>Χρησιμοποιήθηκε πάρα πολύ απορρυπαντικό;</p> <p>Αναμείξτε 1 κουταλιά της σούπας μαλακτικό με ½ λίτρο νερού και χύστε το στο θάλαμο II. (Όχι για ρούχα εξωτερικής χρήσης, ρούχα σπορ και ρούχα με πούπουλα!)</p> <p>Μειώστε τη δόση του απορρυπαντικού στην επόμενη πλύση.</p> <p>Χρησιμοποιείτε κοινό απορρυπαντικό χαμηλού αφρού και μέσα φροντίδας που είναι κατάλληλα για μηχανήμα.</p>
Σχηματισμός οσμών και λεκέδων στη συσκευή.	<p>Εκτελέστε το πρόγραμμα Καθαρισμός κάδου90 °C χωρίς ρούχα.</p> <p>Προσθέστε σκόνη πλυσίματος ή ένα απορρυπαντικό που περιέχει λευκαντικό.</p> <p>Υπόδειξη: Για την αποφυγή δημιουργίας αφρού, χρησιμοποιήστε μόνο τη μισή ποσότητα απορρυπαντικού που συνίσταται από τον κατασκευαστή του απορρυπαντικού. Μη χρησιμοποιείτε απορρυπαντικά που είναι για μάλλινα ή ευαίσθητα ρούχα.</p>
Δεν μπορώ να συνδεθώ στο οικιακό μου δίκτυο.	<ul style="list-style-type: none"> Το Wi-Fi είναι απενεργοποιημένο. Για να συνδεθείτε στο οικιακό σας δίκτυο, ενεργοποιήστε το Wi-Fi. Στην οθόνη πρέπει να εμφανίζεται . Το Wi-Fi είναι ενεργοποιημένο, αλλά δεν μπορεί να αποκατασταθεί μια σύνδεση με το οικιακό σας δίκτυο. Ελέγξτε, αν το οικιακό σας δίκτυο είναι διαθέσιμο ή προσπαθήστε να συνδεθείτε ξανά στο οικιακό σας δίκτυο.
Το Home Connect δε λειτουργεί.	<ul style="list-style-type: none"> Μπορείτε να βρείτε λύσεις για το πρόβλημα με το Home Connect στο www.home-connect.com. Η διαθεσιμότητα της λειτουργικότητας του Home Connect εξαρτάται από τη διαθεσιμότητα των υπηρεσιών Home Connect (π.χ. παροχή της εφαρμογής (App)) στη χώρα σας. Οι υπηρεσίες Home Connect δεν είναι διαθέσιμες σε κάθε χώρα - για περαιτέρω πληροφορίες ελέγξτε παρακαλώ: www.home-connect.com.
Δυνατός θόρυβος, κραδαμοί και "περπάτημα" της συσκευής κατά τη διάρκεια της λειτουργίας στυψίματος.	<ul style="list-style-type: none"> Είναι η συσκευή ευθυγραμμισμένη; → <i>"Ευθυγράμμιση" στη σελίδα 19</i> Είναι τα πόδια της συσκευής σταθεροποιημένα; Ασφαλίστε τα πόδια της συσκευής. Οι ασφάλειες μεταφοράς έχουν αφαιρεθεί; → <i>"Αφαίρεση των ασφαλειών μεταφοράς" στη σελίδα 15</i>

Βλάβες	Αιτία/Αντιμετώπιση
Οι ενδεικτικές λυχνίες της οθόνης αφής δε λειτουργούν κατά τη διάρκεια που η συσκευή είναι σε λειτουργία.	<ul style="list-style-type: none"> ■ Υπάρχει μια διακοπή ρεύματος; ■ Έχουν πέσει οι ασφάλειες; Σηκώστε/αντικαταστήστε τις ασφάλειες. ■ Σε περίπτωση που το σφάλμα εμφανίζεται επανειλημμένα, καλέστε το σέρβις πελατών.
Υπάρχουν θόρυβοι μετά την εκκίνηση του προγράμματος  sensoFresh .	Κανένα σφάλμα – Η συσκευή είναι γεμάτη με νερό, από τον ανεμιστήρα και την αντλία μπορεί να ακουστούν λειτουργικοί θόρυβοι, όταν εργάζονται.
Κηλίδες νερού στα στεγνά ρούχα μετά το πρόγραμμα sensoFresh .	<ul style="list-style-type: none"> ■ Απομακρύνθηκε το υπόλοιπο νερό, προτού προστεθούν ρούχα; ■ Αλφαδιάστε τη συσκευή. Η επεξεργασία με ενεργό οξυγόνο μπορεί να λειτουργήσει σωστά μόνο, όταν η συσκευή είναι αλφαδιασμένη σωστά.
Συγκεκριμένη οσμή στα ρούχα μετά το πρόγραμμα sensoFresh .	Το ενεργό οξυγόνο αφήνει μια συγκεκριμένη οσμή στα ρούχα μετά την επεξεργασία. Ανακινήστε για λίγο τα ρούχα.
Η οσμή δεν έχει αφαιρεθεί ικανοποιητικά μετά το πρόγραμμα sensoFresh .	<ul style="list-style-type: none"> ■ Η επεξεργασία με ενεργό οξυγόνο είναι λιγότερο αποτελεσματική, όταν ο κάδος είναι λερωμένος. Εκτελέστε το πρόγραμμα Καθαρισμός κάδου, προτού χρησιμοποιήσετε τη συσκευή για πρώτη φορά και στη συνέχεια τακτικά. ■ Έχετε φορτώσει πάρα πολλά ρούχα; Μην υπερβαίνετε το μέγιστο φορτίο. ■ Αφήστε την πόρτα και τη θήκη του απορρυπαντικού ανοιχτή έτσι, ώστε να μπορεί να εξατμιστεί το υπόλοιπο νερό.
Υπάρχουν υπολείμματα απορρυπαντικού στα ρούχα.	<ul style="list-style-type: none"> ■ Μερικά απορρυπαντικά χωρίς φωσφορικά άλατα περιέχουν αδιάλυτα στο νερό υπολείμματα. ■ Επιλέξτε Ξέβγαλμα ή βουρτσίστε τα ρούχα μετά την πλύση.
Άλλες βλάβες	Μπορείτε να διορθώσετε μια βλάβη μόνοι σας, όπως φαίνεται στην οθόνη. Ή απενεργοποιήστε τη συσκευή και τραβήξτε το φιν από την πρίζα. Κλείστε τη βάνα του νερού και καλέστε το σέρβις πελατών.



Σέρβις πελατών

Σε περίπτωση που δεν μπορείτε να διορθώσετε οι ίδιοι μια βλάβη, (→ "Βλάβες και τι μπορείτε να κάνετε." στη σελίδα 54), ελάτε παρακαλώ σε επαφή με το σέρβις πελατών μας.

Εμείς θα βρούμε πάντοτε την κατάλληλη λύση και θα αποφευχθούν οι περιττές επισκέψεις από τους τεχνικούς.

Δώστε παρακαλώ στο σέρβις πελατών τον αριθμό προϊόντος (E no.) και τον αριθμό κατασκευής (FD) της συσκευής.

E-Nr. _____ FD _____

E no. Αριθμός προϊόντος
FD Αριθμός κατασκευής

Μπορείτε να βρείτε αυτές τις πληροφορίες (ανάλογα με το μοντέλο):

- Εσωτερικά στην πόρτα πλήρωσης
- Στην πίσω πλευρά της συσκευής

Εμπιστευθείτε την εμπειρία του κατασκευαστή. Επικοινωνήστε μαζί μας. Έτσι μπορείτε να είστε σίγουροι, ότι οι επισκευές εκτελούνται από ειδικευμένο προσωπικό χρησιμοποιώντας γνήσια ανταλλακτικά.



Πίνακας τιμών κατανάλωσης

Κατανάλωση ενέργειας και νερού, διάρκεια προγράμματος και υπόλοιπη υγρασία για το κύριο πρόγραμμα πλύσης
(προσεγγιστικές τιμές)

Πρόγραμμα	Φορτίο	Κατανάλωση ενέργειας*	Κατανάλωση νερού*	Διάρκεια προγράμματος*
Βαμβακερά 20 °C	10 kg	0,39 kWh	90 λίτρα	3 ώρες
Βαμβακερά 40 °C	10 kg	1,29 kWh	90 λίτρα	3½ ώρες
Βαμβακερά Eco 40 °C **	5 kg	0,47 kWh	47 λίτρα	6 ώρες
Βαμβακερά Eco 60 °C **	5 kg	0,55 kWh	47 λίτρα	6 ώρες
Βαμβακερά Eco 60 °C **	10 kg	0,82 kWh	60 λίτρα	6½ ώρες
Βαμβακερά 60 °C	10 kg	1,55 kWh	90 λίτρα	3¼ ώρες
Βαμβακερά 90 °C	10 kg	2,75 kWh	106 λίτρα	3 ώρες
Συνθετικά 40 °C	4 kg	0,85 kWh	62 λίτρα	2 ώρες
Ανάμεικτα 40 °C	4 kg	0,66 kWh	45 λίτρα	1¼ ώρες
Μεταξωτά 30 °C	2 kg	0,25 kWh	37 λίτρα	¾ ώρες
Μάλλινα 30 °C	2 kg	0,22 kWh	41 λίτρα	¾ ώρες
senseoFresh εντατικό	1 kg	0,05 kWh	0 λίτρα	¾ ώρες
allergyFree 40 °C	4 kg	0,66 kWh	45 λίτρα	1¾ ώρες
Καθαρισμός κάδου 90 °C	0 kg	1,45 kWh	28 λίτρα	1½ ώρες

Πρόγραμμα Κατά προσέγγιση πληροφορίες σχετικά με την υπόλοιπη υγρασία**

WM14U940...

Μέγιστο 1.400 στροφές/λεπτό

Βαμβακερά	48 %
Συνθετικά	40 %
Μεταξωτά	30 %
Μάλλινα	45 %

Τιμές προσδιορισμένες κατά EN60456.

* Οι παρατηρούμενες τιμές μπορεί να αποκλίνουν από τις εμφανιζόμενες τιμές λόγω της επιρροής της πίεσης και της σκληρότητας του νερού, της θερμοκρασίας εισόδου, της θερμοκρασίας του περιβάλλοντος, του είδους, της ποσότητας και ρύπανσης των ρούχων, του χρησιμοποιούμενου απορρυπαντικού, των διακυμάνσεων στην τάση του ρεύματος και των επιλεγμένων πρόσθετων λειτουργιών.

** Ρύθμιση προγράμματος με μέγιστη ταχύτητα στύψιματος για δοκιμή και ενεργειακή σήμανση σύμφωνα με την οδηγία 2010/30/ΕΕ της ΕΕ με κρύο νερό (15 °C).

Τα προγράμματα είναι κατάλληλα για τον καθαρισμό κανονικά λερωμένων βαμβακερών υφασμάτων και όσον αφορά το συνδυασμό κατανάλωσης ενέργειας και νερού τα πιο αποτελεσματικά.

Οι προδιαγραφές της θερμοκρασίας του προγράμματος βασίζονται στη θερμοκρασία που αναφέρεται στην ετικέτα φροντίδας στα ρούχα. Η τρέχουσα θερμοκρασία πλυσίματος μπορεί να αποκλίνει από την εμφανιζόμενη θερμοκρασία προγράμματος, για λόγους εξοικονόμησης ενέργειας. Η αποτελεσματικότητα του πλυσίματος ανταποκρίνεται στις νομικές απαιτήσεις.

*** Πληροφορίες σχετικά με την υπόλοιπη υγρασία με βάση το εξαρτώμενο από το πρόγραμμα όριο ταχύτητας στύψιματος και τα μέγιστα φορτία.



Τεχνικά στοιχεία

Διαστάσεις:

848 mm x 598 mm x 622 mm
(πλάτος x βάθος x ύψος)

Βάρος:

83 kg

Σύνδεση στο ηλεκτρικό δίκτυο:

Ονομαστική τάση 220-240V, 50 Hz

Ελάχιστη προστασία εγκατάστασης
(=)10 A

Ονομαστική ισχύς 1900-2300 W

Πίεση νερού:

100-1.000 kPa (1-10 bar)

Κατανάλωση ισχύος στην κατάσταση αναμονής:

0.18 W

Κατανάλωση ισχύος όταν είναι έτοιμη προς χρήση (κατάσταση αναμονής):

0.18 W

Κατανάλωση ρεύματος με σύνδεση στο δίκτυο (Wi-Fi) στη λειτουργία αναμονής/διάρκεια:

2.3 W / 20 mins



Εγγύηση Aqua-Stop

Εγγύηση Aqua-Stop

Μόνο για συσκευές με Aqua-Stop

Πρόσθετα στις αξιώσεις παροχής εγγύησης έναντι του πωλητή που απορρέουν από το συμβόλαιο αγοράς και πρόσθετα στη δική μας εγγύηση για τη συσκευή σας παρέχουμε αποζημίωση υπό τους ακόλουθους όρους:

1. Σε περίπτωση που από σφάλμα στο σύστημά μας Aqua-Stop προκληθεί ζημιά από νερό, τότε αποκαθιστούμε τις ζημιές ιδιωτών καταναλωτών.
2. Αυτή η εγγύηση ανάληψης ευθύνης ισχύει για τη διάρκεια ζωής της συσκευής.
3. Προϋπόθεση για την αξίωση παροχής εγγύησης είναι, ότι η συσκευή με Aqua-Stop έχει τοποθετηθεί και συνδεθεί σύμφωνα με τις οδηγίες μας. Αυτό συμπεριλαμβάνει επίσης τη σωστά συναρμολογημένη επιμήκυνση Aqua-Stop (γνήσιο εξάρτημα). Η παροχή εγγύησης από μέρος μας δεν ισχύει για χαλασμένους αγωγούς παροχής ή ελαττωματικές μπαταρίες μέχρι τη σύνδεση του Aqua-Stop στη βάνα του νερού.
4. Οι συσκευές με Aqua-Stop, δε χρειάζεται να επιβλέπονται κατά τη διάρκεια της λειτουργίας ή να ασφαλιζονται μετά, κλείνοντας τη βάνα του νερού. Η βάνα του νερού χρειάζεται να κλείνει μόνο σε περίπτωση μακροχρόνιας απουσίας από το σπίτι, π.χ. σε περίπτωση διακοπών πολλών εβδομάδων.

Εντολή επισκευής και συμβουλές σε περίπτωση βλάβης

GR 18 182 (Αστική χρέωση)

Τα στοιχεία επικοινωνίας όλων των χωρών θα τα βρείτε στον επισυναπτόμενο πίνακα υπηρεσιών τεχνικής εξυπηρέτησης πελατών.

BSH Hausgeräte GmbH
Carl-Wery-Straße 34
81739 München
GERMANY
siemens-home.bsh-group.com

Κατασκευάζεται από την BSH Hausgeräte GmbH με άδεια εμπορικού σήματος της Siemens AG



9001325039 (9905)