

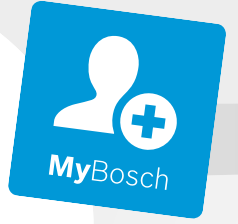

BOSCH



Register your
new device on
MyBosch now and
get free benefits:
[bosch-home.com/
welcome](https://bosch-home.com/welcome)

Bişirmə sobası

HGL10E150

[az] İstifadə təlimatı

Vacib təhlükəsizlik qaydaları	3
Ziyanların səbəbi	5
Yeni cihazınız	6
Soba	6
Zəngli saat	6
Üfürmə	6
Aksessuar	6
İlk istifadədən öncə	7
Duxovkanı yandırın	7
Aksessuarı təmizləyin	7
Fırınıza belə qulluq edirsiniz	7
Fırın işıqlanmasının işıqlanması	7
İşləmə növləri	7
Sobaya xidmət	7
Qrile xidmət	7
Fırlanan şişə qulluq edin	7
Zəngli saati işlədin	8
Qulluq və təmizləmə	8
Təmizləyici vasitələr	8
Katalitik qaynama otağı örtüyü	9

Qapı pəncərələri quraşdırın və götürün	9
Cihazın qapısını asın və asmanı çıxarın	10
Asılma şəbəkəni çıxarın və asın	10
Xəta, nə etməli?	11
Fırının lampasını dəyişin	11
Müştəri xidməti	11
Enerji və ətraf mühit məsləhətləri	12
Enerjiyə qənaət	12
Ətraf mühitə zərər etmədən tullantı edin.	12
Qida məhsulunda akrilamid	12
İstifadə məsləhətləri	12
Tort bişirmək	12
Qızartmaq və qovurmaq	13

Məhsullara, aksesuarlara və xidmətə dair digər məlumatlar internetdə tapa bilərsiniz: www.bosch-home.com və onlayn mağaza: www.bosch-eshop.com

⚠ Vacib təhlükəsizlik qaydaları

Bu qaydaları diqqətlə oxuyun. Yalnız o zaman cihazı təhlükəsiz və dcahazı təhlükəsiz və düzgün idarə edə bilərsiniz. İstifadə və montaj kitabçasını sonrakı istifadə və ya sonradan istifadə edən üçün saxlayın.

Bu cihaz ancaq quraşdırma üçün nəzərdə tutulmuşdur. Xüsusi quraşdırma təlimatlarına diqqət edin.

Cihazı qablaşdırmadan çıxardıqdan sonra yoxlayın. Nəqliyyat zədələri mövcud olarsa, cihazı qoşmayın.

Cihazı yalnız ixtisaslı şəxs qoşa bilər. Yanlış quraşdırmadan yaranan zədələrə görə heç bir zəmanət mövcud deyil. Digər qaz növünə keçid üçün müştəri xidmətinə zəng vurun.

Bu cihaz ancaq ev və ev şəraiti olan mühit üçün nəzərdə tutulmuşdur. Cihazdan yalnız qida və içkilər hazırlanması üçün istifadə edin heç vaxt qızıldıcı cihaz kimi istifadə etməyin. İşləyən zaman cihaza nəzarət edin. Cihazı yalnız içəri otaq sahəsində istifadə edin.

Bu cihaz maksimal dəniz səviyyəsindən 2000 metr hündürlükdə istifadə üçün nəzərdə tutulub.

Bu cihaz kənar taymer və ya uzaqdan idarəetmə istifadəsi üçün nəzərdə tutulmayıb.

Bu cihaz digərlərinə qarşı məsuliyyət daşıyan, digərlərinə nəzarət etməli olan və ya cihazın işləməsi ilə bağlı təlimat almış və ondan yarana biləcək təhlükələri anlamış 8 yaşından etibarən uşaqlar tərəfindən və fiziki qüsura malik, sensor və ya əqli xüsusiyyətlərə və ya təcrübə və ya bilik çatışmamazlığı hallarında da istifadə oluna bilər.

Uşaqlar cihazla oynaya bilməzlər. Təmizləmə və texniki baxış uşaqlar tərəfindən yerinə yetirilə bilməz, yalnız uşaqlar 15 yaş və ondan yuxarı olduqda və digər şəxsin nəzarətində olduqda bunu yerinə yetirə bilərlər.

8 yaşından kiçik uşaqlar cihaz və əlaqə hissələrindən kənar tutulmalıdırlar.

Aksessuarları düzgün formada qaynatma otağına itələyin. Təlimat kitabçasında aksesuarların təsvirinə baxın.

Cihaz uzun müddət fəaliyyətdə olmadıqda qoruyucu vintili qaz axını xəttinə bağlayın.

Həddindən artıq qızma təhlükəsi!

Enerji sönməsi zamanı soyutma işləmir. Cihaz normadan artıq qıza bilər. Hərəkətli hissələr çox istidir və yaralanmaya səbəb ola bilər. Yüksək temperatur nəticəsində cihaz və qurulma mebel zədələne bilər. Enerji kəsilməsi zamanı cihaz əl ilə yandırıla və fəaliyyətə qoşula bilməz. Enerji kəsilməsi zamanı cihazı söndürün.

QAZ İY VARSANƏ ETMƏLİ NECƏ DAVRANMALI!

Çıxan qaz partlayışa səbəb ola bilər.

Qaz iyi və ya pozuntuları qaz quraşdırmasında aşkar etmək:

- Qaz axını və ya qaz butulkasındakı ventili dərhal bağlayın.
- Dərhal açıq alov və siqareti söndürün.
- İşıq və cihaz söndürücüsünü işə salmayın, ştekerdən enerji xəttini çıxarmayın. Telefon və ya əl telefonundan evdə istifadə etməyin.
- Pəncərəni açın və otağı yaxşı havalandırın.
- Müştəri xidməti və ya qaz təchizatı qurumuna zəng edin.

Boğulma təhlükəsi!

Qaz axını cihazının istifadəsi sərgi yerində istiliyin, nəmliyin və yanma məhsullarının toplanmasına gətirib çıxarır. Otağın yaxşı havalanmasına diqqət edin. Təbii havalandırma açıqlamalarını hər zaman açıq saxlayın və ya mexaniki havalandırma hissəsinə (məs, hava sovurma aləti) diqqət edilməlidir. Intensiv və uzun müddətli cihaz istifadəsi əlavə havalandırma, məs, pəncərənin açılması və ya təsirli havalandırma, məs, mövcud mexaniki havalandırma hissəsini ən yüksək səviyyəyə gətirmək vacibdir.

Yanğın təhlükəsi!

- Cihazın qapısını açarkən hava axını yaranır. Bişirmə kağızı istilik elementlərinə toxuna və alovlanma bilər. Bişirmə kağızını heç bir zaman isitmə zamanı boş bərkidilməmiş aksesuarın üstünə qoymayın. Bişirmə kağızını həmişə qabla yaxud bişirmə qabla ağırlaşdırın. Ancaq lazım olan yerə bişirmə kağızı qoyun. Bişirmə kağızı aksesuarlardan kənara çıxmamalıdır.
- Qaynama yerində toplanmış yanar məhsullar alışı bilər. Yanar məhsulları qaynama otağında saxlamayın. Heç bir zaman qaynama qapısını açmayın, bu zaman üstü otağa girə bilər. Cihazı elektrik ştepselindən aralamaq və ya qoruyucu qutusundan söndürmək. Qaz girişini bağlayın.

- İst yağ və piy tez alışır. İsti yağ və piyi heç bir zaman nəzarətsiz qoymayın. Alovu heç zaman su ilə söndürməyin. Plitəni söndürün. Alovu ehmalca örtük, söndürücü örtük yaxud oxşar vasitələrlə qapadın.
- Cihaz çox isti olduqda, alışqan materiallar alovlanma bilər. Yalnız yanar maddələri (məs, sprey qabı, təmizləyici maddə) cihazın altında və ya yaxınlıqda anbarlayın və ya istifadə edin. Heç vaxt yana bilən əşyaları cihazın üstünə yaxud içinə qoymayın.
- Sini, bişirmə sinisi, tava və ya digər bişirmə qabı birbaşa bişirmə sobasına yerləşdirilə bilməz. Bu, cihazın dibinin həddindən artıq qızmasına gətirib çıxarır və qurulmuş mebelin dibi zədələne bilər.
- Cihazın arxa tərəfi çox isti olacaq. Bu, birləşmə xəttinin zədələnməsinə gətirib çıxarır. Enerji və qaz xəttləri cihazın arxa hissəsində tərpanməməlidir.

Yanma təhlükəsi!

- Cihaz çox qızacaq. Heç zaman isti qovurma sahənin iç səthlərini yaxud qızdırıcı elementlərinə toxunmayın. Cihazı həmişə soyudun. Uşaqlardan uzaq tutun.
- Aksesuarlar yaxud qab çox isti olur. Qaynatma yerindən isti aksesuar və ya qabı götürərkən, hər zaman qazan altından istifadə edin.
- Alqaqol buxarları isti qızartma sahəsində alışa bilər. Heç zaman yeməkləri çoxlu miqdarda yüksək faizli spirtli içkilərlə hazırlamayın. Ancaq az miqdarda yüksək faizli spirtli içkilərdən istifadə edin bişirmə zamanı. Cihaz qapısını etiyatnan açın.
- Fəaliyyət zamanı istifadə olunan hissələr qızır. İsti hissələrə əl vurmayın. Uşaqlardan uzaq tutun.

Qaynar su ilə yanma təhlükəsi!

- Fəaliyyət zamanı istifadə olunan hissələr qızır. İsti hissələrə əl vurmayın. Uşaqlardan uzaq tutun.
- Cihazın qapısını açan zaman isti buxar çıxma bilər. Cihaz qapısını etiyatnan açın. Uşaqlardan uzaq tutun.
- İsti qızartma sahəsində su vasitəsilə isti su buxarları yarana bilər. Heç vaxt isti qızartma sahəsinə su tökməyin.

Yaralanma təhlükəsi!

- Cihaz qapısının cızılmış çartlanmış şüşəsi partlıya bilər. Şüşə ərsin, kəskin və ya abraziv təmizləmə vasitələrindən istifadə etməyin.
- Yanlış təmir təhlükəli ola bilər. Yalnız bizim tərəfimizdən təlimlənmiş müştəri xidməti texniki təmir işlərini yerinə yetirə və zədələnmiş enerji və qaz xətti hissələrini dəyişə bilər. Cihaz defekt olarsa onu elektrik ştəpselindən aralamaq və ya qoruyucu qutusundan söndürmək, qaz axınından bağlamaq. Müştəri xidmətinə zəng edin.
- Cihazda pozuntular və ya zədələnmələr təhlükəlidir. Qüsurlu cihazı heç bir vaxt yandırmayın. Kabel taxacağını çıxarın və ya enerji qoruyucu qutusunu söndürün. Qaz girişini bağlayın. Müştəri xidmətinə zəng edin.

Cərəyan vurma təhlükəsi!

- İsti cihaz hissələrində elektrik cihazların kabel izolyasiyası əriyə bilər. Elektrik cihazların birləşdirmə kabelini isti cihaz hissələri ilə kontakta gətirməyin.
- Daxil olan nəm cərəyan vurmasına səbəb ola bilər. Heç bir təzyiqliq təmizləyici yaxud buxar təmizləyici istifadə etməyin.
- Qaynatma otağı lampasının dəyişdirilməsi zamanı lampa tutacağıının əlaqələri enerjiyə məru qalır. Dəyişməmişdən əvvəl şəbəkəni çıxarın və ya qoruyucunu qutudan söndürün.
- Cihaz EU təhlükəsizlik şamə ilə təhciz olunmuşdur. Təhlükəsiz birləşməni Danimarka razetkasında təmin eləmək üçün cihaz uyğun bir razetka adaptırdan istifadə edilərək birləşdirilməlidir. Bu adaptor (maksimal 13 Ampere qədər icazəlidir) müştəri xidmətlərindən əldə edilə bilər. (Ehtiyat hissəsi-Nr. 623333).

Alovların geri vurması (forsunka borusundakı və ya kameradakı alovlar)!

Əgər forsunkada olan forsunka alovu geri vurarsa, dərhal həmin forsunkanı söndürmək lazımdır. Alov söndükdən və forsunka soyuduqdan sonra, forsunkanın bütün hissələrinin dəqiq oturduğunu yoxlamaq. Daha sonra forsunkanı yenidən normal şəkildə yandıрмаq. Əgər yenidən alovun geri vurması baş verərsə, həmin forsunkanı söndürərək xidmət texnikinə məlumat verin. Xidmət texniki forsunkanın təhlükəsiz funksiyasını bərpa edənə qədər cihazı artıq istifadə etmək olmaz.

Ziyanların səbəbi

Diqqət!

- Aksesuar, plastik, bişirmə kağızı və ta qabı qaynatma sahəsinə: Qaynatma yerinə heç bir aksesuar qoymayın. Qaynatma yerini plastik qat ilə, növündən asılı olmayaraq bişirmə kağızı ilə örtməyin. Qaynatma yerinə heç bir qab qoymayın. İstilik tutulması baş verə bilər. Bişirmə və qızartma vaxtları artıq uyğun deyillər və emal zədələne bilər.
- Cihazı itələyin: cihaz növündən asılı olaraq cihazın bağlanması zamanı aksesuar qapı qatını cıza bilər. Aksesuarı dəyənə qədər qaynatma otağına itələyin.
- İsti qaynama yerində su: İsti qaynama yerinə su əlavə etməyin. Su buxarlanması baş verə bilər. Temperatur dəyişməsi ilə emala zədə dəyə bilər.
- Nəm qida məhsulu: Nəm qida məhsulunu uzun müddət qapalı qaynama otağında saxlamayın. Emal zədələnəcək.
- Meyvə şirəsi: Bişirmə sinisini şirəli meyvə tortunda çpx prtməyin. Meyvə şirəsi sinidən axdıqda ləkələr qoyur ki, onu kənarlaşdırmaq mümkün deyil. Mümkün olarsa, dərin universal tavadan istifadə edin.
- Açıq cihaz qapısı ilə sərirlədin: Qaynatma yerini qapalı şəkildə sərirlədin. Qaynatma yeri qapısı bir sütun enində açıq olarsa, qonşu mebel hissələri vaxt keçdikcə zədələne bilər.
- Bərk çirkələnmiş qapı sıxacağı: qapı sıxacağı güclü çirkələndə, qaynatma yeri qapısı fəaliyyətdə düzgün yerləşmir. Ətrafda olan mebel kənarları zədələne bilər. Qapı kipini həmişə təmioz saxlayın.
- Soba qapısı oturacaq sahəsi kimi: Açıq soba qapısı üzərinə qoymayın və ya yerləşdirməyin. Soba qapısından asmayın.
- Cihazı nəql edin: Cihazı qapı tutacağıından daşımayın və ya saxlamayın. Qapı tutacağı cihazın çəkisini saxlaya bilmir və sına bilər.
- Ağır aksesuar: ağır yerləşmiş aksesuar boşaldılmadan kənara çıxarılmamalıdır. Ağır aksesuar kənara dartma zamanı aşır. Qaynama otağı kənarına təzyiqli mövcuddur, o, emalı zədələyə bilər. Kənara çıxarılmış aksesuarı boşaldın, bu zaman əl ilə onu qaldırın. Diqqət! İsti aksesuarda qazan dəsmalından istifadə edin.
- Qrilləmə: Bişirmə sinisi və ya universal tava qril zamanı 3 hündürlüyündən yüksəyə itələnməməlidir. Güclü istilik vasitəsilə o əyilir və kənara çıxarma zamanı emalı zədələyir. Yalnız şəbəkənin üstündə 4 və 5 hündürlüyündə qrilləyin.

Yeni cihazınız

Burada yeni cihazınızla tanış olursunuz. Burada xidmət qarışığı, soba, qızdırma növü və aksesuara dair məlumat əldə edirsiniz.

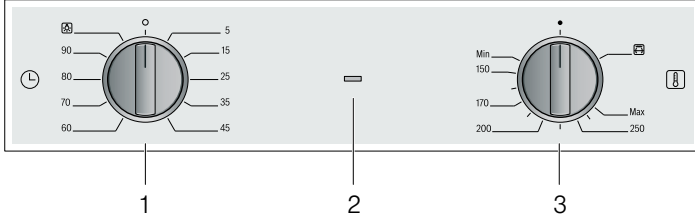

Açıqlamalar

- 1 Kontrol düyməsi Zəngli saat
- 2 Göstəriş lampası gril
- 3 Soba və qrilin xidmət düyməsi

Soba

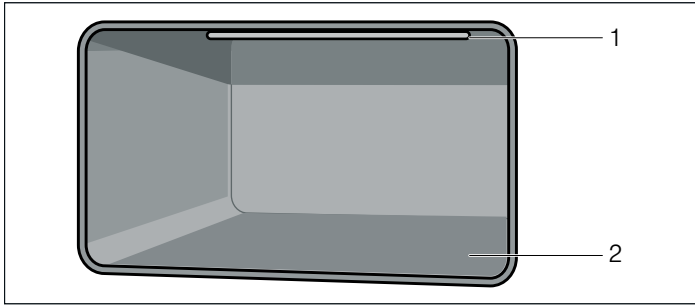

Açıqlamalar

- 1 Elektrik qrıl
- 2 Fırın-qaz yandırıcısı

Xidmət düyməsi soba

Bu istifadə düymələri vasitəsilə fırının və qrilin istilik gücünü qurun.

Mövqe	Məna
●	Sönülü. Fırın qızdır.
Min	Qənaətcil alov, ən aşağı güc
150-250	Fırın qaz yandırıcısı yanılıdır, ° C temperatur intervalında
Maksimum	böyük alov, ən yüksək güc
☑	Qril qızır və fırlanma şışı fırlanır.

Quraşdırma☑ və Max arasında dayandırma yerləşir. Bunnan o tərəfə fırlatmayın.

Qril qoşulanda göstəriş lampası işıqlanır.

Zəngli saat

Zəngli saat ilə müddəti quraşdırma bilərsiniz.

Müddət bitəndən sonra signal eşidirsiniz.

Kontrol düyməsi Zəngli saat

Bu istifadə düymələri vasitəsilə vaxtı qurun. Bu xidmət düyməsi ilə soba işıqlanmasını yandırın.

Mövqe	Məna
○	Sönülü
5 - 90	Dəqiqə müddəti
☑	Fırın işıqlanmasını yandırın

Üfürmə

Üfürmə lazım olanda yanır və sönür. İsti hava qapı boyu keçir. Diqqət! Hava alətini örtməyin. Soba əks halda qızır.

Fəaliyyətdən sonra bişirmə otağı daha tez soyusun deyə, soyutma üfurməsi bir müddət işləyir.

Aksesuar

Aksesuar 4 fərqli hündürlükdə bişirmə otağına yerləşdirilə bilər. Həmişə dəyəne qədər itələyin, aksesuar bu zaman qabı hissəsinə mane olmayacaq. Hər zaman aksesuarın bişirmə otağına düzgün yerləşməsinə diqqət edin.

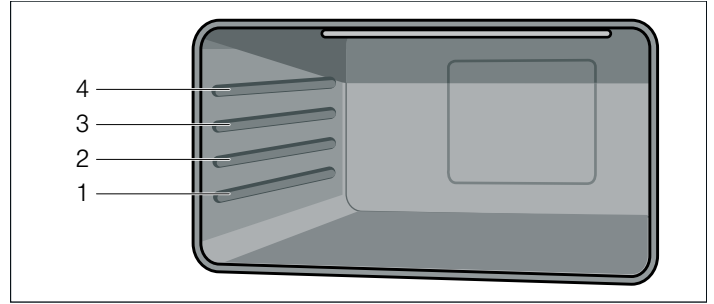

⚠ Yanğın təhlükəsi!

Sini, bişirmə sinisi, tava və ya digər bişirmə qabı birbaşa bişirmə sobasına yerləşdirilə bilməz. Bu, cihazın dibinin həddindən artıq qızmasına gətirib çıxarır və qurulmuş mebelin dibi zədələne bilər.

Aksesuarı üçdə iki dəfə elə çıxarın ki, aşmasın. Bu formada yeməyi asanlıqla çıxara bilərsiniz.

Aksesuar isti olanda, forması dəyişilə bilər. Yenidən soyuyanda, forma itir və funksiyaya heç bir təsir olmaya bilər.

Əlavə aksesuarı əsas satış yerində və ya müştəri xidmətində əldə edə bilərsiniz.

Aksesuar	Təsvir
	Bişirmə və qızartma qabı Qab, tort qabı, qızartma qabı, qrill hissəsi, dərin dondurma yeməkləri üçün qab.
	Emal bişirmə sinisi Sulu tort, peçenyə, dərin dondurulmuş yeməklər və böyük qızartma məhsulları üçün. Həm də yağ toplayan qab kimi istifadə oluna bilər.
	Qoruyucu çubuq Menteşeləri kilidləmək üçün.
	Fırlanan şış tutacağı Fırlanan şışin yerləşdirilməsi üçün.
	Fırlanan şış Qızartma və böyük quşlar üçün. Yalnız ümal bişirmə sinisi ilə birlikdə istifadə edin.

İlk istifadədən öncə

Burada ilk dəfə yemək hazırlamamışdan əvvəl nə etməli olduğunuz barədə məlumat əldə edirsiniz. Əvvəlcədən Təhlükəsizlik göstərişləri bölməsini oxuyun.

Cihazın qablaşdırmasını kənarlaşdırın və onu qaydaya uyğun tullantıya atın.

Duxovkanı yandırın

Fırını əvvəlcədən təmizləyin

1. Aksessuar və asılma sobanı qaynatma otağından çıxarın.
2. Qablaşdırma hissələrini məs, stiropor hissəsini qaynatma otağından tam çıxarın.
3. Bəzi hissələr cızılma əleyhinə qatla örtülüb. Plastik qatı kənarlaşdırın.
4. Cihazı kənardan yumşaq, nəm dəsmal ilə təmizləyin.
5. Qaynatma otağını isti yuyucu ilə təmizləyin.

Sobanı qızdırın

Yeni iyi kənarlaşdırmaq, üçün boş, bağlı sobanı qızdırın.

1. Temperatur seçicisini maksimal temperatura fırladın.
2. Sobanı 45 dəqiqədən sonra söndürün.

Fırını sonradan təmizləyin

1. Qaynatma otağını isti yuyucu ilə təmizləyin.
2. Asılma şəbəkəni montaj edin.

Aksessuarı təmizləyin

Aksessuarı istifadə etməmişdən əvvəl onu isti yuyucu və dəsmalla tam təmizləyin.

Fırınıza belə qulluq edirsiniz

Fırın işıqlanmasının işıqlanması

Fırın işıqlanmasını yandırın

Xidmət düyməsini  mövqeyinə getirin.

Qısa müddətli zəngli saat yanılı olduqda və ya soba qapısı açıq olanda soba işıqlanması yanır.



Fırın işıqlanmasını söndürün

Xidmət düyməsini  mövqeyinə getirin.

Fırının işıqlandırılması sönür.

İşləmə növləri

Aşağıdakı fəaliyyət növləri vardır.

	Fəaliyyət növü	Tətbiq
	Fırın-qaz yandırıcısı 150 -250 °C	Tortlar və pastries, quş əti, mal əti, dana əti üçün.
	Elektrik qril	Steyk, kolbasa məmulatları, balıq və toast üçün.

Sobaya xidmət

Sobanın qaz brennerini yandırmaq

1. Cihaz qapısını açın.
2. Sobanın xidmət düyməsini basın və 250 °C mövqeyinə getirin.
3. Alov sabitləşənə qədər xidmət düyməsini bir neçə saniyə basılı saxlayın.
4. Cihaz qapısını ehtiyatla bağlayın.
5. Xidmət düyməsi ilə arzu olunan temperaturu qurun. "Min" yerindən kənara çıxmayın.

Alov yenidən söndükdə

Xidmət düyməsini söndürün. Bir dəqiqə gözləyin və yenidən yandırın.

Yanğın təhlükəsi!

Alov söndükdə qaz dayanır. Fəaliyyət zamanı qaz yandırıcısını nəzarətsiz qoymayın. Heç bir əlavə havanın daxil olmamasına diqqət edin.

Partlama təhlükəsi!

Əgər forsunka 15 saniyədən sonra alovlanmırsa, idarəetmə qulpunu söndürün və qapını yaxud otağın pəncərəsini açın. Forsunkanı yenidən alışıdırılmazdan öncə, azı bir dəqiqə gözləyin.

Fırın qaz yandırıcısını söndürün

Xidmət düyməsini  mövqeyinə getirin. İstifadə düyməsini basılı saxlayın.

Qrilə xidmət

Cihaz qapısı qril zamanı bağlı olmalıdır.

Qeydlər

- Soba qaz yandırıcısını və grili eyni zamanda istifadə etmək mümkün deyil.
- Qaynatma vaxtı qıldən istifadə zamanı 60 dəqiqədən artıq olmamalıdır.
- Qrilin yandırılması zamanı fırlanma şişi fəaliyyəti avtomatik aktivləşir.

Qrili yandırmaq

Sobanın xidmət düyməsini basın və  mövqeyinə getirin.

Qril yandıqda göstəriş lampası işıqlanır.

Qrili söndürmək

Xidmət düyməsini  mövqeyinə getirin.

Fırlanan şişlə qulluq edin

Fırlanma şişi ilə yaxşı qızartma, mal əti və toyuğu qızartmaq olar. Ət eyni tərzdə qəzardılır.

Fırlanma şişi üçün qril yananda fəaliyyət avtomatik aktivləşəcək.

Qızartmanı hazırlayın

1. Qızartmanı mümkün qədər fırlanma şişinin ortasına basın və hər iki tərəfdə saxlama sıxacağıni bərkidin. Əlavə olaraq qızartmanı mətbəx ipi ilə bərkitmək olar.
2. Quş məhsulunda qanadları geriye və ayaqları ara hissəyə bərkidin. Belə halda çox tünd olmur.
3. Qanadən altındakı dərinə deşin ki, yağ yaxşı axa bilsin.

Fırlanan şışı taxın

⚠ Yanma təhlükəsi!

Qaynaqma sahəsi və istilik elementlərini heç vaxt fırlatmayın. Uşaqları həmişə uzaq saxlayın. Cihazın qapısını ehməlcə açın. İsti buxar çıxı bilər.

1. Fırlanan şış dirəyini itələmə hündürlüyü 2-də dəyəne kimi itələyin.

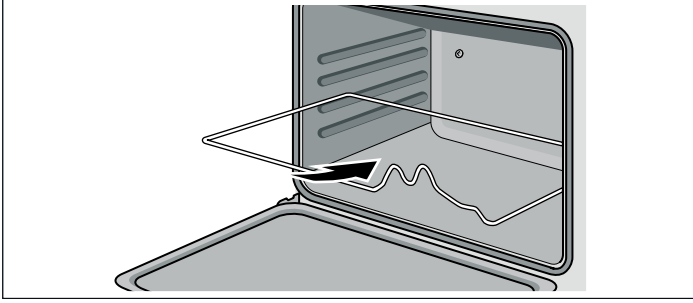

2. Fırlanan şışı motor qəbulunda qaynama otağının divarına itələyin (a).
 3. Fırlanan şışı dirəyin üzərinə qoyun (b).
- Qeyd:** Fırlanan şış dirəyin üzərində düzgün yerləşməlidir.
4. Tutacağı açın (c).

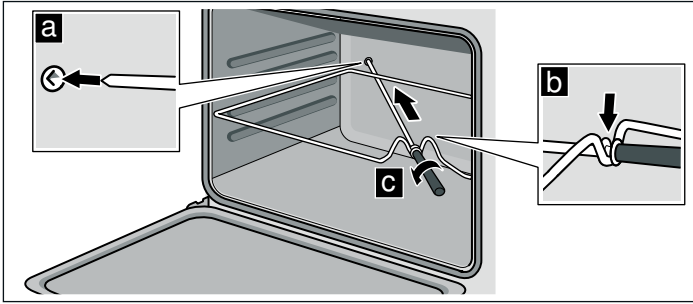

5. Bişirmə sinisinə su əlavə edin və bişirmə sinisini itələmə hündürlüyü 1-ə yağ saxlayan qab kimi itələyin.
6. Cihaz qapısını bağlayın.

Fırlanan şışı yandırın

Sobanın xidmət düyməsini mövqeyinə gətirin.

Fırlanan şışı söndürün

Sobanın xidmət düyməsini mövqeyinə gətirin.

Fırlanan şışı çıxarıb götürün

⚠ Yanma təhlükəsi!

Heç bir vaxt qaynama sahəsini və istilik elementlərinə əl vurməyin. Uşaqları uzaq saxlayın. Cihazın qapısını ehməlcə açın. İsti buxar çıxı bilər.

⚠ Yanma təhlükəsi!

İsti fırlanma şışı və ya digər aksesuarlara birbaşa əl vurməyin. İsti aksesuarı yalnız qazan əskisi və ya termo əlcəklə tutun.

1. Cihaz qapısını ehtiyatla açın və tutacağı yenidən fırlanma şışinə bərkidin.
2. Fırlanma şışini ehtiyatla geri dartın və çıxarın.
3. Fırlanma şışı dirəyini və soba sinisini çıxarın.

Zəngli saati işlədin

Qısa müddətli zəngli saat sobadan asılı olmadan işləyir.

Müddəti qurmaq

1. Xidmət düyməsini sağa dayanma mövqeyinə gətirin.
2. İstədiyiniz müddət üçün sola fırladın.

Vaxt bitdikdən sonra akustik bir səs siqnalı səslənir.

Qulluq və təmizləmə

Yaxşı qulluq və təmizləmə halında sizin duxovkanız uzun müddət gözəl və işlək qalır. Duxovkanıza necə qulluq etmək və təmizləmək barədə biz sizə burada izah edirik.

Qeydlər

- Duxovkanın ön hissəsində kiçik rəng fərqləri müxtəlif materiallar misal üçün şüşə kauçuk yaxud metal vasitəsilə meydana çıxır.
- Qapı panelində tünd kimi təsir bağışlayan kölgələr duxovkanın lampasının işıq əks etdirməsidir.
- Emayə çox yüksək temperaturda yana bilər. Bununla yüngül rəng fərqləri yarana bilər. Bu normaldır və bunun funksiyasına təsiri yoxdur. Nazik kənar sahələri tam emayə edilməyə bilər. Buna görə də çiy ola bilər. Karroziyadan qoruma bununla ziyan vurməyəcəkdir.

⚠ Cərəyan təhlükəsi!

Daxil olan nəm cərəyan vurmasına səbəb ola bilər. Heç bir təzyiqliq təmizləyici yaxud buxar təmizləyici istifadə etməyin.

⚠ Yanma təhlükəsi!

Cihaz çox qızacaq. Heç zaman isti qovurma sahənin iç səthlərini yaxud qızdırıcı elementlərinə toxunmayın. Cihazı həmişə soyudun. Uşaqlardan uzaq tutun.

Təmizləyici vasitələr

Müxtəlif üst səthlərin səhif təmizləyici vasitələrlə zədələnməməsi üçün cədvəldəki məlumatlara diqqət yetirin. İstifadə etməyin

- kəskin yaxud abraziv təmizləyici vasitələrdən
- güclü alkaqol tərkibli təmizləyici vasitələrdən istifadə etməyin
- bərk abraziv yastıqlardan yaxud təmizləmə süngərindən istifadə etməyin
- yüksək təzyiqliq təmizləyicisindən yaxud buxar təmizləyicidən istifadə etməyin.

İstifadədən əvvəl yeni qubkaları tam yuyun.

Sahə	Təmizləyici vasitələr
Fırının qabaq hissəsi	İsti sabunlu su: Bir yuyucu parça ilə təmizləyin və yumşaq bir parça ilə qurulayın. Şüşə təmizləyicisindən və ya cizandan istifadə etməyin.
Pasatmayan polad	İsti sabunlu su: Bir yuyucu parça ilə təmizləyin və yumşaq bir parça ilə qurulayın. Kircə, yağ, güclü və yumurta ağı ləkələrini dərhal kənarlaşdırın. Bu ləkələr korroziya yarada bilər. Müştəri xidmətlərində yaxud ixtisaslaşmış mağazalarda isti üst səthlər üçün xüsusi paslanmayan polad üçün qulluq vasitələrini əldə etmək olar. Təmizləyici maddəsini yumşaq bir parça ilə nazikce üstünə çəkin.

Sahə	Təmizləyici vasitələr
Alüminium	Zərif pəncərə yuyucusu ilə təmizləyin. Pəncərə dəsmalı və ya düyünlənməyən mikro fazalı dəsmal ilə üfqi şəkildə və sahəyə təzyiq olmadan silin.
Emal sahə (hamar üst sahə)	Satışda olan yuyucu maddə və ya sirkəli su ilə: Yumşaq nəm əski və ya şüşə dərisi ilə sirtün, quru parça ilə qurulayın. Yanmış yemək qalıqlarını nəm parça ilə və quyusu ilə yumşaldın. Güclü çirklənmə zamanı gel formalı soba təmizləyicisindən istifadə edin. Bu məqsədli şəkildə tətbiq edilə bilər. Qaynama otağını təmizləmədən sonra qurumaq üçün açıq saxlayın.
Özünü təmizləyən sahələr (hamar üst səthlər)	Katalitik qaynatma otağı örtüyü bölməsindəki göstərişlərə diqqət edin
Qaz yandırıcısı	Qaynatma yerində qaz yandırıcısını heç bir vaxt özünüz təmizləməyin.
Qapı şüşəsi	Şüşə təmizləyici: Yumşaq bir parça ilə təmizləyin. Şüşə cızandan istifadə etməyin.
Fırının lampasının şüşə örtüyü	İsti sabunlu su: Yuyucu parça ilə təmizləyin.
Sıxlıq Götürməyin!	İsti sabunlu su: Yuyucu parça ilə təmizləyin. Sirtməyin.
Stellaj	İsti sabunlu su: Yumşaldın və yuyucu parça və ya fırça ilə təmizləyin.
Aksessuar	İsti sabunlu su: Yumşaldın və yuyucu parça və ya fırça ilə təmizləyin.

Katalitik qaynama otağı örtüyü

Katalik qaynama otağı örtüyü özü təmizlənən amla örtülüb.

Soba fəaliyyətdə olarkən, sahələr özlərini təmizləyin. Böyük ucluq sobanın çoxsaylı fəaliyyətindən sonra itir.

Özü təmizlənən sahələr

Yan divarlar katalitik örtülüb. Sahələri soba təmizləyicisi ilə təmizləməyin. Emalın yüngül rənglənməsi özünü təmizlənməyə heç bir təsirir yoxdur.

Qapı pəncərələri quraşdırın və götürün

Daha yaxşı təmizləmək üçün duxovkanın şüşə qapaqlarını yerindən çıxarın.

Qapı şüşəsini çıxarın

1. Fırın qapısını tamamilə açın.
2. Hər iki manşeti sol və sağ tərəfdən qoruyucu qələm vasitəsilə kilidləyin.

Qeyd: Qoruyucu qələmlər tam manşetin deşiklərinə soxulmalıdır.

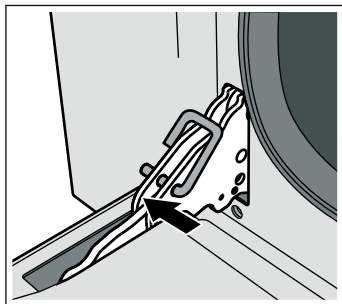

3. Daxili diskin aşağı hissəsini bərkitmə sancaqlar qısqaqdan boşalana qədər azca qaldırın (1).

4. Daxili diskin yuxarı hissəsini bərkitmə sancaqlar qısqaqdan boşalana qədər azca qaldırın (2).

Diqqət!

Daxili disk qaldırarkən orta disk daxili diskdə ilişib qala bilər. Əmin olun ki orta panel aşağı düşmür.

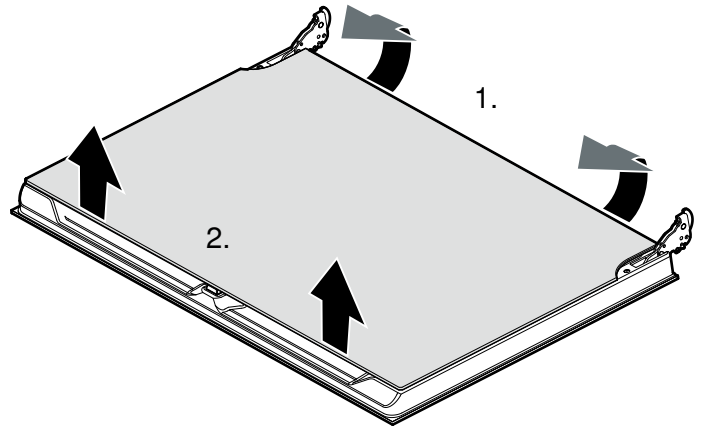

5. Daxili disk çıxarın.

6. Orta disk çıxarın.

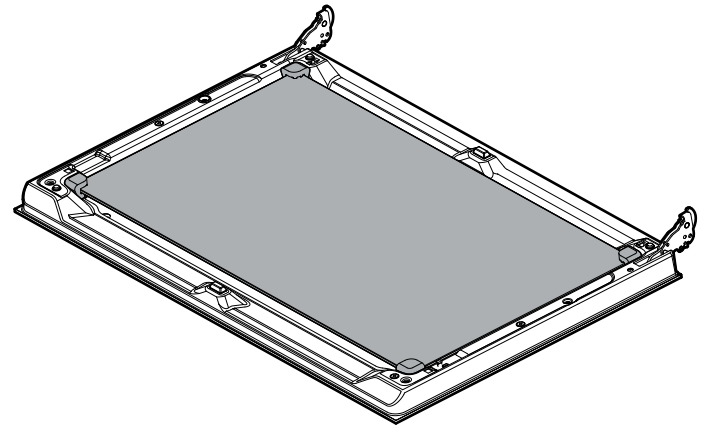

Qeyd: Orta disk saxlama sancaqlar ilə bərkidilməyib lakin rezin yataqlar ilə mövqedə saxlanılır.

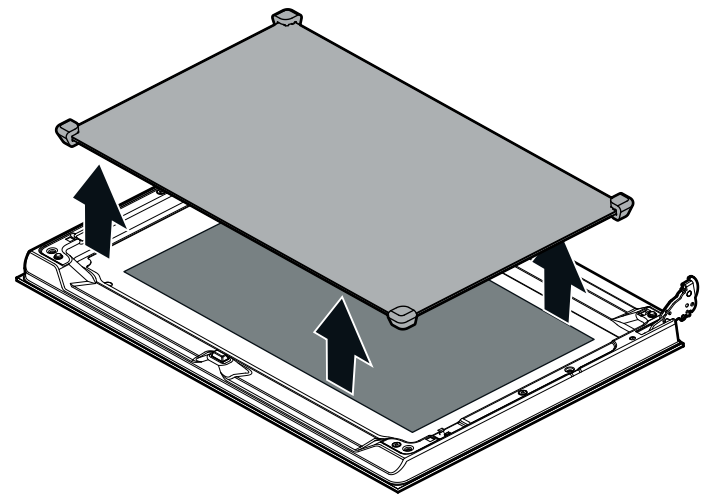

Pəncərə panellerini şüşə təmizləyənle və yumşaq bir parça ilə təmizləyin.

⚠ Yaralanma təhlükəsi!

Cihaz qapısının cızılmış çartlanmış şüşəsi partlıya bilər. Şüşə ersin, kəskin və ya abraziv təmizləmə vasitələrindən istifadə etməyin.

Qapı şüşəsini taxın

1. Orta qatı yenidən yerləşdirin.

Qeyd: Qatın düzgün yerləşməsinə diqqət edin. Bütün rezin qatlar xarici qatın üzərində yerləşməlidirlər.

2. Daxili qatı yenidən yerləşdirin.

Qeyd: Bütün dörd bərkitmə qələmləri onun üçün nəzərdə tutulmuş tutacaqlarda yerləşməlidirlər.

3. Təhlükəsizlik qələmlərini kənarlaşdırın və soba fırın qapısını bağlayın.

Cihazın qapısını asın və asmanı çıxarın

Çox çirkənmə halında duxovkanın qapısı daha yaxşı təmizlənməsi üçün asıla bilər. Adı halda buna etiyac yoxdur.

Cihaz qapısını çıxarın

1. Fırın qapısını tamamilə açın.

2. Hər iki manşeti sol və sağ qoruyucu qələmlə kilidləyin (a).

Qeyd: Qoruyucu qələmlər tam manşetin deşiklərinə soxulmalıdır.

3. Fırının qapısını kənardan hər iki əl ilə tutun və fırının qapısını təxminən 30° örtün (b).

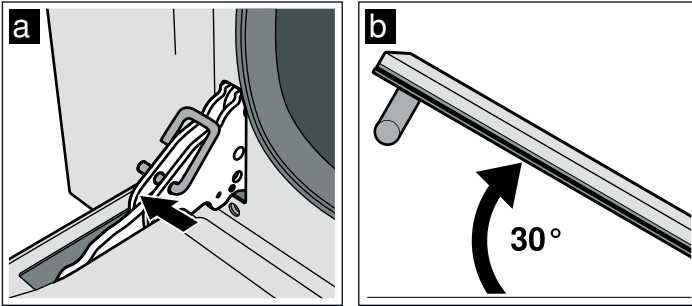

4. Duxovkanın qapısını yavaşca qaldırın və çıxarın.

Qeyd: Duxovkanın qapısını tam bağlamayın. Manşetlər əyilə bilər və emal zədələri yarana bilər.

Cihaz qapısını asın

1. Fırının qapısını böyür tərəfdən hər iki əl ilə tutmaq.

2. Menteşeni duxovkanın taxçalarına itələyin (a).

Qeyd: Menteşələrin altında olan pillə duxovkanın çərçivəsinə oturmalıdır (b).

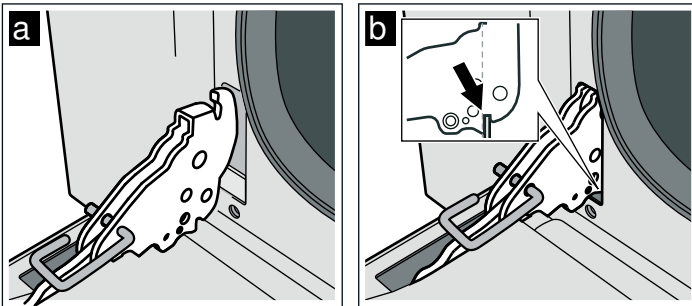

3. Qapını aşağıya endirin.

4. Qoruyucu çubuğu götürün.

⚠ Yaralanma təhlükəsi!

Əgər duxovkanın qapısı təsadüfən düşür və ya manşet bağlanırsa manşetdən tutmayın. Müştəri xidmətinə zəng vurun.

Asılma şəbəkəni çıxarın və asın

Asılma şəbəkəni daha yaxşı təmizləmə üçün asa bilərsiniz.

Asılma şəbəkəni çıxara bilərsiniz

Asılqan çəngəl qarmaq müvafiq olaraq soba kamerasının yan divarlarında üç nöqtədə bərkidilmişdir.

1. Asılqan çəngəlin ön hissədən yapışın və soba kamerasının ortasına doğru dartın.

Asılqan çəngəlinin ön qarmağı deşmədən boşalır.

2. Asılqan çəngəl-qarmağı sona qədər açın və deşmənin axırından ön divardan dartın.

3. Katalitik qaynama otağı örtüyünü bərk tutun.

4. Asılma çəngəl qarmağı soba kamerasından çıxarın.

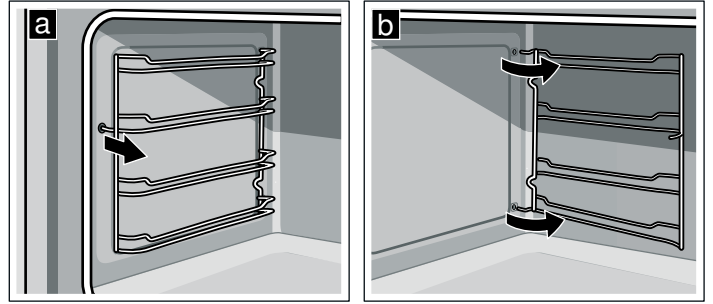

Asılma şəbəkəni asa bilərsiniz

1. Katalitik qaynama otağı örtüyünü bərk tutun.

2. Asma şəbəkənin qarmağını yan divarın arxa dəliyinə keçirin.

3. Asma şəbəkənin qabaq ilməsinə dəliyə basın.

Xəta, nə etməli?

Adətən kiçik bir səbəbdən pozuntu yarana bilər. Müştəri xidmətini çağırılmışdan əvvəl cədvələ baxın. Xətanı bəlkə siz özünüzdə aradan qaldıra bilərsiniz.

⚠ Yaralanma təhlükəsi!

Yanlış təmir təhlükəli ola bilər. Yalnız bizim tərəfimizdən təlimlənmiş müştəri xidməti texniki təmir işlərini yerinə yetirə və zədələnmiş enerji və qaz xətti hissələrini dəyişə bilər. Cihaz defekt olarsa onu elektrik ştəpselindən aralamaq və ya qoruyucu qutusunda söndürmək, qaz axınından bağlamaq. Müştəri xidmətinə zəng edin.

Xəta	Mümkün səbəblər	Həlli
Cihaz işləmir	Cərəyanın kəsilməsi	Yoxlayın görün digər mətbəx cihazları işləyirmi
	Qoruyucu defektidir	Qoruyucu qutuda yoxlayın görün ki cihaz üçün olan qoruyucu qaydasındadırmı
Fırın işıqlanması xarabdır.	Fırının lampası defektidir	Fırının lampasını dəyişin. ("Fırının lampasını dəyişin" bölməsinə baxın)
Alov (Fırın) bütün çıxış limanlarından yənmir.	Normal çirklənmə	Brenner ixtisaslı usta tərəfindən təmizlənməlidir.
Fırının qızması zamanı şüşə qapı vurur.	Temperatur fərqi görə normal görünüş	Mümkün deyil; funksionallığa heç bir təsir yoxdur.

Fırının lampasını dəyişin

Soba lampası xarab olarsa, o, dəyişməlidir. Temperatura davamlı lampaları müştəri xidməti və ya ixtisaslı satış yerindən ala bilərsiniz. Zəhmət olmasa cihazınızın E nömrəsini və FD nömrəsini daxil edin. Digər lampalardan istifadə etməyin.

⚠ Cərəyan vurma təhlükəsi!

Qaynatma otağı lampasının dəyişdirilməsi zamanı lampa tutacağına əlaqələri enerjiyə məru qalır. Dəyişməmişdən əvvəl şəbəkəni çıxarın və ya qoruyucunu qutudan söndürün.

1. Qaynatma yerinə soyumağa imkan verin.
2. Cihaz qapısını açın.
3. Zədənin qarşısını almaq üçün qaynatma yerinə qab dəsmalını qoyun.
4. Asma şəbəkəsini çıxarın.
5. Şüşə örtüyü çıxarın. Bunun üçün əl ilə şüşə örtüyü qabağa açın. Şüşə örtük çətin çıxarsa, kömək üçün qaşığıdan istifadə edin.
6. Soba lampasını çıxarın.

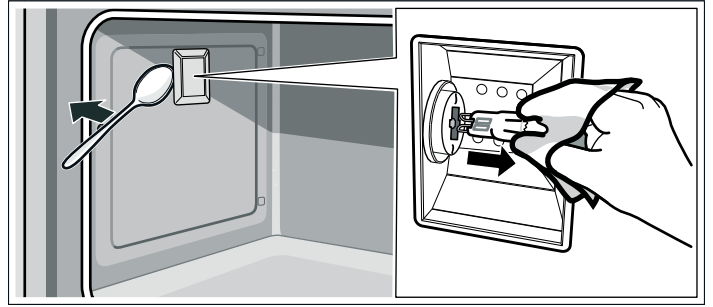

7. Soba lampasını eyni növ lampa ilə əvəz edin:

Gərginlik: 230 V;

Güc: 40Vatt;

Əhatə: G9;

Temperatur gücü: 300 °C

8. Fırının lampasının şüşə örtüyünü yenidən qurun.
9. Asılma şəbəkəni montaj edin.
10. Qab dəsmalını yenidən götürün.
11. Təhlükəsizlik alətini yenidən yandırın.
12. Yoxlayın görün fırın işıqlandırması yenidən işləyirmi.

Müştəri xidməti

Cihazınızın təmir olunmalıdırsa bizim müştəri xidməti qulluğunuzda hazırız. Biz həmişə uyğun bərr həll tapırıq, həmçinin ustanın lüzumsuz gəlişinə yol verməmək üçün.

Zəng etdiyiniz zaman cihazın nömrəsini (E-Nr.) və istehsal nömrəsini (FD-Nr.) bildirin ki, sizə ixtisaslaşmış xidmət edə bilək. Növ tablosu yandan soba qapısının arxasında yerləşir.

Ehtiyac olduqda çox axtarmamaq üçün, cihazın məlumatlarını və müştəri xidmətinin telefon nömrəsini burada qeyd edə bilərsiniz.

E-Nr. FD-Nr.

Müştəri xidməti ☎

Nəzərə alın ki, zəmanət müddəti ərzində səhv istifadə nəticəsində hər hansı bir qüsurlu baş verdikdə müştəri xidməti ustasının xidməti pulsuz deyildir.

Yaxınlığınızda olan müştəri xidməti üçün bütün ölkələr üzrə əlaqə məlumatlarını burada və ya buraya əlavə edilmiş müştəri xidməti kataloqunda tapa bilərsiniz.

İstehsalçının təcrübəsinə etibar edin. Beləliklə əmin olursunuz ki, təmir orijinal ehtiyat hissələri ilə təchiz edilmiş təlim keçmiş xidmət texnikləri tərəfindən həyata keçirilir.

Enerji və ətraf mühit məsləhətləri

Burada siz bişirmə və qızartma zamanı enerjiyə qənaət edə bilmək barədə və cihazın tullantısı zamanı hansı qaydalara diqqət yetirmə barədə məsləhətlər əldə edə bilərsiniz.

Enerjiyə qənaət

- Yalnız reseptdə verilərsə, sobanı əvvəlcədən qızdırın.
- Qaynatma, sobada bişirmə və ya qızartma zamanı soba qapısını mümkün qədər az açın.
- Bir neçə tortu ardıcıl bişirsəniz daha yaxşıdır. Soba hələ də istidir. Beləliklə ikinci tort üçün bişirmə vaxtı bitir. Siz 2 bişirmə qabını yan-yanı da yerləşdirə bilərsiniz.

- Uzun müddətli qaynatma vaxtında sobanı qaynatma bitməmişdən 10 dəqiqə əvvəl söndürə bilərsiniz və qalığı istiliyi hazır yemək üçün istifadə edə bilərsiniz.

Ətraf mühitə zərər etmədən tullantı edin.

Qablaşdırmanı ətraf mühitə zərər olmadan tullantı edin.



Bu avadanlıq elektrik və elektron avadanlıqlar üzrə 2012/19/EU Avropa Direktivinə (- WEEE tullantılarının elektrik və elektron avadanlıq) uyğun olaraq xarakterizə olunur.

Direktiv Avropa Birliyi üzrə köhnə cihazların geri toplanması və təkrar istifadəsi üçün çərçivəni müəyyən edir.

Qida məhsulunda akrilamid

Akrilamid yüksək temperaturda hazırlanmış buğda və kartof məhsullarında, o cümlədən kartofel çipsində, kartofel friyə, toast

çörəyində, kiçik çörəkdə, adi çörəkdə və zərif un məhsulunda (keks, şokoladlı keksdə, spekulatidə) olur.

Yeməklərin akrilamidsiz hazırlanmasına dair eyhamlar

Ümumi	<ul style="list-style-type: none">■ Qaynama vaxtını mümkün qədər qısa edin.■ Yemək qızılı sarı, çox tünd qızartmayın.■ Böyük, qalın qaynama məhsulu az akrilamida malikdir.
Tort bişirmək	max. 200 °C.
Keks	max. 190 °C. Yumurta və ya yumurta sarısı akrilamidin yaranmasını azaldır.
Soba kartofel fri	Eyni dərəcədə və bir layda siniyə yayın. Ən azı siniyə 400 qr qoyun ki, kartofel fri qurumasın

İstifadə məsləhətləri

Burada qab və hazırlanmaya dair eyham seçimləri var.

Qeydlər

- Birgə çatdırılmış aksesuarları istifadə edin. Əlavə aksesuarı xüsusi aksesuar kimi əsas satış yerində və ya müştəri xidmətində əldə edə bilərsiniz. İstifadədən əvvəl lazım olmayan aksesuar və qabları qaynatma yerindən götürün.
- Qaynatma yerindən isti aksesuar və ya qabı götürərkən, hər zaman qazan altından istifadə edin.

Tort bişirmək üçün məsləhətlər

Beləcə siz tortun bişirilməsinə əmin ola bilərsiniz.	Bişirmənin bitməsinə 10 dəqiqə qalmış taxta çubuqla torta basın. Çubuğa heç nə yapışmırsa, tort hazırdır.
Tort dağılır.	Növbəti dəfə daha az mayedən istifadə edin, ya da bişirmə temperaturunu 10 dərəcə azaldın. Bişirmə zamanı verilmiş fırlatma vaxtına diqqət edin.
Tort ortada qalxıb və qıraqlarda yox.	Formanın qıraqlarını yağlamayın. Bişirmədən sonra tortu ehtiyatla bıçaqla boşaldın.
Tort üst hissəsindən tünd rəng alır.	Onu dərinə qoyun və aşağı temperaturu seçin və tortu bir az çox bişirin.
Tort çox qurudur.	Dış taxtası ilə hazır tortda kiçik deliklər açın. Sonra meyvə şirəsi və ya alkoqolu üzərinə tökün. Növbəti dəfə temperaturu 10 dərəcə yüksək edin və bişirmə vaxtını azladın.
Çörək və tort (məs, pendir tortu) yaxşı görünür, daxildən yapışır (su zolaqları ilə əyilib)	Növbəti dəfə daha az mayedən istifadə edin və daha aşağı temperaturda bir az uzun müddət bişirin. Sulu tərkibdə birinci aşağı hissəni bişirin. Onun üzərinə badam və ya kiçik küncütlər tökün və məhlulu üzərinə tökün. Zəhmət olmasa reseptə və bişirmə vaxtına diqqət edin.
Peçenye nahamar formada qızarıb.	Nisbətən aşağı temperaturu seçin bu zaman peçenye hamar olacaq. Üzərinə qoyulmuş bişirmə kağızı hava sirkulzasiyasına təsir edə bilər. Bişirmə kağızını hər zaman siniyə uyğun kəsin.

Meyvə tortu aşağıda açıq rəngdədir.	Tortu gələn dəfə bir səviyyə aşağı yerləşdirin.
Meyvə şirəsi üzərinə axır.	Növbəti dəfə mümkün olarsa, universal tavadan istifadə edin.
Maya xəmirindən kiçik peçenyə bişirmə zamanı bir-birinə birləşir.	Hər peçenyə ətrafında məsafə təq. 2 sm olmalıdır. Beləcə peçenylərin açılması və ətrafından qızarması üçün kifayət qədər yer olur.
Şirəli tortun bişirilməsi zamanı kondensasiya suyu çıxır.	Bişirmə zamanı su buxarı yarana bilər. O, qapıdan axır. Su buxarı xidmət sahəsində və ya qonşu məbel fonunda aşağı enə və kondensasiya suyu kimi axır. Bu fiziki prosesdir.

Qızartmaq və qovurmaq

Qab

Siz hər istiliyə qarşı davamlı qabdan istifadə edə bilərsiniz. Qabı hər zaman sobanın ortasına qoyun. Böyük qızartma üçün həm də emal bişirmə qabından istifadə olunur.

Qızartmaq üçün məsləhətlər

- Aşağı temperatur eyni tərzdə qızartma verir.
- Yağlı olmayan ətə 2-3 xörək qaşığı maye əlavə edin, ölçülərindən asılı olaraq sulu qızartma üçün isə 8-10 xörək qaşığı maye əlavə edin.
- Ördək və ya qaz üçün qanadlar altında dərinə dəsmək, sonra yağ axa bilər.
- Quş əti xüsusilə xırtıldayan olur əgər ki bişirmə vaxtının sonuna yaxın kərə yağı, duzlu su və ya portağal şirəsi əlavə edirsiniz.
- Ət hissələri vaxtın yarısından sonra fırladın.
- Qovurma hazır olduqdan sonra, o bir 10 dəqiqə sönmüş bağlı duxovkada qalmalıdır. Qızartma şirəsi belə daha yaxşı yayılır.
- Böyük ət hissələrinin qovrulması zamanı duxovkanın qapısında güclü buxar əmələgəlməsinə və yağıntıya səbəb ola bilər. Bu normal görüntüdür funksionallığa heç bir təsir yoxdur. Qovurma sonrası bir dəsmal ilə duxovkanın qapısını və görünüş pəncərəsini silib qurulaşdırın.
- Siz əgər dəmir torun üzərində qızardırırsınızsa yağın toplanması üçün əlavə olaraq fırın nimçəni 1-ci rəf hündürlüyünə yerləşdirin.

Qızartma üçün eyhamlar

Siz qızartmanın hazır olmasını necə müəyyən edə bilərsiniz.	Ət termometrindən (satışda mövcuddur) və ya "Qaşığı nümunəsindən" istifadə edin. Qızartmanın üstünə qaşığıla basın. Bərkdirsə demək ki hazırdır. Əgər geri qayıdırsa bir az da vaxt lazımdır.
Qızartma çox tündür və bəzi hissələri yanıb.	İtləmə hündürlüyü və temperaturu yoxlayın.
Qızartma yaxşı görsənir amma sous yanıb.	Növbəti dəfə daha kiçik qızartma qabı seçin və daha çox maye əlavə edin.
Qızartma yaxşı görsənir amma sous çox açıq rəngdədir və suludur.	Növbəti dəfə daha böyük qızartma qabı seçin və daha az mayedən istifadə edin.

DİQQƏT!

Turşu tərkibli ərzaqlar qoruyucu barmaqlığı zədələyə bilər.

- ▶ Məs. meyvə və ya turşulu marinadla ədvalanmış qril olunmalı məhsul kimi turşu tərkibli ərzaqları birbaşa dəmir torun üstünə qoymayın.

Nikelə qarşı allergiyası olanlar üçün göstəriş

Nadir hallarda nikelin cüzi miqdarda izləri ərzağa keçə bilər.

Qrill üçün məsləhətlər

- Mümkün qədər eyni qalınlıqda olan qril hissələri götürün. Bunlar azı 2-3 sm qalınlığında olmalıdırlar. Bu cür eyni tərzdə qızardırırlar və yaxşı şirəli qalır.
- Qril qabını qızardıcının ortasına qoyun. Fırın nimçəsinə bir az su tökün və yağın toplanması üçün əlavə olaraq aşağı rəf hündürlüyünə yerləşdirin. Heç vaxt onu qızardılma sahəsinə aşağıya qoymayın.
- Qrillə dəmir torun üzərinə qoymazdan əvvəl maqal qidasını bir az yağ ilə nəmlədin.
- Nazik qrill məhsulunu qrill müddətinin ayarısından sonra və qalın qrill məhsulunu qrill müddəti zamanı çox dəfə fırladın. Bu zaman qrill alətindən ehtiyatla istifadə edin ki, qrill məhsulu deşilməsin və ətini soku məsələ qızartma zamanı üzərində qalsın.
- Qoyun əti və ya mal əti kimi tünd ət sortları donuz və çamış ətine nisbətən daha tez qaralır.

Fırlanan şiş üçün məsləhətlər

- Qızartmanı mümkün qədər ortaya fırlanma şişinə taxın və hər iki tərəfdən sıxacaqla bərkidin.
- Bundan əlavə, siz mətbəx ipi ilə qovurmanı bağlaya bilərsiniz. Quş ətində quş sonluğunu arxadan və ayaqları buddan bərkidin. Belə halda çox tünd olmur. Qəndərlərin altında dərinə deşin ki yağ axa bilsin.



Thank you for buying a Bosch Home Appliance!

Register your new device on MyBosch now and profit directly from:

- **Expert tips & tricks for your appliance**
- **Warranty extension options**
- **Discounts for accessories & spare-parts**
- **Digital manual and all appliance data at hand**
- **Easy access to Bosch Home Appliances Service**

Free and easy registration – also on mobile phones:

www.bosch-home.com/welcome

BOSCH
HOME APPLIANCES
SERVICE

Looking for help? You'll find it here.

Expert advice for your Bosch home appliances, help with problems or a repair from Bosch experts.

Find out everything about the many ways Bosch can support you:

www.bosch-home.com/service

Contact data of all countries are listed in the attached service directory.

BSH Hausgeräte GmbH

Carl-Wery-Straße 34

81739 München, GERMANY

www.bosch-home.com

A Bosch Company



9001308332 (020805)