

tr Gaz bağlantısı ve gaz dönüştürme tertibatı için talimatlar.
(Sadece Yetkili Servis içindir)



Dikkat edilmesi gereken hususlar	3
Gaz bağlantı tarafının seçilmesi (* opsiyonel).....	3
Gaz bağlantısı.....	4
İzin verilen bağlantılar	4
Doğal gaz (NG) bağlantısı.....	4
Likit gaz (LPG) bağlantısı.....	4
Gaz türünün değiştirilmesi.....	5
Gaz türünü değiştirmek için	5
Gaz Dönüşüm Parçaları.....	5
Bek enjektörlerinin değiştirilmesi	6
Brülör by-pass enjektörlerinin ayarlanması veya değiştirilmesi ile küçük alevin ayarlanması	6
Doğal gazdan likit gaza dönüştürme	6
Likit gazdan doğal gaza dönüştürme.....	6
Kumanda panelinin sökülmesi	7
By-pass enjektörlerinin değiştirilmesi.....	8
Kumanda panelinin takılması.....	8
Sızdırmazlık ve fonksiyon kontrolü.....	8
Gaz bağlantısının kontrol edilmesi.....	8
Brülör enjektörlerinin kontrol edilmesi	8
By-pass enjektörlerinin kontrol edilmesi.....	8
Düzgün yanma durumu	9
Bekler	9
Teknik Özellikler- Gaz.....	9

Dikkat edilmesi gereken hususlar

Cihazınızın başka bir gaz türüne dönüştürülmesi işlemi, sadece yetkili uzmanlar tarafından ve bu dökümanda yer alan talimatlara göre yapılmalıdır.

Yapılan hatalı bağlantı ve ayarlar cihazınızın zarar görmesine ve hasara sebebiyet verebilir. Cihaz üreticisi hatalı bağlantı ve ayarlamalardan sorumlu tutulamaz.

Cihazın üzerindeki tanıtım plakasında bulunan semboller dikkatle incelenmelidir. Eğer ülkenizin sembolü burada yer almıyorsa düzenlemeleri yapmak için ülkenizdeki teknik talimatları dikkate alın.

Cihazı yerleştirmeden önce yerel dağıtım şebekesindeki gazın cinsi ve basıncı ile ilgili bilgi edinin. Cihaz kullanılmadan önce tüm ayarların doğru olarak yapıldığından emin olun.

Yerel ve ulusal direktiflere (yönetmeliklere) uyulmalıdır.

Bu cihazın ayar şartları, cihazın arka yüzündeki tanıtım plakası üzerinde belirtilmiştir. Fabrika çıkışında ayarlanmış olan gaz türü bir yıldız (*) ile işaretlenmiştir.

Aşağıdakileri tabloya giriniz:

Ürün numarası (E-Nr.),
Üretim numarası (FD),
Gaz türü / gaz basıncı için fabrika ayarlarını ve değiştirme işlemi sonrasında ayarlanmış olan gaz türü / gas basıncını aşağıdaki tabloya kaydediniz.

E-Nr.	FD
Yetkili servis ☎	
Gaz türü / Gaz basıncı	
İlgili bilgiler tip levhası üzerindedir	
Gaz türü / Gaz basıncı	
Gaz türü değiştirmeden sonraki bilgiler	

Dikkat!

Cihazınızın başka bir gaz türüne dönüştürülmesi sonrasında ayarlanmış olan gaz türü tanıtım plakası üzerinde de işaretlenmelidir. Bunun için gaz dönüşüm etiketi kullanılmalıdır. Etiket üzerinde gaz türü bir yıldız (*) ile işaretlenmiştir. Dönüştürülen gaz türü yıldızla (*) işaretli olan etiket tanıtım plakası üzerinde ilgili yere yapıştırılmalıdır.

Cihazda yapılacak değişiklikler ve cihazın bağlantı şekli, cihazın muntazam ve güvenli çalışması açısından önemli rol oynar.

⚠ Gaz kaçağı tehlikesi!

- Gaz bağlantısında yapılan çalışmalardan sonra her zaman bağlantının sızdırmazlığını kontrol ediniz. Üretici firma, önceden üzerinde oynanmış bir gaz bağlantısındaki gaz sızıntısı için herhangi bir sorumluluk üstlenmez.
- Gaz borusundan (kollektör) tutarak cihazınızı hareket ettirmeyiniz. Gaz borusu zarar görebilir.
- Cihaz, kurulumu yapıldıktan sonra hareket ettirilmemelidir. Cihazı gaz bağlantısı yapıldıktan sonra hareket ettirmeniz durumunda bağlantının sızdırmazlığını kontrol ediniz.

Tüm çalışmalara başlamadan önce akım ve gaz beslemesi kesilmelidir.

Bu cihaz, teknelere veya araçlara monte edilmemelidir.

Gaz bağlantı tarafının seçilmesi (* opsiyonel)

Cihazın, gaz bağlantısı sol veya sağ taraftan yapılabilir. Gerekirse bağlantı tarafı değiştirilebilir.

Ana gaz hattını kapatın.

Gaz bağlantı tarafını değiştirirseniz, gaz bağlantısının yapılmayacağı taraftaki gaz bağlantı rakoru kör tapa ile kapatılmalıdır.

Bunun için:

1. Yeni contayı kör tapanın içine yerleştiriniz. Contanın yerine doğru oturmasına dikkat ediniz.
2. Cihaz gaz bağlantı rakorunu **22'lik anahtar ile sabit tutarak**, kör tapayı 24'lük anahtar ile bağlantı rakoruna takınız.

Bağlantı tarafını değiştirdikten sonra, sızdırmazlık kontrolü yapılmalıdır. Bunun için "Sızdırmazlık kontrolü" bölümüne bakınız.

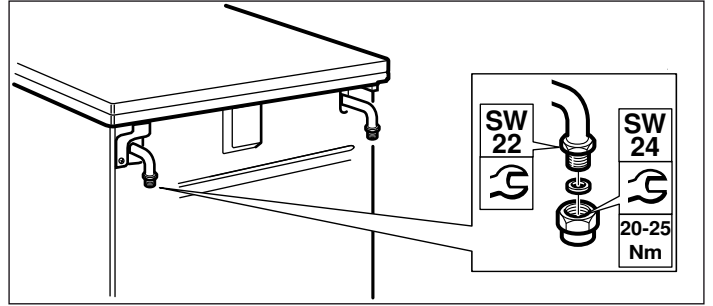

Bilgi: Cihazın bağlantısını yaparken tork anahtar kullanılmalıdır.

(*Opsiyonel: Bazı modeller için geçerlidir.

Gaz bağlantısı

İzin verilen bağlantılar

Bu talimatlar sadece cihazın tanıtım plakası üzerinde belirtilmiş ülkelerde kurulması halinde geçerlidir.

Eğer cihaz tip levhası üzerinde bildirilmeyen bir ülkede kurulum ve bağlantısı yapılarak kullanılırsa, cihazın ilgili ülkedeki bağlantı koşullarının sağlanabilmesi için gerekli bilgileri içeren bir kurma ve montaj talimatına bakılmalıdır.

Doğal gaz (NG) bağlantısı

Doğal gaz (NG) kullanılması halinde, gaz bağlantısı bir gaz borusu veya her iki ucunda vida dişli bir bağlantı olan emniyetli bir gaz hortumu üzerinden yapılır.

EN ISO 228 G $\frac{1}{2}$ (TS EN ISO 228 G $\frac{1}{2}$)' ye göre bağlantı

1. Yeni contayı bağlantı parçasının içine yerleştiriniz. Contanın yerine doğru oturmasına dikkat ediniz.
2. Cihaz gaz bağlantı rakorunu **22'lik anahtar ile sabit tutarak**, bağlantı parçasını 24'lük anahtar ile bağlantı rakoruna takınız.

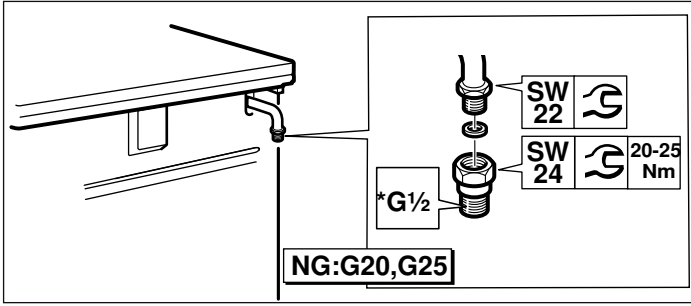

3. Yeni contayı gaz borusu veya emniyetli gaz hortumu içine yerleştiriniz. Contanın yerine doğru oturmasına dikkat ediniz.
4. Bağlantı parçasını **24'lük anahtar ile sabit tutarak**, gaz borusunun veya emniyetli gaz hortumu hattının vida dişli rakorunu, 24'lük anahtar ile bağlantı parçasına takınız ve iyice sıkınız.

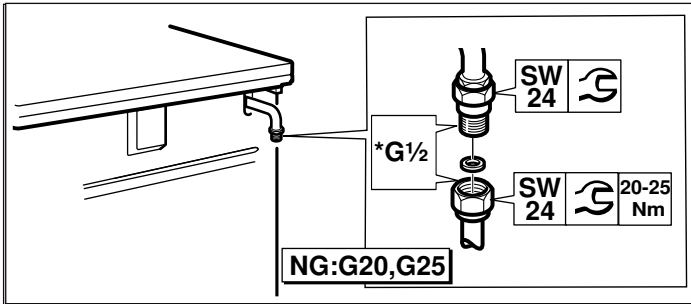

5. Sızdırmazlık kontrolünü yapmak için "Sızdırmazlık kontrolü" bölümüne bakınız. Gaz bağlantısının kapatma tertibatını açınız.

⚠ Gaz kaçağı riski!

Gaz borusu veya emniyetli gaz hortumu hattını takarken cihaz gaz bağlantı rakorunu kesinlikle 22'lik anahtar ile sabitlemeyiniz. Bağlantı parçası zarar görebilir.

Bilgiler

- *G $\frac{1}{2}$: EN ISO 228 G $\frac{1}{2}$ (TS EN ISO 228 G $\frac{1}{2}$)
- Cihazın bağlantısını yaparken tork anahtarı kullanılmalıdır.

EN 10226 R $\frac{1}{2}$ (TS 61-210 EN 10226 R $\frac{1}{2}$)'ye göre bağlantı

1. Yeni contayı bağlantı parçasının içine yerleştiriniz. Contanın yerine doğru oturmasına dikkat ediniz.
2. Cihaz gaz bağlantı rakorunu **22'lik anahtar ile sabit tutarak**, bağlantı parçasını 24'lük anahtar ile bağlantı rakoruna takınız.

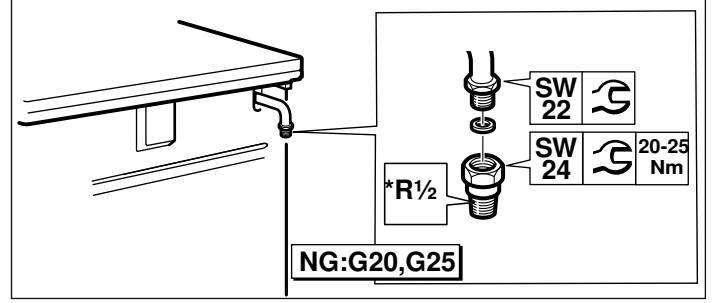

3. Bağlantı parçasını **24'lük anahtar ile sabit tutarak**, gaz borusunun veya emniyetli gaz hortumu hattının vida dişli rakorunu 24'lük anahtar ile bağlantı parçasına takınız ve iyice sıkınız.

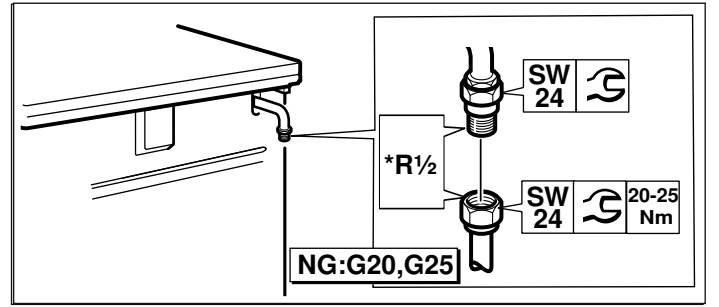

4. Sızdırmazlık kontrolünü yapmak için "Sızdırmazlık kontrolü" bölümüne bakınız. Gaz bağlantısının kapatma tertibatını açınız.

⚠ Gaz kaçağı riski!

Gaz borusu veya emniyetli gaz hortumu hattını takarken cihaz gaz bağlantı rakorunu kesinlikle 22'lik anahtar ile sabitlemeyiniz. Bağlantı parçası zarar görebilir.

Bilgiler

- *R $\frac{1}{2}$: EN 10226 R $\frac{1}{2}$ (TS 61-210 EN 10226 R $\frac{1}{2}$)
- Cihazın bağlantısını yaparken tork anahtarı kullanılmalıdır.

Likit gaz (LPG) bağlantısı

Dikkat!

Ülkeye özgü yönetmeliklere dikkat ediniz.

Likit gaz (LPG) kullanılması halinde, gaz bağlantısı bir gaz hortumu veya sabit bir bağlantı üzerinden yapılır.

Gaz hortumu kullanımı sırasında dikkat edilmesi gereken hususlar:

- Emniyetli gaz hortumu veya plastik hortum (8 veya 10 mm çapında) kullanınız.
- İzin verilen bir bağlantı tertibatı (örn. hortum kelepçesi) ile gaz bağlantısına sabitlenmelidir.
- Hortum kısa ve tamamen sızdırmaz olmalıdır. Hortum uzunluğu maks. 1,5 m olmalıdır. Güncel yönetmeliklere dikkat edilmelidir.
- Gaz hortumu yılda bir kez değiştirilmelidir.

1. Yeni contayı bağlantı parçasının içine yerleştiriniz. Contanın yerine doğru oturmasına dikkat ediniz.
2. Cihaz gaz bağlantı rakorunu **22'lik anahtar ile sabit tutarak**, bağlantı parçasını 24'lük anahtar ile bağlantı rakoruna takınız.

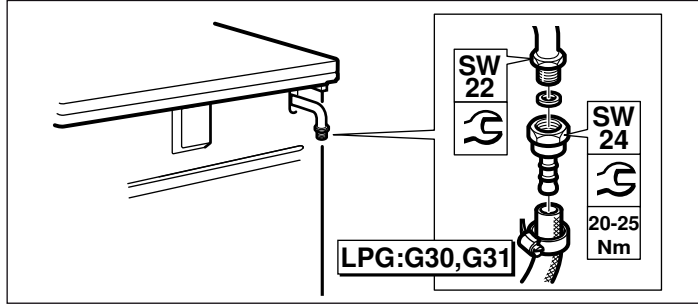

3. Emniyetli gaz hortumunu takınız ve vidalı bağlantı ya da sıkıştırma kelepçesi ile iyice sıkınız.

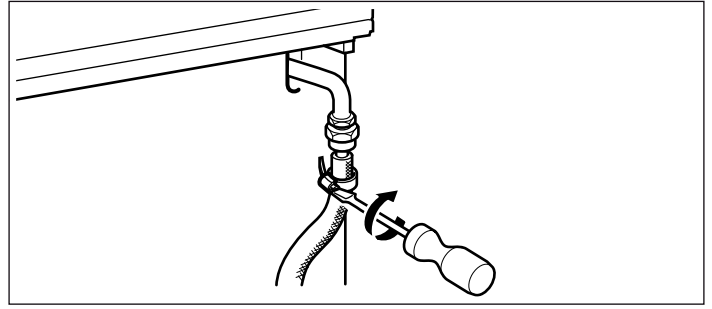

4. Sızdırmazlık kontrolünü yapmak için "Sızdırmazlık kontrolü" bölümüne bakınız. Gaz bağlantısının kapatma tertibatını açınız.

Bilgi: Cihazın bağlantısını yaparken tork anahtarı kullanılmalıdır.

Gaz türünün değiştirilmesi

Gaz türünü değiştirmek için

- Gaz bağlantı parçası değiştirilmelidir.
- Beklerin enjektörleri değiştirilmelidir.
- Cihazın fabrika çıkışındaki gaz ayarına bağlı olarak brülör musluklarındaki by-pass enjektörleri değiştirilmeli veya sonuna kadar sıkılmalıdır.
- Şayet varsa fırın ve grill brülörlerinin enjektörleri değiştirilmelidir.

Enjektörlerin üzerinde, çaplarını belirten sayılar bulunmaktadır. Cihaz için uygun gaz türleri ve ilgili gaz enjektörleri hakkında daha fazla bilgi edinmek için, "Teknik özellikler - Gaz" bölümüne bakılmalıdır.

Dönüştürme işleminden sonra

- Gaz türünü değiştirdikten sonra, sızdırmazlık kontrolü yapılmalıdır. Bunun için "Sızdırmazlık kontrolü" bölümüne bakılmalıdır.
- Gaz türünü değiştirdikten sonra, yanma durumu kontrol edilmelidir. Bunun için "Düzenli yanma durumu" bölümüne bakılmalıdır.
- Yeni ayarlanan gaz türünü ve yeni gaz basıncını tabloya yazınız. "Dikkat edilmesi gereken hususlar" bölümüne bakınız.

Dikkat!

Gaz türü değiştirildikten sonra, poşet içindeki, üzerinde gaz türü yazılı ve yıldız şekli bulunan çıkartmanın, cihazın tip levhası üzerinde öngörülmüş olan yere yapıştırılması **ŞARTTIR**.

Gaz Dönüşüm Parçaları

Bu kılavuzda anlatılan gaz dönüşümünü yaparken, kullanılması gerekebilecek parçaların resimleri aşağıda verilmiştir.

Doğru enjektör çaplarını belirlemek için "Teknik özellikler - Gaz" tablosuna bakınız.

Her zaman yeni conta kullanınız.

Kullanılacak gaz bağlantı parçası gaz türüne ve ülke yönetmeliklerine göre değişebilir.

(*) Bu parçalar kullanılmadan kesinlikle gaz bağlantısı yapılmamalıdır.

	By-pas Enjektörü
	Brülör Enjektörü
	(*) Conta
	(*) Doğal gaz bağlantı parçası (NG: G20, G25) TS 61-210 EN 10226 R $\frac{1}{2}$ EN 10226 R $\frac{1}{2}$
	(*) Doğal gaz bağlantı parçası (NG: G20, G25) TS EN ISO 228 G $\frac{1}{2}$ EN ISO 228 G $\frac{1}{2}$
	(*) Likit gaz için bağlantı parçası (LPG: G30, G31)
	Bağlantı rakoru

Kör tapa (kapatma parçası)



Bek enjektörlerinin değiştirilmesi

1. Kumanda panelindeki tüm düğmeleri kapatınız.
2. Gaz bağlantısının kapatma tertibatını kapatınız.
3. Tencere ızgaralarını ve bek parçalarını çıkarınız.
4. Bek enjektörlerini sökünüz (lokma anahtarı 7).

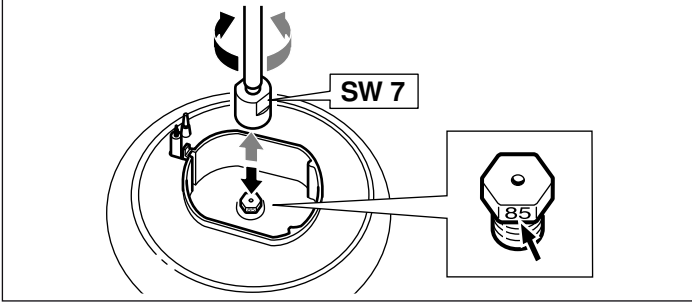

5. Üründe aşağıdaki gibi yandan girişli tipte wok brülörünüz varsa bek enjektörünü sökünüz.

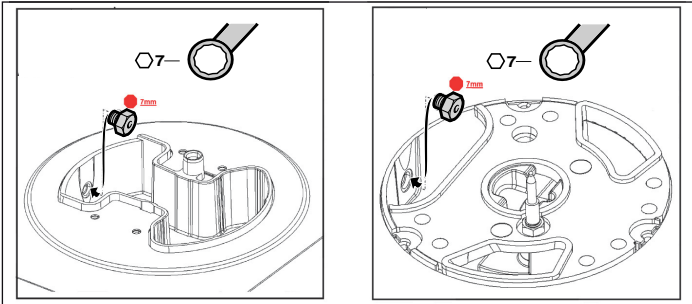
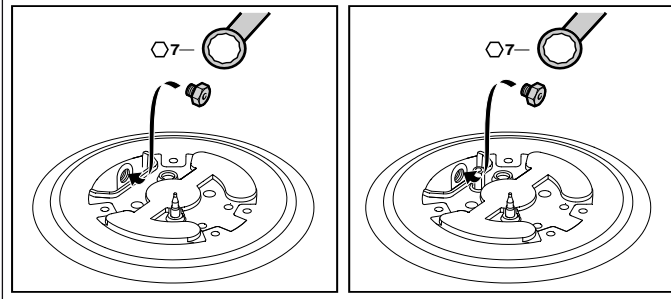

6. Bek enjektörlerini tablodan belirleyiniz. Bunun için "Teknik özellikler- Gaz" bölümüne bakınız. Yeni enjektörleri ilgili beklerin üzerine takınız.

Değiştirme işleminden sonra sızdırmazlık kontrolü yapınız. Bunun için "Sızdırmazlık kontrolü" bölümüne bakınız.

Brülör by-pass enjektörlerinin ayarlanması veya değiştirilmesi ile küçük alevin ayarlanması

By-pass enjektörleri, brülörlerin asgari alev yüksekliğini ayarlar.

Hazırlık

Gaz bağlantısının kapatma tertibatını kapatınız.

⚠ Elektrik çarpma tehlikesi!

Cihazın elektrik akımını kesiniz.

1. Kumanda bölümündeki düğmeleri kapatınız.
2. Pano ile temas eden kısımlarından tutup biraz öne çekerek, tüm düğmeleri tek tek dikkatlice eksenlerinden çekip çıkarınız.

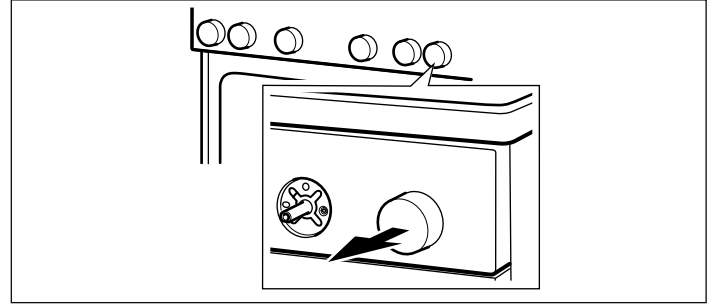

Doğal gazdan likit gaza dönüştürme

Cihaz fabrika çıkışında doğal gaza (NG: G20, G25) ayarlanmışsa ve şimdi ilk kez likit gaza (LPG: G30, G31) çevrilecekse:

Alev emniyetli modeller için:

By-pass enjektörlerine ulaşmak için panoyu sökmek gerekir. Bunun için "Kumanda panelinin sökülmesi" bölümüne bakınız.

Ardından by-pass enjektörleri sonuna kadar sıkılmalıdır.

Daha sonra "Kumanda panelinin takılması" bölümündeki işlemler uygulanmalıdır.

Gazlı fırın modelleri için (opsiyonel):

Musluğun alt kısmında kalan by-pass enjektörüne ulaşmak için panoyu sökmek gerekir. Bunun için "Kumanda panelinin sökülmesi" bölümüne bakınız.

Ardından fırın brülörü by-pass enjektörü sonuna kadar sıkılmalıdır.

Daha sonra "Kumanda panelinin takılması" bölümündeki işlemler uygulanmalıdır.

Likit gazdan doğal gaza dönüştürme

Cihaz likit gazdan (LPG: G30, G31) doğal gaza (NG: G20, G25) dönüştürülecekse, ya da bu dönüşüm daha önce yapılmış ve şimdi tekrar geri dönüştürülecekse:

Cihazdaki tüm by-pass enjektörlerinin değiştirilmesi gerekir. Bunun için "Kumanda panelinin sökülmesi" bölümüne bakınız.

Ardından "By-pass enjektörlerinin değiştirilmesi" bölümündeki işlemler gerçekleştirilmelidir.

Daha sonra "Kumanda panelinin takılması" bölümündeki işlemler uygulanmalıdır.

Kumanda panelinin sökülmesi

1. Cihazın üst kapağı varsa çıkarılmalıdır. Çıkartmak için üst kapak tam açık konumdayken iki elinizle yanlarından tutup yukarıya doğru çekiniz. Üst kapak yerinden çıkacaktır. Menteşelerin kaybolmamasına dikkat ediniz.

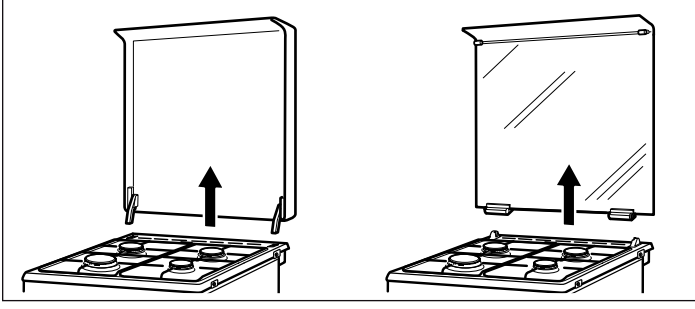

2. Tencere ızgaralarını ve bek parçalarını çıkarınız.

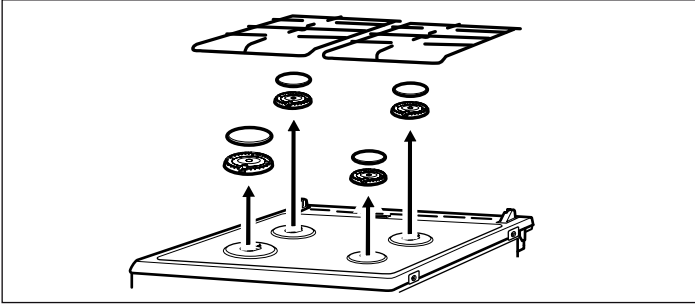

3. Ocak tablasının üzerinde varsa brülör bağlantı vidalarının hepsini sökünüz.

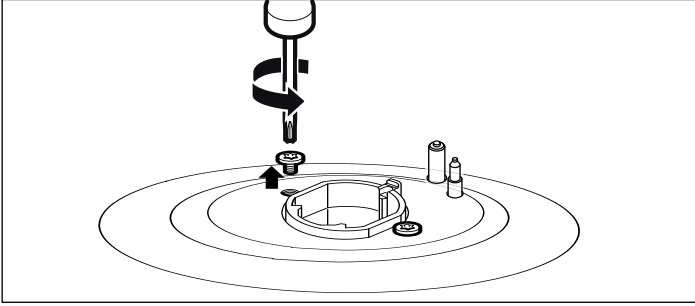

4. Ocak tablasının ön sağ ve sol yanında bulunan iki adet (T20) vidayı sökünüz. Altlarındaki plastik parçaları yerlerinden çıkartmayınız.

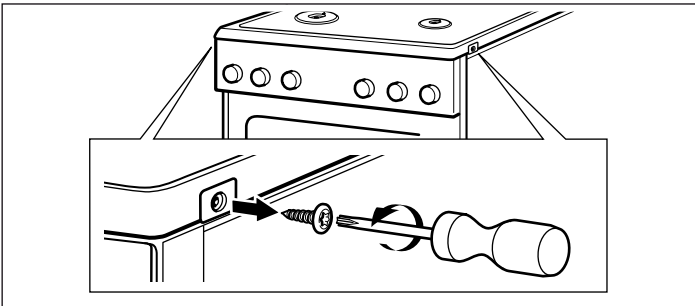

5. Wok beki olan modeller için (opsiyonel): Wok bek üzerinde bulunan 4 adet (M4) civatayı sökünüz.

6. Ocak tablasını önden tutup 30° açılı geçmeyecek kadar yukarı kaldırınız. Ön brülör tespit sacı üzerine dik olarak koyacağınız özel aparatınıza ocak tablasını dayayınız.

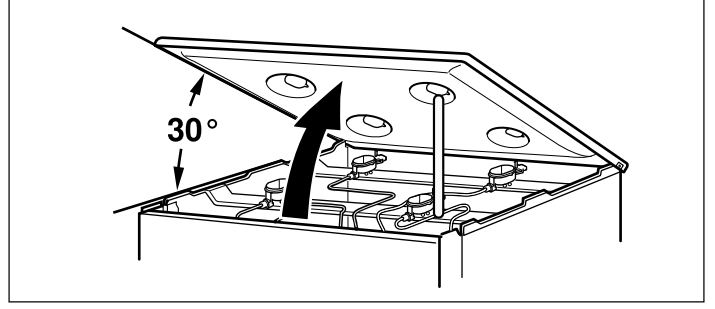

7. Sağ ve sol taraftaki ön profiller üzerinden plastik kapatma parçaları (çizdirilmeden) çıkarılmalıdır. Altlarındaki vidalar (T20) sökülmelidir.

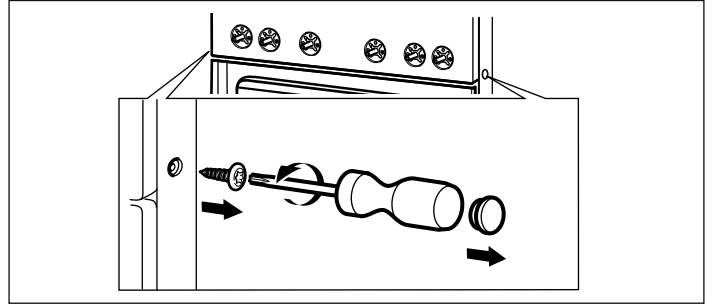

8. Ön pano üzerinde, düğmeleri çıkardığınızda görülen (T15) dört civatayı (M4) çıkarınız.

⚠ Dikkat!

Şalter ve elektronik parçaların zarar görmemesi için bu civatalar çıkarılmalıdır.

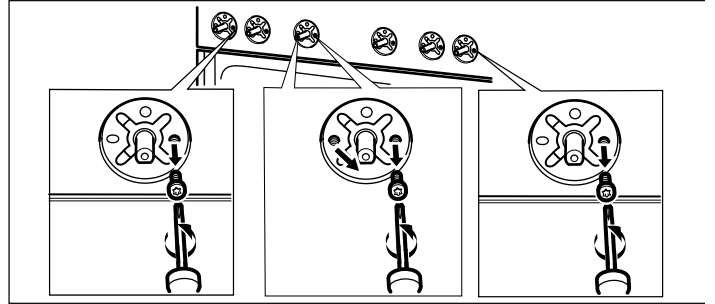

9. Ön panoyu iki elinizle tutup yavaşça yukarıya doğru çekiniz. Takılı olduğu tırnaklarından kurtarınız. Sonra panoyu dikkatle hafifçe öne doğru alınız. Kabloların zarar görmemesine ve bağlantılarının çözülmemesine dikkat ediniz.

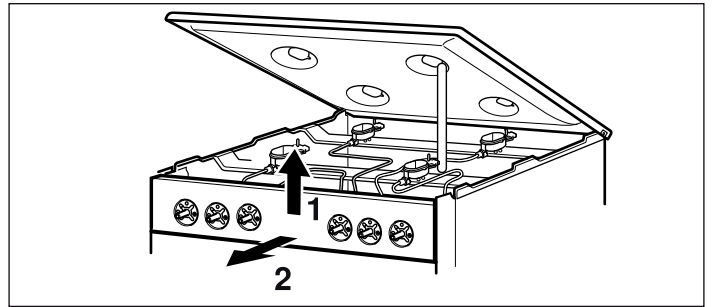

10. Panoyu sağ tarafta bulunan by-pass enjektörlerine ulaşabilmek için hafifçe sağa, sol tarafta bulunan by-pass enjektörlerine ulaşabilmek için hafifçe sola döndürebilirsiniz. Kabloların zarar görmemesine ve bağlantılarının çözülmemesine dikkat ediniz.

By-pass enjektörlerinin değiştirilmesi

1. By-pass enjektörlerini düz uçlu tornavida (no.2) ile sökünüz. By-pass enjektörlerini çekip dışarı çıkarınız.

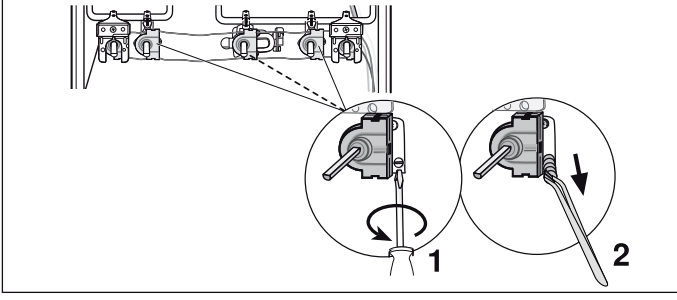

2. Dönüştüreceğiniz gaz tipine göre kullanacağınız yeni by-pass enjektörlerini tablodan belirleyiniz. Bunun için "Teknik özellikler-Gaz" bölümüne bakınız.
3. By-pass enjektörlerinin contalarının yerine doğru oturmuş olmasını ve fonksiyonunu kontrol ediniz. Sadece contasında hiç bir hasar olmayan by-pass enjektörleri takılmalıdır.

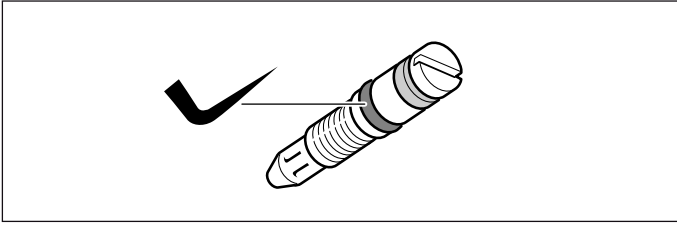

4. Yeni by-pass enjektörlerini takınız ve iyice sıkınız. Tüm by-pass enjektörlerinin doğru musluklara takıldığından emin olunuz.
5. Bu aşamada mutlaka sızdırmazlık kontrolü yapınız. Bunun için "Sızdırmazlık kontrolü" bölümüne bakınız.

Kumanda panelinin takılması

Birleştirme işlemi tam tersi sırayla.

1. Kabloların zarar görmemesine ve bağlantılarının çözülmemesine dikkat ederek, ön panoyu iki elinizle tutup yavaşça yerine yerleştiriniz. Aşağıya doğru hafifçe hareket ettirip tırnaklarına oturtunuz.
2. Ön pano üzerinden çıkardığınız dört civatayı (T15) (M4) yerlerine takınız.
3. Sağ ve sol taraftaki ön profiller üzerinden çıkarılan vidaları (T20) yerlerine takınız. Plastik kapatma parçalarını yerlerine takınız.
4. Ocak tablasını yavaşça yerine oturtunuz. Vida altlarında kalacak olan plastik parçaların, yerlerinden düşmemesine dikkat ediniz. Ocak tablasının ön sağ ve sol yanında bulunan iki adet (T20) vidayı yerlerine takınız. Ocak tablasının üzerinde varsa brülör bağlantı vidalarının hepsini yerlerine takınız.
5. Wok beki olan modeller için (opsiyonel): Wok bek üzerinden çıkardığınız 4 adet (M4) civatayı yerlerine takınız.
6. Cihazın üst kapağı varsa, yerine takmak için iki elinizle yanlarından tutup dik olarak aşağıya doğru hareket ettirip çıkardığınız kanallarına oturtunuz.
7. Bek gövdesi kenarındaki kanala bujinin girmesine dikkat ederek, bek gövdelerini boyutlarına göre yerlerine yerleştiriniz. Emaye bek kafalarını, (boyutlarına dikkat ederek) bek gövdelerinin üzerine ortalayarak takınız.
8. Tencere ızgaralarını aldığınız yerlere takınız. Yardımcı bek üzerine 80 mm kanat açıklığı olan ızgaranın gelmesine dikkat ediniz.
9. Düğmeleri dikkatlice yerlerine takınız.
10. Bu aşamada mutlaka beklerin yanma durumunu kontrol ediniz. Bunun için "Düzgün yanma durumu" bölümüne bakınız.
11. Cihazın fonksiyonlarının kusursuz şekilde çalışıp çalışmadığını kontrol ediniz.

Sızdırmazlık ve fonksiyon kontrolü

⚠ Patlama tehlikesi!

Kıvılcım oluşmamasına dikkat ediniz. Alev veya açık ateş kullanmayınız.

Sızdırmazlığı sadece uygun bir köpük ile kontrol ediniz.

Gaz sızıntısı durumunda

Kapatma tertibatını kapatınız.

İlgili yeri yeterince havalandırınız.

Gaz ve enjektör bağlantılarını bir kez daha kontrol ediniz.

Sızdırmazlık kontrolünü tekrarlayınız.

Sızdırmazlık kontrolü iki kişi tarafından aşağıda anlatılan şekilde gerçekleştirilmelidir.

Gaz bağlantısının kontrol edilmesi

1. Gaz bağlantısının kapatma tertibatını açınız.

2. Gaz bağlantısının çevresine uygun bir köpük sıkınız.

Köpüklü yüzeyde gaz sızıntısını gösteren dağılma ve baloncuklar gözlenirse "Gaz sızıntısı durumunda" bölümünde yazılanları uygulayınız.

Aynı işlemleri kör tapa ile kapatılan kısım için de uygulayınız.

Brülör enjektörlerinin kontrol edilmesi

1. Gaz bağlantısının kapatma tertibatını açınız.

Sızdırmazlık kontrolünü her bir enjektör için ayrı ayrı yapınız.

2. Kontrol edilecek olan brülör enjektörünün deliğini parmağınız veya özel bir aparat yardımıyla dikkatle kapatınız.

3. Enjektörün çevresine uygun bir köpük sıkınız.

4. Brülörün düğmesini bastırarak saat yönünün tersine doğru çeviriniz. Böylece enjektöre gaz gelmiş olur.

Köpüklü yüzeyde gaz sızıntısını gösteren dağılma ve baloncuklar gözlenirse "Gaz sızıntısı durumunda" bölümünde yazılanları uygulayınız.

By-pass enjektörlerinin kontrol edilmesi

1. Gaz bağlantısının kapatma tertibatını açınız.

Sızdırmazlık kontrolünü her bir by-pass enjektörü için ayrı ayrı yapınız.

2. Kontrol edilecek olan brülör enjektörünün deliğini parmağınız veya özel bir aparat yardımıyla dikkatle kapatınız.

3. Kontrol edilecek brülöre ait olan, by-pass enjektörünün çevresine, uygun bir köpük sıkınız.

4. Musluğun milini bastırarak saat yönünün tersine doğru çevirin. Böylece enjektöre gaz gelmiş olur.

Köpüklü yüzeyde gaz sızıntısını gösteren dağılma ve baloncuklar gözlenirse "Gaz sızıntısı durumunda" bölümünde yazılanları uygulayınız.

Düzgün yanma durumu

Bekler

Yanma durumu ve is oluşması, gaz türünün değiştirilmesinden sonra her bek için kontrol edilmelidir.

Herhangi bir problem söz konusu olursa, enjektör değerleri, tablo değerleri ile karşılaştırılmalıdır.

Sadece alev emniyet sistemi olmayan modeller için

1. Gazlı ocak bekini kullanma kılavuzundaki talimatlar yardımıyla yakınız.
2. Düzgün yanma durumunu büyük ve küçük alevde kontrol ediniz. Alev düzgün ve sabit yanmalıdır.
3. Bek düğmesini büyük ve küçük alev arasında hızlı bir şekilde değiştiriniz. Bu işlemi birkaç kez tekrarlayınız. Gaz alevi titrememeli ve sönmemelidir.

Sadece alev emniyet sistemi olan modeller için

1. Gazlı ocak bekini kullanma kılavuzundaki talimatlar yardımıyla yakınız.
2. Bek düğmesini küçük alev konumuna çeviriniz. Alev emniyet sisteminin devrede olup olmadığını yaklaşık 1 dakika boyunca "Küçük alev" konumunda tutarak kontrol ediniz.
3. Düzgün yanma durumunu büyük ve küçük alevde kontrol ediniz. Alev düzgün ve sabit yanmalıdır.
4. Bek düğmesini büyük ve küçük alev arasında hızlı bir şekilde değiştiriniz. Bu işlemi birkaç kez tekrarlayınız. Gaz alevi titrememeli ve sönmemelidir.

Teknik Özellikler- Gaz

Çeşitli gaz türleri ve bunlara ilişkin değerler listelenmiştir.

Yardımcı brülör için enjektör değerleri

	*G20/G25	G20	G20	G25	G25	G25.3	G30/G31	**G30	G30	G27
Gaz basıncı (mbar)	20/25	20	25	20	25	25	28-30/37	50	37	20
Enjektör (mm)	0,72	0,72	0,68	0,77	0,72	0,72	0,50	0,43	0,47	0,77
By-pass enjektörü (mm)	0,52	0,52	0,52	0,52	0,52	0,52	0,32	0,32	0,32	0,52
Maks. giriş gücü (kW)	1	1	1	1	1	1	1	1	1	1
Min. giriş gücü (kW)	≤0,55	≤0,55	≤0,55	≤0,55	≤0,55	≤0,55	≤0,55	≤0,55	≤0,55	≤0,55
15°C ve 1013 mbar m ³ /h için gaz akışı	0,095/0,111	0,095	0,095	0,111	0,111	0,108	-	-	-	0,116
15°C ve 1013 mbar g/h için gaz akışı	-	-	-	-	-	-	73/71	73	73	-

* Fransa ve Belçika için

** G30 (50mbar) için servis tarafından HEZ353110 kodlu enjektör seti tedarik edilmelidir.

Normal brülör için enjektör değerleri

	*G20/G25	G20	G20	G25	G25	G25.3	G30/G31	**G30	G30	G27
Gaz basıncı (mbar)	20/25	20	25	20	25	25	28-30/37	50	37	20
Enjektör (mm)	0,97	0,97	0,91	1	0,94	0,94	0,65	0,58	0,62	1
By-pass enjektörü (mm)	0,60	0,60	0,60	0,60	0,60	0,60	0,40	0,40	0,40	0,60
Maks. giriş gücü (kW)	1,75	1,75	1,75	1,75	1,75	1,75	1,75	1,75	1,75	1,75
Min. giriş gücü (kW)	≤0,9	≤0,9	≤0,9	≤0,9	≤0,9	≤0,9	≤0,9	≤0,9	≤0,9	≤0,9
15°C ve 1013 mbar m ³ /h için gaz akışı	0,167/0,194	0,167	0,167	0,194	0,194	0,190	-	-	-	0,203
15°C ve 1013 mbar g/h için gaz akışı	-	-	-	-	-	-	127/125	127	127	-

* Fransa ve Belçika için

** G30 (50mbar) için servis tarafından HEZ353110 kodlu enjektör seti tedarik edilmelidir.

Wok brülör için enjektör değerleri (opsiyonel)

	*G20/G25	G20	G20	G25	G25	G25.3	G30/G31	**G30	G30
Gaz basıncı (mbar)	20/25	20	25	20	25	25	28-30/37	50	37
Enjektör (mm)	1,38	1,38	1,30	1,43	1,36	1,36	0,90	0,73	0,85
By-pass enjektörü (mm)	0,94	0,94	0,94	0,94	0,94	0,94	0,59	0,59	0,59
Maks. giriş gücü (kW)	3,5	3,5	3,5	3,5	3,5	3,5	3,3	3,3	3,3
Min. giriş gücü (kW)	≤1,7	≤1,7	≤1,7	≤1,7	≤1,7	≤1,7	≤1,7	≤1,7	≤1,7
15°C ve 1013 mbar m ³ /h için gaz akışı	0,333/0,388	0,333	0,333	0,388	0,388	0,379	-	-	-
15°C ve 1013 mbar g/h için gaz akışı -		-	-	-	-		240/236	240	240

* Fransa ve Belçika için

** G30 (50mbar) için servis tarafından HEZ353110 kodlu enjektör seti tedarik edilmelidir.

Kuvvetli brülör için enjektör değerleri (opsiyonel)

	*G20/G25	G20	G20	G25	G25	G25.3	G30/G31	**G30	G30	G27
Gaz basıncı (mbar)	20/25	20	25	20	25	25	28-30/37	50	37	20
Enjektör (mm)	1,16	1,16	1,10	1,34	1,26	1,26	0,85	0,75	0,80	1,38
By-pass enjektörü (mm)	0,78	0,78	0,78	0,78	0,78	0,78	0,49	0,49	0,49	0,78
Maks. giriş gücü (kW)	3	3	3	3	3	3	3	3	3	3
Min. giriş gücü (kW)	≤1,3	≤1,3	≤1,3	≤1,3	≤1,3	≤1,3	≤1,3	≤1,3	≤1,3	≤1,3
15°C ve 1013 mbar m ³ /h için gaz akışı	0,285/0,332	0,285	0,285	0,332	0,332	0,325	-	-	-	0,348
15°C ve 1013 mbar g/h için gaz akışı -		-	-	-	-		218/214	218	218	-

* Fransa ve Belçika için

** G30 (50mbar) için servis tarafından HEZ353110 kodlu enjektör seti tedarik edilmelidir.



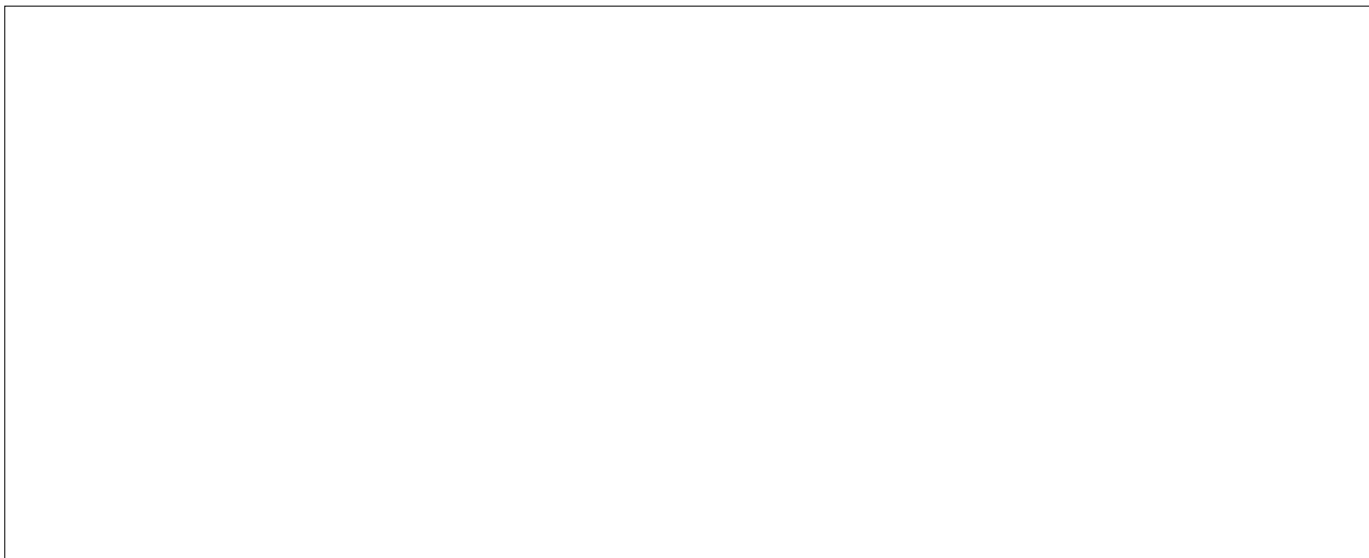

9001305480