



Register your new Bosch now:  
[www.bosch-home.com/welcome](http://www.bosch-home.com/welcome)



焗爐附蒸汽噴射功能  
HRG6769.2B



**BOSCH**

[zh-hk]說明手冊



# 目錄

 用途 .....	4	 時間設定選項 .....	18
 重要安全資訊 .....	5	設定烹調時間 .....	18
一般資訊 .....	5	設定結束時間 .....	18
蒸煮 .....	5	設定計時器 .....	19
肉類溫度計 .....	5	 肉類溫度計 .....	19
清洗功能 .....	5	加熱方式 .....	19
 損壞原因 .....	6	將肉類溫度計插入食物中 .....	19
一般資訊 .....	6	設定核心溫度 .....	20
蒸煮 .....	6	不同食物的核心溫度 .....	20
 環境保護 .....	6	 兒童安全鎖 .....	21
節能 .....	6	啟動與停用 .....	21
環保廢棄管理 .....	7	 基本設定 .....	21
 瞭解您的電器 .....	8	變更基本設定 .....	21
控制面板 .....	8	基本設定清單 .....	21
控制功能 .....	8	截斷電源 .....	22
顯示屏 .....	8	變更時間 .....	22
操作模式 .....	9	 持續烹調模式 (Sabbath Mode) .....	22
加熱方式 .....	9	啟動長時間保溫模式 (Sabbath mode) .....	22
蒸煮 .....	10	 清潔劑 .....	23
更多資訊 .....	10	適合的清潔劑 .....	23
爐腔功能 .....	10	保持設備清潔 .....	24
水箱 .....	10	 清潔功能 .....	24
 配件 .....	11	高溫分解自動清潔 .....	24
內含的配件 .....	11	除污 .....	25
安裝配件 .....	11	 軌道 .....	26
選購配件 .....	12	分離與重新安裝軌道 .....	26
 第一次使用前 .....	13	 冰箱門 .....	26
首次使用前 .....	13	拆除與安裝焗爐機門 .....	26
初次使用 .....	13	拆除機門蓋 .....	27
清潔爐腔與配件 .....	13	拆除及安裝機門嵌板 .....	27
 操作該器具 .....	14	 疑難排解 .....	29
開關微波烤爐 .....	14	自行修正錯誤 .....	29
開始操作 .....	14	最長操作時間 .....	30
選擇操作模式 .....	14	爐腔燈泡 .....	30
設定加熱方式和溫度 .....	14	 客戶服務中心 .....	30
快速加熱 .....	15	產品編號及生產編號 .....	30
 蒸煮 .....	15	 菜式 .....	31
噪音 .....	15	相關設定資訊 .....	31
蒸煮烘焙 – 蒸煮輔助烹調 .....	15	選擇菜式 .....	31
重新加熱 .....	16	烘焙感應器 .....	31
麵團發酵設定 .....	16	套用菜式設定 .....	32
將水注入水槽中 .....	16		
每次蒸煮操作後 .....	17		

**建議的烹調時間** ..... 32

請勿使用矽膠模具	32
烘焙	32
烘烤與燉燴	35
燒烤	38
便利食品	40
乳酪	42
節能加熱方式	42
食材內的丙烯醯胺	43
慢火烹調	43
烘乾	44
保存	45
利用麵糰發酵設定來發酵麵糰	46
解凍	46
重新加熱	47
保溫	47
餐點測試	48

關於產品、配件、更換零件和服務的資訊，請瀏覽：  
[www.bosch-home.com](http://www.bosch-home.com) 以及網上商店 [www.bosch-eshop.com](http://www.bosch-eshop.com)

**用途**

詳細閱讀說明 才可以安全並正確地使用本產品  
 請妥善保管說明手冊及安裝說明，以便您在日後  
 或供下一位使用者查閱。

微波烤爐必須完整地安裝於廚房中。請遵照特定的  
 安裝說明。

打開包裝後，請檢查微波烤爐有否損壞。如微波  
 烤爐在運送過程中受損，請切勿安裝。

只有持牌的專業人員才可以不經插頭來連接電  
 器。保養不包括因不當連接而造成的損壞。

本產品僅限於家居中使用。只限預備食物及飲料  
 之用。操作時務必有人在場看管。僅供室內使  
 用。

本爐具僅適用於最高海拔 2000 米以下地區。

8 歲以上兒童、身體、感官或心智能力欠佳者、  
 或欠缺使用經驗與知識者，在使用本設備時，須  
 由負責其安全並明瞭相關風險之人士從旁監督或  
 指導，以安全地使用設備。

不可讓兒童將此設備當成玩具。除非有人監督，  
 否則 15 歲以下兒童不可清潔本設備或進行一般  
 修護工作。

8 歲以下的兒童應與設備和電源線保持安全的距  
 離。

請務必以正確方式將配件安裝在爐腔中。→ "  
 配件" 第 11 頁



## 重要安全資訊

### 一般資訊

#### 警告 – 火災風險！

- 存放在爐腔中的易燃物品，可能會引致火災。切勿在爐腔中存放易燃物品。如果爐內冒煙，切勿開啟設備機門。請關閉電器並拔下插頭，或關閉保險絲盒內的斷路器。
- 打開烤爐機門時，會有熱氣湧出。防油紙如果接觸到加熱元件，可能會起火。預熱時，請務必將防油紙固定於配件上。請務必使用碟子或烤盤壓住防油紙。請只把防油紙鋪在需要遮蓋的表面上。防油紙不可超出配件範圍。

#### 警告 – 灼傷風險！

- 設備會在使用時變得非常灼熱。切勿觸碰爐腔內壁或加熱元件。請務必讓電器冷卻。請勿讓兒童走近此設備。
- 配件和烤爐器皿的溫度極高。務必戴上隔熱手套後，才可從爐腔取出配件或烤爐器皿。
- 在高溫的烹調空間內，氣化酒精可能會起火。切勿烹調含有大量高酒精濃度飲料的食物。請僅使用含有少量高酒精濃度的飲料。請小心打開機門。

#### 警告 – 灼傷風險！

- 電器上可接觸的部件，在操作期間會變得非常灼熱。請勿觸碰高溫部件。請勿讓兒童走近此設備。
- 開啟設備機門時，熱蒸氣可能會一下子冒出。蒸氣是否可見視乎當時的溫度而定。開啟機門時，切勿太靠近設備。請小心打開設備機門。不要讓孩童靠近。
- 在高溫爐腔內的水分可能會轉化成高溫水蒸汽。切勿將水倒入高溫的爐腔中。

#### 警告 – 受傷風險！

- 爐門玻璃上的刮痕可能會變成裂痕。切勿使用玻璃刮刀、強效或腐蝕性的清潔用品或清潔劑。
- 開啟及關閉機門時，電器機門上的鉸鏈會移動，您可能會因此遭夾住。將手遠離樞紐。

#### 警告 – 觸電風險！

- 不當維修會造成危險。只能由受過訓練的售後服務技術人員維修或更換受損的電線。如果設備出現問題，請拔掉設備的主電源，或關閉保險絲盒內的斷路器。請聯絡售後服務中心。請聯絡售後服務中心。
- 電器的電線絕緣部分會因接觸電器高溫部分而溶化。切勿讓電線接觸電器高溫的部分。
- 請勿使用任何高壓清潔器或蒸氣清洗機，以免觸電。
- 損壞的設備可能導致觸電。請勿開動損壞的電器。請拔掉設備插頭或關閉保險絲盒內的斷路器。請聯絡售後服務中心。請聯絡售後服務中心。

#### 警告 – 磁力造成的危險！

控制面板或控制元件上裝有永久磁鐵。這可能會影響電子植入物，例如：心律調整器或胰島素泵。電子植入物配戴者必須遠離控制面板至少 10 厘米。

### 蒸煮

#### 警告 – 燙傷風險！

- 若繼續操作設備，水槽中的水溫可能會變得極高。每次完成蒸煮操作後，都請清空水槽。
- 爐腔內會產生熱氣。執行任何蒸煮操作時，請勿將手伸入爐腔內。
- 從爐腔取出配件時，灼熱的液體可能從其側邊溢出。請小心取出高溫配件，並務必戴上隔熱手套。

#### 警告 – 受傷和火災風險！

當爐腔處於高溫狀態時，內部的易燃液體可能會引起火警（爆炸）。切勿將任何易燃液體注入水槽中（例如酒精類飲料）。水槽中只能注入水或本烤爐建議使用的除污劑。

### 肉類溫度計

#### 警告 – 觸電風險！

非相容肉類溫度計的絕緣層可能會損壞。請僅使用本烤爐建議的肉類溫度計。

### 清洗功能

#### 警告 – 火災風險！

- 掉落的食物殘渣、油脂與肉汁在自動清潔過程中可能會起火。每次自動清潔前，請先去除殘留在爐腔和配件上明顯的污垢。
- 執行清潔功能時，烤爐外部可能會變得極為高溫。切勿在機門握把掛上易燃物（例如小毛巾）。切勿將任何物品放置在烤爐前方。不要讓孩童走近烤爐。

#### 警告 – 嚴重危害健康的風險！

執行清潔功能時，烤爐可能會變得極為高溫。烤盤和模具上的防黏塗層會損壞，並且散發有毒氣體。切勿使用清潔功能來清潔有防黏塗層的烤盤和模具。僅使用清潔功能來清潔瓷釉配件。

#### 警告 – 燙傷風險！

- 爐腔在執行清潔功能的過程中會變得極為高溫。請勿打開電器機門。先讓電器冷卻。不要讓孩童走近電器。
- 執行清潔功能時，烤爐外部可能會變得極為高溫。切勿觸碰機門。讓設備冷卻。不要讓孩童走近設備。

## 損壞原因

### 一般資訊

#### 注意!

- 爐腔板上的配件、鋁箔紙、防油紙或烤爐器皿：請勿將配件放在爐腔板上。請勿在爐腔板上鋪上任何鋁箔紙或防油紙。如果烹調溫度設定在 50 °C 以上，請勿在爐腔板上放置烤爐器皿，以免熱量累積。烘焙與烘焙時間將變得不正確，繼而令瓷釉器皿受損。
- 鋁箔紙：請勿讓爐腔內的鋁箔紙接觸機門玻璃。否則可能令機門玻璃永久變色。
- 矽膠烤盤：請勿使用任何矽膠烤盤，或是任何含有矽膠材質的墊子、外蓋或配件。烤爐感應器可能會損壞。
- 高溫爐腔中的水分：爐腔處於高溫狀態時，請勿將水倒入爐腔中，否則將產生水蒸氣。溫度變化亦可能會損壞瓷釉器皿。
- 爐腔中的濕氣：長時間過後，爐腔中的濕氣可能會導致腐蝕。使用完畢後，請讓爐腔保持開啟狀態，使其自然風乾。請勿長時間在密閉的爐腔中存放潮濕食品。請勿在爐腔中存放食物。
- 開啟機門冷卻：操作後伴隨著高溫，因此只允許在電器機門關閉的狀態下冷卻。切勿將物品夾在機門上。即使機門只開啟一條縫隙，經過一段時間鄰近傢俱的正面可能會因此受損。當烤爐操作產生大量濕氣時，請讓爐腔機門保持開啟，使其自然風乾。
- 果汁：當烘焙特定的水果批時，請勿在烤盤中放置過多的餡餅。從烤盤滴落的果汁，會留下無法清除的污漬。如果可行，請使用較深的萬用烤盤。
- 密封條太髒：若密封條太髒，運作期間就不能關緊設備門。相鄰機組的正面可能會受損。請務必保持密封條清潔。
- 將烤爐機門當作座椅、雜物架或工作檯：請勿坐在烤爐機門上，或將任何物件放置或懸掛於機門上。請勿將廚房用具或配件放置在機門上。
- 安裝配件：若將配件裝在不適用的烤爐機型裡，關上烤爐機門時便可能會刮傷機門面板。請務必將配件盡量推入爐腔之中。
- 搬運烤爐：請勿利用機門把手搬運或拿著烤爐。機門把手無法承受烤爐的重量，因此可能會斷裂。

### 蒸煮

#### 注意!

- 烤模：必須使用耐熱與耐蒸氣的烤爐器皿。矽膠烤模不適合用於複合式蒸煮烹調操作。
- 烤爐器皿生鏽：請勿使用任何出現生鏽的器皿。即使是極小的生鏽點也能腐蝕爐腔。
- 滴落的液體：使用孔狀的烹調容器蒸煮食物時，請務必在下面放置烤盤、萬用平底鍋或實底的烹調容器。藉此承載滴下的液體。
- 水槽中存有熱水：熱水可能會令水泵損壞。水槽中只可注入冷水。
- 瓷釉材質受損：若爐腔板殘留水分，請勿開始任何操作。操作前，請拭淨爐腔板上殘留的水分。
- 除垢劑：請勿讓除垢劑直接接觸電器的控制面板或其它敏感表面。如此會損壞表面。若發生此狀況，請使用清水將除垢劑清理乾淨。
- 清理水槽：請勿將水槽放入洗碗機清洗。否則會損壞水槽。請使用軟布和標準清洗液來清潔水槽。

## 環境保護

你的新設備節能效果極佳。此章節說明了如何在使用微波烤爐時節省更多能源，以及如何以正確的方式棄置該設備。

### 節能

- 只有在食譜或使用手冊表格指示的情況下，才可預熱機器。
- 將冷凍食品送入焗爐前，請先解凍。

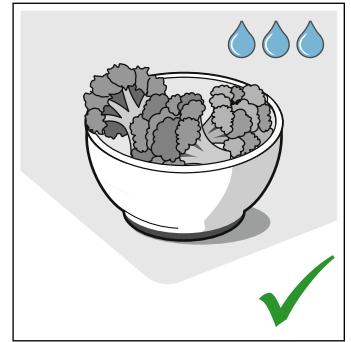
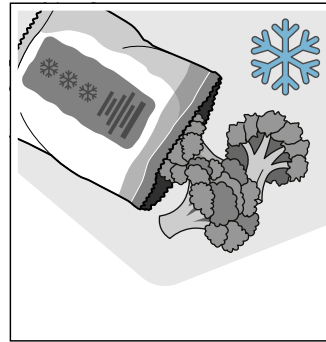

- 請使用深色、黑色塗層或搪瓷製成的烤模。這類材質的儲熱能力特別好。

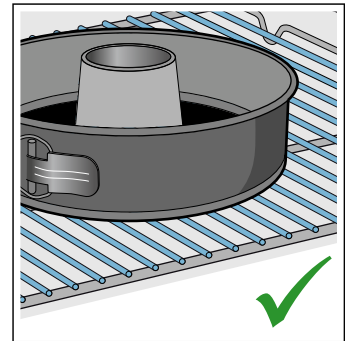
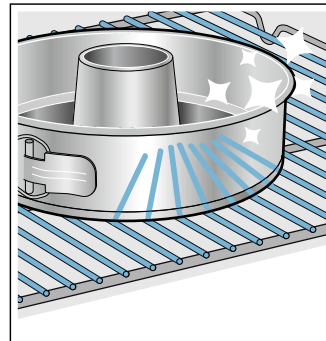

- 將不需要的配件從焗爐中取出。

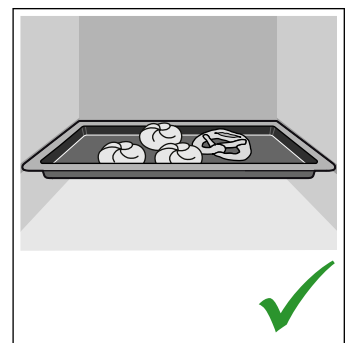
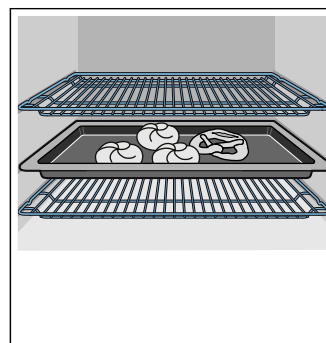

- 盡量不要在機器運作時開啟爐門。

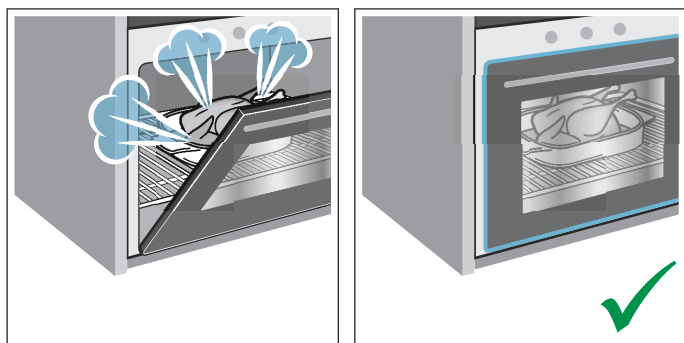

- 最好分批烘烤蛋糕。焗爐裡的溫度依然很高。因此可縮短第二批蛋糕的烘烤時間。也可將 2 個方形烤模並列於焗爐。

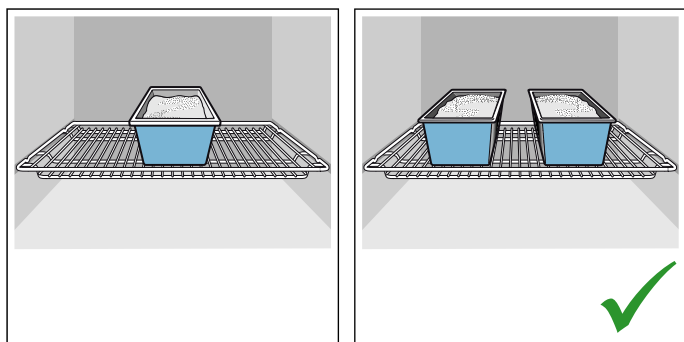

- 如需延長烹調時間，可在烹調結束前 10 分鐘關閉機器，用餘溫完成佳餚。

## 環保廢棄管理

以環保方式處理包裝。



此爐具根據歐盟關於使用過的爐具及電子產品的指令 2012/19/EU (棄置的爐具及電子產品 - WEEE) 貼有相關標籤。該指引訂明了在歐盟範圍內舊爐具退還及回收的方法。

## 瞭解您的電器

我們將在此章節解說顯示屏與控制功能。您將了解電器的各種功能。

**提示：**詳細內容與顏色會因電器型號而有所不同。

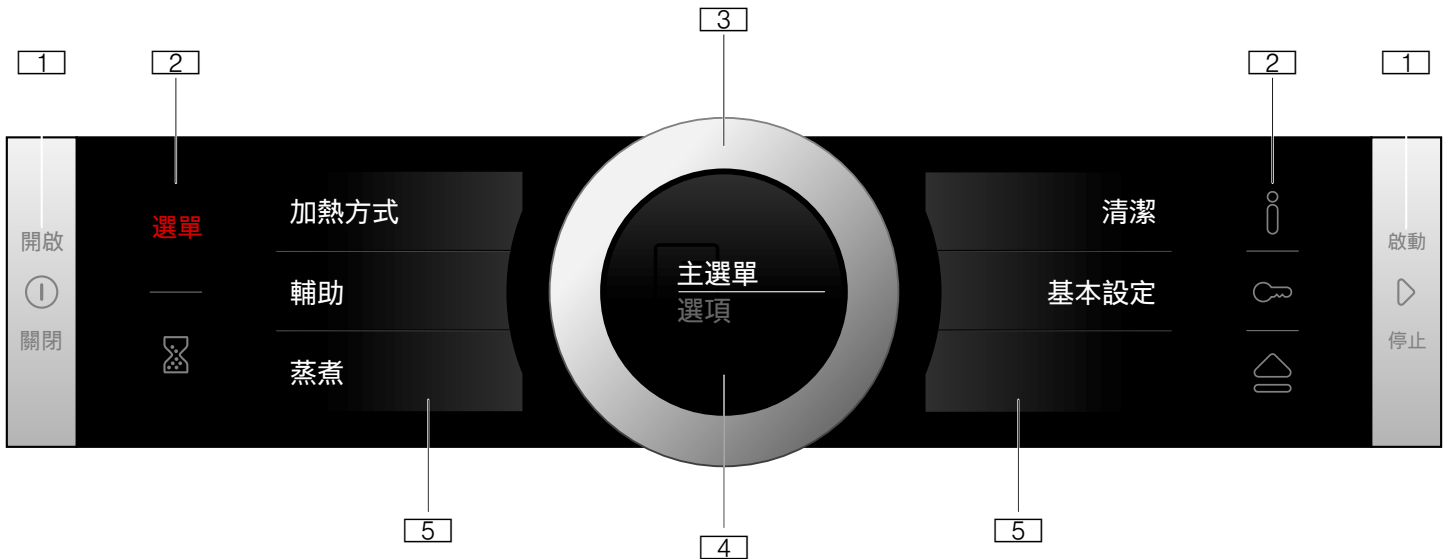

- 1 按鈕**  
控制面板左右兩側的按鈕皆有壓力點。請按一下這些按鈕啟用。  
正面並非不鏽鋼的電器，兩側的按鈕觸控位置則沒有壓力點。
- 2 觸控位置**  
觸控欄位下方設有感應器。只要觸碰個別符號即可選取功能。
- 3 旋鈕**  
旋鈕已安裝穩妥，因此您可以無盡地向左或向右旋轉它們。使用手指輕壓並朝您要的方向移動。
- 4 顯示屏**  
您可以在顯示屏上看見目前調整的數值、選項或注意事項。
- 5 觸控螢幕**  
您可以在觸控螢幕中查看目前的選項。只需觸按適當文字欄就能在此直接選取。文字欄內容會隨著選取的項目而變更。

### 控制功能

設備的各種功能會以個別控制方式操控。您可以輕鬆地直接設定您的設備。

#### 按鈕與觸控欄

這裡為您提供各種按鈕與觸控欄的簡短說明。

符號	說明	
<b>按鈕</b>		
ⓘ	開 / 關	開關電器
▶	啟動 / 停止	啟動、暫停或取消 (按住約 3 秒) 操作
<b>觸控欄</b>		
選單	選單	開啟「操作模式」選單
⌚	計時器	選取計時器

### 控制面板

在控制面板中，您可以使用各類按鈕、觸控欄、觸控螢幕和旋鈕來設定不同功能。目前的設定會顯示於顯示屏上。

以下所示為透過選單顯示屏開啟烤箱電源時出現的控制面板。

i	資訊	顯示資訊
🔒	兒童安全鎖	啟用及停用 (按住約 4 秒) 兒童安全鎖
☰	開啟頂蓋	注水或清空水箱

### 旋鈕

旋鈕可用於變更顯示屏上所顯現的設定值。

還可用於捲動觸控螢幕中的選擇清單。

在大多數選單中，一旦抵達開頭或結尾，您即必須以相反方向轉動。

### 顯示屏

顯示屏經過組織編排，因此在任何情況下都能一目了然。將當前能夠設定的值以高亮度白色文字呈現。背景中的數值則顯示為灰色。

高亮度顯示	高亮度的值可不經選取就直接進行變更。 啟動操作後，溫度或強度均會保持高亮度。同時，白線則是加熱辨別線，會逐漸變為紅色。
增大	當您使用旋鈕變更高亮度值時，顯示屏上只有此值會增大。

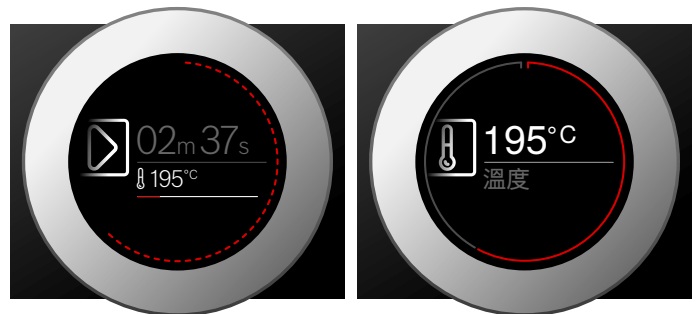



## 顯示環

顯示環位於顯示屏的外圍。

若您變更數值，顯示環會顯示您在選單中的位置。根據選單的設定區域與長度，顯示環可能會是連續或區分為幾個區段。

操作期間，顯示環會逐秒變紅。每一分鐘，區段會再次從頭變紅。烹調時間倒數時，每秒會有一個區段消失。

## 溫度顯示屏

操作開始後，顯示屏上會以圖形方式顯示目前的爐腔溫度。

加熱線	爐腔加熱時，溫度下方的白線會由左至右變紅。當您預熱微波烤爐，加熱線完全變紅時，就是將食物放入爐腔內的最佳時機。 對於設定強度，例如燒烤設定，加熱線會立即變紅。
餘熱指示燈	微波烤爐關閉時，顯示環會顯示爐腔內的餘熱。餘熱冷卻時，顯示環會逐漸變深，並在某個時間會完全消失。

**提示：**由於熱慣性的因素，顯示的溫度可能會與烤爐內實際溫度有些微不同。

## 觸控螢幕

觸控螢幕兼具顯示媒介與控制元件兩種功用。其內會顯示可供選取的功能選項與目前設定。若要選取功能，只需直接觸按文字欄即可。

旁邊會出現紅色垂直列的代表目前選擇的功能。其對應值會在顯示屏中以高亮度白色顯示。

文字欄一旁的紅色小箭頭則指出向前或向後捲動時的下一項功能。

溫度

< 加熱方式  
4D 熱風

## 操作模式

此電器提供多種操作模式以方便您使用。

各種模式的相關說明可參閱相應章節的描述。

您可以透過按下選單欄來開啟「操作模式」選單。

操作模式	使用
加熱方式 → "操作該器具" 第 14 頁	設備內置多種經過微調的加熱方式，能以最佳方式烹調您的食物。
輔助 → "菜式" 第 31 頁	針對多種料理，提供預先規劃的設定值。
蒸煮 → "蒸煮" 第 15 頁	提供各種經過精密微調的蒸煮方式，讓您的食物預備工序完美無瑕。
清潔 → "清潔功能" 第 24 頁	提供數種清潔功能：高溫分解自動清潔、除垢和烘乾。
基本設定 → "基本設定" 第 21 頁	您可以變更烤箱的基本設定，以滿足需求。

## 加熱方式

為讓您了解菜式的正確加熱方式，我們在此說明一下各種加熱方式的差別與作用。

每個加熱類型的符號可讓您記著它們。

加熱方式	溫度	使用
 4D 熱風 *	30-275 °C	適用於在一層或以上的烘焙和烘烤。 風扇會將背板環狀加熱元件產生的熱風均勻地送往爐腔各處。
 上下加熱 *	30-300 °C	適用於一層的傳統烘焙和烘烤。尤其適合頂部有濕配料的蛋糕。 熱力會從上面及底部均勻地散發出來。
 節能式熱風	30 -275 °C	在不預熱之下，為一層上選定的菜式以溫和方式烹調。 風扇會將背板環狀加熱元件產生的熱氣送往爐腔各處。
 節能式上下加熱	30-300 °C	為選定的菜式以溫和方式烹調。 熱能會從上方與底部散發。
 熱風燒烤 *	30-300 °C	適合燒烤家禽、全條魚與較大塊的肉類。 烘烤元件和風扇會以交替形式啟用。風扇會令熱風在食物周圍循環流動。
 大面積燒烤	燒烤設定： 1 = 低 2 = 中等 3 = 高	適合燒烤扁平的食材（如牛排與香腸）、製作多士及烹調焗烤料理。 燒烤元件下方的整個區域將處於高溫狀態。
 小面積燒烤	燒烤設定： 1 = 低 2 = 中等 3 = 高	適合燒烤少量牛排或香腸、製作多士及烹調焗烤料理。 燒烤加熱元件下方的中心區域會變得很熱。
 烘烤冷藏食品	30 -275 °C	準備薄餅，以及下方需要大量熱力的菜式。 將由底部與環狀加熱元件來加熱。
 特強加熱	30-300 °C	適合底部酥脆的菜式。 熱能會從上方散發，但會從底部更密集地散發熱力。

當以極高溫度來烹調時，設備會在一段時間後將溫度稍為降低。

	慢煮	70-120 °C	適合以溫和慢火，燒烤以沒有蓋子的器皿裝著的柔軟肉片。低溫會上下散發，均勻加熱。
	底部加熱	30-250 °C	適合雙層蒸鍋或烘焙的最後階段。熱力會從底部散發出來。
	烘乾	30-80 °C	適合烘乾香草、水果和蔬菜。
	解凍	30-60 °C	溫和解凍冷藏食物。
	保溫 *	60-100 °C	適合將已烹調的食物保溫。
	暖碟	30-70 °C	適合暖碟。



\* 此加熱方式可使用蒸氣（水箱注滿時此操作方為適用）

### 預設值

對於每種加熱方式，微波烤爐均會提供一個預設的溫度或強度。您可以採用此數值，或在適合的區域中將之變更。

### 蒸煮

為了協助您找到菜式的正確加熱蒸煮方式，我們會在此詳細說明各項應用的差異和作用。

加熱方式	溫度	使用	
	翻熱	80-180 °C	適用於盤餐和烘焙食品 熟食會以溫火翻熱。蒸氣可確保食物不會過乾。
	麵糰發酵	30-50 °C	適用於酵母麵糰與酸麵糰 麵糰發酵的速度會遠比在室溫下時快。麵糰表面也不會過乾。

### 更多資訊

在大多數情況下，烤爐會提供操作的備註與更多資訊。觸碰 ⓘ 欄位。備註即會在顯示屏中顯示數秒鐘。使用旋鈕以捲動至較長備註的結尾。  
某些備註會自動顯示，例如要確認、提供指示或警告。

### 爐腔功能

爐腔內的功能使設備更易使用。例如，它們可令爐腔有良好的照明，而散熱風扇則可避免烤爐過熱。

#### 開啟電器機門

若在操作期間打開電器機門，操作便會暫停。關閉機門後即會繼續操作。

#### 內部照明

當打開機門時，內壁照明即會開啟。若機門保持開啟超過約 15 分鐘，則照明會再次關閉。

執行大多數的操作模式時，內壁照明會在操作開始時開啟。操作結束後，照明即會關閉。

**提示：**您可以在基本設定中，將內部照明設為不要在操作期間開啟。→ "基本設定" 第 21 頁

#### 散熱風扇

冷卻風扇會依需要開關。熱氣會從機門上方散出。

### 注意!

切勿遮蓋散熱槽。否則微波烤爐可能會過熱。

為讓爐腔在操作後更快降溫，風扇會繼續運轉一段時間。

**提示：**您可以在基本設定中，設定散熱風扇繼續運轉的時間。→ "基本設定" 第 21 頁

### 水箱

此電器附有水箱。水箱位於面板後方。如要執行蒸煮操作，請在水箱中注入清水。→ "蒸煮" 第 15 頁

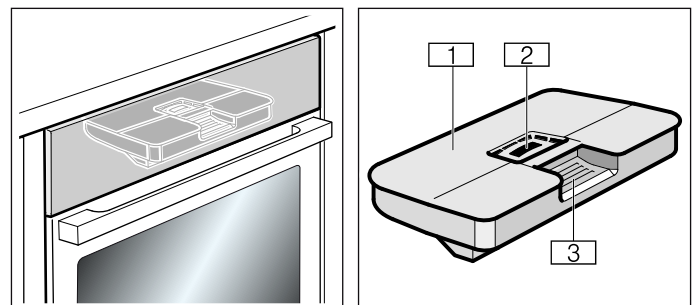



- 1 水箱頂蓋
- 2 注水口
- 3 用於取出和裝入水箱的操作把手

## 配件

您的電器附有各式各樣的配件。您可以在這裡了解內含的配件概要，以及如何正確使用它們。

### 內含的配件

電器所附配件如下：

	<b>烤網架</b> 適用於烤爐器皿、蛋糕模型與耐熱盤。 適用於烘烤、燒烤食品與冷凍肉類。
	<b>萬用盤</b> 可用於濕潤的糕點、酥皮點心、冷凍肉類與大型燒烤肉類。 使用烤架直接燒烤時，可放在烤架下方盛載滴下的油份。
	<b>肉類溫度計</b> 協助您在烹調過程中精確達成目標燒烤溫度要求。 其用途可參考相關章節的說明。→ "肉類溫度計" 第 19 頁

請務必使用原有配件。這些配件是專為本電器而設計。您可以在售後服務中心、專賣店或網上商店訂購配件。

**提示：** 配件在高溫下可能會變形。這不會影響它們的功能。冷卻後它們便會回復原形。

### 安裝配件

爐腔有五個隔層位置。隔層位置由下往上排列。某些電器內，最高層架位置在爐腔上標有燒烤符號。

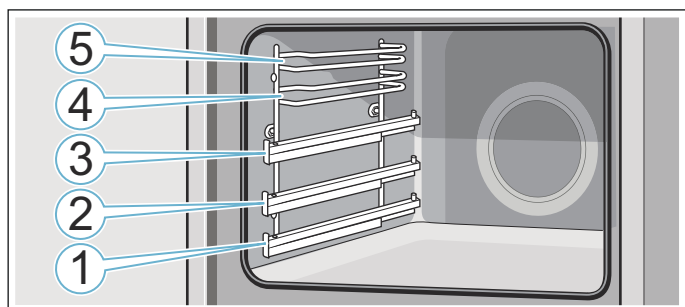

使用層架 4 和 5 時，請一律將配件安裝於該層架的兩根導桿之間。

配件可以向外拉出約一半而不會傾翻。隔層 1、2、3 的拉出烤網架，可讓您將配件進一步向外拉出。

確認配件安置在伸縮軌道上的固定桿 **a**，其後方。

圖例：萬用焗盤

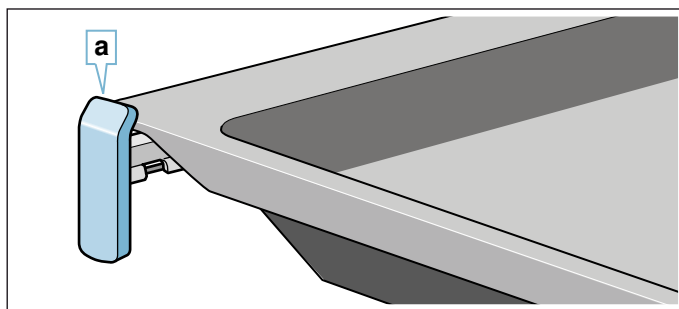

伸縮軌道完全拉出後，即會鎖定就位。這可協助您輕鬆將配件安裝定位。若要解除鎖定，請使用適當力道將拉動滑軌推回爐腔中。

#### 提示

- 請務必注意每次均須在爐腔中安裝正確的配件。
- 請務必將配件完全安裝入爐腔之中，以免配件觸碰電器機門。

#### 鎖定功能

把配件向外拉出約一半，直至自動卡住。鎖定功能可避免拉出配件時令配件傾側。配件必須正確安裝至爐腔中，防止傾側功能才能運作。

安裝烤網架時，請確保耳狀凹槽 **a**，位於後方並面朝向下。開口端必須朝向焗爐機門，而外軌必須向下。

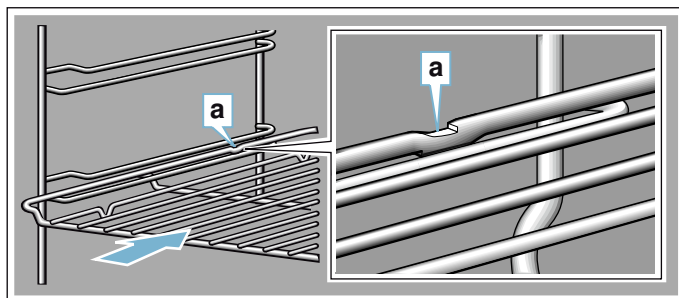

安裝焗盤時，請確保耳狀凹槽 **a** 位於後方並面朝向下。配件的斜邊 **b** 必須朝向焗爐機門。

圖例：萬用焗盤

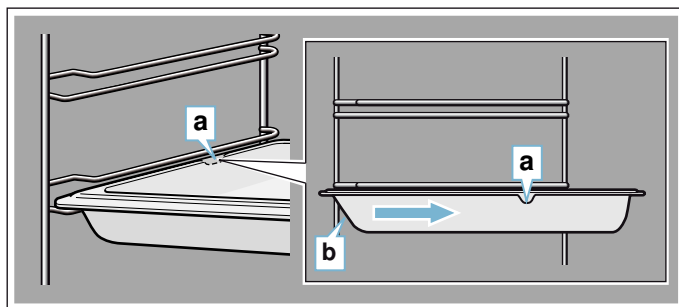

## 組合配件

您可以同時安裝烤架與萬用烤盤以接取滴漏液體。

安裝烤網架時，請確保兩個間隔凹槽 **a**，皆位於後方邊緣。

安裝萬用烤盤時，烤架需位於隔層位置上方導桿的頂端。

圖例：萬用焗盤

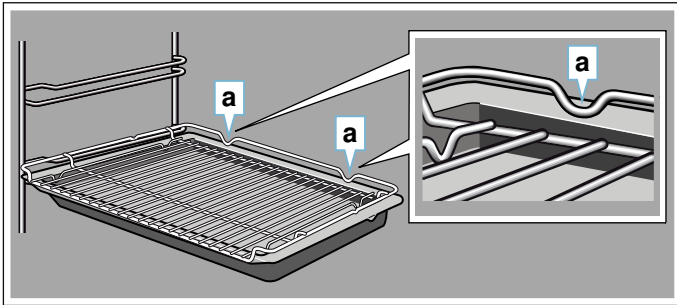

## 選購配件

配件可以在我們的售後服務中心、專賣店或網上商店選購。\* 我們的小冊子與網頁提供了為設備而設的各種產品。

供貨情況與是否可在網上訂購，會因不同國家而有所差異。若需詳細資訊，請查看產品小冊子。

**提示：**選購的配件並非適用於所有產品。購買時，請務必提供產品的確切識別碼 (E no.)。→ "客戶服務中心" 第 30 頁

### 選購配件

#### 烤網架

適用於烤焗器皿、蛋糕模具與耐熱盤，並可用於烘焙和燒烤食物。

### 選購配件

#### 烤網架

適用於烤焗器皿、蛋糕模具與耐熱盤，並可用於烘焙和燒烤食物。

#### 焗盤，高溫分解清潔

適用於烤盤糕點和小型的烘焙食物。

#### 安裝烤架

適用於肉類、禽肉和魚類

適合安裝於萬用烤盤中，以盛載滴下的油份與肉汁。

#### 專業烤盤

適用於準備大量食物。也適合烹調希臘菜 Moussaka。

#### Profi 烤盤

適用於準備大量食物。

#### Profi 烤盤的蓋子

蓋子可將 Profi 烤盤轉變成 Profi 烘烤盤。

#### 薄餅烤盤

適用於薄餅與大型圓形蛋糕。

#### 燒焗盤，高溫分解清潔

可代替烤架來燒烤，或用作防濺網。只可用於萬用烤盤。

#### 麵包烘焙石板，高溫分解清潔

適用於製作酥脆底層的自製麵包、麵包卷和薄餅。

必須將烘焙石板預熱至建議溫度。

#### 玻璃烘烤盤 (5.1 公升)

用於燉煮與烘焙。

尤其適合「烹調」操作模式。

#### 玻璃烤盤

可用於大型燒烤肉類、濕潤糕點與烘焙點心。

#### 玻璃烤盤

可用於烘焙點心、蔬菜菜式與烘焙食品。

#### 伸縮層架，1 層，自動分解清潔，

第 2 層的伸縮軌道可讓您把配件進一步向外拉而不會傾翻。

#### 伸縮軌道，2 層，高溫分解清潔

第 2 和第 3 層的伸縮軌道可讓您把配件進一步向外拉而不會傾翻。

#### 伸縮軌道，3 層，高溫分解清潔

第 1、2、3 層的伸縮軌道可讓您把配件進一步向外拉而不會傾翻。

#### 裝飾邊

用於隱藏設備和部件的底部。



## 第一次使用前

在使用新電器之前您必須進行一些設定。您也必須先清潔爐腔與配件。

### 首次使用前

第一次使用電器前，請向自來水供應商洽詢有關自來水硬度的資訊。

如此可讓電器在必要時能夠更精確地提醒您執行水軟化作業，而您必須設定水硬度範圍。

#### 注意!

若使用不適用的液體，則可能會導致烤爐損壞。

請勿使用蒸餾水、高度氯化的自來水 (> 40 毫克 / 公升) 或其他液體。

僅可使用冷的純淨自來水、軟化水或未碳酸化的礦泉水。

#### 提示

- 倘若水質很硬，建議改用軟化水。
- 若您僅使用軟化水，則在此情況下可將水硬度範圍設為「軟化」。
- 若您使用礦泉水，請將水硬度範圍設為「4 非常硬」。
- 若您使用礦泉水，則僅能使用非碳酸礦泉水。

水硬度範圍	設定
0	00 軟化
1 (最高 1.3 毫莫耳 / 公升)	01 軟
2 (1.3 - 2.5 毫莫耳 / 公升)	02 中等
3 (2.5 - 3.8 毫莫耳 / 公升)	03 硬
4 (3.8 毫莫耳 / 公升以上)	04 非常硬

### 初次使用

將設備接上電源或是在斷電後，顯示屏上會顯示初次使用的設定。說明可能需要數秒鐘才會顯示。

**提示：** 您隨時可以在基本設定中變更這些設定。→ " 基本設定 " 第 21 頁

#### 設定語言

語言是第一個顯示的設定。預設語言為「德文」。

1. 轉動旋鈕以設定所需的語言。
2. 觸按下一個文字欄加以確認。  
下一個設定即會出現。

#### 設定時鐘

時鐘起始時間為「12:00」。

1. 觸碰「時鐘」文字欄。
2. 使用旋鈕設定時鐘。
3. 觸碰下一個文字欄加以確認。  
下一個設定即會出現。

### 設定水硬度

水的硬度預設值為「非常硬」。

1. 使用旋鈕設定水硬度。
2. 觸碰「完成設定」文字欄加以確認。  
螢幕上會顯示已完成初次使用的確認提示。

如果不需使用，請使用 ① On/Off (開啟 / 關閉) 按鈕以關閉電器。

### 清潔爐腔與配件

在第一次使用微波烤爐準備食物前，您必須先清潔爐腔與配件。

#### 清潔爐腔

若要去掉新電器的氣味，請清空電器並關閉機門，再加熱爐腔。

1. 移除爐腔中的配件。
2. 請確保爐腔沒有殘餘的包裝，如聚苯乙烯粒料，並去除電器上的膠帶。
3. 加熱電器前，請使用一塊用水沾濕的軟布，擦拭爐腔內部的柔軟表面。
4. 按 ① On/Off (開啟 / 關閉) 按鈕以開啟電器電源。
5. 將水注入水箱。
6. 設定加熱方式、溫度和增加的水蒸氣，然後開始操作電器。

設定	
加熱方式	 上 / 下火加熱並增加蒸氣，強度 01 (低)
溫度	240 °C
持續時間	1 小時

7. 加熱時請保持廚房通風。
8. 指示時間結束後，請使用 ① On/Off (開啟 / 關閉) 按鈕關閉電器電源。
9. 等待爐腔冷卻。
10. 使用肥皂水和洗碗布來清潔柔軟表面。
11. 清空水箱並抹乾爐腔。

#### 清潔配件

請使用肥皂水和洗碗布或軟刷徹底清潔配件。

## 操作該器具

您已了解控制功能與其運作方式。我們接著將說明如何設定您的設備。您將了解開啟和關閉電器會發生的情況，以及如何選取操作模式。

### 關閉微波烤爐

您必須先開啟微波烤爐才能調整設定。

**提示：**微波烤爐關閉時，您也可以調整兒童安全鎖與計時器的設定。某些顯示資訊與備註（如與爐腔內餘熱相關的備註），即使設備關閉時仍會顯示於顯示屏上。

如無需使用，請關閉微波烤爐電源。若長時間未套用設定，微波烤爐將會自動關閉。

### 開啟電器

按下  $\odot$  On/Off（開啟 / 關閉）按鈕以開啟電器電源。

Bosch 標誌即會出現在顯示屏中，隨後並列出加熱方式的選擇清單。

**提示：**在基本設定中，您可以指定啟動電器時應顯示的操作模式。→ "基本設定" 第 21 頁

### 關閉電器

按下  $\odot$  On/Off（開啟 / 關閉）按鈕以關閉電器電源。

所有可能運作中的功能皆會取消。

顯示屏上會顯示時間與餘溫指示燈（如適用）。

**提示：**您可以在基本設定中，設定若關閉電源時是否應顯示時間。→ "基本設定" 第 21 頁

### 開始操作

您必須按下  $\triangleright$  Start/Stop（啟動 / 停止）按鈕以開始每項操作。

啟動微波烤爐後，顯示屏上會顯示時間與設定。顯示環與加熱線同時也會顯示。

### 暫停操作

您也可以使用  $\triangleright$  Start/Stop（啟動 / 停止）按鈕來中斷然後繼續操作。

如果您按住  $\triangleright$  Start/Stop（啟動 / 停止）按鈕約 3 秒，即會取消操作且所有設定皆會重設。

**提示：**操作暫停或取消後，風扇仍可繼續運轉。

### 選擇操作模式

啟動電器後，就會顯示預設的操作模式。

如要選取不同操作模式，可透過選單來進行。您可以在對應的章節中找到各項操作模式的詳細說明。

以下事項一律適用：

1. 觸按適當的文字欄。功能就會以高亮度顯示。
2. 轉動旋鈕來變更以高亮度顯示的選項。
3. 必要時可套用其他設定。若要這麼做，請觸按適當文字欄，然後以旋鈕變更設定值。
4. 按下  $\triangleright$  Start/Stop（啟動 / 停止）按鈕啟動。

電器會開始操作。

### 設定加熱方式和溫度

如已選取「加熱方式」操作模式，請觸碰選單中的「加熱方式」文字欄。觸控螢幕上就會顯示加熱方式的選項清單。

圖中範例：設在 195 °C 的節能式熱風  $\text{☼}$ 。

1. 觸碰內含所需加熱方式的文字欄。必要時，利用旋鈕捲閱選擇清單。



2. 溫度會反白顯示。使用旋鈕設定溫度。

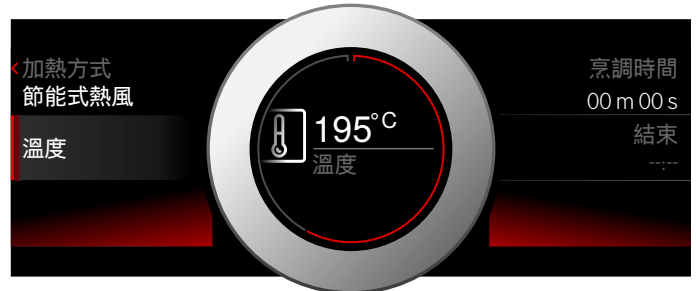

3. 按  $\triangleright$  Start/Stop（啟動 / 停止）按鈕啟動。顯示屏上顯示操作運行的時間。

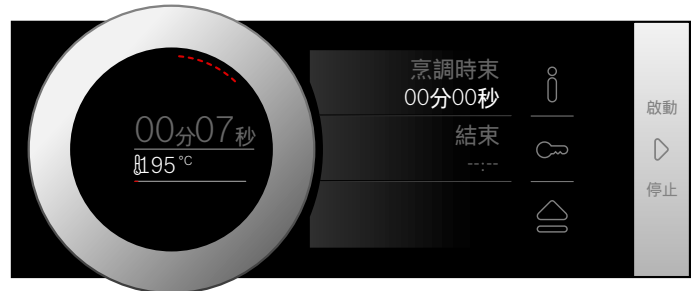

電器開始加熱。

當菜式完成烹調後，使用  $\odot$  On/Off（開啟 / 關閉）按鈕來關閉電器。

**提示：**您還可設定各項操作的烹調時間和結束時間。→ "時間設定選項" 第 18 頁

### 變更

啟動電器後，溫度即會以高亮度顯示。當您轉動旋鈕時，溫度便會變更並立即加以套用。



如要變更加熱方式，請先用  $\triangleright$  Start/Stop（啟動 / 停止）按鈕中斷操作，然後觸按「加熱方式」文字欄。選擇清單就會出現。請觸按所要的加熱方式。此時顯示屏會顯示對應的預設溫度。

**提示：**當您變更加熱方式時，其他設定也會重設。

## 快速加熱

您可以利用快速加熱，以縮短某些加熱方式的加熱時間。

適合快速加熱的加熱方式有：

-  4D 熱風
-  上 / 下加熱
-  密集加熱

若要確保烹調得均勻，請勿在快速加熱完成前取出爐腔中的食物或配件。

### 套用設定

確保您已選取適當的加熱方式，並至少設定 100 °C 的溫度。否則將無法啟動快速加熱。

1. 設定加熱方式與溫度。
2. 觸按「快速加熱」文字欄。  
文字欄中就會出現「開啟」字樣。顯示屏上則顯現確認訊息。

當快速加熱結束時，會響起音調訊號，並在顯示屏上顯示訊息。此時「關閉」字樣會出現在文字欄中。請將菜式放入爐腔中。

**提示：**「烹調時間」的時間設定選項，會與快速加熱同時啟動。因此，只有在快速加熱結束後才能設定烹調時間。

### 取消

如要取消快速加熱，請再次觸按「快速加熱」文字欄。此時「關閉」字樣會出現在文字欄中。

## 蒸煮

針對部分加熱模式，可運用蒸煮輔助進行食物烹調準備。此外亦提供「麵團發酵」與「重新加熱」模式。

### 警告 – 灼傷風險！

開啟設備機門時，熱蒸氣可能會一下子冒出。蒸氣是否可見視乎當時的溫度而定。開啟機門時，切勿太靠近設備。請小心打開設備機門。不要讓孩童靠近。

## 噪音

### 泵浦

當泵浦正在運作時和關閉後您會聽到嗡嗡的噪聲。這種噪音是由泵浦的功能測試所致。這是正常的操作聲響。

### 控制面板

開啟控制面板時您會聽到嗡嗡或咔嚓聲的噪音。這些噪音是由控制面板被推出所致。這些是正常的操作聲響。

## 蒸煮烘焙 – 蒸煮輔助烹調

若您使用蒸煮輔助烹調，則會依各種不同間隔和強度，將水蒸氣引入爐腔中。這樣會令菜式的效果更佳。

### 食物

- 外層將變得更加酥脆
- 外觀閃耀吸引
- 內層多汁柔軟
- 食物的體積差不多沒有變小

您可按自己的需要設定各種加熱方式與蒸氣強度組合。使用列表中的資訊，選擇適合的加熱與蒸氣強度或程式。





### 蒸氣強度

增加水蒸氣時可使用各種不同的強度等級：

強度	設定
低	01
中度	02
高高	03

### 適用的加熱方式

您可在這些加熱方式下啟用蒸煮輔助：

- 4D 熱風 
- 上 / 下加熱 
- 熱風燒烤 
- 保溫 

### 啟動

1. 請將水注入水槽。
2. 設定加熱方式與溫度。
3. 觸碰「加入水蒸氣」文字欄位。  
在螢幕上會以白色重點顯示蒸氣強度。
4. 轉動旋鈕以設定蒸氣強度。
5. 按下  Start/Stop（啟動 / 停止）按鈕啟動。  
設備開始加熱。

**提示：**若水槽在蒸煮輔助操作期間是以抽乾狀態下運作，則螢幕上會顯示訊息提示您為水槽注水。隨後會在不加入水蒸氣的狀態下繼續操作。

## 變更及取消

若要變更蒸氣強度，請觸碰「蒸氣強度」文字欄位。蒸氣強度會反白顯示，且可使用旋鈕進行變更。變更內容會立即生效。

若您想要取消蒸氣輔助，請將「加入水蒸氣」重設為「0」。

**提示：**隨後會在不加入水蒸氣的狀態下繼續操作。

## 重新加熱

您可透過「重新加熱」的加熱方式，使用溫火來重新加熱已烹調的食物，或是將已存放一整天的烘焙食品重新烤脆。系統會自動開啟蒸煮模式。

**提示：**在使用「重新加熱」設定操作的期間，若水槽變乾，操作便會中斷。請將水注入水槽。

## 啟動

1. 將水注入水箱。
2. 觸碰選單欄位。  
可供選取的操作模式選項便會顯示。
3. 觸碰「蒸煮」文字欄位。
4. 觸碰「重新加熱」文字欄位。  
此時會強調顯示溫度。
5. 使用旋鈕設定溫度。
6. 觸碰「持續時間」文字欄位，然後設定持續時間。  
**提示：**蒸煮加熱方式一律需要設定持續時間。
7. 按 ▷ Start/Stop (啟動 / 停止) 按鈕啟動。  
電器開始加熱。

持續時間結束後，即會響起訊號聲。電器停止加熱。在螢幕上會以「00 分 00 秒」顯示持續時間。

當菜式完成烹調後，使用 ⓪ On/Off (開啟 / 關閉) 按鈕來關閉電器。

## 變更

您可如常變更設定。

若要變更溫度或持續時間，請觸碰對應的文字欄位，並使用旋鈕進行變更。變更內容會立即生效。

要變更加熱方式，請先使用 ▷ 啟動 / 停止按鈕中斷操作。

## 麵團發酵設定

若使用「麵團發酵」加熱方式，則麵團發酵的速度會遠快於處於室溫下時，且水分不會抽乾。

使用列表中的資訊來選擇適當設定。→ " 建議的烹調時間 " 第 32 頁

**提示：**在採用「麵團發酵」設定操作的期間，若水箱是以抽乾狀態運作，則會使操作中斷。將水注入水槽。

## 啟動

1. 將水注入水箱。  
**提示：**僅在爐腔完全冷卻 (至室溫) 時，才啟用「麵團發酵」設定。
2. 觸碰選單欄位。
3. 觸碰「蒸煮」文字欄位。
4. 觸碰「麵團發酵」文字欄位。  
此時會強調顯示溫度。
5. 使用旋鈕設定溫度。

6. 觸碰「持續時間」文字欄位，然後設定持續時間。  
**提示：**蒸煮加熱方式一律需要設定持續時間。
7. 按 ▷ Start/Stop (啟動 / 停止) 按鈕啟動。  
電器開始加熱。

持續時間結束後，即會響起訊號聲。電器停止加熱。在螢幕上會以「00 分 00 秒」顯示持續時間。

當菜式完成烹調後，使用 ⓪ On/Off (開啟 / 關閉) 按鈕來關閉電器。

## 變更

您可如常變更設定。

若要變更溫度或持續時間，請觸碰對應的文字欄位，並使用旋鈕進行變更。變更內容會立即生效。

要變更加熱方式，請先使用 ▷ 啟動 / 停止按鈕中斷操作。

## 將水注入水槽中

水槽位於控制面板後方。啟動蒸煮操作前，請開啟控制面板並為水槽注水。

確保您已正確地設定水硬度範圍。→ " 基本設定 " 第 21 頁

### ⚠ 警告 – 受傷和火災風險！

水槽中只能注入水或本烤爐建議使用的除污劑。切勿將任何易燃液體倒入水槽中 (例如酒精類飲料)。由於表面高溫，因此氣化易燃液體留在爐腔中可能會引起火警 (爆炸)。機門可能會彈開。熱氣或火焰可能會湧出。

### ⚠ 警告 – 灼傷風險！

水槽在設備處於操作狀態可能會變熱。完成烤爐操作後，請稍待片刻直到水槽冷卻。從水槽凹口取下水槽。

### 注意！

若使用不適用的液體，則可能會導致烤爐損壞。

請勿使用蒸餾水、高度氯化的自來水 (> 40 毫克 / 公升) 或其他液體。

僅可使用冷的純淨自來水、軟化水或未碳酸化的礦泉水。

### 提示

- 倘若水質很硬，建議改用軟化水。
- 若您僅使用軟化水，則可將設備的水硬度範圍設為「軟化」。
- 若您使用礦泉水，請將水硬度範圍設為「4 非常硬」。
- 若您使用礦泉水，則僅能使用非碳酸礦泉水。

1. 觸碰 ≡ 欄位。  
控制面板會自動向前推出。
2. 使用雙手將控制面板向前拉出，然後再向上推拉直至鎖定就位 (圖 1)。
3. 抬起水箱並將其從水箱凹口取下 (圖 2)。

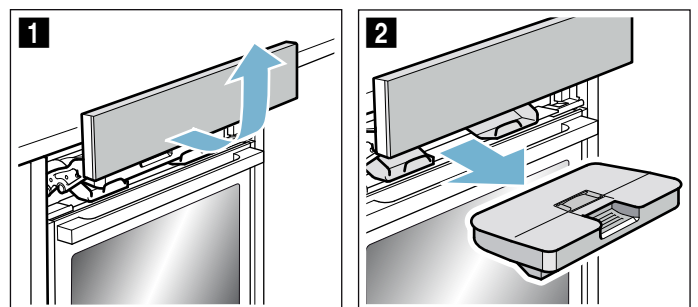



4. 向下按沿密封水箱蓋，以防止水箱漏水。
5. 卸下蓋子 **a** (圖 3)。
6. 將冷水注入水箱至「最高」記號 (圖 4)。

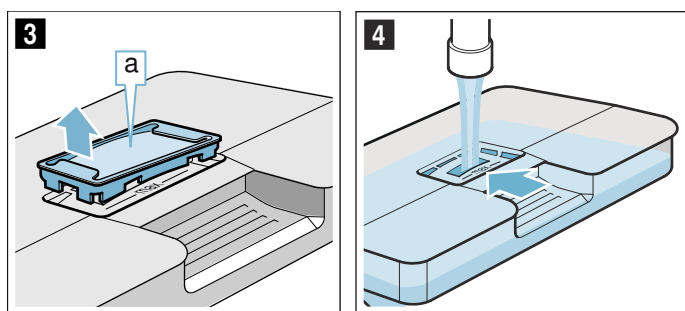

7. 重新在水箱開口裝入蓋子 **a**。
8. 裝入已注水的水箱 (圖 5)。確認已將水箱鎖定至兩個固定片 **b** 後方並扣住就位 (圖 6)。

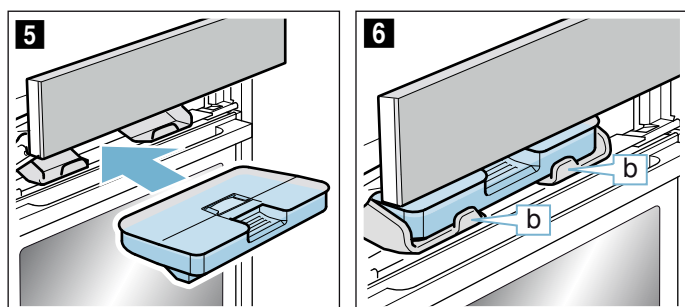

9. 慢慢將控制面板朝後方向下推動，直到其完全關閉為止。  
水箱已注水。您可啟動蒸煮操作。

### 將水槽重新注水

#### 提示

- 在不加入蒸氣的狀態下，繼續執行蒸煮輔助操作。
- 在採用「麵團發酵」或「重新加熱」設定操作的期間，若水槽是以抽乾狀態運作，則會使操作中斷。請將水注入水槽。

1. 打開控制面板。
2. 取出水槽並為其重新注水。
3. 裝入已注水的水槽，然後再關閉控制面板。

### 每次蒸煮操作後

#### ⚠ 警告 – 灼傷風險！

開啟設備機門時，熱蒸氣可能會一下子冒出。蒸氣是否可見視乎當時的溫度而定。開啟機門時，切勿太靠近設備。請小心打開設備機門。不要讓孩童靠近。

#### ⚠ 警告 – 灼傷風險！

設備在運轉時會變得很熱。清潔前，請務必等待設備完全冷卻。

#### 注意！

瓷釉材質受損：若爐腔板殘留水分，請勿開始任何操作。操作前，請拭淨爐腔板上殘留的水分。

每次完成蒸煮操作後，都會將殘餘水份抽回水槽中。隨後再清空並抽乾水槽。爐腔中會殘留濕氣。若要抽乾爐腔，您可使用「烘乾」操作模式，或是手動擦乾爐腔。

#### 提示

- 關閉設備電源後，△ 欄位仍會亮起一段時間以提醒您清空水槽。

- 使用以醋液泡過的軟布去除水痕，然後再以清水擦淨，並使用一塊軟布擦乾水槽。

### 清空水槽

#### 注意！

- 切勿在高溫的爐腔中擦乾水槽。否則會損壞水槽。
- 請勿用洗碗機清洗水槽。否則會損壞水箱。

1. 打開控制面板。
2. 取出水箱。
3. 小心地取下水槽外蓋。
4. 清空水槽，用清潔劑進行清潔，然後用清水徹底沖洗水箱。
5. 使用軟布擦乾所有部件。
6. 將外蓋上的密封條擦乾。
7. 開啟外蓋讓水箱風乾。
8. 將外蓋置於水槽上並往下按壓。
9. 裝入水槽並關閉控制面板。

### 徹底清潔水滴

1. 讓設備冷卻。
2. 打開設備機門。
3. 請以海綿布擦拭爐腔下方周圍的水滴 **a** (圖 1)。

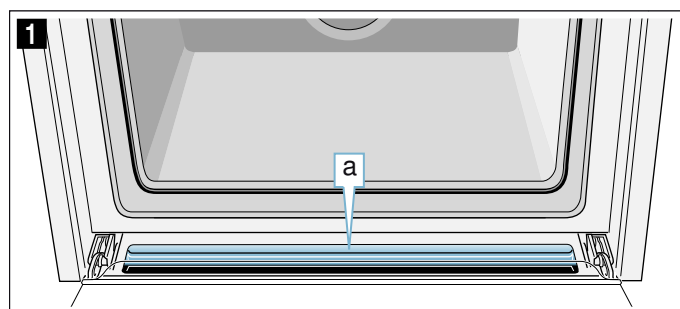

### 啟動烘乾

烘乾時會加熱爐腔，以蒸發爐腔中的濕氣。之後請打開設備機門，使蒸氣散發。

#### 注意！

瓷釉材質受損：若爐腔板殘留水分，請勿開始任何操作。操作前，請拭淨爐腔板上殘留的水分。



1. 讓電器冷卻。
2. 立即清除爐腔中的明顯污垢，然後抹去爐腔板的濕氣。
3. 必要時，按 Ⓛ On/Off (開啟 / 關閉) 按鈕以開啟電器電源。
4. 觸碰選單欄位。  
就會出現可供選取操作模式的選項。
5. 觸碰「清潔」文字欄。
6. 觸碰「烘乾」文字欄。  
就會顯示持續時間。此時間無法變更。
7. 按 ▷ Start/Stop (啟動 / 停止) 按鈕啟動。  
烘乾功能就會啟動，並在 10 分鐘後自動結束。
8. 打開電器機門並保持開啟 1 到 2 分鐘，使爐腔中的濕氣散出。

### 用手擦乾爐腔

1. 讓電器冷卻。
2. 清除爐腔中的所有食物殘渣。
3. 使用海綿擦乾爐腔。
4. 讓電器機門保持開啟一小時，使爐腔完全乾燥。

## 時間設定選項

您的微波烤爐有不同的時間設定選項。

時間設定選項	使用
 烹調時間	烹調時間到後，電器即會自動結束操作。
 結束	輸入烹調時間與所需的結束時間。電器會自動啟動，並會在所需的時間完成操作。
 計時器	計時器與煮蛋計時器的功能相似。它會獨立執行操作與其他時間設定選項。設定時間到後，電器不會自動開啟或關閉。

利用觸控螢幕設定一項操作後，您可以叫出烹調時間與結束時間。計時器擁有一個別  欄位，且能隨時調整。

烹調時間或計時期間一到，就會發出音調訊號。只需觸按某一欄位或觸控螢幕，就可提前取消音調訊號。

**提示：**音調訊號的發聲時間長度可在基本設定中變更。  
→ "基本設定" 第 21 頁

### 設定烹調時間

您可以在微波烤爐上設定菜式的烹調時間。這表示您不會無意間超出了烹調時間，且無需暫停其他工作來結束設備的操作。

#### 套用設定

根據您第一次轉動旋鈕的方向，烹調時間會以特定的預設值開始：向左 = 10 分鐘，向右 = 30 分鐘。

烹調時間可從一分鐘增加到最多一小時，接著以每五分鐘的間距增加。

最長可設定為 23 小時 59 分鐘。

圖中範例：當前為 10:00，烹調時間為 45 分鐘。

1. 設定操作模式，以及溫度或強度。
2. 啟動操作前，觸碰「烹調時間」文字欄。  
烹調時間會反白顯示在顯示屏上。
3. 旋轉旋鈕以設定烹調時間。  
電器會自動計算結束時間。



4. 按  $\triangleright$  Start/Stop (啟動 / 停止) 按鈕啟動。  
烹調時間開始倒數。

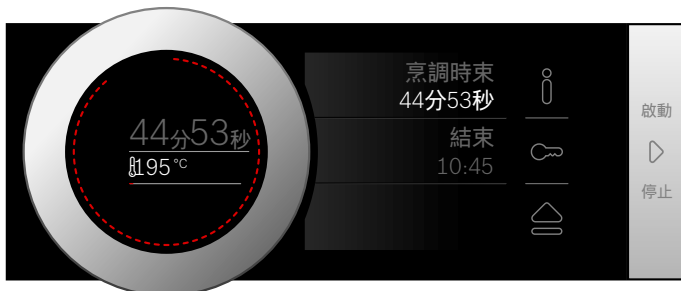

電器開始加熱。

烹調時間一到，訊號聲隨即響起。電器停止加熱。顯示屏上顯示烹調時間 00 分 00 秒。

您可以使用「烹調時間」文字欄來重設烹調時間，或按  $\triangleright$  Start/Stop (啟動 / 停止) 按鈕在沒有烹調時間的情形下繼續操作。

當您的菜餚完成時，使用  $\odot$  On/Off (開啟 / 關閉) 按鈕關閉電器電源。

#### 變更及取消

如要變更烹調時間，請觸按「烹調時間」文字欄。此時就會高亮度顯示烹調時間，而且可用旋鈕加以變更。變更內容會立即生效。

如果您想取消烹調時間，請將烹調時間重設為零。變更生效後，操作會在沒有烹調時間的情況下繼續進行。

### 設定結束時間

您可以延後烹調的結束時間。例如，您可以在早上將菜式放入爐腔並設定烹調時間，讓菜式於午餐時間完成烹調。

#### 提示

- 請確保不要把食物留在爐腔內過久，以免食物腐壞。
- 一旦操作開始，請勿調整結束時間。否則烹調效果不佳。

#### 套用設定

烹調結束時間最長可延至 23 小時 59 分。

圖中範例：現在是 10:00，設定的烹調時間為 45 分鐘，菜式應在 12:00 完成。

1. 設定操作模式，以及溫度或強度。
2. 設定烹調時間。
3. 啟動操作前，先觸碰「結束」文字欄。  
預測的結束時間會以反白顯示在顯示屏上。
4. 使用旋鈕以延後結束時間。



5. 按  $\triangleright$  Start/Stop (啟動 / 停止) 按鈕啟動。  
電器的啟動時間會顯示在顯示屏中。



電器處於待機模式。電器啟動時，顯示屏會顯示倒數中的烹調時間。

烹調時間一到，訊號聲隨即響起。電器停止加熱。顯示屏上顯示烹調時間 00 分 00 秒。

您可以使用「烹調時間」文字欄來重設烹調時間，或按 ▾ Start/Stop（啟動 / 停止）按鈕在沒有烹調時間的情形下繼續操作。

當您的菜餚完成時，使用 ① On/Off（開啟 / 關閉）按鈕關閉電器電源。

### 變更及取消

啟動烤箱後，就無法再變更結束時間。

如要取消烹調時間與結束時間，請按下 ▾ Start/Stop（啟動 / 停止）按鈕來中斷操作。您可以在沒有烹調時間或結束時間的情形下繼續操作。

### 設定計時器

計時器會與其他設定同時運作。即使微波烤爐已關閉，您仍可隨時加以設定。計時器有獨立的訊號聲，讓您可以辨別結束的是計時器還是烹調時間。

### 調整設定

計時器持續時間一律會從零分鐘開始。

數值越高，設定計時器的時間間距越大。

最大設定為 24 小時。

#### 1. 觸碰 ☒ 欄位。

符號會亮起紅燈。在顯示屏上，計時器的持續時間會以白色及聚焦方式顯示。

#### 2. 利用旋鈕設定計時器持續時間。

#### 3. 按下 ☒ 欄位以啟動。

**提示：**計時器會在數秒後自動開始。

計時器即會開始倒數計時。

如果關閉微波烤爐的電源，顯示屏上仍會顯示計時器。操作運行時，此操作的設定會顯示在最前的位置。當您觸碰 ☒ 欄位時，計時器持續時間會顯示數秒。

計時器持續時間結束時，即會響起訊號聲且顯示屏上會顯示備註。訊號燈會熄滅。

**建議：**如果設定的計時器持續時間與微波烤爐操作相關，請使用烹調時間。時間會顯示於最前位置，而且微波烤爐會自動關閉。

### 變更及取消

若要變更計時器持續時間，請觸碰 ☒ 欄位。計時器的持續時間會以白色及聚焦方式顯示，並可使用旋鈕來變更。

如果您想取消計時器，請將計時器持續時間重設為零。一旦套用變更，符號即會熄滅。







## 肉類溫度計

肉類溫度計讓烹調過程更加精確。它可用來測量食物內部的溫度。一旦達到設定溫度後，電器即會自動關閉。

### 加熱方式

不是所有加熱方式都適合搭配肉類溫度計操作。

將肉類溫度計放置於爐腔之後，即可選擇下列的加熱方式。

	4D 熱風
	上下加熱
	節能式熱風
	節能式上下加熱
	熱風燒烤
	薄餅設定
	翻熱

### 提示

- 肉類溫度計可測量食物內部的溫度（30 °C 至 99 °C）。
- 請僅使用隨附的肉類溫度計。您可透過售後服務中心購買此配件。
- 使用肉類溫度計後，請務必將其從爐腔中取出。切勿將肉類溫度計存放於爐腔中。

### ⚠ 警告 – 觸電風險！

非相容肉類溫度計的絕緣層可能會損壞。請僅使用本烤爐建議的肉類溫度計。

### 爐腔溫度

為了避免肉類溫度計損壞，請勿設定超過 250 °C 的溫度。爐腔中設定的內部溫度，必須較設定完成的核心溫度至少高 10 °C。

### 將肉類溫度計插入食物中

將食物放入爐腔前，請將肉類溫度計插入食物中。

肉類溫度計具有三個測量點。請確保將中間的測量點插入食物中。

**肉類：**針對大塊肉類，請將肉類溫度計從上方盡可能斜向插入肉類中。若肉塊較薄，請從最厚的位置插入肉類溫度計。

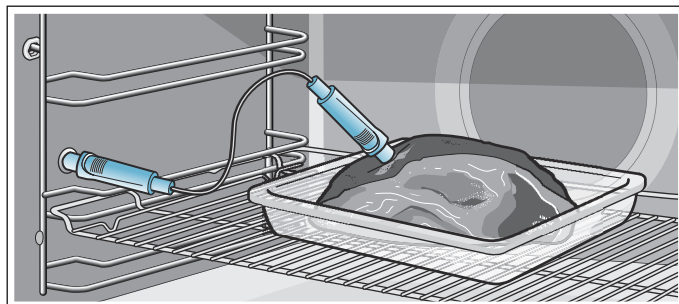



**家禽：**將肉類溫度計盡可能從最厚處插入胸肉。根據食材的結構，將肉類溫度計橫向或縱向或插入家禽肉塊中。將家禽翻轉，以胸部朝下的位置放至於烤架上。

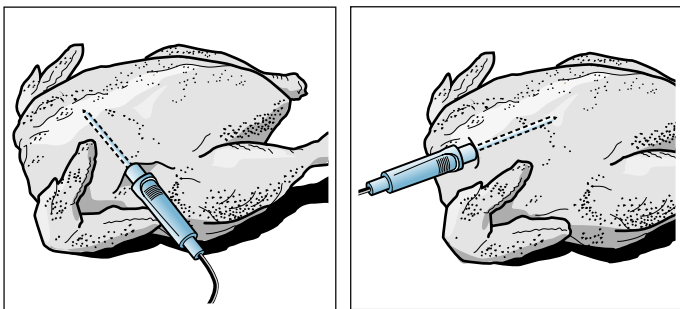

**將食物翻轉** 如果您想將食物翻轉，請勿取出肉類溫度計。翻轉食物之後，請檢查肉類溫度計是否正確插入食物中。

如果您在烹調食物時取出肉類溫度計，所有設定將重置而您必須再次套用。

### 注意！

請確認肉類溫度計電線沒有卡住。

為了避免肉類溫度計因溫度過高而損壞，在燒烤元件與肉類溫度計之間應留有數厘米的空隙。肉類在烹調過程中可能會膨脹。

## 設定核心溫度

肉類溫度計必須插入爐腔左手邊的插口之中。

### 加熱方式

1. 觸碰內含所需加熱方式的文字欄。  
顯示屏會反白顯示預設溫度。
2. 使用旋鈕設定爐腔溫度。
3. 觸碰「核心溫度」文字欄。  
顯示屏會以反白顯示預設溫度。
4. 旋轉旋鈕以設定核心溫度。
5. 按 ▷ Start/Stop (啟動 / 停止) 按鈕啟動。  
顯示屏上顯示操作運行的時間。  
電器開始加熱。

### 蒸煮

1. 觸碰選單欄位。
2. 觸碰「蒸煮」文字欄位。
3. 觸碰內含所需加熱方式的文字欄。  
顯示屏會反白顯示預設溫度。
4. 使用旋鈕設定爐腔溫度。
5. 觸碰「核心溫度」文字欄。  
顯示屏會以反白顯示預設溫度。
6. 旋轉旋鈕以設定核心溫度。
7. 按 ▷ Start/Stop (啟動 / 停止) 按鈕啟動。  
顯示屏上顯示操作運行的時間。  
電器開始加熱。

### 輔助

1. 觸碰選單欄位。
2. 觸碰「輔助」文字欄。
3. 觸碰內含所需類別的文字欄。
4. 觸碰內含所需食物的文字欄。
5. 觸碰內含所需菜式的文字欄。

6. 若有需要，觸碰「調校」文字欄。  
使用旋鈕調校爐腔溫度。  
或  
觸碰「核心溫度」文字欄。  
使用旋鈕調校核心溫度。
7. 按 ▷ Start/Stop (啟動 / 停止) 按鈕啟動。  
顯示屏上顯示操作運行的時間。  
電器開始加熱。

顯示屏會反白顯示中心溫度，左側是現時溫度，右側則為設定溫度，如：「15|80 °C」。加熱線指出核心溫度。

當食物達到核心溫度後，即會響起訊號聲。電器停止加熱。在顯示屏上，現時的中心溫度與設定溫度一致，如：「80|80 °C」。時間暫停。

使用 Ⓞ On/Off (開啟 / 關閉) 按鈕以關閉電源，並將肉類溫度計自插口移除。

### ⚠ 警告 – 燙傷風險！

爐腔、配件和肉類溫度計的溫度極高。戴上隔熱手套後，才可從爐腔中取出高溫配件與肉類溫度計。

### 變更

啟動電器後，核心溫度即會以高亮度顯示。當您轉動旋鈕時，核心溫度便會變更並立即加以套用。

若您想變更爐腔溫度，請先觸按「溫度」文字欄。

要變更加熱方式，請先使用 ▷ Start/Stop (啟動 / 停止) 按鈕中斷操作。

**提示：**當您變更加熱方式時，其他設定也會重設。

### 取消

若您想取消操作，請移除插口與肉品上的肉類溫度計。不用肉類溫度計的狀況下，您仍可以使用 ▷ Start / Stop (啟動 / 停止) 按鈕繼續操作。

## 不同食物的核心溫度

切勿使用冷凍食品。下表提供的數字可作為指引用途。實際時間將取決於食材的特性與成分。

您可在本說明手冊末尾，找到有關加熱模式與溫度的完整資訊。→ "建議的烹調時間" 第 32 頁

食物	核心溫度 (°C)
禽類	75
豬肉	75
三分熟牛肉	50
五分熟牛肉	60
全熟牛肉	70
羊肉	70
其他：將食物加熱 / 重新加熱	65-75



## 兒童安全鎖

您的微波烤爐配備了兒童安全鎖，如此兒童便不能無意地啟動設備或變更任何設定。



控制面板會鎖定且無法調整任何設定。微波烤爐電源只能使用 ① 「開啟 / 關閉」按鈕關閉。

### 啟動與停用

您可以在設備開啟或關閉時，啟動及停用兒童安全鎖。

在各個情況下，按住  欄位約 4 秒。

顯示屏上會顯示確認備註。

設備電源開啟時， 欄位會亮起紅燈。設備電源關閉時， 欄位則不會亮起。

## 基本設定

我們提供各種設定，協助您有效輕鬆地使用您的電器。您可以視乎需要變更這些設定。

### 變更基本設定

必須開啟電器電源。

1. 觸按選單欄塊。  
可供選取的操作模式選項便會顯示。
2. 觸按「基本設定」文字欄。  
觸控螢幕就會顯示各類設定。
3. 觸按內含所需設定的文字欄。  
文字欄旁邊的紅桿即亮起，代表目前已選擇該項設定。其對應值會出現在顯示屏中。
4. 轉動旋鈕以變更所要的值。
5. 觸按下一項設定的文字欄。  
其值會出現在顯示屏中，且可透過旋鈕進行變更。
6. 完成各項設定，並視需要使用旋鈕進行變更。  
若要捲動設定，請觸按「進一步設定」文字欄。
7. 觸按選單欄塊以確認。  
就會顯示詢問內容，詢問是否應儲存變更。
8. 觸按「儲存」文字欄。  
顯示屏會出現訊息，確認已儲存設定。

### 取消

如要儲存變更，請觸按選單欄塊，再觸按「不儲存」文字欄。顯示屏會顯示訊息，確認尚未儲存變更。如果不需使用，請使用 ① On/Off（開啟 / 關閉）按鈕以關閉電器。

### 基本設定清單

視乎設備的功能，並非所有基本設定皆可調整。

設定	選項
語言	可提供其他語言。
時鐘	24 小時格式時鐘
水的硬度	00 (軟化) 01 (軟) 02 (中) 03 (硬) 04 (非常硬) *
原廠設定	還原 不重設 *
聲音訊號	短烹調時間 (30 秒) 中等烹調時間 (1 分鐘) * 長烹調時間 (5 分鐘)
音量	等級 01 - 05
按鈕音色	開機 關機 * (維持 ① On/Off (開 / 關) 音色)
顯示亮度	5 個亮度等級
時鐘顯示	關 數位 *
照明	操作時關閉 操作時開啟 *
兒童安全鎖	僅使用按鈕鎖 * 機門鎖與按鈕鎖

開機後操作	主菜單 加熱方式* 蒸煮 輔助
夜間暗淡	關機* 開機
品牌標誌	顯示* 不顯示
風扇運行時間	建議* 最少
伸縮層架	未安裝* (適用於軌道與單一伸縮層架) 已安裝 (適用於雙重與三重伸縮層架)
長時間保溫模式 (Sabbath Mode)	開機 關機*
* 原廠設定 (原廠設定視乎電器型號而定)	

**提示：**語言、按鈕音調與顯示屏亮度設定的變更會立即生效。所有其他變更會在設定變更後生效。

## 截斷電源

設定的變更即使停電後仍會保留。

只有在長期停電後，您才需要為初次使用重新設定。設備在短期停電下仍可操作。

## 變更時間

如要變更時間，例如從夏令時間變更為冬季時間，您必須變更基本設定。

必須開啟電器電源。

1. 觸按選單欄塊。  
可供選取的操作模式選項便會顯示。
2. 觸按「基本設定」文字欄。  
觸控螢幕就會顯示各類設定。
3. 觸按「時鐘」文字欄。  
顯示屏會顯示時間。
4. 轉動旋鈕以變更時間。
5. 觸按選單欄塊以確認。  
就會顯示詢問內容，詢問是否應儲存變更。
6. 觸按「儲存」文字欄。  
顯示屏會出現訊息，確認已儲存設定。

## 持續烹調模式 (Sabbath Mode)

使用持續烹調模式 (Sabbath mode) 時，烹調時間最高可設定至 74 小時。您不必關閉烤爐即可保持爐腔內食物的溫度。

### 啟動長時間保溫模式 (Sabbath mode)

您必須先在基本設定中啟用長時間保溫模式 (Sabbath mode)，方能予以使用。→ "基本設定" 第 21 頁

基本設定有相關變更時，長時間保溫模式 (Sabbath mode) 會列為最後一種加熱方式。

電器會使用上下方式加熱。您可以將溫度設定在 85 °C 與 140 °C 之間。

隨後必須選取「加熱方式」操作模式。觸控螢幕上就會顯示加熱方式的選項清單。

1. 請觸按「長時間保溫模式 (Sabbath mode)」文字欄。  
顯示屏會以白色高亮度顯示預設溫度。
2. 使用旋鈕設定所需溫度。
3. 啟動操作前，觸按「烹調時間」文字欄。  
顯示屏會以白色高亮度顯示預設烹調時間。
4. 使用旋鈕設定所需的烹調時間。  
**提示：**結束時間是自動計算而得，無法變更。
5. 按下  $\triangleright$  Start/Stop (啟動 / 停止) 按鈕啟動。  
顯示屏會顯示剩餘的烹調時間。  
電器開始加熱。

長時間保溫模式 (Sabbath mode) 的烹調時間到後，訊號聲隨即響起。電器停止加熱。顯示屏上顯示烹調時間 00 m 00 s。

按下  $\odot$  On/Off (開啟 / 關閉) 按鈕以關閉電器電源。

**提示：**若打開電器機門，操作不會因此中斷。

### 變更及取消

啟動電器後，即無法再變更設定。

如果您想取消長時間保溫模式 (Sabbath mode)，請使用  $\odot$  On/Off (開啟 / 關閉) 按鈕來關閉電器。您無法使用  $\triangleright$  Start/Stop (啟動 / 停止) 按鈕來暫停操作。

## 清潔劑

妥善的保養與清潔可以讓電器長期保持良好外觀與功能。我們將解說護理和清潔電器的正確方法。

### 適合的清潔劑

請遵照列表中的資訊，以確保不會因錯誤的清潔方法而損害設備的表面。根據設備機型，您的設備可能不會包含所有下列事項。

**注意！**  
**小心損害表面**  
請勿使用：

- 具刺激性或研磨效果的清潔劑
- 含高酒精成份的清潔劑
- 硬質百潔布或清潔海棉
- 高壓或蒸氣清潔器
- 適用於高溫設備的特殊清潔劑

使用全新的海綿布前，請先將之徹底清洗。

**建議：**強烈建議您於售後服務中心購買清潔與護理產品。請遵照各個生產商的指示。

### 警告 – 灼傷風險！

設備會在使用時變得非常灼熱。切勿觸碰爐腔內壁或加熱元件。請務必讓電器冷卻。請勿讓兒童走近此設備。

區域	清潔
<b>烤箱外部</b>	
不鏽鋼正面	熱肥皂水 使用洗碗布清潔，再以軟布擦乾。 立即清除水垢、油脂、澱粉和蛋白所造成的斑點。這類污漬會造成腐蝕。 如需適用於高溫表面的特殊不鏽鋼清潔劑，可以在我們的售後服務處或專賣店購買。在軟布上沾上薄薄一層清潔劑產品。
塑膠	熱肥皂水 使用洗碗布清潔，再以軟布擦乾。 切勿使用玻璃清潔劑或玻璃刮刀。
漆面	熱肥皂水 使用洗碗布清潔，再以軟布擦乾。
控制面板	熱肥皂水： 使用洗碗布清潔，再以軟布抹乾。 切勿使用玻璃清潔劑或玻璃刮刀。 若控制面板接觸到除鏽劑，請立即擦去。若未清除，控制面板會留有漬斑。
機門面板	熱肥皂水 使用洗碗布清潔，再以軟布擦乾。 切勿使用玻璃刮刀或不鏽鋼絲絨。
機門把手	熱肥皂水 使用洗碗布清潔，再以軟布擦乾。 如果除鏽劑接觸到機門把手，請立即擦去。否則，任何污漬都將無法清除。

### 烤箱外部

瓷釉表面	熱肥皂水或醋酸溶劑： 使用洗碗布清潔，再以軟布擦乾。 使用濕布與肥皂水軟化烤爐上的食物殘渣。如果有長年累月的污漬，請使用不鏽鋼絲絨或烤爐清潔劑。 清潔完畢後，請讓爐腔保持開啟狀態，使其自然風乾。 使用清潔功能效果最佳。→ "清潔功能" 第 24 頁 <b>提示：</b> 頑強污垢可能造成白色沉澱汗漬留在瓷釉表面上。這是無損害的食物殘渣。不會影響其功能。如果有需要，您可以使用檸檬汁來清除這些殘留物。
內部照明的玻璃蓋	熱肥皂水 使用洗碗布清潔，再以軟布擦乾。 如果爐腔髒污嚴重，請使用烤爐清潔劑。
機門蓋	不鏽鋼製： 使用不鏽鋼清潔劑。注意 製造商說明。請勿使用不鏽鋼養護劑。 塑膠製： 用 高溫清洗劑和抹布加以清潔。利用一條柔軟的布 進行再烘乾。請勿使用玻璃清潔劑或玻璃刮刀。 請卸下機門以利清潔。
軌道	熱肥皂水 浸泡並使用洗碗布或刷子清潔。
拉出裝置	熱肥皂水 使用洗碗布或刷子清潔。 請勿在拉出軌道時去除潤滑油，最佳方式是將軌道推進後才清潔。切勿用洗碗機清洗。
配件	熱肥皂水 浸泡並使用洗碗布或刷子清潔。 如果有長年累月的污漬，請使用不鏽鋼絲絨。
水槽	熱肥皂水 使用洗碗布徹底清潔和清洗，以去除殘留的污垢。 然後再使用軟布擦乾。開啟外蓋讓水槽風乾。將外蓋上的密封條擦乾。 切勿用洗碗機清洗。
肉類溫度計	熱肥皂水 使用洗碗布或刷子清潔。 切勿用洗碗機清洗。

**提示**

- 使用不同的材質（例如玻璃、塑膠與金屬）會令設備正面的顏色出現些微差異。
- 機門上看似是斑紋污漬的陰影，只是由內部照明反射所造成。
- 瓷釉是以極高溫度來烘焙，這可能會造成顏色出現些微差異。這是正常現象，不會對運作產生影響。薄型托盤的邊緣無法完全製造出瓷釉效果。因此，邊緣的質地可能會較為粗糙。但是這並不會影響抗腐蝕保護能力。

**保持設備清潔**

請務必保持設備清潔並立即去除污漬，避免頑強污漬積累。

**建議**

- 每次使用後都需要清潔爐腔。這將能確保烘焙時避免污漬黏附。
- 務必立即移除水垢、油脂、澱粉和蛋白。
- 使用萬用盤烘焙極為濕潤的糕點。
- 使用合適的烤爐器皿來燒烤，例如，烘烤盤。

**清潔功能**

您的蒸焗爐提供「高溫分解自動清潔」和「除垢」清潔功能。利用「高溫分解自動清潔」功能，您可毫不費力地清潔爐腔。您可使用「除垢」功能去除蒸發皿中殘留的水垢。

**高溫分解自動清潔**

您可使用「高溫分解系統」清潔功能來輕鬆清潔爐腔。爐腔加熱到一個極高的溫度。這樣可將烘烤、燒烤和烘焙過程中留下的殘渣燒盡。

您可選擇三種清潔方式。

設定	清潔等級	持續時間
1	照明	約 1 小時 15 分鐘
2	中度	約 1 小時 30 分鐘
3	特強	約 2 小時

爐腔越骯髒，污漬殘留時間越久，便需要越高的清潔設定。每 2 至 3 個月清潔一次爐腔即可。若有必要，您亦可更頻密地的清潔蒸焗爐。每一個清潔循環所消耗電量只需約 2.5 - 4.7 個千瓦小時。

**提示**

- 為了安全起見，一旦達到特定溫度，電器機門即會自動上鎖。待顯示屏上的鎖住功能  訊號燈消失後，才可重新開啟機門。
- 清潔功能運作期間，不會開啟內部照明。

**警告 – 燙傷風險！**

- 爐腔在執行清潔功能的過程中會變得極為高溫。請勿打開電器機門。先讓電器冷卻。不要讓孩童走近電器。
-  執行清潔功能時，烤爐外部可能會變得極為高溫。切勿觸碰機門。讓設備冷卻。不要讓孩童走近設備。

**啟動清潔功能之前****注意！**

進行清潔之前，請先移除烤爐中的水箱。→ " 蒸煮 " 第 15 頁

啟動清潔功能時，可同時清潔一個配件，例如：萬用烤盤或烘焙烤盤。進行清潔之前，請先清除頑固污漬。將配件放進第 2 層。

清潔烤爐門內側以及爐腔邊緣表面靠近封條的部位。請勿摩擦密封條，請勿拆除。

**提示：**啟動清潔功能時，您可同時清潔所附搪瓷配件。啟用清潔功能時，您無法清潔任一烤架。烤架不適合透過清潔功能來清理，這會使其變色。其它適合以清潔功能來清理的配件都列在特別配件的表單之中。→ " 配件 " 第 11 頁

**警告 – 火災風險！**

- 掉落的食物殘渣、油脂與肉汁在自動清潔過程中可能會起火。每次自動清潔前，請先去除殘留在爐腔和配件上明顯的汗垢。
- 執行清潔功能時，烤爐外部可能會變得極為高溫。切勿在機門握把掛上易燃物（例如小毛巾）。切勿將任何物品放置在烤爐前方。不要讓孩童走近烤爐。

**警告 – 嚴重危害健康的風險！**

執行清潔功能時，烤爐可能會變得極為高溫。烤盤和模具上的防黏塗層會損壞，並且散發有毒氣體。切勿使用清潔功能來清潔有防黏塗層的烤盤和模具。僅使用清潔功能來清潔瓷釉配件。



## 設定清潔功能

設定清潔功能之前，請確定已遵守所有準備指示。  
每項清潔設定的持續時間均為預設值，而且無法變更。

1. 觸碰選單欄位。  
操作模式清單就會顯示。
2. 觸碰「清潔」文字欄。
3. 觸碰「高溫分解自動清潔」文字欄。  
清潔設定會反白顯示在顯示屏上。
4. 轉動旋鈕以進行清潔設定。  
系統同時會自動計算結束時間。
5. 按 ▽ Start/Stop (啟動 / 停止) 按鈕啟動。  
顯示屏會顯示剩餘的烹調時間。清潔功能運作時，加熱線不會顯示。  
清潔功能啟動。

執行清潔功能期間，請保持廚房通風。

啟動功能後很快就會鎖定電器機門。顯示屏上會出現訊息和 🔒 訊號燈。

清潔功能結束時，訊號聲隨即響起。顯示屏上顯示烹調時間 00 分 00 秒。按 Ⓛ On/Off (開啟 / 關閉) 按鈕以關閉電器電源。

鎖定功能 🔒 訊號燈消失後，才可重新開啟電器機門。

## 設定延後結束時間

您可以設定延後的結束時間。啟動電器前，觸碰「結束」文字欄，然後使用旋鈕來設定延後結束時間。

電器會在啟動後切換至待機狀態。結束時間即無法變更。

## 變更及取消

啟動電器後，就無法變更清潔設定。

如要取消清潔功能，請使用 Ⓛ On/Off (開啟 / 關閉) 按鈕來關閉電器電源。您無法再使用 ▽ Start/Stop (啟動 / 停止) 按鈕來暫停操作。

螢幕上顯示的鎖定功能 🔒 訊號燈消失後，才可開啟本已鎖上的電器機門。

## 當清潔功能結束時

等待爐腔冷卻後，請使用濕布將爐腔、烤架配件上和電器機門四周殘留的灰燼拭淨。

使用濕布擦拭伸縮軌道。然後再將伸縮軌道來回推拉數次。清潔完畢後，伸縮軌道可能會略有變色。但不會影響其功能。

**提示：**頑強污垢可能造成白色沉澱汗漬留在瓷釉表面上。這是無損害的食物殘渣。不會影響其功能。如果有需要，您可以使用檸檬汁來清除這些殘留物。

## 除污

設備必須定期除污以保持正常運作。

除污程式具有幾個步驟。基於衛生原因，您必須徹底執行除污程式以讓設備重新準備好操作。除污程式的總計執行時間約為 70-90 分鐘。

- 除污 (約 55-70 分鐘)，然後再清空並為水槽重新注水
- 第一次清洗週期 (約 6-9 分鐘)，然後再清空並為水槽重新注水
- 第二次清洗週期 (約 6-9 分鐘)，然後再清空並風乾水槽

若除污程式中斷 (例如停電或關閉設備電源)，則在設備電源重新啟動後會發出兩次清洗設備提示。待完成第二次清洗週期後，方可使用設備。

每隔多久為設備除污，需視乎用水硬度而定。若使用蒸餾輔助操作次數不到五次，則設備會利用顯示屏訊息提醒您執行除污。開啟設備電源後，即會顯示剩餘的操作次數。因此可讓您在適當時候做好除污準備。

## 啟動

### 注意!

- 損壞風險：請僅使用我們建議的除垢劑執行除垢程式。產品的除垢時間取決於所用除垢劑的類型。其它除鈣劑可能會損壞電器。  
除垢劑訂購編號：311 680
- 除垢劑：請勿讓除垢 / 除鈣劑直接接觸電器的控制面板或其它敏感表面。如此會損壞表面。若發生此狀況，請使用清水將除污劑清理乾淨。

若您在除垢完畢後立即使用蒸餾輔助操作，則必須先將電器電源關閉，以將蒸發皿系統中殘留的水分排出。

1. 將 400 毫升清水混合 200 毫升除污劑來製作除污清潔液。
2. 使用 Ⓛ On/Off (開 / 關) 鈕以啟動。
3. 取出水箱並注入除垢劑。
4. 水槽注入除垢劑後，再完全裝入電器。
5. 關閉控制面板。
6. 觸按選單欄塊。  
操作模式清單就會顯現。
7. 觸碰「清潔」文字欄位。
8. 觸碰「除垢」文字欄位。  
接著會顯示除垢程式的持續時間。此時間無法變更。
9. 按下 Start/Stop (啟動 / 停止) 按鈕 ▽ 以開始。  
接著會執行設備除污。螢幕上會顯示剩餘的時間。  
烹調時間一到，訊號聲隨即響起。

## 第一次沖洗程序

1. 打開控制面板。
2. 取出並徹底清洗水箱，然後注水並重新安裝。
3. 關閉控制面板。
4. 按 ▽ Start/Stop (啟動 / 停止) 按鈕啟動。  
隨後即會清洗電器。  
持續時間結束後，即會響起訊號聲。

## 第二次沖洗程序

1. 打開控制面板。
2. 取出並徹底清洗水箱，然後注水並重新安裝。
3. 關閉控制面板。
4. 按 ▽ Start/Stop (啟動 / 停止) 按鈕啟動。  
隨後即會清洗電器。  
持續時間結束後，即會響起訊號聲。

## 清洗

1. 打開控制面板。
2. 清空並抹乾水箱。
3. 按 Ⓛ On/Off (開啟 / 關閉) 按鈕以關閉電器電源。  
完成除垢，電器可重新使用。

## 軌道

妥善的保養與清潔，可以讓烤爐長期保持良好的外觀與功能。本章節將讓您了解如何拆除烤架以便清潔。

### 分離與重新安裝軌道

#### ⚠ 警告 – 灼傷風險！

軌道會變得非常熱。請勿觸碰高溫軌道。請務必讓電器冷卻。不要讓孩童走近設備。

#### 拆除軌道

1. 從正面稍微抬起軌道 **a** 然後拆下 **b** (圖 **1**)。
2. 接著將整個軌道往您的方向拉出並取出 (圖 **2**)。

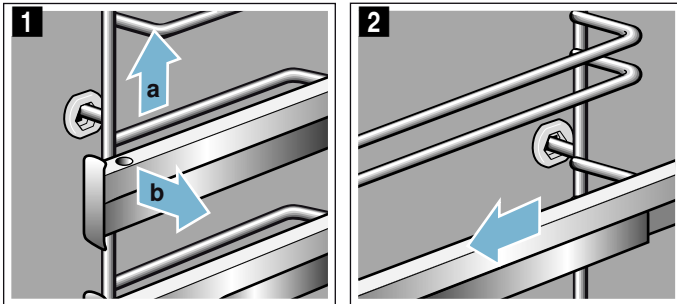

使用清潔劑和海綿清潔軌道。針對頑強污漬，請使用刷子。

#### 安裝軌道

軌道只可安裝在右側或左側。請確保兩側的伸縮軌道均可往您的方向拉出。

1. 首先，將軌道插入後方插口的中央 **a**，待軌道抵住爐腔內壁後，再推它回去 **b** (圖 **1**)。
2. 接著，將軌道插入前方插口 **c**，待軌道抵住此處的爐腔內壁後，再將它向下壓。 **d** (圖 **2**)。

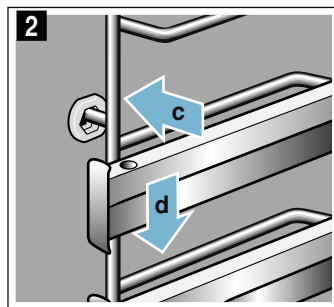

## 冰箱門

妥善的保養與清潔，可以讓焗爐長期保持良好的外觀與功能。本章節將讓您了解如何拆除設備機門以便清潔。

### 拆除與安裝焗爐機門

為了清潔與拆除機門面板，可將焗爐機門分離。

設備機門樞紐各有一個鎖定桿。

當鎖定桿關閉，(圖 **1**)，機門會穩定地鎖住。無法加以分離。

當要分離焗爐機門而將鎖定桿打開時 (圖 **2**)，樞紐會鎖住。此時樞紐無法咬合。

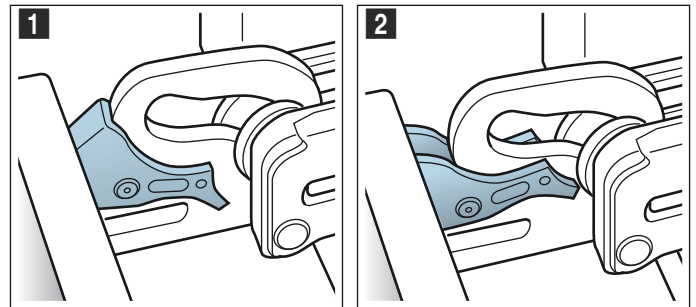

#### ⚠ 警告 – 受傷風險！

- 如果樞紐未固定，它們將以極強的力道咬合。請確保將鎖定桿保持關閉，或在分離焗爐機門時將其保持開啟。
- 開啟及關閉機門時，電器機門上的鉸鏈會移動，您可能會因此遭夾住。將手遠離樞紐。

#### 拆除焗爐機門

1. 完全打開焗爐機門並將其推入設備方向。
2. 將左右兩個鎖定桿折起 (圖 **1**)。
3. 盡可能關閉焗爐機門 **a**。用雙手抓住機門的左邊與右邊並向上拉出 (圖 **2**)。

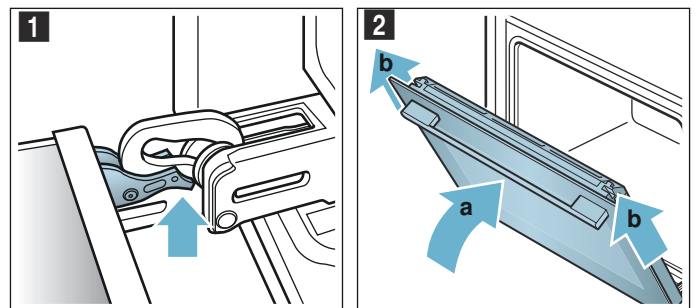

### 安裝焗爐機門

請依拆除時的相反程序將焗爐機門重新裝上。

1. 當安裝焗爐機門時，請確保將兩個樞紐均裝入開口中（圖 1）。請將兩個樞紐安裝於外部面板的底部，並以此作為指引。請確保兩個樞紐均裝入正確的開口中。您必定能夠輕鬆無阻地安裝它們。如果您感受到任何阻力，請檢查是否已將樞紐裝入正確的開口中。

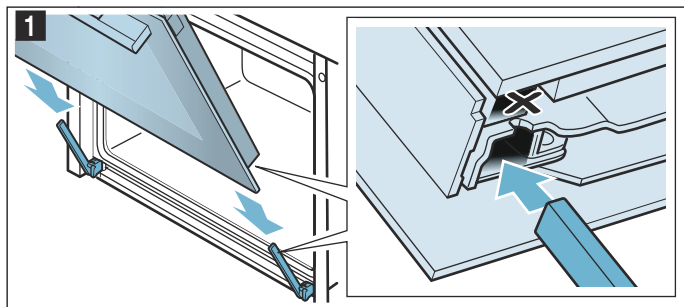

2. 完全打開設備機門。再次將兩個鎖定桿收回（圖 2）。

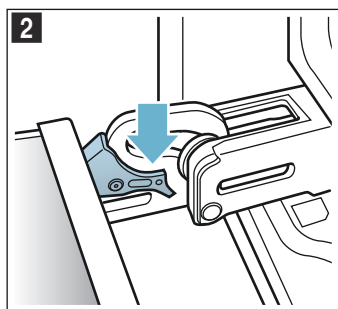

3. 關閉爐腔機門。

### 拆除機門蓋

機門蓋上鑲嵌的不鏽鋼可能會褪色。要徹底清潔，您可以拆除蓋子。

1. 稍微打開設備機門。
2. 按下蓋子的左右兩方（圖 1）。
3. 拆除蓋子（圖 2）。  
小心地關上機門。

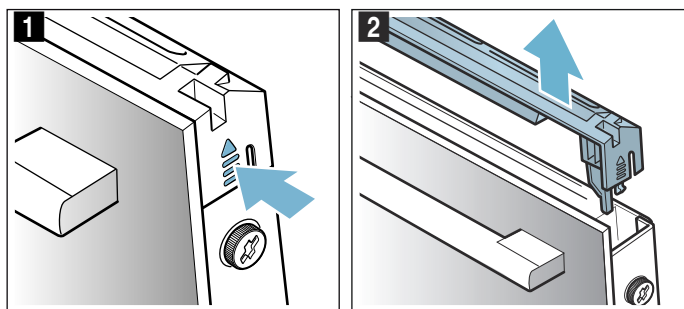

**提示：**使用不鏽鋼清潔器清潔蓋子上的不鏽鋼鑲嵌物。使用肥皂水與柔軟乾布清潔機門蓋的其他部位。

4. 再次稍微打開焗爐機門。將蓋子放回原處並加以按壓，直到聽見歸位的聲音（圖 3）。

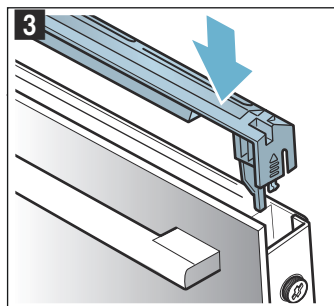

5. 關閉設備機門。

### 拆除及安裝機門嵌板

你可以拆下焗爐機門的玻璃嵌板，以增加清潔效率。

#### 從設備拆下

1. 稍微打開箱門。
2. 按壓護蓋左右兩側（圖 1）。
3. 取下護蓋（圖 2）。

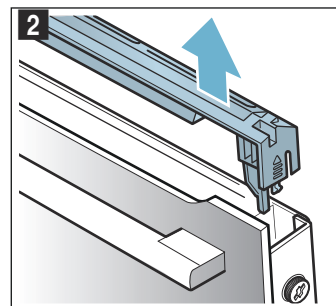
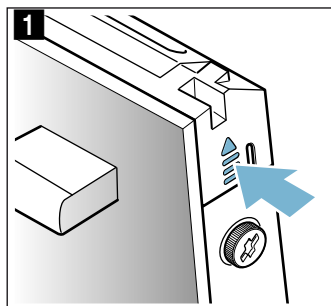

4. 鬆開並移除箱門左右兩側上的螺栓（圖 3）。
5. 再次關門前，請先摺疊一塊廚房抹布，然後將該抹布夾於中間（圖 4）。  
將前板玻璃往上抽出，然後讓門把朝下，擱置在一平面上。

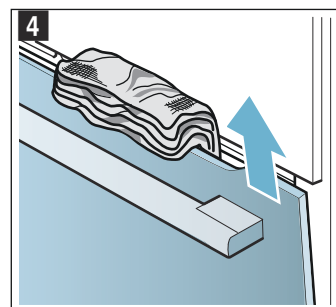
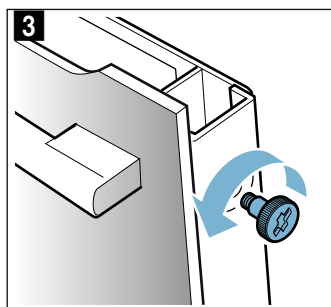

- 將間隔玻璃頂端的兩個固定夾座往上推壓，但請勿完全取下固定夾座（圖 5）。用一隻手抓穩玻璃。取出玻璃。

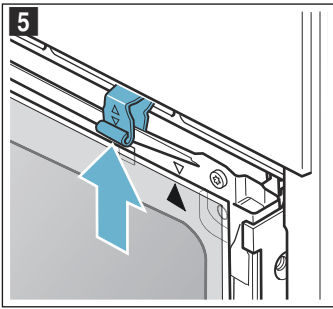

用玻璃清潔劑及一塊軟布將玻璃清理乾淨。

**警告 - 受傷風險！**

- 爐門玻璃上的刮痕可能會變成裂痕。切勿使用玻璃刮刀、強效或腐蝕性的清潔用品或清潔劑。
- 開啟及關閉機門時，電器機門上的鉸鏈會移動，您可能會因此遭夾住。將手遠離樞紐。

**裝回設備上**

安裝內片玻璃時，請注意：箭頭應位於玻璃右上方並對正金屬板上的箭頭。

- 將間隔玻璃底邊插入固定夾座內（圖 1），接著按壓頂邊使之貼合。
- 將兩個固定夾座往下推（圖 2）。

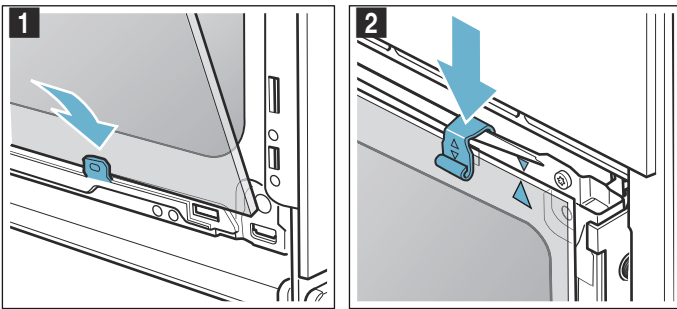

- 前片玻璃底邊插入固定夾座內（圖 3）。
- 闔上前片玻璃，讓上方的兩個卡鉤對準開孔（圖 4）。

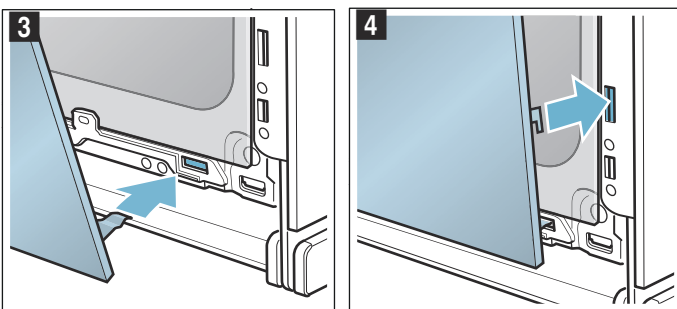

- 將前片玻璃底邊壓上，直到聽見卡止聲（圖 5）。
- 再次微微開啟箱門，拿掉廚房抹布。
- 重新鎖上左右兩側的兩顆螺栓。
- 裝上並按壓護蓋，直到聽見卡止聲（圖 6）。

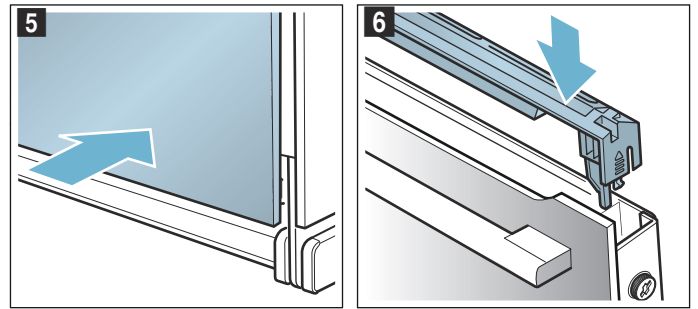

- 關上箱門。

**注意！**

確認玻璃已按規定正確裝上後，才可再次使用爐腔。







## 疑難排解

如果發生故障，原因通常不會太複雜。在聯絡售後服務中心前，請先參閱錯誤列表，並嘗試自行修正錯誤。

## 自行修正錯誤

您通常都可以輕易地自行修正微波烤爐的技術性故障。

如果菜式成品不如預期，您可以在操作手冊的最後部份，找到許多準備工作的提示與指引。→ "建議的烹調時間" 第 32 頁

故障錯誤	可能原因	說明 / 解決方法
微波烤爐無法運作。	保險絲故障	檢查保險絲盒內的斷路器。
	截斷電源	請檢查廚房照明或其他廚房電器是否仍在運作。
「Sprache Deutsch」出現在顯示屏上。	截斷電源	重設語言與時間。
設備關閉時不會顯示時間。	變更了基本設定。	變更時鐘顯示的基本設定。
無法開啟電器機門。	電器機門已由兒童安全鎖鎖定。	按  欄位約 4 秒便可解除兒童安全鎖。您可在基本設定中關閉鎖定。
無法開啟電器機門；顯示屏上會亮起  訊號燈。	電器機門因執行清潔功能而鎖定。	等待至爐腔冷卻及  訊號燈消失為止。
微波烤爐未加熱；顯示屏上的  訊號燈亮起。	啟用了基本設定中的示範模式。	拔掉微波烤爐的電源（關閉保險絲盒內的斷路器），然後在 3 分鐘內於基本設定中停用示範模式。
控制面板的旋鈕從固定座上掉落。	旋鈕意外鬆脫。	旋鈕可以拆除。只要將旋鈕放回控制面板上的固定座再推入，即可裝回並正常轉動。
旋鈕無法輕鬆轉動。	旋鈕下方塵垢堆積。	旋鈕可以拆除。若要鬆開旋鈕，只要將旋鈕從固定座上拆下即可。亦可按壓旋鈕的外緣，使旋鈕傾斜後就能輕鬆取下。使用乾布及肥皂水小心清潔旋鈕，以及其在設備上的支撐位置。用軟布擦乾。不可使用任何尖銳或磨砂材質。請勿浸泡或用洗碗機清洗。請勿經常拆除旋鈕，以保持固定座穩固。
	蒸煮或除污操作未啟動或未能繼續運行	水槽處於清空狀態 面板已開啟 除污鎖定了蒸煮操作 感應器發生故障
烤爐提示您執行清潔	執行除垢程序時電源供應中斷，或是將烤爐電源關閉	待烤爐電源再次啟動時清洗設備兩次。
烤爐在未事先通知的情況下提示您執行除垢	設定的水硬度範圍過低	執行除污 檢查設定的水硬度範圍，如有需要請加以調整
按鈕閃爍	通常是因控制面板後方發生冷凝所致	冷凝蒸發後，按鈕便不再閃爍
使用蒸煮輔助程式所烹調的菜式過濕或過乾	選取的蒸氣強度錯誤	請選取更高或更低的蒸氣強度
即使水箱已滿，仍顯示「將水注入水箱」訊息	面板已開啟	關閉面板
	水箱未放置定位	將水箱放置至定位 → "蒸煮" 第 15 頁
	感應器發生故障	請致電售後服務中心
	水箱脫落。由於受到撞擊，造成水箱內部零件鬆脫以及水箱漏水。	訂購一個新水箱
卸除水箱的面板未開啟	插頭未插入電源	將電器連接至電源插座
	停電	確認廚房中其他電器是否正在運作
	斷路器故障	檢查保險絲盒，並確認電器的保險絲運作正常
	 欄位感應器故障	請致電售後服務中心 如有需要，請將水箱清空：開啟機門，並用手指握住左右兩側的面板底部，然後將面板拉出
烹調時發出「啪啪」聲噪音	蒸氣造成冷藏食品出現冷 / 熱效果	此乃正常現象
電器不會啟動，顯示屏上顯示「爐腔溫度過高」	爐腔溫度過高不適用所選擇的菜餚或加熱方式	請先讓烤爐冷卻再重新啟動

**警告 – 觸電風險！**

不當維修會造成危險。只能由受過訓練的售後服務技術人員維修或更換受損的電線。如果設備出現問題，請拔掉設備的主電源，或關閉保險絲盒內的斷路器。請聯絡售後服務中心。請聯絡售後服務中心。

**顯示屏上的錯誤訊息**

當顯示屏上顯示的錯誤訊息為「D」或「E」（例如：D0111 或 E0111）時，請使用 ⓐ On/Off（開 / 關）按鈕以關閉並再次開啟設備。

如為單一發生的錯誤，顯示屏便會熄滅。如果錯誤訊息再次出現，請聯絡售後服務中心，並確切提供錯誤訊息。

**最長操作時間**

如果幾小時都未變更微波烤爐的設定，設備便會自動停止加熱。這可避免不必要的連續操作。

當達到最長操作時間時，操作模式的相應設定會干預操作。

**達到最長操作時間**

顯示屏上會顯示備註，確認已達到最長操作時間。

若要繼續操作，請觸碰任何欄位或轉動旋鈕。

如果不需使用，請使用 ⓐ On/Off（開 / 關）按鈕以關閉微波烤爐。

**建議：**設定烹調時間，如此微波烤爐便不會在您不希望它關閉時關閉（例如，極長的準備時間）。設備會加熱直到設定的烹調時間結束為止。

**爐腔燈泡**

為照明爐腔內部，您的微波烤爐附有一或兩顆長效型 LED 燈泡。

不過，如果 LED 燈泡或其玻璃罩有任何瑕疵，請聯絡售後服務中心。不得拆除燈罩。

**客戶服務中心**

若電器需要維修，請聯絡我們的售後服務中心。我們一定會找出適合的解決方案，同時避免售後服務人員進行不必要的拜訪。

**產品編號及生產編號**

與我們聯絡時，請提供完整的產品編號（E no.）和生產編號（FD no.），以便我們提供正確的建議。開啟電器門時，即可找到印有這些編號的標牌。

如果您的電器在運作時產生蒸氣，可至面板後方右側找到銘牌。

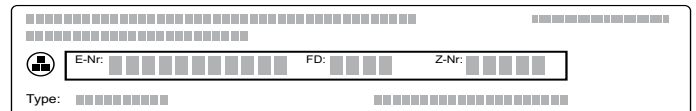

您也可以在下方空位中記下電器編號和售後服務中心的電話號碼，省卻尋找時間。

產品編號 (E no.)	生產編號 (FD no.)
售後服務 ☎	

請注意，即使在保固期內，若因誤用本電器而使售後服務技師到府服務仍需收費。

您可以在附件的客戶服務中心目錄內，找到所有國家的客戶服務中心聯絡詳細資料。

信賴生產商的專業水準。因此，您可確保設備由曾受訓的維修技術人員使用原廠配件來維修。

## 菜式

您可以使用「輔助」操作模式來烹製各類食物。電器會為您選擇最佳的設定。

為了達到良好的效果，您選的食物類型不適合在爐腔溫度過高時放入。如果爐腔溫度過高，顯示屏將會顯示以下訊息。請先讓焗爐冷卻再重新啟動

### 相關設定資訊

- 烹調結果主要取決於食材品質以及廚具的大小與類型。為獲得最佳烹調效果，請僅使用優質食材與冷藏鮮肉。至於冷凍食品，則僅使用直接取自冷凍庫的食材。
- 烤爐會為一些食材提供建議溫度、加熱模式和烹調時間。溫度與烹調時間可按需要來變更。
- 至於其他菜式，設備會要求您輸入重量。除非是烤爐提出其他要求，否則請一律輸入總重量。烤爐隨即會為您套用時間與溫度設定。所設定的重量不得超出適用範圍。
- 在微波烤爐自動選擇溫度來烘烤菜式的功能下，最高可儲存 300 °C 的溫度。因此，請確定使用足夠耐熱的器皿。
- 設備會提供相關資訊，例如廚具、隔層位置或烹調肉類時是否需要加水。有些食物在烹調過程中需要翻動或攪拌等。此類內容會在啟動操作後不久出現在顯示幕上。其間聲音訊號會在適當時間提醒您。
- 有關選擇適合廚具，以及菜式的烹調秘訣與提示等資訊，則列於此使用說明書的結尾部份。→ "建議的烹調時間" 第 32 頁

### 蒸煮輔助烹調

對於某些食物，烤爐會自動啟動蒸煮功能。您可在相關章節中，找到關於蒸煮功能的一般資訊。→ "蒸煮" 第 15 頁

### ⚠ 警告 – 灼傷風險！

開啟設備機門時，熱蒸氣可能會一下子冒出。蒸氣是否可見視乎當時的溫度而定。開啟機門時，切勿太靠近設備。請小心打開設備機門。不要讓孩童靠近。

### 肉類溫度計

針對某些食物，您亦可使用肉類溫度計。將肉類溫度計裝入烤爐後，即會顯示適合的食物。您可變更爐腔內部溫度和核心溫度。→ "肉類溫度計" 第 19 頁

### 選擇菜式

各類料理將以一致性結構排列：

- 類別
- 食物
- 菜式

下表列出類別與其相應的食物。每種食物旁會列出一或多道菜式。

類別	食物
蛋糕, 麵包, 薄餅	蛋糕
	小糕點
	餅乾
	麵包
	麵包卷
點心, 梳乎厘	鹹點, 薄餅, 法式蛋批
	新鮮點心、可口菜式、已烹調的食材
	新鮮千層麵
	焗馬鈴薯, 生食材, 4 厘米深
急凍食品	新鮮甜的烘焙類食品
	個別模具內的梳乎厘
	薄餅
	烘焙
家禽	馬鈴薯製品
	家禽、魚類
	蔬菜
肉類	雞
	鴨肉及鵝肉
	火雞肉
魚	豬肉
	牛肉
	羊肉
蔬菜	肉類菜式
	魚
翻熱、重新烤脆	烤馬鈴薯, 整個
	蔬菜
	選單
	烘焙食品
	小菜

### 烘焙感應器

您的機器附有一組烘培感應器。只要從選單裡的以下類別中選擇一種糕點，烘焙感應器便會自動啟用。烘焙感應器啟用時，螢幕會出現此符號 。

類別	食物	菜式
蛋糕、麵包、薄餅	蛋糕	深長焗模中的糕點
		淺平焗模中的糕點
		烤盤上的糕點
	小糕點	千層酥
		英式鬆餅
英式鬆餅		
冷藏食品	鹹蛋糕、薄餅、法式鹹批	發酵蛋糕
		鹹蛋糕、法式鹹批
	薄餅	
	馬鈴薯製品	馬鈴薯製品

電器隨即開始烹調，並全自動調整烘焙程序 – 無需其他設定。烹調完成後，電器將會自動關掉。同時會有訊號音響起。烹調時間與烘焙品於食譜中所列的所需時間大致相同，而不會在顯示屏上呈現。焗爐感應器只能從冷卻的焗爐中啟動。

烘焙感應器不會監控其他烘焙類別。此情況下，您可以在自訂選項中自行嘗試並測試設定。

深色的金屬烤模最為適用。切勿使用任何矽膠焗盤或任何含有矽膠材質的配件。否則烘焙感應器將會損壞。

顯示屏上顯示「請勿開啟機門」時，會啟用烘焙感應器。請勿開啟電器機門，否則設定會被取消。電器將詢問您是否繼續烹調。電器會持續加熱，而您可以調整所建議的時間。您必須自己監控過程。

## 套用菜式設定

電器將會針對您選擇的食物指引您完成整個設定程序。

請使用旋鈕來捲動個別層次。

1. 觸碰選單欄位。  
操作模式清單就會顯示。
2. 觸碰「輔助」文字欄。  
即會顯示類別。
3. 觸碰所需的類別。  
即會顯示該類別中的食物。
4. 觸碰所需的食物。  
即會顯示菜式。
5. 觸碰所需的菜式。  
此道菜式的設定就會顯現在顯示屏中。您可以根據自己的需要，變更其中多種菜式的設定。  
您必須為某些菜式設定重量。  
**建議：**「提示」文字欄提供配件和隔層高度的相關資訊。
6. 按  $\triangleright$  Start/Stop (啟動 / 停止) 按鈕啟動。  
顯示屏會顯示剩餘的烹調時間。  
電器開始加熱。

烹調時間一到，訊號聲隨即響起。電器停止加熱。

當菜式完成烹調時，使用  $\odot$  On/Off (開啟 / 關閉) 按鈕來關閉電器。

## 繼續烹調

烹調時間結束後，如果您不滿意烹調效果，可讓部份菜式繼續烹調。

顯示屏上會出現查詢，詢問您是否要繼續烹調。如要繼續烹調，請觸按「延長烹調」文字欄。顯示屏隨即顯示建議的烹調時間，此時間可變更。按下  $\triangleright$  Start/Stop (啟動 / 停止) 按鈕啟動。

**提示：**您可以按需要延長烹調時間。

如果對烹調結果感到滿意，觸按「完成」文字欄。

按下  $\odot$  On / Off (開啟 / 關閉) 按鈕以關閉電器電源。

## 設定延後結束時間

您可以為某些菜式設定延後的結束時間。啟動烤箱前，請觸按「結束」文字欄，並使用旋鈕來設定稍晚的結束時間。

電器會在啟動後切換至待機狀態。結束時間即無法變更。

## 變更及取消

啟動設備後，即無法再變更設定。

如果您想取消操作，請使用  $\odot$  On / Off (開啟 / 關閉) 按鈕以關閉微波烤爐。您無法使用  $\triangleright$  Start/Stop (啟動 / 停止) 按鈕來暫停操作。

## 建議的烹調時間

此章節提供了多種菜餚的理想烹調設定。我們會告訴您各種菜式的最佳加熱方式與溫度。您將了解合適的烹調配件，以及它們在烤爐中應放置的高度。同時您還會知道廚房用具與準備方法的相關提示。

**提示：**烹調食物時，爐腔內會產生大量蒸氣。您的微波烤爐極為節能，操作期間只會有少量熱能散發到四周。由於微波烤爐內外的溫差極大，因此機門、控制面板或相鄰的廚櫃面板上可能會產生水氣凝結。此屬正常物理現象。預熱烤爐或小心開啟機門，可減少水氣凝結。在蒸煮輔助操作期間，爐腔中會產生大量的蒸氣。待爐腔冷卻後，應將爐腔擦拭乾淨。

## 請勿使用矽膠模具

為了獲得最佳的烹調效果，建議使用深色的金屬烤模。

## 注意！

切勿使用任何矽膠焗盤、任何含有矽膠或薄膜材質的配件。否則烘焙感應器將會損壞。

即便焗爐感應器不在使用當中，也可能會受損壞。

例外：如果電器配備肉類溫度計，則可使用。

## 烘焙

此章節提供了多種菜式的建議烹調設定。

同時請參閱章節中的備註，了解麵團發酵的資訊。

請務必使用設備所提供的原裝配件。這些配件是專為設備的爐腔與操作模式所設計。

## 蒸煮輔助烘焙

若以蒸煮輔助模式來烘焙，則可讓某些類型的烘焙食品（例如發酵酥皮點心）的餅皮變得更加酥脆有光澤。烘焙點心將不會變得過乾。

蒸煮輔助烘焙僅支援單層烹調。

某些食物若分幾個階段來烘焙，效果會更佳。這些菜式在列表中皆有說明。

## 層架位置

使用指定的層架位置。

## 單層烘焙

使用一層烘焙時，請使用下列的層架位置：

- 高身麵包：第 2 層
- 扁麵包：第 3 層

若您使用 4D 熱風作為加熱方，您可選擇使用第 1、2、3 或 4 層。

您也可以使用萬用烤盤，以隔水方式加熱梳乎厘。若要如此，請將萬用烤盤插放至第 2 層。

## 使用兩層來烘焙

使用 4D 熱風。同一時間被放入烤爐中的烤盤上或烤模 / 器皿上烘焙的麵包，未必能同時完成烹調。

- 萬用烤盤：第 3 層  
烤盤：第 1 層
- 烤架上的烤模 / 器皿  
第一個烤架：第 3 層  
第二個烤架：第 1 層



同一時間準備幾道菜式，可以節省最多 45% 能源。請在烤爐內將烤模 / 器皿以相鄰並排的方式放置，又或以相抵垂直的方法疊放。

## 配件

請務必使用合適的配件，並確保以正確的方式將它們放置於微波烤爐中。

### 烤網架

將開口端朝向電器機門，並將外側軌道向下把烤網架放入。請固定在烤架上放耐熱器皿、烤模和餐具。

### 萬用烤盤或烤盤

小心地將萬用烤盤或烤盤盡量推進至限定點，將斜邊朝向微波烤爐機門。

烘焙濕潤的糕點或酥皮點心時，請使用萬用烤盤，以避免多餘的液體溢出而弄髒爐腔。

### 焗模

深色的金屬焗模最為適用。

鍍錫焗模、陶釉烤盤和玻璃烤盤會延長烘焙時間，且會令烘烤色澤較不均勻。如果您想使用這些焗模 / 器皿並使用上 / 下加熱來烘焙，請將焗模 / 器皿放入第 1 層。

蒸煮輔助烘焙功能必須使用耐熱與耐蒸氣的焗模。

### 防油紙

請一律使用適合於所選溫度的防油紙請一律將防油紙裁切成適當的大小。

## 建議的設定數值

列表提供了各種烘焙食品的理想加熱方式。溫度與烘焙時間需視乎麵團的稠度和數量而定。因此提供了不同的設定範圍。請先嘗試使用較低的數值。較低的溫度可令燒烤效果更均勻。如有需要，下次製作時可使用較高的設定值。

**提示：**使用較高的溫度並無法縮短烘焙時間。蛋糕或小麵包只有外層會熟，內部則無法完全烘焙熟透。



請將該設定值套用至置於冰涼爐腔中的食物。如此，您便能節省最多 20% 的能源。如果預熱烤爐，則可以將指定的烘焙時間縮減幾分鐘。

指定的食物需要預熱，在列表中已有所說明。請勿在預熱完成前將食物或配件放入爐腔內。

若您想在遵照自己的一份食譜來烘焙，您應以設定值列表中相似的烘焙點心作為參考。更多資訊可在設定列表後所列的烘烤提示中找到。

從爐腔中移除未使用的配件。這將能呈現出最佳的烹調效果，並節省最多 20% 的能源。

使用的加熱方式：

-  4D 熱風
-  上下加熱
-  烘烤冷藏食品

蒸氣強度等級在列表中會以數字方式顯示：

- 1 = 低
- 2 = 中
- 3 = 高

菜式	配件 / 廚具	隔層位置	加熱方式	溫度 (°C)	蒸氣強度	烹調時間 (分鐘)
<b>單層烘焙</b>						
維多利亞海綿蛋糕	2 個直徑 20 厘米模具	2		160-170*	-	25-30
維多利亞海綿蛋糕	2 個直徑 20 厘米模具	2		150-160	1	25-35
鬆軟水果蛋糕	高身直徑 20 厘米模具	2		140-160	-	70-90
鬆軟水果蛋糕	高身直徑 20 厘米模具	2		140-150	1	90-100
香濃水果蛋糕	高身直徑 23 厘米模具	2		130-150	-	150-180
水果批	扁平玻璃盤子	3		150-170*	-	35-45
脫脂海綿蛋糕, 3 隻雞蛋	圓形蛋糕模具 直徑 26 厘米	2		160-170*	-	25-35
脫脂海綿蛋糕, 3 隻雞蛋	圓形蛋糕模具 直徑 26 厘米	2		150-160	1	10
					-	20-25
海綿餡餅, 6 隻雞蛋	圓形蛋糕模具 直徑 28 厘米	2		150-170*	-	30-50
海綿餡餅, 6 隻雞蛋	圓形蛋糕模具 直徑 28 厘米	2		150-160	1	10
					-	30-35
瑞士卷	瑞士卷模具	3		180-190*	-	10-15
瑞士卷	瑞士卷模具	3		180-190*	1	10-15
水果批	盤子直徑 20 厘米 或批模	2		160-170	-	55-65
法式蛋批	法式蛋批模具 (深色塗料)	3		190-210	-	30-40
白麵包	多士模 (1 個 900 克或 2 個 450 克)	2		180-200*	-	20-30
白麵包	多士模 (1 個 900 克或 2 個 450 克)	2		190-200	2	30-40
英式鬆餅	焗盤	3		180-200*	-	10-14
餅乾	焗盤	3		140-160*	-	10-25
小蛋糕	12 杯形模具	3		140-160*	-	20-30

\* 預熱

菜式	配件 / 廚具	隔層位置	加熱方式	溫度 (°C)	蒸氣強度	烹調時間 (分鐘)
千層酥皮條	焗盤	3	☉	170-190*	-	20-35
千層酥皮條	焗盤	3	☉	200-220*	1	15-25
果醬餡餅	12 杯形模具	3	☉	170-190*	-	15-30
蛋白糖霜脆餅	焗盤	3	☉	80-90*	-	120-150
奶油鮮果蛋白餅	焗盤	3	☉	90-100*	-	120-180
梳乎厘	1.2 公升梳乎厘烤碟	2	☉	160-170*	-	35-45
梳乎厘	1.2 公升梳乎厘烤碟	2	☉	160-180	2	35-45
梳乎厘	個別模具	2	☐	170-190	-	65-75
泡芙	焗盤	3	☉	190-210*	-	30-40
泡芙	焗盤	3	☉	200-220*	1	25-35
肉批	長形批模	2	☉	180-190	-	40-50
肉批	長形批模	2	☉	170-180	2	40-50
約克郡布甸	12 杯形模具	3	☉	200-220*	-	15-25
焗薯	焗盤	3	☉	150-170	-	75-90
焗薯	萬用焗盤	3	☉	180-190	2	40-50
薄餅, 自製	焗盤	3	☉	200-220	-	25-35
薄餅, 自製, 薄底	薄餅焗盤	2	☐	250-270	-	20-25
薄餅, 自製, 薄底	薄餅焗盤	2	☉	210-220	-	25-30

#### 多層架烘焙

維多利亞海綿蛋糕, 2 層	4 個直徑 20 厘米模具	3+1	☉	160-170*	-	25-35
英式鬆餅, 2 層	2 個焗盤	3+1	☉	170-190*	-	12-16
餅乾, 2 層	2 個焗盤	3+1	☉	140-160*	-	10-25
餅乾, 3 層	3 個焗盤	5+3+1	☉	140-160*	-	15-30
小蛋糕, 2 層	2 個 12 杯形模具	3+1	☉	140-160*	-	22-32
千層酥皮條, 2 層	2 個焗盤	3+1	☉	170-190*	-	25-45
千層酥皮條, 3 層	3 個焗盤	5+3+1	☉	170-190*	-	25-45
果醬餡餅, 2 層	2 個 12 杯形模具	3+1	☉	170-190*	-	20-35
蛋白糖霜脆餅, 2 層	2 個焗盤	3+1	☉	80-90*	-	120-150
焗薯, 2 層	萬用焗盤 + 焗盤	3+1	☉	150-170*	-	75-90
白麵包, 2 層	4 個多士模	3+1	☉	170-190*	-	30-40
薄餅, 自製, 2 層	萬用焗盤 + 焗盤	3+1	☉	180-200	-	35-45

\* 預熱

#### 烘焙提示

如要知道蛋糕中間是否已經完全熟透。	請將牙籤插入蛋糕的最高處。若牙籤抽出時不會沾黏麵糊, 表示蛋糕已經烤好。
蛋糕塌陷。	下次請減少水份。或者將溫度降低 10 °C, 並延長烘焙時間。遵循食譜中指定的材料與準備程序。
蛋糕中央突起, 但周圍塌陷。	僅在彈性蛋糕模型底部塗油。烘焙後, 用刀子小心將糕點取下。
有果汁溢出。	下次請使用萬用烤盤。
小麵包在烘焙期間黏在一起。	每個麵團之間必須保持大約 2 厘米的距離。如此便可讓麵包有足夠的空間變大, 並能均勻受熱。
蛋糕過乾。	將溫度設定提高 10 °C, 並縮短烘焙時間。
蛋糕整體顏色過淺。	如果隔層位置與廚具適當, 則應該視乎需要提高溫度或延長烘焙時間。
蛋糕頂部顏色過淺, 底部過深。	下次請使用烤爐較高一層的位置烘焙蛋糕。
蛋糕頂部顏色過深, 底部過淺。	下次請使用烤爐較低一層的位置烘焙蛋糕。選擇較低的溫度並延長烘焙時間。
使用烤盤或烤模來烘焙的蛋糕背部顏色過深。	請將烤盤置於配件的中央, 不要直接觸碰到後方內壁。
整個蛋糕顏色過深。	下次請視乎需要, 選擇較低的溫度並延長烘焙時間。

蛋糕烘烤不均。	請選擇稍微低一點的溫度。 突出的防油紙會影響熱氣循環。請一律將防油紙裁切成適當的大小。 請確保烤模沒有直接置於爐腔後方內壁的開口前面。 烘焙小高點時，您應盡量使用類似的大小與厚度。
你正使用多層進行烘焙。最上方烤盤中的成品較低層烤盤中的顏色要深。	使用多層來烘焙時，請務必使用 4D 熱風。同一時間被放入烤爐中的烤盤上或烤模 / 器皿上烘焙的麵包，未必能同時完成烹調。
蛋糕外觀良好，但中間未完全熟透。	請以較低的溫度來烘焙較長的時間；如有必要，請減少水份。蛋糕頂部如有濕潤的配料，請從底部開始烘焙。可先灑上杏仁或麵包屑，再於頂部加上配料。
當器皿倒轉時無法將蛋糕取出。	烘焙後，先讓蛋糕冷卻 5 到 10 分鐘。如果仍會沾黏，請使用刀具小心地使蛋糕邊緣與器皿鬆脫。請再次將蛋糕模倒轉，並使用濕涼的布覆蓋幾次。下次請在烤模 / 器皿上塗油並灑上麵包屑。

## 烘烤與燉焗

此章節提供烘烤與燉焗禽類和肉類的資訊。設定列表提供了多種菜式的理想烹調設定。

### 禽類

請將鴨子或鵝的翅膀內側去皮。如此便可讓油脂流出。

若是鴨胸，請在鴨皮上劃幾刀。請勿將鴨胸翻轉。

翻轉禽肉時，請確保先在下方的是胸肉或是皮。

在禽肉燒烤完結前，如果塗上牛油、鹽水或橙汁，可以令肉變得金黃香脆。

### 肉類

根據要求拍打有脂肪的瘦肉，或以煙肉片加以覆蓋。

在皮上劃上十字。若您在烹調時翻轉肉塊，請確保肉皮先在下方。

肉塊完成後，請關閉烤爐並讓肉塊在爐腔內靜置 10 分鐘。可讓肉汁分佈得更好。如有需要，請使用鋁箔紙包住肉塊。指示的烹調時間不包括建議的靜置時間。

### 使用烤網架烘烤

烤架上的禽類和肉類每面都香脆可口。使用烤架烘烤，相當適合於烹調大型禽肉或同時烹調多塊肉片。

視肉類的大小與種類而定，在萬用烤盤添加 ½ 公升以內的水。藉此盛載所有滴下的油脂與肉汁。這些肉汁可用來製作醬料。除此之外，加水還可減少產生的煙霧，並讓爐腔保持清潔。

將安裝在烤網架上的萬用焗盤放入焗爐中指定的隔層位置。請確保烤網架在萬用焗盤上的位置正確無誤。→ " 配件 " 第 11 頁

### 使用廚具烘烤與燉焗

使用廚具烘烤與燉焗肉類較為便利。使用廚具讓您可以更輕易地將肉塊從爐腔中取出，並可使用廚具本身來準備醬料。

請務必使用烤爐適用的烤具。檢查廚具是否適合爐腔使用。

玻璃廚具最為適用。烹調後將熱玻璃廚具放在乾燥的墊子上。若表面濕冷，可能會導致玻璃碎裂。

若肉品較瘦，可加入一些水份來烘烤。所有玻璃廚具的底部皆應覆蓋約 ½ 厘米深。

水的份量會依肉類、廚具材質以及是否有使用蓋子而定。若將肉品放在瓷釉或深色金屬烘烤盤中，需加入較使用玻璃廚具烹調時稍多的水份。

烘烤時廚具中的水蒸氣會蒸發。如有需要，請小心地倒入更多水份。

不鏽鋼或鋁製的亮面烘烤盤會像鏡子般反射熱能，因此不太適用。肉品烹調速度會較慢且色澤會較為不足。使用較高的溫度與（或）較長的烹調時間。

請依照生產商的指示使用烘烤廚具。

### 使用無蓋廚具烘烤

最好使用深烤盤 / 器皿烘烤禽類或肉類。將烤盤 / 器皿放上烤架。如果沒有適合的廚具，請使用萬用烤盤。

### 使用有蓋廚具燉焗

使用有蓋廚具烹調食物，爐腔可以保持得相當清潔。確認蓋子大小剛好且能密合。將廚具放在烤架上。

肉塊與蓋子之間必須至少距離 3 厘米。肉塊可能會浮起。

烹調後打開蓋子，可能會冒出極高溫的水蒸氣。從後方揭起蓋子，高溫水蒸氣便不會朝您的方向冒出。

如有需要，請先以高溫來燉焗肉塊。將水、酒、醋或類似的液體加入燉汁中。廚具的底部皆應至少覆蓋約 2 厘米深。

烘烤時廚具中的水蒸氣會蒸發。如有需要，請小心地倒入更多水份。

### 蒸煮輔助烘烤與燉焗

若採用蒸煮式烹調，某些菜式會變得酥脆美味，且不易流失過多水分。

請使用無蓋廚具。器皿必須具備耐熱和耐蒸氣功能。

無需將肉塊翻面。

若在設定表中出現指示，請使用蒸煮輔助烹調。在多階段烹調之下，某些菜式會變得更加美味。這些菜式已列於列表中。

### 肉類溫度計

您可使用肉類溫度計更精確地進行烹調。請詳閱對應章節當中有關使用肉類溫度計的重要備註。您可在這些章節當中，找到有關插入溫度計的備註、支援的加熱方式以及其他資訊。→ " 肉類溫度計 " 第 19 頁

### 建議的設定數值

此列表提供了禽類與肉類的理想加熱方式。溫度與烹調時間會視乎食物的數量、成份與溫度而定。因此，微波烤爐提供了不同的設定範圍。請先嘗試使用較低的數值。下次製作時便可視乎需要提高溫度。

設定數值是根據以下假設而定：將未填料，並已準備好烘烤的冷藏禽類與肉類放入冰涼的烤爐中。如這樣做，您便能節省最多 20% 的能源。如果您預熱烤爐，則可以將指定的烘焙時間縮減幾分鐘。

列表提供了禽類與肉類的預設重量規格。如果想要烹調較重的禽類或肉類，請依照個別情況使用較低的溫度。若要烘烤幾片肉塊，請以最重一塊的重量作為決定烹調時間的基準。每塊肉都應有相若的大小。

一般而言：禽類或肉類越大，烹調溫度則越低且烹調時間越長。

請在指示時間下約  $\frac{1}{2}$  到  $\frac{2}{3}$  時將禽類與肉類翻轉。

從爐腔中移除未使用的配件。這將能呈現出最佳的烹調效果，並節省最多 20% 的能源。

使用的加熱方式：

- 4D 熱風

蒸氣強度等級在列表中會以數字方式顯示：

- 1 = 低
- 2 = 中
- 3 = 高

菜式	配件 / 廚具	隔層位置	加熱方式	溫度 (°C)	蒸氣強度	時間 (分鐘), 每 500 克 + 增加時間
<b>牛肉</b>						
慢火烤肉	烤網架	2		140-150	-	35+40
慢烤肉塊, 1.5 公斤	烤網架	2		130-140	1	70-80
					-	40-50
後腿肉 / 臀肉	烤網架	2		160-170	-	30+25
後腿肉 / 臀肉 1.5 公斤	烤網架	2		170-180	1	100-120
<b>羊肉</b>						
帶骨腿肉	烤網架	2		160-170	-	25+25
帶骨腿肉, 1.5 公斤	烤網架	2		180-190	1	80-90
帶骨肩肉	烤網架	2		160-170	-	25+20
去骨肩肉卷	烤網架	2		170-180	-	25+25
原條羊架 / 羊排 **	烤網架	2		180-190*	-	15+25
原條羊架 / 羊排 (各 700 公克)	烤網架	2		200	-	20
				170-180	1	25-30
<b>豬肉</b>						
烤肉	烤網架	2		180-190	-	30+35
烤肉塊, 1.5 公斤	烤網架	2		120	3	30
				190-200	-	30
				160-170	1	80-100
里脊肉	烤網架	2		180-190	-	35+35
里脊肉, 1 公斤	烤網架	2		180-190	-	25-30
				170-180	1	70-80
腩肉	烤網架	2		170-180	-	30+25
豬腿肉	烤網架	2		160-170	-	30+30
豬腿肉, 1.5 公斤	烤網架	2		170-180	2	100-120
<b>家禽</b>						
雞, 全隻	烤網架	2		170-180	-	25+15
雞, 全隻, 1.5 公斤	烤網架	2		180-190	2	65-75
雞件 (各 200-250 克) ***	烤網架	2		190-200	-	35-45
雞件 (各 200-250 克) ***	烤網架	2		200-210	2	35-45
鴨	烤網架	2		180-190	-	25+20
鴨, 2-3 公斤	烤網架	2		160-170	2	70-90
				170-180	-	30-40
火雞, 肉團 ****	烤網架	2		150-160	-	20+15

\* 預熱

\*\* 無脂肪層 (最佳部位及頸部), 請勿翻轉

\*\*\* 皮面朝下

\*\*\*\* 帶骨面朝下

\*\*\*\*\* 大約 1 小時後轉動



菜式	配件 / 廚具	隔層位置	加熱方式	溫度 (°C)	蒸氣強度	時間 (分鐘), 每 500 克 + 增加時間
火雞, 肉團, 3 公斤	烤網架	2	☉	140-150	2	100-140
火雞腿	烤網架	2	☉	170-180	-	25+30
火雞, 全隻, 4-8 公斤 *****	烤網架	2	☉	150-160	-	12+12
火雞, 全隻, 7 公斤	烤網架	1	☉	140-150	2	120-150
				170-180	-	30-40
<b>肉類菜式</b>						
肉塊	廚具, 無蓋	2	☉	170-180	-	20+35
肉卷, 1 公斤	廚具, 無蓋	2	☉	190-200	1	70-80
<b>煲類菜式</b>						
肉粒 (牛肉、豬肉、羊肉), 500 克肉類	廚具, 有蓋	2	☉	140*	-	100-120
去骨雞肉粒, 500 克肉類	廚具, 有蓋	2	☉	140*	-	90-100
燉煮牛扒	廚具, 有蓋	2	☉	140	-	65+60
<b>全餐</b>						
含牛肉	烤網架 + 烤網架	4+1	☉	160, then 200 (Yorkshire Pudding)	-	calculation for meat (see table above) + 15-25 for Yorkshire Pudding
含雞肉	烤網架 + 烤網架	4+1	☉	180	-	calculation for chicken (see table above)
含雞肉, 1.5 公斤	烤網架 + 烤網架	4+1	☉	180	low (steam 0 when Yorkshire Pudding is inserted)	65-75

\* 預熱

\*\* 無脂肪層 (最佳部位及頸部), 請勿翻轉

\*\*\* 皮面朝下

\*\*\*\* 帶骨面朝下

\*\*\*\*\* 大約 1 小時後轉動

**烘烤與燉煮提示**

爐腔變得非常髒。	使用高溫且密封的烘烤器皿或燒烤盤來準備食物。若使用燒烤盤, 將能達到最佳的燒烤效果。燒烤盤為特殊配件, 可於日後購買。
烘烤的食物顏色過深而且到處都有燒焦的脆皮, 且 / 或烘烤的食物太乾。	檢查層位位置與烘烤溫度。如有需要, 下次可選擇較低的溫度並縮短烘烤時間。
脆皮太薄。	提高溫度, 或在烘烤時間結束時短暫開啟燒烤。
烤肉外觀良好, 但肉汁已乾。	如有需要, 下次可使用較小的烘烤盤, 並多加一點水份。
烤肉外觀良好, 但肉汁太稀。	如有需要, 下次可使用較大的烘烤盤, 並少加一點水份。
肉類在燉煮期間燒焦。	烘烤盤與蓋子的大小必須剛好且能密合。 如有需要, 燉煮時可降低溫度並多加一點水份。

## 燒烤

此章節提供燒烤禽類、肉類、魚類及多士的資訊。設定列表提供了某些菜式的理想烹調設定。

### 循環熱氣燒烤

循環熱氣燒烤十分適合烹調整隻禽類、魚類以及肉類，例如脆皮烤豬。

#### 禽類

請將鴨子或鵝的翅膀內側去皮。如此便可讓油脂流出。

若是鴨胸，請在鴨皮上劃幾刀。請勿將鴨胸翻轉。

翻轉禽肉時，請確保先在下方的那面是胸肉或是皮。

在禽肉燒烤完結前，如果塗上牛油、鹽水或橙汁，可以令肉變得金黃香脆。

#### 肉類

根據要求拍打有脂肪的瘦肉，或以煙肉片加以覆蓋。

在皮上劃上十字。若您在烹調時翻轉肉塊，請確保肉皮先在下方。

肉塊完成後，請關閉烤爐並讓肉塊在爐腔內靜置 10 分鐘。可讓肉汁分佈得更好。如有需要，請使用鋁箔紙包住肉塊。指示的烹調時間不包括建議的靜置時間。

#### 魚類

烹調全魚時不必翻轉。將全魚以背鰭朝上及直立的方式放入爐腔中。半個馬鈴薯或小型耐熱容器放入魚的胃腔內，便可令烹調更穩定。

由於背鰭可輕易移除，因此您便可以辨別魚肉是否已經熟透。

### 使用烤網架烘烤

烤架上的禽類和肉類每面都香脆可口。使用烤架烘烤，相當適合於烹調大型禽肉或同時烹調多塊肉片。

視肉類的大小與種類而定，在萬用烤盤添加 ½ 公升以內的水。藉此盛載所有滴下的油脂與肉汁。這些肉汁可用來製作醬料。除此之外，加水還可減少產生的煙霧，並讓爐腔保持清潔。

將安裝在烤網架上的萬用焗盤放入焗爐中指定的隔層位置。請確保烤網架在萬用焗盤上的位置正確無誤。→ " 配件 " 第 11 頁

### 使用廚具烘烤

使用廚具烘烤與燉煮肉類較為便利。使用廚具您可以更輕易地將肉塊從爐腔中取出，並可使用廚具本身來準備醬料。

請務必使用烤爐適用的廚具。檢查廚具是否適合爐腔使用。

玻璃廚具最為適用。烹調後將熱玻璃廚具放在乾燥的墊子上。若表面濕冷，可能會導致玻璃破裂。

若肉塊較瘦可加入一些水份。所有玻璃廚具的底部皆應覆蓋約 ½ 厘米深。

水的份量會依肉類、廚具材質以及是否有使用蓋子而定。若將禽肉、肉品或魚放在瓷釉或深色金屬烘烤盤中，需加入較使用玻璃廚具烹調時稍多的水份。

烘烤時廚具中的水蒸氣會蒸發。如有需要，請小心地倒入更多水份。

不鏽鋼或鋁製的亮面烘烤盤會像鏡子般反射熱能，因此不太適用。肉品烹調速度會較慢且色澤會較為不足。使用較高的溫度與（或）較長的烹調時間。

請依照生產商的指示使用烘烤廚具。

### 無蓋廚具

使用深烘烤盤或器皿烘烤肉類。將烤盤 / 器皿放上烤架。如果沒有適合的廚具，請使用萬用烤盤。

### 有蓋廚具

使用有蓋廚具烹調時，爐腔可以維持相當清潔。確認蓋子大小剛好且能密合。將廚具放在烤架上。

肉塊與蓋子之間必須至少距離 3 厘米。肉塊可能會浮起。

烹調後打開蓋子，可能會冒出極高溫的水蒸氣。從後方揭起蓋子，高溫水蒸氣便不會朝您的方向冒出。

如有需要，請先以高溫來燉煮肉塊。將水、酒、醋或類似的液體加入燉汁中。廚具的底部皆應覆蓋約 1-2 厘米深。

烘烤時廚具中的水蒸氣會蒸發。如有需要，請小心地倒入更多水份。

使用有蓋烘烤器皿的肉類也可變得香脆可口。若要如此，請使用有玻璃蓋的烘烤器皿，並設定較高的溫度。

### 蒸煮輔助烘烤

在執行蒸煮輔助烹調的過程中，某些食物會變得更加酥脆。這些食物的外層會更具光澤且不易抽乾水分。

請使用無蓋廚具。器皿必須具備耐熱和耐蒸氣功能。

若在設定表中出現指示，請使用蒸煮輔助烹調。在多階段烹調之下，某些菜式會變得更加美味。這些菜式已列於列表中。

### 燒烤扁平的食材

禽肉、肉品及魚類等扁平食材（如牛扒、禽腿及漢堡肉）適合使用「燒烤」加熱方式烹調。此加熱方式也十分適合烤多士。

### 燒烤

燒烤時請保持電器門緊閉。切勿開著電器門來燒烤。

將待燒烤的食物放在烤網架上。同時，將萬用焗盤放入隔層下方至少一層的位置，並將傾斜側朝向電器門。藉此盛載所有滴下的油脂。

燒烤時，請盡量嘗試使用有相若厚度及重量的食物。如此可讓其受熱均勻以保持肉質良好及多汁。將直接將要燒烤的食物放在烤網架上。

使用鉗子來翻轉正在燒烤的食物。如果用叉子刺穿肉塊，會使肉汁流失而變乾。

在肉品燒烤完成前請勿加鹽。鹽會帶走肉中的水份。

### 提示

- 燒烤元件會持續自動開關；此乃正常現象。燒烤設定會影響其頻率。
- 燒烤時可能會產生煙霧。

### 肉類溫度計

您可使用肉類溫度計更精確地進行烹調。請詳閱對應章節當中有關使用肉類溫度計的重要備註。您可在這些章節當中，找到有關插入溫度計的備註、支援的加熱方式以及其他資訊。→ " 肉類溫度計 " 第 19 頁

### 建議的設定數值

此列表提供了禽肉、肉品及魚類菜式的理想加熱方式（不包含多士）。溫度與烹調時間會視乎食物的數量、成份與溫度而定。因此設備提供了不同的設定範圍。請先嘗試使用較低的數值。如有需要，下次製作時可使用較高的設定值。

設定數值是根據以下假設而定：將未填料，並已準備好燒烤的冷藏禽肉、肉品及魚類放入冰涼的烤爐中。



列表提供了禽肉、肉類和魚類的預設重量規格。如果想要烹調較重的禽肉、肉品或魚類，請依照個別情況使用較低的溫度。若要烘烤幾片肉塊，請以最重一塊的重量作為決定烹調時間的基準。每塊肉都應有相若的大小。

一般而言：禽肉、肉品或魚類越大，烹調溫度則越低且烹調時間越長。

請在指示時間下約  $\frac{1}{2}$  到  $\frac{2}{3}$  時將禽肉、肉品及魚類翻轉。

從爐腔中移除未使用的配件。這將能呈現出最佳的烹調效果，並節省最多 20% 的能源。

使用的加熱方式：

-  循環熱氣燒烤
-  大面積燒烤

蒸氣強度等級在列表中會以數字方式顯示：

- 1 = 低
- 2 = 中
- 3 = 高

菜式	配件	隔層位置	加熱方式	溫度 (°C) / 燒烤設定	蒸氣強度	時間 (分鐘), 每 500 克 + 增加時間
<b>牛肉</b>						
牛扒, 2-3 厘米厚 **	烤網架	3		3	-	1st side 10-12 2nd side 3-5
漢堡肉, 1-2 厘米厚	烤網架	3		3*	-	1st side 6-8 2nd side 4-6
後腿肉 / 臀肉	烤網架	2		150-160	-	30+30
<b>羊肉</b>						
羊扒, 2-3 厘米厚	烤網架	3		3*	-	1st side 8-10 2nd side 4-6
豬骨排, 2-3 厘米厚	烤網架	3		3	-	1st side 6-8 2nd side 6-8
帶骨腿肉	烤網架	2		170-180	-	25+30
帶骨腿肉, 1.5 公斤	烤網架	2		170-180	1	80-90
帶骨肩肉	烤網架	2		170-190	-	25+15
去骨肩肉卷	烤網架	2		170-180	-	20+15
原條羊架 / 羊排	烤網架	2		190-200	-	15+25
<b>豬肉</b>						
豬扒, 2 厘米厚	烤網架	5		2	-	1st side 10-12 2nd side 5-7
豬骨排, 2-3 厘米厚	烤網架	3		3*	-	1st side 10-12 2nd side 9-10
漢堡肉, 1-2 厘米厚	烤網架	3		3***	-	1st side 6-8 2nd side 4-6
煙肉片	烤網架	3		3*****	-	1st side 4-5 2nd side 3-4
香腸, 2-4 厘米厚	烤網架	3		3****	-	10-15
烤肉	烤網架	2		180-200	-	30+40
里脊肉	烤網架	2		180-200	-	35+35
腩肉	烤網架	2		200-220	-	30+25
腩肉, 1 公斤	烤網架	2		170-180	1	50-60
				190-200	-	25-35
豬腿肉	烤網架	2		180-200	-	30+25

\* 預熱

\*\* 請勿預熱

\*\*\* 預熱 3 分鐘

\*\*\*\* 預熱 3 分鐘, 翻轉數次

\*\*\*\*\* 預熱 5 分鐘

\*\*\*\*\* 皮朝下

菜式	配件	隔層位置	加熱方式	溫度 (°C) / 燒烤設定	蒸氣強度	時間 (分鐘), 每 500 克 + 增加時間
<b>家禽</b>						
雞鎚, 各 150 克	烤網架	3		210-230	-	20-30
雞鎚, 各 150 克	烤網架	3		210-220	2	30-40
雞胸肉, 去骨, 各 150 克	烤網架	3		3***	-	1st side 10-15 2nd side 10-15
雞胸肉, 去骨, 各 150 克	烤網架	3		200-210	2	20-30
雞, 全隻	烤網架	2		200-220	-	20+15
雞, 全隻, 1.5 公斤	烤網架	2		180-190	2	65-75
雞件, 帶骨, 各 200-250 克 *****	烤網架	3		200-220	-	30-45
雞件, 帶骨, 各 200-250 克 *****	烤網架	3		200-210	2	35-45
鴨, 2-3 公斤	烤網架	2		190-200	-	20+20
鴨, 2-3 公斤	烤網架	2		150-160	2	100-120
火雞腿	烤網架	2		180-190	-	25+30
火雞, 全隻, 4-8 公斤	烤網架	2		140-160	-	12+12
火雞, 全隻, 7 公斤	烤網架	1		140-150 170-180	2 -	120-150 30-40
<b>魚</b>						
鱒魚, 全條, 各 300 克	烤網架	2		170-190	-	20-30
魚柳, 每片 150 克	烤網架	4		1***	-	1st side 5-10 2nd side 5-10
<b>多士</b>						
烤白麵包 **	烤網架	5		3	-	4-6
* 預熱						
** 請勿預熱						
*** 預熱 3 分鐘						
**** 預熱 3 分鐘, 翻轉數次						
***** 預熱 5 分鐘						
***** 皮朝下						

## 便利食品

此章節提供了冷藏和冷凍食品的理想烹調設定。

請務必使用設備所提供的原裝配件。這些配件是專為微波烤爐的爐腔與操作模式所設計。

### 建議

- 食物的品質會大大影響烹調效果。包裝製品可能已經預先燒烤或呈現不均狀態。
- 請勿使用嚴重結霜的冷凍製品。請去除食物上的冰塊。
- 將食物分開擺放 (如麵包卷和馬鈴薯製品), 讓其在配件上平放且均勻分布。在各個食材間留小空隙。
- 請遵照包裝上的說明。

### 蒸煮輔助烘焙

若以蒸煮輔助模式來烘焙, 則可讓某些類型的烘焙食品 (例如發酵酥皮點心) 的餅皮變得更加酥脆有光澤。烘焙點心將不會變得過乾。

蒸煮輔助烘焙僅支援單層烹調。

## 層架位置

使用指定的層架位置。

### 單層烘焙

使用一層烘焙時, 請使用下列的層架位置:

- 高身麵包: 第 2 層
- 扁麵包: 第 3 層

若您使用 4D 熱風作為加熱方, 您可選擇使用第 1、2、3 或 4 層。

### 使用兩層來烘焙

使用 4D 熱風。同一時間被放入烤爐中的烤盤上或烤模 / 器皿上烘焙的麵包, 未必能同時完成烹調。

- 萬用烤盤: 第 3 層
- 烤盤: 第 1 層



**配件**

請務必使用合適的配件，並確保以正確的方式將它們放置於微波烤爐中。

**烤網架**

將開口端朝向電器機門，並將外側軌道向下把烤網架放入。請固定在烤架上放耐熱器皿、烤模和餐具。

**萬用烤盤或烤盤**

小心地將萬用烤盤或烤盤盡量推進至限定點，將斜邊朝向微波烤爐機門。

**防油紙**

請一律使用適合於所選溫度的防油紙請一律將防油紙裁切成適當的大小。

**建議的設定數值**

列表提供了多種菜式的理想加熱方式。溫度與烹調時間需視乎食物的數量與成份而定。因此設備提供了不同的設定範圍。請先嘗試使用較低的數值。較低的溫度可令燒烤效果更均勻。如有需要，下次製作時可使用較高的設定值。



**提示：**使用較高的溫度並無法縮短烹調時間。菜式只有外部煮熟，中心卻無法完全煮熟。

設定值適用於放入冰涼爐腔內的菜式。如這樣做，您便能節省最多 20% 的能源。如果您預熱烤爐，則可以將指定的烘焙時間縮減幾分鐘。

指定的菜式需要預熱，在列表中已有所說明。

從爐腔中移除未使用的配件。這將能呈現出最佳的烹調效果，並節省最多 20% 的能源。

使用的加熱方式：

-  4D 熱風
-  上下加熱
-  烘烤冷藏食品

蒸氣強度等級在列表中會以數字方式顯示：

- 1 = 低
- 2 = 中
- 3 = 高

菜式	配件 / 廚具	隔層位置	加熱方式	溫度 (°C)	蒸氣強度	烹調時間 (分鐘)
<b>薄餅, 冷凍</b>						
薄餅, 冷凍	烤網架	3		190-210	-	10-15
<b>薄餅, 急凍</b>						
薄餅, 薄底	烤網架	3		190-210	-	15-20
薄餅, 薄底, 2 層	萬用焗盤 + 烤網架	3+1		190-210	-	20-25
薄餅, 厚底	烤網架	3		180-200	-	20-25
薄餅, 厚底, 2 層	萬用焗盤 + 烤網架	3+1		190-210	-	20-30
長型薄餅麵包	烤網架	3		200-220	-	15-20
<b>馬鈴薯製品, 急凍</b>						
烤薯條	萬用焗盤	3		190-210	-	25-35
烤薯條, 2 層	萬用焗盤 + 焗盤	3+1		190-210	-	30-40
炸薯丸	萬用焗盤	3		200-220	-	25-35
薯餅	萬用焗盤	3		200-220	-	25-35
馬鈴薯角	萬用焗盤	3		190-210	-	25-35
<b>烘焙食品, 急凍, 預先烘焙</b>						
法式長麵包、卷	萬用焗盤	3		180-200	-	10-15
法式長麵包、卷	萬用焗盤	3		180-200	1	15-25
<b>油炸食品, 急凍</b>						
魚柳手指 *	萬用焗盤	3		200-220	-	20-30
雞塊	萬用焗盤	3		190-210	-	20-25
<b>食品, 急凍</b>						
千層麵, 500 克	耐熱盤放在烤網架上	2		190-210	-	25-35
千層麵, 500 克	耐熱盤放在烤網架上	2		180-190	2	30-40
千層麵, 1.5 公斤	耐熱盤放在烤網架上	2		180-200	-	30-40
千層麵, 1.5 公斤	耐熱盤放在烤網架上	2		160-170	2	35-45

\* 烹調時翻轉

菜式	配件 / 廚具	隔層位置	加熱方式	溫度 (°C)	蒸氣強度	烹調時間 (分鐘)
<b>食品, 急凍</b>						
千層麵, 500 克	耐熱盤放在烤網架上	2		190-210	-	30-40
千層麵, 500 克	耐熱盤放在烤網架上	2		180-190	2	40-50
千層麵, 1.5 公斤	耐熱盤放在烤網架上	2		180-200	-	50-70
千層麵, 1.5 公斤	耐熱盤放在烤網架上	2		160-170	2	45-55

\* 烹調時翻轉

## 乳酪

您可以使用微波烤爐來自製乳酪。

### 準備乳酪

從爐腔中移除配件及架子。爐腔必須是空的。

- 在爐頭上將 1 公升的牛奶 (含 3.5% 脂肪) 加熱到 90°C, 然後冷卻到 40°C。  
保鮮裝牛奶加熱到 40°C 便足夠。

- 將 150 克 (冷藏) 乳酪倒入攪拌。
- 倒入杯子或小罐子中, 並用保鮮膜蓋住。
- 將杯子或罐子放在爐腔板上, 並使用列表中的指定設定。
- 準備妥當後, 便可將乳酪放入雪櫃冷藏。

使用的加熱方式:

- 麵糰發酵

菜式	廚具	隔層位置	加熱方式	溫度 (°C)	烹調時間 (小時)
乳酪	個別模具	cooking compartment floor		35-40	5-6

## 節能加熱方式

熱風節能與上下節能加熱為智能型加熱類型, 用於烹飪肉、魚與糕點。電器會優化爐腔的能源供給控制。用餘溫處理食物。食品保持肉質良好避免煮焦。節能效果依食材與處理方式而不同。

請在食物加熱前放入空的爐腔內。烹調時請務必保持設備機門緊閉。

從爐腔中移除未使用的配件。這將讓您得到最理想的烹調效果, 同時能節省能源。

請務必使用電器所提供的原裝配件。這些配件是專為電器的爐腔與操作模式所設計。

### 配件

請務必使用合適的配件, 並確保以正確的方式將它們放置於微波烤爐中。

### 烤網架

將開口端朝向電器機門, 並將外側軌道向下把烤網架放入。請固定在烤架上放耐熱器皿、烤模和餐具。

### 萬用烤盤或烤盤

小心地將萬用烤盤或烤盤盡量推進至限定點, 將斜邊朝向微波烤爐機門。

### 烤模與廚具

深色的金屬烤模最為適用。這能讓您節省最多 35% 的能源。

不鏽鋼或鋁製的亮面廚具會像鏡子般反射熱能。瓷釉、耐熱玻璃或壓鑄鍍鋁等非反射性廚具則較為合適。

鍍錫烤模、陶瓷器皿或玻璃器皿會延長烘焙時間, 且糕點的烘焙效果會不均勻。

### 防油紙

請一律使用適合於所選溫度的防油紙請一律將防油紙裁切成適當的大小。

### 建議的設定數值

您可以在這裡找到各類菜式的規格。溫度與烘焙時間視乎麵團的數量與成份而定。因此, 設備提供了不同的設定範圍。請先嘗試使用較低的數值。較低的溫度可令燒烤效果更均勻。如有需要, 下次可以使用較高的設定值。

**提示:** 使用較高的溫度並不能縮短烘焙時間。蛋糕或小麵包只有外層煮熟, 但中心卻無法完全烘焙熟透。

使用的加熱方式:

- 節能熱風
- 節能式上下加熱

菜式	配件 / 廚具	隔層位置	加熱方式	溫度 (°C)	烹調時間 (分鐘)
<b>烘焙</b>					
維多利亞海綿蛋糕	2 個直徑 20 厘米模具	2		170-180	25-35
鬆軟水果蛋糕	高身直徑 20 厘米模具	2		150-170	70-90
香濃水果蛋糕	高身直徑 23 厘米模具	2		140-160	120-180
水果批	扁平玻璃盤子	3		160-180	40-70
脫脂海綿蛋糕, 3 隻雞蛋	圓形蛋糕模具 直徑 26 厘米	2		160-170	25-40
瑞士卷	瑞士卷模具	3		180-190	15-25

菜式	配件 / 廚具	隔層位置	加熱方式	溫度 (°C)	烹調時間 (分鐘)
水果批	盤子直徑 20 厘米 或批模	2		170-190	60-75
法式蛋批	法式蛋批模具 (深色塗料)	3		190-210	35-45
白麵包	多士模 (1 個 900 克或 2 個 450 克)	2		190-200	40-50
英式鬆餅	焗盤	3		190-210	15-20
果醬餡餅	12 杯形模具	3		180-200	20-30
梳乎厘	1.2 公升梳乎厘烤碟	2		160-170	40-50
肉批	長形批模	2		190-200	40-55
焗薯	焗盤	3		150-170	60-90
<b>肉類</b>					
牛肉, 慢烤	烤網架	2		140-150	35+40
<b>煲類菜式</b>					
肉粒 (牛肉、豬肉、羊肉), 500 克肉類	廚具, 有蓋	2		140	100-120
燉煮牛扒	廚具, 有蓋	2		140	65+60
<b>魚</b>					
魚, 燉煮, 全條重 300 克 (例如: 鱒魚)	廚具, 有蓋	2		190-210	25-35
魚, 燉煮, 全條重 1.5 公斤 (例如: 鮭魚)	廚具, 有蓋	2		190-210	45-55
魚柳, 平放, 燉煮, 100 克	廚具, 有蓋	2		190-210	15-25

## 食材內的丙烯醯胺

丙烯醯胺主要來自經高溫處理的穀類或馬鈴薯產品, 例如薯片、切片多士、麵包卷、麵包或精緻烘焙食品 (餅乾、薑餅、香料餅乾)。

### 減少丙烯醯胺的提示

一般處理方式	<ul style="list-style-type: none"> <li>盡量縮短烹調時間。</li> <li>將食物烹調至金黃色, 但顏色不宜過深。</li> <li>體積較大或較厚的食材, 含有較少丙烯醯胺。</li> </ul>
烘焙	以最高 200 °C 來上 / 下加熱。 以最高 180 °C 熱風來加熱。
餅乾	以最高 190 °C 來上 / 下加熱。 以最高 170 °C 熱風來加熱。 蛋或蛋黃可減少丙烯醯胺。
烤薯片	在烤盤上平均地鋪上單層薯片。盤上至少放入 400 克薯片, 以免薯片太乾。

## 慢火烹調

慢火烹調是以低溫長時間烹調食物的方法。因此, 又稱為「低溫烹調」。

慢火烹調適用於各種要烹調至「七分熟」的高級肉品 (例如, 牛肉的細嫩部位、小牛肉、豬肉、羊肉或禽肉)。肉質會保持多汁且嫩滑。

因為慢火烹調的肉類非常容易保溫, 因此這種烹調方式的能讓菜單的安排擁有極大的彈性。烹調時, 您無需翻動肉塊。請將機門保持關閉, 以保持均勻烹調的環境。

僅使用新鮮、乾淨且衛生的無骨肉類。小心清除周圍的筋腱與脂肪。油脂會在慢火烹調時散發出強烈的獨特氣味。您也可使用經過調味醃製的肉類。請勿使用解凍肉類。

否則肉品很容易在慢火烹調後立即綻開。烹調其間無需靜置。由於方法獨特, 肉塊的色澤仍會保持粉紅, 但其實並非生肉或未熟。

**提示:** 慢火烹調加熱方式無法利用結束時間來延後啟動操作。

### 廚具

使用淺平廚具, 例如玻璃 / 瓷製餐盤。將廚具放入爐腔內預熱。

一律將無蓋廚具放置於烤架的第 2 層。

如需有關慢火烹調的詳細資訊, 請參閱設定列表的附加提示。

此設備設有「慢火烹調」加熱方式。當爐腔完全冷卻時才可開始操作。在放入廚具的情況下, 請讓爐腔暖機約 15 分鐘。

隨即將肉類放於加熱板上, 預留足夠時間來以極高溫度燒炙各側以及末端。然後立刻放入預熱過的廚具中。再次將裝載著肉類的廚具放入爐腔中, 然後慢慢烹調。

## 建議的設定數值

慢火烹調溫度與烹調時間取決於肉塊的大小、厚度和品質。因此，烤爐提供了不同的設定範圍。

使用的加熱方式：

-  慢煮

菜式	廚具	隔層位置	加熱方式	燒炙時間 (分鐘)	溫度 (°C)	烹調時間 (分鐘)
<b>家禽</b>						
鴨胸, 400 克	無蓋廚具	2		6-8	90*	45-60
雞胸肉柳, 各 200 克	無蓋廚具	2		5-7	90*	30-60
去骨火雞胸, 1 公斤	無蓋廚具	2		8-10	90*	150-210
<b>豬肉</b>						
豬裡脊肉, 5-6 厘米厚, 1.5 公斤	無蓋廚具	2		8-10	80*	210-240
豬柳, 整塊	無蓋廚具	2		6-8	80*	90-120
豬排, 4 厘米厚	無蓋廚具	2		5-7	80*	90-120
<b>牛肉</b>						
牛關節肉 (臀肉), 6-7 厘米厚, 1.5 公斤	無蓋廚具	2		8-10	80*	210-270
整塊牛里脊肉, 1 公斤	無蓋廚具	2		4-6	80*	150-210
西冷牛扒, 5-6 厘米厚	無蓋廚具	2		6-8	80*	210-270
小牛排 / 臀肉, 4 厘米厚	無蓋廚具	2		5-7	80*	30-60
<b>小牛肉</b>						
小牛肉塊, 4-5 厘米厚, 1.5 公斤	無蓋廚具	2		8-10	80*	210-240
小牛肉塊, 10-15 厘米厚, 1.5 公斤	無蓋廚具	2		8-10	80*	210-240
小牛柳, 整塊, 800 克	無蓋廚具	2		5-7	80*	120-150
小牛排, 4 厘米厚	無蓋廚具	2		5-7	80*	45-90
<b>羊肉</b>						
無骨羊脊肉, 各 200 克	無蓋廚具	2		5-7	80*	120-180
捆綁去骨羊腿肉, 五成熟, 1 公斤	無蓋廚具	2		6-8	80*	180-240

\* 預熱

## 慢火烹調提示

慢火烹調鴨胸。	將冷鴨胸肉放入鍋中，先油煎側邊的皮。慢火烹調後，燒烤 3 至 5 分鐘直至酥脆。
慢火烹調的肉不會像傳統烤肉那麼熱。	因烤肉冷卻較慢，請加熱餐盤並佐以高溫醬料。

## 烘乾

本設備具有「烘乾」加熱方式，適合用來將水果、蔬菜和香草徹底抽乾。使用這種方式保存，調味取決於脫水。

僅使用沒有損壞的水果、蔬菜與香料，並徹底加以清洗。將烤架鋪上防油紙或羊皮紙。去除水果的多餘水份並擦乾。

如有需要，請切成等塊或薄片。將未去皮的水果切面朝上，並放置在器皿中。請確保水果或蘑菇在烤架上沒有互相疊放。

刨削蔬菜然後加以汆燙。瀝乾刨削的蔬菜，並均勻放置在烤架上。

擦乾帶莖的藥草。將香料均勻放置在烤架上，並稍作堆疊。

使用下列隔層位置來烘乾：

- 1 層烤架：第 3 層
- 2 層烤架：第 3 + 1 層
- 3 層烤架：第 5 + 3 + 1 層
- 4 層烤架：第 5 + 3 + 2 + 1 層

將多汁的水果與蔬菜翻轉數次。烘乾後，請立即從紙上移去烘乾的食物。

## 建議的設定數值

列表提供各種食品的烘乾設定。溫度與烹調時間需視乎待烘乾的食物種類、水份、熟度與厚度而定。食物烘乾的時間越長，便會保存得越好切片越薄，烘乾程序越快，同時烘乾的食物風味更佳。因此設備提供了不同的設定範圍。

如想烘乾額外食品，請以列表中類似的食品作參考。



使用的加熱方式:

- ☼ 烘乾

水果、蔬菜及香草	配件	加熱方式	溫度 (°C)	烹調時間 (小時)
梨果 (蘋果圈, 3 毫米厚, 每層烤網架 200 克)	1-2 層烤網架	☼	80	3-6
梨果 (蘋果圈, 3 毫米厚, 每層烤網架 200 克)	3-4 層烤網架	☼	80	6-8
有硬核的水果 (梅子)	1-2 層烤網架	☼	80	4-8
有硬核的水果 (梅子)	3-4 層烤網架	☼	80	8-10
根類蔬菜 (紅蘿蔔), 刨削, 出水	1-2 層烤網架	☼	80	6-8
根類蔬菜 (紅蘿蔔), 刨削, 出水	3-4 層烤網架	☼	80	6-8
切片蘑菇	1-2 層烤網架	☼	60	4-7
切片蘑菇	3-4 層烤網架	☼	60	7-9
香草, 已洗淨	1-2 層烤網架	☼	60	1-3
香草, 已洗淨	3-4 層烤網架	☼	60	3-6

## 保存

您可以使用設備來保存水果與蔬菜。

### ⚠ 警告 – 受傷風險!

若食物的保存方式錯誤, 保存罐可能會爆裂。請遵照指示保存。

### 罐子

請務必使用乾淨未破損的保存罐, 並使用耐熱、乾淨未損壞的橡皮圈。預先檢查夾子與鉗子。

每次保存程序, 都請使用大小相同且盛載相同食物的保存罐。在爐腔中, 您一次最多可以處理六個 ½ 1 或 1½- 公升的保存罐。切勿使用較大或較高的罐子。蓋子可能會裂開。

保存程序期間, 爐腔中的保存罐不可互相觸碰。

### 準備水果與蔬菜

請務必使用狀況良好的水果與蔬菜。並將其徹底洗淨。

根據水果與蔬菜種類削皮、去籽及剝切, 並裝填進保存罐中, 至邊緣下方約 2 厘米處。

### 水果

將水果與熱脫脂糖液裝入保存罐中 (1 公升的罐子需約 400 毫升糖液)。一公升的水:

- 甜水果需約 250 克糖
- 酸水果需約 500 克糖

### 蔬菜

將蔬菜與滾燙的熱水裝入保存罐中。

擦拭罐口, 使其保持清潔。將濕的橡皮圈及蓋子放在各罐子上。使用鉗子密封罐子。將罐子放入萬用烤盤中, 避免它們互相觸碰。將 500 毫升的熱水 (約 80 °C) 倒入萬用烤盤中。使用表格中指示的設定。

### 結束保存程序

#### 水果

片刻過後, 每隔一陣子便會有小氣泡形成。一旦所有保存罐都在冒泡時, 請關閉微波烤爐。指示的冷卻時間過後, 請將罐子從爐腔中取出。

#### 蔬菜

片刻過後, 每隔一陣子便會有小氣泡形成。一旦所有保存罐都開始冒泡, 請根據列表所示, 將溫度降低至 120 °C, 並讓罐子在緊閉的爐腔中繼續冒泡。這段時間過後, 請根據列表所示關閉設備, 並善用餘熱幾分鐘。

保存程序完成後, 將罐子從爐腔中取出並放置在乾淨的布上。請勿將這些熱罐子放在潮濕或冰冷的表面上, 否則可能導致罐子碎裂。蓋住保存罐, 避免它們乾掉。待罐子冷卻後, 才可移除鉗子。

### 建議的設定數值

設定列表所示的時間, 是保存水果與蔬菜的平均值。時間可能會因空間溫度、罐子數目、份量、熱度與罐中裝填物的品質而有所影響。提引是以 1 公升左右的圓罐為基礎。在關掉微波烤爐或改變烹調模式前, 請確認罐子中的內容物有正常冒泡。大約 30-60 分鐘後即會開始冒泡。

使用的加熱方式:

- ☼ 4D 熱風

保存	廚具	隔層位置	加熱方式	溫度 (°C)	烹調時間 (分鐘)
蔬菜, 例如紅蘿蔔	1 公升保存瓶	1	☼	160-170	開始冒泡前: 30-40
				120	開始冒泡時: 30-40
				-	餘熱: 30
蔬菜, 例如小黃瓜	1 公升保存瓶	1	☼	160-170	開始冒泡前: 30-40
				-	餘熱: 30
硬核水果, 例如櫻桃、西洋李子	1 公升保存瓶	1	☼	160-170	開始冒泡前: 30-40
				-	餘熱: 35
梨果類, 例如蘋果、士多啤梨	1 公升保存瓶	1	☼	160-170	開始冒泡前: 30-40
				-	餘熱: 25

## 利用麵糰發酵設定來發酵麵糰

若使用「麵糰發酵」加熱方式，麵糰發酵的速度會遠快於處於室溫下時，而且不會抽乾水分。當爐腔完全冷卻時才可開始操作。

請務必讓麵糰發酵兩次。有關第 1 和第 2 次發酵過程（麵糰發酵和最後一次發酵），請查閱設定列表的說明。

### 麵糰發酵

將放有麵糰的碗置於爐架上以發酵麵糰。使用列表中指示的設定。

發酵期間請勿開啟電器機門，否則水份會流失。請勿覆蓋麵糰。

### 最後一次發酵

將麵包放入列表所示的蒸焗爐隔層位置。

烘焙前，請抹走爐腔中殘留的濕氣。

### 建議的設定數值

溫度與發酵時間需視乎成份的種類和份量而定。因此列表中的數字僅為平均值。

使用的加熱方式：

- ☑ 麵糰發酵

菜式	配件 / 廚具	隔層位置	加熱方式	步驟	溫度 (°C)	烹調時間 (分鐘)
<b>發酵麵糰，甜</b>						
例如小糕點	碗	2	☑	麵糰發酵	35-40	30-45
	萬用焗盤	2	☑	最後一次發酵	35-40	10-20
精麵糰，例如意式水果蛋糕	碗	2	☑	麵糰發酵	40-45	40-90
	烤網架上的模具	2	☑	最後一次發酵	40-45	30-60
<b>發酵麵糰，鹹</b>						
例如薄餅	碗	2	☑	麵糰發酵	35-40	20-30
	萬用焗盤	2	☑	最後一次發酵	35-40	10-15
<b>發酵麵包</b>						
白麵包	碗	2	☑	麵糰發酵	35-40	30-40
	萬用焗盤	2	☑	最後一次發酵	35-40	15-25
雜穀麵包	碗	2	☑	麵糰發酵	35-40	25-40
	萬用焗盤	2	☑	最後一次發酵	35-40	10-20
麵包卷	碗	2	☑	麵糰發酵	35-40	30-40
	萬用焗盤	2	☑	最後一次發酵	35-40	15-25

## 解凍

解凍加熱方式適用於解凍冷藏水果、蔬菜與點心。家禽、肉類與魚類使用雪櫃來解凍則較為理想。

解凍時請使用下列隔層位置：

- 1 層烤網架：第 2 層
- 2 層烤網架：第 3 + 1 層

### 建議的設定數值

列表中的時間為平均值。需視乎食物的品質、冷凍溫度 (-18 °C) 和成份而定。提供了不同的時間範圍。先設定較低的時間，如有需要，可延長時間。

**建議：**扁狀或分件的冷凍物會比塊狀的食物解凍得較快。

移除冷凍食物的包裝，並放入合適的廚具再放到烤網架上。

攪拌食物或在期間翻動一兩次。較大塊的食物應翻動幾次。偶爾將食物分開，或是從爐腔中取出已經解凍的食物。

再次將解凍的食物靜置在電源關閉的設備中 10 到 30 分鐘，以讓溫度平衡。

使用的加熱方式：

- ☑ 解凍

菜式	配件	隔層位置	加熱方式	溫度 (°C)	烹調時間 (分鐘)
<b>麵包、圓麵包</b>					
麵包及一般圓麵包	焗盤	2	☑	50	40-70
<b>蛋糕</b>					
蛋糕，濕的	焗盤	2	☑	50	70-90
蛋糕，乾的	焗盤	2	☑	60	60-75

## 重新加熱

若使用「重新加熱」加熱方式，則會利用蒸氣將食物慢慢地重新加熱。如此便可保留食物的味道和外觀。即使是隔日的烘焙糕點亦可恢復酥脆口感。

盡可能使用扁平、寬闊且耐熱的容器。冰冷的容器會延長重新加熱程序的時間。

請盡可能同時為有相似大小和類型的菜式重新加熱。若此方法難以做到，請以最長重新加熱時間的菜式為準。

重新加熱時切勿蓋住食物。

將食物放在烤架上的廚具中，或是直接放在第 2 層烤架上。

操作過程中切勿開啟機門，否則會冒出大量蒸氣。

## 建議的設定數值

列表提供了多種菜式的理想設定。指定的時間僅為平均值。需視乎所使用的廚具、食物的品質、溫度和相似程度而定。提供了不同的時間範圍。先設定較低的时间，如有需要，可延長時間。

列表中的數值適用於放入冷卻爐腔的菜式。指定的菜式需要預熱，在列表中已有所說明。

從爐腔中移除未使用的配件。這將讓您得到理想的烹調效果，同時能節省能源。

使用的加熱方式：

-  重新加熱

菜式	配件 / 廚具	隔層位置	加熱方式	溫度 (°C)	烹調時間 (分鐘)
<b>蔬菜，冷凍</b>					
1 公斤	廚具，無蓋	2		120-130	15-25
250 克	廚具，無蓋	2		120-130	5-15
<b>菜式，冷凍</b>					
盛盤餐點，1 份	廚具，無蓋	2		120-130	15-25
燉湯，400 毫升	廚具，無蓋	2		120-130	10-25
配菜，例如意大利粉、餃子、馬鈴薯、米飯	廚具，無蓋	2		120-130	8-25
烘焙食物，例如千層麵、焗馬鈴薯	廚具，無蓋	2		120-140	10-25
薄餅，已烹調	烤網架	2		170-180*	5-15
<b>烘焙食品</b>					
圓麵包、法式長麵包，已烘焙	烤網架	2		150-160*	10-20
酥皮餡餅（夾餡酥盒）	烤網架	2		180*	4-10
<b>烘焙食品，急凍</b>					
薄餅，已烹調	烤網架	2		170-180*	5-15
圓麵包、法式長麵包，已烘焙	烤網架	2		160-170*	10-20
<b>* 預熱</b>					

## 保溫

您可以使用「保溫」加熱方式，將烹調好的菜式保溫。您可使用各種濕度等級，以避免烹調的菜式變乾。

切勿蓋住食物。

將烹調完成的菜式保溫，請勿超過兩個小時。請注意，某些菜式在保溫期間仍可能繼續烹調。切勿蓋住食物。

您可使用各種適合的蒸氣強度，將下列食物保溫：

- 強度 1：烘烤肉塊與烤盤酥炸食物
- 強度 2：烘焙食物和配菜
- 強度 3：燉菜和湯品

## 餐點測試

這些列表供測試機構用作檢查設備之用。

符合 EN 60350-1:2013 與 IEC 60350-1:2011 標準。

### 烘焙

同一時間被放入烤爐中的烤盤上或烤模 / 器皿上烘焙的麵包，未必能同時完成烹調。

使用兩層烘焙時的框架位置：

- 萬用烤盤：第 3 層  
烤盤：第 1 層
- 烤架上的烤模 / 器皿  
第一個烤架：第 3 層  
第二個烤架：第 1 層

以三層來烘焙時的層架位置：

- 烤盤：第 5 層
- 萬用烤盤：第 3 層
- 烤盤：第 1 層

### 夾心蘋果派

使用一層烘焙夾心蘋果批：將各個深色的圓形蛋糕模型對角並列。

以兩層來烘焙夾心蘋果批：將深色的彈性蛋糕模型以堆疊的方式放置。

鍍錫彈性蛋糕模型中蛋糕：使用一層並以上 / 下加熱方式來烘焙。將彈性蛋糕模型放上萬用烤盤上，而非直接放置在烤架上。



### 熱水海綿蛋糕

使用兩層烘焙熱水海綿蛋糕：在烤架上以交錯的方式垂直堆疊圓形蛋糕模型。

### 提示

- 設定值適用於放入冰涼爐腔內的菜式。
- 請注意表格提供的預熱資訊。在非快速加熱下，設定值便會生效。
- 若要烘焙，請先使用較低的指示溫度。

使用的加熱方式：

-  4D 熱風
-  上下加熱
-  密集加熱

蒸氣強度等級在列表中會以數字方式顯示：

- 1 = 低
- 2 = 中
- 3 = 高

菜式	配件	隔層位置	加熱方式	溫度 (°C)	蒸氣強度	烹調時間 (分鐘)
<b>烘焙</b>						
酥皮麵包	焗盤	3		140-150*	-	25-40
酥皮麵包	焗盤	3		140-150*	-	25-40
酥皮麵包, 2 層	萬用焗盤 + 焗盤	3+1		140-150*	-	30-40
酥皮麵包, 3 層	焗盤 + 萬用焗盤	4+3+1		130-140*	-	35-55
小蛋糕	焗盤	3		160*	-	20-30
小蛋糕	焗盤	3		150*	-	25-35
小蛋糕, 2 層	萬用焗盤 + 焗盤	3+1		150*	-	25-35
小蛋糕, 3 層	焗盤 + 萬用焗盤	5+3+1		140*	-	35-45
脫脂海綿蛋糕	彈性蛋糕模 (直徑 26 厘米)	2		160-170**	-	25-35
脫脂海綿蛋糕	彈性蛋糕模 (直徑 26 厘米)	2		160-170**	-	30-40
脫脂海綿蛋糕	彈性蛋糕模 (直徑 26 厘米)	2		150-160	1	10
					-	20-25
脫脂海綿蛋糕, 2 層	彈性蛋糕模 (直徑 26 厘米)	3+1		150-170**	-	30-50
蘋果批	2 個黑色焗盤 (直徑 20 厘米)	2		170-180	-	60-80
蘋果批	2 個黑色焗盤 (直徑 20 厘米)	2		170-180	-	75-95
蘋果批, 2 層	2 個黑色焗盤 (直徑 20 厘米)	3+1		170-190	-	70-90

\* 預熱 5 分鐘，請勿使用快速加熱功能

\*\* 預熱，請勿使用快速加熱功能





**燒烤**

同時放入萬用烤盤。藉此盛載滴下的液汁，並保持爐腔清潔。

使用的加熱方式：

-  大面積燒烤

菜式	配件	隔層位置	加熱方式	燒烤設定	烹調時間 (分鐘)
<b>燒烤</b>					
吐司麵包 *	烤網架	5		3	4-6
漢堡牛肉餅, x 12**	烤網架	4		3	25-30
** 請勿預熱					
** 總時間經過 2/3 後轉動					







**Robert Bosch Hausgeräte GmbH**

Carl-Wery-Straße 34  
81739 München, GERMANY

**[www.bosch-home.com](http://www.bosch-home.com)**



9001300870  
970314