

SIEMENS



Práčka

WM14U840...

siemens-home.bsh-group.com/welcome

sk Návod na používanie a inštaláciu

Register
your
product
online

Vaša nová práčka

Rozhodli ste sa pre práčku značky Siemens.

Venujte prosím niekoľko minút vášho času na prečítanie a zoznámenie sa s prednosťami vašej práčky.

Na zabezpečenie vysokej kvality značky Siemens bola u každej práčky, ktorá opúšťa náš závod starostlivo preskúšaná jej funkčnosť a bezchybný stav.

Ďalšie informácie k našim výrobkom, príslušenstvu, náhradným dielcom a servisu nájdete na našej internetovej stránke www.siemens-home.bsh-group.com alebo sa obráťte na naše strediská zákazníckeho servisu.

Ak návod na použitie a inštaláciu opisuje rôzne modely, bude na príslušných miestach upozornené na rozdiely.



Práčku uveďte do prevádzky až po prečítaní tohto návodu na používanie a inštaláciu!

Pravidlá zobrazenia

Varovanie!

Táto kombinácia symbolu a signálneho slova upozorňuje na možnú nebezpečnú situáciu. Následkom nerespektovania varovania môže byť smrť alebo poranenia.

Pozor!

Toto signálne slovo upozorňuje na možnú nebezpečnú situáciu. Následkom nerespektovania môžu byť materiálne škody a/alebo škody na životnom prostredí.

Upozornenie / tip

Upozornenia týkajúce sa optimálneho používania spotrebiča / užitočné informácie.

1. 2. 3. / a) b) c)

Jednotlivé kroky postupu sa zobrazia označené číslami alebo písmenami.

■ / -

Výpočet (vymenovanie) sa zobrazí označený okienkami alebo odrážkami.

Obsah

 Predpokladané použitie	4	Doloženie alebo odobratie bielizne	31
 Bezpečnostné pokyny	5	Prerušenie programu	32
Deti/osoby/zvieratá	5	Ukončenie programu	32
Inštalácia	6	 Menu spotrebiča	32
Prevádzka	8	Detská poistka 	32
Čistenie/údržba	10	Nastavenia signálu 	33
 Ochrana životného prostredia .11		Nastavenie spotrebiča 	33
Obal/starý spotrebič	11	 Home Connect	36
Rady na hospodárne používanie	11	Vyvolanie menu Home Connect	36
 Umiestnenie a pripájanie12		Spojenie s domácou sieťou a s aplikáciou Home Connect	37
Štandardné príslušenstvo	12	Riadenie energie	38
Bezpečnostné pokyny	13	Štáv	39
Miesto inštalácie	13	Aktivovanie/deaktivovanie wi-fi	39
Inštalácia na podklad alebo na drevenú trámovú podlahu	13	Zrušenie nastavení siete	39
Inštalácia spotrebiča v kuchyni	13	Aktualizácia softvéru	39
Odstránenie prepravných blokovacích prvkov	14	Upozornenie týkajúce sa ochrany údajov	40
Odstraňovanie podpier	15	Vyhľadanie o zhode	40
Dĺžky hadice a kábla	15	 Inteligentný dávkovací systém 40	
Prívod vody	16	Inteligentný dávkovací systém v zásuvke na pracie prostriedky	40
Vypúšťanie vody	17	Uvedenie do prevádzky/naplnenie dávkovacej nádržky	41
Vyrovnanie	18	V každodennom používaní	41
Elektrické pripojenie	18	Manuálne dávkovanie	42
Pred prvým práním	19	 Bielizeň	43
Preprava	20	Ochrana vašej bielizne a spotrebiča .43	
 Oboznámenie sa so spotrebičom	21	Triedenie bielizne	44
Spotrebič	21	Škrobenie	44
Ovládací panel	22	Farbenie / bielenie	44
Dotykový displej	22	 Prací prostriedok	45
 Obsluha spotrebiča	24	Výber správneho pracieho prostriedku	45
Zapnutie spotrebiča/výber programu	24	Úspora energie a pracieho prostriedku	45
Vloženie bielizne do bubna	24	 Prehľad programov	46
Nastavenia programu	25	Voliteľný program	46
Nastavenia vzťahujúce sa na program	28		
Možnosti	30		
Spustenie programu	31		

	Snínače	51
	Systém detekcie nevyváženého naplnenia.	51
	Senzory hladiny vody.	51
	Čistenie a údržba	51
	Plášť prístroja/kontrolný panel.	51
	Bubon	51
	Odstránenie vodného kameňa.	52
	i-Dos zásuvka na pracie prostriedky a jej kryt.	52
	Vypúšťacie čerpadlo je zapchané ..	54
	Upchatá odtoková hadica na sifóne	55
	Filter na prívode vody je upchatý. . .	55
	Poruchy a ich odstraňovanie .	56
	Núdzové uvoľnenie	56
	Poruchy a ich odstraňovanie.	58
	Popredajný servis	61
	Tabuľka spotreby	62
	Technické údaje	63
	Záruka Aqua-Stop	63

Predpokladané použitie

- Tento spotrebič je určený len na použitie v domácnosti.
- Neinštalujte ani neprevádzkujte toto zariadenie na miestach, kde by bolo vystavené pôsobeniu mrazu a/alebo vplyvom vonkajšieho prostredia. Ak v zariadení zamrzne zvyšková voda, hrozí nebezpečenstvo jeho poškodenia. Zamrznuté hadice môžu praskať/vytvárať trhliny..
- Tento spotrebič možno používať len na pranie domácej bielizne, t. j. častí, ktoré možno prať v práčke, a vlnených tkanín, ktoré možno prať ručne (pozri štítko na textílii). Používanie spotrebiča na iné účely sa pokladá za použitie mimo určenej oblasti jeho použitia a je zakázané.
- Tento spotrebič je vhodný na prevádzku s vodovodnou vodou a bežne dostupnými pracími prostriedkami a avivážou (musia byť vhodné na používanie v práčke).
- Tento spotrebič je určený na použitie maximálne vo výške 4 000 metrov nad hladinou mora.

Než zapnete spotrebič:

Skontrolujte, či spotrebič nemá viditeľné poškodenie. Nespúšťajte spotrebič, ak je poškodený. V prípade akýchkoľvek problémov sa obráťte na nášho odborného predajcu alebo zákaznícky servis.

Prečítajte si a dodržiavajte prevádzkové a inštaláčnne pokyny a všetky ďalšie informácie dodané spoločne s týmto zariadením.

Uschovajte dokumenty na ďalšie použitie alebo pre ďalšieho majiteľa.

Bezpečnostné pokyny

Nasledovné bezpečnostné pokyny a varovania slúžia na ochranu pred poranením a predchádzajú hmotným škodám vo vašom okolí.

Pri inštalácii, údržbe, čistení a prevádzke zariadenia je preto dôležité prijať potrebné opatrenia a pokračovať s nevyhnutnou starostlivosťou.

Deti/osoby/zvieratá

Varovanie

Nebezpečenstvo usmrtenia!

Deti a ostatné osoby, ktoré nie sú schopné posúdiť riziká spojené s používaním zariadenia sa môžu poraniť sami alebo sa môžu ocitnúť v život ohrozujúcich situáciách. Preto majte na pamäti nasledovné:

- Zariadenie smú používať deti staršie ako 8 rokov a osoby so zníženou fyzickou, zmyslovou alebo mentálnou schopnosťou alebo osoby s nedostatkom skúseností a znalostí, ak sú pod dohľadom alebo sú poučené o tom, ako zariadenie používať bezpečne a chápu potenciálne riziká spojené s používaním zariadenia.
- Deti sa so zariadením nesmú hrať.

- Nedovoľte deťom čistiť alebo vykonávať údržbu zariadenia bez dozoru.
- Deti do 3 rokov a domáce zvieratá sa nesmú v blízkosti tohto zariadenia zdržiavať.
- Deti alebo osoby, ktoré nie sú schopné posúdiť riziká, nenechávajú v blízkosti zariadenia bez dozoru.

Varovanie

Nebezpečenstvo usmrtenia!

Deti sa môžu sami zamknúť vnútri zariadenia a môžu sa ocitnúť v život ohrozujúcej situácii.

- Zariadenie neumiestňujte za dverami, pretože by mohli blokovať dvierka zariadenia alebo by mohli brániť ich úplnému otvoreniu.
- Keď zariadenie dosiahne koniec svojej životnosti, **predtým** ako ho znehodnotíte, vyťahnite zástrčku napájacieho kábla zo zásuvky a potom znehodnoťte zámok na dverách zariadenia..

Varovanie

Nebezpečenstvo udusenia!

Ak deťom dovolíte hrať sa balením/plastovou fóliou alebo obalovým materiálom, môžu v ňom uviaznuť alebo si ho môžu nasadiť na hlavu a udusiť sa.

Obaly, fólie a obalový materiál skladujte mimo dosahu detí.

Varovanie

Riziko otravy!

Po požití pracích a ošetrovacích prostriedkov (aviváže) môže dôjsť k otrave. V prípade náhodného prehltnutia vyhľadajte lekársku pomoc. Uchovávať pracie a ošetrovacie prostriedky (aviváž) mimo dosahu detí.

Varovanie

Riziko popálenia!

Pri praní na vysokých teplotách sa sklenená časť dvierok zariadenia zahrieva. Zabráňte deťom dotýkať sa dvierok zariadenia, keď sú horúce.

Varovanie

Podráždenie očí/pokožky!

Kontakt s pracími prostriedkami a avivážou môže spôsobiť podráždenie očí alebo pokožky. Ak pracie prostriedky a aviváž prídu do kontaktu s očami/pokožkou, okamžite ich dôkladne opláchnite vodou. Uchovávať pracie a ošetrovacie prostriedky (aviváž) mimo dosahu detí.

Inštalácia

Varovanie

Riziko úrazu elektrickým prúdom/požiaru/hmotných škôd/ poškodenia spotrebiča!

Ak spotrebič nie je správne nainštalovaný, môže dôjsť k nebezpečnej situácii. Zabezpečte nasledujúce:

- Sieťové napätie vo vašej elektrickej zásuvke musí zodpovedať menovitému napätiu uvedenému na spotrebiči (identifikačnom štítku). Pripojená záťaž a požadované istenie sú uvedené na identifikačnom štítku.
- Sieťová zástrčka a zásuvka s ochranným kontaktom musia byť rovnakého typu a uzemňovací systém musí byť správne nainštalovaný.
- Káblová inštalácia musí mať adekvátny prierez.
- Sieťová zástrčka musí byť vždy voľne prístupná. V prípade, že to nie je možné tak, aby sa dodržali príslušné bezpečnostné predpisy, musí sa do elektroinštalácie natrvalo zabudovať vypínač (odpojovač všetkých pólov) v súlade s elektroinštaláčnymi predpismi.
- Ak používate prúdový chránič, používajte iba chránič nasledovnej značky: . Jedine touto značkou zaistíte, že sa dodržia všetky platné predpisy.

⚠ Varovanie**Riziko úrazu elektrickým prúdom/požiaru/hmotných škôd/ poškodenia spotrebiča!**

Ak sieťový kábel zariadenia vymeníte alebo je poškodený, môže dôjsť k úrazu elektrickým prúdom, skratu alebo požiaru v dôsledku prehriatia.

Napájací kábel nesmie byť zlomený, stlačený alebo upravený a nesmie prísť do kontaktu so žiadnym zdrojom tepla.

⚠ Varovanie**Nebezpečenstvo požiaru/ hmotnej škody/ poškodenia zariadenia!**

Ak použijete predlžovací kábel alebo rozdvojku, môže dôjsť k požiaru v dôsledku prehriatia alebo skratu.

Zariadenie zapojte priamo do uzemnenej zásuvky, ktorá bola nainštalovaná správne.

Nepoužívajte predlžovacie káble, zásuvkové lišty, alebo multifunkčné spojky.

⚠ Varovanie**Riziko úrazu/materiálnej škody/poškodenia zariadenia!**

- Zariadenie počas prevádzky môže vibrovať alebo pohybovať sa, čo môže spôsobiť poranenie alebo hmotné škody. Zariadenie umiestňuje na čistý, rovný, pevný povrch a pomocou vodováhy a nožičky so skrutkou ho vyvážte.
- Ak na účel zdvihnutia alebo premiestnenia zariadenia uchopíte niektorú z vyčnievajúcich častí zariadenia (napr. dvierka zariadenia), tieto časti sa môžu zlomiť a spôsobiť zranenie. Pri premiestňovaní zariadenia ho nechytajte za prečnievajúce časti.

⚠ Varovanie**Riziko poranenia!**

- Výrazné poškodenie spotrebiča. Pri jeho zdvíhaní môže dôjsť k zraneniu. Zariadenie nezdvíhajte sami.
- Zariadenie má ostré hrany, o ktoré by ste mohli porezať ruky. Zariadenie neuchopujte za jeho ostré hrany. Pri zdvíhaní noste ochranné rukavice.

- V prípade, že hadice a sieťové káble nie sú správne vedené, môžu predstavovať riziko zakopnutia, čo môže viesť k poraneniam. Hadice a káble vedte a umiestňujte tak, aby nepredstavovali riziko zakopnutia.

Pozor!

Hmotná škoda/poškodenie spotrebiča

- V prípade, že je tlak vody príliš vysoký alebo príliš nízky, nemusí zariadenie správne fungovať, a to môže tiež viesť k hmotným škodám alebo poškodeniu zariadenia. Uistite sa, že tlak vody v prívoде do zariadenia je najmenej 100 kPa (1 bar) a neprekračuje 1 000 kPa (10 bar).
- Ak sú hadice na vodu vymenené alebo poškodené, môže to viesť k hmotným škodám alebo poškodeniu zariadenia. Hadice na vodu nesmú byť ohnuté, prasknuté, vymenené alebo poškodené.
- Použitie hadíc na pripojenie prívoду vody iných značiek môže viesť k hmotným škodám alebo poškodeniu zariadenia. Používajte hadice dodávané so zariadením alebo len originálne náhradné hadice.

- Zariadenie je na prepravu zaistené prepravnými blokovacími prvkami. V prípade, že prepravné blokovacie prvky nie sú pred uvedením zariadenia do prevádzky odstránené, môže dôjsť k poškodeniu zariadenia. Pred prvým použitím zariadenia je nevyhnutné úplne odstrániť všetky prepravné blokovacie prvky. Uistite sa, že ste tieto dopravné blokovacie prvky odložili na vhodné miesto. Aby sa zabránilo poškodeniu zariadenia počas prepravy, je dôležité, aby pred prepravovaním zariadenia boli opäť namontované prepravné blokovacie prvky.

Prevádzka

Varovanie Nebezpečenstvo výbuchu/ požiaru!

Ak bola bielizeň vopred vyčistená čistiacimi prostriedkami obsahujúcimi rozpúšťadlá, napr. odstraňovač škvŕn/čistiace rozpúšťadlá, môže to spôsobiť výbuch. Pred praním v práčke ju dôkladne vyplákejte vodou.

Varovanie **Riziko otravy!**

Jedovaté výpary môžu pochádzať z čistiacich prostriedkov, ktoré obsahujú rozpúšťadlá, napr. čistiace rozpúšťadlá.

Nepoužívajte čistiace prostriedky, ktoré obsahujú rozpúšťadlá.

Varovanie **Riziko poranenia!**

- Ak zaťažíte/sadnete si na dvierka zariadenia keď sú otvorené, zariadenie sa môže prevrátiť, čo môže spôsobiť poranenie. Keď sú dvierka zariadenia otvorené, nezaťažujte ich, nesadajte si na ne.
- Ak po zariadení budete stúpať, môže sa pracovná doska zlomiť, čo môže spôsobiť zranenie. Po zariadení nestúpajte.
- Ak budete do bubna zasahovať, keď sa ešte otáča, môžete si poraniť ruky. Počkejte, kým sa bubon prestane otáčať.

Varovanie **Nebezpečenstvo obarenia!**

Keď periete pri vysokých teplotách, hrozí potenciálne nebezpečenstvo oparenia v prípade kontaktu s horúcim roztokom pracieho prostriedku (napr. pri vypúšťaní horúceho pracieho roztoku do umývadla).

Nesiahajte na horúci roztok pracieho prostriedku.

Varovanie **Podráždenie očí/pokožky!**

Pracie a ošetrovacie prostriedky (aviváže) môžu vystreknúť, ak je počas prevádzky zariadenia zásuvka otvorená.

Ak pracie prostriedky a aviváž prídu do kontaktu s očami/pokožkou, okamžite ich dôkladne opláchnite vodou. V prípade náhodného prehltnutia vyhľadajte lekársku pomoc.

Pozor!

Hmotná škoda / poškodenie zariadenia

- V prípade, že množstvo bielizne v zariadení prekročí maximálnu zaťažiteľnosť, nemusí byť zariadenie schopné správne fungovať alebo môže dôjsť k hmotným škodám alebo poškodeniu zariadenia. Neprekračujte maximálnu kapacitu suchej bielizne. Uistite sa, že dodržiavate maximálnu zaťažiteľnosť stanovenú pre každý program.

- Ak do zariadenia nalejete nesprávne množstvo pracieho prostriedku alebo čistiaceho prostriedku, môže dôjsť k hmotným škodám alebo poškodeniu zariadenia. Pracie prostriedky/aviváž/čistiace prostriedky a zmäkčovadlá používajte v súlade s pokynmi výrobcu.
- Opravy a akékoľvek iné práce na zariadení môže vykonávať len náš technik zo zákazníckeho servisu alebo elektrikár. To isté platí pre výmenu sieťového kábla (v prípade potreby).
- Náhradný sieťový kábel si môžete objednať v našom zákazníckom servise.

Čistenie/údržba

Varovanie

Nebezpečenstvo usmrtenia!

Zariadenie je napájané elektrinou. Ak prídete do kontaktu s časťami pod napätím, hrozí nebezpečenstvo zásahu elektrickým prúdom. Preto majte na pamäti nasledovné:

- Vypnite spotrebič. Odpojte zariadenie od elektrickej siete (vytiahnite zástrčku).
- Nikdy nemanipulujte s elektrickou zástrčkou mokrými rukami.
- Pri vyťahovaní zástrčky zo zásuvky vždy ťahajte za zástrčku a nie za sieťový kábel, v opačnom prípade môže dôjsť k poškodeniu sieťového kábla.
- V zariadení alebo na jeho funkciách nevykonávajte žiadne technické zmeny.

Varovanie

Riziko otravy!

Jedovaté výpary môžu pochádzať z čistiacich prostriedkov, ktoré obsahujú rozpúšťadlá, napr. čistiace rozpúšťadlá.

Nepoužívajte čistiace prostriedky, ktoré obsahujú rozpúšťadlá.

Varovanie

Nebezpečenstvo úrazu elektrickým prúdom/hmotných škôd/poškodenia spotrebiča!

Ak prenikne do zariadenia vlhkosť, môže dôjsť ku skratu. Na čistenie spotrebiča nepoužívajte tlakový alebo parný čistič, hadicu ani striekaciu pištoľ.

Varovanie

Riziko úrazu/materiálnej škody/poškodenia zariadenia!

Používanie náhradných dielov a príslušenstva od iných výrobcov je nebezpečné a môže spôsobiť poranenia, hmotné škody alebo poškodenie zariadenia. Z bezpečnostných dôvodov používate len originálne náhradné diely a príslušenstvo.

Pozor!

Hmotná škoda/poškodenie spotrebiča

Čistiace prostriedky a prostriedky na predošetrenie bielizne (napr. odstraňovače škvŕn, predpieracie spreje atď.) môžu pri kontakte s povrchmi zariadenia spôsobiť poškodenie. Preto majte na pamäti nasledovné:

- Dbajte na to, aby tieto prostriedky neprišli do kontaktu s povrchmi zariadenia.
- Zariadenie čistite len vodou a mäkkou, vlhkou handričkou.
- Ihneď odstráňte všetky pracie prostriedky, postreky alebo iné zvyšky.



Ochrana životného prostredia

Obal/starý spotrebič



Obal zlikvidujte ekologickým spôsobom. Tento spotrebič je označený v súlade s európskou smernicou 2012/19/ES o odpade z elektrických a elektronických zariadení (OEEZ) (Waste Electrical and Electronic Equipment – WEEE). Smernica stanovuje rámec pre odber a recykláciu použitých spotrebičov, platný v celej EÚ.

Rady na hospodárne používanie

- Spotrebič vždy naplňte maximálnym množstvom bielizne pri každom programe.
- Normálne znečistenú bielizeň perte bez predpierania.
- Pri mierne alebo normálne znečistenej bielizni je možné ušetriť energiu a pracie prostriedky.
- Dávkovanie pracieho prostriedku s **inteligentným dávkovacím systémom** (i-Dos) pomáha šetriť prací prostriedkov a vodu.
- Voliteľné teploty sa vzťahujú na označenia textílií týkajúce sa ich udržiavania. Teploty dosahované v spotrebiči sa môžu od nich líšiť, aby sa zabezpečila optimálna súhra energetickej úspory a výsledku prania.

- **Režim spánku:** Keď sa spotrebič dlhší čas neobsluhuje (cca 5 min), môže sa pred spustením programu a po skončení programu vypnúť osvetlenie dotykového displeja. Osvetlenie aktivujete dotykom ktorejkoľvek oblasti dotykového displeja. Počas priebehu programu je osvetlenie dotykového displeja vypnuté. Na aktivovanie osvetlenia stlačte ľubovoľnú oblasť dotykového displeja.

- **Automatický pohotovostný režim:** Ak nie je spotrebič dlhší čas obsluhovaný (aspoň 20 minút, v závislosti od množstva vody v spotrebiči), automaticky sa pred začiatkom programu prepne do pohotovostného režimu. Dalším stlačením tlačidla  spotrebič zapnete.

Upozornenie: Ak je na spotrebiči zapnutá Wi-Fi a spotrebič sa nachádza v režime úspory energie, nedôjde k automatickému prepnutiu do pohotovostného režimu.

- Ak sa bude bielizeň nasledovne sušiť v sušičke, zvolte otáčky pri odstreďovaní podľa návodu výrobcu sušičky.



Umístnenie a pripájanie

Štandardné príslušenstvo

Upozornenie: Skontrolujte, či spotrebič nebol počas prepravy poškodený. Nikdy nepoužívajte poškodený spotrebič. Ak máte akékoľvek sťažnosti, kontaktujte predajcu, u ktorého ste si spotrebič zakúpili alebo náš zákaznícky servis.

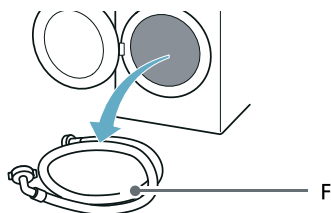
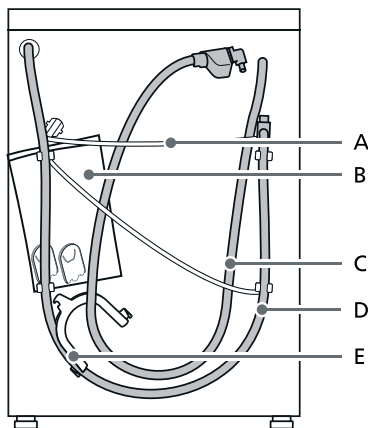

- A Sieťový kábel
 - B Dodávaná dokumentácia:
 - Pokyny na montáž a prevádzku
 - Umístnenie adresára Zákaznícky servis*
 - Záruka*
 - Doplnkový list pre pokyny na montáž a prevádzku*
 - Kryty na otvory po odstránení prepravných vzpier
 - Návod na inštaláciu a pripojenie v domácnosti*
 - C Prívodná hadica v modeloch aquaStop
 - D Hadica na vypúšťanie vody
 - E Koleno na zaistenie vypúšťacej hadice*
 - F Hadice na prívod studenej vody v štandardných / Aqua-Secure modeloch
- * V závislosti od modelu

Okrem toho je na pripojenie vypúšťacej hadice k sifónu potrebná hadicová objímka (s priemerom 24 – 40 mm, k dispozícii u špecializovaných predajcov).

Užitočný nástroj

- Vodováha na vyváženie
- Kľúč veľkosti:
 - 13 na uvoľnenie prepravných vzpier a
 - 17 na zarovnanie nožičiek spotrebiča

Bezpečnostné pokyny



Varovanie

Riziko poranenia!

- Výrazné poškodenie spotrebiča. Pri zdvíhaní / preprave spotrebiča buďte opatrný.
- Ak budete spotrebič zdvíhať za jeho vyčnievajúce časti (napr. dvierka spotrebiča), tieto časti sa môžu zlomiť a spôsobiť zranenie. Spotrebič nezdvíhajte za vyčnievajúce časti.
- V prípade, že hadica a sieťový kábel nie sú vedené správne, hrozí nebezpečenstvo zakopnutia a poranenia. Hadice a káble uložte tak, aby ste vylúčili riziko zakopnutia.

Pozor!

Poškodenie spotrebiča

Zamrznuté hadice môžu prasknúť. Spotrebič neinštalujte na miestach, kde teplota klesá pod nulu alebo v exteriéri.

Pozor!

Poškodenie vodou

Body pripojenia hadice na prívod vody a odtokovej hadice sú pod vysokým tlakom. Aby ste predišli úniku vody alebo škodám spôsobeným vodou, postupujte podľa pokynov uvedených v tejto kapitole.

Upozornenia

- Popri bezpečnostných informáciách uvedených tu môže mať miestny dodávateľ vody a elektriny zvláštne požiadavky.
- V prípade pochybností zaistíte odborné pripojenie spotrebiča technikom.

Miesto inštalácie

Upozornenie: Spotrebič musí byť stabilne vyrovnaný, aby sa pri prevádzke nepohyboval.

- Plocha na inštaláciu musí byť pevná a rovná.
- Nevhodné sú mäkké podlahy/ podlahové krytiny.

Inštalácia na podklad alebo na drevenú trámovú podlahu

Pozor!

Poškodenie spotrebiča

Spotrebič môže pri odstreďovaní putovať a prevrátiť sa/spadnúť z podstavca.

Nožičky spotrebiča sa musia upevniť prídržnými príloškami.

Objednávacie č. WMZ 2200, WX 975600, CZ 110600, Z 7080X0.

Upozornenie: Pri inštalácii na drevenú trámovú podlahu nainštalujte práčku:

- podľa možnosti do rohu,
- na drevenú dosku odolnú voči vode (hrúbka min. 30 mm), ktorá je naskrutkovaná na podlahu.

Inštalácia spotrebiča v kuchyni



Varovanie

Nebezpečenstvo usmrtenia!

Ak sa dotknete častí pod napätím, hrozí nebezpečenstvo zásahu elektrickým prúdom.

Neodstraňujte kryciu dosku spotrebiča.

Upozornenia

- Potrebný je voľný priestor so šírkou 60 cm.
- Spotrebič inštalujte iba pod celistvú pracovnú dosku, ktorá je pevne spojená s príslušnými skrinkami.

Odstránenie prepravných blokovacích prvkov

Pozor!

Poškodenie spotrebiča

- Spotrebič je zaistený na prepravu prepravnými poistkami. Ak neboli odstránené prepravné poistky, spotrebič sa pri prevádzke môže poškodiť. Pred prvým použitím bezpodmienečne kompletne odstráňte všetky 4 prepravné poistky. Prepravné poistky si odložte.
- Aby sa v prípade neskoršej prepravy predišlo poškodeniu spotrebiča, bezpodmienečne namontujte pred prepravou prepravné poistky.

Upozornenie: Skrutky a návleky odložte na bezpečné miesto.

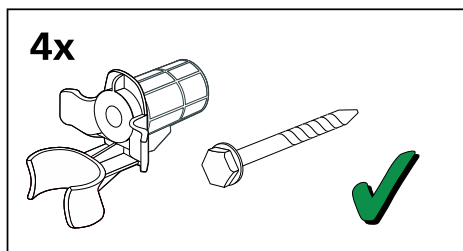

1. Vyberte hadice z držiakov.

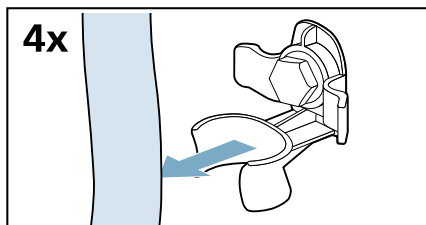

2. Povoľte a odstráňte všetky štyri prepravné vzperné skrutky.

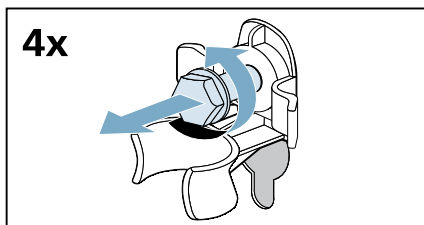

- a) Vyberte napájací kábel z držiakov.

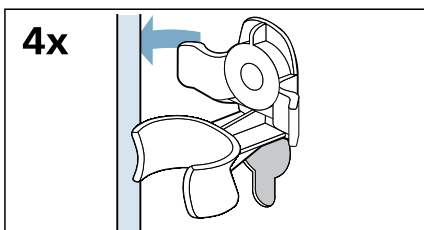

- b) Odstráňte návleky.

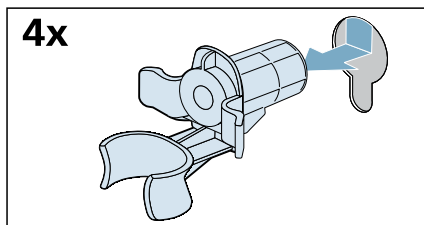

3. Nasadte kryty.

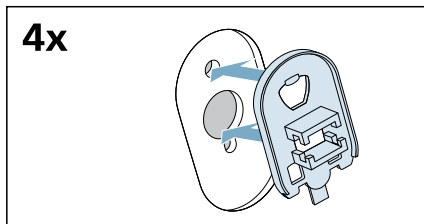

4. Pevne zaistíte kryty na svojom mieste pôsobením tlaku na zaistovacie háčiky.

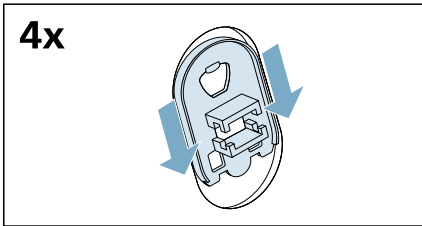

Odstraňovanie podpier

1. Odskrutkujte a odstráňte všetky skrutky vo vertikálnych prepravných podperách.

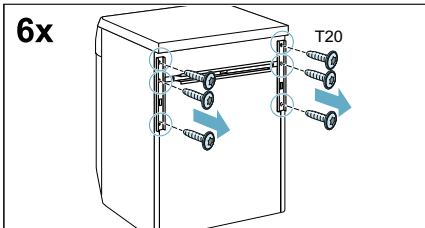

2. Odstráňte prepravné podpery.

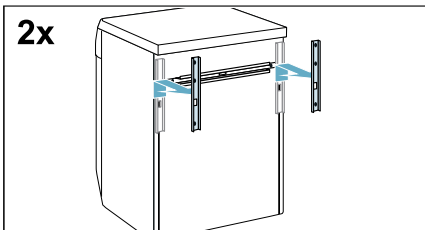

3. Uvoľnite a odskrutkujte skrutky na vodorovnej prepravnej podpere.

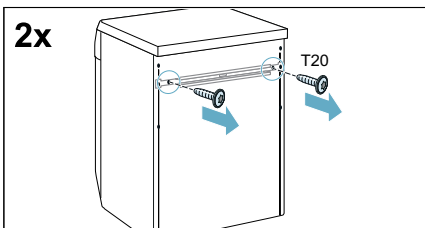

4. Odstráňte prepravnú podporu.

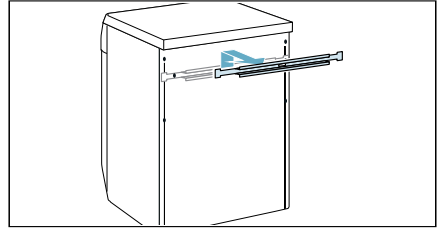

Dĺžky hadice a kábla

Pripojenie na ľavej strane

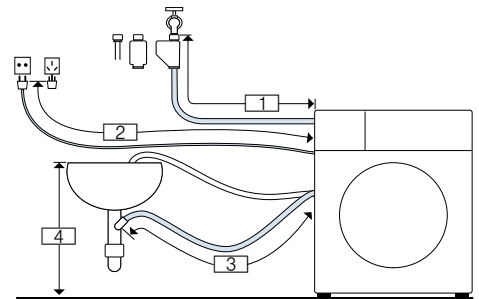

- 1 ~ 105 cm
- 2 ~ 150 cm
- 3 ~ 100 cm
- 4 0 max. 100 cm

alebo

Pripojenie na pravej strane

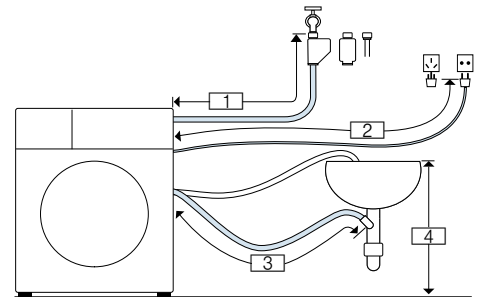

- 1 ~ 75 cm
- 2 ~ 190 cm
- 3 ~ 145 cm
- 4 0 max. 100 cm

Tip: Ak je prívodná hadica príliš krátka na pripojenie, môžete si objednať predĺženie v rámci popredajného servisu.

Prívod vody

Varovanie

Nebezpečenstvo ohrozenia života!

Pri kontakte so súčiastkami pod napätím hrozí nebezpečenstvo úrazu elektrickým prúdom.

Bezpečnostný ventil Aquastop neponárajte do vody (obsahuje elektrický ventil).

* podľa modelu

Pri pripojení spotrebiča dbajte na nasledovné:

Upozornenia

- Spotrebič používajte len so studenou vodou z vodovodu.
- Nepripájajte spotrebič na zmiešavaciu batériu beztlakového ohrievača vody.
- Nepoužívajte už použitú prívodnú hadicu. Použite len priloženú alebo v autorizovanej špecializovanej predajni zakúpenú prívodnú hadicu.
- Prívodnú hadicu vody nestláčajte, nemeňte alebo neprerezávajte (v opačnom prípade už nebude je zaručená jej pevnosť).
- Skrutkové spojenia doťahujte len rukou. Ak budú skrutkové spojenia dotiahnuté náradím (kľesťe) príliš pevne, môžu sa poškodiť závit.

Optimálny tlak vody vo vodovodnej sieti

Maximálne 100 kPa (1 bar)

Maximálne 1 000 kPa (10 bar)

Pri otvorenom kohútiku by mal byť prietok vody minimálne 8 l/min.

Ak je tlak vody vyšší, musí byť nainštalovaný redukčný ventil.

Pripojenie

1. Pripojte hadicu prívodu vody k vodovodnému kohútiku ($\frac{3}{4}$ " = 26,4 mm) a k spotrebiču:
 - Model: **Standardný**

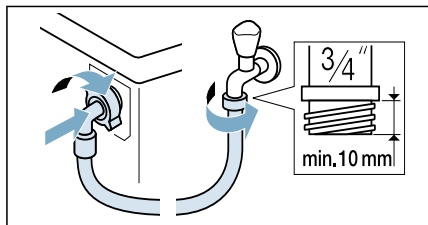

- Model: **Aqua-Secure**

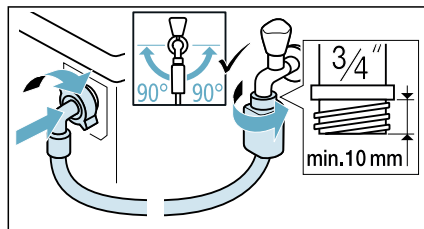

- Model: **Aqua-Stop**

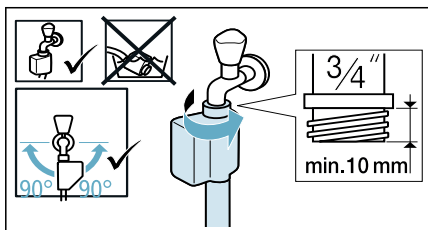

Tip: Medzi hadicu prívodu vody a kohútik nasadte vonkajší vodný filter (v závislosti od modelu). Filter odstraňuje z vody častice nečistôt. Vodné filtre je potrebné pravidelne čistiť, a odstrániť tak znečisťujúce látky. Tým zabránite upchaniu. Pozrite tiež → samostatné pokyny na montáž a čistenie vodných filtrov.

2. Opatrne otvorte vodovodný kohútik a skontrolujte tesnosť pripojenia. Skrutkový spoj je pod vodovodným tlakom.

Vypúšťanie vody

Varovanie

Nebezpečenstvo obarenia!

Pri praní s vysokými teplotami môže dôjsť pri kontakte s horúcim pracím roztokom, napr. pri odčerpaní horúceho pracieho roztoku do umývadla, k obareniu.

Nesiahajte do horúcej vody.

Pozor!

Škody spôsobené vodou

Keď odtoková hadica vplyvom vysokého tlaku vody pri odčerpaní vyklzne z umývadla alebo miesta pripojenia, môže vytekajúca voda spôsobiť škody.

Zaistite odtokovú hadicu proti vyklznutiu.

Pozor!

Poškodenie spotrebiča/textílií

Keď je koniec odtokovej hadice ponorený do odčerpanej vody, môže sa voda späť nasáť do spotrebiča a poškodiť spotrebič/textílie.

Dbajte na to, aby

- uzatváracia zátka nezakrývala odtok umývadla.
- sa koniec odtokovej hadice vody neponoril do odčerpanej vody.
- voda dostatočne rýchlo odtekala.

Upozornenie: Odtokovú hadicu vody nezalamujte, alebo nenaťahujte do dĺžky.

Pripojenie

■ Odtok do sifónu

Miesto pripojenia sa musí zaistiť pomocou hadicovej spony, \varnothing 24 – 40 mm (špecializované predajne).

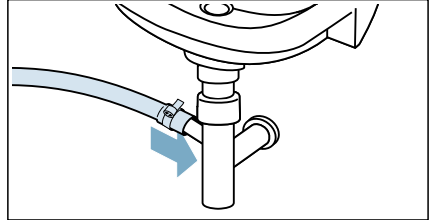

■ Odtok do umývadla

Zaistite odtokovú hadicu proti vyklznutiu.

Koleno je k dispozícii v zákazníckom servise:

číslo náhradného dielca 00655300

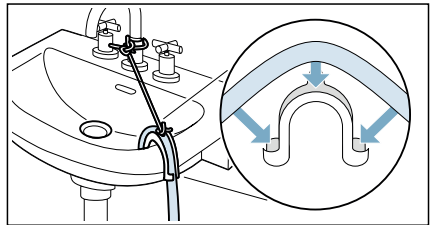

■ Odtok do plastovej rúrky s gumovou priechodkou alebo do odvodňovacej nádrže

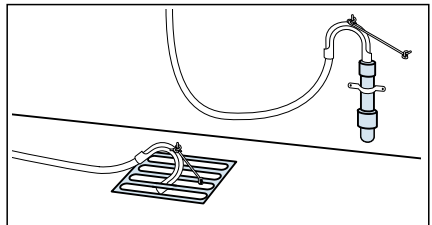

Upozornenie: Plastová hadica nie je štandardným príslušenstvom, k dispozícii je u špecializovaných predajcov.

Vyrovnanie

Vyváženie spotrebiča pomocou vodováhy.

Nesprávne vyváženie môže viesť k zvýšenej hlučnosti, vibráciám a pohybu práčky.

1. Povoľte poistné matice pomocou kľúča otáčaním v smere hodinových ručičiek.

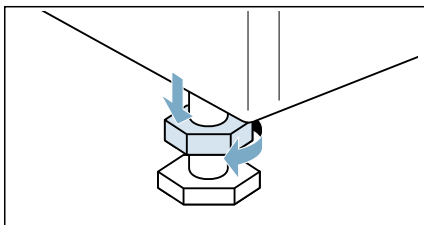

2. Skontrolujte vyrovnanie spotrebiča pomocou vodováhy a v prípade potreby ho vyvážte. Zmeňte výšku otáčaním nožičiek spotrebiča. Všetky štyri nožičky spotrebiča musia byť pevne na podlahe.

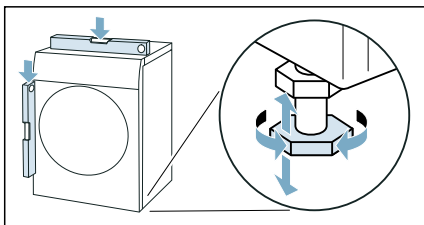

3. Zaisťovaciu maticu utiahnite k skrini práčky. Nožičku pritom držte pevne, neupravujte jej výšku. Zaisťovacie matice na všetkých štyroch nožičkách spotrebiča musia byť pevne priskrutkované k skrini práčky.

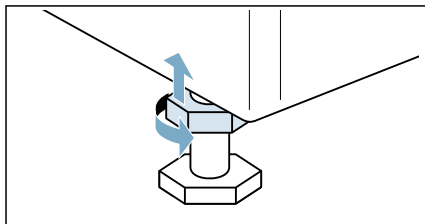

Elektrické pripojenie

Varovanie

Nebezpečenstvo ohrozenia života!

Pri kontakte so súčiastkami pod napätím hrozí nebezpečenstvo úrazu elektrickým prúdom.

- Sieťovú zástrčku nechytajte mokrými rukami.
- Sieťové vedenie vyťahujte vždy za zástrčku, nikdy nie za kábel, lebo by sa mohlo poškodiť.

Rešpektujte nasledovné upozornenia a zabezpečte nasledovné:

Upozornenia

- Sieťové napätie a údaje o napätí spotrebiča (štítku spotrebiča) sa musia zhodovať.
Prípojná hodnota, ako aj vyžadovaná poistka musia byť uvedené na výrobnom štítku spotrebiča.
- Pripojenie spotrebiča sa musí uskutočniť len na striedavý prúd prostredníctvom zásuvky nainštalovanej podľa predpisov s ochranným kontaktom.
- Sieťová zástrčka a zásuvka sa musia zhodovať.
- Uzemnenie musí byť vykonané podľa predpisov.
- Výmenu sieťového kábla (v prípade nutnosti) smie vykonávať iba kvalifikovaný elektrikár. Náhradný sieťový kábel je k dispozícii v zákazníckom servise.
- Nesmú sa používať viacnásobné zásuvkové lišty/spojky a predlžovacie káble.
- Pri použití chrániča proti poruchovému prúdu sa musí použiť len typ s týmto označením .
Len táto značka zaručuje splnenie súčasne platných predpisov.
- Sieťová zástrčka musí byť kedykoľvek dostupná.
- Sieťový kábel nesmie byť prelomený, pritlačený, nesmú byť na ňom vykonané zmeny, nesmie byť prerazaný alebo prísť do kontaktu so zdrojmi tepla.



Pred prvým práním

Pred opustením továrne bol spotrebič dôkladne testovaný. Ak chcete odstrániť vodu, ktorá mohla zostať po testovaní, spustíte prvý prací cyklus **bez** bielizne.

Upozornenia

- Spotrebič **musí byť správne nainštalovaný a pripojený.**
- Nikdy nepoužívajte poškodený spotrebič. Informujte zákaznícky servis.

Prípravné práce:

1. Skontrolujte spotrebič.
2. Naplňte dávkovač  a .
3. Zapojte do zásuvky.
4. Otvorte vodovodný kohútik.

Spustíte program bez bielizne.

1. Zapnite spotrebič.
2. Zatvorte dvierka (nevkładajte žiadnu bielizeň).
3. Nastavenie programu **Čistenie bubna.**
4. Otvorte dávkovač pracieho prostriedku.
5. Nalejte cca 1 litre vody do Dávkovače na manuálne dávkovanie.
6. Nalejte bežný prací prostriedok do Dávkovače na manuálne dávkovanie.

Upozornenie: Aby sa zabránilo peneniu, používajte len polovičné množstvo pracieho prostriedku podľa odporúčania výrobcu. Nepoužívajte čistiace prostriedky určené pre vlnu a jemnú bielizeň.

7. Zatvorte zásuvku na prací prostriedok.
8. Spustite program.
9. Keď sa program skončí, stlačte a podržte  dovedy, kým sa nevyvpe kontrolka, potom tlačidlo uvoľníte.

Spotrebič je teraz pripravený na používanie.

Preprava

napr. pri sťahovaní

Prípravné práce:

1. Zatvorte vodovodný kohútik.
2. Nechajte poklesnúť tlak vody v prívodnej hadici → *Strana 55*
3. Odčerpajte zvyškovú vodu → *Strana 54*
4. Spotrebič odpojte od elektrickej siete.
5. Odmontujte hadice.
6. Vyprázdňte dávkovaciu nádržku → *Strana 52*

Inštalácia prepravných poistiek:

1. Odstráňte kryty a uschovajte ich na bezpečné miesto.

Upozornenie: V prípade potreby použite skrutkovač.

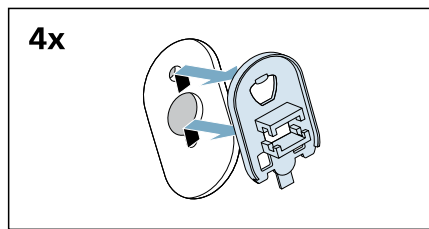
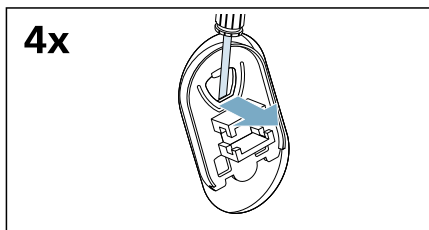

2. Vložte všetky štyri návleky.

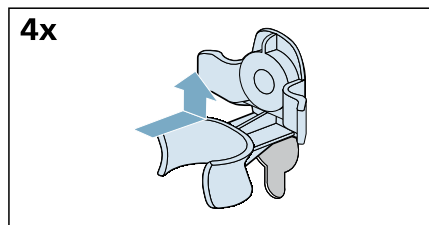

- a) Pripnite sieťový kábel pevne do držiakov.

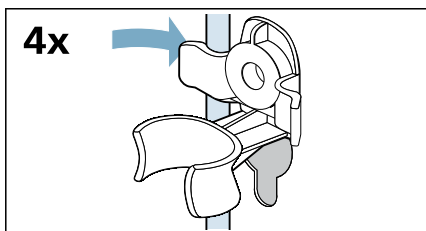

- b) Vložte a utiahnite skrutky.

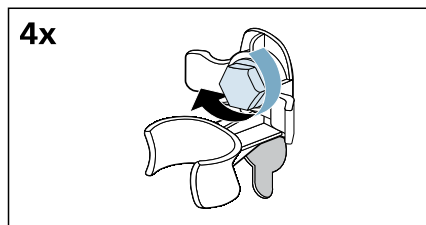

- c) Pripnite hadice do držiakov.

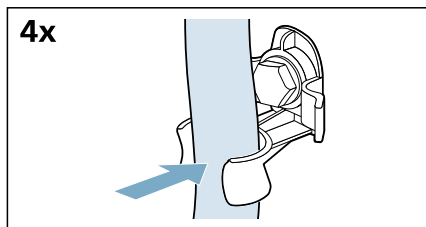

Pred novým zapnutím spotrebiča:

Upozornenia

- **Je nutné** odstrániť podpory.
- Prepravné vzpery **musia** byť odstránené.
→ "Odstránenie prepravných blokovacích prvkov" na strane 14
- Nalejte cca 1 litre vody do Dávkovače na manuálne dávkovanie, zvolte program **Pláchanie, Odstreďovanie** alebo **Odčerpánie** a spustite. Týmto sa zabráni vytečeniu pracieho prostriedku do odtoku počas nasledujúceho prania.

Oboznámenie sa so spotrebičom

Spotrebič

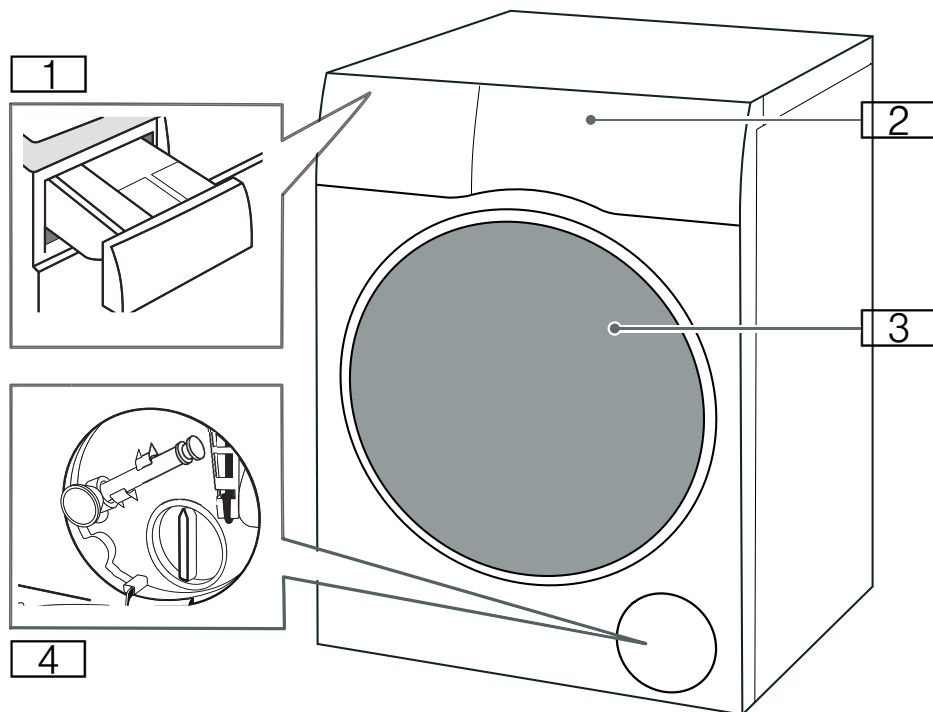

- 1 Zásuvka na prací prostriedok s nádobou i-Dos
- 2 Ovládací panel/dotykový displej
- 3 Dvierka
- 4 Servisná klapka

Ovládací panel



- 1 Dotykový displej**
Ľahkým dotykom zvolíte nastavenie.
- 2 Otváranie dvierok**
Stlačte na otvorenie dvierok.
Dvierka môžete otvoriť len vtedy, keď je spotrebič zapnutý a dovoľuje to fáza programu.
- 3 Hlavný vypínač**
Stlačte na zapnutie alebo vypnutie spotrebiča (pohotovostný režim/stand-by).

Dotykový displej

Pozor!

Vecné škody a poškodenie spotrebiča.

Displej sa môže pri násilnom pôsobení poškodiť. Neťukajte na displej ostrým predmetom a netlačte naň.

Upozornenie: Spotrebič pravdepodobne nerozpozna zadania dotykom blízko okraja displeja, keď sa zadanie dotykom realizuje mimo oblasti rozpoznania dotyku.

Logika ovládania

Ťuknutie

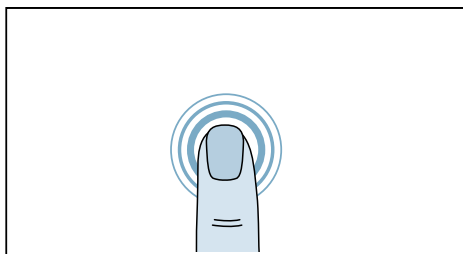

Prstom ťuknite na dotykový displej na otvorenie alebo výber prvku.

Presunutie

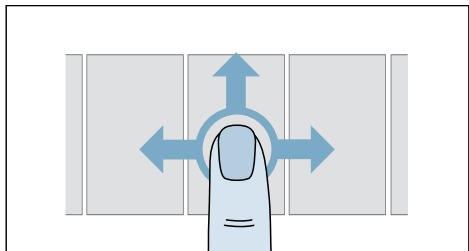

Prstom prejdite po dotykovom displeji na listovanie v zozname zľava doprava alebo zhora nadol.

Význam symbolov



Nastavenie nie je navolené



Nastavenie navolené



Naspäť do nadradenej úrovne

Význam farieb



Nastavenie nie je možné zvoliť



Nastavenie je možné zvoliť alebo už navolené



Nastavenie je navolené

Menu

Po zapnutí:

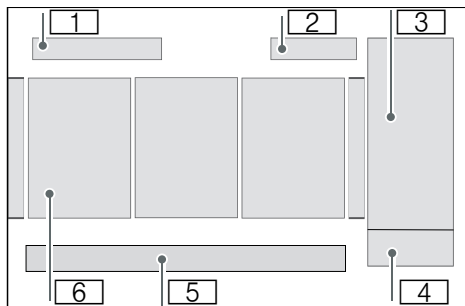

- 1 **Programy alebo Obľúbené**
- 2 **Čas** → Strana 34
- 3 **Voľby** → Strana 30
- 4 **Štart alebo Pauza**
- 5 **Hlavná ponuka spotrebiča**
→ Strana 32
- 6 **Programy**

Po navolení programu:

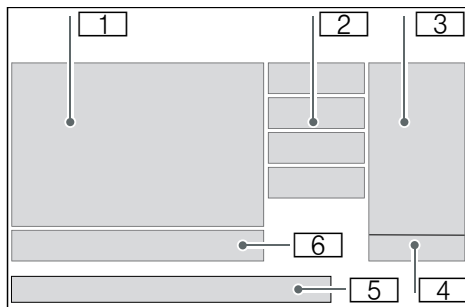

- 1 **Program**
- 2 **Nastavenia programu**
→ Strana 25
- 3 **Možnosti** → Strana 30
- 4 **Štart alebo pauza**
- 5 **Menu spotrebiča** → Strana 32
- 6 **Nastavenia vzťahujúce sa na program** → Strana 28



Obsluha spotrebiča

Zapnutie spotrebiča/výber programu

Upozornenie: Spotrebič musí byť správne nainštalovaný a pripojený.

1. Na zapnutie spotrebiča ťuknite na .

Upozornenia

- Zapnutie spotrebiča môže trvať niekoľko sekúnd.
- Ak spotrebič zapínate prvýkrát, musíte jednorazovo zvoliť želaný jazyk. → *Strana 35*

2. Listujte na vyhľadanie želaného programu.

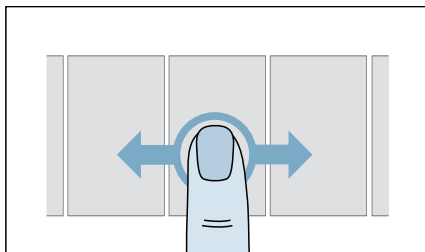

Upozornenie: Ak ste programy uložili ako obľúbené, prejdite do **Obľúbené** a zvolte tam želaný program. → *Strana 29*

3. Ťuknite na želaný program.

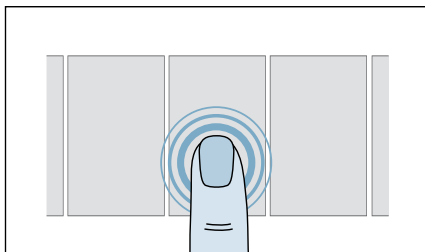

Váš program je teraz navolený a zobrazia sa príslušné **nastavenia programu** a **nastavenia vzťahujúce sa na program**.

Upozornenie: Prípadne musíte najskôr deaktivovať detskú poistku, predtým ako budete vykonávať zmeny na dotykovom displeji alebo skôr, ako budete môcť spustiť program.

→ *Strana 32*

Vloženie bielizne do bubna

1. Pripravte a roztriedte bielizeň.
2. Ťuknite na , aby sa otvorili dvere a prekontrolujte, či je bubon úplne vyprázdnený. V prípade potreby bubon vyprázdnite.

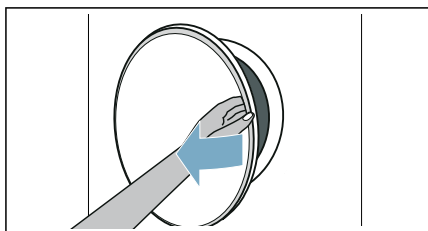

Upozornenia

- Dvierka môžete otvoriť iba vtedy, keď je spotrebič zapnutý.
- Ak by dvierka nebolo možné otvoriť (napr. v dôsledku výpadku prúdu), máte možnosť otvoriť dvierka manuálne. → *Strana 56*

3. Bielizeň vložte rozloženú do bubna.

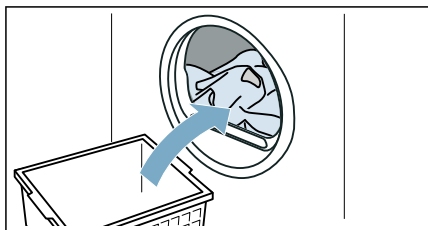

4. Zatvorte dvierka.

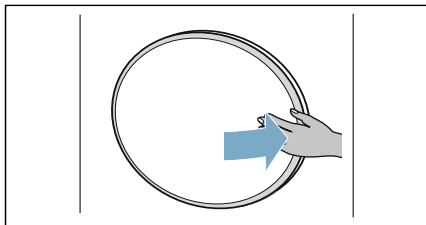
**Pozor!****Dvierka sa môžu pri násilnom pôsobení poškodiť.**

Nevyvíjajte príliš veľký tlak na dvierka.

Pozor!**Možné vecné škody na spotrebiči alebo textíliách.**

Nezacviknite bielizeň do dvierok.

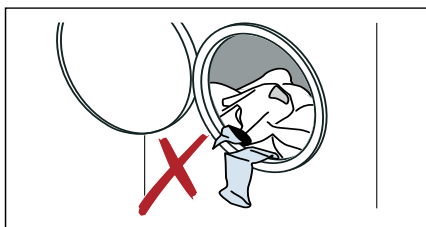
**Nastavenia programu**

Potom čo ste navolili program, zobrazia sa vám prednastavené nastavenia programu. Prednastavené nastavenia programu sú odporúčaniami pre zvolený program a odlišujú sa.

Ďalšie nastavenia programov nájdete v časti + **Viac**.

Nastavenia programu môžete:

- prispôbiť
- aktivovať/deaktivovať

Prispôsobenie

1. Ťuknite na nastavenie programu.



Zobrazia sa možnosti nastavenia.

2. Prstom posúvajte po posúvači alebo ťukajte, kým sa nezvolí želaná hodnota.

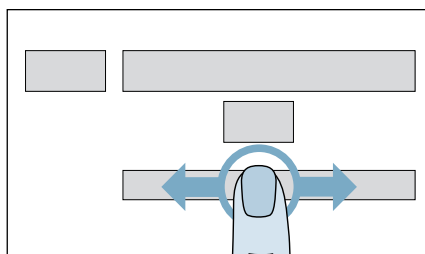
**Upozornenia**

- Zmeny sa okamžite prevezmú a nemusia sa už potvrdzovať.
- Zmeny sa neuložia natrvalo pre program.

3. Ťuknite na nastavenie programu, aby ste sa dostali späť na prehľad nastavení programu.

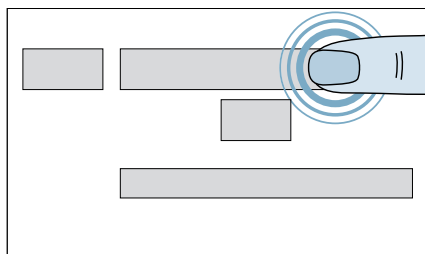

aktivovať/deaktivovať

1. Ťuknite na nastavenie programu.
2. Ťuknutím na Aktivovanie/deaktivovanie nastavenia programu.

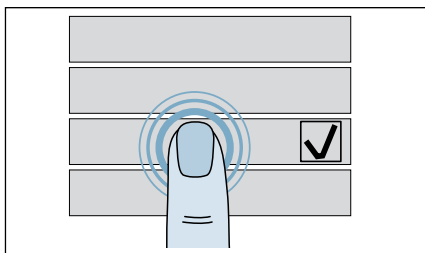

Ak sa objaví háčik, je nastavenie programu aktivované. Ak nie je vidieť háčik, je nastavenie programu deaktivované.

Upozornenia

- Ťuknite na ← na návrat do nadradenej úrovne zobrazenia.
- Všetky nastavenia programu nie sú k dispozícii v každom programe.
- Potom čo ste spustili program, nie je možné zvoliť niektoré nastavenia programu, podľa progresu programu.

↓ Teplota

Pred štartom a po štarte programu môžete v závislosti od progresu programu zmeniť nastavenú teplotu.

Maximálne nastaviteľná teplota závisí od zvoleného programu.

Ťuknite na ↓ **Teplota** a vykonajte prispôbenie.

⌚ Odstredovanie

Pred štartom a po štarte programu môžete v závislosti od progresu programu zmeniť počet otáčok pri odstredovaní (v ot/min, otáčky za minútu).

Maximálne nastaviteľné otáčky závisia od zvoleného programu a modelu.

Ťuknite na ⌚ **Odstredovanie** a vykonajte prispôbenie.

👉 Pláchanie Plus

Dodatočný pláchací cyklus v prípade nadmerne citlivej pokožky a/alebo oblastí s veľmi mäkkou vodou.

Ťuknite na 👉 **Pláchanie Plus** a vykonajte prispôbenie.

Upozornenie: Dodatočné pláchacie cykly predlžujú dobu programu.

↵ Predpranie

Predpieranie pre silno znečistenú bielizeň.

Ťuknite na ↵ **Predpranie** a vykonajte aktivovanie alebo deaktivovanie.

🌀 Ľahké žehlenie

Redukuje pokrčenie pomocou špeciálneho priebehu odstredenia s následným natriasaním bielizne a so redukovanými otáčkami odstredovania.

Ťuknite na 🌀 **Ľahké žehlenie** a vykonajte aktivovanie alebo deaktivovanie.

Upozornenie: Ak je aktivované 🌀 **Ľahké žehlenie**, je zvýšená zvyšková vlhkosť bielizne po odstredovaní.

☞ **Voda Plus**

Zvýšená hladina vody pre šetrné ošetrovanie bielizne.

Ťuknite na ☞ **Voda Plus** a vykonajte aktivovanie alebo deaktivovanie.

🔊 **Tiché pranie**

Redukované hodnoty hlučnosti vďaka špeciálnemu rytmu prania a odstredovania a deaktivovanému akustickému signálu pre ukončenie. Najmä vhodný na pranie v noci.

Ťuknite na 🔊 **Tiché pranie** a vykonajte aktivovanie alebo deaktivovanie.

☞ **Namáčanie**

Pred hlavným pracím cyklom zostane bielizeň ležať dlhšie vo vode, aby sa uvoľnili intenzívne znečistenia. Použite pri mimoriadne odolných znečisteniach.

Ťuknite na ☞ **Namáčanie** a vykonajte prispôbenie.

Upozornenie: Namáčajte iba bielizeň rovnakej farby, aby sa zabránilo zafarbeniam.

☞ **Podržať pláchanie**

Po vypraní ostane bielizeň vo vyplachovacej vode.

Ťuknite na ☞ **Podržať pláchanie** a vykonajte aktivovanie alebo deaktivovanie.

Upozornenie: Ak ste zvolili ☞ **Podržať pláchanie**, zostane bielizeň po vypraní vo vyplachovacej vode. Bielizeň musíte buď odstrediť alebo odčerpať vodu na ukončenie programu. Až potom môžete vybrať bielizeň.

👉 **Škvryn**

Prispôsobí teplotu prania, pohyb bubna a čas namáčania cielene podľa druhu škvryn.

Horúca alebo teplá voda, jemné alebo intenzívne pohyby bubna a dlhé alebo krátke namáčanie sa postarajú o špeciálny priebeh pracieho programu pre každý druh škvryn.

Ťuknite na 👉 **Škvryn** a zvolte vhodný druh škvryn.

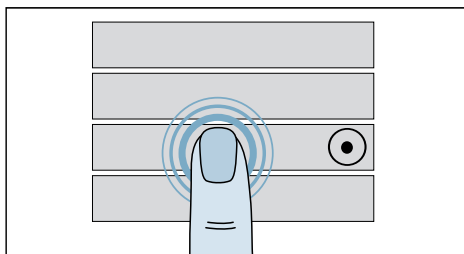

Upozornenie: Podľa zvoleného druhu škvryn sa môže líšiť doba programu, počet pláchacích cyklov a výška hladiny vody.

Nastavenia vzťahujúce sa na program

Potom čo ste navolili program, uvidíte nastavenia vzťahujúce sa na program.

Ťknite na želanú funkciu.

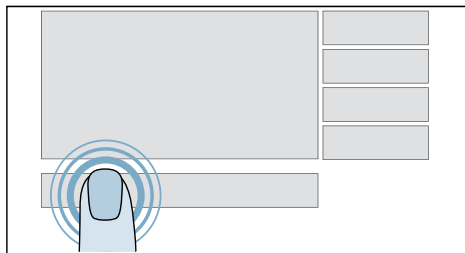

🕒 Odložený štart

Pred spustením programu môžete stanoviť čas, kedy sa má program dokončiť.

1. Ťknite na 🕒.
2. Po posúvači posúvajte prstom doľava, kým sa nezobrazia želané hodiny a minúty alebo čas, kedy sa má program ukončiť.

Upozornenie: Keď ste na vašom spotrebiči nastavili čas, môžete koniec programu zvoliť prostredníctvom času.

Ak ste čas nenastavili, môžete koniec programu nastavovať iba v hodinách a v krokoch po 30 minút.

3. Ťknite na ▷🕒 .
Koniec programu je teraz stanovený a váš program sa spustí s oneskorením.

Upozornenie: Pokiaľ ešte program nie je spustený, môžete doložiť alebo vybrať bielizeň.

🔌 Flex Start

Aktivujte **Flex Start**, aby váš systém Smart Energy (riadenie energie) mohol spustiť váš spotrebič, keď domáce fotovoltaické zariadenie poskytne dostatok energie alebo je výhodná prúdová tarifa.

Upozornenie: Váš systém Smart Energy (riadenie energie) môže spustiť váš spotrebič len vtedy, keď sú systém Smart Energy (riadenie energie) a váš spotrebič spojené.

Aktivovanie Flex Start

1. Ťknite na 🕒.
2. Po posúvači posúvajte prstom, kým sa nezobrazí želaný časový úsek v hodinách alebo ako čas.

Upozornenie: Keď ste na vašom spotrebiči nastavili čas, môžete časový úsek zvoliť prostredníctvom času.

Ak ste čas nenastavili alebo ste ho deaktivovali, môžete časový úsek zvoliť iba v hodinách.

3. Ťknite na ▷🕒.
4. Ťknite na 🕒.

Flex Start je teraz aktivovaný a spotrebič čaká na to, aby ho spustil systém Smart Energy (riadenie energie).

Upozornenia

- Ak systém Smart Energy (riadenie energie) nespustí váš spotrebič, program sa napriek tomu spustí pred uplynutím nastaveného časového úseku.
Program sa potom skončí s uplynutím tohto časového úseku.
- Aby sa zabránilo tvorbe zápalu, **Flex Start** sa spustí vždy tak, aby bielizeň nezostala v bubne dlhšie ako 6 hodín po skončení programu.

- Akékoľvek ľubovoľné ovládanie na spotrebiči (napr. prestavenie voliča programov) deaktivuje **Diaľkový štart** a tým aj **Flex Start**.

Ak je **Flex Start** deaktivovaný ovládaním na spotrebiči, ostane ☹ **Odložený štart** naďalej aktívny.

Doloženie alebo odobratie bielizne

Ak bol **Flex Start** už aktívny a program sa ešte nespustí, bielizeň môžete doložiť alebo vybrať

1. Ťuknite na ▷▢.
2. Otvorte dvierka.
3. Bielizeň doložite alebo vyberte.
4. Zatvorte dvierka.
5. Ťuknite na ▷▢.
6. Ťuknite na ▢.

V indikačnom poli sa zobrazí **Flex Start**.

Flex Start je teraz aktívny a spotrebič čaká na to, aby ho spustil systém Smart Energy (riadenie energie).



Ku každému programu si môžete nechať zobrazíť nápomocné informácie a údaje o spotrebe energie a vody.

Porovnajete spotreby programov s ich zvolenými možnosťami a nastaveniami programov, aby ste sa rozhodli pre energeticky úsporný a vodu šetriaci výber.

1. Ťuknite na ▢.
Zobrazí sa spotreba energie a spotreba vody a informácie o programe.
2. Ťuknite na ←, aby ste sa dostali späť na prehľad programov.

☆ **Oblíbené**

Zvolený program môžete spravovať pomocou vašich obľúbených nastavení.

Obľúbené položky môžete:

- Uloženie
- Vyvolanie
- Vymazanie

Uloženie

1. Zvoľte želaný program a v prípade potreby prispôbte nastavenia programu.
2. V nastaveniach vzťahujúcich sa na program ťuknite na ☆.
Váš obľúbený program je teraz uložený.

Upozornenia

- Každý program môžete uložiť len raz.
- Uložiť môžete maximálne 7 obľúbených programov.

Vyvolanie

1. Spotrebič zapnite.
2. Ťuknite na ☆ **Oblíbené**.
3. Navoľte želaný obľúbený program.
4. Spustíte program.

Vymazanie

1. Navoľte obľúbený program, ktorý sa má vymazať.
2. V nastaveniach vzťahujúcich sa na program ťuknite na ★.
3. Potvrďte vymazanie obľúbeného programu.
Váš obľúbený program je teraz vymazaný.

Možnosti

Po nastavení programu môžete proces prania prispôbiť pomocou možností ešte lepšie vašej bielizni.

Možnosti môžete:

- prispôbiť
- aktivovať/deaktivovať

Prispôsobenie

1. Ťuknite na možnosť.

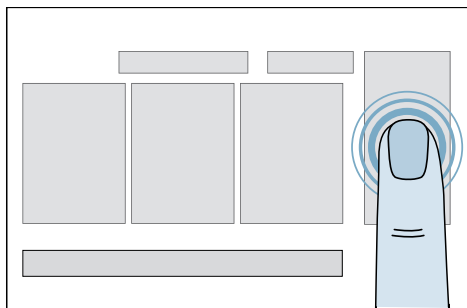

- Zobrazia sa možnosti nastavenia.
2. Prstom posúvajte po posúvači alebo ťukajte, kým sa nezobrazí želaná hodnota.

Upozornenie: Zmeny sa okamžite prevezmú a nemusia sa už potvrdzovať.

aktivovať/deaktivovať



1. Ťuknite na možnosť.
2. Ťuknutím na aktivovanie alebo deaktivovanie možnosti.

Diaľkový štart

Aktivujte diaľkový štart, aby sa spotrebič mohol spustiť pomocou aplikácie Home Connect.

Aktivujte alebo deaktivujte krátkym stlačením.

Upozornenia

- Aby sa aktivovalo diaľkové ovládanie, musí byť spotrebič musí byť spojený s domácou sieťou.
- Aby sa mohlo aktivovať diaľkové ovládanie, musia byť dvierka spotrebiča a zásuvka na prací prostriedok zatvorené.
- Ak je detská poistka aktívna, nemôžete aktivovať diaľkové ovládanie. Najskôr deaktivujte detskú poistku.
- Diaľkové ovládanie sa z bezpečnostných dôvodov deaktivuje za týchto podmienok:
 - Otvorenie dvierok,
 - výpadok elektrického prúdu,
 - po skončení programu,
 - stlačte na spotrebiči ,
 - opätovne stlačte **Diaľkový štart** ,
 - stlačte tlačidlo  pre Standby / pohotovostný režim spotrebiča.

i-Dos

Prispôbte silu dávkovanie inteligentného dávkovacieho systému. (Autom. dávkovanie i-Dos)

V závislosti od zašpinenia vašej bielizne, zvolte pred začatím pracieho programu pre tekutý prací prostriedok príslušnú dávkovaciu silu.

Podľa zvolenej jemnosti vašej bielizne zvolte príslušnú dávku pre aviváž.

1. Jemne stlačte zvolenú nádržku.
Upozornenie: Do ľavého zásobníka i-Dos môžete doplniť aviváž alebo tekutý prací prostriedok.
→ *Strana 35*
2. Na lište potiahnite alebo jemne držte, pokiaľ sa vám príslušná hodnota nezobrazí.

Intenzita dávkovania pracieho prostriedku

- 3** silné dávkovanie pre obzvlášť špinavú bielizeň
- 2** stredné dávkovanie pre bežne znečistenú bielizeň
- 1** slabé dávkovanie pre jemne znečistenú bielizeň

**Vy
pn
uté** Autom. dávkovanie i-Dos deaktivované

Intenzita dávkovania aviváže

- 3** silné dávkovanie pre obzvlášť jemnú bielizeň
- 2** stredné dávkovanie pre normálnu mäkkú bielizeň
- 1** slabé dávkovanie pre trochu mäkkú bielizeň

**Vy
pn
uté** Autom. dávkovanie i-Dos deaktivované

Upozornenia

- Tieto zmeny sa hneď prevezmú a nemusia sa ešte raz zadávať.
- Zmeny sa nevymažú, aj keď je spotrebič v pohotovostnom režime/ Standby.

varioSpeed 

Program perie kratšiu dobu s vyššou spotrebou energie.

Ťuknite na **varioSpeed**  na aktivovanie alebo deaktivovanie možnosti.

Upozornenie: Aktivovanie **varioSpeed**  nemá vplyv na praciú schopnosť zvoleného programu.

eco 

Program perie energeticky optimálne s nižšou teplotou, dlhšiu dobu.

Ťuknite na **eco**  na aktivovanie alebo deaktivovanie možnosti.

Upozornenie: Aktivovanie **eco**  nemá vplyv na praciú schopnosť zvoleného programu.

Spustenie programu



Stlačte a podržte tlačidlo  na 1 – 2 sekundy a potom tlačidlo uvoľnite.

Program sa spustí a dvere spotrebiča sa zablokujú.

Počas priebehu programu sa na dotykovom displeji zobrazujú informácie o programe.

Doloženie alebo odobratie bielizne

Ak už bol program spustený, bielizeň môžete doložiť alebo vybrať.

1. Ťuknite na .
- Program sa preruší.
2. Otvorte dvierka.
3. Bielizeň doložte alebo vyberte.
4. Zatvorte dvierka
5. Ťuknite na .

Upozornenia

- Dvierka spotrebiča nenechajte pri dokladaní dlhšiu dobu otvorené. Mohla by vytekať voda unikajúca z bielizne.
- Pri vysokej hladine vody, vysokej teplote, počas ošetrovania aktívnym kyslíkom (podľa vybavenia spotrebiča) alebo ak sa bubon točí, ostanú dvierka spotrebiča z bezpečnostných dôvodov zablokované a dokladanie bielizne nie je možné. Prihliadajte na upozornenia na dotykovom displeji.

Prerušenie programu

1. Ťknite na **Zrušiť**.
2. Zatláčajte na  na otvorenie dverí.
Upozornenie: Pri vysokej hladine vody alebo vysokej teplote, ostanú dvierka spotrebiča z bezpečnostných dôvodov zablokované.
3. Vyberte bielizeň.

Pri príliš vysokej teplote:



1. Ťknite na **Zrušiť**.
2. Zvoľte program **Pláchanie** na ochladenie bielizne.
3. Ťknite na .

Pri príliš vysokej hladine vody:

1. Ťknite na **Zrušiť**.
2. Zvoľte program **Odstreďovanie** alebo **Odčerpávanie** na odčerpanie vody.
3. Ťknite na .

Ukončenie programu

Na dotykovom displeji sa objaví:
Bielizeň je hotová.

1. Pre otvorenie dvierok stlačte .
2. Vyberte bielizeň.
3. Stlačte tlačidlo  pre pohotovostný režim spotrebiča.

Upozornenie: Ak ste si zvolili  **Podržať pláchanie**, zostáva bielizeň po opratí v plákacej vode. Musíte bielizeň buď vyžmýkať alebo odčerpať vodu, aby sa tak program dokončil. Až potom môžete vybrať bielizeň.

Menu spotrebiča

V menu spotrebiča je možné aktivovať/deaktivovať detskú poistku, zvukové signály a vykonávať všetky nastavenia prístroja.

1. Ťknite na  alebo ťknite a prst posuňte smerom hore.

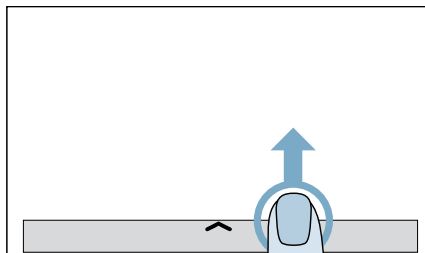

- Menu spotrebiča je teraz otvorené.
2. Zatláčajte na želané nastavenie.

Detská poistka

Ovládací panel môžete zaistiť proti zmene vykonanej nedopatrením.

Detskú poistku môžete:

- Aktivovať
- Deaktivovať

Aktivovať

Stlačte .

Detská poistka je teraz aktivovaná a vy už nemôžete vykonať žiadne zmeny na dotykovom displeji.

Deaktivovať

1. Stlačte akékoľvek miesto na dotykovom displeji.
Na dotykovom displeji sa objaví spätné hlásenie, ktoré aktivuje detskú poistku.
2. Stlačte pole 3 sekundy **Deaktivovanie detskej poistky**.
Detská poistka je teraz deaktivovaná.

Upozornenia

- Pred vybratím bielizne po skončení programu deaktivujte detskú poistku.
- Detská poistka sa dá aktivovať v každom stave spotrebiča.
- Detská poistka zostane tiež aktivovaná, keď sa spotrebič prepne do stavu pohotovosti (Standby), pri opätovnom zapnutí program pokračuje.
- Keď sa spotrebič vypne počas priebehu programu a pri aktívnej detskej poistke v pohotovostnom režime (Standby), pri opätovnom zapnutí bude program pokračovať.

Nastavenia signálu

Zvukový signál po konci programu.

Zvukový signál môžete:

- Deaktivovať
- Aktivovať

Deaktivovanie

Ťuknite na .

Aktivovanie

Ťuknite na .

Nastavenie spotrebiča

Nastavenia spotrebiča môžete:

- prispôbiť
- aktivovať/deaktivovať

Prispôsobenie

1. Ťuknite na .
2. Prstom posúvajte, kým sa neobjaví želané nastavenie spotrebiča.

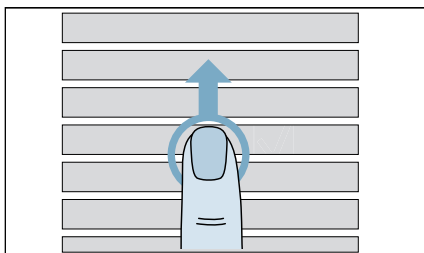

3. Ťuknite na nastavenie spotrebiča.

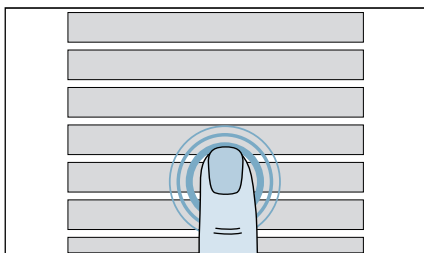

4. Prstom posúvajte po posúvači alebo ťukajte, kým sa nezobrazí želaná hodnota.

Upozornenie: Zmeny sa okamžite prevezmú a nemusia sa už potvrdzovať.

aktivovať/deaktivovať

1. Ťuknite na nastavenie spotrebiča.
2. Ťuknutím na aktivovanie alebo deaktivovanie nastavenia spotrebiča.

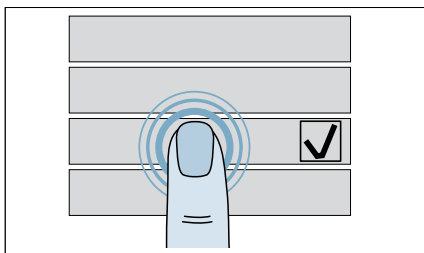

Ak sa objaví háčik, je nastavenie aktivované. Ak nie je vidieť háčik, je nastavenie deaktivované.

Čas

Na spotrebiči môžete nastaviť čas.

1. Stlačte **Čas**.
2. Stlačte **Zap..**
3. Stlačte hodiny a prechádzajte po lište tak dlho, kým sa vám nezobrazí želaný počet hodín.

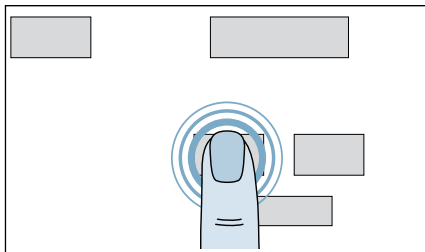

4. Stlačte minúty a prechádzajte po lište tak dlho, kým sa vám nezobrazí želaný počet minút.

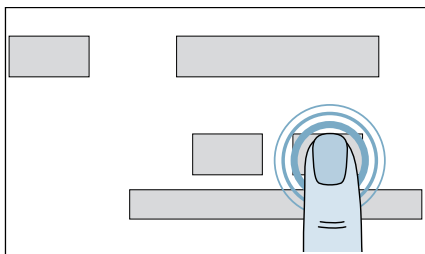

Čas je teraz nastavený.

Upozornenie: Aktuálny čas sa na dotykovom displeji zobrazí iba ak ho aktivujete.

Zvuky

Môžete nastaviť zvuky pre tlačidlá, upozornenia alebo tón na konci programu.

1. Ťknite na **Zvuky**.
2. Zvoľte medzi **Koniec programu** a **Tlačidlá a upozornenia**.
3. Po posúvači posúvajte prstom dovedy, kým sa nezvoľí želaná hlasitosť.

Upozornenie na čistenie bubna

Váš spotrebič vás môže pravidelne upozorňovať na vykonanie programu čistenia.

Ťknite na **Upozornenie na čistenie bubna** a aktivujte alebo deaktivujte upozornenie.

Jas

Môžete nastaviť jas dotykového displeja.

Ťknite na **Jas** a vykonajte prispôbenie.

Kruhovú svetlo dvierok

Môžete stanoviť, kedy bude svietiť osvetlenie dvierok alebo nastaviť jas osvetlenia dvierok.

1. Ťknite na **Kruhovú svetlo dvierok**.
2. Ťknite na **Jas kruhového svetla dvierok** na prispôbenie jasu.
3. Ťknite na **Nastavenie režimu** na stanovenie, či sa má osvetlenie dvierok aktivovať alebo deaktivovať alebo či má svietiť iba pri určitých programoch.

Autom. dávkovanie i-Dos

Môžete prispôsobiť základné dávkovanie vašich i-Dos nádržíek.

1. Ťknite na **Autom. dávkovanie i-Dos**
2. Ťknite na **Ľavá nádržka** alebo **Pravá nádržka**.
3. Po posúvači posúvajte prstom na prispôbenie dávkovania v krokoch po 10 ml a na **+** alebo **-** na prispôbenie dávkovania v krokoch po 1 ml.

Upozornenie: Keď vykonáte nastavenia v i-Dos, predchádzajúce nastavenia sa prepíšu. Platí to aj pre programy, ktoré ste uložili pod **Oblíbené**.

Zmena nádoby i-Dos z aviváže na tekutý prací prostriedok

Do ľavej nádržky i-Dos môžete naliať aviváž alebo tekutý prací prostriedok.

1. Stlačte **Autom. dávkovanie i-Dos**.
2. Stlačte **Ľavá nádržka**.
3. Ťknite na ☼ na stanovenie nádržky pre aviváž **alebo** Ťknite na ☼ na stanovenie nádržky pre tekutý prací prostriedok.

Upozornenie: Keď vykonáte nastavenia v i-Dos, predchádzajúce nastavenia sa prepíšu. Platí to aj pre programy, ktoré ste uložili pod **Obľúbené**.

Jazyk

Môžete vykonať nastavenie jazyka.

1. Ťknite na **Jazyk**.
2. Prstom posúvajte dovtedy, kým sa nezobrazí želaný jazyk.

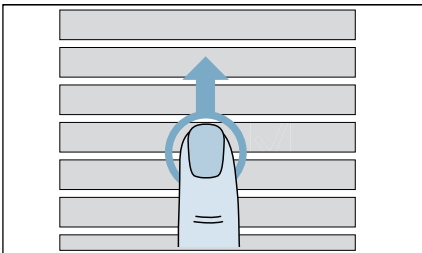

3. Ťknite na želaný jazyk.

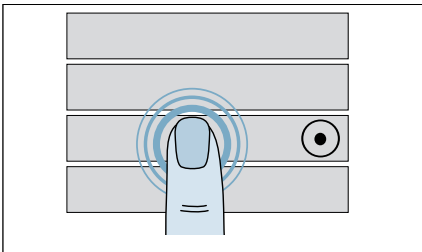

4. Ťknite na **Reštartovať** na prevzatie zmeny.

Upozornenie: Zmena jazyka sa prejaví až po reštarte spotrebiča.

Home Connect

Všetky informácie ku Home Connect nájdete v samostatnej kapitole. .

K dispozícii je aktualizácia softvéru. Chcete spustiť inštaláciu?

Hneď ako je dostupná nová aktualizácia, na displeji sa objaví upozornenie.

Aktualizáciu nainštalujte priamo cez upozornenie na dotykovom displeji alebo v nastaveniach spotrebiča.

Stlačte **K dispozícii je aktualizácia softvéru. Chcete spustiť inštaláciu?**. Teraz sa inštaluje aktualizácia. Inštalácia môže trvať niekoľko minút.

Upozornenia

- Neuvádzajte spotrebič počas aktualizácie do stavu pohotovostného režimu / Standby.
- Ak nie je aktualizácia softwaru k dispozícii, zobrazí sa Verzia vášho softvéru je aktuálna. na dotykovom displeji.

Výrobné nastavenia

Môžete zrušiť všetky nastavenia spotrebiča.

1. Ťknite na **Výrobné nastavenia**.
2. Ťknite na **Vynulovať**.
3. Potvrďte zrušenie.

Upozornenie: Vaše nastavené obľúbené programy sa pritom zrušia.

Home Connect

Tento spotrebič je vhodný pre Wi-Fi a je ho možné diaľkovo ovládať cez mobilné zariadenie.

Pomocou aplikácie Home Connect môžete s vaším mobilným zariadením na tomto spotrebiči:

- Nastavovať programy a spustiť ich.
- Prispôbiť programové nastavenia a aktivovať/deaktivovať.
- Zistiť stav programu.
- Prispôbiť nastavenie spotrebiča a aktivovať ho/deaktivovať ho.
- Spotrebič uvedte do stavu pohotovostného režimu/Standby.

Pred využitím funkcií Home Connect vykonajte tieto kroky:

1. Na vašom mobilnom zariadení nainštalujte aplikáciu Home Connect.
2. Zaregistrujte sa do Home Connect aplikácie.
3. Spotrebič k domácej sieti pripojte buď automaticky **alebo** manuálne.
4. Spotrebič pripojte k aplikácii Home Connect.

Informácie o aplikácii nájdete na našej internetovej stránke pre Home Connect www.home-connect.com.



Služby Home Connect nie sú dostupné v každej krajine. Dostupnosť funkcie Home Connect závisí od dostupnosti služieb Home Connect vo vašej krajine. Príslušné informácie nájdete na: www.home-connect.com.

Upozornenia

- Dodržiavajte bezpečnostné pokyny v tomto manuálnom návode na obsluhu a zabezpečte, aby sa tieto pokyny dodržiavali aj vtedy, keď spotrebič obsluhujete cez aplikáciu Home Connect, aj keď nie ste doma. Dodržiavajte taktiež pokyny v aplikácii Home Connect.
- Ak obsluhujete spotrebič, nemôžete súčasne vykonávať zmeny prostredníctvom aplikácie Home Connect. Prispôsobenia spotrebiča sú pre vás viditeľné vo vašej aplikácii Home Connect.

Vyvolanie menu Home Connect

V menu Home Connect môžete vytvárať a prezerať si sieťové spojenia, zrušiť nastavenia siete, aktivovať/deaktivovať Wi-Fi a vyhľadať ďalšie funkcie Home Connect.

1. Spotrebič zapnite.
2. Stlačte  alebo podržte stlačené  a potiahnite prstom nahor.

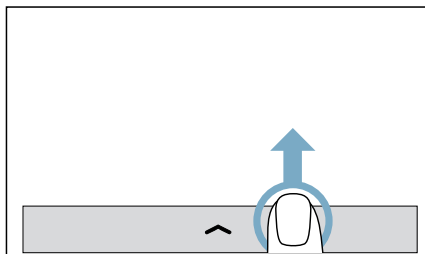

Zobrazí sa menu.

3. Stlačte .
4. Stlačte **Home Connect**.
5. Stlačte **Pokračovať**.

Teraz sa nachádzate v menu Home Connect.

Upozornenie: Stlačte , keď sa chcete vrátiť naspäť do nadradenej úrovne.

Spojenie s domácou sieťou a s aplikáciou Home Connect

Svoj spotrebič pripojte jednorazovo **automaticky** alebo **manuálne** k domácej sieti.

Upozornenia

- Ak má váš smerovač domácej siete funkciu WPS, môžete spotrebič automaticky spojiť s vašou domácou sieťou.
- Ak váš smerovač domácej siete nemá funkciu WPS, spotrebič musíte manuálne spojiť s vašou domácou sieťou.

Následne sa musíte spojiť s aplikáciou Home Connect.

Upozornenie: Na spojenie vášho spotrebiča s domácou sieťou musí byť aktivované **Wi-Fi** na spotrebiči. Z výroby je **Wi-Fi** na spotrebiči deaktivované a aktivuje sa automaticky, keď je váš spotrebič spojený s domácou sieťou.

Automatické spojenie s domácou sieťou

Krok 2.1

Uistite sa, že sa nachádzate v menu Home Connect. → *Strana 36*

1. Stlačte **Nastavenia**.
2. Stlačte **Spojiť so sieťou**.
3. Stlačte **Automaticky spojiť (WPS)**.
4. Potvrďte upozornenie na displeji. Spotrebič sa teraz pokúša spojiť s domácou sieťou. Na displeji bliká .

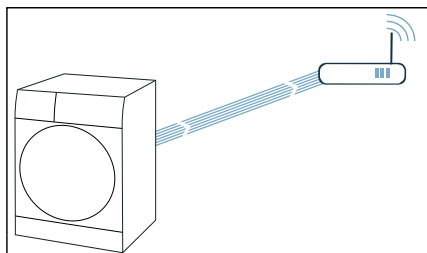

5. V priebehu nasledujúcich 2 minút aktivujte na smerovači domácej siete funkciu WPS.
6. Potvrďte upozornenie na displeji. Keď sa spotrebič úspešne spojil s domácou sieťou, na displeji sa objaví **Váš domáci spotrebič je prihlásený do vašej domácej siete..** a  neprerušovane svieti.

Upozornenie: Ak nebolo možné vytvoriť spojenie, skontrolujte, či sa váš spotrebič nachádza v dosahu domácej siete. Zopakujte postup na automatické spojenie alebo vykonajte manuálne spojenie.

Manuálne spojenie s domácou sieťou

Krok 2.2

Uistite sa, že sa nachádzate v menu Home Connect. → *Strana 36*

1. Stlačte **Nastavenia**.
2. Stlačte **Spojiť so sieťou**.
3. Stlačte **Manuálne spojiť**. Spotrebič si teraz zriadil vlastnú sieť WLAN s názvom siete (SSID) **HomeConnect**.

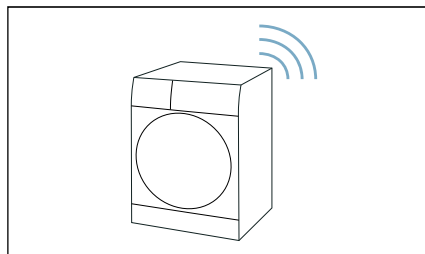

4. V mobilných zariadeniach vyvolajte nastavenia WLAN.

5. Spojte mobilné zariadenia so sieťou WLAN **HomeConnect** a zadajte WLAN heslo (Key) **HomeConnect**. Vaše mobilné zariadenie sa teraz spája so spotrebičom. Proces pripájania môže trvať až 60 sekúnd.

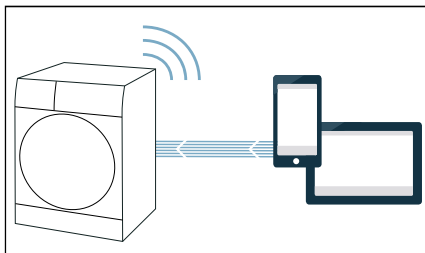

6. Potvrďte upozornenie na displeji.
7. Po úspešnom spojení otvorte aplikáciu Home Connect na mobilnom zariadení.
8. V aplikácii Home Connect zadajte názov siete (SSID) a heslo (Key) **vašej domácej siete**.
9. Vykonať posledný krok v aplikácii Home Connect, čím sa váš spotrebič pripojí.
10. Potvrďte upozornenie na displeji. Keď sa spotrebič úspešne spojil s domácou sieťou, na displeji sa objaví **Váš domáci spotrebič je prihlásený do vašej domácej siete..** a  neprerušovane svieti.

Upozornenie: Ak nebolo možné vytvoriť spojenie, skontrolujte, či sa váš spotrebič nachádza v dosahu domácej siete. Zopakujte postup manuálneho spojenia.

Spojenie s aplikáciou Home Connect

Krok 3

Ak je váš spotrebič pripojený k domácej sieti, môžete ho spojiť s aplikáciou Home Connect.

Uistite sa, že sa nachádzate v menu Home Connect. → *Strana 36*

Ubezpečte sa, že ste aplikáciu Home Connect otvorili a prihlásili sa.

1. Stlačte **Nastavenia**.
2. Stlačte **Spojiť s aplikáciou**. Spotrebič sa teraz pokúša o spojenie s aplikáciou Home Connect.
3. Len čo sa váš spotrebič zobrazí v aplikácii, postupujte podľa posledných krokov v aplikácii Home Connect.
4. Potvrďte upozornenie na displeji.

Upozornenie: Ak nedošlo ku spojeniu, skontrolujte, či sa vaše mobilné zariadenie nachádza v dosahu domácej siete, resp. či je s ňou spojené. Zopakujte spojenie s aplikáciou Home Connect.

Riadenie energie

Vaše zariadenie môžete spojiť s vaším systémom Smart Energy (riadenie energie).

Po spojení vášho spotrebiča so systémom Smart Energy (riadenie energie) a aktivovaní **Flex Start** môžete vašu spotrebu energie optimalizovať tak, že váš spotrebič spustíte až vtedy, keď vaše fotovoltatické zariadenie poskytne dostatok energie alebo je výhodná prúdová tarifa.

Ďalšie informácie a systémové požiadavky na používanie systému riadenia energie nájdete na:

www.home-connect.com/energymanagement

Upozornenia

- Systém Smart Energy (riadenie energie) musí používať komunikačný štandard EEBus Initiative.
- Vopred si v návode na používanie systému Smart Energy (riadenie energie) prečítajte, ako sa spojiť s vaším zariadením.

1. Stlačte .
2. Stlačte **Spojiť s manažerom energie**.
Váš spotrebič sa teraz pokúša spojiť so systémom Smart Energy (správa spotreby energie). Ak sa váš spotrebič úspešne pripojil, na displeji sa objaví: **Váš spotrebič je spojený s vašim domácim zariadením..**
3. Stlačte **Pokračovať**.
4. Flexstart aktivujte vtedy, keď sa má váš spotrebič spustiť prostredníctvom systému Smart Energy (riadenie energie).

Stav

Pozrite si stav vášho pripojenia k domácej sieti, k aplikácii a k šetriču energie (podľa konkrétneho vybavenia spotrebiča).

Uistite sa, že sa nachádzate v menu Home Connect. → *Strana 36*

Stlačte **Stav**.

Aktivovanie/deaktivovanie wi-fi

Ak je váš spotrebič k domácej sieti už pripojený, môžete **Wi-Fi** na vašom spotrebiči aktivovať alebo deaktivovať.

Uistite sa, že sa nachádzate v menu Home Connect. → *Strana 36*

Stlačte **Wi-Fi**.

Upozornenia

- Keď je váš spotrebič spojený s domácou sieťou, Wi-Fi sa automaticky aktivuje.
- Ak máte na vašom spotrebiči aktivované Wi-Fi, spotrebič sa automaticky neprepne do pohotovostného režimu/standby.
- Keď je Wi-Fi na spotrebiči vypnuté, nie je možný ani diaľkový štart, ani diaľkové ovládanie spotrebiča cez aplikáciu Home Connect.

- Keď je Wi-Fi vypnuté a váš spotrebič bol predtým spojený s vašou domácou sieťou, pri opätovnom zapnutí Wi-Fi sa spojenie obnoví.
- Keď aktivujete túto funkciu, zvýši sa spotreba energie v porovnaní s hodnotami z tabuľky spotreby.

Zrušenie nastavení siete

Všetky nastavenia siete môžete obnoviť.

Uistite sa, že sa nachádzate v menu Home Connect. → *Strana 36*

1. Stlačte **Vynulovať**.
Na displeji sa objaví: **Chcete zrušiť všetky nastavenia siete?**
2. Stlačte **Výrobné nastavenia**.

Upozornenie: Ak chcete spotrebič znova používať prostredníctvom aplikácie Home Connect, musíte ho znova pripojiť k domácej sieti a spojiť s aplikáciou Home Connect.

Aktualizácia softvéru

Softvér Home Connect na vašom spotrebiči môžete aktualizovať. Hneď ako je dostupná nová aktualizácia softvéru, na displeji sa objaví upozornenie: **K dispozícii je aktualizácia softvéru. Chcete spustiť inštaláciu?**

Aktualizáciu nainštalujte priamo cez **upozornenie na displeji** alebo **manuálne** takto:

1. Stlačte .
2. Stlačte **Aktualizácia softvéru**.
Softvér Home Connect je teraz aktualizovaný.
3. Potvrďte upozornenie na displeji.

Upozornenie: Ak nie je k dispozícii nový update softwaru, zobrazí sa na displeji **Verzia vášho softvéru je aktuálna**.

Upozornenie: Aktualizácia softvéru môže trvať niekoľko minút. Počas aktualizácie spotrebič nevypínajte.

Upozornenie týkajúce sa ochrany údajov

Prvým pripojením vášho spotrebiča s Home Connect k sieti WLAN s prístupom na internet sprostredkuje váš spotrebič nasledovné kategórie údajov serveru Home Connect (prvá registrácia):

- Jednoznačné rozpoznanie spotrebiča (pozostávajúce z kľúčov spotrebiča a adresy MAC zabudovaného Wi-Fi komunikačného modulu).
- Bezpečnostný certifikát Wi-Fi komunikačného modulu (na informačno-technické zabezpečenie spojenia).
- Aktuálna verzia softvéru a hardvéru vášho domáceho spotrebiča.
- Stav prípadného predchádzajúceho resetovania na výrobné nastavenia.

Táto prvá registrácia pripraví používanie funkcionalít Home Connect a je potrebná až vtedy, keď chcete funkcie Home Connect využiť po prvý raz.

Upozornenie: Berte do úvahy, že funkcionalita Home Connect je možné použiť iba v spojení s aplikáciou Home Connect. Informácie o ochrane údajov si môžete pozrieť v aplikácii Home Connect.

Vyhlasenie o zhode

Spoločnosť BSH Hausgeräte GmbH týmto vyhlasuje, že spotrebič s funkciou Home Connect spĺňa základné požiadavky a ostatné príslušné ustanovenia smernice 2014/53/EU

Podrobné RED vyhlásenie o zhode nájdete na internete na www.siemens-home.bsh-group.com na produktovej stránke vášho spotrebiča medzi doplnkovými dokumentmi.





Pásmo 2,4 GHz: max. 100 mW

i-DOS Inteligentný dávkovací systém



Inteligentný dávkovací systém v zásuvke na pracie prostriedky

i-Dos Inteligentný dávkovací systém

Váš spotrebič obsahuje inteligentný dávkovací systém na tekutý prací prostriedok a aviváž.

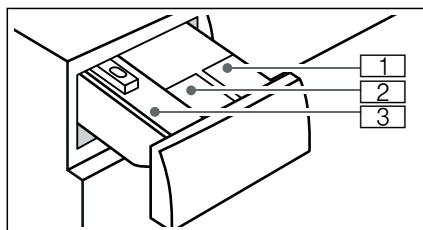
i-Dos Dávkovače  a  v zásuvke na prací prostriedok sú k dispozícii na tento účel. Môžete si zvoliť, či chcete použiť jeden tekutý prací prostriedok a aviváž, alebo dva tekuté pracie prostriedky. Dávkovač i-Dos môžete vymeniť z aviváže na tekutý prací prostriedok. → *Strana 35*



- 1 Dávkovač  (1,3 l) na tekutý prací prostriedok
- 2 Dávkovač  (0,5 l) na aviváž alebo tekutý prací prostriedok
- 3 Dávkovače na manuálne dávkovanie

V závislosti od zvoleného programu a nastavení je možné dávkovať optimálne množstvo pracieho prostriedku a / alebo aviváže pomocou dávkovačov i-Dos.

Uvedenie do prevádzky/ naplnenie dávkovacej nádrčky



Pri voľbe pracíh a ošetrovacích prostriedkov dodržiavajte pokyny výrobcov. Pre všetky farebné textilie z bavlny a syntetických vlákien vhodné pre pranie v práčkach, odporúčame tekuté univerzálne pracie prostriedky a pracie prostriedky na farebnú bielizeň.

Upozornenia

- Používajte iba samotečúce tekuté produkty, ktorých prídanie do zásuvky na pracie prostriedky odporúča výrobca.
- Nemiešajte rôzne tekuté pracie prostriedky. Pri zmene tekutého pracieho prostriedku (typ, výrobca...) dávkovaciu nádržku úplne vyprázdňte a vyčistite.
- Nepoužívajte žiadne prostriedky obsahujúce rozpúšťadlá, leptavé alebo plynotvorné prostriedky (napr. tekuté bieliadlo).
- Nemiešajte prací prostriedok a aviváž.
- Nepoužívajte nadmerne dlho skladované alebo silne zhustené výrobky.
- Aby sa zabránilo zaschnutiu, nenechajte dlhší čas otvorené plniace viečko.

Naplnenie dávkovacích nádrčiek:

Veká dávkovačov v zásuvke na pracie prostriedky sú označené nasledujúcimi symbolmi:

-  Štandardné / univerzálne pracie prostriedky
-  /  Aviváž alebo tekutý prací prostriedok

1. Otvorte dávkovač pracieho prostriedku.
2. Otvorte veko(á) dávkovača.

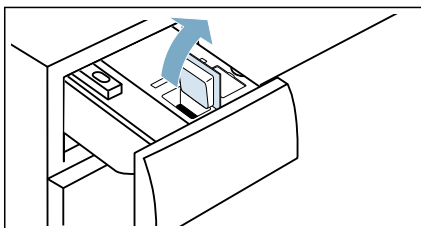

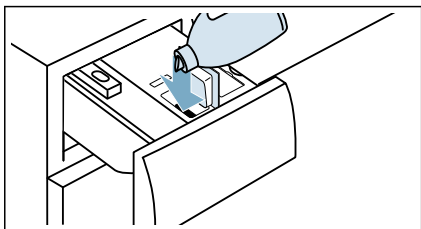

3. Prídajte tekutý prací prostriedok a / alebo aviváž. Nenaplnajte viac ako po značku **max**.



4. Zatvorte veko(á) dávkovača.
5. Pomaly úplne zatlačte zásuvku na prací prostriedok.



V každodennom používaní

Inteligentné dávkovanie pracieho prostriedku a aviváže je nastavené od výroby pre všetky programy, v ktorých môže byť použité inteligentné dávkovanie.

Miera dávkovania bola nastavená na **Málo** pre tekutý prací prostriedok  a na **Stredne** pre aviváž . Toto je možné zmeniť individuálne pre každý program. → *Strana 30*

Okrem inteligentného dávkovania, pracie prísady (napr. odstraňovač škvŕn) môžu byť pridané manuálne pomocou dávkovača na manuálne dávkovanie.

Môžete vykonať nasledovné nastavenia:

- Aktivujte / deaktivujte automatické dávkovanie pre /  a upravte mieru dávkovania. → *Strana 30*
- Nastavte základné dávky pre i-Dos dávkovač. → *Strana 34*

Upozornenia

- Znížte základné dávkovanie pri použití veľmi koncentrovaného pracieho prostriedku.
- Ak sa počas prania opakovane vytvára veľké množstvo peny, skontrolujte vaše základné dávkovanie a nastavenie miery dávkovania. Niektoré typy tekutého pracieho prostriedku môžu tiež vytvárať nadmerné množstvo peny. Ak sú vaša základná dávka a nastavenie miery dávkovania správne, odporúčame použiť iný čistiaci prostriedok.
- Zmeny zostanú zachované, aj keď je spotrebič vypnutý.

Ak je pri zvolenom inteligentnom dávkovaní dávkovač naplnený na nižšiu úroveň ako je minimálna úroveň, na dotykovom displeji sa zobrazí hlásenie.

Upozornenie: Ak už si neželáte používať dávkovače i-Dos a nechcete, aby sa vám táto správa opakovane zobrazovala, môžete nastaviť inteligentné dávkovanie na „Vypnuté“ dotykom tlačidla **i-Dos** .
→ *Strana 30*

Kedykoľvek môže byť pridaný rovnaký tekutý prací prostriedok alebo aviváž. Ak chcete použiť iný výrobok / výrobcu, odporúčame najskôr vyčistiť dávkovače.

Ak je to nutné, upravte základné dávkovanie. → *Strana 34*

Manuálne dávkovanie

V prípade programov, pri ktorých nie je možné inteligentné dávkovanie alebo sa na požiadavku (potom nastavte inteligentné dávkovanie na vyp.) pridá prací prostriedok do ľavej komory.

Okrem toho možno dodatočne k inteligentnému dávkovaniu taktiež dávkovať pomocné pracie prostriedky, napr. zmäkčovadlá, bieliace prostriedky alebo soľ na škrvny.



Varovanie

Podráždenie očí/pokožky!

Pri otvorení zásuvky na pracie prostriedky počas prevádzky môže prací/ošetrovací prostriedok vystreknúť. Zásuvku otvorte opatrne.

V prípade kontaktu s pracími/ošetrovacími prostriedkami dôkladne vypláchnite oči, príp. opláchnite pokožku.

V prípade náhodného požitia privolajte lekársku pomoc.

Pozor!

Poškodenie spotrebiča

Čistiace prostriedky a prostriedky na predchádzajúce čistenie bielizne (napr. odstraňovače škvŕn, predpieracie spreje...) môžu pri styku poškodiť povrch spotrebiča.

Zabráňte styku týchto prostriedkov s povrchom spotrebiča. Prípadné zvyšky aerosólu a iné zvyšky/kvapky hneď utrite vlhkou utierkou.

Upozornenia

- Pri dávkovaní všetkých prací, pomocných a čistiacich prostriedkov bezpodmienečne dodržiavajte pokyny výrobcov.
- Pri manuálnom dávkovaní pracieho prostriedku nedávajte inteligentným dávkovaním žiadny prací prostriedok navyše (inteligentné dávkovanie nastavte na vyp.). Zabráni sa tým predávkovaniu a tvorbe peny.
- Viskózne aviváže a tvarovacie prostriedky zriedte vodou, zabránuje to upchatiu.

Dávkovanie pracieho prostriedku a plnenie:

1. Vytiahnite zásuvku na prací prostriedok.

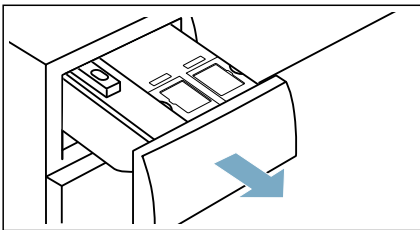

2. Pri manuálnom dávkovaní pridajte do dávkovača správnu dávku v závislosti od nasledovného:
 - Znečistenie
 - Tvrdosť vody (spýtajte sa vašej vodárenskej spoločnosti)
 - Množstvo bielizne
 - Návod na používanie od výrobcu

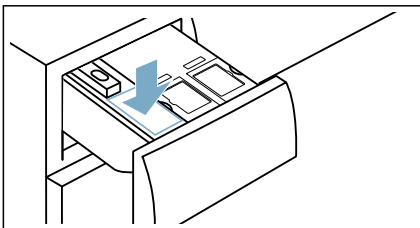

3. Zatvorte zásuvku na prací prostriedok.



Bielizeň

Ochrana vašej bielizne a spotrebiča

Pozor!

Poškodenie spotrebiča/tkanín

Cudzie predmety (napr. mince, papierové sponky, ihly špendlíky) môžu poškodiť spotrebič alebo jeho súčasti.

Pri príprave prania musia byť dodržané nasledujúce pokyny:

- Vždy pri dávkovaní pracích prostriedkov, pri používaní pomôcok na čistenie, aviváže a čistiacich prostriedkov postupujte podľa pokynov výrobcu.
- Neprekračujte maximálnu hmotnosť náplne. Preplnenie zhorší výsledok prania.
- Nedovoľte, aby sa pracie prostriedky a prostriedky na predošetrenie bielizne (napr. odstraňovač škvŕn, spreje na predpieranie atď.) dostali do kontaktu s povrchmi spotrebiča. Pomocou vlhkej handričky okamžite odstráňte akékoľvek zvyšky jemného rozprašenia a ďalšie zvyšky či kvapôčky.
- Vyprázdňte vrecká. Odoberte všetky cudzie predmety.
- Odoberte kovové časti (papierové sponky atď.).
- Nohavice, úplety a pletené textílie, napr. svetre, tričká alebo mikiny, by mali byť obrátené naruby.
- Uistite sa, aby vystužené podprsenky boli vhodné na pranie.
- Jemné tkaniny perte v sieťke alebo vaku (pančuchové nohavice, záclony, vystužené podprsenky atď.).
- Zatvorte zipsy, zapnite gombíky na prekrytiach.
- Odstráňte kefou piesok z vreciek a golierov.
- Odstráňte visiace doplnky alebo ich vložte do sieťky/vrecka.

Triedenie bielizne

Roztriedte bielizeň podľa pokynov na ošetrovanie a údajov výrobcu na štítkoch s pokynmi na ošetrovanie:





- Typ tkaniny/vlákná
- Farba

Upozornenie: Bielizeň sa môže odfarbiť. Bielu a farebnú bielizeň perte samostatne. Nové farebné kusy bielizne perte pri prvom praní samostatne.

- Znečistenie
Bielizeň s rovnakou úrovňou znečistenia perte spolu. Niektoré príklady úrovne znečistenia môžete nájsť v kapitole

- **Mierne:** Nie je potrebné vopred ju ošetriť, v prípade potreby zvolte nastavenie **varioSpeed**.
- **Bežné**
- **Intenzívne:** Vložte menej bielizne, ktorú je potrebné vopred ošetriť alebo namočiť.
- **Škvrnny:** odstráňte/ošetríte škvrnny, kým sú čerstvé. Najskôr naneste mydlovú vodu, nedrhnite. Potom vyperte kusy bielizne s použitím príslušného programu. Ťažko odstrániteľné alebo zaschnuté škvrnny je niekedy možné odstrániť len viacnásobným práním.

- Symboly na štítkoch s pokynmi na ošetrovanie

-  Vhodné pre bežný proces prania; napr. program Bavlna
-  Je potrebný šetrný prací proces; napr. program Nekrčivá bielizeň
-  Je potrebný špeciálny šetrný prací proces; napr. program Jemné / Hodváb
-  Vhodné na ručné pranie; napr. program Vlna
-  Neperte v spotrebiči.

Škrobenie

Upozornenie: Bielizeň by sa nemala ošetrovať avivážou.

1. Spotrebič zapnite.
2. Zvolte program **Pláchanie**.
3. Nadávajte tekutý škrob podľa údajov výrobcu manuálne do ľavej komory (v prípade potreby ju najskôr vyčistite).
4. Stlačte tlačidlo ▷■.

Farbenie / bielenie

Farbenie je možné len v rozsahu bežnom v domácnosti. Soľ môže ušľachtilú oceľ porušiť! Dodržiavajte údaje výrobcu farbivých prostriedkov.

Bielizeň **neodfarbujte** v spotrebiči.

Prací prostriedok

Výber správneho pracieho prostriedku

Štítok informujúci o spôsobe prania je rozhodujúci pre výber správneho pracieho prostriedku, teploty a spôsobu ošetrovania bielizne. → Kliknite na www.sartex.ch

Po kliknutí na www.cleanright.eu, získate prístup k ďalším informáciám týkajúcich sa pracích prostriedkov, ošetrovacích prostriedkov (aviváže) a čistiacich prostriedkov pre domáce použitie.





- **Bežný prací prostriedok s bieliacimi prísadami**
Vhodný na pranie vyváraním bielej bielizne vhodnej na pranie vyrobenej z ľanu alebo bavlny.
Program: Bavlna/
studená – max. 90 °C
- **Prací prostriedok na farebné prádlo bez bielidla alebo bieliacich prísad**
Vhodný na farebnú bielizeň vyrobenú z ľanu alebo bavlny
Program: Bavlna/
studená – max. 60 °C
- **Prací prostriedok na farebnú/jemnú bielizeň bez bieliacich prísad**
Vhodný na farebnú bielizeň vyrobenú z ľahko udržiavateľných vlákien, syntetických vlákien
Program: Jednoduchá starostlivosť/
studená – max. 60 °C
- **Prací prostriedok na jemnú bielizeň**
Vhodný na jemné tkaniny, hodváb alebo viskózu
Program: Jemné tkaniny/hodváb/
studená – max. 40 °C
- **Prací prostriedok na vlnu**
Vhodný na pranie vlny
Program Vlna/
studená – max. 40 °C



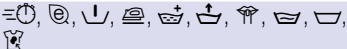
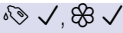

Úspora energie a pracieho prostriedku

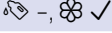
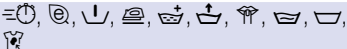
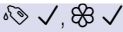

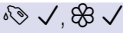

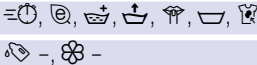

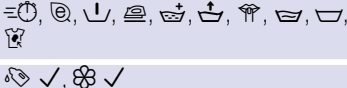

Pri mierne alebo normálne znečistenej bielizni je možná úspora energie (znížením teploty prania) a pracích prostriedkov:

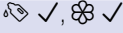

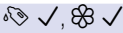

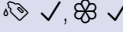
Úspora	Znečistenie/upozornenie
<p>Redukovaná teplota a množstvo pracieho prostriedku podľa odporúčaného dávkovania</p>  <p>Teplota podľa etikety s informáciami o ošetrovaní textílií a množstvo pracieho prostriedku podľa odporúčaného dávkovania/silné znečistenie</p>	<p>Mierne Nie sú viditeľné žiadne znečistenia a škvŕny. Oblečenie nasalo pach tela, napr.:</p> <ul style="list-style-type: none"> ■ ľahké letné/športové oblečenie (nosené niekoľko hodín) ■ tričká, košele, blúzky (nosené max. 1 deň) ■ posteľná bielizeň a uteráky pre hostí (používané 1 deň) <p>Normálne Viditeľné znečistenie/alebo málo miernych škvŕn, napr.:</p> <ul style="list-style-type: none"> ■ tričká, košele, blúzky (prepotené, viackrát nosené) ■ uteráky, posteľná bielizeň (používané max. 1 týždeň) <p>Silné Znečistenia a/alebo škvŕny sú jasne viditeľné, napr. utierky na riad, detská bielizeň, pracovné odevy</p>

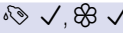
Upozornenie: Pri dávkovaní všetkých pracích/pomocných/ošetrovacích a čistiacich prostriedkov bezpodmienečne dodržiavajte pokyny výrobcov.

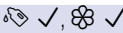
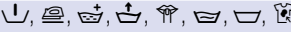
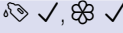
Program/Typ prania	Možnosti/informácie
<p>Jemné / Hodváb</p> <p>Na čistenie citlivých textílií, ako hodváb, satén alebo viskóza. Redukované otáčky pre optimálnu ochranu textílií. Odporúča sa jemný prací prostriedok.</p>	<p>Max. náplň 2 kg</p> <p>Studená – 40 °C</p> <p>Vyp. – 800 vrt/min</p> <p></p> <p></p>
<p>Vlna</p> <p>Na jemné čistenie textílií z vlny, ako napr. kašmíru alebo ovčej vlny. Redukovaný pohyb bubna, aby sa predišlo splstnateniu a zrazeniu. Mimoriadne šetrné pranie, vhodné na textílie, pri ktorých sa odporúča ručné pranie. Dôrazne odporúčame použiť špeciálny prací prostriedok určený pre vlnu.</p>	<p>Max. náplň 2 kg</p> <p>Studená – 40 °C</p> <p>Vyp. – 800 vrt/min</p> <p></p> <p></p>
<p>Jeans / tmavá bielizeň</p> <p>Na šetrné čistenie tmavej bielizne, napr. džínsov. Bielizeň perte z vnútornej strany. Vysoká hladina vody pre optimálny výsledok. Prispôsobené odstredovanie na optimálnu ochranu textílií. Odporúča sa tekutý prací prostriedok.</p>	<p>Max. náplň 3,5 kg</p> <p>Studená – 40 °C</p> <p>400 – 1 200 vrt/min</p> <p></p> <p></p>
<p>Košele / Blúzky</p> <p>Na čistenie blúzok a košiel z bavlny, ľanu a zmesových tkanín. Redukuje odstredovanie, aby sa zabránilo pokrčeniu.</p>	<p>Max. náplň 2 kg</p> <p>Studená – 60 °C</p> <p>400 – 800 vrt/min</p> <p></p> <p></p>
<p>* V závislosti od modelu a programu.</p> <p>** Znížená náplň s varioSpeed.</p>	

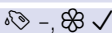
Program/Typ prania	Možnosti/informácie
Outdoor / Impregnácia Na šetrné čistenie vode odolných a priedušných textílií. Odporúča sa použiť špeciálny prací prostriedok. Nepoužívajte aviváž a pred spustením odstráňte možné zvyšky aviváže z dávkovača aviváže a pracieho prostriedku.	Max. náplň 1 kg Studená – 40 °C 400 – 800 vrt/min 
1. Zvoľte program. Upozornenia <ul style="list-style-type: none"> – Na spustenie cyklu impregnácie nemeňte toto prednastavenie. Program sa zastaví ešte pred cyklom impregnácie. – Ak chcete bielizeň iba oprat', v prípade potreby vypnite  Podržať pláchanie. Program sa takto pred cyklom impregnácie nezastaví a namiesto toho bude prebiehať až do konca programu. 	
2. Na pranie bielizne použite špeciálny prací prostriedok na outdoorové odevy; do ľavej časti zásuvky pridajte správne množstvo prostriedku v súlade s pokynmi výrobcu. Predtým zásuvku dôkladne vyčistite.	
3. Spustíte program. Program sa zastaví ešte pred cyklom impregnácie (v závislosti od nastavenia  Podržať pláchanie).	
4. Pri bielizni s vodoodpudivou funkciou pridajte prostriedok na impregnáciu (max. 170 ml) Dávkovače na manuálne dávkovanie.	
5. Na pokračovanie programu stlačte tlačidlo  . Následne bielizeň ošetríte v súlade s pokynmi výrobcu.	
Páperie / Periny Na šetrné čistenie mikrovláknových prikrývok, vankúšov a oblečenia s výplňou z páperia alebo syntetických vlákien. Väčšie kusy perte jednotlivito. Odporúča sa šetrné dávkovanie pracieho prostriedku pre jemnú bielizeň.	Max. náplň 2,5 kg Studená – 60 °C 400 – 1 200 vrt/min 
Hygiena mix Na čistenie textílií z bavlny a ľanu s mimoriadne vysokými hygienickými požiadavkami (napr. pre alergikov).	Max. náplň 6,5 kg Studená – 60 °C 400 – 1 400 vrt/min 
* V závislosti od modelu a programu. ** Znížená náplň s varioSpeed .	

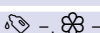
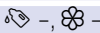
Program/Typ prania	Možnosti/informácie
Záclony Na čistenie ťažkých a ľahkých závesov a záclon. Prispôsobené odstredovanie pre zabránenie pokrčeniu. Odporúča sa špeciálny prací prostriedok.	Max. náplň 3,5 kg Studená – 40 °C Vyp. – 800 vrt/min  
myTime Trvanie programu je možné individuálne nastaviť. Na čistenie rozličných textílií bavlna, umelé vlákna a zmesové tkaniny v jednom pracom cykle. Trvanie tohto pracieho programu sa dá nastaviť od 20 minút do maximálne 60 minút s 10-minútovými prírastkami.	Max. náplň 2 kg Studená – 40 °C 400 – 1 200 vrt/min  
Upozornenie: Čas pracieho programu predĺžite pomocou Pláčanie Plus .	
Super15' Na rýchle osvieženie ľahko znečistenej bielizne (bavlna, umelé a zmesové tkaniny) za 15 minút.	Max. náplň 2 kg Studená – 40 °C 400 – 1 200 vrt/min  
Auto Na čistenie odolných textílií (bavlna, umelé vlákna) v jednom pracom cykle. Program rozpozná druh textílie a úroveň znečistenia a automaticky prispôsobí dobu prania, množstvo pracieho prostriedku a vody. Predvolená teplota je 40 °C.	Max. náplň 6 kg - -  
Auto jemný Na čistenie citlivých textílií (bavlna, umelé vlákna) v jednom pracom cykle. Program rozpozná druh textílie a úroveň znečistenia a automaticky prispôsobí dobu prania, množstvo pracieho prostriedku a vody. Predvolená teplota je 30 °C.	Max. náplň 3,5 kg - -  
Bavlna Eco Na čistenie normálne znečisteného bavlneného oblečenia pri optimalizovanej spotrebe energie a vody.	Max. náplň 10 kg Studená – 90 °C 400 – 1 400 vrt/min  
* V závislosti od modelu a programu. ** Znížená náplň s varioSpeed .	

Program/Typ prania	Možnosti/informácie
Pláchanie Na samostatné pláchanie a odstredenie bielizne.	- - Vyp. – 1 400 vrt/min  
Odstred'ovanie Na samostatné odstred'ovanie bielizne.	- - Vyp. – 1 400 vrt/min  
Odčerpánie Na samostatné odčerpánie všetkých zvyškov vody v práčke, napr. po vynechaní plákania.	- - - - 
Čistenie bubna Na antibakteriálne čistenie bubna práčky a oplachovanie prívodu a odtoku vody.	- - 1 200 vrt/min  
* V závislosti od modelu a programu. ** Znížená náplň s varioSpeed .	

Snímače

Systém detekcie nevyváženého naplnenia

Automatický kontrolný systém rozpozná nevyváženosti a viacnásobným nábehom na odstredžovanie sa postará o rovnomerné rozdelenie bielizne.

Z bezpečnostných dôvodov budú pri veľmi nevhodnom rozdelení bielizne znížené otáčky alebo sa nebude odstredžovať.

Upozornenie: Dajte do bubna malé a veľké kusy bielizne.

Senzory hladiny vody

podľa programu a modelu

Aquasenzor kontroluje počas plákania stupeň zakalenia plákacej vody (zakalenie je spôsobené nečistotou a zvyškami pracieho prostriedku). V závislosti od zakalenia vody sa stanoví doba trvania a počet plákových cyklov.

Čistenie a údržba

Varovanie

Nebezpečenstvo usmrtenia!

Ak sa dotknete častí pod napätím, hrozí nebezpečenstvo zásahu elektrickým prúdom.

Stlačte tlačidlo  a vyťahnite elektrickú zástrčku.

Pozor!

Nebezpečenstvo požiaru a výbuchu!

Čistiace prostriedky, ktoré obsahujú rozpúšťadlá, napr. čistiace rozpúšťadlá, môžu produkovať toxické výpary.

Nepoužívajte čistiace prostriedky, ktoré obsahujú rozpúšťadlá.

Pozor!

Spotrebič sa môže poškodiť!

Čistiace prostriedky, ktoré obsahujú rozpúšťadlá, napr. čistiace rozpúšťadlo, môžu spôsobiť poškodenie povrchu a častí na spotrebiči.

Nepoužívajte čistiace prostriedky, ktoré obsahujú rozpúšťadlá.

Plášť prístroja/kontrolný panel

- Okamžite odstráňte zvyšky pracích a čistiacich prostriedkov.
- Utrite mäkkou, vlhkou utierkou.
- Nepoužívajte drsné utierky, špongie alebo čistiace prostriedky (čistič nerezovej ocele).
- Spotrebič nečistíte tlakovou vodou.

Bubon

Používajte čistiace prostriedky bez obsahu chlóru, nepoužívajte oceľovú vlnu.

Pri tvorbe zápachu v práčke, príp. na vyčistenie bubna použite program

Čistenie bubna bez bielizne.

Odstránenie vodného kameňa

Pri správnom dávkovaní pracieho prostriedku nie je potrebné odstraňovanie vodného kameňa. Ak predsa áno, postupujte podľa údajov výrobcu odvápnovacieho prostriedku. Vhodné odvápnovacie prostriedky je možné zakúpiť na našej internetovej stránke alebo v zákazníckom servise.

i-Dos zásuvka na pracie prostriedky a jej kryt

1. Vyprázdňovanie dávkovačov:

Zásuvka na prací prostriedok môže byť úplne odstránená, aby ste mohli vyčistiť dávkovače po ich vyprázdnení.

Dávkovače majú vyprázdňovacie výpusty s odnímateľnými upchávkami na prednej strane. Na vypustenie dávkovača najprv zložte rukoväť zásuvky tak, ako je to znázornené nižšie:

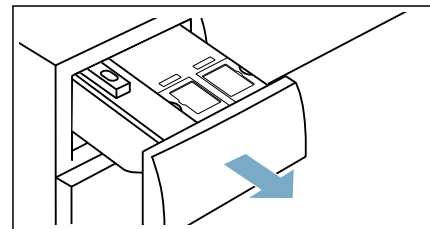

- b) Jemne potiahnite západku (A) na zadnej strane rukoväte zásuvky (uprostred dole) smerom k vám. Týmto odomknete rukoväť zásuvky (B), ktorú potom môžete vytiahnuť smerom nahor jej zdvihnutím.

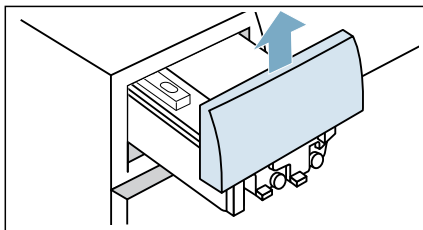
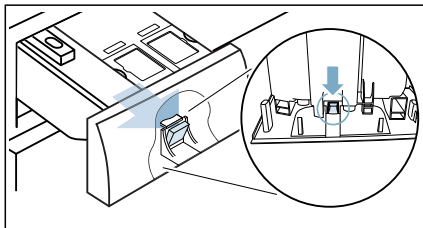

Upozornenie: Po dokončení čistenia stačí rukoväť zásuvky len založiť naspäť.

- c) Ak chcete dávkovače vyprázdniť zásobníky, opatrne vytiahnite každú upchávku a vyprázdňte obsah do vhodnej nádoby.

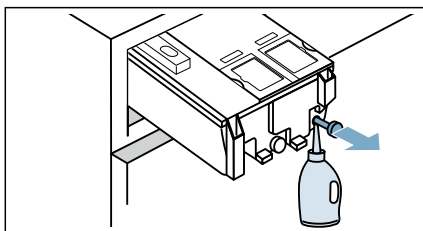

- d) Potom zatlačte upchávky úplne naspäť.

2. Čistenie dávkovača / zásuvky na čistiaci prostriedok:

a) Stlačte západku a úplne vyberte zásuvku.

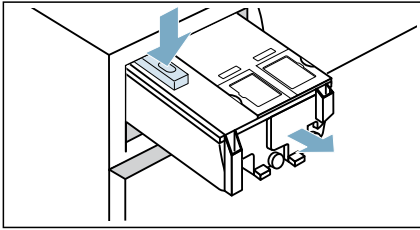

b) Opatrne odstráňte kryt zásuvky.

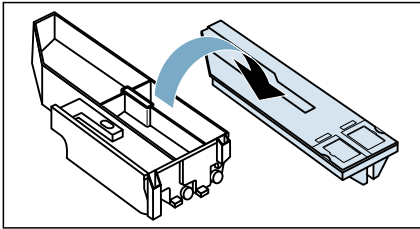

Pozor!

Nebezpečenstvo poškodenia zásuvky na prací prostriedok. Zásuvka na prací prostriedok obsahuje elektrické časti. Tieto sa môžu poškodiť ak prídu do kontaktu s vodou.

- Kryt neumývajte v umývačke riadu a neponárajte ho do vody.



- Zadný konektor zásuvky chráňte pred vodou, čistiacim prostriedkom alebo zvyškami aviváže. Ak je to nutné, vyčistite vonkajšie povrchy pomocou mäkkej vlhkej handričky. Pred založením naspäť ju vysušte.

c) Vyčistite zásuvku a kryt pomocou mäkkej vlhkej handričky alebo pomocou sprchy. Vnútorne povrchy tiež čistite pomocou mäkkej vlhkej handričky.

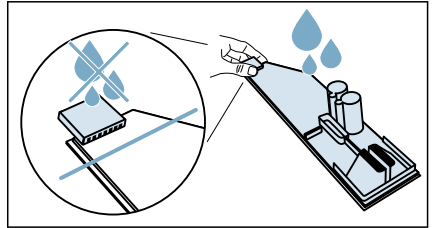

d) Zásuvku a kryt vysušte a zložte ich znovu dohromady.

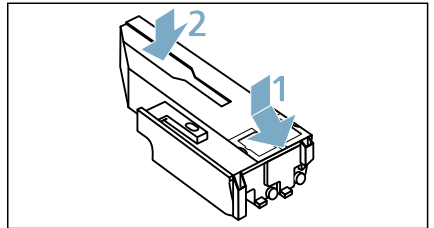

e) Tlačte rukoväť zásuvky naspäť zhora dovedy, kým nepocítite, že zacvakla na svojom mieste.

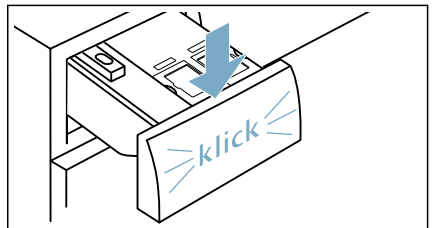

- f) Úplne zatlačte zásuvku na prací prostriedok.

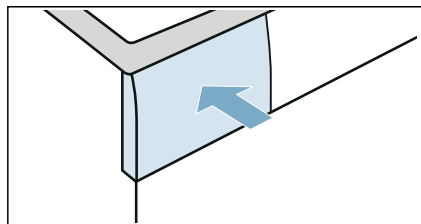

Vypúšťacie čerpadlo je zapchané

Upozornenie: Zatvorte kohútik, aby ste zabránili vtečeniu ďalšej vody a zabezpečili, aby sa voda vypustila prostredníctvom čerpadla.

Varovanie

Nebezpečenstvo oparenia!

Počas prania pri vysokých teplotách má voda veľmi vysokú teplotu. Ak prídete do kontaktu s horúcou vodou, môže dôjsť k opareniu. Nechajte vodu vychladnúť.

1. Stlačte tlačidlo . Vytiahnite elektrickú zástrčku.
2. Otvorte servisné veko.

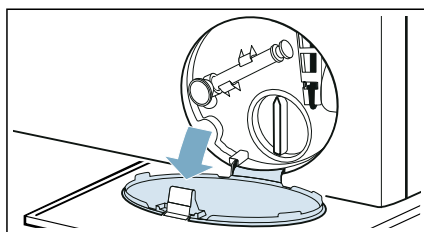

3. Vyberte odtokovú hadicu z držiaka. Vyberte tesniaci kryt a nechajte vodu vytiecť do vhodnej nádoby. Vymeňte tesniaci kryt a umiestnite vypúšťaciu hadicu späť do držiaka.

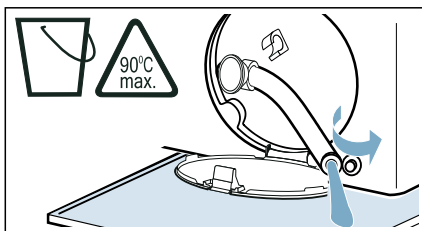

4. Opatrne odskrutkujte kryt čerpadla. Môže vytiecť zvyšková voda. Vyčistite vnútro, závit krytu čerpadla a teleso čerpadla. Obežné koleso vypúšťacieho čerpadla sa musí dať otáčať.

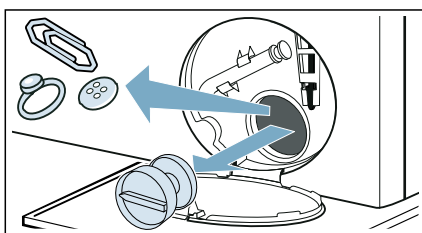

5. Napasujte a priskrutkujte kryt čerpadla. Rukoväť musí byť vo vertikálnej polohe.

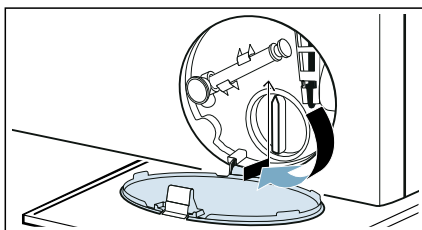

6. Zatvorte servisnú krytku.

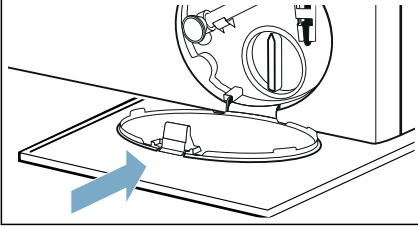

Upozornenie: Aby ste predišli vytečeniu nepoužitého pracieho prostriedku priamo do odpadu počas ďalšieho prania: vlejte 1 litre vody do dávkovača na manuálne dávkovanie a spustíte program **Pláchanie**, **Odstred'ovanie** alebo **Odčerpánie**.

Upchatá odtoková hadica na sifóne

1. Stlačte tlačidlo . Vytiahnite elektrickú zástrčku.
2. Uvoľnite hadicovú objímku. Opatrne vyberte vypúšťaciu hadicu. Môže dôjsť k úniku zvyškovej vody.
3. Vyčistite vypúšťaciu hadicu a pripájacie hrdlo sifónu.

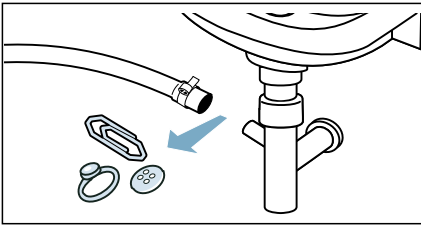

4. Znovu pripojte vypúšťaciu hadicu a zaistite pripojenie pomocou hadicovej objímky.

Filter na prívode vody je upchatý

Uvoľnite tlak vody v prívodnej hadici:

1. Zatvorte vodovodný kohútik.
2. Zvoľte ľubovoľný program (okrem programov **Pláchanie**, **Odstred'ovanie** a **Odčerpánie**).
3. Zvoľte tlačidlo . Nechajte program bežať približne 40 sekúnd.
4. Stlačte tlačidlo .
5. Vytiahnite elektrickú zástrčku.

Vyčistite filtre:

1. Odpojte hadicu zo zadnej strany spotrebiča.

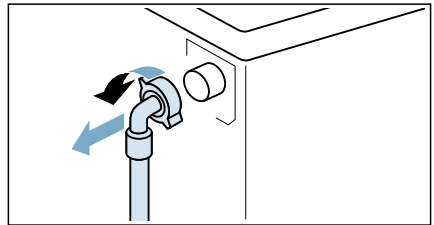

2. Na vybratie filtra použite kliešte.

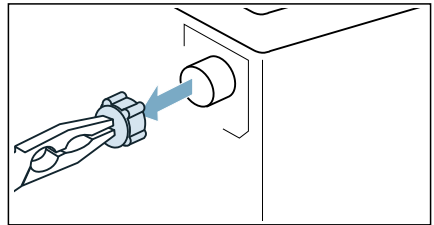

3. Vyčistite filter malou kefkou.

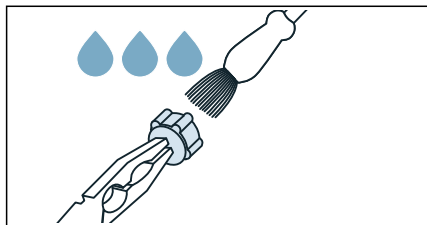

4. Pripojte hadicu a skontrolujte jej tesnosť.

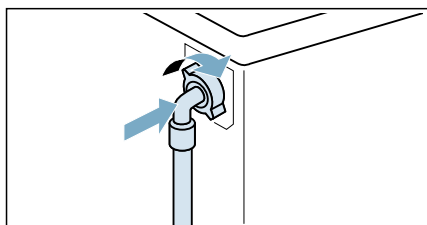

Poruchy a ich odstraňovanie

Núdzové uvoľnenie

Napr. v prípade prerušenia elektrického napájania

Program ďalej pokračuje, keď sa obnoví dodávka elektrického napájania.

Avšak v prípade, že bielizeň musí byť vybratá, dvierka spotrebiča je možné otvoriť nasledovným spôsobom:

Varovanie

Nebezpečenstvo oparenia!

Keď periete pri vysokých teplotách, hrozí nebezpečenstvo obarenia pri kontakte s horúcou vodou a bielizňou. Ak je to možné, najskôr ho nechajte vychladnúť.

Varovanie

Riziko poranenia!

Zasahovanie do bubna počas jeho točenia môže spôsobiť poranenie rúk. Nesiahajte do bubna, ak sa ešte otáča. Počkajte, kým sa bubon prestane otáčať.

Pozor!

Poškodenie vodou!

Akákoľvek unikajúca voda môže spôsobiť škody.

Neotvárajte dvierka, ak cez sklo na dvierkach vidíte vodu.

1. Stlačte tlačidlo . Vytiahnite elektrickú zástrčku.
2. Otvorte servisné veko.

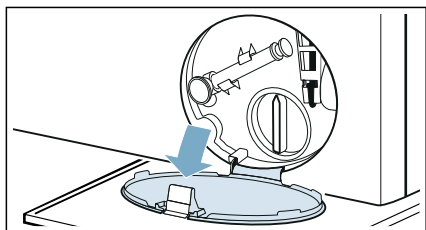

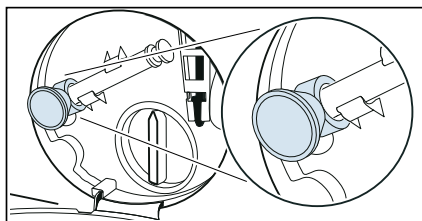

3. Na odtokovej hadici sa nachádza prisávací tanier. Vyberte ho z odtokovej hadice.



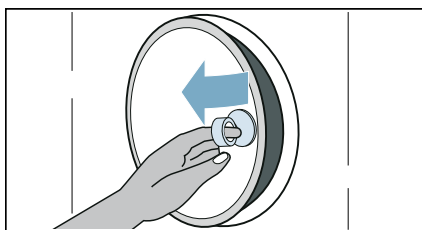
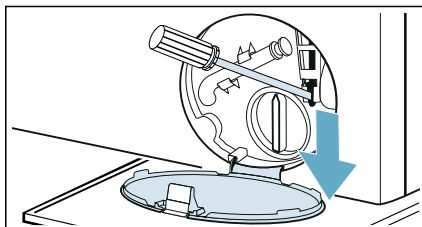

4. Vypustite vodu. → *Strana 54*
5. Potiahnite a uvoľnite núdzové otváranie smerom nadol pomocou nástroja. Prisávací tanier použite na otvorenie dvierok.



Poruchy a ich odstraňovanie.

Poruchy	Príčina/oprava
Voda vyteká zo spotrebiča.	<ul style="list-style-type: none"> ■ Pripojte vypúšťaciu hadicu správne alebo ju vymeňte. ■ Uťahnite závit na prívodnej hadici.
Spotrebič sa nenaplnia vodou.	<ul style="list-style-type: none"> ■ Nespúšťa sa program? ■ Je otvorený kohútik? ■ Môže byť filter na prívoде vody upchatý? → "Filter na prívoде vody je upchatý" na strane 55 ■ Je prívodná hadica zalomená alebo blokováná?
Prací prostriedok/aviváž sa nedávkuje.	<ul style="list-style-type: none"> ■ Je spotrebič naplnený vodou? ■ Je prací prostriedok/aviváž zatuhnutý/-á v dávkovači/-och? ■ Je blokováné i-Dos čerpadlo? Dávkovač(e) vyprázdnite a nalejte do nich asi 50 °C vodu. Dávkovače nenaplnajte nad značku max. a namáčajte asi 1 hodinu. Potom dávkovač(e) vyprázdnite a znovu nalejte prací prostriedok/aviváž. Pokiaľ nedokážete chybu odstrániť sami, obráťte sa na zákaznícky servis.
Nesprávny prací prostriedok/aviváž v dávkovači (dávkovačoch).	<p>Dávkovač(e):</p> <ol style="list-style-type: none"> 1. Vyprázdnite a vyčistite. 2. Opäť naplňte.
Prací prostriedok/aviváž ostali v dávkovačoch.	<p>Vyčistite a opäť doplňte dávkovače.</p>
Dvierka sa nedajú otvoriť.	<ul style="list-style-type: none"> ■ Je aktivovaná bezpečnostná funkcia. Je program zastavený? ■ Je možné dvierka otvoriť len pomocou núdzového uvoľnenia? → "Núdzové uvoľnenie" na strane 56 ■ Je aktivovaná detská poistka? Na deaktivovanie podržte „Deaktivovanie detskej poistky“ stlačené 3 sekundy.for at fortsætte. ■ Príliš vysoká teplota vody. Počkajte, pokiaľ nezhasne tlačidlo dvierok a potom to skúste znovu. ■ Príliš vysoká hladina vody. Spustite najskôr program "Odčerpanie". ■ Bubon sa zastavil. Počkajte, pokiaľ nezhasne tlačidlo dvierok a potom to skúste znovu. ■ Otváranie dvierok je prehriate. Počkajte, pokiaľ nezhasne tlačidlo dvierok a skúste to znovu. ■ Dvierka sú zablokované. Odstráňte z oblasti dvierok nežiaduce predmety a skúste znova. ■ Prebieha program. Prosím, pozastavte program a skúste to znova.
Program sa nespustí.	<ul style="list-style-type: none"> ■ Stlačili ste tlačidlo  alebo ste zvolili  Odložený štart? ■ Sú dvierka zatvorené? ■ Priehradka na pracíe a avivážne prostriedky je otvorená.Prosím, zatvorte ju. ■ Je aktivovaná detská poistka? Na deaktivovanie podržte „Deaktivovanie detskej poistky“ stlačené 3 sekundy.for at fortsætte.

Poruchy	Príčina/oprava
Voda sa nevypúšťa.	<ul style="list-style-type: none"> ■ Môže byť blokované vypúšťacie čerpadlo? → "Vypúšťacie čerpadlo je zapchané" na strane 54 ■ Môže byť blokovaná vypúšťacia hadica v sifóne? → "Upchatá odtoková hadica na sifóne" na strane 55
Vodu nie je v bubne vidieť.	Nejde o poruchu – voda je pod viditeľnou úrovňou.
Výsledok odstreďovania nie je uspokojivý. Bielizeň je mokrá/príliš vlhká.	<ul style="list-style-type: none"> ■ Nejde o poruchu – systém detekcie nerovnomerného naplnenia zastavil cyklus odstreďovania, pretože bielizeň je nerovnomerne rozmiestnená. Rozmiestnite malé a veľké kusy bielizne v bubne rovnomerne. ■ Je zvolené Lahké žehlenie? ■ Je zvolené nastavenie programu Tiché pranie alebo ste zvolili program Tiché pranie (v závislosti od modelu)? ■ Sú zvolené príliš nízke otáčky?
Cyklus odstreďovania sa aktivuje niekoľkokrát.	Nejde o poruchu – systém na zisťovanie nerovnomerného naplnenia upravuje vyváženie.
Program trvá dlhšie ako obvykle.	<ul style="list-style-type: none"> ■ Nejde o poruchu – systém na zisťovanie nevyváženého naplnenia upravuje rozloženie opakovaným vyvažovaním bielizne. ■ Nejde o poruchu – systém na detekciu peny je aktívny – plákanie bolo zapnuté.
Zo zásuvky na prací prostriedok vyteká pena.	<ul style="list-style-type: none"> ■ Automatické dávkovanie: i-Dos skontrolujte nastavenia dávkovania a v prípade potreby znížte základnú dávku. V prípade potreby použite iný tekutý prací prostriedok alebo inú aviváž. ■ Manuálne dávkovanie: použili ste príliš veľa pracieho prostriedku? Pri ďalšom cykle prania použite menej pracieho prostriedku. ■ Okamžitý krok: zmiešajte jednu polievkovú lyžicu aviváže s 1/2 litrom vody a vylejte túto zmes do zásuvky na manuálne dávkovanie (toto riešenie nie je vhodné pre outdoorové oblečenie ani veci plnené perím).
Počas cyklu prania sa zmení dĺžka programu.	Nejde o poruchu – priebeh programu je optimalizovaný pre konkrétny proces prania. To môže zmeniť dĺžku programu zobrazovanú na dotykovom displeji.
Zvyšková voda v Dávkovače na manuálne dávkovanie na ošetrovací prostriedok (aviváž).	Nejde o poruchu – nemá vplyv na účinnosť aviváže.
Zápach, tvorba kameňa v spotrebiči.	<p>Spustite program Čistenie bubna bez bielizne.</p> <p>Pridajte prací prášok alebo čistiaci prostriedok obsahujúci bielidlo.</p> <p>Upozornenie: Aby sa zabránilo peneniu, používajte len polovičné množstvo pracieho prostriedku podľa odporúčania výrobcu. Nepoužívajte čistiace prostriedky určené pre vlnu a jemnú bielizeň.</p>
Opakované intenzívne penenie.	<ul style="list-style-type: none"> ■ Skontrolujte vaše základné dávkovanie v inteligentnom dávkovacom systéme a nastavenia dávkovania. ■ V prípade potreby, použite iný tekutý prací prostriedok.

Poruchy	Príčina/oprava
Nie je možné pripojiť sa k domácej sieti.	<ul style="list-style-type: none"> ■ Wi-Fi sieť je vypnutá. Ak sa chcete pripojiť k domácej sieti, zapnite Wi-Fi. Na displeji sa musí zobrazit . ■ Wi-Fi sieť je zapnutá, ale nemožno nadviazať spojenie s domácou sieťou. Skontrolujte, či je vaša domáca sieť dostupná alebo sa pokúste pripojiť k domácej sieti znova.
Aplikácia Home Connect nefunguje.	<ul style="list-style-type: none"> ■ Riešenie problémov s aplikáciou Home Connect nájdete na www.home-connect.com. ■ Dostupnosť funkcií aplikácie Home Connect závisí od dostupnosti služieb Home Connect Services (napr. dotovanie aplikácie) vo vašej krajine. Služby Home Connect Services nie sú dostupné vo všetkých krajinách – ďalšie informácie sú k dispozícii tu: www.home-connect.com.
Hlasné zvuky, vibrácie a „pohyb“ spotrebiča počas cyklu odstreďovania.	<ul style="list-style-type: none"> ■ Je spotrebič vyvážený? → <i>"Vyrovnánie" na strane 18</i> ■ Sú nožičky spotrebiča upevnené? Upevnite nožičky spotrebiča. ■ Odstránili ste prepravné blokovacie prvky? → <i>"Odstránenie prepravných blokovacích prvkov" na strane 14</i>
Svetelné indikátory dotykového displeja počas prevádzky spotrebiča nefungujú.	<ul style="list-style-type: none"> ■ Došlo k výpadku elektrického napájania? ■ Vypálili sa poistky? Obnovte / vymeňte poistky. ■ Pokiaľ sa porucha pravidelne opakuje, kontaktujte zákaznícky servis.
Na bielizni sa nachádzajú zvyšky tekutého pracacieho prostriedku.	<ul style="list-style-type: none"> ■ Niektoré pracie prostriedky bez fosfátov obsahujú nerozpustné zvyšky. ■ Zvoľte Pláchanie alebo bielieň po vypraní vykefujte.
Ostatné poruchy	<p>Poruchu môžete opraviť sami podľa zobrazení na displeji. Alebo stlačte tlačidlo  a vytiahnite elektrickú zástrčku. Zatvorte vodovodný kohútik a kontaktujte zákaznícky servis.</p>



Popredajný servis

Ak nemôžete odstrániť poruchu sami, (→ *"Poruchy a ich odstraňovanie." na strane 58*), obráťte sa na náš popredajný servis.

Vždy nájdeme vhodné riešenie, aby sa predišlo zbytočnej návšteve našich technikov.

Popredajnému servisu uveďte číslo výrobku (E-č.) a výrobné číslo (FD) spotrebiča.

E-Nr. _____ FD _____

E-č.	Číslo výrobku
FD	Výrobné číslo

Tieto informácie nájdete (v závislosti od modelu):

- Na vnútornej strane dverí
- Na zadnej strane spotrebiča

Dôverujte odborným znalostiam

výrobcu. Kontaktujte nás. Vďaka tomu môžete mať istotu, že opravy vykoná vyškolený servisný personál a použije pritom len originálne náhradné diely.



Tabuľka spotreby

Spotreba energie a vody, trvanie programu a zostatková vlhkosť pre hlavný program

(približné hodnoty)

Program	Naplnenie	Spotreba energie*	Spotreba vody*	Trvanie programu*
Bavlna 20 °C	10 kg	0,39 kWh	90 l	3 h
Bavlna 40 °C	10 kg	1,29 kWh	90 l	3½ h
Bavlna Eco 40 °C **	5 kg	0,47 kWh	47 l	6 h
Bavlna Eco 60 °C **	5 kg	0,55 kWh	47 l	6 h
Bavlna Eco 60 °C **	10 kg	0,82 kWh	60 l	6½ h
Bavlna 60 °C	10 kg	1,55 kWh	90 l	3¼ h
Bavlna 90 °C	10 kg	2,75 kWh	106 l	3 h
Nekrčivá bielizeň 40 °C	4 kg	0,85 kWh	62 l	2 h
Mix 40 °C	4 kg	0,66 kWh	45 l	1¼ h
Jemné / Hodváb 30 °C	2 kg	0,25 kWh	37 l	¾ h
Vlna 30 °C	2 kg	0,22 kWh	41 l	¾ h

Program	Približné informácie o zostatkovej vlhkosti*** WM14U840... Max. 1 400 ot/min
Bavlna	48 %
Nekrčivá bielizeň	40 %
Jemné / Hodváb	30 %
Vlna	45 %

Hodnoty stanovené podľa EN60456.

* Sledované hodnoty sa môžu odchyľovať od uvedených hodnôt v závislosti od tlaku vody, tvrdosti vody a teploty prírodnej vody, teploty prostredia, typu, množstva a úrovne znečistenia bielizne, použitého pracieho prostriedku, výpadkov dodávky elektrickej energie a zvolených doplnkových funkcií.

** Nastavenie programu s maximálnymi otáčkami odstredovania na testovanie a označenie energetickým štítkom v súlade so Smernicou 2010/30/EÚ so studenou vodou (15 °C).

Programy sú vhodné na pranie bežne znečistenej bavlnenej bielizne a vtedy, keď chcete dosiahnuť kombináciu najefektívnejšej spotreby energie a vody.

Špecifikácia teploty programu je založená na teplote uvedenej na štítku týkajúcom sa starostlivosti o textilie. Skutočná teplota prania sa môže od uvedenej teploty programu líšiť z dôvodu úspory energie. Účinnosť prania zodpovedá zákonným požiadavkám.

*** Informácie o zostatkovej vlhkosti sú stanovené na základe povolenej rýchlosti odstredovania daného programu a maximálneho naplnenia.



Technické údaje

Rozmery:

848 mm × 598 mm × 622 mm

(výška × šírka × hĺbka)

Hmotnosť:

83 kg

Pripojenie napájania

Menovité napätie 220-240V, 50 Hz

Minimálna ochrana inštalácie (≡)10 A

Menovitý výkon 1900-2300 W

Tlak vody

100 – 1 000 kPa (1 – 10 bar)

Spotreba energie v pohotovostnom režime:

0.18 W

Príkon, keď je pripravený na používanie (spotrebič v zapnutom stave):

0.18 W

Spotreba energie pri pripojení do siete (Wi-Fi) v pohotovostnom režime / trvanie:

2.3 W / 20 mins



Záruka Aqua-Stop

Platí len pre spotrebiče s funkciou Aqua-Stop

Okrem zákonnej záruky, ktorú poskytuje predajca na základe kúpnej zmluvy a okrem našej záruky na spotrebič poskytujeme náhradu za nasledovných podmienok:

1. Ak dôjde k poškodeniu vodou spôsobenému v dôsledku poruchy systému Aqua-Stop, budeme domácim zákazníkom kompenzovať spôsobené škody.
2. Záruka zodpovednosti je platná po celý čas životnosti spotrebiča.
3. Predpokladom všetkých záruk je to, že spotrebič so systémom Aqua-Stop musí byť nainštalovaný a zapojený správne v súlade s našimi pokynmi. To tiež zahŕňa aj správne pripojenie predĺženia Aqua-Stop (originálne príslušenstvo). Naša záruka sa nevzťahuje na chybné napájacie hadice alebo ventily vedúce k pripojeniu systému Aqua-Stop na kohútiku.
4. Spotrebiče so systémom Aqua-Stop nemusia byť počas prevádzky pod dohľadom, ani zaistené zavretím kohútika. Kohútik je potrebné zavrieť len vtedy, ak budete dlhší čas mimo domova, napr. počas viacdňovej dovolenky.

Kontaktné údaje všetkých krajín nájdete v priloženom zozname stredísk zákazníckeho servisu.

BSH Hausgeräte GmbH
Carl-Wery-Straße 34
81739 München
GERMANY
siemens-home.bsh-group.com

Vyrobené BSH Hausgeräte GmbH v licenci k ochranej známke Siemens AG



9001298522 (0003)