

SIEMENS



洗衣機

WU..P..

siemens-home.bsh-group.com/welcome

zh-hk 使用暨安裝說明書

Register
your
product
online

您的新洗衣機

感謝您選擇 Siemens 洗衣機。

請利用幾分鐘的時間閱讀本說明，如此一來更能瞭解本洗衣機的優點。

為了達到 Siemens 所要求的高品質，每台洗衣機在出廠前皆經過嚴格的檢查以確保功能與性能正常。

關於產品、配件、替換零件與服務的詳細資訊，請參閱我們的網站 www.siemens-home.bsh-group.com，或是聯絡售後服務中心。

操作與安裝說明可能包含不同型號，我們將會特別提示差異之處。



啟動洗衣機前，請詳閱操作與安裝說明。

圖示規則

⚠ 警告!

此由符號和警語所組合的標示代表有潛在的危險狀況。若未加留意，可能導致死亡或受傷。

注意!

此警語代表有潛在的危險狀況。若未加留意，可能導致受傷或破壞環境。

說明 / 小技巧

機台最佳使用方式以及其他實用資訊的相關說明。















1. 2. 3. / a) b) c)

處理過程會以數字或字母表示。

■ / -

列舉項目會以小方塊或破折號表示。

目錄

 用途	4	 附加程序設定	20
 安全說明	4	≡(speed/eco) 高速便捷模式 / 綠色節能模式	20
兒童 / 人員 / 寵物	4	☁(Easy iron) 防皺易熨	20
安裝	5	🚰(Rinse+) 額外過水	20
操作	6	 操作電器	21
清潔 / 維護	7	準備電器	21
 環境保護	8	選擇洗衣機上相應的程序 / 開關	21
包裝 / 舊電器	8	將待洗滌的衣物放入滾筒	21
關於節能使用洗衣機的建議	8	添加洗衣劑及衣物護理劑	22
 定位和連接	9	啟動程序	22
電器隨附物件	9	控制面板安全鎖	23
安裝	9	添加 / 取出衣物	23
安全說明	9	變更程序	23
安裝地點	10	取消洗程	23
安裝在底座或木製樓板上	10	免排水時洗程結束	23
安裝在有抽屜的平台上	10	洗程結束	23
將洗衣機安裝在廚房中	10	洗滌完成後	24
拆除運輸鎖定器	10	 電器設定	24
拆除支柱	11	 清潔與打理	25
軟管及電線長度	11	洗衣機外殼 / 控制面板	25
供水	12	洗衣筒	25
排水	12	除垢	25
校準	13	洗衣劑添加盒和外殼	25
電源連接	13	液體洗衣劑專用測量輔助工具	25
初次洗滌前	14	排水泵堵塞	26
搬運	14	排水軟管虹吸管位置堵塞	26
 瞭解本機器	15	供水濾網堵塞	27
電器	15	 故障和處理程序	27
操作面板	16	緊急釋放	27
顯示符號	17	顯示面板上的資訊	28
 衣物	18	故障和處理程序	29
衣物準備	18	 售後服務	31
衣物分類	18	 技術規格	31
 程序預設設定	19	°C(Temp.) 溫度	19
°C(Temp.) 溫度	19	⊙(rpm) 轉速	19
⊙(rpm) 轉速	19	🕒(Finish in) 預設程序完成時間	19
🕒(Finish in) 預設程序完成時間	19		

用途

- 本產品僅限於家居中使用。
- 請勿在結霜和 / 或戶外安裝或使用本電器。如果殘留的水分結冰，可能會令電器受損。如果水管結冰，可能會裂開或爆裂。
- 本電器僅適用於清洗家用衣物，其中包含可機洗的衣物或可手洗的羊毛衣物（請參閱衣物上的洗滌標籤）。嚴禁將本電器用於其他用途。
- 此電器可使用自來水以及市售洗衣劑和護理產品（必須適用於洗衣機）。
- 本產品僅適用於最高海拔 4000 米以下的地區。

啟動電器前：

檢查電器外觀是否受損。若有受損，請勿啟動電器。如有任何問題，請聯絡您的專業代理商或我們的客戶服務中心。

請詳細閱讀並遵守操作和安裝說明，以及其他電器所附之資訊。

請保留文件供日後參考或交給下一位持有者。

安全說明

以下安全資訊與警告可以保護您免於受傷，同時避免您周遭的物品受損。

在安裝、維護、清潔和操作電器時，應採取必要安全措施並保持警惕。

兒童 / 人員 / 寵物

警告 致命風險！

由兒童或無法評估風險的人員使用可能會導致受傷，或造成生命危險。請特別注意：

- 8 歲以上的兒童，身體、知覺或精神有障礙者，以及欠缺使用本電器經驗和知識者，必須在負責其安全人員的監督下或了解設備安全及相關潛在危險的人員指導下才可使用本電器。
- 兒童不可將本電器當作玩具。
- 不得讓兒童在無人監督下進行電器的清潔與維護。
- 必須確保 3 歲以下孩童遠離電器。
- 在無人看管的情況下，切勿讓兒童或無法評估風險的人員靠近電器。

⚠ 警告**致命風險！**

兒童可能會將自己反鎖在電器中，而造成生命危險。

- 切勿將電器安裝在門後，因為機門可能會受到阻擋或無法完全開啟。
- 當電器已達使用年限，請將插頭拔掉並剪斷電源線，然後破壞電器的門鎖。

⚠ 警告**窒息危險！**

若兒童將膠膜或包裝袋當作玩具，可能會導致兒童被這些材料裹住，甚至導致窒息。請將包裝袋及膠膜放在兒童無法觸及之處。

⚠ 警告**中毒風險！**

若喝下洗衣劑和衣物護理產品，可能會導致中毒。若意外吞食，請盡速就醫。請將洗衣劑與護理產品放在兒童無法觸及之處。

⚠ 警告**燙傷風險！**

在高溫洗滌時，洗衣機門上的玻璃也會變熱。機門高溫時，應確保孩童不會觸摸電器。

⚠ 警告**眼睛或皮膚刺激！**

接觸洗衣劑或護理產品可能會導致眼睛或皮膚過敏或發炎。如果眼睛或皮膚與洗衣劑 / 護理產品直接接觸，請立即用水徹底沖洗。請將洗衣劑與護理產品放在兒童無法觸及之處。

安裝**⚠ 警告****電擊 / 火災 / 物料受損 / 電器損壞的風險！**

若電器未妥善安裝，可能會構成危險。請遵守以下內容：

- 電源插座的主電壓必須符合電器識別銘牌上的額定電壓。連線負載和所需的保險絲保護資訊都註明在識別銘牌上。
- 本電器只可以連接已妥善安裝的保護型插座。電源插座必須位於可輕易觸及的位置。
- 電源插頭和保護接點插座必須相符，而且接地系統必須正確地安裝。
- 安裝使用的電線必須有足夠的截面面積。
- 電源插頭必須位於可輕易觸及的位置。若無法達致上述要求，為了符合對應的安全規例，必須按照電力裝置規例，在電力裝置中加入一個開關（雙極切斷）。
- 如果使用漏電保護器，請選擇有下列標誌的產品：。只有此標誌可以確保漏電斷路器符合所有適用的法規。

⚠ 警告**電擊 / 火災 / 物料受損 / 電器損壞的風險！**

若電器的電源線損壞或遭修改，可能會造成電擊、短路或因過熱造成火災。不可扭曲、擠壓、修改電源線或接觸熱源。

⚠ 警告

火災 / 物料受損 / 電器損壞的風險！

使用延長線或多孔插座可能會因過熱造成火災或短路。
請直接將電器連接到正確安裝的接地插座。請勿使用延長線、多孔插座或分接器。

⚠ 警告

受傷 / 物料受損 / 電器損壞的風險！

- 電器運作時可能會震動或移動，造成人員受傷或物料受損。電器應置於乾淨、平坦而堅固的表面，使用水平儀檢查並以螺牙腳座調整。
- 若握住電器突出的部件（例如機門）來抬起和移動電器，可能會造成部件斷裂而造成受傷。請勿握住電器突出的部件來移動電器。

⚠ 警告

受傷風險！

- 此電器具有一定的重量。試著抬起可能會造成受傷。請勿試圖抬起電器。
- 手可能會被電器尖銳的邊緣割傷。請勿握住電器尖銳的邊緣。需要抬起電器時，請戴上保護手套。
- 若水管和主電源線未確實固定，可能讓人絆倒並造成受傷。將水管和主電源線確實固定，如此才不會造成人員絆倒。

注意！

物料受損 / 電器損壞

- 若水壓太高或太低，電器可能無法正常運作，亦可能造成物料受損或電器損壞。請確認供水機構的水壓至少達到 0.1 MPa (1 bar)，但不超過 1 MPa (10 bar)。
- 若水管經過修改或受損，可能會造成物料受損或電器損壞。水管不得扭曲、擠壓、修改或切割。
- 使用其他品牌的水管供水可能會造成物料或電器損壞。必須使用電器隨附的水管或原廠的替換水管。
- 電器透過運輸鎖定器防止運送途中滑動。若電器啟動前尚未移除運輸鎖定器，可能會損壞電器。首次使用次，請確定已拆下運輸鎖定器。請保留運輸鎖定器。若要運送電器，請將運輸鎖定器重新裝上以避免電器在運送途中受損。

操作

⚠ 警告

火災 / 爆炸風險！

如果放入預先使用含有溶劑的洗衣劑，例如除污劑 / 洗滌液處理的衣物，可能會在滾筒中產生爆炸。
使用機器清洗上述衣物之前，請先用水徹底清洗一次。

⚠ 警告

中毒風險！

含有溶劑的清潔劑可能會產生有毒氣體。
請勿使用含有溶劑的清潔劑。

警告 受傷風險！

- 若依靠或坐在開啟的機門上，可能會令電器翻覆而造成受傷。請勿依靠或坐在開啟的機門上。
- 若攀爬到電器上，可能會令工作台斷裂而造成受傷。請勿攀爬到電器上。
- 若在滾筒轉動時碰觸，將會讓手受傷。請等到滾筒停止轉動。

警告 燙傷風險！

使用高溫洗滌功能時，在某些情況下，例如高溫洗滌液排放到洗臉盆時接觸高溫洗滌液，可能會導致燙傷。切勿觸摸高溫的洗衣水。

警告 眼睛或皮膚刺激！

在電器運轉過程中，若洗衣劑添加盒未關閉，那麼洗衣劑和護理產品可能會噴濺出來。如果眼睛或皮膚與洗衣劑 / 護理產品直接接觸，請立即用水徹底沖洗。若不慎吞食，請盡速求醫。

注意！

材質受損 / 電器損壞

- 若衣物量超過電器的最大負載量，電器可能無法正常運作，亦可能損害材質或損壞電器。請勿超過烘乾衣物的最大負載量。請遵守每個烘乾程序的最大衣物負載量。

- 若在電器中倒入錯誤用量的洗衣劑或清潔劑，可能會損害物料或損壞電器。請依照製造商說明使用洗衣劑 / 護理產品 / 清潔劑或柔順劑。

清潔 / 維護

警告 致命風險！

本設備為電力驅動。接觸帶電零件或會導致觸電。請特別注意：

- 關掉電器。切斷電器電源（拔掉插頭）。
- 請勿以潮濕的手握住電源插頭。
- 從插座上拔下插頭時，切勿拉扯電線而是握住插頭本體，否則可能令成電線受損。
- 請勿對電器或其功能進行任何技術上的修改。
- 電器的維修或其他工作應由客戶服務中心或電工進行。相同規則也適用於更換主電線（若有需要）。
- 您可以向我們的客戶服務中心訂購主電線。

警告 中毒風險！

含有溶劑的清潔劑可能會產生有毒氣體。請勿使用含有溶劑的清潔劑。

警告

電擊 / 物料受損 / 電器損壞的風險！

若濕氣進入電器中，可能會造成短路。

請勿使用高壓清洗機或蒸氣清潔器來清潔您的電器。

警告

受傷 / 物料受損 / 電器損壞的風險！

使用其他品牌的零件或配件十分危險，可能會造成受傷、物料受損或電器損壞。

基於安全考量，僅可使用原廠零件及配件。

注意！

物料受損 / 電器損壞

如果清潔劑和衣物預處理劑（例如去污劑、預洗噴潔劑等）與電器表面接觸，可能會導致電器損壞。請特別注意：

- 避免此類溶劑與電器表面接觸。
- 只能使用水及軟布清潔電器。
- 立刻清除所有殘餘的清潔劑、噴霧或其他殘留物。

環境保護

包裝 / 舊電器



請以環保方式棄置包裝。

此設備根據歐盟關於使用過的電器及電子產品的指令 2012/19/EU（使用過的電器及電子產品 - WEEE）貼有相關標籤。

該指引訂明了歐盟範圍內舊電器退還及回收的框架。

關於節能使用洗衣機的建議

- 請務必在電器中放入相應程序的最大衣物量。
- 清洗髒污程度普通的衣物不需預先處理。
- 若為輕微和一般髒污的衣物，可節省能源和洗衣劑。
- 可選擇的溫度位於護理標籤上。電器中的溫度可能不同，如此可提供最佳節能和洗滌效果。
- **能源消耗的資訊***：
顯示屏會提供所選程序相關的能源消耗。越多指示燈亮起，表示程序的能源消耗越多。
這樣可以讓您在選擇程序設定時比較不同程序的能源消耗，並選擇所需的節能和省水設定。
- **節能模式**：顯示面板燈在幾分鐘後熄滅，啟動按鈕閃爍。此時按下任何按鈕即可使顯示面板重新亮起。程序執行時節能模式不會啟動。
- 如果隨後需要將衣物放入乾衣機中烘乾，則根據乾衣機製造商的說明選擇脫水速度。

* 視乎型號而定

定位和連接

電器隨附物件

提示： 檢查電器是否因搬運而受損。切勿使用損壞的電器。若有問題，請與購買的經銷商或我們的客戶服務中心聯絡。

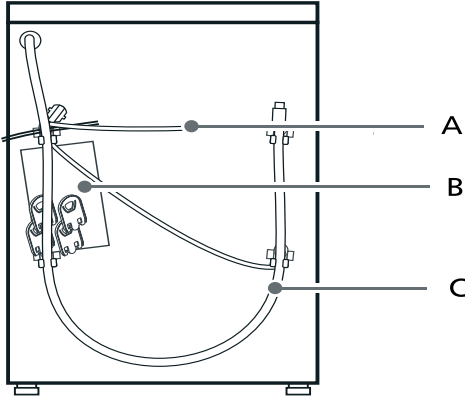

- A 電源線
- B 袋子：
 - 安裝和使用說明書
 - 保修書
 - 安裝和操作說明的補充資料 *
 - 底蓋板說明
 - Home Connect 安裝指南 *
 - 移除運輸鎖定器後開口的蓋板
- C 排水軟管
- D 標準 / Aqua-Secure 型號的供水軟管
- E 螺絲 *
- F 底蓋板 *

* 視乎型號而定

選用配件

需要使用軟管夾（直徑 24 - 40 毫米，可在專業經銷商處購買）將排水軟管與虹吸管連接。

實用工具

- 對齊用水平尺
- 扳手：
 - WAF13, 用於旋鬆運輸鎖定器，和
 - WAF 17, 用於調校洗衣機的螺紋基座

安裝

提示： 滾筒中的濕氣來自最後的運作測試。

安全說明

警告

受傷風險！

- 此電器具有一定的重量。因此抬起 / 運輸電器時必須小心操作。
- 如果試圖抓住電器的突起部位（例如機門）而將其抬起，那麼洗衣機的零件可能會損壞，甚至導致人身傷害。請勿以突起部位抬起電器。
- 如果軟管和電源線位置安排不妥當，就有可能導致絆倒和受傷。小心放好軟管和電線，以免絆倒。

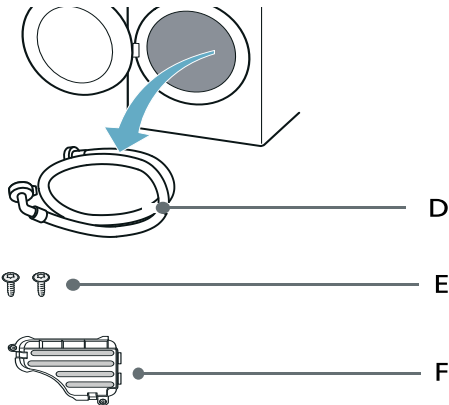

注意！ 損壞電器

結冰的軟管可能會裂開或碎裂。
請勿將電器安裝在可能結霜的環境或室外。

注意！ 漏水損壞

供水軟管和排水軟管的連接點處都存有較高的水壓。為避免漏水和滲水引起的損壞，您必須嚴格遵守本章節中的相關說明。

提示

- 除了此處所列之安全資訊外，各地水電供應者可能還有特殊需求。
- 如有疑問，請由專業人員安裝本設備。

安裝地點

提示：電器必須平穩放置，確保其不會移動。

- 安裝地點的表面必須平穩堅固。
- 不適合安裝於軟質地面 / 地板。

安裝在底座或木製樓板上

注意！ 機器損壞

脫水時，機台可能會移動而從底座上傾翻 / 墜落。

必須用固定接片固定基座。
訂購編號：WMZ2200、WX975600、CZ110600、Z7080X0。

提示：若天花板上有木頭橫樑，請採取以下方式架設本機台：

- 儘可能靠在牆角；
- 將厚度 30 毫米以上的防水木板用螺栓固定在地面上後，再將機台架設在上面。

安裝在有抽屜的平台上*

平台訂購編號：
WMZ20490、WZ20490、WZ20510、WZ20520。

* 視乎型號而定

將洗衣機安裝在廚房中

警告

致命風險！

如果觸摸帶電零件，可能會導致觸電。

提示

- 開槽深度必須為 60 厘米。
- 只可將電器安裝在連續的工作檯面底下，且工作檯必須與相鄰的櫥櫃緊固連接。

想要將電器安裝在連線的工作檯面下，必須拆下電器的蓋板，更換為專用的金屬蓋板。

提示：專用金屬蓋板可由客戶服務中心購得，訂購編號：WZ20430。

拆除運輸鎖定器

注意！ 損壞電器

- 電器在運輸過程中透過運輸鎖定器固定。如果未及時拆除運輸鎖定器，電器運行時可能受到損壞。因此，首次使用電器前，必須將四個運輸鎖定器完全拆除。將拆下的鎖定器儲存在安全的地方。
- 為避免發生運輸時發生損壞，如果將來需要搬運洗衣機，就必須先將運輸鎖定器裝回洗衣機初始的位置。

提示：將螺絲和套管儲存在安全的地方。

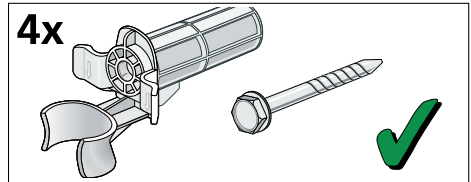

1. 從固定夾中取出軟管。

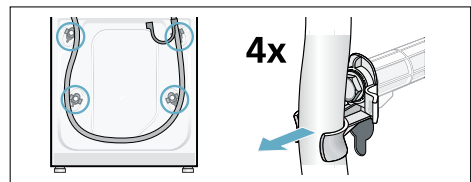

2. 擰鬆並拆下四個運輸撐柱螺絲。移除套管。首先需要將電源線從托架上拆下。

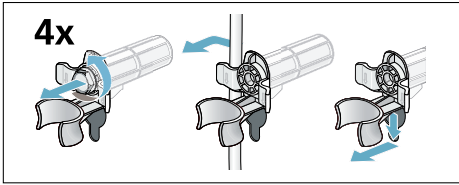

3. 安裝蓋子。用力按壓卡鉤，將蓋子牢牢鎖定位。

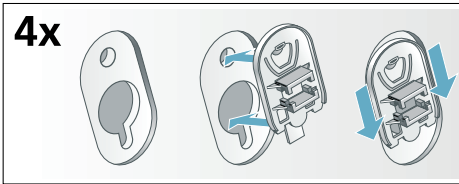

拆除支柱

1. 擰鬆並拆下所有垂直運輸支柱的螺絲。

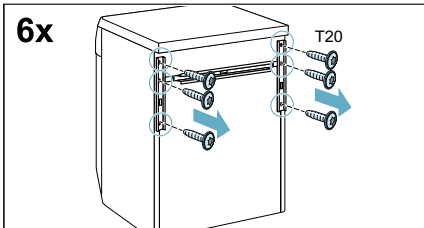

2. 移除運輸支柱。

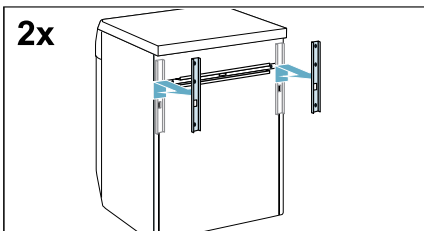

3. 擰鬆並拆下水平運輸支柱的螺絲。

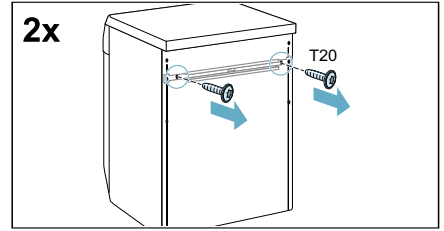

4. 移除運輸支柱。

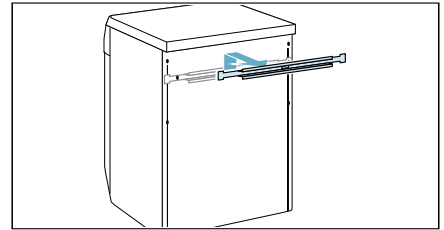

軟管及電線長度

■ 左側連接

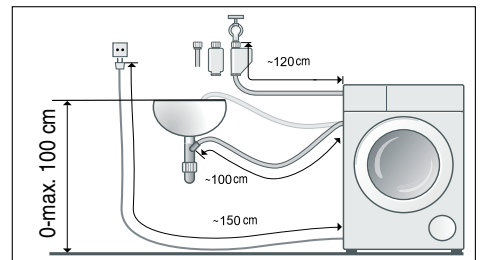

■ 右側連接

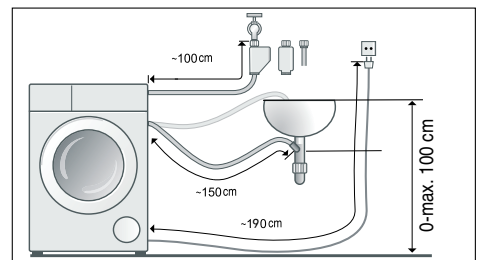

* 視乎型號而定

建議：若在進行連接時發現供水軟管過短，可向售後服務訂購延長管。

供水

警告

致命風險！

如果觸摸帶電零件，可能會導致觸電。

提示

- 洗衣機必須使用冷水供水。
- 避免將洗衣機連接至未增壓熱水鍋爐的冷熱水混合龍頭。
- 避免使用舊的供水軟管。應使用隨機提供的供水軟管，或從專業授權零售商處購得的軟管。
- 請勿扭曲或擠壓供水軟管。
- 不可改造（剪短或切斷）供水軟管，否則將無法保證軟管強度。
- 只可徒手扭緊螺絲連接處。如果用工具（鉗子）將螺絲旋得太緊，可能會導致螺絲紋損壞。

供水的最佳水壓

最低 0.1 MPa (1 bar)

最高 1 MPa (10 bar)

提示

- 當水龍頭打開時，自來水流速最低為 8 公升 / 分鐘。
- 若水壓高過此數字，則必須安裝減壓閥。

連接

將供水軟管與水龍頭（26.4 毫米 = ¾ 吋）和洗衣機連接：

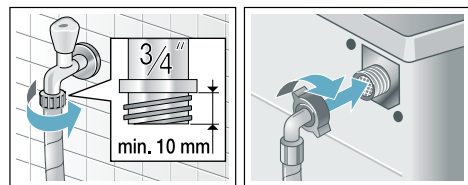

提示：請小心開啟水龍頭，檢查各連接點的滲漏緊閉程度。螺絲連接處位於水管壓力下方。

排水

警告

燙傷風險！

使用高溫洗滌功能時，如果在某些情況可能會導致燙傷（如熱水排放到洗臉盆中時接觸熱水）。

請勿將手伸入熱水中。

注意！

漏水損壞

如果在排水過程中，由於水壓過高導致排水軟管從水盆中滑出，或者軟管接頭鬆脫，那麼流出的水可能會引起淹水。固定排水軟管，確保其不會滑出或鬆脫。

注意！

洗衣機或衣物損壞

如果排水軟管的末端浸在排出的水中，那麼水可能會被回吸至洗衣機內，導致洗衣機 / 織物損壞。

請務必確認：

- 塞子不會堵塞水盆排水。
- 避免將排水軟管的末端浸入排出的水中。
- 洗衣機排水的速度夠快。

提示

- 請勿扭曲排水軟管或將軟管拉緊。
- 出水口高度設置：
最低 0cm ~ 最高 100 厘米。

連接

■ 排水至水盆

固定出水軟管，確保其不會滑出或鬆脫。

可向售後服務購買彎頭：

獨立零件編號 00655300

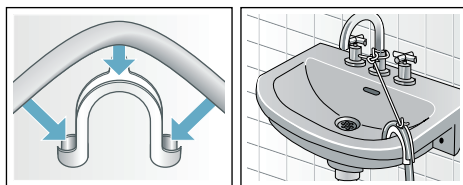

- **排水至虹吸管**
必須使用直徑 24-40 毫米的軟管夾將接頭牢牢固定（可從專門店購得）。

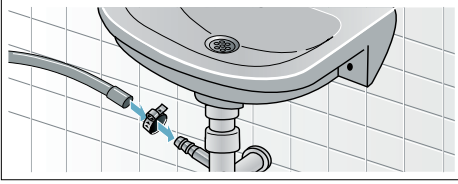

- **將洗衣機的排水排放至帶有橡膠套管的塑膠管中，或排水槽中**

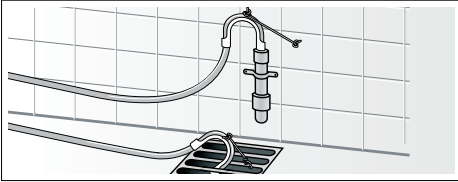

校準

使用水平儀確保洗衣機放置位置處於水平狀態。

水平調節不當可能會導致洗衣機發出強烈的噪音、劇烈的振動以及「緩慢移動」。

1. 使用扳手，順時針旋轉鎖緊螺母將其鬆開。
2. 請使用水平儀檢查電器的校準狀況，必要時予以調整。轉動電器的基座來改變其高度。
洗衣機的四個支腳都必須穩固地著地。
3. 將鎖定螺帽旋緊至機殼上。
這時請抓緊基座，且不要調整高度。
電器四個基座上的鎖定螺帽均必須旋緊在機殼上！

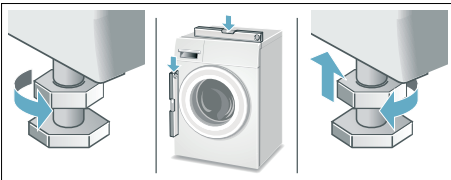

電源連接

電源連接

警告
觸電風險！

接觸帶電的零件或會導致死亡。

- 請以握緊插頭的方式拔除電源插頭，不要拉扯電纜，以免電纜受損。
- 手部潮濕時，不要觸碰或握持電源插頭。
- 電器運轉時，切勿拔出電源插頭。
- 只可將洗衣乾衣機連接到已正確接地的交流電插座。
- 主電源電壓必須與洗衣乾衣機（電器定額牌）上指定的電壓規格相同。
- 定額牌上也會標示所需連接之電力負荷及保險絲。

請確定：

- 電源插頭之規格與插座規格相同。
- 電纜線橫截面積符合規定。
- 地線裝置已安裝妥當。
- 損壞的電源線只可以由電工更換。備品電源線在客戶服務中心有售。
- 不可使用多孔插座 / 連接器或拖板。
- 如要使用殘餘電流斷路器，只可使用具以下符號的種類：此符號確保斷路器種類符合法規。
- 必須確認電源插頭位於可接觸的地方。
- 不可扭曲、擠壓、修改、切斷電源線或是接觸熱源。

初次洗滌前

電器在出廠前經徹底檢查。第一次使用時，請執行 **Drum clean** 程序，**不要放入衣物**，以除去殘留的測試用水。

提示：

- 電器必須已經安裝而且正確連接。
→ "定位和連接" 頁 9
 - 切勿啟動損壞的電器。
1. 插上電源插頭。
 2. 開啟水龍頭。
 3. 將程序旋鈕轉至 **Off (關)**。電器隨即開啟。
 4. 關上機門。請勿放入任何衣物。
 5. 選擇 **Drum clean** 程序。
 6. 打開洗衣劑添加盒。
 7. 將約 2 公升的水倒入添加槽 II。
 8. 根據洗衣劑製造商的使用說明，在添加槽 II 加入滾筒專用清潔劑。
提示：為防起泡，請勿使用任何洗衣劑。
 9. 關好洗衣劑添加盒。
 10. 選擇 **開始 / 添衣 (Start/Reload)**。
 11. 程序結束時，將程序旋鈕轉至 **Off (關)**。電器隨即關閉。
電器已準備就緒。

搬運

例如，當搬家時

準備工作：

1. 關閉水龍頭。
2. 降低供水軟管中的水壓。→ 頁 27
3. 將殘留的水排出。→ 頁 26
4. 斷開電器的主電源。
5. 拆除軟管。
6. 清空洗衣劑添加盒。
→ "洗衣劑添加盒和外殼" 頁 25
→ "液體洗衣劑專用測量輔助工具 A" 頁 25

安裝運輸鎖定器：

1. 拆下蓋子，並將其儲存在安全的位置。
必要時使用螺絲刀。

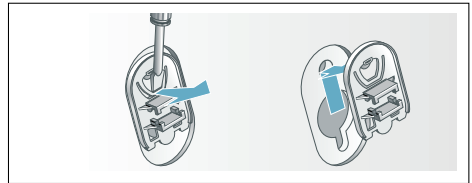

2. 將四個套管插入。
將電源線牢固地固定在托架上。插入並擰緊螺絲。

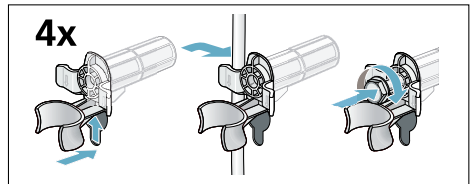

再次啟動電器前：

提示

- 支柱 **必須** 拆除。
- **必須** 將運輸鎖定器拆除。
→ "拆除運輸鎖定器" 頁 10
- 將約 2 公升的水倒入 添加槽 II，選擇 **Spin 脫水** 或 **Rinse 過水** 程序，然後啟動。
這樣可以防止未使用的洗衣劑在下次洗衣時流入排水口中。

 瞭解本機器

電器

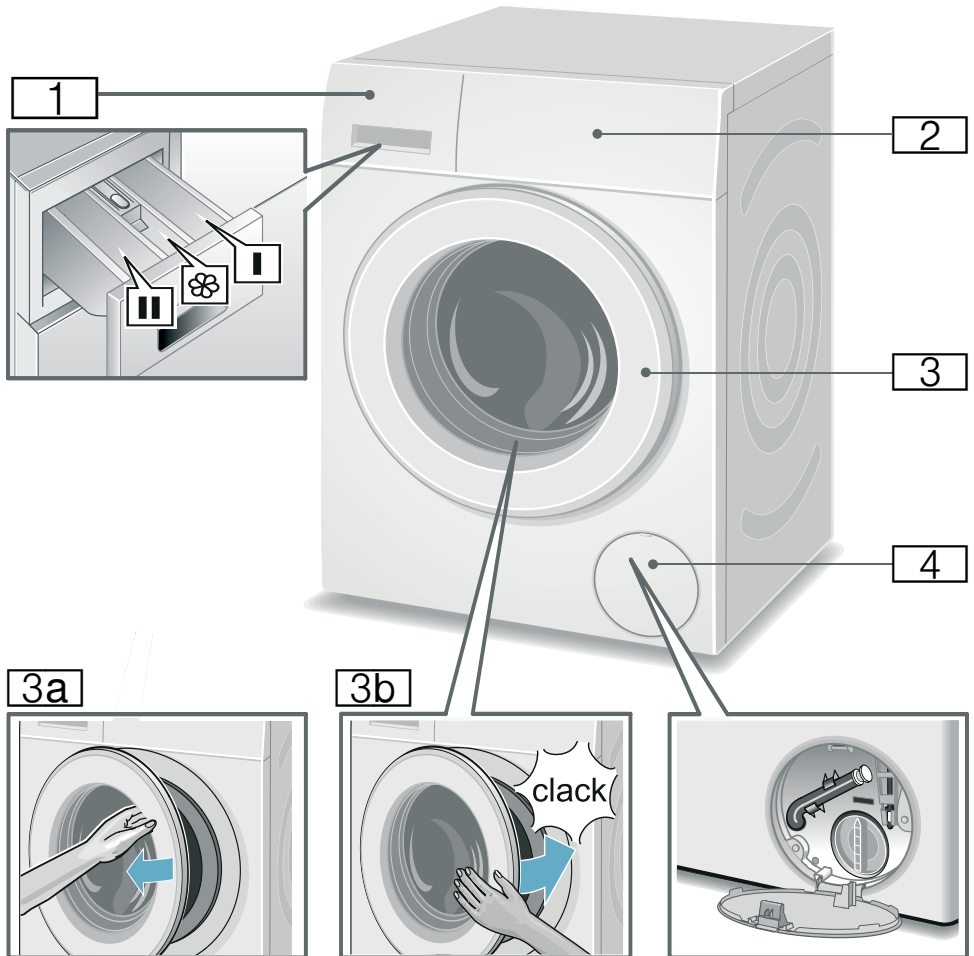

- 1 洗衣劑添加盒
- 2 控制面板
- 3 機門

- 3a 開啟機門
- 3b 關閉機門
- 4 排水泵蓋

操作面板

程序概覽中包含可使用的程序預設設定和其他程序設定；差異視乎型號而定。

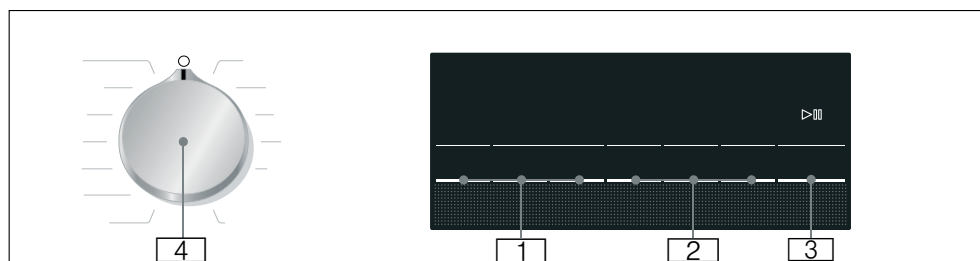
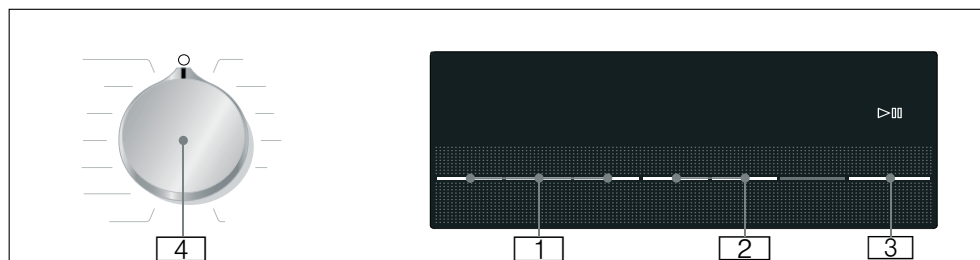

- 1 可變更的**程序預設設定**。
所有程序預設設定概覽 → 頁 19
- 2 可選擇的**附加程序設定**。
所有附加程序設定概覽
- 3 **開始 / 添衣 (Start/Reload) 按鈕**用於啟動用於啟動、暫停（例如添加衣物）和取消程序。
- 4 **程序旋鈕**用於選擇程序，以及啟動和關閉電器。

顯示符號

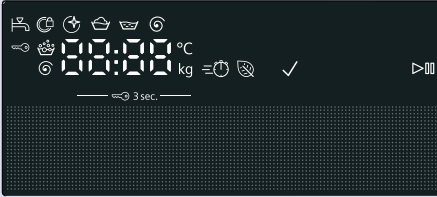

程序進度符號

洗滌: 亮起表示正在運行洗滌週期。

過水: 亮起表示正在運行過水週期。

脫水 / 排水: 亮起表示正在脫水或排水正在運轉。

程序資訊符號

90°C、 1200、9.0kg*：所選程序的溫度、脫水速度和最大衣物量。

1:30*：程序所剩時間。

控制面板安全鎖: 亮起表示控制面板安全鎖已啟動。啟動 / 停用控制面板安全鎖。

機門鎖: 亮起表示機門無法開啟。

水龍頭: 閃爍表示水龍頭未開或沒有供水；亮起表示水壓太低。

過量: 亮起表示使用的洗衣劑過多。

提示：* 視乎型號和所選程序而定。

衣物

衣物準備

注意！

電器 / 衣物損壞

異物（如硬幣、萬字夾、針、釘）可能會損壞衣物和洗衣乾衣機的組件。

準備洗衣時請注意以下指示：

- 添加洗衣劑、清潔添加物、護理產品和清潔劑時，請務必依從製造商的說明。
- 請勿超過最大衣物容量。裝入過量衣物會令洗衣效果變差。
- 請勿將洗衣劑和洗前衣物處理劑（如去污劑、預洗噴霧劑等）沾在洗衣乾衣機的表面上。請用濕布立即抹走任何殘餘噴霧和其他殘留物或液體。
- 清空所有口袋。取出所有外來物件。

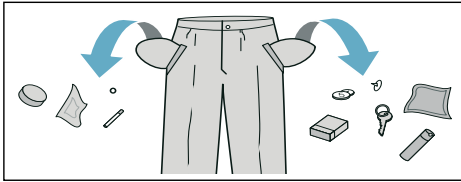

- 取出金屬物件（萬字夾等）。
- 長褲、針織物與針織紡織品，例如球衣、T 恤或運動衫應翻成反面。
- 確認內衣是否可機洗。
- 清洗精緻衣物（緊身衣、內衣等）時，請使用洗衣網或洗衣袋。
- 拉上拉鍊、扣上外層的鈕釦。
- 刷去口袋與領口處的沙粒。
- 取下窗簾鉤或是將窗簾放入洗衣網 / 洗衣袋。





衣物分類

根據護理指示和護理標籤上的製造商資訊來為衣物分類：

- 布料 / 纖維類型
- 顏色

提示：衣物可能會褪色。白色和彩色衣物應分開洗滌。新上色布料需在第一次洗滌時分開洗滌。

- 髒污程度
 - 將同等髒污程度的衣物一起洗滌。您可以在以下章節找到關於衣物髒污程度的例子：
 - **輕微：**不需要預先處理，必要時選擇  **speed 高速便捷模式** 設定。
 - **一般**
 - **嚴重：**放入較少的衣物，必須預先處理或浸泡。
 - **污漬：**即時處理 / 預先處理出現的污漬。首先浸入肥皂水；切勿揉搓。然後選擇適當的程序洗滌衣物。有時，頑強或乾燥的污漬可能需要多洗幾次才能去除。
- 護理標籤上的符號

-  適用於一般洗滌程序；
例如：Cotton 棉質衣物程序
-  需要溫和的程序；
例如：Synthetics 輕柔衣物程序
-  需要特別溫和的程序；
例如：Chiffon 雪紡衣物程序
-  適用於手洗的衣物；
例如：Wool 羊毛衣物程序
-  不要使用洗衣機洗滌。

P+ 程序預設定

°C(Temp.) 溫度

根據程序階段，您可以在程序開始前和運行過程中變更溫度。

可供設定的最高溫度視乎型號及所選的程序。

⊖(rpm) 轉速

根據程序進度，您可以在程序開始前和運行過程中變更脫水速度（單位為 rpm；每分鐘旋轉數）。

設定 0（「免脫水」）：只排出漂洗水，但是不運行最後的脫水程序。衣物在滾筒內沒有脫乾，適用於不可脫水的衣物。

設定 ---（「免排水」）：免排水 = 不運行最後的排水程序。最後洗清完成後，衣物仍然浸泡在水中。

洗衣程序結束後，若不會立即取出電器中的衣物，可以選擇「免排水」避免衣物起皺。

繼續 / 結束程序 → 頁 23

可供設定的最高速度取決於洗衣機型號以及所選的程序。

🕒(Finish in) 預設程序完成時間

啟動程序前，可預先以一小時為增量（h = 小時）選擇程序結束時間（「Finish in」預定）時間，可選擇的最長時間為 24 小時。

若要執行此步驟：

1. 選擇程序。
顯示所選程序持續時間，例如 **2:30**（小時：分鐘）。
2. 反覆觸碰 🕒(Finish in) 預設程序完成時間 按鈕直到顯示所需的小時數。
3. 選擇 **開始 / 添衣 (Start/Reload)** 按鈕。程序隨即啟動。
選擇的時間（例如 **8 h**）會顯示於顯示面板上並倒數計時，直到程序開始。接著顯示程序持續時間。

提示：洗衣機會在程序運行過程中自動調節程序的持續時間。變更程序預設定或程序附加設定後，程序的持續時間也會隨之改變。

程序開始後（如果已預選 🕒(Finish in) 預設程序完成時間時間，而且程序未啟動），您可變更預選時數如下：





1. 選擇 **開始 / 添衣 (Start/Reload)** 按鈕。
2. 觸碰 🕒(Finish in) 預設程序完成時間 按鈕變更時數。
3. 選擇 **開始 / 添衣 (Start/Reload)** 按鈕。



附加程序設定

提示：在一覽表中可看到提供的附加程序選項，可用選項視乎型號而定。

(speed/eco) 高速便捷模式 / 綠色節能模式

按鈕有兩種不同的設定，視乎程序而定：

-  **speed** 高速便捷模式
更短的洗滌時間，同時達到與未選擇  (speed/eco) 高速便捷模式 / 綠色節能模式 設定時相同的效果，但使用的能源較多。
提示：請勿超過最大衣物容量。
-  **eco** 綠色節能模式
善用能源的洗滌方式，可降低溫度並取得均勻的洗滌效果，同時達到與未選擇  (speed/eco) 高速便捷模式 / 綠色節能模式 設定時相同的效果。

如需執行上述操作，請按下按鈕。首先，您可以選擇  **speed** 高速便捷模式設定。如果再次按下按鈕， **eco** 綠色節能模式設定將會啟動。設定啟動後，相應的符號將會出現在顯示屏上。

如果再次按下按鈕，設定將不會啟動。

(Easy iron) 防皺易熨

特殊的脫水順序，其後會溫和地翻勻衣物並降低脫水速度，減少衣物皺摺。

提示：衣物上殘留的水份會增加。

(Rinse+) 額外過水

是否有額外的過水程序視您的程序而定；程序時間將延長，適用於極敏感肌膚及 / 或水質極軟地區。

操作電器

準備電器

電器交付前經過測試。第一次執行程序時，請使用 **Drum clean** 程序，不放入衣物，以除去測試程序所殘留的水份。
→ "初次洗滌前" 頁 14

提示

- 切勿啟動損壞的電器!
- 請通知客戶服務中心!

1. 插上電源插頭。



警告

觸電導致致命風險!

接觸帶電的零件會有導致死亡的風險。

- 請勿以拉扯電線的方式拔掉電源插頭。
- 只能用乾燥雙手插入或拔除電源插頭。

2. 開啟水龍頭。

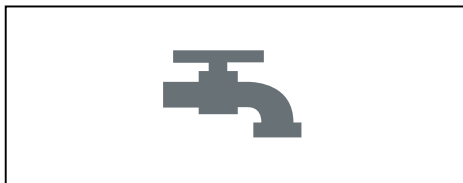

3. 打開電器機門。

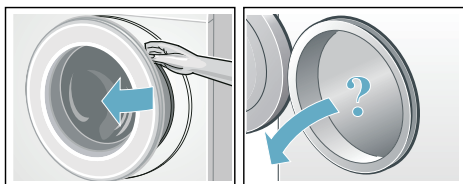

選擇洗衣機上相應的程序 / 開關

提示： 如果已經啟用控制面板安全鎖，則必須在設定任何程序前先解鎖控制面板安全鎖。

使用程序旋鈕選擇需要的程序。程序旋鈕可向任何方向轉動。

電器隨即開啟。

顯示面板會顯示目前的程序預設設定：

- 最大衣物量和
- 程序持續時間 (交替顯示)

將待洗滌的衣物放入滾筒

放入衣物。

關上機門。

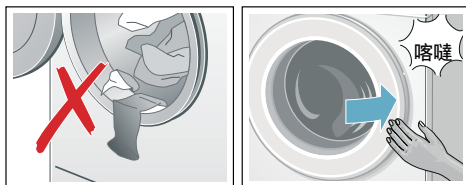

提示

- 攤平衣物，放入已預先整理好的衣物。將大小衣物混合洗滌。不同大小的衣物在脫水時會自行分佈得更均勻。某些衣物可能會導致負載不平衡。
- 嚴格遵守規定的最大洗衣量。超過最大衣物量會使清洗效果不佳，也容易產生皺摺。確保洗衣機門和橡膠密封圈沒有卡住任何衣物，然後關上機門。

添加洗衣劑及衣物護理劑

注意！ 損壞電器！

洗衣劑和洗前衣物處理劑（如去污劑、預洗噴霧劑等）可能會損壞電器的表面。請勿讓這些洗衣劑接近電器的表面。請用濕布立即抹走任何殘餘噴霧和其他殘留物或液體。

添加洗衣劑

根據下列條件添加洗衣劑和護理產品：

- 水的硬度（向水務署查詢），
- 製造商的規格（在包裝上），
- 衣物量，
- 髒污程度。

添加洗衣劑

1. 拉出洗衣劑添加盒。



警告

眼睛或皮膚刺激！

如在洗衣機運轉時開啟洗衣劑抽屜，清潔或護理產品可能會溢出。

請小心打開添加盒。

若皮膚或眼睛接觸到清潔劑或護理產品，請徹底清洗。

若意外吞食，請盡速就醫。

2. 倒入洗衣劑或清潔產品。

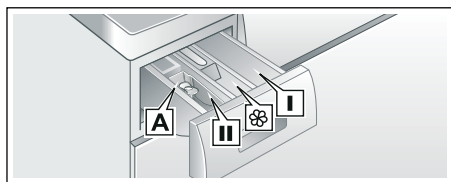

添加槽 I

衣物消毒。（只有已選擇**抗菌**附加程序設定或**抗菌**程序。）

添加槽 ☼

衣物柔順劑。請勿超過最大衣物容量。

添加槽 II

主要洗滌用洗衣劑、液態洗衣劑。

測量輔助工具 A *

用於添加液態洗衣劑。

* 視乎型號而定

提示

- 請用水稀釋黏稠的衣物柔順劑。這樣做可以防止堵塞。
- 在電器運轉時要開啟洗衣劑添加盒的話，請務必小心。

液態洗衣劑的測量輔助工具 A *

* 視乎型號而定

放好測量工具，以測量液體洗衣劑的正確用量：

1. 拉出洗衣劑添加盒。將用於主要洗滌的液態洗衣劑容器放入添加槽 II。
2. 將液態洗衣劑倒入液態洗衣劑容器，不要超過上限標記。
3. 重新放入添加槽。

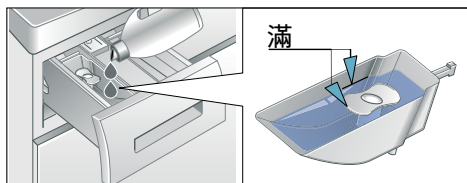

提示：請勿使用黏稠的液態洗衣劑。



啟動程序

觸碰 **開始 / 添衣 (Start/Reload)** 按鈕。符號  亮起，同時程序啟動。



控制面板安全鎖







您可鎖定電器，以免設定的功能被意外更改。如需執行上述操作，請啟動控制面板安全鎖。

同時按住  (rpm) 轉速 和  (Finish in) 預設程序完成時間 按鈕以啟動 / 停用控制面板安全鎖。



要啟動控制面板安全鎖：

程序開始後，按住  (rpm) 轉速 和  (Finish in) 預設程序完成時間 按鈕3秒。

-  亮起：控制面板安全鎖啟用。
-  閃爍：控制面板安全鎖已生效，程序旋鈕亦已調整。

提示： 程序結束時出現 **End**。機門關上。
 和  符號亮起，提醒您停用控制面板安全鎖。

要停用控制面板安全鎖：



同時按住  (rpm) 轉速 和  (Finish in) 預設程序完成時間 按鈕，直到符號  消失。

添加 / 取出衣物

啟動程序後，可根據需要添加或取出衣物。

觸碰  按鈕。電器將檢查是否可以添加衣物。

觸控顯示屏上將出現以下內容：

- 符號  消失，表示可添加。
- 符號  亮起，表示不可添加。



如需使程序繼續運行，觸碰  按鈕。程序隨即將自動繼續執行。

提示

- 添加衣物時，請勿長時間打開機門，否則衣物中的水可能會滲出。
- 基於安全考慮，當洗衣機內水位或溫度較高，或當滾筒轉動時，機門將維持鎖定狀態，此時無法添加衣物。

變更程序

若不小心啟動錯誤的程序，您可變更程序如下：

1. 觸碰  按鈕。
2. 選擇另一個程序。
3. 然後再次觸碰  按鈕。新的程序將從頭開始執行。

取消洗程



若程序處於高溫狀態：

1. 觸碰 **開始 / 添衣 (Start/Reload)** 按鈕。
2. 要冷卻衣物：選擇 **Rinse 過水**。
3. 觸碰 **開始 / 添衣 (Start/Reload)** 按鈕。

若為低溫的程序：

1. 觸碰 **開始 / 添衣 (Start/Reload)** 按鈕。
2. 選擇 **Spin 脫水**。
3. 觸碰 **開始 / 添衣 (Start/Reload)** 按鈕。



免排水時洗程結束

如果設定脫水速度為 --- (--- 免排水)，顯示屏上出現符號  --- 和 ，而且  符號閃爍。

繼續執行程序：

- 觸碰 **開始 / 添衣 (Start/Reload)** 按鈕 (衣物將以預設脫水速度脫水*) 或
- 選擇脫水速度或設定程序旋鈕至 **Spin 脫水**，接著觸碰 **開始 / 添衣 (Start/Reload)** 按鈕。

洗程結束

End 隨即在顯示面板中出現，而且  和  消失。

如果設定脫水速度為 0 (0=「免脫水」)。程序只會排水。

洗滌完成後

1. 將程序旋鈕設定至 **Off (關)**。
2. 開啟機門以添加或取出衣物。
提示： Aqua-Stop 型號毋需此步驟。
3. 關閉水龍頭。

提示

- 切勿將任何衣物留在滾筒中。在下次洗滌中他們可能縮水或使其他衣物染色。
- 從滾筒和橡膠密封圈中取出任何異物——生鏽風險。
- 擦乾橡膠密封圈。

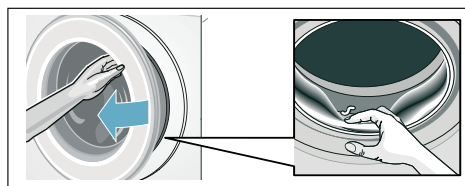

- 保持洗衣劑添加盒和機門開啟，以風乾殘餘水份。
- 請等到程序結束，因為電器可能仍處於鎖定狀態。然後打開洗衣機電源開關，等待其解鎖。

電器設定

可以透過以下方法變更設定：

- 調整結束信號的音量。
- 按鈕信號的音量。
- 開啟 / 關閉滾筒護理資訊信號。

若要變更設定，必須啟動設定模式。

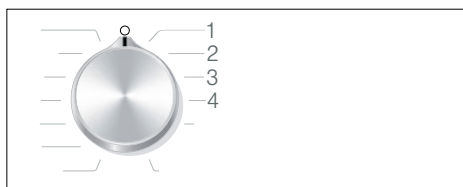

1/2/3/4... 程序旋鈕的位置

啟動設定模式：

1. 將程序旋鈕轉至位置 1。洗衣機隨即啟動。
2. 按住 **開始 / 添衣 (Start/Reload)** 按鈕，同時順時針方向旋轉旋鈕至位置 2/3/4。放開 **開始 / 添衣 (Start/Reload)** 按鈕。

設定模式已啟用，預設設定會顯示於顯示面板上。

變更音量和滾筒護理資訊

使用  (Finish in) 預設程序完成時間 按鈕以變更以下相應程序旋鈕位置的設定：

- 2: 結束信號的音量。
- 3: 按鈕信號的音量。

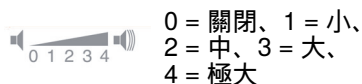

- 3: 開啟 / 關閉滾筒護理資訊信號。

 開啟

 關閉

退出設定模式

現時您可以結束程序，接著將程序旋鈕轉至 **Off (關)** 位置。設定已儲存。

清潔與打理

警告 致命風險！

如果觸摸帶電零件，可能會導致觸電。
關閉電器，並拔下電源插頭。

注意！ 起火和爆炸危險！

含有溶劑的清潔劑可能會產生有毒氣體。
請勿使用含有溶劑的清潔劑。

注意！ 電器可能會受損！

含有溶劑的清潔劑，如清潔溶劑液可能會損壞電器表面和零件。
請勿使用含有溶劑的清潔劑。

洗衣機外殼 / 控制面板

- 立即抹去殘餘的洗衣劑及清潔劑。
- 以軟質濕布擦拭。
- 請勿使用磨蝕性布料、海綿或清潔劑（不鏽鋼清潔劑）。
- 請勿用水槍清潔本電器。

洗衣筒

請使用無氯的清潔劑，切勿使用鋼絲絨刷。

如果電器內散發出異味，或是想要清理滾筒，執行 **Drum clean** 程序，毋需放入衣物及洗衣劑。

除垢

如果洗衣機使用過程中洗衣劑用量正確，則不需要進行任何除垢操作。但是，如果必須進行除垢操作，則請遵循除垢劑製造商的使用說明。適用的除垢劑在我們的網站或客戶服務中心有售。

洗衣劑添加盒和外殼

如果電器有洗衣劑或衣物柔順劑殘留：

1. 拉出洗衣劑添加盒。拉出洗衣劑抽屜。
2. 拆下襯墊：用手指將襯墊從下往上推。

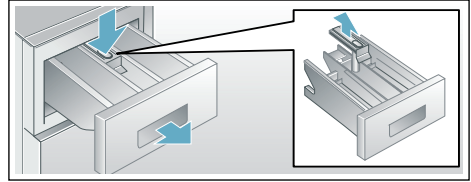

3. 用水和刷子清潔洗衣劑添加槽和襯墊，然後將其晾乾。同時清潔外殼內部。
4. 安裝襯墊，並將其鎖定到位（將圓筒推入導軌插銷）。
5. 推入洗衣劑添加盒。

提示：讓洗衣劑添加盒保持開啟，以風乾任何的殘餘水份。

液體洗衣劑專用測量輔助工具 A*

若液體洗衣劑殘留：

1. 握住測量輔助工具，向上拉出蓋子然後拆下。

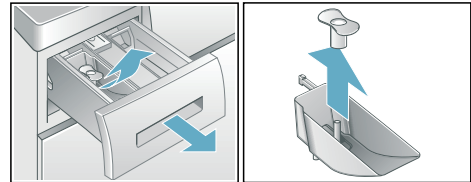

2. 清潔測量輔助工具，浸在水中刷洗。

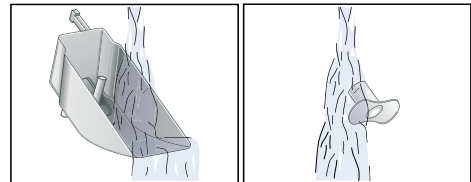

* 視乎型號而定

- 將蓋子裝回測量輔助工具。注意組裝標記，然後壓下蓋子直到發出喀嗒聲。

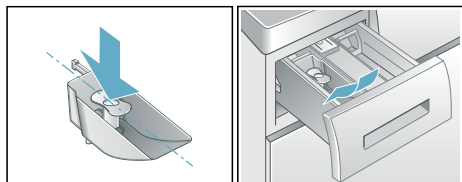

排水泵堵塞

提示：關閉水龍頭，防止更多的水流入，並確保水會通過排水泵排出。

警告

燙傷風險！

在較高水溫條件下運行時，水會變得非常熱。如果直接接觸熱水，可能會導致燙傷。請等待水冷卻後再行操作。

- 關掉電器。拔掉電源插頭。
- 開啟維護蓋板。

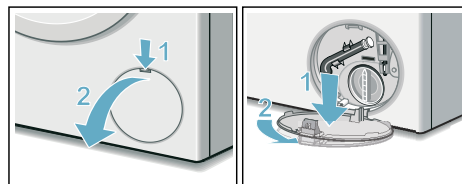

- 從固定夾中取出排水軟管。取下蓋板，將洗滌水倒入合適的容器。重新安裝密封蓋，並將排水軟管裝入固定夾。

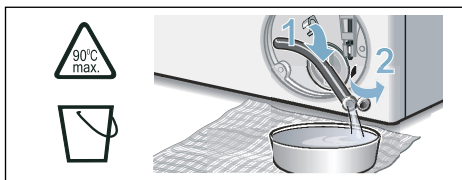

- 小心地拆下水泵蓋，殘留在其中的水可能會滲出。清潔內部、泵蓋和外殼。水泵中的葉輪必須能夠旋轉。重新裝入泵蓋並鎖上螺絲。把手必須位於垂直方向。

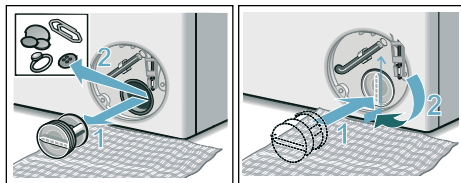

- 將維修蓋板裝回，將其鎖定到位並閉合。

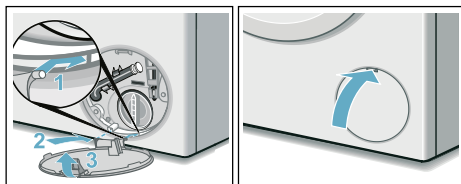

提示：為避免未用的洗衣劑在下次洗衣時流入出水口：將 2 公升的水倒入添加槽 II，並啟動 Spin 脫水程序。

排水軟管虹吸管位置堵塞

- 將程序旋鈕轉至 Off (關)。拔掉電源插頭。
- 鬆開軟管夾。小心地拆下排水軟管，殘留在軟管中的水可能會漏出。
- 清潔排水軟管和虹吸連接件。

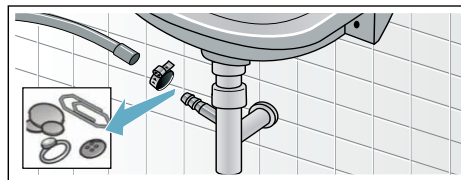

- 重新連接排水軟管，並以軟管夾固定連接點。

供水濾網堵塞

1. 釋放供水軟管中的水壓：
 - a) 請關閉水龍頭。
 - b) 選擇任何程序（除 **Rinse 過水** 和 **Spin 脫水** 以外）。
 - c) 選擇 **開始 / 添衣 (Start/Reload)** 按鈕。讓程序執行約 40 秒。
 - d) 將程序旋鈕轉至 **Off (關)**。電器隨即關閉。
 - e) 拔掉電源插頭。
2. 清洗濾網：
 - a) 從水龍頭上拆下軟管。使用小刷子清潔濾網。

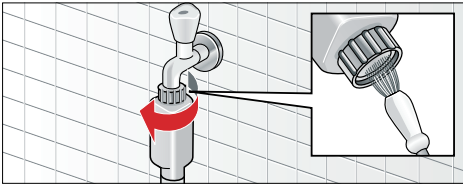

- b) 對於標準和自動斷水型號，須清潔位於電器背後的濾網：從電器背面拆下軟管。使用鉗子取出濾網並加以清潔。

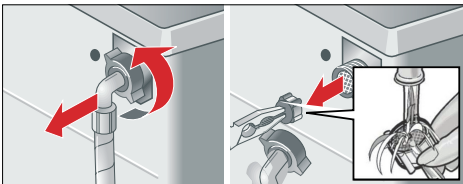

3. 連接軟管，並檢查會否漏水。

故障和處理程序

緊急釋放

例如，斷電的情況下
電源恢復後，程序將會繼續執行。

不過，如需拿出衣物，可遵從下列指示開啟機門：

警告

燙傷風險！

當洗衣機在高溫模式下運行時，如果接觸熱水和衣物可能會導致燙傷。請儘量先待其冷卻。

注意！

將手伸入或抓住旋轉中滾筒的風險！

將手伸入轉動中的滾筒會導致手部受傷。當滾筒轉動時請勿將手伸入。

注意！

漏水損壞！

任何漏出的水皆可能會造成漏水損壞。若透過玻璃仍可看見水時，請勿開啟機門。

1. 關掉電器。拔掉電源插頭。
2. 排水
3. 利用工具拉下緊急釋放裝置，然後放開。機門隨即可以開啟。

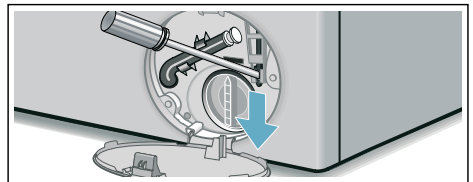

顯示面板上的資訊

顯示屏	原因 / 解決辦法
	<ul style="list-style-type: none"> ■ 快速閃爍 + 警告信號: 機門開啟且水位過高。關上機門，使用 開始 / 添衣 (Start/Reload) 按鈕或選擇 Spin 脫水 程序以繼續運行。 ■ 緩慢閃爍: 溫度過高，不得開啟機門。請等待約 30 秒，直到溫度下降。
	<ul style="list-style-type: none"> ■ 閃爍 (沒有供水): 水龍頭是否已打開? 供水濾網是否堵塞? → "供水濾網堵塞" 頁 27 供水軟管是否彎曲或堵塞? ■ 亮起 (低水壓): 只供參考。這不會影響程序所需時間。程序時間已延長。
E:18	<p>排水泵是否堵塞? → "排水泵堵塞" 頁 26</p> <p>排水軟管虹吸管位置是否堵塞 → "排水軟管虹吸管位置堵塞" 頁 26</p>
E:32	程序結束時和 End (結束) 交替顯示: 衣物出現不平衡的問題, 脫水程序已取消。
 亮起	控制面板安全鎖已啟用 – 將其停用。
 亮起	檢測到滾筒內泡沫過多, 已啟動額外洗清程序。下一個洗滌程序如果洗滌同等量的衣物, 則請減少洗衣劑的用量。
 閃爍	<p>執行 Drum clean 以清潔並保養滾筒和外筒。</p> <p>提示</p> <ul style="list-style-type: none"> ■ 在無任何衣物的情況下, 運程序。 ■ 如有需要, 請根據洗衣劑製造商的使用說明使用滾筒專用清潔劑。為防起泡, 請勿使用任何洗衣劑。 ■ 開啟 / 關閉資訊信號。
其他顯示資訊	關閉洗衣機等待五秒鐘, 接著重新啟動。若出現同樣的顯示畫面, 請聯絡客戶服務中心。

故障和處理程序。

故障	原因 / 解決辦法
電器漏水。	<ul style="list-style-type: none"> ■ 接妥或更換排水軟管。 ■ 旋緊安裝在供水軟管上的螺絲。
洗衣機未注水。 洗衣劑未流出。	<ul style="list-style-type: none"> ■ 程序未啟動。 ■ 水龍頭是否打開？ ■ 供水濾網是否堵塞？ → "供水濾網堵塞" 頁 27 ■ 供水軟管是否彎曲或堵塞？
(多個) 添加盒中倒入錯誤的洗衣劑 / 衣物柔順劑。	<p>添加盒：</p> <ol style="list-style-type: none"> 1. 清空並清潔。 2. 重新裝填。
添加盒中的洗衣劑 / 衣物柔順劑過期。	清潔並重新裝填添加盒。
機門無法開啟。	<ul style="list-style-type: none"> ■ 安全功能已啟動。程序？ ■ 只能用緊急釋放裝置開啟機門？ → "緊急釋放" 頁 27 ■ 已啟動控制面板安全鎖？停用控制面板安全鎖。 ■ 滾筒內的溫度過高，無法開啟機門。請等待約 30 秒，直到滾筒內的溫度下降。 ■ 滾筒內的水位過高。
程序不啟動。	<ul style="list-style-type: none"> ■ 是否觸碰 開始/添衣(Start/Reload) 按鈕或選擇  (Finish in) 預設程序完成時間 時間？ ■ 機門是否關閉？ ■ 已啟動控制面板安全鎖？停用控制面板安全鎖。
未排水。	<ul style="list-style-type: none"> ■ 排水泵是否堵塞？ → "排水泵堵塞" 頁 26 ■ 排水軟管虹吸管位置是否堵塞？ → "排水軟管虹吸管位置堵塞" 頁 26
滾筒中看不到水。	不是故障 - 水位低於視野範圍。
脫水效果不佳。 衣物過於潮濕。	<ul style="list-style-type: none"> ■ 不是故障 - 由於衣物在滾筒內的擺放位置不平衡，因此衣物負載失衡檢測系統中斷脫水。將大、小衣物均勻地放置在滾筒內。 ■ 是否已選擇  (Easy iron) 防皺易熨 附加程序設定（視乎型號而定）？ ■ 是否已選擇 Night wash 夜間清洗 附加程序設定或 Night wash 夜間清洗 程序（視乎型號而定）？ ■ 是否選擇了過低的速度？
進行了幾次脫水程序。	不是故障 - 衣物負載失衡檢測系統正在調節衣物放置不平衡。

故障	原因 / 解決辦法
程序執行時間較平常長。	<ul style="list-style-type: none"> 不是故障 – 失衡檢測系統正在透過重複攤開衣物以調整衣物擺放位置失衡問題。 不是故障 – 泡沫檢測系統啟動 – 已啟動過水程序。
洗衣程序期間，程序持續時間發生變化。	不是故障 – 程序的步驟順序會優化特定的洗衣程序。這樣會改變觸控顯示屏上顯示的剩餘時間長度。
泡沫從料盒中溢出。	<p>洗衣劑用量是否過多？</p> <p>將 1 勺織物柔順劑與 1/2 升水混合後注入料盒 II 以減少泡沫。(羽絨，戶外衣服和運動衣物程序除外)</p> <p>下次洗滌時應適當減少洗衣劑用量。</p> <p>選擇適合機洗的市售家用低泡洗衣劑和護理產品。</p>
電器內產生異味或污漬。	<p>不放入衣物，運行 Drum clean 程序或清潔滾筒程序。</p> <p>加入滾筒專用清潔劑。</p> <p>提示：如有需要，請根據洗衣劑製造商的使用說明使用滾筒專用清潔劑。為防起泡，請勿使用任何洗衣劑。</p>
洗衣劑 / 衣物柔順劑從機門的密封圈環處流出或是流入密封圈褶層。	添加盒內的洗衣劑 / 衣物柔順劑太多。切勿加入超過添加盒上的滿標示。
脫水程序中出現噪音、振動及「移動」。	<ul style="list-style-type: none"> 電器是否平穩？ → "校準" 頁 13 電器基座是否已固定？固定電器基座。 是否移除運輸鎖定器？ → "拆除運輸鎖定器" 頁 10
洗衣機運轉時，觸控顯示屏 / 指示燈無法運作。	<ul style="list-style-type: none"> 是否停電？ 保險絲是否燒斷？重置 / 更換保險絲。 若故障反覆發生，請聯絡客戶服務中心。
有洗衣劑殘餘在衣物上。	<ul style="list-style-type: none"> 部分無磷洗衣劑中含有不溶於水的殘留物。 選擇 Rinse 過水 或在洗滌結束後輕刷衣物。
如果您無法自行解決故障（關閉 / 打開電器電源後），或需要維修：	
<ul style="list-style-type: none"> 關閉電器，並拔下電源插頭。 關閉水龍頭並聯絡客戶服務中心。 	

售後服務

若故障和處理程序的建議無法幫助您解決故障情況 (→ "故障和處理程序" 頁 27), 請與我們的售後服務中心聯絡。

我們將找出解決方案, 讓工程師提供上門服務。

請向客戶服務中心提供電器的產品編號 (E-Nr.) 及生產編號 (FD)。

E-Nr. _____ FD _____

E-Nr. 產品編號
FD 生產編號

您可以在以下位置找到此資訊 (視乎型號而定):

- 機門內側
- 電器背面

請信賴製造商的專業。歡迎與我們聯絡。您可以確保由經過培訓的專業維修人員, 使用原廠備件對您的洗衣機進行維修。

技術規格

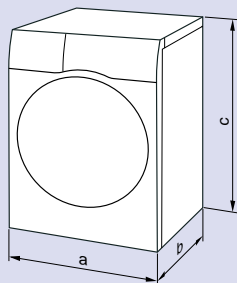

尺寸	a= 598 毫米 b = 590 毫米 c = 848 毫米
重量	71 公斤
電源連接	額定電壓: 220–240 V, 50 Hz 安裝最小的電流保護 (≡) 10 A 額定功率 2050 W
水壓	0.1–1 MPa (1–10 bar)
使用的環境條件 (依據 GB/T 4288)	周圍溫度: 0 °C - 40 °C, 無結凍 相對濕度: 小於 95% (25 °C時), 無凝結

故障時的送修與服務諮詢

CN 400 889 9999

各國當地的聯絡資料，請參閱隨附之客服索引。

BSH Hausgeräte GmbH

Carl-Wery-Straße 34

81739 München

GERMANY

siemens-home.bsh-group.com

Manufactured by BSH ELECTRICAL APPLIANCES (JIANGSU) CO., LTD. under Trademark License of Siemens AG



9001297632 (9906)