



Register your new Bosch now:
www.bosch-home.com/welcome



**Сушарка для білизни
WTG86400E**



BOSCH

uk Інструкція з експлуатації і встановлення

Про цю сушарку для білизни

Ви придбали сушарку для білизни марки Bosch.

Приділіть кілька хвилин ознайомленню з перевагами цієї сушарки для білизни.

Стандарти якості марки Bosch надзвичайно високі, тому кожна сушарка для білизни ретельно випробовується та перевіряється на заводі.

Докладніші відомості про асортимент нашої продукції, аксесуарів і запасних частин можна знайти на нашому веб-сайті www.bosch-home.com або отримати в наших сервісних центрах.

Якщо в інструкції з експлуатації та встановлення описуються різні моделі, то у відповідних місцях буде вказано на відмінності.



Перед введення сушарки для білизни в експлуатацію необхідно прочитати цю інструкцію з експлуатації та встановлення!

Правила відображення

⚠ Попередження!

Ця комбінація символів та сигнальних слів вказує на можливо небезпечну ситуацію. Ігнорування може стати причиною смертельного випадку або травми.

Увага!

Це сигнальне слово вказує на можливо небезпечну ситуацію. Ігнорування може спричинити матеріальні збитки та/або завдати шкоди навколишньому середовищу.

Вказівка / Порада

Вказівки по оптимальному використанню пристрою / інша корисна інформація.

1. 2. 3. / a) b) c)

Дії відображуються за допомогою цифр або літер.

■ / -

Перелічення відображуються за допомогою клітинок або маркера списку.

Зміст

	Використання за призначенням	4	Сушіння з кошиком для вовни	27	
	Рекомендації з безпеки	5	Налаштування програми	29	
	Діти / дорослі / домашні тварини	5	Старт програми	29	
	Встановлення	6	Хід програми	29	
	Експлуатація	8	Зміна програми або додавання білизни	29	
	Очищення / технічне обслуговування	11	Припинення виконання програми	30	
	Охорона довкілля	13	Кінець програми	30	
	Упаковка/Старий прилад	13	Виймання білизни та вимикання сушильної машини	30	
	Рекомендації для заощадження	13	Почистіть фільтр для ворсу	30	
	Встановлення та підключення	14	Спожорнення ємності конденсату	31	
	Комплект поставки	14		Налаштування сигналу та регулювання сили току	31
	Встановлення і підключення сушильної машини	14		Очищення	33
	Приладдя (опціонально)	16		Очищення сушильної машини та пульта керування	33
	Транспортування і захист від морозу	16		Очищення теплообмінника	33
	Відведення конденсату	17		Очищення датчика вологи	34
	Основна інформація	19		Що робити в разі несправності?	35
	Знайомство з приладом	20		Сервісна служба	37
	Сушильні машини	20		Показники споживання	38
	Панель управління	21		Технічні характеристики	39
	Дисплей	22			
	Білизна	23			
	Підготовка білизни	23			
	Сортування білизни в залежності від	23			
	Програми і кнопки	24			
	Програми	24			
	Кнопки	26			
	Управління приладом	27			
	Завантаження білизни та вмикання сушильної машини	27			
	Кошик для вовни	27			



Використання за призначенням

- Цей пристрій призначений виключно для побутового використання.
- Забороняється встановлювати та експлуатувати пристрій у приміщеннях із загрозою замерзання або на відкритому повітрі. Існує ризик пошкодження пристрою при замерзанні залишків води у ньому. Замерзлі шланги можуть розірватися або тріснути.
- Цей пристрій призначений виключно для побутового висушування і освіження білизни, що складається з матеріалів, випраних у воді та придатних для висушування в барабані (див. етикетку на текстильному виробі). Експлуатація пристрою з іншою метою не передбачена, а тому заборонена.
- Цей пристрій призначений для використання на висоті максимум до 4000 метрів над рівнем моря.

Перед першим увімкненням пристрою:

Переконайтеся, що на пристрої немає явних пошкоджень. Забороняється експлуатувати пошкоджений пристрій. При виникненні будь-яких проблем зверніться до спеціалізованої авторизованої мережі або до нашої сервісної служби.

Прочитайте і виконуйте інструкції з експлуатації та монтажу, а також ознайомтеся зі всіма іншими настановами, які постачаються у комплекті з вашим пристроєм.

Збережіть всі документи для наступного користування або користувача.

Рекомендації з безпеки

Інформація та попередження, наведені нижче, мають на меті захистити вас від ушкоджень та уникнути матеріальних збитків для вашого оточення.

Однак важливо вживати необхідних запобіжних заходів та встановлювати, обслуговувати, очищувати та експлуатувати пристрій з належною обережністю.

Діти / дорослі / домашні тварини

Попередження Ризик для життя!

Діти та інші особи, нездатні оцінити ризики, пов'язані з використанням пристрою, можуть отримати ушкодження або опинитися у небезпечній для життя ситуації. Тому виконуйте наступні настанови.

- Діти старше 8 років, особи з обмеженими фізичними, сенсорними або розумовими здібностями або особи з нестачею досвіду та знань можуть експлуатувати пристрій лише під наглядом або після проведення інструктажу з безпечного використання пристрою та усвідомлення потенційних ризиків.

- Не дозволяйте дітям гратися з пристроєм.
- Не дозволяйте дітям очищувати або обслуговувати пристрій без нагляду.
- Тримайте дітей віком до 3 років і домашніх тварин подалі від пристрою.
- Не залишайте пристрій без нагляду, коли поряд знаходяться діти та інші особи, що не оцінюють ризиків, пов'язаних із використанням машини.

Попередження Ризик для життя!

Діти можуть замкнутися всередині пристрою та опинитися у небезпечній ситуації.

- Заборонено встановлювати пристрій позаду дверей, які можуть пошкодити дверцята пристрою або завадити їх повному відкриттю.
- Щойно завершиться термін експлуатації пристрою, від'єднайте мережевий штекер від розетки, **потім** відріжте його та зламайте замок дверцят пристрою.

Попередження

Небезпека удушення!

Якщо дозволяти дітям гратися з упаковкою, пластиковою плівкою або деталями пакування, діти можуть заплутатися в них або надягти на голову і задушитися.

Тримайте упаковку, пластикову плівку та деталі пакування подалі від дітей.

Попередження

Небезпека отруєння!

Пральні засоби та засоби для догляду можуть спричинити отруєння внаслідок потрапляння в організм.

У разі ненавмисного проковтування засобу зверніться за медичною допомогою. Зберігайте пральні засоби та засоби для догляду за тканинами в недоступному для дітей місці.

Попередження

Подразнення очей/шкіри!

Контакт із пральним засобом чи засобом для догляду може призвести до подразнення очей/шкіри.

Ретельно промийте очі або шкіру у випадку контакту з пральними засобами або засобами для догляду. Зберігайте пральні засоби та засоби для догляду за тканинами в недоступному для дітей місці.

Встановлення

Попередження

Небезпека ураження електричним струмом / пожежі / матеріальних збитків / пошкодження пристрою!

Неравильне встановлення пристрою може призвести до небезпечних ситуацій.

Переконайтеся, що:

- напруга вашої розетки відповідає номінальній напрузі, вказаній на пристрої (паспортна табличка); підключене навантаження та потрібні запобіжники, що вказані на паспортній табличці;
- пристрій підключений виключно до джерела змінного струму через правильно встановлену розетку типу F;
- мережевий штекер відповідає розетці типу F, а система заземлення встановлена правильно;
- площа перетину кабелю достатньо велика;
- доступ до мережевого штекера вільний.
- При використанні запобіжника застосовуйте лише пристрій із таким символом: . Наявність цього символу гарантує, що пристрій відповідає всім відповідним вимогам.

⚠ Попередження
Небезпека ураження
електричним струмом /
пожежі / матеріальних
збитків / пошкодження
пристрою!

Пошкодження або модифікація кабелю живлення може призвести до ураження електричним струмом, короткого замикання або пожежі внаслідок перегрівання.

Забороняється перегинати, затискати або модифікувати кабель живлення. Не допускайте його контакту з будь-яким джерелом тепла.

⚠ Попередження
Небезпека пожежі /
матеріальних збитків /
пошкодження пристрою!

Застосування подовжувачів або розгалужувачів може призвести до короткого замикання або пожежі внаслідок перегрівання.

Підключайте пристрій безпосередньо до заземленої правильно встановленої розетки. Забороняється використовувати подовжувачі або розгалужувачі.

⚠ Попередження
Небезпека травмування /
матеріальних збитків /
пошкодження пристрою!

- Під час роботи пристрій може вібрувати або пересуватися, що відповідно може призвести до травмування або матеріальних збитків. Встановіть пристрій на чистій, рівній, твердій поверхні та за допомогою спиртового нівеліра вирівняйте його по горизонталі регульованими ніжками.
- Неправильне встановлення (розташування) пристрою на пральній машинці може призвести до травмування, матеріальних збитків та/або пошкодження пристрою. Якщо пристрій необхідно встановити на пральну машину, вона повинна бути принаймні тієї ж глибини та ширини, що і пристрій, та має фіксуватися на місці відповідним комплектом для підключення (за наявності). → *Сторінка 16*
Пристрій **ПОВИНЕН** фіксуватися цим комплектом для підключення. В іншому випадку встановлення пристрою заборонене.

- Якщо взятися за деталі пристрою, що виступають(наприклад, дверцята пристрою), щоб підняти або пересунути пристрій, деталі можуть відлаMATися та призвести до травмування. Заборонено братися за деталі пристрою, що виступають, із метою пересування пристрою.

Попередження **Небезпека поранення!**

- Пристрій дуже важкий. Спроба підняти його може призвести до травмування. Не піднімайте пристрій самостійно.
- У пристрою гострі краї, якими можна поранити долоні. Не обхоплюйте пристрій за гострі краї. Для підняття пристрою надягайте захисні рукавички.
- Якщо шланги й кабелі живлення прокладені неправильно, об них можна перечепитися, що призведе до травмування. Прокладайте шланги й кабелі таким чином, щоб вони не заважали ходити.

Експлуатація

Попередження **Небезпека вибуху/пожежі!**

Білизна, що контактувала з розчинниками, олією, воском, розчинником воску, фарбою, жиром або засобом для видалення плям, під час сушіння в машинці може спалахнути або навіть спричинити вибух пристрою. Тому виконуйте наступні настанови.

- Перш ніж сушити білизну в машинці, ретельно промийте її з водою та пральним засобом.
- Не завантажуйте в пристрій білизну, що не була попередньо випрана.
- Забороняється застосовувати пристрій для білизни, яка очищувалася промисловими хімічними засобами.

Попередження **Небезпека вибуху/пожежі!**

- Залишки матеріалу на фільтрі для ворсу під час сушіння можуть спалахнути або навіть призвести до загоряння чи вибуху пристрою. Очищуйте фільтр для ворсу після кожного сушіння білизни в пристрої.

- Певні об'єкти під час сушіння можуть загорітися або навіть призвести до загоряння чи вибуху пристрою.
Вийміть із кишень завантажених виробів сірники та запальнички.
- Наявність вугільного пилу в приміщенні, де встановлено пристрій, може спричинити вибух.
Тримайте в чистоті ділянку навколо пристрою під час експлуатації.

Попередження

Небезпека пожежі / матеріальних збитків / пошкодження пристрою!

Якщо програму зупинено, перш ніж пристрій закінчив роботу, білизна не охолоджується достатньо, що може призвести до займання білизни, матеріальних збитків або пошкодження пристрою.

- Протягом останнього етапу сушіння білизна в барабані не нагрівається (цикл охолодження). Отже, білизна залишається за температури, яка не спричиняє пошкоджень.
- Не вимикайте пристрій, перш ніж сушіння завершиться. В іншому випадку негайно вийміть всі текстильні вироби та розгорніть їх (щоб остудити білизну).

Попередження

Небезпека отруєння / матеріальних збитків!

Конденсат не придатний для пиття та може бути забруднений ворсом. Забруднений конденсат може бути небезпечним для здоров'я та призводити до матеріальних збитків. Забороняється пити або повторно використовувати конденсат.

Попередження

Небезпека отруєння!

Засоби для очищення, які містять розчинники (наприклад, розчинники для мийних засобів), можуть виділяти токсичні випаровування. Забороняється використовувати очисні засоби, які містять розчинники.

Попередження

Небезпека поранення!

- Якщо спиратися або сідати на відкриті дверцята пристрою, він може перекинутися, що призведе до травмування. Забороняється спиратися на відкриті дверцята пристрою.
- Якщо ставати на пристрій, стільниця може тріснути, що призведе до травмування. Забороняється ставати на пристрій.

- Доторкання до барабану, коли він ще обертається, може призвести до травмування рук. Зачекайте, доки барабан зупиниться.

Попередження

Небезпека опіків!

Зовнішня частина задньої панелі пристрою сильно нагрівається під час роботи. Забороняється торкатися задньої панелі пристрою, доки вона гаряча. Тримайте дітей подалі.



Увага!

Матеріальні збитки / пошкодження пристрою

- Якщо кількість білизни в пристрої перевищує його максимальний об'єм завантаження, пристрій може не працювати належним чином; це навіть може призвести до матеріальних збитків або пошкодження пристрою. Не перевищуйте максимальний об'єм завантаження сухої білизни. Дотримуйтеся максимальних об'ємів завантаження, вказаних для кожної з програм.
→ *Сторінка 24*

- Експлуатація пристрою без фільтру для ворсу або з несправним фільтром може призвести до пошкодження пристрою. Забороняється експлуатувати пристрій без фільтру для ворсу або з несправним фільтром.
- Під час роботи у повітрезабірну трубу можуть всмоктуватися такі легкі об'єкти, як пух або волосся. Тримайте такі об'єкти подалі від пристрою.
- Піна та пінна гума можуть деформуватися або розплавитися під час сушіння в пристрої. Забороняється сушити в машинці текстильні вироби, що містять піну або пінну гуму.
- Використання невідповідної кількості прального засобу або засобу для очищення може призвести до матеріальних збитків або пошкодження пристрою. Додавайте пральні засоби / засоби для догляду і очищення та пом'якшувачі згідно з інструкціями виробника.

- Перегрівання пристрою може призвести до неправильної роботи або навіть до матеріальних збитків або пошкодження пристрою.
Переконайтеся, що під час роботи пристрою його повітрязабірна труба не заблокована, а приміщення, в якому знаходиться пристрій, добре провітрюється.

Очищення / технічне обслуговування

Попередження

Ризик для життя!

Живлення машини здійснюється від електромережі. Існує небезпека ураження електричним струмом у випадку контакту з елементами, що знаходяться під напругою. Тому виконуйте наступні настанови.

- Вимкніть пристрій. Від'єднайте пристрій від джерела живлення (витягніть штекер з розетки).
- Забороняється брати мережевий штекер вологими руками.

- Від'єднуючи кабель живлення від розетки, завжди тримайте його за штекер, а не за дріт. В іншому випадку можна пошкодити кабель живлення.
- Забороняється технічно модифікувати пристрій або його функціональні частини.
- Ремонтні та інші роботи на пристрої дозволяється виконувати тільки кваліфікованому електрику або техніку нашої сервісної служби. Це стосується також заміни кабелю живлення (за необхідності).
- Запасні кабелі живлення можна придбати у нашій сервісній службі.

Попередження **Небезпека отруєння!**

Засоби для очищення, які містять розчинники (наприклад, розчинники для мийних засобів), можуть виділяти токсичні випаровування. Забороняється використовувати очисні засоби, які містять розчинники.

⚠ Попередження
Небезпека ураження
електричним струмом /
матеріальних збитків /
пошкодження пристрою!

Потрапляння вологи всередину пристрою може призвести до короткого замикання.

Забороняється очищувати пристрій водонапірною установкою або пароочисником.

⚠ Попередження
Небезпека травмування /
матеріальних збитків /
пошкодження пристрою!

Застосування запчастин і приладдя від інших виробників є небезпечним і може призвести до травмування, матеріальних збитків або пошкодження пристрою.

З міркувань безпеки рекомендуємо застосовувати виключно оригінальні запчастини та приладдя.

Увага!
Матеріальні збитки /
пошкодження пристрою

Очисні засоби та засоби для попередньої обробки білизни (наприклад, засоби для видалення плям, спреї для попереднього прання тощо) у разі контакту з поверхнями пристрою можуть спричинити їх пошкодження. Тому виконуйте наступні настанови.

- Слідкуйте за тим, щоб ці засоби не контактували з поверхнями пристрою.
- Очищуйте пристрій виключно м'якою вологою ганчіркою та чистою водою.
- Відразу видаляйте залишки прального засобу, спреїв та інших засобів.



Охорона довкілля

Упаковка/Старий прилад



Утилізуйте упаковку у відповідності із екологічними вимогами.

Цей прилад маркіровано згідно положень європейської Директиви 2012/19/EU стосовно електронних та електроприладів, що були у використанні (waste electrical and electronic equipment - WEEE). Директивою визначаються можливості, які є дійсними у межах Європейського союзу, щодо прийняття назад та утилізації бувших у використанні приладів.

Рекомендації для заощадження

- Віджимайте білизну перед сушінням. Віджата білизна скорочує час сушіння і зменшує енерговитрати.
- Завантажуйте сушильну машину максимально допустимою кількістю білизни.

Вказівка: Не перевищуйте максимальний об'єм завантаження програми, оскільки це спричинить збільшення часу сушіння та підвищення споживання енергії.

- Провітрюйте приміщення і тримайте вільною вентиляцію на сушильній машині, щоб забезпечити циркуляцію повітря.
- Чистіть сітку для ворсу після кожного сушіння. Забруднена сітка для ворсу збільшує час сушіння та підвищує споживання енергії.
- **Режим заощадження енергії:** В разі тривалої перерви в управлінні прилад автоматично вимикається перед стартом програми та після закінчення програми з метою заощадження електроенергії. Дисплей і індикація гаснуть через кілька хвилин і блимає кнопка старту. Для активації освітлення натисніть будь-яку кнопку, відкрийте або закрийте дверцята сушильної машини, оберніть перемикач програм.



Встановлення та підключення

Комплект поставки

- Сушильні машини
- Інструкція з експлуатації та встановлення
- Кошик для вовни*
- Злив конденсату*

Встановлення і підключення сушильної машини



Попередження Небезпека для життя!

Сушильна машина працює від електромережі, тому існує небезпека ураження електричним струмом.

- Перевірте сушильну машину на наявність видимих пошкоджень. Забороняється експлуатувати пошкоджену сушильну машину.
- Перед підключенням до джерела живлення переконайтеся в тому, що зазначена на табличці з технічними даними напруга збігається з напругою в електромережі.
- Використовувати можна лише автоматичний вимикач із позначенням
- Стежте за тим, щоб кабель живлення не був перегнутий або затиснутий і не контактував з джерелами тепла або гострими краями.



Попередження Діти можуть закритися в сушильній машині і потрапити в ситуацію, небезпечну для життя!

Не встановлюйте сушильну машину за простими та розсувними дверима, які блокують та ускладнюють відчинення дверцят сушильної машини.

Увага!

Небезпека травмування

- Ви можете травмуватися, піднімаючи сушильну машину, через її велику вагу. Не піднімайте сушильну машину самотужки.
- Ви можете порізати руки об гострі краї сушильної машини. Не торкайтеся гострих країв сушильної машини.
- Деталі сушильної машини, що виступають, можуть відламати під час піднімання або пересування. Не переміщайте сушильну машину за деталі, що виступають.

Увага!

Пошкодження сушильної машини або текстильних виробів

- Перевірте сушильну машину на відсутність пошкоджень, завданих під час транспортування. Не використовуйте пошкоджену сушильну машину.
- Залишки води в сушильній машині можуть замерзнути та пошкодити її. Не встановлюйте сушильну машину в неопалюваному приміщенні.

* залежно від моделі

Під час установлення прослідкуйте:

- щоб поверхня встановлення була чистою, рівною та міцною,
- щоб штепсельна вилка завжди була доступна,
- щоб вентиляційний отвір сушильної машини був вільний і забезпечував достатнє вентилявання,
- щоб простір навколо сушильної машини утримувався в чистоті,
- щоб сушильна машина була вирівняна за допомогою гвинтових ніжок.

Вказівка: Перевірте вирівнювання приладу за допомогою нівеліра та внесіть корективи, якщо в них виникне потреба. Змінити висоту приладу можна, підкрутивши його ніжки.

Усі ніжки приладу мають міцно стояти на підлозі.

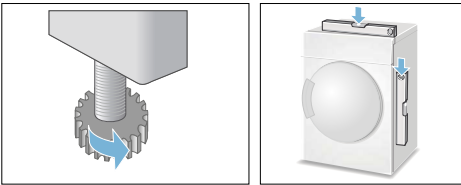

Неправильне вирівнювання може спричинити гучний шум, вібрації та неправильні рухи барабана.

Вказівка: Якщо ви не впевнені у своїх силах, доручіть підключення приладу спеціалісту.

Приладдя (опціонально)

Замовляйте додаткове приладдя* в сервісній службі:

■ З'єднувальна планка для пральних та сушильних машин

Сушильна машина може бути встановлена на придатну для цього пральну машину тієї ж глибини та ширини.

Обов'язково прикріпіть сушильну машину до пральної за допомогою цього з'єднувача!

Номер за каталогом зі стільницею, що витягається: **WTZ11400**;

Номер за каталогом без стільниці, що витягається: **WTZ20410**.

■ Підставка:

Підніміть сушильну машину для кращого завантаження та розвантаження за допомогою підставки.

Транспортуйте білизну з вбудованим у висувний механізм підставки кошиком для білизни.

Номер за каталогом: **WMZ20500**.

Транспортування і захист від морозу

Спорожніть ємність для конденсату:

1. Встановіть перемикач програм на будь-яку програму.
2. Натисніть кнопку «Старт».
3. Зачекайте 5 хвилин.
Вказівка: Конденсат буде відведено.
4. Знову спорожніть контейнер для конденсату.
5. Вимкніть сушильну машину.

Увага!

Залишки води можуть вилитись і спричинити матеріальні збитки.

Транспортуйте прилад вертикально.

* залежно від моделі



Відведення конденсату

Під час сушіння у приладі виникає конденсат.

Використовуйте прилад з підключеним зливним шлангом.

Якщо не використовувати зливний шланг, конденсат зливається в контейнер для конденсату. В такому разі після кожного сушіння необхідно спорожнити контейнер для конденсату і додатково, якщо він заповниться завчасно під час сушіння.

Підключіть шланг зливу води наступним чином:

1. Вийміть приладдя з барабану сушильної машини.

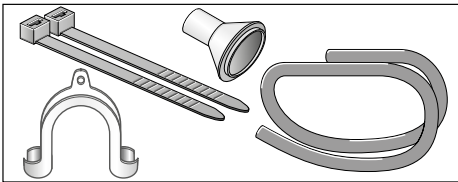

2. При встановлених заводських налаштуваннях сушильної машини: шланг для зливання конденсату закріплено в контейнері для конденсату на патрубку.
3. Від'єднайте шланг від патрубку.

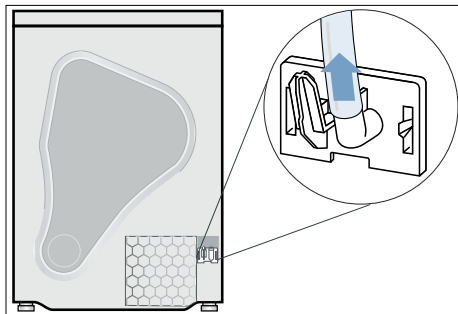

4. Встановіть його у вихідне положення.

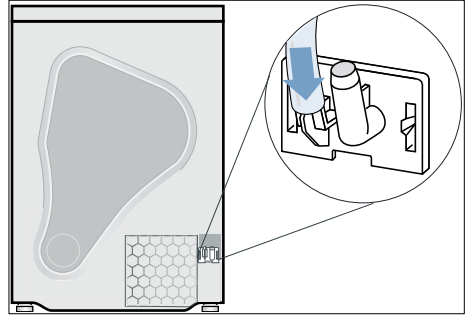

5. Вийміть зливний шланг з приладдя і закріпіть його на порожньому патрубку.

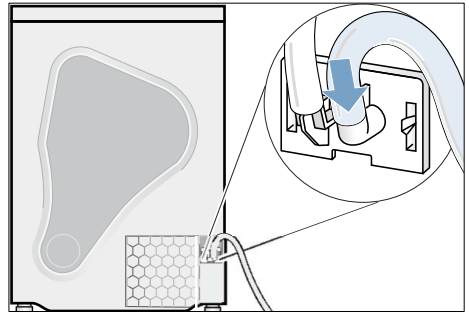

6. Зафіксуйте шланг зливу води з іншого боку в залежності від підключення А, В або С.

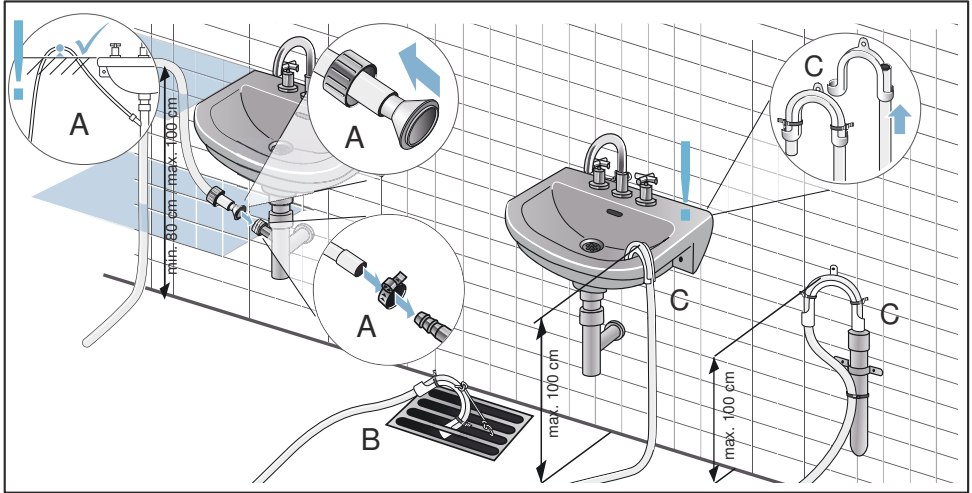

Увага!

Вода, що застоюється, може всмоктатися назад у сушильну машину і спричинити матеріальні збитки.

Перевірте, чи швидко вода витікає із мийки. Злив не повинен бути закритим або засміченим.

Увага!





Матеріальні збитки через протікання або воду, що виливається.

Закріпіть зливний шланг, щоб уникнути його переміщення. Не перегинайте зливний шланг. Дотримуйтеся різниці у висоті між місцем встановлення машини і зливом: макс. 100 см до 80 см при зливі у сифон.

Тепер конденсат відводитиметься через зливний шланг у водостік або мийку.

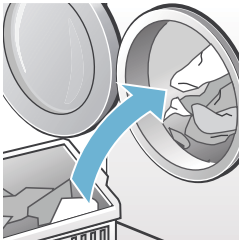
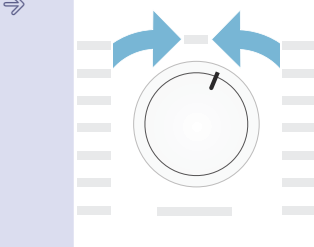
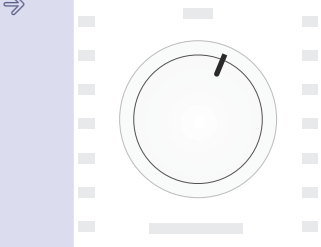
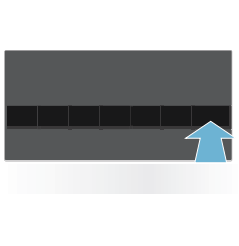
Вказівка: Якщо ви бажаєте злити конденсат в контейнер для конденсату, скасуйте попередні кроки.

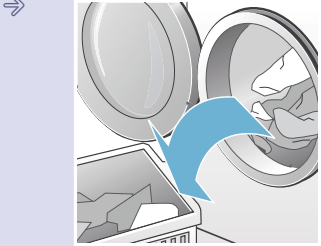
Основна інформація

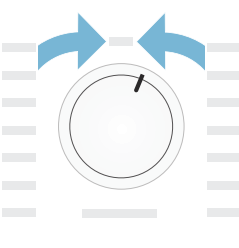
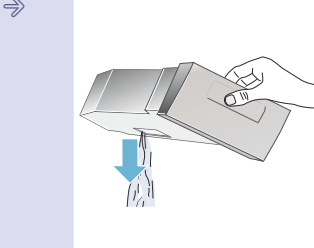
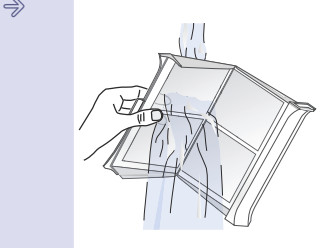
<p>1</p>			
	<p>Завантажте білизну й закрийте дверцята.</p>	<p>Увімкніть сушильну машину.</p>	<p>Оберіть програму й налаштуйте відповідні параметри, якщо потрібно.</p>
<p>2</p>			
	<p>Натисніть кнопку старту .</p>	<p>Сушіння.</p>	<p>Вийміть білизну.</p>
<p>3</p>			
	<p>Вимкніть сушильну машину.</p>	<p>Спожніть ємність для конденсату.</p>	<p>Почистіть сітку для ворсу.</p>

Знайомство з приладом

Сушильні машини

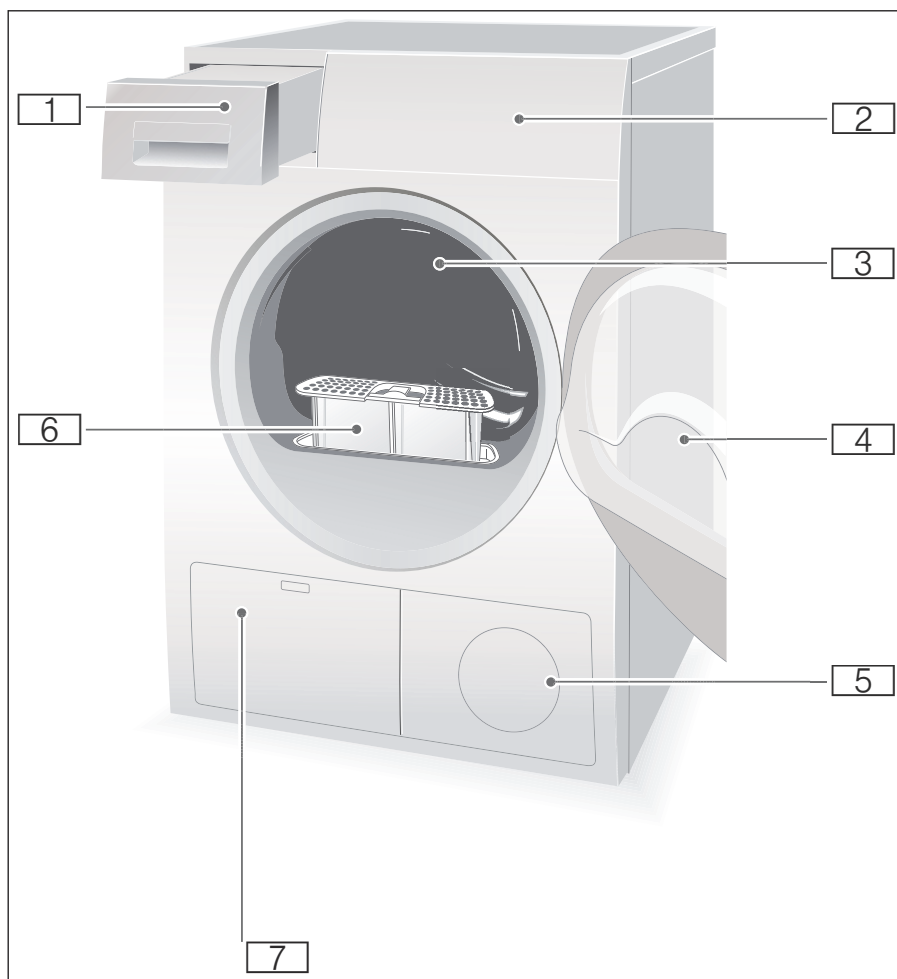

- 1** Ємність для конденсату
- 2** Дисплей управління і індикації
- 3** Внутрішнє освітлення барабану (залежно від моделі)
- 4** Дверцята сушильної машини
- 5** Вентиляція
- 6** Фільтр для ворсу
- 7** Теплообмінник

Панель управління

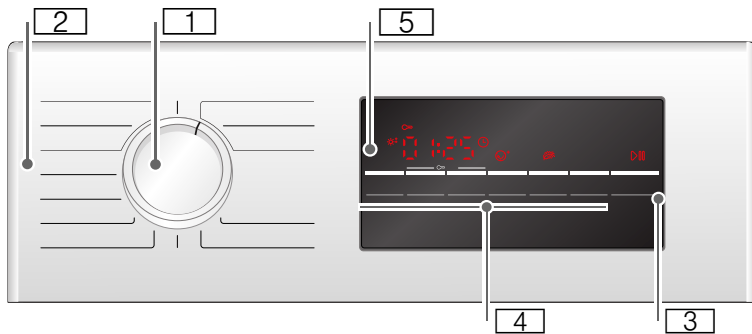

- 1** Перемикач програм для увімкнення/вимкнення машини та вибору програми.
- 2** Програма → Сторінка 24.
- 3** Кнопка «Пуск» для запуску, зупинки або переривання програми
→ Сторінка 26.
- 4** Кнопка → Сторінка 26.
- 5** Дисплей з кнопками → Сторінка 22.

Дисплей

Кнопки на дисплеї

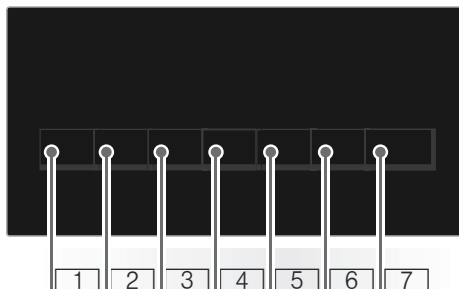

- 1** **Оберіть** ступінь сушіння.
- 2** **Оберіть** тривалість сушіння.
- 3** **Оберіть час програми** «Закінчити у».
- 4** **Оберіть програму** «Легке прасування».
- 5** **Оберіть програму** «Делікатне сушіння».
- 6** **Увімкніть або вимкніть** акустичний сигнал.
- 7** **Натисніть клавішу** «Старт/Пауза».

Докладний опис кнопок з
→ *Сторінка 26.*

Дисплей



- ☺** Обрана програма «Легке прасування».
- ★** Точне регулювання результату сушіння.
- 🕒** Обрана програма «Сушіння за часом».
- 🕒** Налаштовано час для програми «Закінчити у».
- 🔑** Обрана функція «Блокування від доступу дітей».
- ⚙️** Обрана кількість обертів віджимання.
- 🌀** Обрана програма «Делікатне сушіння».
- 🔊** Сигнал активований.
- ▶️⏸️** Обрано «Старт» або «Пауза».
- 3 h** Збільшення тривалості програми в годинах за вибраної опції «Закінчити у».
- 1:27** Попередня тривалість програми в годинах та хвилинах.
- ☺️ 🕒 ⚙️ End - P -** Етап виконання програми: «Сушіння», «Суша для прасування», «Суша до шафи», «Легке прасування», «Завершення» і «Пауза».
- 🍵** Спорожніть контейнеру для конденсату;
→ *Сторінка 31.*
- 🧼** Почистіть фільтр для ворсу;
→ *Сторінка 30.*



Білизна

Підготовка білизни



Попередження

Небезпека вибуху та пожежі!

Виймайте запальнички та сірники з кишень текстильних виробів.

Увага!

Можливе пошкодження барабана сушильної машини та текстильних виробів.

Вийміть із кишень усі предмети і прослідкуйте, щоб

- ремені, мотузки фартухів тощо були зав'язаними, або використовуйте спеціальний мішок для прання.
- Замки-блискавки, гачки, петлі та гудзики слід застібнути. Великі предмети білизни, такі як наволочки, слід застібнути.
- Видаліть металеві деталі, наприклад скріпки, з текстильних виробів.
- Для рівномірного результату сушіння білизну слід сортувати за типом тканини і програмою сушіння.
- Дуже малі текстильні вироби, наприклад дитячі шкарпетки, завжди слід сушити з великими предметами, наприклад рушниками.
- Трикотажні текстильні вироби, наприклад футболки і трикотажна білизна, часто збігаються після першого сушіння. Використовуйте делікатну програму.
- Не пересушуйте синтетичну білизну. Це спричиняє сильне змінання білизни.
- Для окремих предметів білизни використовуйте нормовану в часі програму.
- Деякі засоби для прання та догляду, наприклад крохмаль або кондиціонер, містять частки, що можуть відкладатися на датчику вологи. Це може порушувати роботу датчика, а отже й впливати на результат сушіння.

Вказівки

- Під час прання білизни, яка буде сушитися, дозуйте засоби для прання та догляду згідно з рекомендаціями виробника.
- Регулярно очищайте датчик вологи → *Сторінка 34.*

Сортування білизни в залежності від

- Придатне для сушіння в машині
- Сушіння за нормальної температури
- Сушіння за низької температури
- Не сушити в сушильній машині

Вказівка: Не можна перевантажувати білизну в сушильну машину безпосередньо з пральної. Після віджимання слід розсортувати білизну, і лише потім завантажувати її в сушильну машину.

Якщо ви сушите тонкі, багат шарові та товсті текстильні вироби разом, вони будуть висихати нерівномірно. Тому сушіть разом лише білизну з однакового матеріалу та однакової структури, щоб отримати рівномірний результат сушіння. Якщо після цього білизна все ще волога, можна вибрати нормовану в часі програму для додаткового сушіння → *Сторінка 24.*

Увага!

Можливе пошкодження сушильної машини або текстильних виробів.

Зазначені нижче текстильні вироби не можна сушити в сушильній машині.

- Білизна, забруднена олією.
- Брудні текстильні вироби.
- Текстильні вироби, що не пропускають повітря, наприклад білизну, просочену гумою.
- Вироби з делікатних тканин, таких як шовк, синтетичні гардини.

Програми і кнопки

Програми

Програма і текстильні вироби	максимальне завантаження і налаштування програми / Інформація
Назва програми Для яких текстильних виробів придатна програма.	максимальне завантаження стосується сухої ваги текстильних виробів можливі програмні установки
Бавовна суха до шафи + Багат шарові товсті, міцні текстильні вироби й вироби з бавовни або льону, які можна кип'ятити та які довго сохнуть.	9 кг
Бавовна суха до шафи Звичайні одношарові міцні текстильні вироби та вироби з бавовни й льону, які можна кип'ятити.	9 кг
Бавовна суха для прасування Звичайні одношарові міцні текстильні вироби та вироби з бавовни й льону, які після сушіння повинні залишатися вологими і придатними для прасування або розвішування.	9 кг
Синтетика суха до шафи + Багат шарові товсті текстильні вироби зі синтетики або змішаних волокон, які довго сохнуть.	3,5 кг
Синтетика суха до шафи Звичайні одношарові текстильні вироби зі синтетики або змішаних волокон.	3,5 кг
Синтетика суха для прасування Звичайні одношарові текстильні вироби зі синтетики або змішаних волокон, які після сушіння повинні залишатися вологими і придатними для прасування або розвішування.	3,5 кг
Спортивний одяг Захисний і функціональний одяг із мембрановою прокладкою та з вологонепроникною тканиною.	1,5 кг
Протиалергійна Міцні рушники з бавовни.	6 кг
Змішані тканини Змішане завантаження текстильних виробів із бавовни та синтетики.	3 кг
Сушіння за часом тепле повітря Всі види текстильних виробів; сушіння за часом. Підходить для попередньо висушеної або злегка вологої білизни, а також для додаткового сушіння багат шарової товстої білизни.	3 кг Тривалість програми можна налаштувати кнопкою часу сушіння.

Сорочки 15'**1 кг**

Для отримання оптимального результату сушіння не варто сушити одночасно більше п'яти сорочок. Після сушіння білизну необхідно попросувати або розвісити і залишити на деякий час для рівномірного розподілу вологи.

Супер 40'**2 кг**

Синтетика або легкі вироби з бавовни.

Пухові вироби**1,5 кг**

Пухові текстильні вироби, подушки, ковдри або пухові ковдри.
Великі вироби слід сушити окремо.

Нижня білизна**1 кг**











Для тонкої нижньої білизни, яку можна прати, наприклад, з оксамиту, мережива, лайкри, шовку або сатину.

Сушіння в кошику**1,5 кг**

Придатні для сушіння в машинці текстильні вироби з вовни або з часткою вовняних волокон.

Вказівка: Сушіть їх лише у кошику для вовни → *Сторінка 27.*

Кнопки

Кнопки	Пояснення та вказівки
Вказівка:	Не всі кнопки і їх функції можна обирати в усіх програмах.
 * (Ступінь сушіння)	<p>Якщо після сушіння білизна занадто волога, можна точно налаштувати результат сушіння, наприклад «Суха до шафи». Результат сушіння можна збільшувати зі ступенем сушіння в три етапи від * до *.</p> <p>Коли ви скоригували результат сушіння, налаштування для всіх програм залишається збереженим зі змінним результатом сушіння навіть після вимкнення сушильної машини.</p> <p>Вказівка: Що вищий ступінь сушіння, то довготривалішою є програма.</p>
 (Час сушіння)	Скоригуйте тривалість програми сушіння. Від 20 хвилин до макс. 3 годин, з кроком 10 хвилин.
 (Закінчити у)	Програма завершується через 1–24 години. Налаштуйте час «Закінчити у» з кроком в годину й відкладіть старт програми. На екрані відображається бажана кількість годин, після якої завершиться програма.
 (Захист білизни від зминання)	Барабан рухає білизну після сушіння 60 або 120 хвилин у кожній програмі з регулярними інтервалами, для уникнення зминання.
 (Делікатне сушіння)	Зменшена температура для легкошкодуваних текстильних виробів, наприклад, поліакрил або еластин, може збільшити тривалість сушіння.
 (Сигнал)	Після завершення програми лунає сигнал.
 3 sec. (Блокування від доступу дітей натиснути на 3 с.)	Активуйте або деактивуйте Блокування від доступу дітей, для цього одночасно утримуйте натиснутими кнопку «Закінчити у» та час сушіння протягом 3 секунд.
 (Старт/Пауза)	Старт і пауза програми.



Управління приладом

Завантаження білизни та вмикання сушильної машини

Вказівка: Сушильна машина повинна бути правильно встановлена й підключена, → *Сторінка 14.*

1. Покладіть білизну в барабан.
2. Оберніть перемикач програм на будь-яку програму, щоб увімкнути сушильну машину.
3. Закрийте дверцята.

Увага!

Можливе пошкодження сушильної машини або текстильних виробів.

Слідкуйте за тим, щоб білизна не була затиснута у дверцятах.

Кошик для вовни

Вказівка: Кошик для вовни входить до комплекту сушильної машини* або його можна замовити як приладдя у сервісній службі.

Увага!

Можливе пошкодження сушильної машини та текстильних виробів.

Ніколи не експлуатуйте сушильну машину з пошкодженим кошиком для вовни.

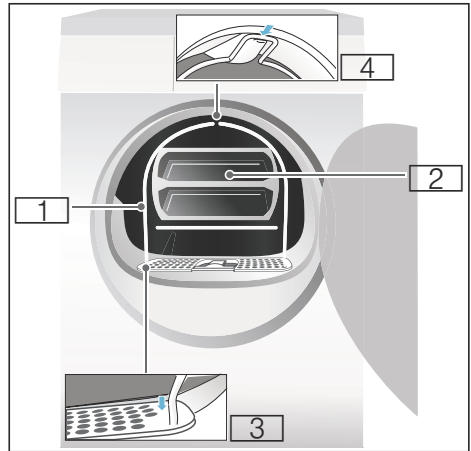

- 1 Кошик для вовни
- 2 Вставка для кошика для вовни
- 3 Заглиблення для кріплення кошику для вовни
- 4 Фіксатор для кошику для вовни

Сушіння з кошиком для вовни

1. Вставте ніжку кошика для вовни в отвори сітки для ворсу.

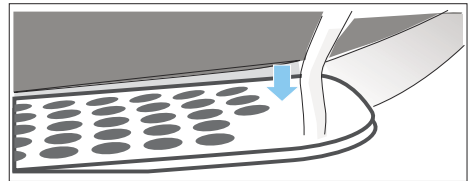

2. Обіпріть кошик для вовни об верхній фіксатор.

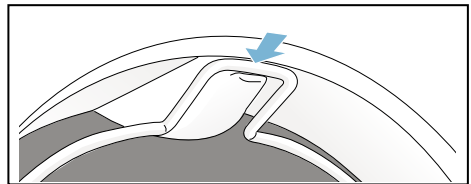

Тепер кошик для вовни буде міцно утримуватись у барабані сушильної машини.

* залежно від моделі

3. Покладіть потрібні текстильні вироби у вставку кошику для вовни.

Вказівки

- Відіжміть текстильні вироби, перед тим як покласти їх у цю вставку.
- Кладіть білизну розправленою у вставку. Не зминайте текстильні вироби.

Приклади використання:

- а) **штани або спідниця**

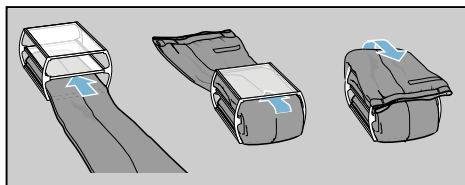

- б) **светр**

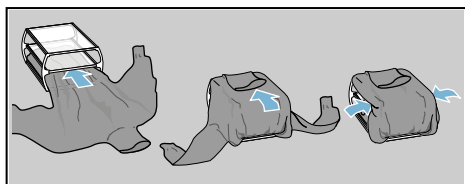

- с) **спортивне взуття**

Покладіть спортивне взуття **без** вставки у кошик для вовни. Витягніть язичок взуття і вийміть устілки або подушечки для п'ят. Згорніть рушник і покладіть його під взуття таким чином, щоб виникла нерівна поверхня. Встановіть взуття каблуком на рушник.

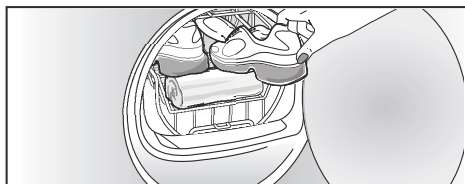

- д) **М'які іграшки**

Сушіть м'які іграшки у кошику для вовни без вставки. Ніколи не кладіть забагато м'яких іграшок у кошик для вовни, щоб він не випав.



4. Покладіть вставку або спортивне взуття у кошик для вовни.

Увага!

Можливе пошкодження текстильних виробів.

Кладіть текстильні вироби у вставку кошика для вовни таким чином, щоб вони не торкалися барабану.

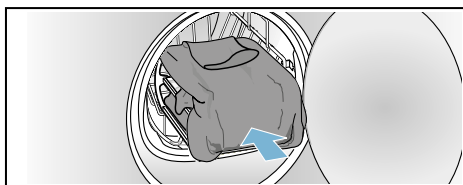

5. Оберіть програму для кошику для вовни або «Сушіння за часом» на перемикачі програм.
 6. Встановіть час сушіння.
Тонкий вовняний светр: прилб. 1:20 год
Товстий вовняний светр: прилб. 1:30 год – 3:00 год
Спідниця: прилб. 1:00 год – 1:30 год
Штани: прилб. 1:00 год – 1:30 год
Рукавички: прилб. 30 хв
Спортивне взуття: прилб. 1:30 год/ із провітрюванням макс. 2:00 год
- Вказівка:** Для більш товстих або багат шарових текстильних виробів при потребі можна збільшити час сушіння, щоб отримати потрібний результат.
7. Запустіть програму.
 8. Вийміть текстильні вироби і вимкніть сушильну машину.

Налаштування програми

Вказівка: Якщо ви активували блокування від дітей, слід деактивувати його до встановлення програми, див. → *Сторінка 26*.

1. Оберіть потрібну програму, докладну інформацію див. → *Сторінка 24*.
2. Налаштуйте потрібну програму на перемикачі програм. На дисплеї з'являться попередньо задані параметри обраної програми.

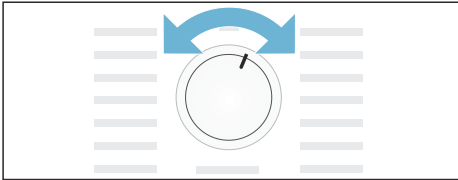

Вказівка: Попередні налаштування програми є стандартними налаштуваннями, які вже визначено при виборі програми. Попередні налаштування програми відображаються після вибору програми на дисплеї.

3. За потреби скоригуйте попередні налаштування програми. Докладну інформацію про це див. → *Сторінка 24*.

Старт програми

Оберіть клавішу «Старт».

Вказівка: Якщо потрібно блокувати програму, щоб запобігти її випадковому коригуванню, можна обрати блокування від дітей, див. → *Сторінка 26*.

Хід програми

Стан програми відображається на дисплеї.

Напри Очікувана тривалість програми в клад: годинах і хвиликах.
1:27

Вказівка: Під час вибору програми обирається приблизна тривалість сушіння для рекомендованого максимального завантаження. Під час сушіння датчики вологості завантаженої білизни та коригують тривалість програми (окрім програм, нормованих у часі). Це помітно за різкими змінами залишкового часу.

- * Суха
- ☰ Суха для прасування
- ☒ Суха до шафи
- ☺ Захист білизни від змінання
- P - Пауза
- End Завершення

Зміна програми або додавання білизни

Під час сушіння в будь-який момент можна вийняти або додати білизну і змінити або скоригувати програму.

1. Відкрийте дверцята сушильної машини або оберіть кнопку Старт для паузи.
2. Додайте білизну або вийміть текстильні вироби.
3. Оберіть, якщо бажаєте, іншу програму або додаткову функцію.
4. Закрийте дверцята.
5. Натисніть на кнопку Старт.

Вказівка: Тривалість програми на дисплеї оновлюється залежно від завантаження і залишку вологості білизни. Відображені значення можуть змінюватися після зміни програми або завантаження.

Припинення виконання програми

Програму можна припинити у будь-який момент, для цього відкрийте дверцята або переключіть кнопку старту на паузу.

Увага!

Небезпека пожежі. Білизна може зайнятися.

У випадку переривання програми потрібно вийняти всю білизну і розправити її так, щоб воно охолело.

Кінець програми

На дисплеї відображається *End*.

Виймання білизни та вимкнення сушильної машини

1. Вийміть білизну.
2. Оберніть перемикач програм в положення вимкнення.

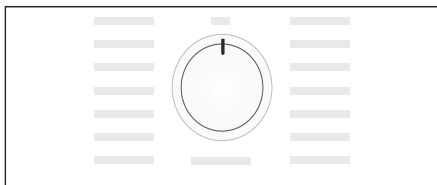

Почистіть фільтр для ворсу

Вказівка: При сушінні ворс і волосся з білизни затримуються на сітці для ворсу. Засмічена або забруднена сітка для ворсу заважає циркуляції повітря і сушильна машина не може досягти своєї повної потужності. Чиста сітка для ворсу зменшує споживання струму і час сушіння.

Чистьте сітку для ворсу **після кожного** сушіння:

1. Відкрийте дверцята сушильної машини і видаліть весь ворс з дверцят.

2. Витягніть сітку для ворсу.

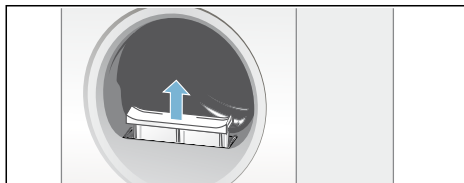

3. Видаліть ворс із заглиблення для сітки для ворсу.

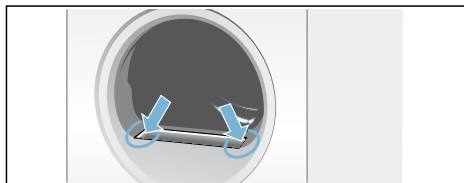

Вказівка: Слідкуйте за тим, щоб ворс не потрапляв у відкриту шахту.

4. Розкрийте сітку і видаліть весь ворс.
5. Промийте сітку під проточною водою або почистіть у посудомийній машині.

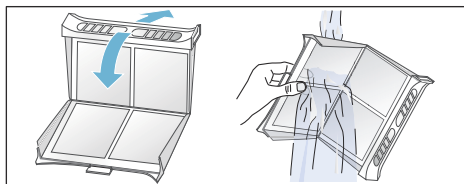

6. Висушіть сітку для ворсу, закрийте її і встановіть на місце.

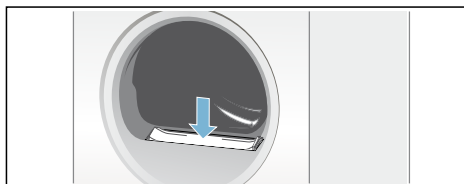

Увага!

Сушильна машина може пошкодитись.

Не експлуатуйте сушильну машину без сітки для ворсу або з пошкодженою сіткою.

Спорожнення ємності конденсату

Під час сушіння у приладі виникає конденсат.

Якщо не використовувати зливний шланг, конденсат потрапляє у контейнер для конденсату. В такому випадку треба спорожнити контейнер для конденсату після кожного сушіння та додатково, якщо він заповниться під час сушіння завчасно.

1. Витягніть контейнер для конденсату, тримаючи його горизонтально.

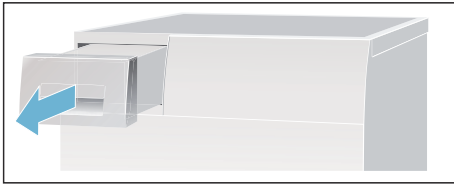

2. Вилийте конденсат.

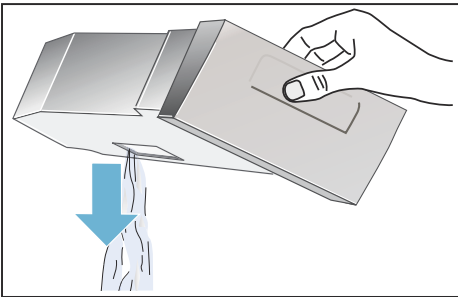

Увага!

Забруднений конденсат може бути небезпечний для здоров'я і зумовити матеріальні збитки.

Конденсат не є питною водою, він може бути забруднений ворсом. Заборонено пити конденсат і використовувати його повторно.

3. Вставте контейнер з конденсатом до чутної фіксації знову в сушильну машину.

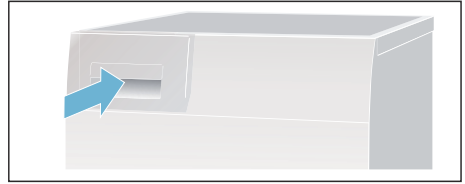

Налаштування сигналу та регулювання сили току

Можна змінити такі параметри:

- частота віджимання, з якою віджималася Ваша білизна перед сушінням,
- гучність сигналу кінця програми,
- гучність звукових сигналів натискання кнопок,
- значення для запобіжника сушильної машини (10 А або 16 А).

Вказівка: Параметри для таблички енергоспоживання визначаються налаштуванням запобіжника від 16 А. При зміні запобіжника на 10 А збільшується тривалість сушіння та підвищується споживання енергії. Для отримання додаткової інформації зверніться до таблиці показників споживання.

→ *Сторінка 38*

Для зміни параметрів спочатку треба ввійти в режим налаштування.

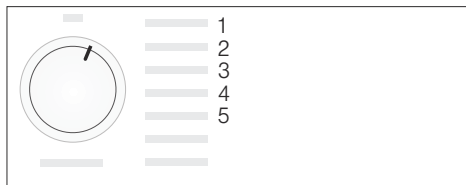

Перехід у режим налаштування

1. Увімкніть сушильну машину.
2. Оберіть програму «Бавовна» у положенні 1 і зачекайте 5 секунд. Тепер активовано режим налаштування, на дисплеї гаснуть символи і відображається тривалість програми.

1. Натисніть кнопку «Пуск», утримуйте її натиснутою і одночасно обертайте перемикач програм праворуч у положення 2.
2. На дисплеї відобразиться значення для **частоти віджимання**.
3. Змініть частоту віджимання, натиснувши клавішу для часу «Закінчити у» або клавішу для часу сушіння.
4. Прокрутіть перемикач програм праворуч у положення 3.
5. На дисплеї відобразиться гучність для **сигналу в кінці програми**.

8. На дисплеї відобразиться гучність для **сигналу клавіш**.

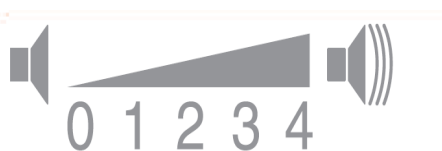

0 = вимкн., 1 = тихо,
2 = середній рівень, 3 = гучно,
4 = дуже гучно

9. Змініть гучність, натиснувши клавішу для часу «Закінчити у» або клавішу для часу сушіння.
10. Прокрутіть перемикач програм праворуч у положення 5.
11. На дисплеї відобразиться значення для **ампер**.
LO = 10 A
HI = 16 A
12. Змініть значення ампер, натиснувши клавішу для часу «Закінчити у» або клавішу для часу сушіння.

Вихід із режиму налаштування

Обертайте перемикач програм у положення «Вимкн.», коли налаштували потрібну частоту віджимання, гучність або значення для запобіжника. Результати налаштування буде збережено.

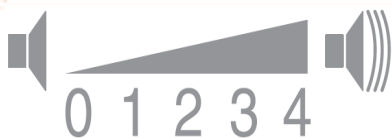

0 = вимкн., 1 = тихо,
2 = середній рівень, 3 = гучно,
4 = дуже гучно

6. Змініть гучність, натиснувши клавішу для часу «Закінчити у» або клавішу для часу сушіння.
7. Прокрутіть перемикач програм праворуч у положення 4.



Очищення

Очищення сушильної машини та пульта керування



Попередження

Небезпека для життя!

Сушильна машина працює від електромережі, тому існує небезпека ураження електричним струмом. Від'єднайте сушильну машину від електромережі перед очищенням.

Очищуйте сушильну машину лише водою та м'якою вологою ганчіркою.

Одразу видаляйте залишки прального засобу, спрею або інших речовин. Не використовуйте засоби очищення або засоби для попередньої обробки білизни (наприклад, спреї для попереднього прання, засоби для виведення плям). Не застосовуйте очищувачі високого тиску або пароструменеві помпи для очищення Вашого приладу.

Очищення теплообмінника

Вказівки

- Якщо Ви виконуєте сушку більше двох разів на тиждень, теплообмінник необхідно чистити кілька разів на місяць.
 - Несвоєчасне очищення теплообмінника призводить до збільшення часу та погіршення результатів сушіння.
1. Залиште сушку остигати і покладіть вбираючу ганчірку біля дверцят для технічного обслуговування.
Вказівка: Залишки води можуть витекти.

2. Повністю відкрийте дверцята для технічного обслуговування.

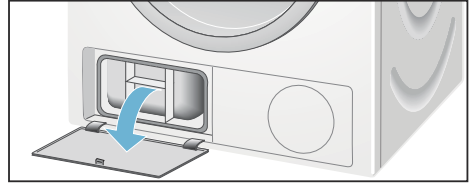

3. Поверніть обидва запірних важеля один до одного.

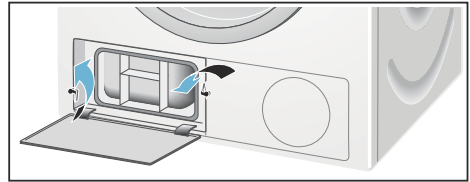

4. Витягніть блок теплообмінника.

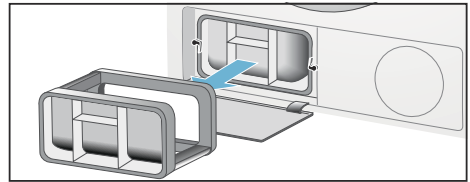

5. Вийміть теплообмінник.

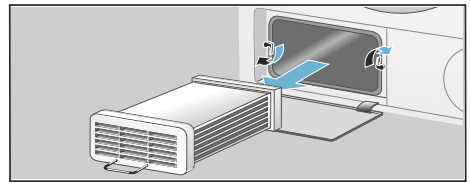

- Ретельно промийте теплообмінник під струменем води, щоб повністю видалити всі ворсинки.

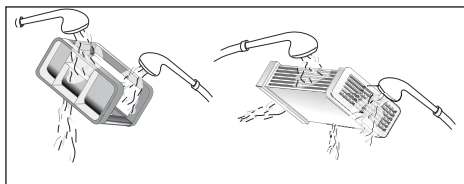

Увага!

Теплообмінник може пошкодитись.

Використовуйте для очищення тільки воду без застосування жорстких та дряпаючих засобів для усунення ворсу.

- Видаліть всі ворсинки з ущільнень на сушці і теплообміннику.
- Зачекайте, поки витечуть залишки води.
- Встановіть спочатку теплообмінник, а потім і блок теплообмінника на місце.
- Поверніть обидва запірних важеля у вихідне положення і закрийте дверцята для технічного обслуговування до чутного звуку фіксації.

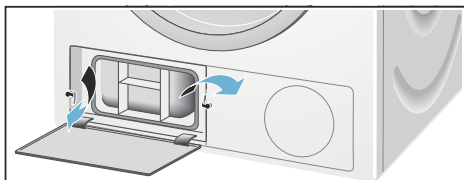

- Закрийте дверцята для технічного обслуговування до чутного звуку фіксації.

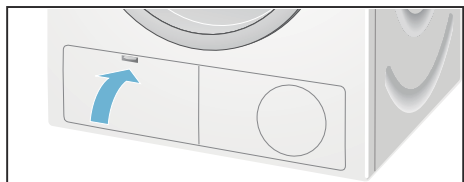

Очищення датчика вологи

Вказівка: Сушильна машина обладнана датчиком вологи з нержавіючої сталі. Він вимірює рівень вологи білизни. Після тривалого використання на датчику вологи може утворитися тонкий шар вапняних відкладень або залишків засобів для прання та догляду. Ці відкладення слід регулярно видаляти, адже вони можуть порушувати роботу датчика, а отже й впливати на результат сушіння.

Відчиніть дверцята й очистьте датчик вологи шорсткою мочалкою.





Увага!

Датчик вологи може пошкодитись.

Не чистьте датчик вологи абразивними засобами і сталевією мочалкою.

? Що робити в разі несправності?

Несправності	Причина/Усунення
 відображається на дисплеї, цикл сушіння перервано.	<ul style="list-style-type: none"> ■ Спорожніть контейнер для конденсату; → <i>Сторінка 31</i> і сушильну машину; → <i>Сторінка 16</i>. ■ Якщо встановлене додаткове відведення конденсату, шланг зливу може бути засмічений. Перевірте відсутність відкладень у шлангу і промийте його.
 відображається на дисплеї.	Почистіть сітку для ворсу та/або теплообмінник, натисніть кнопку старту → <i>Сторінка 30</i> ; → <i>Сторінка 33</i> .
Сушильна машина не запускається.	<ul style="list-style-type: none"> ■ Перевірте, чи підключений мережевий штекер, перевірте справність запобіжника. ■ Обрано програму? Оберіть програму. ■ Відкриті дверцята сушильної машини? Закрийте дверцята. ■ Увімкнена функція «Блокування від доступу дітей»? Деактивуйте «Блокування від доступу дітей». ■ Встановлено час для програми «Закінчити у»? Старт програми відкладається.
Дисплей згас і блимає кнопка «Старт».	Не є несправністю. Активний режим заощадження енергії → <i>Сторінка 13</i> .
Зминання тканин.	<ul style="list-style-type: none"> ■ Тканини зминаються, якщо перевищено об'єм завантаження або обрано неправильну програму для відповідного виду текстильного виробу. У таблиці програм див. всю потрібну інформацію. ■ Виймайте одяг відразу ж після сушіння, якщо він лежатиме у сушильній машині, тканини зминатимуться.
Витікає вода.	Не є несправністю, барабан може перебувати в нахиленому положенні. Вирівняйте сушильну машину.
Показана тривалість програми змінюється під час циклу сушіння.	Не є несправністю. Датчики вологи визначають залишкову вологість завантаженої білизни та коригують тривалість програми (окрім програм, нормованих у часі).
* залежно від моделі	

Несправності	Причина/Усунення
Білизна нерівномірно сохне або залишається занадто вологою.	<ul style="list-style-type: none"> ■ Тепла білизна після завершення програми на дотик значно вологіша, ніж вона є фактично. Розправте білизну і дайте їй охолонути. ■ Виконуйте точне регулювання результату сушіння, таким чином час сушіння стає тривалішим, але температура не збільшується. Ваша білизна буде більш сухою → <i>Сторінка 26</i>. ■ Оберіть програму з тривалішим часом сушіння або налаштуйте більш високий результат сушіння. При цьому температура не підвищується. ■ Оберіть програму «Сушіння за часом» для додаткового сушіння ще вологі білизни → <i>Сторінка 24</i>. ■ Якщо перевищено максимальний об'єм завантаження, білизна не може рівномірно просушуватись. ■ Очистьте датчик вологи в барабані. На датчику можуть тонким шаром відкладатися вапняний наліт або засоби для прання та догляду, що призводить до порушення його роботи. Білизна сушиться нерівномірно → <i>Сторінка 34</i>. ■ Сушіння перервано через збій мережі, повний контейнер для конденсату або перевищення максимального часу сушіння. <p>Вказівка: Дотримуйтеся порад щодо білизни → <i>Сторінка 23</i>.</p>
Надто тривалий час сушіння?	<ul style="list-style-type: none"> ■ Можливо засмічена сітка для ворсу і вона стала причиною збільшення часу сушіння. Почистіть сітку для ворсу. ■ Якщо вентиляція на сушильній машині перекрита або доступ до неї обмежений, це може збільшити час сушіння. Не загороджуйте вентиляцію. ■ Якщо температура довкілля вище 35 °C, час сушіння може бути тривалішим. ■ Недостатня циркуляція повітря у приміщенні може спричинити більш тривалий час сушіння. Провітріть приміщення.
У приміщенні зростає рівень вологості.	Не є несправністю. Добре провітріть приміщення.
Збій електроживлення.	Програма сушіння переривається. Вийміть білизну та розправте її або почніть програму з початку.
* залежно від моделі	

Вказівка: Якщо Ви не можете самостійно усунути збій вимиканням та вмиканням сушильної машини, зверніться до сервісної служби.



Сервісна служба

Сервісна служба

Якщо Ви не в змозі власними зусиллями усунути несправність (що робити в разі несправності?), зверніться до нашої сервісної служби. Ми завжди знайдемо відповідне рішення що, зокрема, допоможе уникнути зайвих викликів технічних фахівців.

Контактну інформацію найближчого сервісного центру можна знайти в окремому списку сервісних центрів, що додається до приладу.

Повідомте сервісній службі номер виробу (E-Nr.) і заводський номер (FD) сушильної машини.

E-Nr. _____ FD _____

Ці дані див. на внутрішній стороні дверцят сушильної машини або на зворотному боці сушильної машини.

Довіртеся компетентності виробника.

Звертайтеся до нас. Це гарантує проведення ремонту кваліфікованими фахівцями сервісного обслуговування, які мають у своєму розпорядженні оригінальні запасні частини.



Показники споживання

Програма	Кількість обертів центрифуги, при яких віджимається білизна	Тривалість**		Споживання електроенергії**		
		9 кг	4,5 кг	9 кг	4,5 кг	
		10 / 16 A	10 / 16 A	10 / 16 A	10 / 16 A	
Бавовна						
	Суха до шафи*	1400 об./хв	152 хв / 122 хв	82 хв / 65 хв	4,49 кВт/год/ 4,36 кВт/год	2,38 кВт/год/ 2,31 кВт/год
		1000 об./хв	172 хв / 142 хв	93 хв / 75 хв	5,38 кВт/год/ 5,23 кВт/год	2,89 кВт/год/ 2,77 кВт/год
	800 об./хв	192 хв / 162 хв	104 хв / 85 хв	6,20 кВт/год/ 6,02 кВт/год	3,29 кВт/год/ 3,19 кВт/год	
Суха для прасування*	1400 об./хв	127 хв / 105 хв	68 хв / 53 хв	2,71 кВт/год/ 2,61 кВт/год	1,43 кВт/год/ 1,38 кВт/год	
	1000 об./хв	149 хв / 126 хв	79 хв / 63 хв	4,13 кВт/год/ 4,01 кВт/год	2,19 кВт/год/ 2,12 кВт/год	
	800 об./хв	166 хв / 146 хв	90 хв / 74 хв	4,65 кВт/год/ 4,50 кВт/год	2,46 кВт/год/ 2,38 кВт/год	
Синтетика		3,5 кг		3,5 кг		
Суха до шафи*	800 об./хв	52 хв / 46 хв		1,46 кВт/год/ 1,42 кВт/год		
	600 об./хв	65 хв / 56 хв		1,79 кВт/год/ 1,74 кВт/год		
* Налаштування програми відповідно до чинного стандарту EN61121 з використанням підключеного зливного шланга.						
** Параметри можуть відрізнятись в залежності від виду текстильного виробу, складу білизни, рівня вологості тканини, встановленого ступеня сушіння, обсягу завантаження, зовнішніх чинників, а також активації додаткових функцій.						



Технічні характеристики

Розміри:

85 x 60 x 60 см

Висота x ширина x глибина

Вага:

прибл. 45 кг

Максимальна кількість завантаження:

9 кг

Ємність для конденсату:

4,6 л

Напруга підключення:

220–240 В

Потужність підключення:

макс. 2800/2100 Вт

Запобіжник:

16 А / 10 А

Внутрішнє освітлення барабану***Температура довкілля:**

5–35 °С

* залежно від моделі

Контактні дані для всіх країн Ви знайдете у доданому списку сервісних служб.

Robert Bosch Hausgeräte GmbH
Carl-Wery-Straße 34
81739 München, GERMANY



9001256560 (9702)