

SIEMENS



# Práčka

WM14U640EU

[siemens-home.bsh-group.com/welcome](https://siemens-home.bsh-group.com/welcome)

sk Návod na používanie a inštaláciu

Register  
your  
product  
online

## Vaša nová práčka

Rozhodli ste sa pre práčku značky Siemens.

Venujte prosím niekoľko minút vášho času na prečítanie a zoznámenie sa s prednosťami vašej práčky.

Na zabezpečenie vysokej kvality značky Siemens bola u každej práčky, ktorá opúšťa náš závod starostlivo preskúšaná jej funkčnosť a bezchybný stav.

Ďalšie informácie k našim výrobkom, príslušenstvu, náhradným dielcom a servisu nájdete na našej internetovej stránke [www.siemens-home.bsh-group.com](http://www.siemens-home.bsh-group.com) alebo sa obráťte na naše strediská zákazníckeho servisu.

Ak návod na použitie a inštaláciu opisuje rôzne modely, bude na príslušných miestach upozornené na rozdiely.



Práčku uveďte do prevádzky až po prečítaní tohto návodu na používanie a inštaláciu!

## Pravidlá zobrazenia

### Varovanie!

Táto kombinácia symbolu a signálneho slova upozorňuje na možnú nebezpečnú situáciu. Následkom nerespektovania varovania môže byť smrť alebo poranenia.

### **Pozor!**

Toto signálne slovo upozorňuje na možnú nebezpečnú situáciu. Následkom nerespektovania môžu byť materiálne škody a/alebo škody na životnom prostredí.

### **Upozornenie / tip**

Upozornenia týkajúce sa optimálneho používania spotrebiča / užitočné informácie.

### **1. 2. 3. / a) b) c)**

Jednotlivé kroky postupu sa zobrazia označené číslami alebo písmenami.

■ / -

Výpočet (vymenovanie) sa zobrazí označený okienkami alebo odrážkami.

# Obsah

 <b>Predpokladané použitie</b> . . . . .	4	Namáčanie . . . . .	14
 <b>Bezpečnostné pokyny</b> . . . . .	5	extra plákanie . . . . .	15
Elektrická bezpečnosť . . . . .	5	Pamäť programu . . . . .	15
Nebezpečenstvo poranenia . . . . .	5	Tiché pranie . . . . .	15
Bezpečnosť detí . . . . .	5	 <b>Prevádzka spotrebiča</b> . . . . .	15
 <b>Ochrana životného prostredia</b> . . . . .	6	Príprava spotrebiča . . . . .	15
Obal/starý spotrebič . . . . .	6	Zapnutie spotrebiča/výber programu . . . . .	16
Rady na hospodárne používanie . . . . .	6	Zmena predvolených nastavení programu . . . . .	16
 <b>Zoznámenie sa so spotrebičom</b> . . . . .	7	Voľba dodatočných nastavení programu . . . . .	16
Spotrebič . . . . .	7	Vloženie bielizne do bubna . . . . .	16
Ovládací panel . . . . .	8	Dávkovanie a pridávanie pracích a ošetrovacích prostriedkov (aviváže) . . . . .	17
Dotykový displej . . . . .	9	Spustenie programu . . . . .	17
 <b>Bielizeň</b> . . . . .	10	Detská poisťka . . . . .	17
Príprava bielizne . . . . .	10	Doplnenie/vyberanie bielizne . . . . .	18
Triedenie bielizne . . . . .	10	Zmena programu . . . . .	18
Škrobenie . . . . .	11	Zrušenie programu . . . . .	18
Farbenie/bielenie . . . . .	11	Koniec programu pri Stop plákania . . . . .	18
 <b>Prací prostriedok</b> . . . . .	11	Koniec programu . . . . .	18
Výber správneho pracieho prostriedku . . . . .	11	Vyberanie bielizne/vypnutie spotrebiča . . . . .	19
Úspora energie a pracieho prostriedku . . . . .	12	 <b>Inteligentný dávkovací systém</b> . . . . .	19
 <b>Predvolené nastavenia programu</b> . . . . .	12	Inteligentný dávkovací systém v zásuvke na pracie prostriedky . . . . .	19
Teplota . . . . .	12	Uvedenie do prevádzky/naplnenie dávkovacej nádržky . . . . .	20
Otáčky odstreďovania . . . . .	12	V každodennom používaní . . . . .	20
Hotovo za . . . . .	13	Základné nastavenia . . . . .	21
i-Dos Nastavenie . . . . .	13	Manuálne dávkovanie . . . . .	22
 <b>Dodatočné nastavenia programu</b> . . . . .	14	 <b>Nastavenia spotrebiča</b> . . . . .	23
☞ Speed . . . . .	14	Automatické vypnutie . . . . .	23
Ⓜ Eco . . . . .	14	Základné nastavenia . . . . .	23
Predpieranie . . . . .	14	 <b>Snínače</b> . . . . .	24
Voda+extra plákanie . . . . .	14	Systém detekcie nevyváženého naplnenia . . . . .	24
Ochrana proti pokrčeniu . . . . .	14	Senzory hladiny vody . . . . .	24

	<b>Čistenie a údržba</b> . . . . .	<b>25</b>
	Plášť prístroja/kontrolný panel . . . . .	25
	Bubon . . . . .	25
	Odstránenie vodného kameňa. . . . .	25
	i-Dos zásuvka na pracie prostriedky a jej kryt. . . . .	25
	Vypúšťacie čerpadlo je zapchané . . . . .	27
	Upchatá odtoková hadica na sifóne. . . . .	27
	Filter na privode vody je upchatý. . . . .	28
	<b>Poruchy a ich odstraňovanie</b> . . . . .	<b>28</b>
	Núdzové uvoľnenie . . . . .	28
	Informácie na dotykovom displeji . . . . .	29
	Poruchy a ich odstraňovanie. . . . .	30
	<b>Popredajný servis</b> . . . . .	<b>32</b>
	<b>Technické údaje</b> . . . . .	<b>32</b>
	<b>Umiestnenie a pripájanie</b> . . . . .	<b>33</b>
	Štandardné príslušenstvo . . . . .	33
	Bezpečnostné pokyny . . . . .	33
	Miesto inštalácie . . . . .	34
	Inštalácia na podklad alebo na drevenú trámovú podlahu . . . . .	34
	Inštalácia na podstavec so zásuvkou . . . . .	34
	Inštalácia spotrebiča v kuchyni . . . . .	34
	Odstránenie prepravných blokovacích prvkov . . . . .	34
	Dĺžky hadice a kábla . . . . .	35
	Privod vody . . . . .	36
	Vypúšťanie vody . . . . .	36
	Vyrovnanie . . . . .	37
	Elektrické pripojenie . . . . .	38
	Pred prvým praním . . . . .	38
	Preprava . . . . .	39
	<b>Záruka Aqua-Stop</b> . . . . .	<b>39</b>

## Predpokladané použitie

- Len pre súkromné domáce použitie.
- Spotrebič je vhodný na pranie textílií vhodných na pranie v práčke a ručné pranie vlny v pracom roztoku.
- Na prevádzku so studenou pitnou vodou a bežnými pracími a ošetrovacími prostriedkami, ktoré sú vhodné na použitie v spotrebičoch s plnením spredu. Nepoužívajte pracie prostriedky na ručné pranie.
- Pri dávkovaní všetkých pracích prostriedkov, prísad, ošetrovacích prostriedkov (aviváže) a čistiacich prostriedkov vždy postupujte podľa pokynov výrobcu.
- Spotrebič môžu obsluhovať deti od 8 rokov, osoby s obmedzenými fyzickými, zmyslovými alebo duševnými schopnosťami a osoby s nedostatočnými skúsenosťami alebo znalosťami, len ak sú **pod dozorom** alebo ak boli **poučené** zodpovednou osobou. Deti nesmú bez dozoru vykonávať žiadne čistiace a údržbové práce.
- Deti do 3 rokov držte mimo dosahu spotrebiča.
- Tento spotrebič je určený na používanie až do maximálnej výšky 4 000 metrov nad morom.
- Domáce zvieratá držte v dostatočnej vzdialenosti od spotrebiča.

**Pred uvedením spotrebiča do prevádzky:** Prečítajte si návod na používanie a návod na inštaláciu, ako aj všetky ostatné informácie priložené k spotrebiču a postupujte podľa nich. Podklady si odložte na neskoršie použitie alebo pre ďalšieho majiteľa spotrebiča.

## **Bezpečnostné pokyny**

### **Elektrická bezpečnosť**

#### **Varovanie**

#### **Nebezpečenstvo ohrozenia života!**

Pri kontakte so súčiastkami pod napätím hrozí nebezpečenstvo úrazu elektrickým prúdom.

- Sieťovú zástrčku nechytajte mokrými rukami.
- Sieťové vedenie vyťahujte vždy za zástrčku, nikdy nie za kábel, lebo by sa mohlo poškodiť.
- Spotrebič sa musí uzemniť. Elektrické pripojenie

### **Nebezpečenstvo poranenia**

#### **Varovanie**

#### **Nebezpečenstvo poranenia!**

- Pri dvíhaní spotrebiča za prečnievajúce konštrukčné súčasti (napr. dvierka) sa môžu súčasti zlomiť a spôsobiť poranenia. Nedvíhajte spotrebič za prečnievajúce konštrukčné súčasti.
- Pri vystupovaní na spotrebič sa môže zlomiť pracovná doska a spôsobiť poranenia. Nikdy nevystupujte na spotrebič.
- Pri opieraní sa/sadaní si na otvorené dvierka sa môže spotrebič prevrátiť a spôsobiť poranenia. Neopierajte sa o otvorené dvierka.
- Zasahovanie do bubna počas jeho točenia môže spôsobiť poranenie rúk. Nezasahujte do bubna keď sa ešte otáča. Počkajte, kým sa bubon prestane otáčať.

#### **Varovanie**

#### **Nebezpečenstvo oparenia!**

Keď periete pri vysokých teplotách, hrozí potenciálne nebezpečenstvo oparenia v prípade kontaktu s horúcim roztokom pracieho prostriedku (napr. pri vypúšťaní

horúceho pracieho roztoku do umývadla).

Nesiahajte na horúci roztok pracieho prostriedku.

### **Bezpečnosť detí**

#### **Varovanie**

#### **Nebezpečenstvo ohrozenia života!**

- Deti sa pri hraní so spotrebičom môžu dostať do životu nebezpečných situácií alebo sa poraniť.
  - Nenechávajte deti so spotrebičom bez dozoru.
  - Deti sa nesmú hrať so spotrebičom.
- Zabráňte tým, aby sa deti zavreli dovnútra spotrebiča a dostali sa do nebezpečenstva ohrozenia života. Pri spotrebičoch, ktoré doslúžili:
  - Vytiahnite sieťovú zástrčku.
  - Odrežte sieťový kábel a odstráňte aj so zástrčkou.
  - Zničte zámok dvierok.

#### **Varovanie**

#### **Nebezpečenstvo udusení!**

Deti sa môžu pri hraní zabalíť do obalov/fólií a časti obalu alebo si tieto natiahnúť cez hlavu a udusiť sa. Fólie, obaly a ich časti uchovávajte mimo dosahu detí.

#### **Varovanie**

#### **Nebezpečenstvo otravy!**

Pracie a ošetrovacie prostriedky môžu pri požití spôsobiť otravu. Pracie a ošetrovacie prostriedky uchovávajte mimo dosahu detí.

#### **Varovanie**

#### **Podráždenie očí/pokožky!**

Pri kontakte s pracími a ošetrovacími prostriedkami môže dôjsť k podráždeniu očí/pokožky. Pracie a ošetrovacie prostriedky uchovávajte mimo dosahu detí.

#### **Varovanie**

#### **Nebezpečenstvo poranenia!**

Sklo vkladacích dvierok je pri praní s vysokými teplotami horúce. Zabráňte deťom dotýkať sa horúcich dvierok.



## Ochrana životného prostredia

### Obal/starý spotrebič



Obal zlikvidujte ekologickým spôsobom. Tento spotrebič je označený v súlade s európskou smernicou 2012/19/ES o odpade z elektrických a elektronických zariadení (OEEZ) (Waste Electrical and Electronic Equipment – WEEE). Smernica stanovuje rámec pre odber a recykláciu použitých spotrebičov, platný v celej EÚ.

### Rady na hospodárne používanie

- Využívajte maximálneho množstva bielizne príslušného programu. Prehľad programov → Príloha k návodu na používanie a inštaláciu
- Normálne znečistenú bielizeň perte bez predpierania.
- Pri mierne alebo normálne znečistenej bielizni je možné ušetriť energiu a pracie prostriedky.
- Dávkovanie pracieho prostriedku s **inteligentným dávkovacím systémom** (i-Dos) pomáha šetriť prací prostriedkov a vodu.
- Voliteľné teploty sa vzťahujú na označenia textílií týkajúce sa ich udržiavania. Teploty dosahované v spotrebiči sa môžu od nich líšiť, aby sa zabezpečila optimálna súhra energetickej úspory a výsledku prania.
- **Energeticky úsporný režim:** Keď sa spotrebič dlhší čas neobsluhuje (cca 5 min), môže sa pred spustením programu a po skončení programu vypnúť osvetlenie dotykového displeja. Osvetlenie aktivujete dotykom ktorejkoľvek oblasti dotykového displeja. Počas priebehu programu je osvetlenie dotykového displeja vypnuté. Na aktivovanie osvetlenia stlačte ľubovoľnú oblasť dotykového displeja.
- **Automatické vypnutie:** Ak nebude spotrebič dlhší čas obsluhovaný (cca 15 min), môže sa pred spustením programu a po skončení programu z dôvodu šetrenia energie automaticky vypnúť. Keď chcete spotrebič zapnúť, znova stlačte tlačidlo ①.
- Ak sa bude bielizeň nasledovne sušiť v sušičke, zvolte otáčky pri odstreďovaní podľa návodu výrobcu sušičky.

## Zoznámenie sa so spotrebičom

### Spotrebič



- 1** Zásuvka na pracie prostriedky
- 2** Ovládací panel/dotykový displej
- 3** Vkladacie dverka
- 4** Servisná klapka

## Ovládací panel



- 1 Voliteľné programy  
Prehľad programov → Príloha k návodu na používanie a inštaláciu
- 2 Dotykový displej
- 3 Tlačidlo Štart/pauza  
Na spustenie, prerušenie (napr. na pridanie bielizne) a zrušenie programu stlačte ▷||.
- 4 Tlačidlo Zap./vyp.  
Spotrebič zapnete alebo vypnete stlačením tlačidla ①.



## Dotykový displej

### Prednastavenia programu

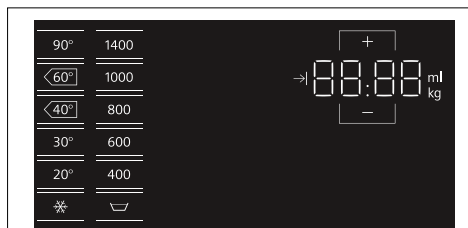

Indikátor	Nastavenie	Opis
☼ - 90°C	Teplota	Nastaviteľná teplota v °C ☼ = za studena
🌀, 400 - 1 400	Počet otáčok pri odstredovaní	Počet otáčok pri odstredovaní v ot/min (otáčky za minútu) 🌀 = stop plákania
2:30*	Zostávajúci čas priebehu programu	Zostávajúci čas priebehu programu závisí od výberu v h:min (hodiny: minúty)
1 - 24 h	Čas Hotové za	Skončenie programu o... h (h = hodiny)
9,0* kg	Maximálna náplň	Odporúčaná náplň v kg
* podľa zvoleného programu		

### Dodatočné nastavenia programu

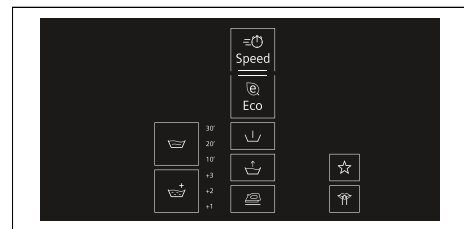

Indikátor	Nastavenie
☼ i-Dos	Intenzita dávkovania pracieho prostriedku
🌀 i-Dos	Intenzita dávkovania aviváže
🌊	Namáčanie
🌀+	extra plákanie
⚙️	Speed
🌿	Eco
🌊	Predpieranie
🌊+	Voda+extra plákanie
🛡️	Ochrana proti pokrčeniu
☆	Pamäť programu
🔇	Tiché pranie/základné nastavenia

### Ukazovatele stavu pre priebeh programu (poradie programov)

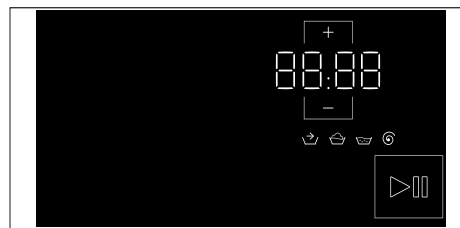

Displej	Nastavenie
▶️	Tlačidlo Start/Pause (spustenie/pauza)
🌊	Príprava
🌀	Wash (Pranie)
🌀	Rinse (Plákanie)
⚙️	Odstredovanie/vypúšťanie
End	Koniec programu



## Bielizeň

### Príprava bielizne

#### Pozor!

#### Poškodenie spotrebiča/textílií

Cudzie predmety (napr. mince, kancelárske sponky, ihly, klince) môžu poškodiť bielizeň alebo súčiastky spotrebiča.

Preto rešpektujte nasledovné pokyny pri príprave vašej bielizne:

- Vyprázdňte vrecká.

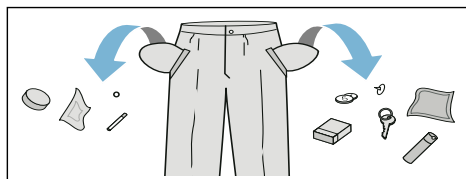

- Skontrolujte, či sa v nich nenachádzajú kovové predmety (kancelárske sponky atď.) a vyberte ich.
- Chúlostivú bielizeň (pančuchy, podprsenky s ramienkami atď.) perte v sieťke/vrecku.

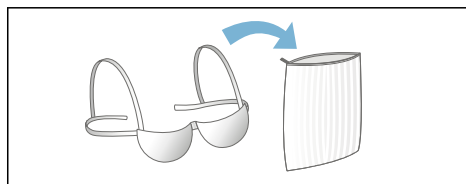

- Odstráňte záclonové valčeky alebo ich zaviažte do sieťky/vrecka.
- Zipsy zatvorte, gombíky na obliečkach zapnite.
- Keľkou odstráňte piesok z vreciek a záhybov.

### Triedenie bielizne

Roztriedte bielizeň podľa pokynov na udržiavanie bielizne a údajov výrobcu uvedených na etiketách s informáciami o udržiavaní textílií podľa:

- druhu tkaniny/druhu vlákien
- farby

**Upozornenie:** Bielizeň môže farbiť alebo nemusí byť celkom čistá. Bielu a farebnú bielizeň perte zvlášť. Novú farebnú bielizeň perte prvý raz zvlášť.



- Znečistenie  
Perte bielizeň rovnakého stupňa znečistenia spolu. Niekoľko príkladov stupňov znečistenia nájdete

- **Mierne:** nepredpierajte, príp. zvolte nastavenie **Speed**
- **Normálne**
- **Silno:** vložte menej bielizne, v prípade potreby ju vopred ošetríte
- **Škrvny:** škrvny odstráňte/vopred ošetríte, kým sú ešte čerstvé. Najprv namočte do mydlového roztoku/nešúchajte. Bielizeň potom vyperte s použitím vhodného programu. Odolné/zaschnuté škrvny sa dajú niekedy odstrániť až po viacnásobnom praní.

- Symboly na etiketách s informáciami o údržbe textílií  
Číslo v symboloch upozorňuje na maximálnu použiteľnú teplotu prania.
- : vhodný pre normálny proces prania; napr. program  **bavlna**.
- : potrebný šetrný proces prania; napr. program **nekrč. bielizeň**.
- : potrebné mimoriadne šetrné pranie; napr. program **jemné/hodváb**.
- : hodí sa na ručné pranie; napr. program **vlna** .
- : bielizeň neperte v spotrebiči.

## Škrobenie

**Upozornenie:** Bielizeň by sa nemala ošetrovať avivážou.

1. Spotrebič zapnite.
2. Zvoľte program   **plákanie/odstredovanie**
3. Nadávajte tekutý škrob podľa údajov výrobcu manuálne do ľavej komory (v prípade potreby ju najskôr vyčistite).
4. Stlačte tlačidlo .

## Farbenie / bielenie

Farbenie je možné len v rozsahu bežnom v domácnosti. Soľ môže ušľachtilú oceľ porušiť! Dodržiavajte údaje výrobcu farbiacich prostriedkov.

Bielizeň **neodfarbuje** v spotrebiči.



## Prací prostriedok

### Výber správneho pracieho prostriedku

Štítko informujúci o spôsobe prania je rozhodujúci pre výber správneho pracieho prostriedku, teploty a spôsobu ošetrovania bielizeň.

→ Kliknite na [www.sartex.ch](http://www.sartex.ch)

Po kliknutí na [www.cleanright.eu](http://www.cleanright.eu), získate prístup k ďalším informáciám týkajúcich sa pracích prostriedkov, ošetrovacích prostriedkov (aviváže) a čistiacich prostriedkov pre domáce použitie.

- **Bežný prací prostriedok s bieliacimi prísadami**  
Vhodný na pranie vyváraním bielej bielizeň vhodnej na pranie vyrobenej z ľanu alebo bavlny.  
Program: Bavlna/  
studená – max. 90 °C
- **Prací prostriedok na farebné prádlo bez bielidla alebo bieliacich prísad**  
Vhodný na farebnú bielizeň vyrobenú z ľanu alebo bavlny  
Program: Bavlna/  
studená – max. 60 °C
- **Prací prostriedok na farebnú/jemnú bielizeň bez bieliacich prísad**  
Vhodný na farebnú bielizeň vyrobenú z ľahko udržiavateľných vlákien, syntetických vlákien  
Program: Jednoduchá starostlivosť/  
studená – max. 60 °C
- **Prací prostriedok na jemnú bielizeň**  
Vhodný na jemné tkaniny, hodváb alebo viskózu  
Program: Jemné tkaniny/hodváb/  
studená – max. 40 °C
- **Prací prostriedok na vlnu**  
Vhodný na pranie vlny  
Program Vlna/  
studená – max. 40 °C

## Úspora energie a pracieho prostriedku

Pri mierne alebo normálne znečistenej bielizni je možná úspora energie (znižením teploty prania) a pracích prostriedkov:

Úspora	Znečistenie/upozornenie
<p>Redukovaná teplota a množstvo pracieho prostriedku podľa odporúčaného dávkovania</p>  <p>Teplota podľa etikety s informáciami o ošetrovaní textílií a množstvo pracieho prostriedku podľa odporúčaného dávkovania/silné znečistenie</p>	<p><b>Mierne</b> Nie sú viditeľné žiadne znečistenia a škvryny. Oblečenie nasalo pach tela, napr.:</p> <ul style="list-style-type: none"> <li>■ ľahké letné/športové oblečenie (nosené niekoľko hodín)</li> <li>■ tričká, košele, blúzky (nosené max. 1 deň)</li> <li>■ posteľná bielizeň a uteráky pre hostí (používané 1 deň)</li> </ul> <p><b>Normálne</b> Viditeľné znečistenie/alebo málo miernych škvŕn, napr.:</p> <ul style="list-style-type: none"> <li>■ tričká, košele, blúzky (prepotené, viackrát nosené)</li> <li>■ uteráky, posteľná bielizeň (používané max. 1 týždeň)</li> </ul> <p><b>Silné</b> Znečistenia a/alebo škvryny sú jasne viditeľné, napr. utierky na riad, detská bielizeň, pracovné odevy</p>

**Upozornenie:** Pri dávkovaní všetkých pracích/pomocných/ošetrovacích a čistiacich prostriedkov bezpodmienečne dodržiavajte pokyny výrobcov.

## P+ Predvolené nastavenia programu

Prednastavenia zvoleného programu môžete zmeniť. Nastavenia môžete zmeniť aj vtedy, keď zvolený program prebieha. Účinky závisia od aktuálneho kroku programu.

### Teplota

(°C)

V závislosti od toho, v akej fáze sa program nachádza, môžete zmeniť teplotu pred a v priebehu programu.

Maximálna teplota, ktorú je možné nastaviť, závisí od modelu a programu, ktorý bol vybraný.

→ "Dotykový displej" na strane 9

### Otáčky odstred'ovania

(⊙)

Pred a počas priebehu programu môžete v závislosti od progresu programu zmeniť počet otáčok pri odstred'ovaní (v ot/min, otáčky za minútu).

**Nastavenie** ☹: Stop plákania = bez záverečného odstred'ovania. Po poslednom plákaní zostane bielizeň ležať vo vode.

Stop plákania môžete zvoliť, aby ste predišli pokrčeniu bielizne, keď sa po skončení programu nevyberie bielizeň hneď z práčky.

Na pokračovanie/ukončenie programu → Strana 18

Maximálne nastaviteľné otáčky závisia od zvoleného programu a modelu.

## Hotovo za

(→)

Po zvolení programu sa zobrazí trvanie programu, napr. **1:51** (v h:min (hodiny:minúty)).

**Pred spustením programu** môžete čas, kedy má byť program hotový, posunúť v 30-minútových krokoch maximálne o 24 h (h = hodina).

Postup:

1. Zvoľte ľubovoľný program (okrem **MyTime**).  
Zobrazí sa čas trvania programu, napr. **2:30** (hodiny:minúty).
2. Stláčajte tlačidlo **+** dovtedy, kým sa nezobrazí požadovaný počet hodín.

**Upozornenie:** Tlačidlom **+** sa nastavené hodnoty zvyšujú a tlačidlom **-** znižujú.

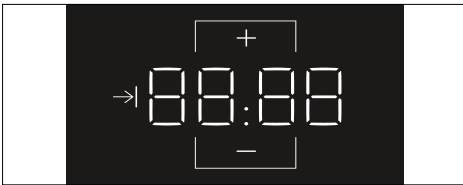

3. Stlačte tlačidlo **▷**.

**Po štarte programu** sa zobrazí zvolený čas, napr. **8 h** a odpočítava sa, kým sa prací program nespustí. Potom sa zobrazí doba trvania programu.

**Upozornenie:** Trvanie programu sa počas priebehu programu automaticky prispôsobuje. Zmeny prednastavení programu, príp. nastavení programu vedú aj k zmene trvania programu.

**Po štarte programu**, kým sa odpočítava zvolený čas, môžete čas zmeniť nasledovne:

1. Stlačte tlačidlo **▷**.
2. Tlačidlom **+** alebo **-** sa zmení počet hodín.
3. A znova stlačte tlačidlo **▷**.

## i-Dos Nastavenie

Spotrebič je vybavený inteligentným dávkovacím systémom pre tekuté pracie prostriedky a aviváž.

Dávkovanie pracieho prostriedku a aviváže prebieha pri väčšine programov vášho spotrebiča automaticky.

Výrobné prednastavenia pre:

- i-Dos: ∆  
prací prostriedkov na ľahko znečistenú bielizeň
- i-Dos: ∆∆  
aviváž pre normálne mäkkú bielizeň

### i-Dos pre prací prostriedok

#### Nastavené hodnoty pre intenzitu dávkovania

- ∆ Mierne:  
Pre mierne znečistenú bielizeň
- ∆∆ stredné:  
Pre normálne znečistenú bielizeň
- ∆∆∆ Intenzívne:  
Pre mimoriadne silne znečistenú bielizeň, príp. bielizeň so škvrnami
- vyp automatické dávkovanie zrušené, manuálne dávkovanie

Pred spustením pracieho programu a počas predprania (ak je zvolené) môžete zmeniť nastavenia automatického dávkovania pracieho prostriedku. Stlačte tlačidlo **i-Dos**.

Upozornenia týkajúce sa stupňa znečistenia nájdete na

### i-Dos pre aviváž

#### Hodnota nastavenia pre intenzitu dávkovania

- ∆ Mierne:  
Pre málo mäkkú bielizeň
- ∆∆ stredné:  
Pre normálne mäkkú bielizeň
- ∆∆∆ intenzívne:  
Pre mimoriadne mäkkú bielizeň
- vyp automatické dávkovanie zrušené

V závislosti od progresu programu môžete zmeniť nastavenia automatického dávkovania aviváže. Stlačte tlačidlo

**i-Dos**.

## **P+** Dodatočné nastavenia programu

**Upozornenie:** V prehľade nájdete možné dodatočné nastavenia programu, ktoré sa líšia podľa modelu.

Voľbou dodatočných nastavení môžete proces prania ešte lepšie prispôbiť vašej bielizni.

Nastavenia možno v závislosti od progresu programu zvoliť, príp. zrušiť.

Kontrolky tlačidiel svietia, keď je nastavenie aktívne.

Nastavenia zostanú po vypnutí zachované.

### Speed

()

Pranie bude trvať pri dosiahnutí vhodného pracieho výsledku kratší čas (ale pri vyššej spotrebe energie, ak nezvolíte nastavenie  **Speed**).

**Upozornenie:** Neprekračujte maximálne naplnenie.

### Eco

()

Energeticky optimalizované pranie vďaka zníženiu teploty pri porovnateľnom pracovnom účinku k zvolenému programu bez nastavenia  **Eco**.

### Predpieranie

()

Na silno znečistenú bielizeň.

### Upozornenia

- Pri **zvolenom inteligentnom dávkovaní** sa prací prostriedok automaticky dávkuje na predpranie a hlavné pranie.
- Pri silne znečistenej bielizni je spravidla **stredné** dávkovanie dostatočné, keď sa zvolí program s  (**Predpieranie**).
- Pri **manuálnom dávkovaní** rozdeľte prací prostriedok na predpranie a hlavné pranie. Prací prostriedok na predpranie dajte do bubna a práškový prací prostriedok na hlavné pranie dajte do komory .

### Voda+extra plákanie

()

Zvýšená hladina vody, šetrné ošetrovanie bielizne.

### Ochrana proti pokrčeniu

()

Redukuje pokrčenie pomocou špeciálneho priebehu odstredenia s následným natriasaním bielizne a redukovanými otáčkami odstredovania.

**Upozornenie:** Zvýšená zvyšková vlhkosť bielizne.

### Namáčanie

()

Pred hlavným pracím cyklom zostane bielizeň ležať dlhšie vo vode, aby sa rozpustili intenzívne znečistenia.

10'	10 minút
20'	20 minút
30'	30 minút

### Upozornenia

- Prací prostriedok dajte do bubna.
- Vložte bielizeň rovnakej farby.

## extra plákanie



### Voliteľné nastavenia:

- +1 + 1 plákačací cyklus
- +2 + 2 plákačacie cykly
- +3 + 3 plákačacie cykly

Prídavné plákačacie cykly v závislosti od programu, dlhší čas trvania programu pri mimoriadne citlivej pokožke a/alebo v oblastiach s veľmi mäkkou vodou.

## Pamäť programu



Tu môžete zvolený program uložiť s vašimi obľúbenými nastaveniami.

### Uložiť:

1. Zapnite spotrebič.
2. Zvoľte program.
3. V prípade potreby zmeňte predvolené nastavenia programu a/alebo vyberte ďalšie funkcie programu.
4. Stlačte a pridržte tlačidlo ☆cca tri sekundy.

Keď všetky nastavenia krátko zablikajú, program je uložený.

Na použitie uloženého programu krátko stlačte po zapnutí spotrebiča tlačidlo ☆.

Na zmenu uloženého programu opäť stlačte a pridržte tlačidlo ☆ cca tri sekundy – najprv však zvoľte nové nastavenia.

## Tiché pranie



Nízke hodnoty hluku vďaka špeciálnemu cyklu prania a odstredovania a deaktivovanému signálu ukončenia. Vhodné najmä na pranie v noci.

**Upozornenie:** . Zvyšková vlhkosť prania je mierne zvýšená. Výsledok odstredovania nie je uspokojivý. Pred vyvešaním môžete zvoliť program **© odstredovanie**.



## Prevádzka spotrebiča

### Príprava spotrebiča

Spotrebič bol pred dodaním preskúšaný. Aby ste sa zbavili zvyškovej vody, ktorá mohla zostať v práčke z testovacieho procesu, malo by sa prvé pranie vykonať bez bielizne, s programom **čistenie bubna**. Pred prvým praním → *Strana 38*

### Upozornenia

- Nikdy neuvádzajte do prevádzky poškodené spotrebiče.
- Informujte zákaznícky servis!

1. Zastrčte sieťovú zástrčku.



### **Varovanie** **Nebezpečenstvo ohrozenia života elektrickým prúdom!**

Pri kontakte so súčasťami pod napätím je nebezpečenstvo ohrozenia života.

- Sieťovú zástrčku neťahajte nie za prívodný kábel.
- Vyťahujte/zastrkujte sieťovú zástrčku iba suchými rukami.

2. Otvorte vodovodný kohútik.

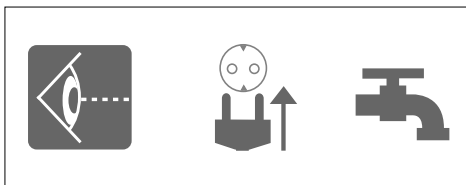

3. Otvorte dverka.

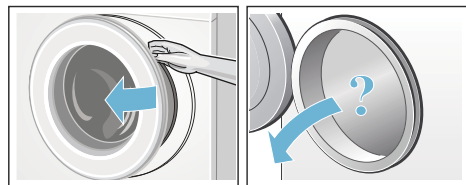

## Zapnutie spotrebiča/výber programu

Stlačte tlačidlo ①, aby sa rozsvietila kontrolka, potom tlačidlo uvoľnite. Spotrebič sa zapne.

Program  **bavlna**, ktorý sa nastaví v závode, sa následne vždy zobrazuje.

Môžete použiť tento program alebo zvoliť iný program.

**Upozornenie:** Ak ste aktivovali detský zámok, musíte ho deaktivovať pred výberom programu.

Prednastavenia a maximálne naplnenie sa pre zvolený program uvádzajú na dotykovom displeji:

Môžete použiť zobrazené prednastavenia alebo nastaviť zvolený program v závislosti od bielizne na pranie, a to zmenou → "Predvolené nastavenia programu" na strane 12a/ alebo zvolením → "Dodatočné nastavenia programu" na strane 14.

## Zmena predvolených nastavení programu

Prednastavenia môžete použiť alebo zmeniť.

Na tento účel stláčajte príslušné tlačidlo dovtedy, kým sa nezobrazí požadované nastavenie.

Nastavenia sú aktívne bez potvrdenia.

Po vypnutí spotrebiča nezostanú zachované.

Prednastavenia programu → Strana 12

Prehľad programov → Príloha k návodu na používanie a inštaláciu

## Voľba dodatočných nastavení programu

Voľbou dodatočných nastavení môžete proces prania ešte lepšie prispôbiť vašej bielizni.

Nastavenia môžete v závislosti od postupu programu navoliť, príp. zrušiť alebo zmeniť.

Keď sa aktivuje nastavenie, rozsvieti sa kontrolka tlačidla.

Nastavenia nezostanú po vypnutí spotrebiča zachované.

Dodatočné nastavenia programu → Strana 14

Prehľad programov → Príloha k návodu na používanie a inštaláciu

## Vloženie bielizne do bubna



### Varovanie

#### Nebezpečenstvo ohrozenia života!

Kúsky bielizne vopred ošetrené čistiacimi prostriedkami obsahujúcimi rozpúšťadlá, napr. odstraňovače škvrn/ prací benzín, môžu po vložení spôsobiť výbuch.

Kúsky bielizne je nutné predtým dôkladne ručne preprať.

### Upozornenia

- Zmiešajte veľké a malé kusy bielizne. Rôzne veľkosti kusov bielizne sa pri odstreďovaní lepšie rozdelia. Jednotlivé kusy bielizne môžu viesť k nevyváženosti.
- Dodržiavajte maximálnu uvedenú náplň. Nadmerná náplň znehodnocuje výsledok prania a spôsobuje pokrčenie.

1. Roztriedenú bielizeň vložte rozloženú do bubna.
2. Dávajte pozor, aby sa bielizeň nezacvikla medzi dvierka a gumenú manžetu a neprivrela do dvierok.

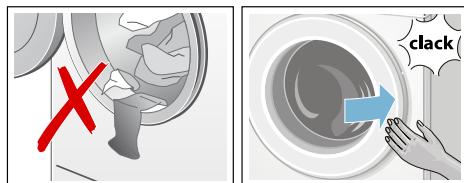



## Dávkovanie a pridávanie pracích a ošetrovacích prostriedkov (aviváže)

Dávkovanie pracieho prostriedku a aviváže prebieha pri väčšine programov vášho spotrebiča automaticky, ak je v týchto programoch výrobné prednastavené a môže sa zmeniť.

Navyše k inteligentnému dávkovaniu je možné v prípade potreby do ľavej komory pridať pomocný prací prostriedok (napr. zmäkčovadlo, bieliaci prostriedok alebo soľ na škrvny).

Pri programoch bez inteligentného dávkovania alebo na želanie (potom nastavte inteligentné dávkovanie na vyp.) sa pridá prací prostriedok manuálne do ľavej komory.

## Spustenie programu

Zvoľte tlačidlo  . Rozsvieti sa kontrolka a program sa spustí.

Na dotykovom displeji sa zobrazí zvolený počet hodín (napr. **Hotovo za h**) a tento čas bude odpočítavať spustenie pracieho programu. Po spustení pracieho programu sa zobrazí čas trvania programu. Okrem toho sa rozsvieti indikátor progresu programu. → "Ovládací panel" na strane 8

### Upozornenie: Detekcia peny

Ak sa na dotykovom displeji rozsvieti aj symbol , znamená to, že zariadenie zistilo v priebehu pracieho cyklu príliš veľa peny a automaticky aktivovalo dodatočné cykly plákania na odstránenie peny.

Pri ďalšom pracom cykle s rovnakým naplnením pridajte menšie množstvo pracieho prostriedku.

Ak chcete zamknúť program, aby ste predišli jeho náhodnému upraveniu, môžete zvoliť detskú poistku.

## Detská poistka



( 3 sec)

Spotrebič môžete zaistiť proti neúmyselnej zmene nastavených funkcií na ovládacom paneli.

Na aktivovanie detskej poistky:

Po spustení programu stlačte tlačidlo  3 sec a podržte asi 3 sekundy stlačené. Ukazovateľ začne svietiť plným jasom.

Keď sa dotknete ovládacieho panela, kým je aktivovaná detská poistka, krátko zablíkajú ukazovateľ  3 sec a zaznie zvukový signál. Program beží ďalej až do konca bez zmeny.

**Upozornenie:** Po skončení programu sa zobrazí **End**. Dvierka sú zatvorené. Ukazovateľ  3 sec svieti ďalej a symboly  zostanú osvetlené, aby vás upozornili na potrebu deaktivovania detskej poistky.

Na deaktivovanie detskej poistky:

Stlačte tlačidlo  3 sec a podržte ho, kým nezhasne ukazovateľ.

### Upozornenia



- Pred vybratím bielizne po skončení programu deaktivujte detskú poistku.
- Detská poistka zostane aktivovaná aj po vypnutí spotrebiča.
- Keď sa spotrebič vypne počas priebehu programu a pri aktívnej detskej poistke, pri opätovnom zapnutí bude program pokračovať.

## Doplnenie/vyberanie bielizne

Po spustení programu môžete v prípade potreby doložiť bielizeň alebo ju vybrať.

Stlačte tlačidlo ▷▢. Spotrebič prekontroluje, či je doplnenie bielizne možné.

Na dotykovom displeji sa objaví:

- Symbol  zhasne, doplnenie bielizne je možné.
- Symbol  svieti, doplnenie bielizne nie je možné.

**Na pokračovanie programu zvolte tlačidlo ▷▢.** Program bude automaticky pokračovať.

### Upozornenia

- Pri dopĺňaní bielizne nenechávajúte vkladacie dvierka dlhší čas otvorené – mohla by vytekať voda presakujúca z bielizne.
- Pri vysokej hladine vody, vysokej teplote alebo ak sa bubon točí, ostanú dvierka z bezpečnostných dôvodov zablokované a doplnenie bielizne nie je možné.



## Zmena programu

Ak ste omylom spustili nesprávny program, môžete ho zmeniť takto:

1. Stlačte tlačidlo ▷▢.
2. Zvoľte iný program.
3. A znova stlačte tlačidlo ▷▢. Nový program sa začne od začiatku.

## Zrušenie programu

Pri programoch s vysokou teplotou:

1. Stlačte tlačidlo ▷▢.
2. Nechajte bielizeň vychladnúť: zvolte /  **plákanie/odstreďovanie**.
3. A znova stlačte tlačidlo ▷▢.

Pri programoch s nízkou teplotou:

1. Stlačte tlačidlo ▷▢.
2. Zvoľte /  **plákanie/odstreďovanie**.
3. A znova stlačte tlačidlo ▷▢.

## Koniec programu pri Stop plákania

Na dotykovom displeji bliká ▷▢ a zobrazia sa prednastavené otáčky odstred'ovania a zostávajúci čas trvania pre zvolený program.

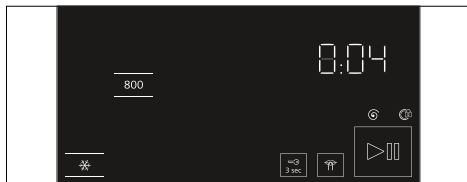

Program bude pokračovať, keď:

- Stlačte tlačidlo ▷▢ alebo
- zmeňte otáčky odstred'ovania (v prípade potreby) a potom znova stlačte tlačidlo ▷▢.

**Upozornenie:** Ak sa má prací roztok len odčerpať, cca 1 min po spustení programu stlačte tlačidlo ▷▢, kým začne proces odstred'ovania. Potom vypnite spotrebič. Program sa preruší a zablokované dvierka plniaceho otvoru sa uvoľní. Bielizeň je možné vybrať.

## Koniec programu

**End** sa rozsvieti na dotykovom displeji a indikátory ▷▢ a  sú vypnuté.

## Vyberanie bielizne/vypnutie spotrebiča

1. Stlačte tlačidlo ①, aby sa kontrolka vypla, potom tlačidlo uvoľnite. Spotrebič sa vypne.
2. Otvorte dierka a vyberte bielizeň.
3. Zatvorte vodovodný kohútik.

**Upozornenie:** Nevyžaduje sa pre modely s funkciou Aqua-Stop.

### Upozornenia

- Nenechávajte v bubne žiadne kusy bielizne. Pri ďalšom praní sa môže zraziť alebo zafarbiť ďalší kus.
- Z bubna a gumového tesnenia odstráňte všetky cudzie predmety – nebezpečenstvo znečistenia hrdzou.
- Gumové tesnenie utrite dosucha.

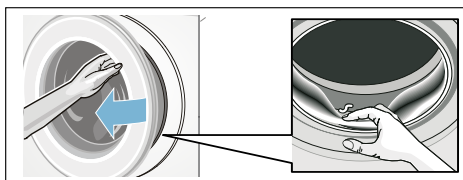



- Nechajte dverka a zásuvku na prací prostriedok otvorené, aby mohla zvyšná voda vyschnúť.
- Vždy počkajte do skončenia programu, keďže spotrebič môže byť stále zamknutý. Potom spotrebič vypnite a počkajte, kým sa odistí.

## i-DOS Inteligentný dávkovací systém



### Inteligentný dávkovací systém v zásuvke na prací prostriedky

#### i-Dos Inteligentný dávkovací systém

Spotrebič je vybavený inteligentným dávkovacím systémom pre tekuté prací prostriedky a aviváž.

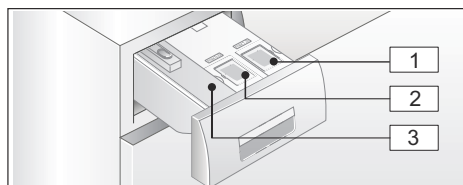
Máte na to k dispozícii i-Dos nádržky  a  v zásuvke na prací prostriedky.



- 1 Nádržka  (1,3 l) na tekutý prací prostriedok
- 2 Nádržka  (0,5 l) na aviváž
- 3 Ľavá komora na manuálne dávkovanie

V závislosti od zvoleného programu a nastavení budú prostredníctvom nádržiek i-Dos dávkané optimálne množstvá pracího prostriedku/aviváže.

## Uvedenie do prevádzky/ naplnenie dávkovacej nádržky



Pri voľbe pracích a ošetrovacích prostriedkov dodržiavajte pokyny výrobcov. Pre všetky farebné textilie z bavlny a syntetických vlákien vhodné pre pranie v práčkach, odporúčame tekuté univerzálne pracie prostriedky a pracie prostriedky na farebnú bielizeň.

### Upozornenia

- Používajte iba samotečúce tekuté produkty, ktorých prídanie do zásuvky na pracie prostriedky odporúča výrobca.
- Nemiešajte rôzne tekuté pracie prostriedky. Pri zmene tekutého pracieho prostriedku (typ, výrobca...) dávkovaciu nádržku úplne vyprázdňte a vyčistite.
- Nepoužívajte žiadne prostriedky obsahujúce rozpúšťadlá, leptavé alebo plynotovorné prostriedky (napr. tekuté bielidlo).
- Nemiešajte prací prostriedok a aviváž.
- Nepoužívajte nadmerne dlho skladované alebo silne zhustené výrobky.
- Aby sa zabránilo zaschnutiu, nenechajte dlhší čas otvorené plniace viečko.

### Naplnenie dávkovacích nádržíek:

Plniace uzávery v zásuvke na prací prostriedok sú označené nasledovnými symbolmi:

-  Univerzálny prací prostriedok
-  Aviváž

1. Otvorte zásuvku na pracie prostriedky.
2. Otvorte plniaci uzáver.

3. Dajte dnu prací prostriedok a/alebo aviváž. Nenapĺňajte nad značku **max.**

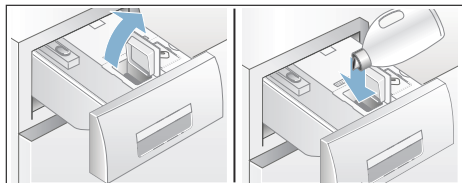



4. Zatvorte uzáver.
5. Zásuvku na pracie prostriedky pomaly úplne zasuňte.

Keď je zásuvka na prací prostriedok úplne zasunutá, indikátor  je na zapnutom spotrebiči vypnutý.

## V každodennom používaní

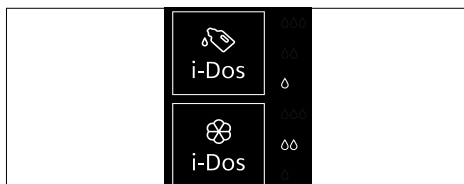
### Ukazovatele:





- Indikácia **svieti**, ak je pre nádržku zvolené inteligentné dávkovanie.
- Ukazovateľ nastavených hodnôt, napr.  **bliká**, ak pri zvolenom inteligentnom dávkovaní nie je dosiahnutá minimálna výška hladiny v nádržke.



## Výber/zrušenie inteligentného dávkovania a prispôbenie intenzity inteligentného dávkovania:

Inteligentné dávkovanie pracieho prostriedku a aviváže je výrobne predvolené vo všetkých programoch, v ktorých je možné automatické dávkovanie.

Prehľad všetkých možných nastavení programov nájdete v prílohe k návodu na používanie a inštaláciu.

Intenzita dávkovania pre prací prostriedok  $\delta$  je prednastavená na  (ľahko znečistená bielizeň) a pre aviváž  $\delta\delta$  na  (normálne mäkká bielizeň) a je možné ju pre každý program individuálne zmeniť.

Dodatočne k inteligentnému dávkovaniu je možné v prípade potreby do ľavej komory manuálne pridávať pomocný prací prostriedok (napr. soľ na škrvny).

**Upozornenie:** Voľba (zap./vyp.), ako aj práve zvolená intenzita dávkovania pre  **i-Dos** a  **i-Dos** zostane pre každý program až do nasledujúcej zmeny zachovaná, aj keď sa spotrebič vypne.

## Doplnenie pracieho prostriedku/ aviváže:

Blikanie príslušného ukazovateľa pri zvolenom inteligentnom dávkovaní oznamuje, že nie je dosiahnutá minimálna výška hladiny. Obsah ešte stačí na cca 3 prania.

Rovnaký prací prostriedok alebo aviváž je možné kedykoľvek doplniť. Pri zmene produktu/výrobca odporúčame najprv vyčistiť zásobníky.

V prípade potreby nastavenie základného dávkovaného množstva prispôbte.

## Základné nastavenia

### Základné dávkované množstvá zodpovedajú:

- **pri pracích prostriedkoch** – odporúčaniu výrobcu pre normálne znečistenie a danú tvrdosť vody.
- **pri aviváži** – odporúčaniu výrobcu pre strednú mäkkosť.

Údaje k tomu nájdete na obalovej etikete pracieho prostriedku/aviváže alebo sa informujte priamo u výrobcu.

Na zistenie jestvujúcej tvrdosti vody použite testovací prúžok alebo sa informujte u príslušnej vodárenskej spoločnosti.

### Moja tvrdosť vody:



Tu je príklad pre dávkovanie pracieho prostriedku na obalovej etikete:

Stupeň znečistenia → Tvrdosť vody ↓	Mierne	Normálne	silná	veľmi silná
mäkká/stredná	55 ml	<b>75 ml</b>	120 ml	160 ml
tvrdá/veľmi tvrdá	75 ml	<b>95 ml</b>	150 ml	180 ml

Výrobné nastavenie základného dávkovaného množstva je regionálne špecifické (napr. pre prací prostriedok 75 ml a pre aviváž 36 ml).

Nastavte základné dávkované množstvo pre prací prostriedok podľa etikety na obale vášho pracieho prostriedku. Zohľadnite pritom tvrdosť vašej vody.

Základné dávkované množstvo aviváže zvolte podľa toho, akú mäkkosť bielizne si želáte.

Zmena základného dávkovaného množstva sa prejaví súčasne na všetkých troch intenzitách dávkovania.

### Upozornenia

- Pri silne koncentrovaných pracích prostriedkoch základné dávkované množstvo redukuje.
- Ak by sa počas prania opakovane prejavila silná tvorba peny, skontrolujte, prosím, nastavenie základného dávkovaného množstva a intenzitu dávkovania. Okrem toho môžu mať tekuté pracie prostriedky sklon k nadmernej tvorbe peny. V prípade správneho nastavenia základného dávkovaného množstva a intenzity dávkovania sa odporúča potom zvoliť iný prací prostriedok.

### Zmena základných dávkovaných množstiev:

1. Stlačte príslušné tlačidlo i-Dos (☞ alebo ☞) a podržte stlačené cca 3 sekundy. Na dotykovom displeji sa zobrazí prednastavené základné dávkované množstvo.
  2. Tlačidlami → (**Hotovo za**) - alebo + nastavte požadované základné dávkované množstvo.
  3. Nastavenie sa aktivuje bez nutnosti potvrdenia. Stlačením tlačidiel **i-Dos** sa vrátite k pôvodnému nastaveniu.
- Upozornenie:** Nastavenia zostanú až do nasledujúcej zmeny zachované, aj keď sa spotrebič vypne.

## Manuálne dávkovanie

V prípade programov, pri ktorých nie je možné inteligentné dávkovanie alebo sa na požiadavku (potom nastavte inteligentné dávkovanie na vyp.) pridá prací prostriedok do ľavej komory.

Okrem toho možno dodatočne k inteligentnému dávkovaniu taktiež dávkovať pomocné pracie prostriedky, napr. zmäkčovadlá, bieliace prostriedky alebo soľ na škrvny.



### Varovanie

#### Podráždenie očí/pokožky!

Pri otvorení zásuvky na pracie prostriedky počas prevádzky môžu prací/ošetrovací prostriedok vystreknúť. Zásuvku otvorte opatrne.

V prípade kontaktu s pracími/ošetrovacími prostriedkami dôkladne vypláchnite oči, príp. opláchnite pokožku.

V prípade náhodného požitia privolajte lekársku pomoc.

### Pozor!

#### Poškodenie spotrebiča

Čistiace prostriedky a prostriedky na predchádzajúce čistenie bielizne (napr. odstraňovače škvŕn, predpieracie spreje...) môžu pri styku poškodiť povrch spotrebiča.

Zabráňte styku týchto prostriedkov s povrchom spotrebiča. Prípadné zvyšky aerosólu a iné zvyšky/kvapky hneď utrite vlhkou utierkou.

### Upozornenia

- Pri dávkovaní všetkých pracích, pomocných a čistiacich prostriedkov bezpečnostne dodržiavajte pokyny výrobcov.
- Pri manuálnom dávkovaní pracieho prostriedku nedávkujte inteligentným dávkovaním žiadny prací prostriedok navyše (inteligentné dávkovanie nastavte na vyp.). Zabráni sa tým predávkovaniu a tvorbe peny.
- Viskózne aviváže a tvarovacie prostriedky zriedte vodou, zabráňuje to upchatiu.

## Dávkovanie pracieho prostriedku a plnenie:

1. Vytiahnite zásuvku na pracie prostriedky.

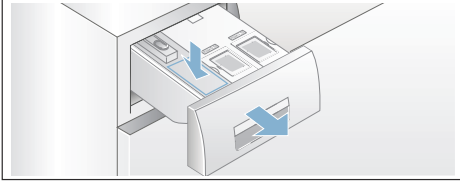

2. Dávkujte do ľavej komory podľa:
  - znečistenia,
  - tvrdosti vody (informujte sa vo vašej vodárenskej spoločnosti),
  - množstva bielizne,
  - údajov výrobcu.
3. Zásuvku na pracie prostriedky zatvorte.



## Nastavenia spotrebiča

### Automatické vypnutie

Ak spotrebič bude dlhší čas bez obsluhy (cca 15 min), môže sa pred spustením programu a po skončení programu z dôvodu šetrenia energie automaticky vypnúť. Keď chcete spotrebič zapnúť, znova stlačte tlačidlo ①.

### Základné nastavenia

Na prístup k základným nastaveniam stlačte a pridržierte tlačidlo  **Tiché pranie** cca 3 sekundy. Zobrazenie ovládacieho panela:

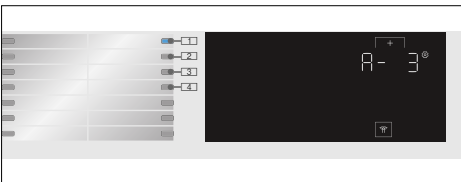

Môžete zmeniť nasledovné základné nastavenia:

- Hlasitosť koncového signálu.
- Hlasitosť tlačidiel.
- Jas dotykového displeja.
- Zapnutie / vypnutie informačného signálu údržby bubna.

### Akustický signál ukončenia

Stlačte a pridržierte tlačidlo  cca 3 sekundy. Rozsvieti sa svetelný indikátor v polohe **1**. Môžete použiť tlačidlo **+** na nastavenie hlasitosti koncového signálu, napr. **A - 1**.

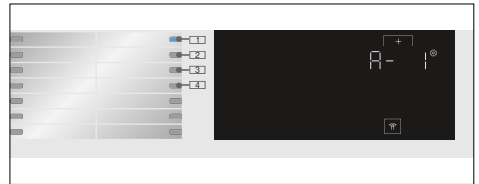

### Možné nastavovacie hodnoty:

- |   |                        |
|---|------------------------|
| 0 | off                    |
| 1 | slabá hlasitosť        |
| 2 | stredná hlasitosť      |
| 3 | vyšoká hlasitosť       |
| 4 | veľmi vyšoká hlasitosť |

## Signál tlačidiel

Môžete stlačiť polohu **2** a použiť tlačidlo **+** na nastavenie hlasitosti signálu tlačidiel, napr. **b - 3**.

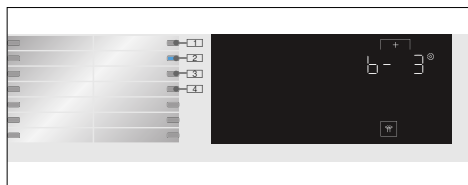

### Možné nastavovacie hodnoty:

- 0 off
- 1 slabá hlasitosť
- 2 stredná hlasitosť
- 3 vysoká hlasitosť
- 4 veľmi vysoká hlasitosť

## Jas

Možné nastavovacie hodnoty: 1 – 4

Môžete stlačiť polohu **3** a použiť tlačidlo **+** na nastavenie jasu dotykového displeja, napr. **[- 3]**.

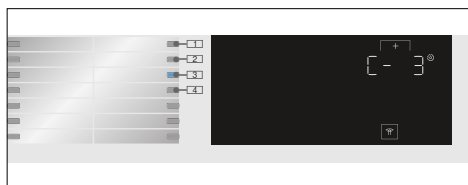

### Možné nastavovacie hodnoty:

- 1 slabý jas
- 2 normálna úroveň jasu
- 3 jasný
- 4 silný jas

## Zapnutie/vypnutie oznamovacieho signálu údržby bubna

Môžete stlačiť polohu **4** a použiť tlačidlo **+** na zapínanie alebo vypínanie **Čistenie bubna** informačného signálu, napr. **d - 1**.

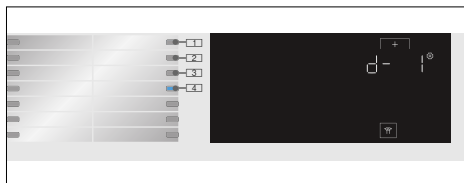

### Možné nastavovacie hodnoty:

- 0 off
- 1 on



## Snímače

### Systém detekcie nevyváženého naplnenia

Automatický kontrolný systém rozpozná nevyváženosti a viacnásobným nábehom na odstreďovanie sa postará o rovnomerné rozdelenie bielizne.

Z bezpečnostných dôvodov budú pri veľmi nevyhodnom rozdelení bielizne znížené otáčky alebo sa nebude odstreďovať.

**Upozornenie:** Dajte do bubna malé a veľké kusy bielizne.

### Senzory hladiny vody

Senzor hladiny vody kontroluje počas plákania stupeň zakalenia plákacej vody (zakalenie je spôsobené nečistotou a zvyškami pracieho prostriedku). V závislosti od zakalenia vody sa stanoví čas a počet plákových cyklov.





## Čistenie a údržba

### **⚠ Varovanie**

#### **Nebezpečenstvo ohrozenia života!**

Pri kontakte so súčiastkami pod napätím hrozí nebezpečenstvo úrazu elektrickým prúdom.

Vypnite spotrebič a vyťahnite sieťovú zástrčku.

### **Pozor!**

#### **Nebezpečenstvo vplyvom požiaru a výbuchu!**

Pri použití čistiach prostriedkov s obsahom rozpúšťadiel, napr. benzínového čističa, môžu vzniknúť jedovaté výpary.

Nepoužívajte čistiace prostriedky obsahujúce rozpúšťadlá.

### **Pozor!**

#### **Spotrebič sa môže poškodiť!**

Čistiace prostriedky s obsahom rozpúšťadiel, napr. benzínový čistič, môžu poškodiť povrch a konštrukčné časti spotrebiča.

Nepoužívajte čistiace prostriedky obsahujúce rozpúšťadlá.

## Plášť prístroja/kontrolný panel

- Okamžite odstráňte zvyšky pracích a čistiacich prostriedkov.
- Utrite mäkkou, vlhkou utierkou.
- Nepoužívajte drsné utierky, špongie alebo čistiace prostriedky (čistič nerezovej ocele).
- Spotrebič nečistite tlakovou vodou.

## Bubon

Používajte čistiace prostriedky bez obsahu chlóru, nepoužívajte oceľovú vlnu.

Pri tvorbe zápachu v práčke, príp. na vyčistenie bubna použite program  **čistenie bubna 90 °C** bez bielizne.

## Odstránenie vodného kameňa

Pri správnom dávkovaní pracieho prostriedku nie je potrebné odstraňovanie vodného kameňa. Ak predsa áno, postupujte podľa údajov výrobcu odvápnovacieho prostriedku. Vhodné odvápnovacie prostriedky je možné zakúpiť na našej internetovej stránke alebo v zákazníckom servise.

## i-Dos zásuvka na pracie prostriedky a jej kryt

### 1. Vyprázdnenie dávkovacích zásobníkov:

Dávkovacie nádržky majú vyprázdňovacie otvory s vyberateľnými zátkami v prednej časti. Na vyprázdnenie dávkovacích nádržíek najprv odoberte držadlo zásuvky podľa zobrazenia:

- a) Vyťahnite zásuvku na pracie prostriedky.

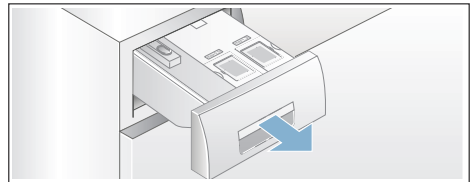

- b) Odblokovacia páčka (A) na zadnej strane držadla zásuvky (dole v strede) potiahnite ľahko k sebe. Tým sa odblokuje držadlo zásuvky (B), ktoré potom ľahkým nadvihnutím nahor môžete vytiahnuť.

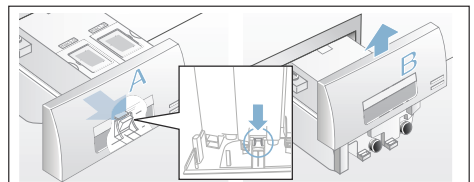

- c) Na vyprázdnenie dávkovacích zásobníkov vyťahnite opatrne príslušnú uzatváraciu zátku a vypustíte obsah do vhodnej nádoby.

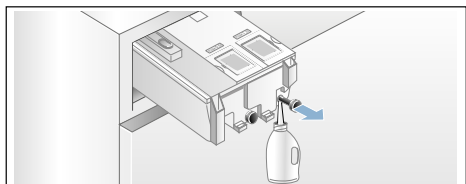

- d) Uzatváraciu zátku opäť zastrčte až na doraz.

## 2. Čistenie dávkovacích zásobníkov/ zásuvky na pracie prostriedky:

Na čistenie vyprázdnených dávkovacích zásobníkov je zásuvka na pracie prostriedky kompletne vyberateľná.

- a) Pred vybratím dávkovacia nádržka vyprázdniť.

**Upozornenie:** Po vyčistení znova nasadíte držadlo zásuvky.

- b) Vyťahnite zásuvku na pracie prostriedky.  
c) Stlačte odblokovaciu páčku a zásuvku na pracie prostriedky kompletne vyberte.

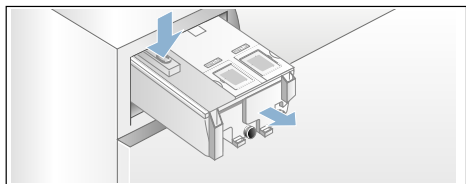

- d) Opatrne snímte veko zásuvky na pracie prostriedky.

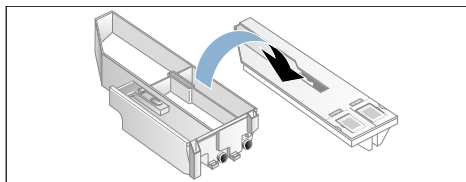

### Pozor!

Zásuvka na pracie prostriedky sa môže poškodiť!

Zásuvka na pracie prostriedky obsahuje elektrické komponenty. Pri kontakte s vodou sa tieto súčasti môžu poškodiť.

- Nečistite veko v umývačke riadu a neponárajte ho do vody.

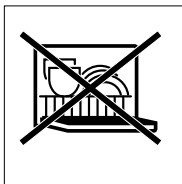

- Chráňte zadný konektor zásuvky na pracie prostriedky pred vlhkosťou, pracími prostriedkami alebo zvyškami aviváže, v prípade potreby očistite vonkajšie plochy mäkkou, vlhkou handričkou. Pred zasunutím osušte.

- e) Vyčistite miskú a veko mäkkou, vlhkou handričkou alebo ručnou sprchou. Mäkkou, vlhkou handričkou vyčistíte aj vnútorné plochy.

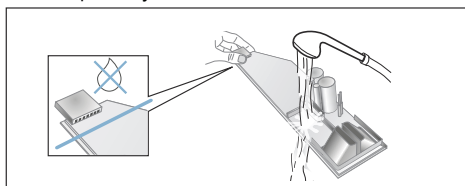

- f) Nechajte miskú a veko oschnúť a znova ich zmontujte.  
g) Nasuňte zhora držadlo zásuvky na pracie prostriedky tak, aby počuteľne zaskočilo.  
h) Vyčistíte vnútro krytu na pracie prostriedky.  
i) Zásuvku na pracie prostriedky úplne zastrčte.

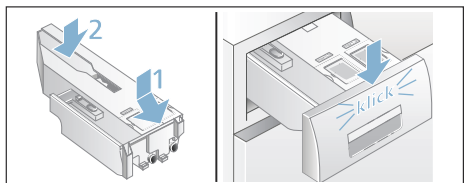

## Vypúšťacie čerpadlo je zapchané

**Upozornenie:** Zatvorte vodovodný kohútik, aby nepritekala ďalšia voda, ktorá by sa musela vypustiť cez čerpadlo pracieho roztoku.

### **⚠ Varovanie**

#### **Nebezpečenstvo obarenia!**

Prací roztok je pri praní s vysokými teplotami horúci. Pri kontakte s horúcim pracím roztokom môže dôjsť k obareniu.

Nechajte prací roztok vychladnúť.

1. Vypnite spotrebič. Vytiahnite sieťovú zástrčku.
2. Otvorte servisnú záklopku.

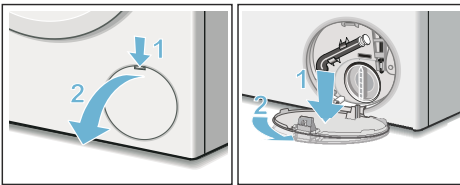

3. Vyberte z držiaka vypúšťaciu hadicu. Stiahnite uzatváraciu čiapočku, nechajte vytečť prací roztok. Prítlačte uzatváraciu čiapočku a nasadte vypúšťaciu hadicu do držiaka.

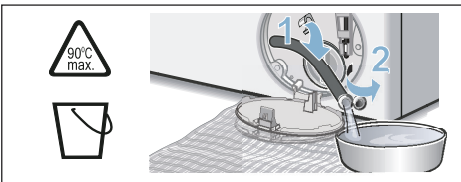

4. Odskrutkujte opatrne veko čerpadla, zvyšná voda bude môcť vytečť. Vyčistite vnútorný priestor, závit veka čerpadla a teleso čerpadla. Obežné koleso čerpadla musí mať možnosť otáčať sa. Veko čerpadla znova nasadte a priskrutkujte. Rukoväť musí byť zvislo.

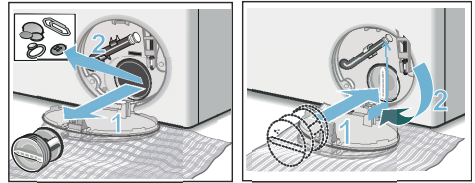

5. Servisnú klapku zatvorte.

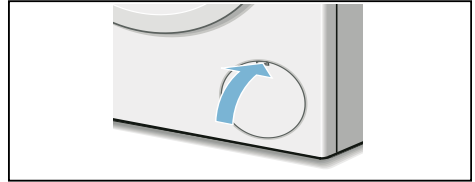

**Upozornenie:** Aby sa zabránilo tomu, že pri budúcom praní odtečie nepoužitý prací prostriedok do odtoku: nalejte do ľavej komory 1 l vody a spustíte program /⊙ **plákanie/odstreďovanie**.

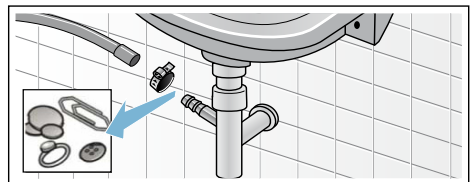

## Upchatá odtoková hadica na sifóne

1. Vypnite spotrebič. Vytiahnite sieťovú zástrčku.
2. Uvoľnite hadicovú sponu. Odtokovú hadicu opatrne stiahnite, zvyšková voda bude môcť vytečť.
3. Vyčistite odtokovú hadicu a hrdlo sifónu.



4. Nasadte opäť odtokovú hadicu a zaistite pripojovacie miesto pomocou hadicovej spony.

## Filter na prívode vody je upchatý

1. Nechajte poklesnúť tlak vody v prívodnej hadici:
  - a) Zatvorte vodovodný kohútik.
  - b) Zvoľte ľubovoľný program (okrem /☉ **plákanie/odstreďovanie**).
  - c) Stlačte tlačidlo . Nechajte program bežať cca 40 sekúnd.
  - d) Stlačte tlačidlo . Spotrebič je vypnutý.
  - e) Vytiahnite sieťovú zástrčku.
2. Čistenie sietiek:
  - a) Odskrutkujte hadicu z vodovodného kohútika. Vyčistite sitko malou kefkou.

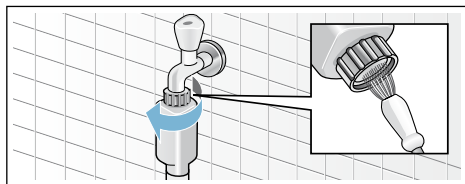

- b) Na modeloch Standard a Aqua-Secure vyčistite sitko na zadnej strane spotrebiča: Odoberte hadicu na zadnej strane spotrebiča. Vyberte sitko kliešťami a vyčistite ho.

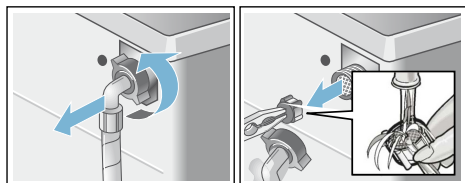

3. Pripojte hadicu a skontrolujte tesnosť.

## ? Poruchy a ich odstraňovanie

### Núdzové uvoľnenie

napr. pri výpadku elektrického prúdu  
Program beží ďalej, hneď ako sa obnoví sieťové napájanie.

Ak sa napriek tomu musí bielizeň vybrať, je možné dverka spotrebiča otvoriť podľa ďalej opísaného postupu:

### Varovanie

#### Nebezpečenstvo obarenia!

Pri praní s vysokými teplotami môže dôjsť pri kontakte s horúcim pracím roztokom k obareniu. V prípade potreby ho nechajte najskôr vychladnúť.

#### Pozor!

#### Nebezpečenstvo pri siahnutí do/chytení točiaceho sa bubna!

Pri siahnutí do otáčajúceho sa bubna si môžete poraniť ruky. Nesiahajte do otáčajúceho sa bubna.

#### Pozor!







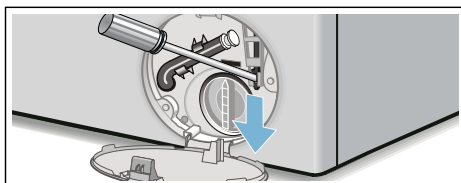

#### Škody spôsobené vodou!

Vytekajúca voda môže viesť ku škodám spôsobeným vodou. Neotvárajte dverka, keď na skle vidieť vodu.



1. Vypnite spotrebič. Vytiahnite sieťovú zástrčku.
2. Vypustíte prací roztok.
3. Pomocou náradia potiahnite núdzové odblokovanie smerom nadol a uvoľnite ho. Dverka sa potom budú dať otvoriť.





## Informácie na dotykovom displeji

Displej	Príčina/oprava
	<ul style="list-style-type: none"> <li>■ <b>Rýchle blikanie + signál:</b> dvierka sa otvorili a úroveň vody je príliš vysoká. Zatvorte dvierka, pokračujte v programe s tlačidlom  alebo zvolte  plákanie/odstreďovanie.</li> <li>■ <b>Pomalé blikanie:</b> Teplota zámku dvierok je príliš vysoká na to, aby sa dali otvoriť dvierka. Počkajte cca 30 sekúnd, kým sa teplota zámku dvierok neznižuje.</li> </ul>
	<ul style="list-style-type: none"> <li>■ <b>Blikanie</b> (voda prívodom neprúdi): Je kohútik otvorený? Je filter na prívode vody je upchatý? → "<i>Filter na prívode vody je upchatý</i>" na strane 28 Je prívodná hadica zalomená alebo blokováná?</li> <li>■ <b>Svieti</b> (nízky tlak vody): Ieň pre informáciu. Nemá to vplyv na priebeh programu. Predĺži sa trvanie programu.</li> </ul>
E:3610	<p><b>E:36</b> zmena zobrazenia s <b>-10</b> a <b>Koniec</b> po ukončení programu:</p> <ul style="list-style-type: none"> <li>■ Vypúšťacie čerpadlo je blokovávané. → "<i>Vypúšťacie čerpadlo je zapchané</i>" na strane 27</li> <li>■ Vypúšťacia hadica v sifóne je blokovávaná → "<i>Upchatá odtoková hadica na sifóne</i>" na strane 27</li> </ul>
E:3510 (vhodné pre špeciálne modely)	<p><b>E:35</b> zmena zobrazenia s <b>-10</b> a <b>Koniec</b> pri ukončení programu: dole vo vani je voda, na práčke je netesnosť. Zatvorte vodovodný kohútik. Kontaktujte zákaznícky servis.</p>
E:602b	<p><b>E:60</b> zmena zobrazenia s <b>-2b</b> a <b>Koniec</b> po ukončení programu: problém s vyváženosťou, fáza odstreďovania sa prerušila. Rozmiestnite malé a veľké kusy bielizne v bubne rovnomerne.</p>
Rozsvieti sa 	Detská poistka je aktivovaná – deaktivujte ju.
Rozsvieti sa $\Delta^{\pm}$	Bolo detegované príliš veľa peny a bol aktivovaný ďalší cyklus plákania. Znížte základné dávkovanie  i-Dos pre ďalší prací cyklus s rovnakým naplnením.
Bliká svetelný indikátor programu  <b>čistenie bubna</b>	<p>Spustite program  <b>čistenie bubna</b> na vyčistenie a údržbu bubna a vonkajšej vane.</p> <p><b>Upozornenia</b></p> <ul style="list-style-type: none"> <li>■ Spustite program bez bielizne.</li> <li>■ Použite prací prášok alebo čistiaci prostriedok obsahujúci bielidlo. Aby sa zabránilo peneniu, používajte len polovičné množstvo pracieho prostriedku podľa odporúčania výrobcu. Nepoužívajte čistiace prostriedky určené pre vlnu a jemnú bielizeň.</li> <li>■ Zapnutie/vypnutie informačného signálu → "<i>Zapnutie/vypnutie oznamovacieho signálu údržby bubna</i>" na strane 24</li> </ul>
Ostatné hlásenia	Vypnite spotrebič, počkajte päť sekúnd a potom ho znova zapnite. Ak sa zobrazí údaj znova, zavolajte zákaznícky servis.

## Poruchy a ich odstraňovanie.

Poruchy	Príčina/oprava
Voda vyteká zo spotrebiča.	<ul style="list-style-type: none"> <li>■ Pripojte vypúšťaciu hadicu správne alebo ju vymeňte.</li> <li>■ Utiahnite závit na prívodnej hadici.</li> </ul>
Spotrebič sa nenapája vodou.	<ul style="list-style-type: none"> <li>■ Nespúšťa sa program?</li> <li>■ Je otvorený kohútik?</li> </ul>
Prací prostriedok sa nerozpúšťa.	<ul style="list-style-type: none"> <li>■ Môže byť filter na prívide vody upchatý? → "Filter na prívide vody je upchatý" na strane 28</li> <li>■ Je prívodná hadica zalomená alebo blokovaná?</li> </ul>
Dávkovač je prázdny a ukazovateľ naplnenia neblká.	<ul style="list-style-type: none"> <li>■ Je kryt/konektor zásuvky znečistený? → "i-Dos zásuvka na pracie prostriedky a jej kryt" na strane 25</li> <li>■ Je zásuvka na prací prostriedok správne zatlačená?</li> </ul>
Nesprávny prací prostriedok/aviváž v dávkovači (dávkovačoch).	Dávkovač(e): <ol style="list-style-type: none"> <li>1. Vyprázdňte a vyčistite.</li> <li>2. Opäť naplňte.</li> </ol>
Prací prostriedok/aviváž ostali v dávkovačoch.	Vyčistite a opäť doplňte dávkovače.
Dvierka nie je možné otvoriť.	<ul style="list-style-type: none"> <li>■ Je aktivovaná bezpečnostná funkcia. Je program zastavený?</li> <li>■ Je možné dvierka otvoriť len pomocou núdzového uvoľnenia? → "Núdzové uvoľnenie" na strane 28</li> <li>■ Aktivovala sa detská poistka? Deaktivujte detskú poistku.</li> <li>■ Teplota v bubne je príliš vysoká na to, aby sa dali otvoriť dvierka. Počkajte cca 30 sekúnd, kým sa teplota v bubne neznižuje.</li> <li>■ Úroveň vody v bubne je príliš vysoká.</li> </ul>
Program sa nespustí.	<ul style="list-style-type: none"> <li>■ Zvolili ste tlačidlo  alebo čas → (<b>Hotovo za</b>)?</li> <li>■ Sú dvierka zatvorené?</li> <li>■ Rozsvieti sa : zásuvka na prací prostriedok nie je úplne zatlačená. Zatláčajte úplne zásuvku na prací prostriedok.</li> <li>■ Aktivovala sa detská poistka? Deaktivujte detskú poistku.</li> </ul>
Voda sa nevypúšťa.	<ul style="list-style-type: none"> <li>■ Môže byť blokované vypúšťacie čerpadlo? → "Vypúšťacie čerpadlo je zapchané" na strane 27</li> <li>■ Môže byť blokovaná vypúšťacia hadica v sifóne? → "Upchatá odtoková hadica na sifóne" na strane 27</li> </ul>
Vodu nie je v bubne vidieť.	Nejde o poruchu – voda je pod viditeľnou úrovňou.
Výsledok odstredovania nie je uspokojivý.	<ul style="list-style-type: none"> <li>■ Nejde o poruchu – systém detekcie nerovnomerného naplnenia zastavil cyklus odstredovania, pretože bielizeň je nerovnomerne rozmiestnená. Rozmiestnite malé a veľké kusy bielizne v bubne rovnomerne.</li> </ul>
Bielizeň je mokrá/príliš vlhká.	<ul style="list-style-type: none"> <li>■ Je zvolené <b>Ochrana proti pokrčeniu?</b> (v závislosti od modelu)</li> <li>■ Je zvolené <b>Tiché pranie?</b></li> <li>■ Je zvolená rýchlosť príliš nízka?</li> </ul>
Cyklus odstredovania sa aktivuje niekoľkokrát.	Nejde o poruchu – systém na zisťovanie nerovnomerného naplnenia upravuje vyváženie.

Poruchy	Príčina/oprava
Program trvá dlhšie ako obvykle.	<ul style="list-style-type: none"> <li>■ Nejde o poruchu – systém na zisťovanie nevyváženého naplnenia upravuje rozloženie opakovaným vyvažovaním bielizne.</li> <li>■ Nejde o poruchu – systém na detekciu peny je aktívny – plákanie bolo zapnuté.</li> </ul>
Počas cyklu prania sa zmení dĺžka programu.	Nejde o poruchu – priebeh programu je optimalizovaný pre konkrétny proces prania. To môže zmeniť dĺžku programu zobrazovanú na dotykovom displeji.
Zvyšková voda v zásuvke na ošetrovací prostriedok (aviváž).	Nejde o poruchu – nemá vplyv na účinnosť aviváže.
Zápach, tvorba kameňa v spotrebiči.	<p>Spustíte program  <b>čistenie bubna 90 °C</b> bez bielizne.</p> <p>Pridajte prací prášok alebo čistiaci prostriedok obsahujúci bielidlo.</p> <p><b>Upozornenie:</b> Aby sa zabránilo peneniu, používajte len polovičné množstvo pracieho prostriedku podľa odporúčania výrobcu. Nepoužívajte čistiace prostriedky určené pre vlnu a jemnú bielizeň.</p>
Opakované intenzívne penenie.	<ul style="list-style-type: none"> <li>■ Skontrolujte vaše základné dávkovanie a nastavenia dávkovania.</li> <li>■ V prípade potreby, použite iný tekutý prací prostriedok.</li> </ul>
Hlasné zvuky, vibrácie a „pohyb“ spotrebiča v cykle odstreďovania.	<ul style="list-style-type: none"> <li>■ Je spotrebič vyvážený? → "Vyrovnanie" na strane 37</li> <li>■ Sú nohy spotrebiča upevnené? Upevnite nožičky spotrebiča.</li> <li>■ Odstránili ste prepravné blokovacie prvky? → "Odstránenie prepravných blokovacích prvkov" na strane 34</li> </ul>
Svetelné indikátory dotykového displeja počas prevádzky spotrebiča nefungujú.	<ul style="list-style-type: none"> <li>■ Došlo k výpadku elektrického napájania?</li> <li>■ Vypálili sa poistky? Obnovte / vymeňte poistky.</li> <li>■ Pokiaľ sa porucha pravidelne opakuje, kontaktujte zákaznický servis.</li> </ul>
Na bielizni sa nachádzajú zvyšky pracieho prostriedku.	<ul style="list-style-type: none"> <li>■ Niektoré pracie prostriedky bez fosfátov obsahujú nerozpustné zvyšky.</li> <li>■ Zvoľte   <b>plákanie/odstreďovanie</b> alebo bielizeň po vypraní vykefujte.</li> </ul>
<p>Ak nemôžete odstrániť a opraviť poruchu svojpomocne (po vypnutí a opätovnom zapnutí spotrebiča), vykonajte nasledovné:</p> <ul style="list-style-type: none"> <li>■ Spotrebič vypnite a vytiahnite napájaciu zástrčku.</li> <li>■ Zatvorte vodovodný kohútik a kontaktujte zákaznický servis.</li> </ul>	

## Popredajný servis

Ak nemôžete odstrániť poruchu sami, (→ "Poruchy a ich odstraňovanie." na strane 30), obráťte sa na náš popredajný servis.

Vždy nájdeme vhodné riešenie, aby sa predišlo zbytočnej návšteve našich technikov.

Popredajnému servisu uveďte číslo výrobku (E-č.) a výrobné číslo (FD) spotrebiča.

E-Nr. _____	FD _____
-------------	----------

E-č.            Číslo výrobku  
FD            Výrobné číslo

Tieto informácie nájdete (v závislosti od modelu):

- Na vnútornej strane dverí
- Na zadnej strane spotrebiča

**Dôverujte odborným znalostiam výrobcu.** Kontaktujte nás. Vďaka tomu môžete mať istotu, že opravy vykoná vyškolený servisný personál a použije pritom len originálne náhradné diely.

## Technické údaje

### **Rozmery:**

84,5 x 59,8 x 62 cm  
(šírka x hĺbka x výška)

### **Hmotnosť:**

78 kg

### **Sieťová prípojka:**

menovité napätie 220 – 240 V, 50 Hz  
menovitý prúd 10 A  
menovitý výkon 2 300 W

### **Tlak vody:**

100 – 1 000 kPa (1 – 10 bar)

### **Príkion vo vypnutom stave:**

0,12 W

### **Príkion v stave pripravenosti na prevádzku (nevypnutý stav):**

0,43 W





## Umiestnenie a pripájanie

### Štandardné príslušenstvo

**Upozornenie:** Skontrolujte spotrebič, či nemá prepravné poškodenia. Poškodený spotrebič nikdy neuvádzajte do prevádzky. Pri reklamáciách sa obráťte na predajcu, u ktorého ste si zakúpili spotrebič alebo na náš zákaznícky servis.

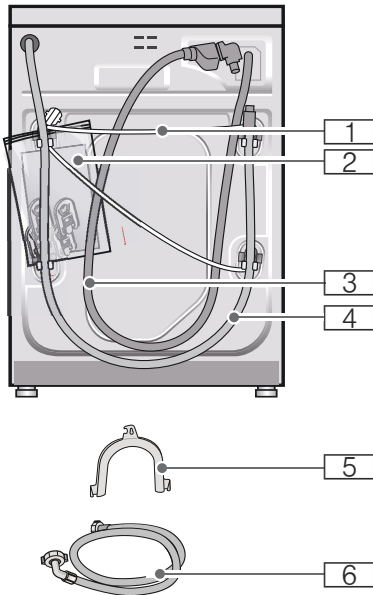

1 Sieťový kábel

2 Vrecko:

- Návod na používanie a inštaláciu
- Zoznam zákazníckych servisov\*
- Záruka\*
- Príloha\*
- Kryty na otvory po odstránení prepravných poistiek

3 Prívodná hadica vody pri modeli s funkciou Aquastop

4 Odtoková hadica vody

5 Fixačný oblúk na upevnenie odtokovej hadice vody\*

6 Prívodná hadica studenej vody pri modeloch Standard/Aqua-Secure  
\* V závislosti od modelu

**Navyše** je pri pripojení odtokovej hadice vody k sifónu potrebná hadicová spona  $\varnothing 24 - 40$  mm (špecializované predajne).

### Potrebné náradie

- Vodováha na vyváženie
- Kľúč na skrutky:
  - s otvorom kľúča 13 na vyskrutkovanie prepravných poistiek
  - a s otvorom kľúča 17 na nastavenie nožičiek spotrebiča

### Bezpečnostné pokyny

#### Varovanie

#### Nebezpečenstvo poranenia!

- Spotrebič má vysokú hmotnosť. Pri nadvihnutí/preprave spotrebiča postupujte opatrne.
- Pri dvíhaní spotrebiča za prečnievajúce konštrukčné súčasti (napr. dvierka) sa môžu súčasti zlomiť a spôsobiť poranenia. Nedvíhajte spotrebič za prečnievajúce konštrukčné súčasti.
- Následkom neodborného polozenia hadíc a sieťových vedení hrozí nebezpečenstvo zakopnutia sa a poranenia. Hadice a vedenia položte tak, aby nevzniklo žiadne nebezpečenstvo zakopnutia.

#### Pozor!

#### Poškodenie spotrebiča

Zamrznuté hadice sa môžu roztrhnúť/ môžu prasknúť. Spotrebič neinštalujte v priestoroch ohrozených mrazom a/alebo v exteriéri.

## Pozor!

### Škody spôsobené vodou

Miesta pripojenia prítokovej a odtokovej hadice sú pod vysokým tlakom vody. Aby sa zabránilo netesnostiam alebo škodám spôsobeným vodou, bezpodmienečne dodržiavajte pokyny v tejto kapitole!

### Upozornenia

- Okrem tu uvedených upozornení môžu navyše platiť zvláštne predpisy príslušnej vodárne a elektrárne.
- V prípade pochybností zabezpečte, aby pripojenie vykonal odborník.

## Miesto inštalácie

**Upozornenie:** Spotrebič musí byť stabilne vyrovnaný, aby sa pri prevádzke nepohyboval.

- Plocha na inštaláciu musí byť pevná a rovná.
- Nevhodné sú mäkké podlahy/ podlahové krytiny.

## Inštalácia na podklad alebo na drevenú trámovú podlahu

### Pozor!

#### Poškodenie spotrebiča

Spotrebič môže pri odstreďovaní putovať a prevrátiť sa/spadnúť z podstavca.

Nožičky spotrebiča sa musia upevniť prídržnými príložkami.

Objednávacie č. WMZ 2200, WX 9756, CZ 110600, Z 7080X0.

**Upozornenie:** Pri inštalácii na drevenú trámovú podlahu nainštalujte práčku:

- podľa možnosti do rohu,
- na drevenú dosku odolnú voči vode (hrúbka min. 30 mm), ktorá je naskrutkovaná na podlahu.

## Inštalácia na podstavec so zásuvkou

Podesta, obj. číslo: WMZ 20490, WZ 20490, WZ 20510, WZ 20520

## Inštalácia spotrebiča v kuchyni



### Varovanie

#### Nebezpečenstvo ohrozenia života!

Pri kontakte so súčiastkami pod napätím hrozí nebezpečenstvo úrazu elektrickým prúdom.

Neodstraňujte kryciu dosku spotrebiča.

### Upozornenia

- Potrebná šírka výklenku 60 cm.
- Spotrebič nainštalujte iba pod kompaktnú pracovnú dosku, ktorá je pevne spojená so susednými skrinkami.

## Odstránenie prepravných blokovacích prvkov

### Pozor!

#### Poškodenie spotrebiča

- Spotrebič je zaistený na prepravu prepravnými poistkami. Ak neboli odstránené prepravné poistky, spotrebič sa pri prevádzke môže poškodiť. Pred prvým použitím bezpodmienečne kompletne odstráňte všetky 4 prepravné poistky. Prepravné poistky si odložte.
- Aby sa v prípade neskoršej prepravy predišlo poškodeniu spotrebiča, bezpodmienečne namontujte pred prepravou prepravné poistky.

**Upozornenie:** Odložte skrutky a puzdrá.

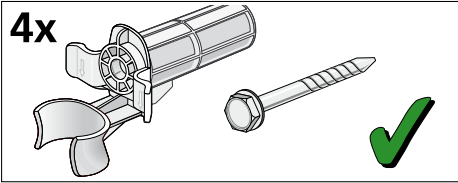

1. Vyberte hadice z držiakov.

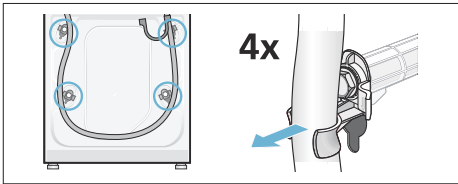

2. Povoľte a vyskrutkujte všetky 4 skrutky prepravných poistiek. Odstráňte puzdrá. Vyberte pritom z držiakov sieťový kábel.

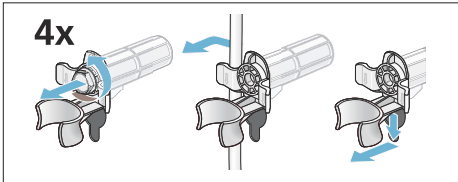

3. Nasad'te krytky. Stlačením na zaskakovacie háčiky krytky pevne zaistite.

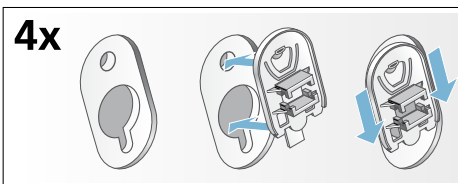

## Dĺžky hadice a kábla

■ Prípojka na ľavej strane

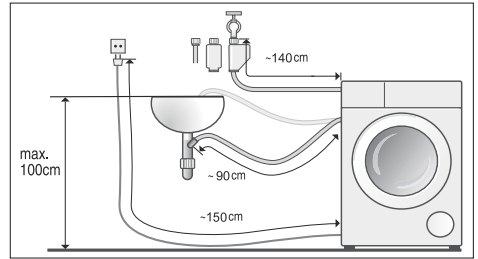

■ Prípojka na pravej strane

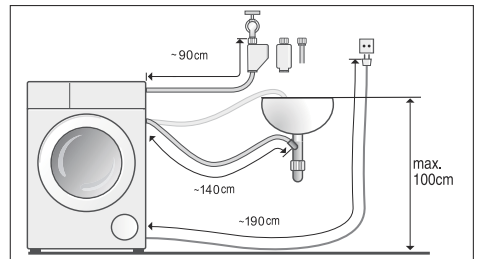

**Tip:** K dispozícii u špecializovaných obchodníkov/v zákazníkovi servise:

- Predĺženie pre Aquastop, príp. prírodná hadica studenej vody (cca 2,50 m); objednávacie č. WMZ2380, WZ10130, CZ11350, Z7070X0
- Dlhšia prírodná hadica (cca 2,20 m) pre model Standard.

## Prívod vody

### Varovanie

#### Nebezpečenstvo ohrozenia života!

Pri kontakte so súčiastkami pod napätím hrozí nebezpečenstvo úrazu elektrickým prúdom.

Bezpečnostný ventil Aquastop neponárajte do vody (obsahuje elektrický ventil).

\* podľa modelu

Pri pripojení spotrebiča dbajte na nasledovné:

### Upozornenia

- Spotrebič používajte len so studenou vodou z vodovodu.
- Nepripájajte spotrebič na zmiešavaciu batériu beztlakového ohrievača vody.
- Nepoužívajte už použitú prívodnú hadicu. Použite len priloženú alebo v autorizovanej špecializovanej predajni zakúpenú prívodnú hadicu.
- Prívodnú hadicu vody nestláčajte, nemeňte alebo neprerezávajte (v opačnom prípade už nebude je zaručená jej pevnosť).
- Skrutkové spojenia doťahujte len rukou. Ak budú skrutkové spojenia dotiahnuté náradím (kľesťe) príliš pevne, môžu sa poškodiť závit.

### Optimálny tlak vody v rozvodovej sieti

**minimálne** 100 kPa (1 bar)

**maximálne** 1 000 kPa (10 bar)

Pri otvorenom vodovodnom kohútiku vytečie najmenej 8 l/min.

Pri vyššom tlaku vody namontujte redukčný ventil.

### Pripojenie

1. Pripojte prívodnú hadicu vody na vodovodný kohútik ( $\frac{3}{4}$ " = 26,4 mm) a na spotrebič:

– Model: **Standard**

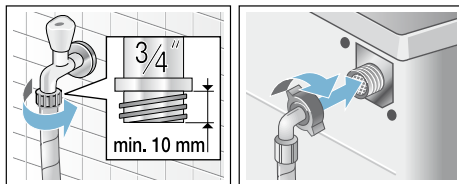

– Model: **Aqua-Secure**

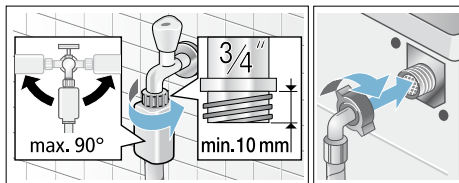

– Model: **Aqua-Stop**

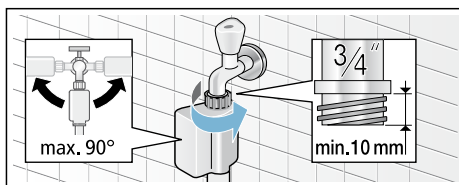

2. Otvorte opatrne vodovodný kohútik a skontrolujte pritom tesnosť pripojovacích miest. Skrutkový spoj je pod veľkým tlakom vodovodného vedenia.

## Vypúšťanie vody

### Varovanie

#### Nebezpečenstvo obarenia!

Pri prani s vysokými teplotami môže dôjsť pri kontakte s horúcim pracím roztokom, napr. pri odčerpaní horúceho pracieho roztoku do umývadla, k obareniu.

Nesiahajte do horúcej vody.

### Pozor!

#### Škody spôsobené vodou

Keď odtoková hadica vplyvom vysokého tlaku vody pri odčerpaní vyklzne z umývadla alebo miesta pripojenia, môže vytekajúca voda spôsobiť škody.

Zaistite odtokovú hadicu proti vyklznutiu.

**Pozor!**

**Poškodenie spotrebiča/textílií**

Keď je koniec odtokovej hadice ponorený do odčerpanej vody, môže sa voda späť nasáť do spotrebiča a poškodiť spotrebič/textílie.

Dbajte na to, aby

- uzatváracia zátka nezakrývala odtok umývadla.
- sa koniec odtokovej hadice vody neponoril do odčerpanej vody.
- voda dostatočne rýchlo odtekala.

**Upozornenie:** Odtokovú hadicu vody nežalamujte, alebo nenaťahujte do dĺžky.

**Pripojenie**

■ **Odtok do umývadla**

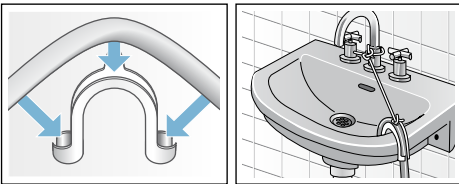

■ **Odtok do sifónu**

Zaistíte miesto pripojenia pomocou hadicovej spony,  $\varnothing$  24 – 40 mm (špecializované predajne).

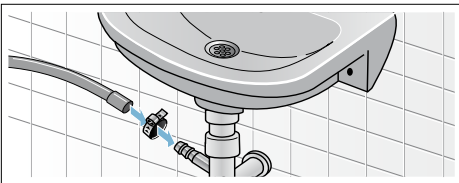

■ **Odtok do plastovej rúry s gumovým hrdlom alebo do odtokového kanála**

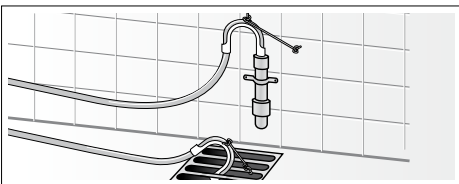

**Vyrovnanie**

Vyrovnajete spotrebič pomocou vodováhy do roviny.

Nesprávne vyrovnanie môže spôsobiť vysokú hlučnosť, vibrácie a pohybovanie spotrebiča po podlahe.

1. Pomocou kľúča na skrutky povolte v smere pohybu hodinových ručičiek poistné matice.
2. Skontrolujte umiestnenie spotrebiča pomocou vodováhy, príp. skorigujte. Zmeňte výšku otáčaním nožičky spotrebiča. Všetky štyri nožičky spotrebiča musia stáť pevne na podlahe.
3. Poistnú maticu pevne dotiahnite proti skriní spotrebiča. Pridržiavajte pritom nožičku spotrebiča a neprestavte jej výšku. Poistné matice všetkých štyroch nožičiek spotrebiča musia byť pevne priskrutkované ku skriní spotrebiča!

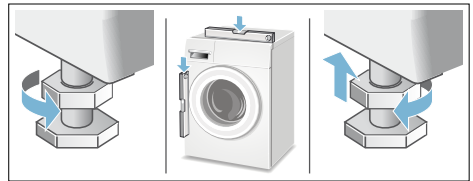

## Elektrické pripojenie

### **Varovanie**

#### **Nebezpečenstvo ohrozenia života!**

Pri kontakte so súčiastkami pod napätím hrozí nebezpečenstvo úrazu elektrickým prúdom.

- Sieťovú zástrčku nechytajte mokrými rukami.
- Sieťové vedenie vyťahujte vždy za zástrčku, nikdy nie za kábel, lebo by sa mohlo poškodiť.
- Sieťové vedenie nikdy nevyťahujte počas prevádzky.

Rešpektujte nasledovné upozornenia a zabezpečte nasledovné:

### **Upozornenia**

- Sieťové napätie a údaje o napätí spotrebiča (štítka spotrebiča) sa musia zhodovať. Prípojná hodnota, ako aj vyžadovaná poistka musia byť uvedené na výrobnom štítku spotrebiča.
- Pripojenie spotrebiča sa musí uskutočniť len na striedavý prúd prostredníctvom zásuvky nainštalovanej podľa predpisov s ochranným kontaktom.
- Sieťová zástrčka a zásuvka sa musia zhodovať.
- Prierez elektrických vodičov musí byť dostatočný.
- Uzemnenie musí byť vykonané podľa predpisov.
- Výmenu sieťového kábla (v prípade nutnosti) smie vykonávať iba kvalifikovaný elektrikár. Náhradný sieťový kábel je k dispozícii v zákazníckom servise.
- Nesmú sa používať viacnásobné zásuvkové lišty/spojky a predlžovacie káble.
- Pri použití chrániča proti poruchovému prúdu sa musí použiť len typ s týmto označením . Len táto značka zaručuje splnenie súčasne platných predpisov.
- Sieťová zástrčka musí byť kedykoľvek dostupná.
- Sieťový kábel nesmie byť prelomený, pritlačený, nesmie byť na ňom vykonané zmeny, nesmie byť prerezaný alebo prísť do kontaktu so zdrojmi tepla.



## Pred prvým praním

Pred opustením závodu bol spotrebič dôkladne preskúšaný. Aby sa odstránili možné zvyšky vody z preskúšania, perte prvý raz **bez** bielizne.

### **Upozornenia**

- Spotrebič sa **musí správne nainštalovať a pripojiť**.
- Poškodený spotrebič neuvádzajte do prevádzky! Informujte váš zákaznícky servis.

### **Prípravné práce:**

1. Skontrolujte spotrebič.
2. Naplňte dávkovacie nádržky  a .
3. Zastrčte sieťovú zástrčku.
4. Otvorte vodovodný kohútik.

### **Program použite bez bielizne.**

1. Spotrebič zapnite.
2. Zatvorte dvierka (nevkładajte bielizeň!).
3. Nastavte program  **čistenie bubna 90 °C**.
4. Otvorte zásuvku na pracie prostriedky.
5. Do ľavej komory nalejte cca 1 l vody.
6. Do ľavej komory dajte univerzálny prací prostriedok.

**Upozornenie:** Aby sa zabránilo tvorbe peny, použite iba polovicu odporúčaného množstva pracieho prostriedku. Nepoužívajte prací prostriedok na vlnu ani prací prostriedok na jemnú bielizeň.

7. Zásuvku na pracie prostriedky zatvorte.
8. Spustíte program.
9. Na konci programu spotrebič vypnite.

**Spotrebič je teraz pripravený na prevádzku.**

## Preprava

napr. keď sa sťahujete

### Prípravná práca:

1. Zatvorte vodovodný kohútik.
2. Znížte tlak vody v prírodnej hadici.  
→ *Strana 28*
3. Vypustíte všetku zvyšnú vodu. → *Strana 27*
4. Spotrebič odpojte zo siete.
5. Odmontujte hadice.

### Namontovanie prepravných poistiek:

1. Snímte a uschovajte krytky.  
Použite príp. skrutkovač.

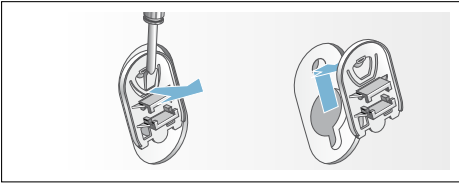

2. Nasadíte všetky 4 puzdrá.  
Upevníte sieťový kábel na držiakoch.  
Vložíte skrutky a utiahnete ich.

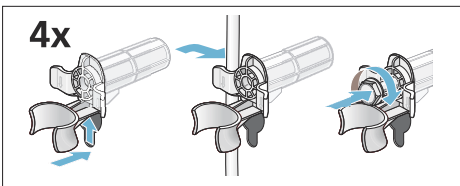

### Pred opätovným uvedením do prevádzky:

#### Upozornenia

- **Bezpodmienečne** odstráňte prepravné poistky!
- Nalejte cca 1 l vody do ľavej komory, zvolte program  **plákanie/odstredovanie** a spustíte. Tak zabránite tomu, aby pri ďalšom praní odtiekol nepoužitý prací prostriedok do odtoku.

Aqua  
Stop

## Záruka Aqua-Stop

### Platí len pre spotrebiče s funkciou Aqua-Stop

Okrem zákonnej záruky, ktorú poskytuje predajca na základe kúpnej zmluvy a okrem našej záruky na spotrebič poskytujeme náhradu za nasledovných podmienok:

1. Ak dôjde k poškodeniu vodou spôsobenému v dôsledku poruchy systému Aqua-Stop, budeme domácim zákazníkom kompenzovať spôsobené škody.
2. Záruka zodpovednosti je platná po celý čas životnosti spotrebiča.
3. Predpokladom všetkých záruk je to, že spotrebič so systémom Aqua-Stop musí byť nainštalovaný a zapojený správne v súlade s našimi pokynmi. To tiež zahŕňa aj správne pripojenie predĺženia Aqua-Stop (originálne príslušenstvo). Naša záruka sa nevzťahuje na chybné napájacie hadice alebo ventily vedúce k pripojeniu systému Aqua-Stop na kohútiku.
4. Spotrebiče so systémom Aqua-Stop nemusia byť počas prevádzky pod dohľadom, ani zaistené zavretím kohútika. Kohútik je potrebné zavrieť len vtedy, ak budete dlhší čas mimo domova, napr. počas viacdňovej dovolenky.

Kontaktné údaje všetkých krajín nájdete v priloženom zozname stredísk zákazníckeho servisu.

BSH Hausgeräte GmbH  
Carl-Wery-Straße 34  
81739 München  
GERMANY  
[siemens-home.bsh-group.com](http://siemens-home.bsh-group.com)

Vyrobené BSH Hausgeräte GmbH v licenci k ochranej známke Siemens AG



9001213624 (9611)