

- de **Montageanleitung**
- en **Installation instructions**
- sv **Monteringsanvisning**
- no **Monteringsveiledning**
- fi **Asennusohje**
- da **Monteringsvejledning**

- es **Instrucciones de montaje**
- pt **Instruções de montagem**
- fr **Notice de montage**
- nl **Installatievoorschrift**
- it **Istruzioni per il montaggio**
- el **Οδηγίες εγκατάστασης**
- tr **Montaj kılavuzu**
- ru **Инструкция по монтажу**
- et **Paigaldusjuhend**
- lt **Montavimo instrukcija**
- lv **Montāžas instrukcija**
- pl **Instrukcja montażu**
- ro **Instrucţiuni de montaj**
- hu **Szerelési útmutató**
- sl **Navodila za montažo**
- cs **Montážní návod**
- sk **Montážny návod**
- hr **Upute za montažu**
- bg **Ръководство за монтаж**
- sr **Uputstvo o postavljanju**
- mk **Упатство за монтажа**

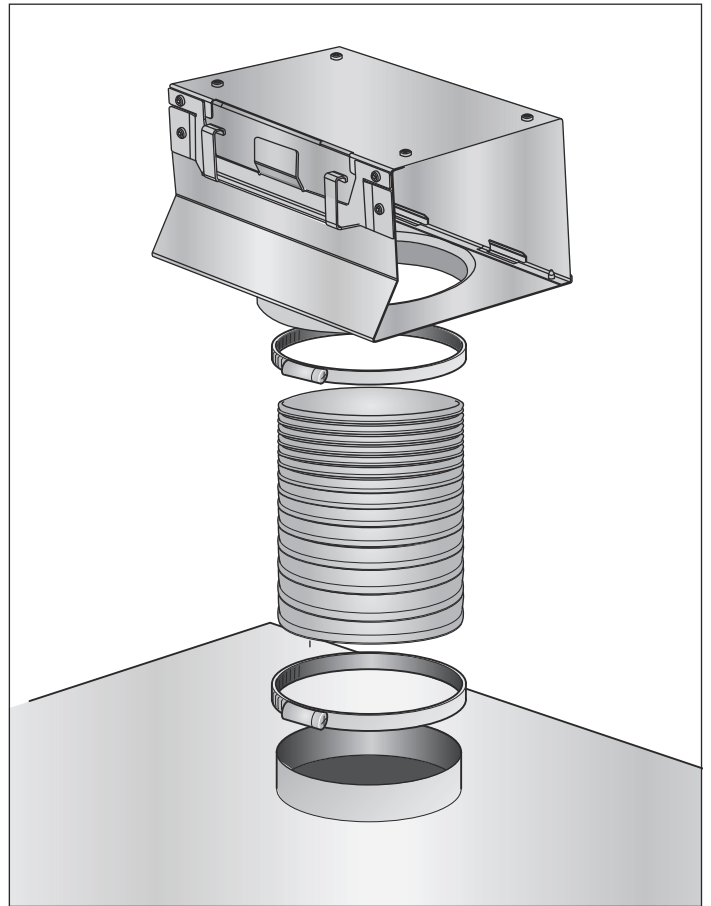

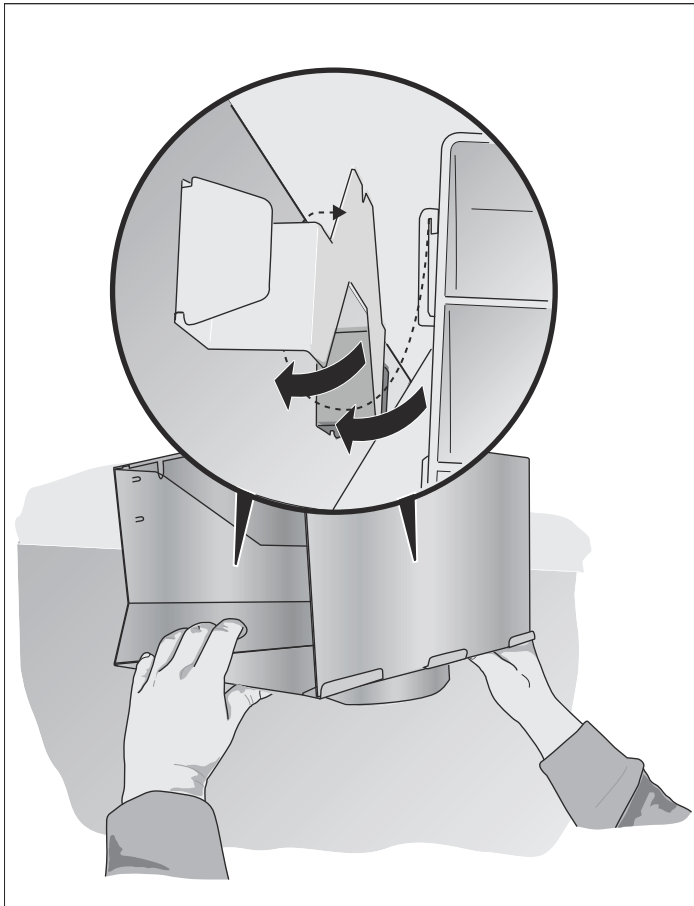
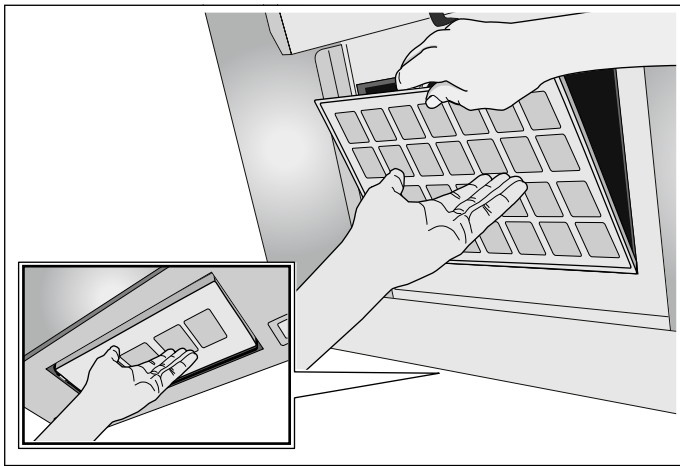

de

Wichtige Hinweise

Diese Anleitung sorgfältig lesen und aufbewahren. Nur bei fachgerechtem Einbau entsprechend dieser Montageanleitung ist die Sicherheit beim Gebrauch gewährleistet. Der Installateur ist für das einwandfreie Funktionieren am Aufstellungsort verantwortlich. Nur eine konzessionierte Fachkraft darf das Gerät anschließen. Vor der Durchführung jeglicher Arbeiten die Stromzufuhr abstellen.

⚠ Verletzungsgefahr!

durch scharfe Kanten während der Installation. Während der Installation des Gerätes immer Schutzhandschuhe tragen.

Umluftweiche montieren

- Kaminverblendung demontieren (siehe „Montageanleitung der Dunstabzugshaube“).
- Umluftweiche in den Haltewinkel einhängen - Bild 1.
- Schlauch mit den zwei Rohrschellen an Umluftweiche und Luftstutzen befestigen - Bild 2.
Schlauch muss straff sein, bei Bedarf kürzen.
- Kaminverblendung montieren (siehe „Montageanleitung der Dunstabzugshaube“).
Schlitze der inneren Kaminverblendung nach oben.

Aktivkohlefilter regenerieren

Um den Geruchsabscheidegrad zu gewährleisten, müssen die Filter bei normalem Betrieb (täglich circa 1 Stunde) circa alle 3-4 Monate regeneriert werden.

Hinweis: Die Aktivkohlefilter können bis zu 30-mal regeneriert werden.

Hinweis: Die Aktivkohlefilter müssen bei normalem Betrieb (täglich circa 1 Stunde) mindestens alle 10 Jahre ausgetauscht werden.

⚠ Verbrennungsgefahr!

Der Aktivkohlefilter bleibt nach dem Regenerieren lange Zeit heiß. Den Aktivkohlefilter direkt nach dem Regenerieren nicht berühren, sondern zuerst ausreichend abkühlen lassen.

Hinweis: Der Aktivkohlefilter bleibt nach dem Regenerieren lange Zeit heiß. Den Aktivkohlefilter direkt nach dem Regenerieren nicht direkt auf empfindliche Oberflächen legen, sondern zuerst ausreichend abkühlen lassen.

Hinweis: Den Aktivkohlefilter für den Regenerierungsprozess auf einen Rost legen, da Backbleche zerkratzen können.

Hinweis: Aktivkohlefilter nie mit Reinigern, mit Wasser, in der Geschirrspülmaschine oder mit einem nassen Tuch reinigen.

Hinweis: Aktivkohlefilter nicht in der Pyrolyse oder deutlich über 200 °C regenerieren.

1. Metallfettfilter ausbauen (siehe „Gebrauchsanleitung der Dunstabzugshaube“).
2. Aktivkohlefilter im Backofen bei Umluft für 120 Minuten bei 200 °C erhitzen.
3. Aktivkohlefilter ausbauen. Dabei mit der anderen Hand unter den Aktivkohlefilter fassen.
4. Aktivkohlefilter abkühlen lassen.
5. Aktivkohlefilter einsetzen, nach oben klappen und Lasche einrasten. Dabei mit der anderen Hand unter den Aktivkohlefilter fassen.
6. Metallfettfilter einbauen (siehe „Gebrauchsanleitung der Dunstabzugshaube“).

en

Important notes

Read these instructions carefully and keep them in a safe place. Safety during use can only be ensured if the appliance is fitted correctly according to these installation instructions. The installer is responsible for ensuring that the appliance operates perfectly at the point of installation.

The appliance must be connected to the mains only by a licensed and trained technician.

Before carrying out any type of work, turn off the electricity.

⚠ Risk of injury!

From sharp edges during installation. Always wear protective gloves while installing the appliance.

Installing circulating-air points

- Remove flue duct (see “Installation instructions for the extractor hood”).
- Hook circulating-air points into the fixing bracket – Fig. 1.
- Attach hose to circulating air switch and air pipe connector using two pipe clips – Fig. 2.
Hose must be tight; shorten if required.
- Install flue duct (see “Installation instructions for the extractor hood”).
Slots of the inner flue duct at the top.

Regenerating the activated charcoal filter

With normal use (daily for approx. 1 hour), the filters must be regenerated approximately every 3-4 months in order to ensure that odours continue to be eliminated effectively.

Note: The activated charcoal filters can be regenerated up to 30 times.

Note: With normal use (daily for approx. 1 hour), the activated charcoal filters must be replaced at least every 10 years.

⚠ Risk of burns!

The activated charcoal filter remains hot for quite some time after it has been regenerated. Do not touch the activated charcoal filter straight after it has been regenerated – allow it to cool down sufficiently first.

Note: The activated charcoal filter remains hot for quite some time after it has been regenerated. Do not place the activated charcoal filter directly onto an easily damaged surface straight after it has been regenerated – allow it to cool down sufficiently first.

Note: To regenerate the activated charcoal filter, place it on a wire rack as baking trays may be scratched.

Note: Never clean activated charcoal filters with cleaning products, water, in the dishwasher or with a damp cloth.

Note: Do not regenerate activated charcoal filters using the pyrolytic self-cleaning function or significantly above 200 °C.

1. Remove the metal grease filter (see “Instruction manual for the extractor hood”).
2. Heat the activated charcoal filter in an oven heated to 200 °C for 120 minutes in air-recirculation mode.
3. Remove the activated charcoal filter. When you do this, take hold of the activated charcoal filter from underneath with your other hand.
4. Allow the activated charcoal filter to cool down.
5. Insert the activated charcoal filter, swing it up and lock the tab in place. When you do this, take hold of the activated charcoal filter from underneath with your other hand.
6. Fit the metal grease filter (see “Instruction manual for the extractor hood”).

sv

Viktiga anvisningar

Läs anvisningen noggrant och spara den! Säker användning kräver att inbyggnaden är utförd fackmässigt enligt monteringsanvisningen. Installatören ansvarar för att enheten fungerar på uppställningsplatsen.

Det är bara behörig fackman som får ansluta enheten.

Bryt alltid strömtillförseln innan du genomför arbeten av alla slag.

⚠ Skaderisk!

vid installation på grund av vassa kanter. Använd alltid skyddshandskar vid installation av enheten.

Montera kolfiltermodulen

- Demontera beklådnaden (se "Monteringsanvisning till spisflåkten").
- Fäst kolfiltermodulen i fästjärnet – Bild 1.
- Fäst slangen i kolfiltermodulen och rörstosen med de två rörklämmorna – Bild 2.
Slangen måste vara spänd, gör den kortare om så behövs.
- Montera beklådnaden (se "Monteringsanvisning till spisflåkten").
Springorna i den inre beklådnadsdelen ska sitta upptill.

Regenerera det aktiva kolfiltret

Du måste regenerera filtren med ca 3-4 månaders intervall vid normalanvändning (ca 1 timme per dag) för att hålla bort oset.

Anvisning: De aktiva kolfiltren går att regenerera upp till 30 ggr.

Anvisning: Byt aktiva kolfilter minst vart 10:e år vid normalanvändning (ca 1 timme per dag).

⚠ Risk för brännskador!!

Det aktiva kolfiltret förblir varmt långt efter regenereringen. Rör inte det aktiva kolfiltret direkt efter regenereringen, utan låt det först svalna ordentligt.

Anvisning: Det aktiva kolfiltret förblir varmt långt efter regenereringen. Lägg inte det aktiva kolfiltret direkt på ömtåliga ytor efter regenereringen, utan låt det först svalna ordentligt.

Anvisning: Lägg de aktiva kolfiltren på galler vid regenerering, bakplåtar kan bli repade.

Anvisning: Rengör aldrig aktiva kolfilter med rengöringsmedel, vatten, diskmaskin eller våt trasa.

Anvisning: Regenerera inte det aktiva kolfiltret med pyrolys eller temperaturer avsevärt över 200 °C.

1. Ta ur metallfiltret (se flåktens bruksanvisning).
2. Värm upp det aktiva kolfiltret i ugn med varmluft på 200 °C i 120 minuter.
3. Ta ur det aktiva kolfiltret. Håll samtidigt med andra handen under det aktiva kolfiltret.
4. Låt det aktiva kolfiltret svalna.
5. Sätt i det aktiva kolfiltret, fäll upp och snäpp fast fliken. Håll samtidigt med andra handen under det aktiva kolfiltret.
6. Sätta i metallfiltret (se flåktens bruksanvisning).

no

Viktige merknader

Les denne bruksanvisningen nøye, og ta vare på den for senere bruk. Sikker bruk kan bare garanteres dersom monteringen skjer på fagmessig måte i samsvar med denne monteringsveiledningen. Installatøren er ansvarlig for at apparatet fungerer som det skal på oppstillingsstedet.

Apparatet må bare kobles til av godkjente fagfolk. Før alle arbeider må strømtilførselen brytes.

⚠ Fare for skade!

På grunn av skarpe kanter under installasjonen. Bruk alltid vernehansker under installasjon av apparatet.

Montering av sirkulasjonsspor

- Demonteres pipeblenden (se "Monteringsveiledning for dampetten").
- Sirkulasjonssporet henges inn i holdevinkelen – bilde 1.
- Fest slangen med to rørklammer til sporet for omluft og til luftstussen – bilde 2.
Slangen må være rett, om nødvendig kan den forkortes.
- Monteres pipeblenden (se "Monteringsveiledning for dampetten").
Sprekkene på den indre pipeblenden må være oppe.

Regenerere aktivkullfilter

For at graden av luftfjerning skal opprettholdes, må filtrene regenereres ca. hver 3.–4. måned ved vanlig bruk (ca. 1 time daglig).

Merk: Aktivkullfiltrene kan regenereres inntil 30 ganger.

Merk: Aktivkullfiltrene må skiftes ut minst hvert 10. år ved vanlig bruk (ca. 1 time daglig).

⚠ Fare for forbrenning!

Aktivkullfilteret er fortsatt varmt lenge etter regenereringen. Ikke berør aktivkullfilteret rett etter regenereringen, men la det kjøle seg tilstrekkelig ned først.

Merk: Aktivkullfilteret er fortsatt varmt lenge etter regenereringen. Ikke legg aktivkullfilteret rett på ømfintlige overflater rett etter regenereringen, men la det kjøle seg tilstrekkelig ned først.

Merk: Plasser aktivkullfilteret på en rist før regenerering, ettersom det kan bli oppskrapet på en bakeplate.

Merk: Bruk aldri rengjøringsmiddel, vann, oppvaskmaskin eller en fuktig klut til rengjøring av aktivkullfilteret.

Merk: Aktivkullfilteret må ikke regenereres i pyrolyse eller betydelig over 200 °C.

1. Ta ut metallfettfilteret (se "Bruksanvisning for avtrekkshetten").
2. Varm opp aktivkullfilteret i stekeovnen ved omluft i 120 minutter ved 200 °C.
3. Ta ut aktivkullfilteret. Hold samtidig med den andre hånden under aktivkullfilteret.
4. La aktivkullfilteret avkjøles.
5. Sett inn aktivkullfilteret, vipp det opp og la tapen klikke på plass. Hold samtidig med den andre hånden under aktivkullfilteret.
6. Sett inn metallfettfilteret (se "Bruksanvisning for avtrekkshetten").

fi

Tärkeitä ohjeita

Lue ja säilytä tämä käyttöohje huolellisesti. Vain näiden asennusohjeiden mukainen ammattitaitoinen asennus takaa turvallisen käytön. Asentaja vastaa moitteettomasta toiminnasta asennuspaikassa.

Laitteen saa liittää vain valtuutettu ammattiasentaja.

Jokaisen huoltotoimenpiteen yhteydessä on laitteesta katkaistava virta.

⚠ Loukkaantumisvaara!

Johtuen terävistä reunoista laitetta asennettaessa. Asennettaessa käytettävä suojakäsineitä.

Ilmavirran ohjaimen asennus

- Irrota hormisuojaus (katso „Liesituulettimen asennusohje“).
- Aseta ilmavirran ohjain paikalleen kulmaraudan varaan – kuva 1.
- Kiinnitä letku kahdella putkikiristimellä ilmanvirran ohjaimen ja asennuskaulukseen – kuva 2.
Letkun tulee olla kireällä, lyhennä tarvittaessa.
- Asenna hormisuojaus (katso „Liesituulettimen asennusohje“).
Sisemmän hormisuojuksen ilmanvaihtoaukot ylös.

Aktiivihillisuodattimen regenerointi

Jotta hajujen tehokas poistuminen voidaan taata, suodattimet on regeneroitava tavanomaisessa käytössä (päivittäin n. 1 tunti) noin 3-4 kuukauden välein.

Huomautus: Aktiivihillisuodattimet voidaan regeneroida enintään 30 kertaa.

Huomautus: Aktiivihillisuodattimet on vaihdettava tavanomaisessa käytössä (päivittäin n. 1 tunti) vähintään 10 vuoden välein.

⚠ Palovammojen vaara!

Aktiivihillisuodatin pysyy regeneroinnin jälkeen kauan kuumana. Älä kosketa aktiivihillisuodatinta heti regeneroinnin jälkeen, vaan anna sen ensin jäähtyä riittävästi.

Huomautus: Aktiivihillisuodatin pysyy regeneroinnin jälkeen kauan kuumana. Älä laske aktiivihillisuodatinta heti regeneroinnin jälkeen hellävaraista käsittelyä vaativille pinnoille, vaan anna sen ensin jäähtyä riittävästi.

Huomautus: Aseta aktiivihillisuodatin regenerointiprosessia varten riitille, koska leivinpellit voivat naarmuuntua.

Huomautus: Älä puhdista aktiivihillisuodatinta koskaan puhdistusaineilla, vedellä, astianpesukoneessa tai märällä liinalla.

Huomautus: Älä regeneroi aktiivihillisuodattimia pyrolyysitoiminnolla tai selvästi yli 200 °C lämpötilassa.

1. Irrota metallinen rasvasuodatin (ks. "Liesituulettimen käyttöohje").
2. Kuumenna aktiivihillisuodatinta uunissa kiertoilmalla 120 minuuttia lämpötilassa 200 °C.
3. Irrota aktiivihillisuodatin. Pidä samalla toisella kädellä kiinni aktiivihillisuodattimen pohjasta.
4. Anna aktiivihillisuodattimen jäähtyä.
5. Aseta aktiivihillisuodatin paikalleen, käännä ylöspäin ja lukitse kieleke. Pidä samalla toisella kädellä kiinni aktiivihillisuodattimen pohjasta.
6. Asenna metallinen rasvasuodatin (ks. "Liesituulettimen käyttöohje").

Vigtigt

Læs denne vejledning omhyggeligt igennem, og opbevar den. Sikkerheden ved brugen af dette apparat kan kun garanteres, hvis monteringen foretages fagligt korrekt i henhold til anvisningerne i denne monteringsvejledning. Installatøren har ansvaret for, at apparatet fungerer fejlfrit på opstillingsstedet.

Apparatet må udelukkende tilsluttes af en autoriseret fagmand.

Inden der gennemføres noget arbejde skal strømforsyningen afbrydes.

⚠ Fare for kvæstelser!

Under installationen pga. skarpe kanter. Under apparatets installation skal man altid have beskyttelseshandsker på.

Cirkulationsføring monteres

- Demonter aftræksbeklædningen (se „Emhættens monteringsvejledning“).
- Fastgør miljøsporet i holde vinklen – Fig. 1.
- Fastgør slangen til cirkulationsføring og luftstuds med de to rørspændebånd – Fig. 2.
Slangen skal være stram, afkort den efter behov.
- Monter aftræksbeklædningen (se „Emhættens monteringsvejledning“).
Slidserne på den indvendige aftræksbeklædning vender opad.

Regenerering af aktivt kulfilter

For at sikre en tilstrækkelig lugtreduktion skal filtrene ved normal brug (ca. 1 time dagligt) regenereres ca. hver 3. eller 4. måned.

Bemærk: De aktive kulfilter kan regenereres op til 30 gange.

Bemærk: Ved normal brug (ca. 1 time dagligt) skal de aktive kulfilter udskiftes mindst hvert 10. år.

⚠ Fare for forbrænding!

Det aktive kulfilter er meget varmt i lang tid efter regenereringen. Rør ikke ved det aktive kulfilter umiddelbart efter regenereringen, men lad det først køle tilstrækkeligt af.

Bemærk: Det aktive kulfilter er meget varmt i lang tid efter regenereringen. Læg ikke det aktive kulfilter direkte på sarte overflader umiddelbart efter regenereringen, men lad det først køle tilstrækkeligt af.

Bemærk: Læg det aktive kulfilter på en rist under regenereringsprocessen, fordi bageplader kan blive ridset.

Bemærk: Det aktive kulfilter må aldrig rengøres med rengøringsmidler, vand, våde klude eller vaskes i opvaskemaskinen.

Bemærk: Det aktive kulfilter må ikke regenereres med pyrolyse eller betydeligt over 200 °C.

1. Afmonter metalfedtfiltret (se "Emhættens brugsvejledning").
2. Opvarm det aktive kulfilter ved recirkulation i bageovnen i 120 minutter på 200 °C.
3. Afmonter det aktive kulfilter. Hold samtidig den anden hånd under det aktive kulfilter.
4. Lad det aktive kulfilter køle af.
5. Sæt det aktive kulfilter ind, klap det op, og lad lasken gå i indgreb. Hold samtidig den anden hånd under det aktive kulfilter.
6. Monter metalfedtfiltret (se "Emhættens brugsvejledning").

Consejos y advertencias

Leer con atención estas instrucciones y conservarlas. Solamente un montaje profesional conforme a estas instrucciones de montaje puede garantizar un uso seguro del aparato. El instalador es responsable del funcionamiento perfecto en el lugar de instalación.

El aparato solo ha de ser conectado por un técnico autorizado.

Antes de realizar cualquier trabajo se ha de cortar el suministro eléctrico.

⚠ ¡Peligro de lesiones!

por bordes afilados durante la instalación. Utilizar siempre guantes de protección durante la instalación del aparato.

Montar el desvío de circulación de aire

- Desmontar la cobertura de la chimenea (ver las «Instrucciones de montaje par a la campana de extracción de vahos»).
 - Enganchar el desvío de circulación de aire en el ángulo de sujeción – Figura 1.
 - Sujetar la manguera mediante la abrazadera correspondiente en el desvío de circulación de aire y el tubo – Fig. 2.
La manguera debe estar tensa. Acortarla si hiciera falta.
 - Montar la cobertura de la chimenea (ver las «Instrucciones de montaje par a la campana de extracción de vahos»).
- Las ranuras del revestimiento interior de la chimenea van hacia arriba.

Regenerar el filtro de carbón activo

Con un uso normal (de aprox. 1 h al día), se deben regenerar los filtros aproximadamente cada 3 o 4 meses para garantizar la filtración de olores.

Nota: Los filtros de carbón activo pueden regenerarse hasta 30 veces.

Nota: Con un uso normal (de aprox. 1 h al día), los filtros de carbón activo deben sustituirse como mínimo después de 10 años de uso.

⚠ ¡Peligro de quemaduras!

El filtro de carbón activo permanece caliente durante un tiempo prolongado tras su regeneración. No tocar directamente el filtro de carbón activo tras su regeneración; dejar que se enfríe lo suficiente antes.

Nota: El filtro de carbón activo permanece caliente durante un tiempo prolongado tras su regeneración. No depositar el filtro de carbón activo directamente sobre superficies delicadas tras su regeneración; dejar que se enfríe lo suficiente antes.

Nota: Para el proceso de regeneración, colocar el filtro de carbón activo sobre una parrilla, ya que las bandejas de horno podrían sufrir arañazos.

Nota: Jamás limpiar los filtros de carbón activo con agentes limpiadores, con agua, en el lavavajillas o con un trapo húmedo.

Nota: No regenerar el filtro de carbón activo en pirólisis o por encima de los 200 °C.

1. Desmontar el filtro de metal antigrasa (véase «Instrucciones de uso de la campana extractora»).
2. Calentar el filtro de carbón activo en el horno a 200 °C durante 120 minutos con recirculación de aire.
3. Desmontar el filtro de carbón activo. Agarrar por debajo el filtro de carbón activo con la otra mano.
4. Dejar enfriar el filtro de carbón activo.
5. Colocar el filtro de carbón activo, plegarlo hacia arriba y encajar la lengüeta. Al mismo tiempo, agarrar con la otra mano por debajo del filtro de carbón activo.
6. Montar el filtro de metal antigrasa (véase «Instrucciones de uso de la campana extractora»).

Indicações importantes

Leia atentamente e guarde estas instruções. Apenas se a montagem for realizada de forma tecnicamente correcta, em conformidade com estas instruções de montagem, se pode garantir a segurança durante a utilização. O instalador é responsável pelo funcionamento correcto no local de instalação.

O aparelho só pode ser ligado por um técnico autorizado.

Desligar a alimentação eléctrica antes de realizar quaisquer trabalhos.

⚠ Perigo de ferimentos!

devido a cantos pontiagudos durante a instalação. Usar sempre luvas de protecção durante a instalação do aparelho.

Montagem do separador da circulação de ar

- Desmontar o painel decorativo da chaminé (ver «Instruções de Montagem do exaustor»).
 - Suspender o separador da circulação de ar no ângulo de fixação – Fig. 1.
 - Fixar o tubo flexível com as duas braçadeiras no separador de circulação de ar e no bocal de admissão de ar – Fig. 2.
O tubo flexível tem que estar esticado, se necessário, encurtar.
 - Montar o painel decorativo da chaminé (ver «Instruções de Montagem do exaustor»).
- Ranuras do painel decorativo interior da chaminé para cima.

Regenerar filtro de carvão ativo

Para garantir o grau de separação do odor, é necessário regenerar os filtros todos os 3-4 meses no caso de uma utilização normal (diariamente cerca de 1 hora).

Nota: Os filtros de carvão ativo podem ser regenerados até 30 vezes.

Nota: Os filtros de carvão ativo devem ser substituídos, pelo menos, todos os 10 anos no caso de uma utilização normal (diariamente cerca de 1 hora).

⚠ Perigo de queimaduras!

O filtro de carvão ativo permanece quente durante muito tempo após a regeneração. Não toque no filtro de carvão ativo logo após a regeneração, deve deixá-lo arrefecer durante tempo suficiente.

Nota: O filtro de carvão ativo permanece quente durante muito tempo após a regeneração. Não toque diretamente nas superfícies sensíveis do filtro de carvão ativo logo após a regeneração, deve deixá-lo arrefecer durante tempo suficiente.

Nota: Para o processo de regeneração colocar o filtro de carvão ativo em cima de uma grelha, pois os tabuleiros do forno podem provocar riscos.

Nota: Nunca limpe o filtro de carvão ativo com produtos de limpeza, água, na máquina de lavar nem com um pano molhado.

Nota: Não regenere filtros de carvão ativo em pirólise ou claramente acima de 200 °C.

1. Desmonte o filtro metálico de gorduras (ver "Manual de instruções do exaustor").
2. Aqueça o filtro de carvão ativo no forno a 200 °C com ar circulante durante 120 minutos.
3. Desmonte o filtro de carvão ativo. Com a outra mão, segure o filtro de carvão ativo por baixo.
4. Deixe o filtro de carvão ativo arrefecer.
5. Coloque o filtro de carvão ativo, vire-o para cima e engate a patilha. Com a outra mão, segure o filtro de carvão ativo por baixo.
6. Monte o filtro metálico de gorduras (ver "Manual de instruções do exaustor").

fr

Recommandations importantes

Lire attentivement cette notice et la conserver soigneusement. Seulement en cas d'encastrement correct selon cette notice de montage, la sécurité est garantie lors de l'utilisation. Le monteur est responsable du fonctionnement correct sur le lieu où l'appareil est installé.

Seul un spécialiste agréé est habilité à raccorder l'appareil.

Avant tout travail, couper l'alimentation électrique.

⚠ Risque de blessure !

pendant l'installation à cause des arêtes vives. Pendant l'installation de l'appareil, toujours porter des gants de protection.

Monter le clapet aiguillant sur le mode Recyclage de l'air

- Démontez le capot de cheminée (voir la « Notice de montage de la hotte aspirante »).
- Accrochez le clapet aiguilleur dans la cornière de retenue – Figure 1.
- Fixez le flexible à l'aide de deux colliers contre l'aiguillage d'air et le manchon à air – Figure 2.
Le flexible doit être tendu ; raccourcissez-le si nécessaire.
- Montez le capot de cheminée (voir la « Notice de montage de la hotte aspirante »).
Les ouïes du capot intérieur de cheminée regardent vers le haut.

Régénération du filtre à charbon actif

Afin de garantir la capacité de rétention des odeurs, les filtres doivent être régénérés environ tous les 3-4 mois en fonctionnement normal (env. 1 heure par jour).

Remarque : Les filtres à charbon actifs peuvent être régénérés jusqu'à 30 fois.

Remarque : Les filtres à charbon actif doivent être remplacés au moins tous les 10 ans en fonctionnement normal (env. 1 h par jour).

⚠ Risque de brûlure !

Le filtre à charbon actif reste longtemps chaud après sa régénération. Ne touchez pas directement le filtre à charbon actif après sa régénération, mais laissez-le d'abord refroidir suffisamment de temps.

Remarque : Le filtre à charbon actif reste longtemps chaud après sa régénération. Ne placez pas directement le filtre à charbon actif sur des surfaces sensibles après sa régénération, mais laissez-le d'abord refroidir suffisamment de temps.

Remarque : Poser le filtre à charbon actif sur une grille pour le processus de régénération, car les tôles de cuisson risquent de se rayer.

Remarque : Ne jamais nettoyer le filtre à charbon actif avec du détergent, de l'eau, dans le lave-vaisselle ni avec un chiffon humide.

Remarque : Ne régénérez pas les filtres à charbon actif dans la pyrolyse ni à une température nettement supérieure à 200 °C.

1. Démontez le filtre à charbon actif (voir « Notice d'utilisation de la hotte aspirante »).
2. Faire chauffer le filtre à charbon actif à chaleur tournante pendant 120 minutes à 200 °C.
3. Démontez le filtre à charbon actif. Pour ce faire, placez l'autre main sous le filtre à charbon actif et saisissez-le.
4. Laisser refroidir le filtre à charbon actif.
5. Insérez le filtre à charbon actif, rabattez-le vers le haut et enclenchez la patte. Pour ce faire, placez l'autre main sous le filtre à charbon actif et saisissez-le.
6. Monter le filtre à graisse métallique (voir « Notice d'utilisation de la hotte aspirante »).

nl

Belangrijke aanwijzingen

Lees deze gebruiksaanwijzing zorgvuldig door en bewaar hem goed. Alleen als de inbouw op deskundige wijze en conform dit installatievoorschrift wordt uitgevoerd, is de veiligheid bij het gebruik gegarandeerd. De installateur is verantwoordelijk voor een goede werking op de plaats van opstelling.

Alleen een daartoe bevoegd vakman mag het apparaat aansluiten. Vóór alle werkzaamheden aan het apparaat dient het apparaat spanningsvrij te worden gemaakt.

⚠ Risico van letsel!

tijdens de installatie door scherpe randen. Draag tijdens de installatie van het apparaat altijd veiligheidshandschoenen.

Luchtgeleider monteren

- Schoorsteenafscherming demonteren (zie „Montagehandleiding van de afzuigkap”).
- Luchtgeleider in de bevestigingshoek hangen – afb. 1.
- Slang met de twee buisklemmen bevestigen aan de luchtgeleider en het luchtafvoeraansluitstuk – afb. 2.
De slang moet strak staan, eventueel inkorten.
- Schoorsteenafscherming monteren (zie „Montagehandleiding van de afzuigkap”).
Sleuven van het binnenste schoorsteenafschermstuk wijzen naar boven.

Actief koelfilter regenereren

Om het niveau van de geurafscheiding te waarborgen, moeten de filters bij normaal gebruik (dagelijks ca. 1 uur) ongeveer om de 3-4 maanden worden geregenereerd.

Aanwijzing: De actieve koelfilters kunnen tot 30 keer worden geregenereerd.

Aanwijzing: De actieve koelfilters moeten bij normaal gebruik (dagelijks ca. 1 uur) tenminste om de 10 jaar worden verwisseld.

⚠ Gevaar voor verbranding!

De actieve koelfilter blijft na het regenereren lange tijd heet. De actieve koelfilter direct na het regenereren niet aanraken, maar eerst voldoende laten afkoelen.

Aanwijzing: De actieve koelfilter blijft na het regenereren lange tijd heet. De actieve koelfilter direct na het regenereren niet direct op gevoelige oppervlakken leggen, maar eerst voldoende laten afkoelen.

Aanwijzing: De actieve koelfilter voor het regeneratieproces op een rooster leggen, omdat er anders krassen op de bakplaat kunnen komen.

Aanwijzing: Actieve koelfilters nooit reinigen met schoonmaakmiddelen, met water, in de vaatwasmachine of met een natte doek.

Aanwijzing: Actieve koelfilters niet tijdens de zelfreiniging of duidelijk boven de 200 °C regenereren.

1. Metalen vetfilter demonteren (zie „gebruiksaanwijzing bij de afzuigkap“).
2. Actieve koolfilter in de oven bij circulatie gedurende 120 minuten met 200 °C verwarmen.
3. Actieve koolfilter demonteren. Daarbij dient u hem met de andere hand te ondersteunen.
4. Actieve koolfilter laten afkoelen.
5. Actieve koolfilter inbrengen, naar boven klappen en het lipje in laten klikken. Daarbij dient u hem met de andere hand te ondersteunen.
6. Metalen vetfilter monteren (zie de „gebruiksaanwijzing bij de afzuigkap“).

it

Avvertenze importanti

Leggere attentamente e conservare queste Istruzioni per l'uso. Solo un montaggio in accordo con le relative istruzioni può garantire un utilizzo sicuro dell'apparecchio. L'installatore è responsabile del corretto funzionamento nel luogo di installazione. L'allacciamento dell'apparecchio deve essere effettuato esclusivamente da un tecnico qualificato e autorizzato. Staccare l'alimentazione di corrente prima di procedere ad ogni tipo di intervento.

⚠ Pericolo di lesioni!

Causato durante l'installazione da bordi affilati. Indossare sempre guanti di protezione durante l'installazione dell'apparecchio.

Montaggio del deflettore aria

- Smontare il rivestimento del camino (ved. «Istruzioni d'uso della cappa di aspirazione del vapore»).
 - Agganciare il deflettore aria all'angolare di supporto – Figura 1.
 - Fissare il tubo flessibile con due fascette stringitubo a deflettore aria e bocchettone aria – Figura 2.
Il tubo flessibile deve essere teso, eventualmente accorciarlo.
 - Montare il rivestimento del camino (ved. «Istruzioni d'uso della cappa di aspirazione del vapore»).
- Fessure del rivestimento interno del camino verso l'alto

Rigenerazione del filtro a carbone attivo

Per garantire la riduzione dei cattivi odori, in caso di esercizio normale (circa 1 ora al giorno), è necessario rigenerare i filtri all'incirca ogni 3-4 mesi.

Avvertenza: I filtri a carbone attivo possono essere rigenerati fino a 30 volte.

Avvertenza: In caso di esercizio normale (circa 1 ora al giorno), i filtri a carbone attivo devono essere sostituiti almeno ogni 10 anni.

⚠ Pericolo di ustioni!

Dopo la rigenerazione il filtro a carbone attivo rimane caldo a lungo. Non toccare il filtro a carbone attivo subito dopo la rigenerazione, lasciarlo prima raffreddare a sufficienza.

Avvertenza: Dopo la rigenerazione il filtro a carbone attivo rimane caldo a lungo. Non appoggiare il filtro a carbone attivo subito dopo la rigenerazione a contatto diretto con superfici delicate, lasciarlo prima raffreddare a sufficienza.

Avvertenza: Per il processo di rigenerazione posizionare il filtro a carbone attivo su una griglia, poiché le teglie da forno potrebbero graffiarsi.

Avvertenza: Non pulire mai il filtro a carbone attivo con detersivi, con acqua, in lavastoviglie o con un panno bagnato.

Avvertenza: Non rigenerare il filtro a carbone attivo con la pirolisi o molto oltre 200 °C.

1. Rimuovere il filtro grasso metallico (vedere "Istruzioni per l'uso della cappa di aspirazione").
2. Riscaldare il filtro a carbone attivo in forno con combinazione con aria per 120 minuti a 200 °C.
3. Smontare il filtro a carbone attivo. Con l'altra mano, afferrare il filtro a carbone attivo da sotto.
4. Lasciare raffreddare il filtro a carbone attivo.
5. Inserire il filtro a carbone attivo, piegarlo verso l'alto e innestare la linguetta. Con l'altra mano, afferrare il filtro a carbone attivo da sotto.
6. Installare il filtro grasso metallico (vedere "Istruzioni per l'uso della cappa di aspirazione").

el

Σημαντικές υποδείξεις

Διαβάστε αυτές τις οδηγίες προσεκτικά και φυλάξτε τις. Μόνο σε περίπτωση σωστής εγκατάστασης σύμφωνα με αυτές τις οδηγίες τοποθέτησης εξασφαλίζεται η ασφάλεια κατά τη χρήση. Ο εγκαταστάτης είναι υπεύθυνος για την άποψη λειτουργία στη θέση τοποθέτησης.

Μόνο ένας αδειούχος τεχνικός επιτρέπεται να συνδέσει τη συσκευή. Πριν την εκτέλεση οποιασδήποτε εργασίας κλείνετε την παροχή ρεύματος.

⚠ Κίνδυνος τραυματισμού!

από τις κοφτερές ακμές κατά τη διάρκεια της εγκατάστασης. Κατά τη διάρκεια της εγκατάστασης της συσκευής φοράτε πάντοτε προστατευτικά γάντια.

Συναρμολόγηση της επένδυσης καμινάδας

- Αποσυναρμολογήστε την επένδυση της καμινάδας (βλ. "Οδηγίες τοποθέτησης του απορροφητήρα").
- Αναρτήστε την εκτροπή ανακυκλούμενου αέρα στη γωνιά συγκράτησης – Εικόνα 1.
- Στερεώστε τον εύκαμπο σωλήνα με τους δύο κολιέδες σωλήνων στην εκτροπή ανακυκλούμενου αέρα και το στόμιο αέρα – Εικόνα 2.
Ο εύκαμπτος σωλήνας πρέπει να είναι τεντωμένος, αν χρειάζεται κοντύνετε τον.
- Συναρμολογήστε την επένδυση της καμινάδας (βλ. "Οδηγίες τοποθέτησης του απορροφητήρα").
Σχισμές τις εσωτερικής επένδυσης καμινάδας προς τα πάνω.

Αναγέννηση του φίλτρου ενεργού άνθρακα

Για να εξασφαλιστεί το φιλτράρισμα των οσμών, πρέπει τα φίλτρα στην κανονική λειτουργία (καθημερινά περίπου 1 ώρα) να αναγεννιούνται περίπου κάθε 3-4 μήνες.

Υπόδειξη: Τα φίλτρα ενεργού άνθρακα μπορούν να αναγεννηθούν μέχρι και 30 φορές.

Υπόδειξη: Τα φίλτρα ενεργού άνθρακα πρέπει στην κανονική λειτουργία (καθημερινά 1 ώρα) να αντικαθίστανται το λιγότερο κάθε 10 χρόνια.

⚠ Κίνδυνος ζεματίσματος!

Το φίλτρο ενεργού άνθρακα μετά την αναγέννηση παραμένει για πολύ χρόνο καυτό. Μην αγγίζετε το φίλτρο ενεργού άνθρακα απευθείας μετά την αναγέννηση, αλλά αφήστε το πρώτα να κρυώσει αρκετά.

Υπόδειξη: Το φίλτρο ενεργού άνθρακα μετά την αναγέννηση παραμένει για πολύ χρόνο καυτό. Μην τοποθετήσετε το φίλτρο ενεργού άνθρακα απευθείας μετά την αναγέννηση πάνω σε ευαίσθητες επιφάνειες, αλλά αφήστε το πρώτα να κρυώσει αρκετά.

Υπόδειξη: Τοποθετήστε το φίλτρο ενεργού άνθρακα για τη διαδικασία της αναγέννησης πάνω σε μια σχάρα, επειδή τα ταψιά μπορεί να γρατσουνιστούν.

Υπόδειξη: Μην καθαρίζετε ποτέ το φίλτρο ενεργού άνθρακα με νερό, στο πλυντήριο πιάτων ή με ένα υγρό πανί.

Υπόδειξη: Μην αναγεννήσετε τα φίλτρα ενεργού άνθρακα στην πυρόλυση ή αρκετά πάνω από τους 200 °C.

1. Αφαιρέστε το μεταλλικό φίλτρο λίπους (βλέπε "Οδηγίες χρήσης του απορροφητήρα").
2. Θερμάνετε το φίλτρο ενεργού άνθρακα στο φούρνο με ανακυκλοφορία αέρα στους 200 °C για 120 λεπτά.
3. Αφαιρέστε το φίλτρο ενεργού άνθρακα. Γι' αυτό πιάστε με το άλλο χέρι κάτω από το φίλτρο ενεργού άνθρακα.
4. Αφήστε το φίλτρο ενεργού άνθρακα να κρυώσει.
5. Τοποθετήστε το φίλτρο ενεργού άνθρακα, σηκώστε το προς τα πάνω και ασφαλίστε τη γλώσσα. Γι' αυτό πιάστε με το άλλο χέρι κάτω από το φίλτρο ενεργού άνθρακα.
6. Τοποθετήστε το μεταλλικό φίλτρο λίπους (βλέπε "Οδηγίες χρήσης του απορροφητήρα").

tr

Önemli uyarılar

Bu kılavuzu dikkatlice okuyunuz ve saklayınız. Ancak cihazın montajı bu montaj talimatında tarif edilen şekilde, usulüne uygun olarak yapılmışsa cihazın kullanımında güvenlik garantisi verilmiştir. Cihazın kurulduğu yerde kusursuz çalışmasından montajı yapan kişi sorumludur.

Cihazın bağlantısını sadece eğitimli bir uzman yapabilir.

Her türlü çalışmalara başlamadan önce elektrik bağlantısını kesin.

⚠ Yaralanma tehlikesi!

Kurulum esnasında keskin kenarlar nedeniyle yaralanma tehlikesi vardır. Cihazın kurulum çalışmaları boyunca daima koruyucu eldivenler kullanın.

Dolaşımli hava çitasının monte edilmesi

- Baca kaplamasını sökünüz (bakınız "Aspiratörün montaj kılavuzu").
- Dolaşımli hava çitasını tutma köşebendine takınız – Resim 1.
- Hortumu iki boru bileziği ile dolaşımli hava ünitesine sabitleyiniz – Resim 2.
Hortum gergin olmalıdır, gerekirse kısaltınız.
- Baca kaplamasını monte ediniz (bakınız "Aspiratörün montaj kılavuzu").
İç baca kaplamasının delikleri yukarı doğru olmalıdır.

Aktif karbon filtresinin tazelenmesi

Koku temizleme düzeyini sürekli yüksek tutmak için filtreler normal kullanımda (günde yaklaşık 1 saat) yaklaşık 3-4 ayda bir tazelenmelidir.

Bilgi: Aktif karbon filtresi azami 30 defa tazelenabilir.

Bilgi: Aktif karbon filtresi normal kullanımda (günde yaklaşık 1 saat) en geç 10 yıl içinde değiştirilmelidir.

⚠ Yanma tehlikesi!

Tazeleme sonrasında aktif karbon filtresi uzun süre sıcak kalır. Aktif karbon filtresine tazelemeden hemen sonra dokunmayınız, önce soğumasını bekleyiniz.

Bilgi: Tazeleme sonrasında aktif karbon filtresi uzun süre sıcak kalır. Aktif karbon filtresine tazelemeden hemen sonra doğrudan hassas yüzeyler üzerine yerleştirmeyiniz, önce soğumasını bekleyiniz.

Bilgi: Fırın tepsisini çizebileceği için aktif karbon filtresini tazeleme sırasında tel ızgaraya yerleştiriniz.

Bilgi: Aktif karbon filtresini asla deterjanla, suyla, bulaşık makinesinde veya ıslak bezle temizlemeyiniz.

Bilgi: Aktif karbon filtresi pirolizde veya 200 °C üzerindeki sıcaklıklarda tazelenmemelidir.

1. Metal yağ filtresinin sökülmesi (bkz. "Davlumbaz kullanım kılavuzu").
2. Aktif karbon filtresini fırında 200 °C sıcaklıkta dolaşımli hava özelliği açıkken 120 dakika ısıtınız.
3. Aktif karbon filtresini sökünüz. Bu esnada diğer eliniz ile alttan aktif karbon filtresini tutunuz.
4. Aktif karbon filtresinin soğumasını bekleyiniz.
5. Aktif karbon filtresi kullanınız, yukarı kaldırınız ve tırnağı kilitleyiniz. Bu esnada diğer eliniz ile alttan aktif karbon filtresini tutunuz.
6. Metal yağ filtresinin takılması (bkz. "Davlumbaz kullanım kılavuzu").

ru

Важные указания

Внимательно прочитайте данную инструкцию и сохраните её. Безопасность эксплуатации гарантируется только при квалифицированной сборке с соблюдением данной инструкции по монтажу. За безупречность функционирования ответственность несёт монтажёр.

Подключение прибора должен производить только уполномоченный специалист.

Перед проведением любых работ выключать подачу электрического тока.

⚠ Опасность травм!

Со стороны острых кромок при установке. При установке прибора всегда надевайте защитные перчатки.

Монтаж переходника для режима циркуляции

- Снимите обшивку вытяжной трубы (см. «Инструкция по монтажу вытяжки»).
 - Вставьте переходник для режима циркуляции в крепежные уголки – рисунок 1.
 - Прикрепите шланг с помощью двух трубных зажимов к переходнику для режима циркуляции и воздушному патрубку – рисунок 2.
Шланг должен быть натянутым, укоротите его при необходимости.
 - Установите на место обшивку вытяжной трубы (см. «Инструкция по монтажу вытяжки»).
- Прорези во внутренней обшивке вытяжной трубы направлены вверх.

Регенерирование фильтра с активированным углём

Чтобы обеспечить надлежащий уровень нейтрализации запахов, при нормальной эксплуатации (ежедневно прим. в теч. 1 часа) необходимо прим. каждые 3–4 месяца проводить регенерацию фильтров.

Указание: Регенерацию фильтров с активированным углём можно проводить до тридцати раз.

Указание: При нормальной эксплуатации (ежедневно прим. в теч. 1 часа) фильтры с активированным углём должны заменяться не реже, чем раз в десять лет.

⚠ Опасность ожога!

После регенерации фильтр с активированным углём остаётся горячим в течение долгого времени. Не прикасайтесь к фильтру с активированным углём сразу после регенерации, дайте ему сначала достаточно остыть.

Указание: После регенерации фильтр с активированным углём остаётся горячим в течение долгого времени. Не кладите фильтр с активированным углём сразу после регенерации на легко повреждаемые поверхности, дайте ему сначала достаточно остыть.

Указание: Для процесса регенерации положите фильтр с активированным углём на решётку, т.к. он может поцарапать противни.

Указание: Никогда не очищайте фильтр с активированным углём с помощью чистящих средств, воды, в посудомоечной машине или влажной тряпкой.

Указание: Не регенерируйте фильтр с активированным углём в режиме пиролизической самоочистки или при температуре более 200 °C.

1. Снимите металлический жироулавливающий фильтр (см. «Руководство по эксплуатации вытяжки»).
2. Нагревайте фильтр с активированным углём в духовом шкафу при температуре 200 °C в течение 120 минут.
3. Снимите фильтр с активированным углём. Придерживайте фильтр с активированным углём другой рукой.
4. Дайте фильтру с активированным углём остыть.
5. Вставьте фильтр с активированным углём, откиньте вверх и защёлкните лапку. Придерживайте фильтр с активированным углём другой рукой.
6. Установите металлический жироулавливающий фильтр (см. «Руководство по эксплуатации вытяжки»).

et

Olulised märkused

Lugege kasutusjuhend hoolikalt läbi ja hoidke alles. Turvaline kasutamine on tagatud ainult siis, kui paigaldamine toimub vastavalt paigaldusjuhendile. Paigaldatud seadme veatu töö eest vastutab paigaldaja.

Seadet võib gaasivarustusega ühendada ainult asjaomase kvalifikatsiooniga tehnik.

Enne mis tahes tööd teostamist lülitage vool välja.

⚠ Vigastusoh!

teravate servade tõttu paigaldamise ajal. Seadme paigaldamisel kanda alati kaitsekindaid.

Õhuringlusjuhiku paigaldamine

- Võtke maha lõõri kate (vt Õhupuuhasti paigaldusjuhend).
- Kinnitage õhuringlusjuhuik kinnitusnurgikusse - joonis 1.
- Kinnitage voolik kahe toruklambriga õhuringlusjuhiku ja õhuliitimiku külge - joonis 2.
Voolik peab kinnituma kindlalt, vajaduse korral tehke see lühemaks.
- Paigaldage lõõri kate (vt Õhupuuhasti paigaldusjuhend).
Seemise lõõrikatte pilud jäävad ülespoole.

Aktiivsõefiltri uuendamise

Lõhnade tõhusa eemaldamise tagamiseks tuleb filtreid tavarežiimil kasutamise korral (iga päev umbes 1 tund) iga 3-4 kuu tagant regenereerida.

Märkus: Aktiivsõefiltreid saab regenereerida kuni 30 korda.

Märkus: Aktiivsõefiltreid tuleb tavarežiimil kasutamise korral (iga päev umbes 1 tund) vahetada vähemalt iga 10 aasta järel.

⚠ Põletusoh!

Aktiivsõefilter on pärast regenererimist pikka aega kuum. Ärge puudutage aktiivsõefiltrit vahetult pärast regenererimist, vaid laske sellel kõigepealt piisavalt jahtuda.

Mārkus: Aktiivsōefilter on pārast regenerēerimist pikka aega kuum. Ārge asetage aktiivsōefiltrit vahetult pārast regenerēerimist tundlikule pinnale, vaid laske sellel kōigepealt piisavalt jahtuda.

Mārkus: Regenerēerimiseks asetage aktiivsōefilter restile, kuna kŭpsetusplaadid vōivad kriimustada.

Mārkus: Aktiivsōefiltrite puhastamiseks ārge kasutage puhastusvahendeid, vett, nōudepesumasinat ega mārġa lappi.

Mārkus: Aktiivsōefiltreid ei tohi regenerēerida pŭrolŭsīga vōi tunduvalt kōrgemal temperatuuril kui 200 °C.

1. Vōtke maha metallist rasvafilter (vt „Ōhupuhasti kasutusjuhend“).
2. Kuumutage aktiivsōefiltreid kŭpsetusahjus 200 °C juures 120 minutit.
3. Eemaldage aktiivsōefilter. Sealjuures hoidke teise kāega aktiivsōefiltrit alt kinni.
4. Laske aktiivsōefiltritel jahtuda.
5. Paigaldage aktiivsōefilter, keerake see ūles ja fikseerige lapats. Sealjuures hoidke teise kāega aktiivsōefiltrit alt kinni.
6. Paigaldage metallist rasvafilter (vt „Ōhupuhasti kasutusjuhend“).

It

Svarbios nuorodos

Atidžiai perskaitykite šią instrukciją ir ją išsaugokite. Prietaisas saugiai naudojimas tik tuomet, jei jis tinkamai sumontuotas, laikantis šios montavimo instrukcijos. Įrengimo darbus atliekantis asmuo atsakingas už nepriklaištingą veikimą statymo vietoje. Prietaisą prijungti gali tik licenciją turintis kvalifikuotas darbuotojas. Prieš atliekant bet kokius darbus reikia atjungti svorės tiekimą.

⚠ Kyla pavojus susižeisti!!

į aštrias briaunas montuojant. Montuodami prietaisą, mŭvėkite apsaugines pirštines.

Recirkuliacijos kreiptuvo montavimas

- Išmontuokite kamino gaubtą (žr. „Gartraukio montavimo instrukcija“).
 - Įstatykite recirkuliacijos kreiptuvą į laikiklį - 1 paveikslas.
 - Pritvirtinkite vamzdį su dviem vamzdžio apkabomis prie recirkuliacijos kreiptuvo ir oro jungties - 2 paveikslas. Žarna turi būti įtempta, todėl prirėikus ją sutrumpinkite.
 - Sumontuokite kamino gaubtą (žr. „Gartraukio montavimo instrukcija“).
- Vidinio kamino aptaiso plyšiai turi būti viršuje.

Aktyvintosios anglies filtro atnaujinimas

Norint užtikrinti reikiamą kvapų išskyrimo lygį, normaliai naudojant (kasdien maždaug 1 valandą) filtrus būtina atnaujinti maždaug kas 3–4 mėnesius.

Pastaba: Aktyvintosios anglies filtrus galima atnaujinti daugiausia 30 kartų.

Pastaba: Normaliai naudojant (kasdien maždaug 1 valandą) aktyvintosios anglies filtrą reikia pakeisti bent kas 10 metų.

⚠ Pavojus nudegti!

Pasibaigus atnaujinimo procesui aktyvintosios anglies filtras dar ilgai lieka karštas. Pasibaigus atnaujinimo procesui nelieskite aktyvintosios anglies filtro, nes jis pirmiausia turi pakankamai atvėsti.

Pastaba: Pasibaigus atnaujinimo procesui aktyvintosios anglies filtras dar ilgai lieka karštas. Pasibaigus atnaujinimo procesui aktyvintosios anglies filtro nedėkite ant jautrių paviršių, nes jis pirmiausia turi pakankamai atvėsti.

Pastaba: Norėdami atnaujinti aktyvintosios anglies filtrą, dėkite jį ant grotelių, kadangi kepimo skardos gali susibraįžyti.

Pastaba: Aktyvintosios anglies filtro niekada neplaukite su valikliais, vandeniu, indaplovėje ar nevalykite drėgnu skudurėliu.

Pastaba: Aktyvintosios anglies filtro negalima atnaujinti įjungus pirolizės funkciją arba nustatius daug aukštesnę nei 200 °C temperatūrą.

1. Išmontuokite metalinį riebalų filtrą (žr. „Gartraukio naudojimo instrukcija“).
2. Aktyvintosios anglies filtrą 120 minučių kaitinkite orkaitėje konvekciniu režimu, nustatę 200 °C.
3. Išmontuokite aktyvintosios anglies filtrą. Kita ranka prilaikykite aktyvuotos anglies filtrą.
4. Palaukite, kol aktyvintosios anglies filtras atvės.

5. Įstatykite aktyvintosios anglies filtrą, užlenkite j viršų ir užfiksuokite liežuvelį. Kita ranka prilaikykite aktyvuotos anglies filtrą.

6. Įmontuokite metalinį riebalų filtrą (žr. „Gartraukio naudojimo instrukcija“).

Iv

Svarīgi norādījumi

Uzmanīgi izlasiet un saglabājiet šo lietošanas pamācību.

Lietošana ir droša tikai tad, ja uzstādīšana ir tehniski pareiza un atbilstīga pamācībai. Par pareizu iekārtas darbību uzstādīšanas vietā atbild uzstādītājs.

Ierīci pievienot drīkst tikai sertificēts speciālists.

Pirms veicat jebkādus darbus, vienmēr atvienojiet elektropadevi.

⚠ Traumu bīstamība!

ar asām malām instalācijas laikā. Ierīces instalācijas laikā vienmēr nēsājiet aizsargcimdus.

Gaisa cirkulācijas kanāla uzstādīšana

- Ventilācijas kanāla apdares noņemšana (sk. „Tvaiku nosūcēja uzstādīšanas pamācība“).
 - Iekariet gaisa cirkulācijas kanālu leņķa balsteni - 1.attēls
 - Piestipriniet šļūteni pie gaisa cirkulācijas kanāla un gaisa īscaurules, izmantojot divas apskavas - 2. attēls
 - Šļūtenei jābūt nostieptai, vajadzības gadījumā sāisniet to.
 - Ventilācijas kanāla apdares uzstādīšana (sk. „Tvaiku nosūcēja uzstādīšanas pamācība“).
- Ventilācijas kanāla iekšējās apdares plāksnes spraugai jābūt vērstai augšup.

Aktīvās ogles filtra reģenerācija

Lai nodrošinātu aromātu filtrāciju, normāla darba režīma gadījumā (apmēram 1 stunda dienā) filtri ir jāatjauno apmēram reizi 3—4 mēnešos.

Norādījums: Aktīvās ogles filtrus var atjaunot ne vairāk kā 30 reizes.

Norādījums: Normāla darba režīma gadījumā (apmēram 1 stunda dienā) aktīvās ogles filtri jāmaina vismaz reizi 10 gadus.

⚠ Apdegumu risks!

Aktīvās ogles filtrs pēc atjaunošanas ilgu laiku ir karsts. Nepieskarieties aktīvās ogles filtram uzreiz pēc atjaunošanas, vispirms pagaidiet, līdz tas ir pietiekami atdzisis.

Norādījums: Aktīvās ogles filtrs pēc atjaunošanas ilgu laiku ir karsts. Nenovietojiet aktīvās ogles filtru uzreiz pēc atjaunošanas uz jutīgām virsmām, vispirms pagaidiet, līdz tas ir pietiekami atdzisis.

Norādījums: Lai veiktu atjaunošanu, novietojiet aktīvās ogles filtru uz režģa, jo cepamās plātnis var tikt saskrāpētas.

Norādījums: Aktīvās ogles filtra tīrīšanai nedrīkst izmantot tīrīšanas līdzekļus, ūdeni, mitras drānas vai mazgāt to trauku mazgāšanas mašīnā.

Norādījums: Aktīvās ogles filtrus nedrīkst atjaunot, izmantojot pirolizēšanas procesu vai par 200 °C augstāku temperatūru.

1. Noņemiet metāla tauku filtru (skatiet „Tvaiku nosūcēja lietošanas pamācība“).
2. 120 minūtes karsējiet aktīvās ogles filtru cepeškrāsnī 200 °C temperatūrā ar gaisa cirkulāciju.
3. Izņemiet aktīvās ogles filtru. Vienlaicīgi ar otru roku pieturiet aktīvās ogles filtru no apakšas.
4. Ļaujiet aktīvās ogles filtram atdzist.
5. Ievietojiet aktīvās ogles filtru, paceliet to uz augšu un nostipriniet mēlīti. Vienlaicīgi ar otru roku pieturiet aktīvās ogles filtru no apakšas.
6. Uzstādiet metāla tauku filtru (skatiet „Tvaiku nosūcēja lietošanas pamācība“).

Ważne wskazówki

Należy uważnie przeczytać i zachować instrukcję obsługi. Wyłącznie prawidłowy montaż wykonany zgodnie z instrukcją montażu gwarantuje bezpieczeństwo użytkowania. Instalator odpowiedzialny jest za prawidłowe działanie urządzenia w miejscu montażu.

Urządzenie może podłączyć wyłącznie specjalista z odpowiednimi uprawnieniami.

Przed przeprowadzeniem prac wyłączyć dopływ prądu.

⚠ Niebezpieczeństwo obrażeń!

podczas instalacji ze względu na ostre krawędzie. Podczas instalacji urządzenia zawsze nosić rękawice ochronne.

Montowanie kierownicy powietrza obiegowego

- Zdemontować obudowę kominową (patrz „Instrukcja montażu okapu kuchennego“).
 - Zawiesić kierownicę powietrza na kątowniku mocującym – Rysunek 1.
 - Przymocować wąż do kierownicy powietrza oraz do króćca powietrza za pomocą dwóch opasek zaciskowych – Rysunek 2. Wąż nie może luźno zwisać – w razie potrzeby proszę go skrócić.
 - Zamontować obudowę kominową (patrz „Instrukcja montażu okapu kuchennego“).
- Szczeliny wewnętrznej obudowy kominowej do góry.

Regeneracja filtra z węglem aktywnym

W celu zapewnienia odpowiedniej neutralizacji zapachów, przy standardowym użytkowaniu filtrów (codziennie przez ok. 1 godzinę) należy je regenerować co 3-4 miesiące.

Wskazówka: Filtry z węglem aktywnym można regenerować maksymalnie 30 razy.

Wskazówka: Przy standardowym użytkowaniu filtrów z węglem aktywnym (codziennie przez ok. 1 godzinę) należy je wymieniać co najmniej co 10 lat.

⚠ Niebezpieczeństwo oparzenia!

Po regeneracji filtr z węglem aktywnym pozostaje długo gorący. Nie dotykać filtra z węglem aktywnym bezpośrednio po regeneracji, lecz poczekać, aż wystarczająco ostygnie.

Wskazówka: Po regeneracji filtr z węglem aktywnym pozostaje długo gorący. Bezpośrednio po regeneracji nie odkładać filtra z węglem aktywnym na delikatne powierzchnie, lecz poczekać, aż wystarczająco ostygnie.

Wskazówka: Położyć filtr z węglem aktywnym na czas procesu regeneracji na ruszcie w celu uniknięcia zadrapań na blasze do pieczenia.

Wskazówka: Nigdy nie czyścić filtrów z węglem aktywnym podczas samoczyszczenia, czyścić wodą, w zmywarce lub mokrą ściereczką.

Wskazówka: Nie regenerować filtrów w ramach pirolizy ani w temperaturze znacznie przekraczającej 200 °C.

1. Zdemontować metalowy filtr przeciwłuszczowy (patrz „Instrukcja obsługi okapu“).
2. Podgrzewać filtr z węglem aktywnym w piekarniku przy włączonym termoobiegu w temperaturze 200 °C przez 120 minut.
3. Wyjąć filtr z węglem aktywnym. Drugą ręką chwycić przy tym filtr z węglem aktywnym od spodu.
4. Pozostawić filtr z węglem aktywnym do wystygnięcia.
5. Włożyć filtr z węglem aktywnym, następnie unieść filtr i zatrzasknąć blokadę. Drugą ręką chwycić przy tym filtr z węglem aktywnym od spodu.
6. Zamontować metalowy filtr przeciwłuszczowy (patrz „Instrukcja obsługi okapu“).

Indicații importante

Citiți cu atenție și rețineți această instrucțiune. Numai la montajul regulamentar corespunzător acestei instrucțiuni de montaj este garantată siguranța la utilizare. Instalatorul este responsabil pentru funcționarea ireproșabilă la locul de instalare.

Racordul aparatului se va realiza numai de către personal calificat și autorizat.

Înainte de a executa orice lucrare, întrerupeți alimentarea cu curent electric.

⚠ Pericol de rănire!

din cauza muchiilor ascuțite în timpul instalării. În timpul instalării aparatului purtați întotdeauna mănuși de protecție.

Montarea deflectorului pentru aerul recirculat

- Demontați apărătoarea coșului (vezi „Instrucțiunile de montaj ale hoteli“).
 - Suspendați deflectorul pentru aerul recirculat în suportul de susținere - imaginea 1.
 - Fixați furtunul cu cele două coliere pentru țevă pe deflectorul pentru aer recirculat și pe conectorul de aer - imaginea 2. Furtunul trebuie să fie întins, dacă este necesar, scurtați-l.
 - Montați apărătoarea coșului (vezi „Instrucțiunile de montaj ale hoteli“).
- Fantele măștii interioare a coșului de fum trebuie să fie în sus.

Regenerarea filtrului de carbon activ

Pentru a asigura gradul de separare a mirosului, la o utilizare obișnuită (aprox. 1 oră pe zi), este necesară regenerarea filtrelor aprox. la fiecare 3-4 luni.

Indicație: Filtrele de carbon activ pot fi regenerare de cel mult 30 de ori.

Indicație: La o utilizare obișnuită (aprox. 1 oră pe zi), filtrele de carbon activ trebuie schimbate cel puțin la fiecare 10 ani.

⚠ Pericol de arsuri!

Filtrul de carbon activ rămâne fierbinte pentru o lungă perioadă de timp după regenerare. Nu atingeți filtrul de carbon activ imediat după regenerare; lăsați-l mai întâi să se răcească.

Indicație: Filtrul de carbon activ rămâne fierbinte pentru o lungă perioadă de timp după regenerare. Imediat după regenerare, nu așezați filtrul de carbon activ pe suprafețe sensibile; lăsați-l mai întâi să se răcească.

Indicație: Pentru regenerare, așezați filtrul de carbon activ pe un grătar, deoarece foile de copt pot zgăria.

Indicație: Nu curățați niciodată filtrul de carbon activ cu detergent, cu apă, în mașina de spălat vase sau cu o lavetă umedă.

Indicație: Nu efectuați regenerarea filtrului de carbon activ în timpul pirolizei sau la o temperatură mai mare de 200 °C.

1. Demontați filtrul metalic pentru grăsimi (vezi „Instrucțiunile de utilizare ale hoteli“).
2. Încălziți filtrul de carbon activ la 200 °C în cuptor la recircularea aerului pentru 120 minute.
3. Demontați filtrul de carbon activ. Pentru aceasta, introduceți cealaltă mână sub filtrul de carbon activ.
4. Lăsați filtrul de carbon activ să se răcească.
5. Introduceți filtrul cu cărbune activ, rabatați-l în sus și înclichetați brida. Pentru aceasta, introduceți cealaltă mână sub filtrul de carbon activ.
6. Montați filtrul metalic pentru grăsimi (vezi „Instrucțiunile de utilizare ale hoteli“).

Fontos tudnivalók

Gondosan olvassa el és őrizze meg ezt az útmutatót. Csak a szerelési útmutatónak megfelelő, szakszerű beszerelés esetén garantált az üzembiztonság. A szerelő felelős a felállítási helyen való kifogástalan működésért.

A készüléket csak hivatalos engedéllyel rendelkező szakember csatlakoztathatja.

Bármilyen munka elvégzése előtt szüntesse meg az áramellátást.

⚠ Sérülésveszély!

szerelés közben az éles peremek miatt. A készülék szerelése közben mindig viseljen védőkesztyűt.

Keringett levegő-terelőlap beszerelése

- Szerelje le a kürtő-takarólapokat (lásd a „Páraelszívó szerelési útmutatóját“).
 - Akassza be a keringett levegő-terelőlapot a tartódombra - 1. ábra.
 - A tömlőt rögzítse két csőbilinccsel a keringett levegő-terelőlapra és a levegőcsonkra - 2. ábra. A tömlőnek feszesnek kell lennie, szükség esetén rövidítse le.
 - Szerelje vissza a kürtő-takarólapokat (lásd a „Páraelszívó szerelési útmutatóját“).
- Belső kürtő-takarólap rései felfelé.

Aktívszén-szűrő regenerálása

A szagok megfelelő semlegesítéséhez a szűrőket normál üzemeltetés esetén (napi kb. 1 óra) kb. 3-4 havonta regenerálni kell.

Utasítás: Az aktívszén-szűrők max. harmincszor regenerálhatók.

Utasítás: Az aktívszén-szűrőket normál üzemeltetés esetén (napi kb. 1 óra) legalább tízévente ki kell cserélni.

⚠ Égési sérülés veszélye!

Az aktívszén-szűrő a regenerálás után sokáig forró marad. Ne érintse meg az aktívszén-szűrőt közvetlenül a regenerálás után, hanem először hagyja megfelelően lehűlni.

Utasítás: Az aktívszén-szűrő a regenerálás után sokáig forró marad. Ne helyezze az aktívszén-szűrőt kényes felületre közvetlenül a regenerálás után, hanem először hagyja megfelelően lehűlni.

Utasítás: A regenerálási folyamathoz helyezze az aktívszén-szűrőt egy rostélyra, mivel a sütőepsik összekarcolódhatnak.

Utasítás: Az aktívszén-szűrőt soha ne tisztítsa tisztítóval, vízzel, mosogatógéppel vagy nedves törölközővel.

Utasítás: Az aktívszén-szűrőt ne regenerálja pirólízissel vagy 200 °C feletti hőmérsékleten.

1. Szerelje ki a fém zsírszűrőt (lásd a „Páraelszívó használati utasítását”).
2. Melegítse fel az aktívszén-szűrőt 120 percig a sütőben 200 °C-on légkeringetés mellett.
3. Vegye ki az aktívszén-szűrőt. Közben a másik kezével nyúljon az aktívszén-szűrő alá.
4. Hagyja lehűlni az aktívszén-szűrőt.
5. Helyezze be és hajtsa fel az aktívszén-szűrőt, majd pattintsa be a fület. Közben a másik kezével nyúljon az aktívszén-szűrő alá.
6. Szerelje be a fém zsírszűrőt (lásd a „Páraelszívó használati utasítását”).

sl

Pomembni napotki

Skrbno preberite ta navodila za uporabo in jih shranite. Varnost med uporabo je zagotovljena le v primeru strokovne montaže v skladu s temi navodili za montažo. Za brezhibno delovanje na mestu postavitev je odgovoren inštalater.

Aparat lahko priključite le strokovno osebje z dovoljenjem.

Pred kakršnimi koli deli na aparatu izključite električno napajanje.

⚠ Nevarnost poškodb!

zaradi ostrih robov med namestitvijo. Med namestitvijo naprave vedno nosite zaščitne rokavice.

Namestitev deflektorja

- Odstranite okrov jaška (glejte „Navodila za montažo nape“).
- Vpnite deflektor v pritrilni kotnik – slika 1.
- Cev s cevnicama spojkama pritrđite na deflektor in nastavek za zračno cev – slika 2.
Cev mora biti napeta, zato jo po potrebi skrajšajte.
- Namestite okrov jaška (glejte „Navodila za montažo nape“).
Zareze notranjega okrova jaška obrnite navzgor.

Regeneracija filtrov z aktivnim ogljem

Filtre je treba pri normalni uporabi (dnevno pribl. 1 uro) regenerirati na pribl. 3–4 mesece, da zagotovite učinkovito filtriranje vonjav.

Opomba: Filtre z aktivnim ogljem je mogoče regenerirati do 30-krat.

Opomba: Filtre z aktivnim ogljem je treba pri normalni uporabi (dnevno pribl. 1 uro) zamenjati najmanj na 10 let.

⚠ Nevarnost opeklin!

Filter z aktivnim ogljem po regeneraciji dlje časa ostane vroč. Filtra z aktivnim ogljem se neposredno po regeneraciji ne dotikajte, temveč počakajte, da se dovolj ohladi.

Opomba: Filter z aktivnim ogljem po regeneraciji dlje časa ostane vroč. Filtra z aktivnim ogljem neposredno po regeneraciji ne odlagajte na občutljive površine, temveč počakajte, da se dovolj ohladi.

Opomba: Filter z aktivnim ogljem za regeneracijo položite na rešetko, ker bi lahko pekač opraskali.

Opomba: Filtrov z aktivnim ogljem nikoli ne čistite s čistili, z vodo, v pomivalnem stroju ali z vlažno krpo.

Opomba: Filtrov z aktivnim ogljem ne regenerirajte s programom pirolize ali pri temperaturah znatno nad 200 °C.

1. Demontirajte kovinski maščobni filter (glejte „Navodila za uporabo nape“).
2. Filtra z aktivnim ogljem 120 minut segrevajte v pečici pri 200 °C.
3. Odstranite filter z aktivnim ogljem. Pri tem z drugo roko spodaj primite filter z aktivnim ogljem.
4. Počakajte, da se filtra z aktivnim ogljem ohladita.
5. Vstavite filter z aktivnim ogljem, ga poklopite navzgor in zaskočite sponko. Pri tem z drugo roko spodaj primite filter z aktivnim ogljem.
6. Namestite kovinski maščobni filter (glejte „Navodila za uporabo nape“).

CS

Důležitá upozornění

Pečlivě si přečtete tento návod a uschovejte ho. Bezpečné používání je zaručeno pouze při odborné montáži podle tohoto návodu k montáži. Technik provádějící instalaci odpovídá za bezvadné fungování na místě instalace.

Spotřebič smí zapojovat pouze koncesovaný odborník.

Před prováděním jakýchkoli prací odpojte přístroj od rozvodné sítě.

⚠ Nebezpečí poranění!

ostrými hranami během instalace. Během instalace spotřebiče noste vždy ochranné rukavice.

Montáž cirkulační výhybky

- Demontujte komínový kryt (viz „Montážní návod odsavače par“).
- Zavěste cirkulační výhybku do přídržovacího úhelníku – obrázek 1.
- Upevněte hadici dvěma objímkama na cirkulační výhybku a vzduchové hrdlo – obrázek 2.
Hadice musí být napnutá, v případě potřeby zkraťte.
- Namontujte komínový kryt (viz „Montážní návod odsavače par“).
Štěrbiny vnitřního komínového krytu směřují nahoru.

Regenerace aktivního uhlíkového filtru

Aby byl zabezpečený potřebný stupeň filtrování pachů, musí se filtry při normálním provozu (cca 1 hodinu denně) přibližně každé 3-4 měsíce regenerovat.

Upozornění: Aktivní uhlíkové filtry lze regenerovat až 30krát.

Upozornění: Aktivní uhlíkové filtry se musí při normálním provozu (cca 1 hodinu denně) vyměnit každých 10 let.

⚠ Nebezpečí popálení!

Aktivní uhlíkový filtr zůstává po regeneraci dlouhou dobu horký. Nedotýkejte se aktivního uhlíkového filtru hned po regeneraci, nýbrž ho nechte dostatečně vychladnout.

Upozornění: Aktivní uhlíkový filtr zůstává po regeneraci dlouhou dobu horký. Aktivní uhlíkový filtr hned po regeneraci nepokládejte na choulostivé povrchy, nýbrž ho nechte dostatečně vychladnout.

Upozornění: Pro proces regenerace položte aktivní uhlíkový filtr na rošt, protože plechy na pečení by se mohly poškrábat.

Upozornění: Aktivní uhlíkové filtry nikdy nečistěte čistícími prostředky, vodou, v myčce nádobí nebo mokřým hadrem.

Upozornění: Aktivní uhlíkové filtry neregenerujte pomocí pyrolýzy nebo při teplotách výrazně vyšších než 200 °C.

1. Demontujte kovové tukové filtry (viz „Návod k použití odsavače par“).
2. Nechte aktivní uhlíkové filtry zahřívát v pečicí troubě při cirkulaci 120 minut na 200 °C.
3. Demontujte aktivní uhlíkový filtr. Druhou rukou přitom zesponu držte aktivní uhlíkový filtr.
4. Nechte aktivní uhlíkové filtry vychladnout.
5. Nasaďte aktivní uhlíkový filtr, přiklopte jej zpět a uzamkněte ho zacvaknutím. Druhou rukou přitom zesponu držte aktivní uhlíkový filtr.
6. Namontujte kovové tukové filtry (viz „Návod k použití odsavače par“).

Dôležité upozornenia

Tento návod si prosím starostlivo prečítajte a uschovajte ho. Len pri odbornej montáži podľa tohto návodu na montáž je zaručená bezpečnosť pri používaní. Inštalatér je zodpovedný za bezchybnú funkčnosť na mieste inštalácie.

Spotrebič môže zapojiť výlučne oprávnený (koncesovaný) odborník.

Pred vykonávaním akýchkoľvek prác vypnite prívod prúdu.

⚠ Nebezpečenstvo poranenia!

ostrými hranami v priebehu inštalácie. Počas inštalácie spotrebiča vždy noste ochranné rukavice.

Montáž cirkulačnej výhybky

- Demontujte kryt komína (pozri „Návod na montáž odsávača pár“).
 - Zaveďte cirkulačnú výhybku do pridržiavacieho uholníka – obrázok 1.
 - Upevnite hadicu pomocou dvoch úchytiakov na cirkulačnú výhybku a vzduchové hrdlo – obrázok 2.
Hadica musí byť natiahnutá, v prípade potreby ju skráťte.
 - Namontujte kryt komína (pozri „Návod na montáž odsávača pár“).
- Zárezy vnútorného krytu komína smerujú nahor.

Regenerovanie aktívneho uhlíkového filtra

Aby sa zabezpečilo účinné odstraňovanie prachov, musia sa filtre pri normálnej prevádzke (cca 1 hodinu denne) približne každé 3–4 mesiace regenerovať.

Upozornenie: Aktívne uhlíkové filtre možno regenerovať až 30-krát.

Upozornenie: Aktívne uhlíkové filtre sa musia pri normálnej prevádzke (cca 1 hodinu denne) vymeniť každých 10 rokov.

⚠ Nebezpečenstvo popálenia!

Aktívny uhlíkový filter zostáva po regenerácii dlhý čas horúci. Nedotýkajte sa aktívneho uhlíkového filtra hneď po regenerácii, nechajte ho dostatočne vychladnúť.

Upozornenie: Aktívny uhlíkový filter zostáva po regenerácii dlhý čas horúci. Aktívny uhlíkový filter neodkladajte hneď po regenerácii na chúlolistivé povrchy, ale nechajte ho dostatočne vychladnúť.

Upozornenie: Pred začatím procesu regenerácie položte aktívne uhlíkové filtre na rošt, pretože plechy na pečenie sa môžu poškrabáť.

Upozornenie: Aktívne uhlíkové filtre nikdy nečistite čistiacimi prostriedkami, vodou, v umývačke riadu alebo mokrou handrou.

Upozornenie: Aktívne uhlíkové filtre neregenerujte pomocou pyrolyzy alebo pri teplotách výrazne vyšších než 200 °C.

1. Demontujte tukový kovový filter (pozri „Návod na obsluhu odsávača pár“).
2. Zohrievajte aktívny uhlíkový filter v rúre na pečenie na cirkulačnej prevádzke 120 minút pri teplote 200 °C.
3. Demontujte aktívny uhlíkový filter. Druhou rukou pritom uchopte aktívny uhlíkový filter zospodu.
4. Aktívny uhlíkový filter nechajte vychladnúť.
5. Nasadte aktívny uhlíkový filter, vyklopte ho smerom hore a zaistite sponu. Druhou rukou pritom držte aktívny uhlíkový filter zospodu.
6. Namontujte tukový kovový filter (pozri „Návod na obsluhu odsávača pár“).

Važne napomene

Pažljivo pročítajte i čuvajte ove upute za uporabu. Samo kod pravilne ugradnje sukladno ovim uputama za montažu je zajamčena sigurnost tijekom uporabe. Instalater je odgovoran za bespriječno funkcioniranje na mjestu postavljanja.

Samo ovlašteno stručno osoblje smije priključiti uređaj.

Prije izvršenja svih radova isključite dovod struje.

⚠ Opasnost od ozljede!

zbog oštih rubova prilikom instalacije. Tijekom instalacije uređaja uvijek nosite zaštitne rukavice.

Montaža ventilatora

- Demontirajte oblogu dimnjaka (vidi „Upute za montažu kuhinjske nape“).
- Ventilator objesite na pridrži kutni nastavak - slika 1.

- Crijevo s dvije cijevne obujmice pričvrstite na ventilator i nastavak za zrak - slika 2.
Crijevo mora biti zategnuto, po potrebi ga skratite.
 - Montirajte oblogu dimnjaka (vidi „Upute za montažu kuhinjske nape“).
- Proreze unutarnje obloge dimnjaka prema gore.

Regeneracija filtra s aktivnim ugljenom

Kako biste omogućili filtriranje neugodnih mirisa, trebate redovito regenerirati filter kod normalnog rada (dnevno otprilike 1 sat) svaka 3-4 mjeseca.

Napomena: Filtri s aktivnim ugljenom mogu se regenerirati do trideset puta.

Napomena: Filtre s aktivnim ugljenom valja zamijeniti kod normalnog rada (dnevno otprilike 1 sat) najmanje svakih 10 godina.

⚠ Opasnost od opekline!

Filter s aktivnim ugljenom ostaje nakon regeneracije dugo vruć. Filter s aktivnim ugljenom ne dodirujte odmah nakon regeneracije, već ga najprije ostavite da se dovoljno ohladi.

Napomena: Filter s aktivnim ugljenom ostaje nakon regeneracije dugo vruć. Filter s aktivnim ugljenom ne stavljajte odmah nakon regeneracije na osjetljive površine, već ga najprije ostavite da se dovoljno ohladi.

Napomena: Filter s aktivnim ugljenom stavite na rešetku za proces regeneracije jer bi se limovi za pečenje mogli oštetiti.

Napomena: Filter s aktivnim ugljenom nikada ne čistite sredstvima za čišćenje, vodom, u perilici posuđa ili vlažnom krpom.

Napomena: Filter s aktivnim ugljenom ne regenerirajte u pirolizi ili znatno iznad 200 °C.

1. Izvadite metalni filter za masnoću (vidi „Upute za uporabu kuhinjske nape“).
2. Filter s aktivnim ugljenom zagrijte u pećnici kod pogona s optočnim zrakom na 200 °C u trajanju od 120 minuta.
3. Izvadite filter s aktivnim ugljenom. Pritom drugom rukom uhvatite ispod filtra s aktivnim ugljenom.
4. Ostavite filter s aktivnim ugljenom da se ohladi.
5. Stavite filter s aktivnim ugljenom, preklonite prema gore i uglavite spojnicu. Pritom drugom rukom uhvatite ispod filtra s aktivnim ugljenom.
6. Ugradite metalni filter za masnoću (vidi „Upute za uporabu kuhinjske nape“).

Важни указания

Прочетете внимателно настоящото ръководство и го съхранете. Само при качествено вграждане съгласно тази инструкция за монтаж се гарантира сигурността при работа. Инсталацията е отговорен за безупречното функциониране на мястото на поставяне.

Само сертифициран специалист има право да свързва уреда.

Преди изпълнението на каквито и да е работи спрете електрическото захранване.

⚠ Опасност от нараняване!

поради остри ръбове по време на инсталацията. По време на инсталацията на уреда винаги носете предпазни ръкавици.

Монтиране на ключа за рециркулиращ въздух

- Демонтирайте обшивката на димоотвода (вж. "Инструкция за монтаж на абсорбатора").
- Окачете ключа за рециркулиращ въздух в задържащия винкел - фиг. 1.
- Закрепете маркуча с две скоби за тръби върху ключа за рециркулиращ въздух и накрайника за въздух - фиг. 2.
Маркучът трябва да е обтегнат, при нужда скъсете.
- Монтирайте обшивката на димоотвода (вж. "Инструкция за монтаж на абсорбатора").
Отворът на вътрешната обшивка на димоотвода е нагоре.

Регенериране на филтъра с активен въглен

За да се гарантира степента на отстраняване на миризми, филтрите трябва да се регенерират при нормална работа (около 1 час на ден) припл. на всеки 3-4 месеца.

Указание: Филтрите с активен въглен могат да се регенерират до 30 пъти.

Указание: Филтрите с активен въглен трябва да се сменят при нормална работа (около 1 час на ден) най-малко на всеки 10 години.

⚠ Опасност от изгаряне!

Филтърът с активен въглен остава дълго време след регенериране горещ. Не докосвайте филтъра с активен въглен директно след регенериране, а първо го оставете да се охлади.

Указание: Филтърът с активен въглен остава дълго време след регенериране горещ. Не поставяйте филтъра с активен въглен директно след регенериране върху чувствителни повърхности, а първо го оставете да се охлади.

Указание: Поставете филтъра с активен въглен за процеса на регенериране върху скара, тъй като тавите могат да се надраскат.

Указание: Никога не почиствайте филтъра с активен въглен с почистващи препарати, с вода, в съдомиялна машина или с влажна кърпа.

Указание: Не регенерирайте филтрите с активен въглен в пиролиза или при много над 200°C.

1. Демонтирайте металния филтър за мазнина (вж. "Упътване за експлоатация на абсорбатора").
2. Загрейте филтрите с активен въглен във фурната при рециркулиращ въздух за 120 минути при 200°C.
3. Демонтирайте филтъра с активен въглен. При това с другата ръка хванете под филтъра с активен въглен.
4. Оставете филтъра с активен въглен да се охлади.
5. Поставете филтъра с активен въглен, наклонете нагоре и фиксирайте езичето. При това с другата ръка хванете под филтъра с активен въглен.
6. Монтирайте металния филтър за мазнина (вж. "Упътване за експлоатация на абсорбатора").

sr

Važne napomene

Pažljivo pročitajte ovo uputstvo i sačuvajte ga. Samo u slučaju stručne ugradnje u skladu sa ovim uputstvom za montažu zagarantovana je sigurnost prilikom upotrebe. Instalater je odgovoran za pravilno funkcionisanje na mestu postavke.

Samo obučena kvalifikovana osoba može povezati uređaj.

Pre nego što bilo šta uradite, isključite dovod struje.

⚠ Опасност од повреде!

zbog oštih ivica tokom instalacije. Tokom instalacije uređaja uvek nosite zaštitne rukavice.

Montaža deflektora vazduha

- Демонтирайте облогу камина (погледajte „Упутство за монтажу aspiratora“).
- Закачите deflektor vazduha на ugaoni nosač – слика 1.
- Причврстите crevo за deflektor vazduha и одвод за vazduh помоћу две šelne – слика 2.
Crevo mora da bude zategnuto, по потреби га скратите.
- Монтирајте облогу камина (погледajte „Упутство за монтажу aspiratora“).
Усеци унутрашње облоге камина треба да буду окренути на горе.

Regeneracija filtera sa aktivnim ugljem

Da bi se obezbedilo efikasno izvlačenje mirisa, filter mora da se regeneriše pri normalnom radu (oko sat vremena dnevno) približno svaka 3-4 meseca.

Напомена: Filter са активним угљем може да се регенерише највише 30 пута.

Напомена: Filter са активним угљем мора да се замени при нормалном раду (око сат времена дневно) најмање на сваким 10 година.

⚠ Опасност од опекотина!

Nakon regeneracije filter sa aktivnim ugljem ostaje duže vreme vruć. Filter sa aktivnim ugljem nemojte dodirivati neposredno nakon regeneracije, sačekajte prvo da se dovoljno ohladi.

Напомена: Након регенерације филтер са активним угљем остaje дуже време врућ. Филтер са активним угљем немојте стављати на осетљиве површине непосредно након регенерације, саčekajte прво да се довољно охлади.

Напомена: Код поступка регенерације поставите филтер са активним угљем на решетку, зато што плех може да се изгребе.

Напомена: Filter са активним угљем никada немојте чистити deterđentом, водом, влажном крпом или прати у машини за прање посуђа.

Напомена: Filter са активним угљем немојте да регенеришете помоћу пиролизе или на температурama знатно вишим од 200°C.

1. Демонтирајте метални филтер (погледajte „Упутство за употребу aspiratora“).
2. Filter са активним угљем загревајте у рерни на 200°C око 120 минута у режиму кружења ваздуха.
3. Skinite filter са активним угљем. При томе другом руком одоздо придржавајте филтер са активним угљем.
4. Sačekajte да се охлади филтер са активним угљем.
5. Postavite filter са активним угљем, poklopite ге нагоре и забравите резу. При томе другом руком одоздо придржавајте филтер са активним угљем.
6. Montirajte метални филтер (погледajte „Упутство за употребу aspiratora“).

mk

Важни напомени

Внимателно прочитајте го ова упатство и чувајте го. Само со стручна монтажа согласно ова упатство за монтажа е загарантирана безбедноста при употреба на уредот. Инсталатерот е одговорен за беспрекорно функционирање на местото на поставување.

Само лиценциран специјалист смее да го приклучи уредот.

Пред работење било каква работа, исклучете го напојувањето.

⚠ Опасност од повреда!

од острите рабови за време на инсталацијата. За време на инсталацијата на уредот, секогаш носете заштитни ракавици.

Монтирајте сепаратор за циркулирачкиот воздух

- Демонтирање на маската на каминот (види „Упатство за монтажа на aspiratorot“).
- Закачете го сепараторот за циркулирачки воздух на аголниот држач - слика 1.
- Причврстете го цревото и воздушните млазници на сепараторот за циркулирачки воздух со две стеги за crevo - слика 2.
Цревото мора да биде затегнато, по потреба скратете го.
- Монтирање на маската на каминот (види „Упатство за монтажа на aspiratorot“).
Процепите на внатрешната маска на каминот треба да бидат нагоре.

Исчистете ги филтрите за активен јаглен

За да се обезбеди намалување на степенот на мирис, мора филтрите во нормален режим (дневно околу 1 час) редовно да се регенерираат отприлика на секои 3-4 месеци.

Напомена: Филтрите со активен јаглен може да се регенерираат до 30 пати.

Напомена: Филтрите со активен јаглен мора да се заменат во нормален режим (дневно околу 1 час) најмалку на секои 10 години.

⚠ Опасност од изгореници!

Филтерот со активен јаглен останува долго време жежок по регенерирањето. Не ги допирајте филтрите со активен јаглен веднаш по регенерирањето, туку прво оставете да се оладат.

Напомена: Филтерот со активен јаглен останува долго време жежок по регенерирањето. Не ги допирајте филтрите со активен јаглен веднаш по регенерирањето и не ги поставувајте директно на чувствителни површини, туку прво оставете да се оладат.

Напомена: Поставете го филтерот за активен јаглен за процесот на регенерирање на решетка, бидејќи може да ги изгребе тавите за печење.

Напомена: Никогаш не ги чистете филтрите за активен јаглен со средства за чистење, со вода, во машина за садови или со влажна крпа.

Напомена: Не ги регенерирајте филтрите со активен јаглен во пиролиза или над 200°C.

1. Демонтажа на металните филтри за маснотии (видете во „Упатство за употреба на aspiratorot“).
2. Филтрите за активен јаглен во рерна загреваат при циркулација за 120 минути на 200°C.
3. Размонтирајте го филтерот со активен јаглен. Притоа, со другата рака фатете под филтрите со активен јаглен.
4. Оставете да се оладат филтрите за активен јаглен.
5. Вметнете ги филтрите со активен јаглен, преклопете ги нагоре и нека се вклопи јазичето. Притоа, со другата рака фатете под филтрите со активен јаглен.
6. Монтажа на металните филтри за маснотии (видете во „Упатство за употреба на aspiratorot“).