

SIEMENS



Πλυντήριο ρούχων

WM14W59AGR

siemens-home.bsh-group.com/welcome

el Οδηγίες χρήσης και τοποθέτησης

Register
your
product
online

Το νέο σας πλυντήριο ρούχων

Επιλέξατε ένα πλυντήριο ρούχων της μάρκας Siemens.

Παρακαλούμε διαθέστε λίγο χρόνο για την ανάγνωση του εγχειριδίου και γνωρίστε τα πλεονεκτήματα του πλυντηρίου σας.

Για να ανταποκριθούμε στις υψηλές αξιώσεις ποιότητας της μάρκας Siemens, κάθε πλυντήριο, πριν εγκαταλείψει το εργοστάσιό μας, έχει ελεγχθεί προσεκτικά για σωστή λειτουργία και άριστη κατάσταση.

Περαιτέρω πληροφορίες σχετικά με τα προϊόντα μας, τα εξαρτήματα, τα ανταλλακτικά και τις υπηρεσίες μας θα βρείτε στην ιστοσελίδα μας www.siemens-home.bsh-group.com ή απευθυνθείτε στα κέντρα τεχνικής εξυπηρέτησης πελατών της εταιρείας μας.

Αν οι οδηγίες χρήσης και τοποθέτησης περιγράφουν διάφορα μοντέλα, τότε στα αντίστοιχα σημεία γίνεται αναφορά στις διαφορές.



Θέστε το πλυντήριο των ρούχων σε λειτουργία, αφού πρώτα διαβάσετε αυτές τις οδηγίες χρήσης και τοποθέτησης!

Κανόνες παρουσίασης

⚠ Προειδοποίηση!

Αυτός ο συνδυασμός από σύμβολο και προειδοποιητική λέξη υποδεικνύει μια ενδεχομένως επικίνδυνη κατάσταση. Η αγνόηση μπορεί να οδηγήσει σε τραυματισμούς ή και στο θάνατο.

Προσοχή!

Αυτή η προειδοποιητική λέξη υποδεικνύει

μια ενδεχομένως επικίνδυνη κατάσταση. Η αγνόηση μπορεί να οδηγήσει σε υλικές ζημιές και/ή σε βλάβη του περιβάλλοντος.

Υπόδειξη / Συμβουλή

Υπόδειξεις για την ιδανική χρήση της συσκευής / χρήσιμες πληροφορίες.

1. 2. 3. / α) β) γ)

Βήματα ενεργειών, τα οποία παρουσιάζονται με αριθμούς ή γράμματα.

■ / -

Οι απαριθμήσεις παρουσιάζονται με ένα κουτάκι ή μια παύλα.

Πίνακας περιεχομένων

	Χρήση σύμφωνα με το σκοπό προορισμού.....	5
	Υποδείξεις ασφαλείας.....	6
	Ηλεκτρική ασφάλεια.....	6
	Κίνδυνος τραυματισμού.....	6
	Ασφάλεια παιδιών.....	7
	Προστασία περιβάλλοντος.....	8
	Συσκευασία/Παλιά συσκευή.....	8
	Υποδείξεις οικονομίας.....	8
	Τα σημαντικότερα εν συντομία..	9
	Γνωρίστε τη συσκευή.....	10
	Πλυντήριο ρούχων.....	10
	Πεδίο χειρισμού.....	11
	Πεδίο ενδείξεων.....	12
	Ρούχα.....	13
	Προετοιμασία των ρούχων.....	13
	Ταξινόμηση των ρούχων.....	13
	Απορρυπαντικό.....	14
	Σωστή επιλογή απορρυπαντικού.....	14
	Εξοικονόμηση ενέργειας και απορρυπαντικού.....	14
	Πίνακας προγραμμάτων.....	15
	Προγράμματα στο διακόπτη επιλογής προγράμματος.....	15
	Κολλάρισμα.....	20
	Βάψιμο/Ξέβαμμα ρούχων.....	20
	Μούλιασμα.....	20
	Προρρυθμίσεις προγράμματος.....	21
	Θερμοκρασία.....	21
	Αριθμός στροφών στυψίματος.....	21
	Λήξη σε.....	21
	Πρόσθετες ρυθμίσεις προγράμματος.....	22
	speedPerfect 	22
	ecoPerfect 	22
	Πρόπλυση.....	22
	Επιπλέον νερό.....	22
	Λιγότερο τσαλάκωμα.....	22
	antiStain.....	22
	Χειρισμός της συσκευής.....	23
	Προετοιμασία του πλυντηρίου.....	23
	Ενεργοποίηση της συσκευής/ Επιλογή προγράμματος.....	23
	Τοποθέτηση των ρούχων στον κάδο..	23
	Δοσολογία και προσθήκη απορρυπαντικού και πρόσθετου υγρού φροντίδας.....	24
	Αλλαγή των προρρυθμίσεων του προγράμματος.....	25
	Επιλογή πρόσθετων ρυθμίσεων του προγράμματος.....	25
	Εκκίνηση του προγράμματος.....	25
	Ασφάλεια για παιδιά.....	26
	Συμπλήρωση ρούχων.....	26
	Αλλαγή προγράμματος.....	26
	Διακοπή προγράμματος.....	26
	Τέλος του προγράμματος σε περίπτωση διακοπής ξεβγάλματος....	27
	Τέλος του προγράμματος.....	27
	Απομάκρυνση των ρούχων/ Απενεργοποίηση της συσκευής.....	27
	Ρυθμίσεις συσκευής.....	28
	Ενεργοποίηση της λειτουργίας ρύθμισης.....	28
	Αλλαγή της έντασης του σήματος....	28
	Επιλογή/ακύρωση της αυτόματης απενεργοποίησης της συσκευής.....	28
	Ενεργοποίηση/απενεργοποίηση του σήματος υπόδειξης για τη φροντίδα του κάδου.....	28
	Τερματισμός της λειτουργίας ρύθμισης.....	29

	Αισθητήρες	29		Τοποθέτηση και σύνδεση	40
	Διάταξη αυτόματης προσαρμογής	29		Υλικά παράδοσης	40
	Σύστημα ελέγχου ανομοιόμορφης κατανόμης	29		Υποδείξεις ασφαλείας	41
	Αισθητήρας νερού (AquaSensor)	29		Επιφάνεια τοποθέτησης	41
	Καθαρισμός και συντήρηση	30		Τοποθέτηση επάνω σε βάση ή σε ξύλινο πάτωμα	41
	Περιβλημα συσκευής/πεδίο χειρισμού	30		Τοποθέτηση πάνω σε μια βάση με συρτάρι	41
	Κάδος πλυντηρίου	30		Υποεντοιχισμός/Τοποθέτηση της συσκευής σε συγκρότημα κουζίνας	42
	Απασβέστωση	30		Απομάκρυνση των ασφαλειών μεταφοράς	42
	Θήκη του απορρυπαντικού και το περίβλημά της	30		Μήκη εύκαμπτων και σταθερών σωλήνων	43
	Αντλία των απόνερων φραγμένη, εκκένωση ανάγκης	31		Παροχή νερού	44
	Ο εύκαμπτος σωλήνας αποχέτευσης είναι φραγμένος στο σιφόνι	32		Αποχέτευση νερού	45
	Το φίλτρο (σήτα) στην παροχή νερού είναι φραγμένο	32		Ευθυγράμμιση	46
	Βλάβες, τι μπορεί να γίνει;	33		Ηλεκτρική σύνδεση	46
	Διάταξη απασφάλισης ανάγκης	33		Πριν το πρώτο πλύσιμο	47
	Υποδείξεις στο πεδίο ενδείξεων	34		Μεταφορά	48
	Βλάβες, τι μπορεί να γίνει;.	35		Εγγύηση Aqua-Stop	49
	Υπηρεσία τεχνικής εξυπηρέτησης πελατών	37			
	Τιμές κατανάλωσης	38			
	Κατανάλωση ενέργειας και νερού, διάρκεια του προγράμματος και υπόλοιπη υγρασία των κύριων προγραμμάτων πλύσης	38			
	Αποτελεσματικότερα προγράμματα για βαμβακερά υφάσματα	39			
	Τεχνικά στοιχεία	39			



Χρήση σύμφωνα με το σκοπό προορισμού

- Αποκλειστικά για χρήση στο σπίτι και στο οικιακό περιβάλλον.
- Το πλυντήριο είναι κατάλληλο για το πλύσιμο ρούχων πλενόμενων στο πλυντήριο και μάλλινων πλενόμενων στο χέρι σε σαπουνόνερο.
- Για τη λειτουργία με κρύο πόσιμο νερό και κοινά απορρυπαντικά και μέσα περιποίησης ρούχων του εμπορίου, τα οποία είναι κατάλληλα για τη χρήση σε πλυντήρια ρούχων.
- Κατά τον καθορισμό της δόσης όλων των απορρυπαντικών/βοηθητικών μέσων/μέσων περιποίησης και μέσων καθαρισμού προσέξτε οπωσδήποτε τις υποδείξεις του παραγωγού.
- Το πλυντήριο των ρούχων μπορεί να χρησιμοποιείται από παιδιά 8 ετών και πάνω, από άτομα με περιορισμένες φυσικές, αισθητήριες ή πνευματικές ικανότητες και από άτομα με ελλιπή εμπειρία ή γνώση, εφόσον **επιτηρούνται ή έχουν καθοδηγηθεί** από ένα υπεύθυνο άτομο. Τα παιδιά δεν επιτρέπεται να εκτελούν εργασίες καθαρισμού και συντήρησης χωρίς επίβλεψη.
- Κρατάτε τα παιδιά κάτω των 3 χρόνων μακριά από το πλυντήριο ρούχων.
- Αυτή η συσκευή προορίζεται για χρήση μέχρι ένα μέγιστο ύψος 4.000 μέτρων πάνω από την επιφάνεια της θάλασσας.
- Κρατάτε τα κατοικίδια ζώα μακριά από το πλυντήριο.

Προτού θέσετε τη συσκευή σε

λειτουργία: Διαβάστε τις Οδηγίες χρήσης, Οδηγίες τοποθέτησης και τα άλλα έντυπα που συνοδεύουν το πλυντήριο ρούχων και ακολουθήστε τες.

Φυλάξτε τα έντυπα για τη μετέπειτα χρήση.

Υποδείξεις ασφαλείας

Ηλεκτρική ασφάλεια

Προειδοποίηση

Θανατηφόρος κίνδυνος!

Σε περίπτωση επαφής με υπό τάση ευρισκόμενα μέρη υπάρχει κίνδυνος ηλεκτροπληξίας.

- Μην πιάσετε ποτέ το φιν με βρεγμένα χέρια.
- Τραβάτε το ηλεκτρικό καλώδιο πάντα μόνο από το φιν και ποτέ από το καλώδιο, επειδή θα μπορούσε να υποστεί ζημιά.

Κίνδυνος τραυματισμού

Προειδοποίηση

Κίνδυνος τραυματισμού!

- Κατά το σήκωμα του πλυντηρίου από προεξέχοντα λειτουργικά μέρη (π.χ. πόρτα), τα μέρη αυτά μπορεί να σπάσουν και να προξενήσουν τραυματισμούς. Μην σηκώνετε το πλυντήριο ρούχων από τα εξαρτήματα που προεξέχουν.
- Εάν ανεβείτε πάνω στο πλυντήριο ρούχων μπορεί να σπάσει η επιφάνεια εργασίας και να προκαλέσει τραυματισμούς. Μην ανεβαίνετε πάνω στο πλυντήριο ρούχων.

- Εάν στηριχτείτε/καθίσετε πάνω στην ανοιχτή πόρτα πλήρωσης μπορεί να ανατραπεί το πλυντήριο ρούχων και να προκαλέσει τραυματισμούς. Μην στηρίζετε πάνω στην ανοιχτή πόρτα πλήρωσης.
- Σε περίπτωση που απλώσετε τα χέρια σας στον περιστρεφόμενο κάδο μπορεί να προκληθούν τραυματισμοί των χεριών. Μην απλώσετε τα χέρια σας μέσα στον περιστρεφόμενο κάδο. Περιμένετε, ώσπου ο κάδος σταματήσει να περιστρέφεται πλέον.

Προειδοποίηση

Κίνδυνος ζεματίσματος!

Κατά την πλύση με υψηλές θερμοκρασίες μπορεί σε περίπτωση επαφής με το καυτό νερό πλύσης, π.χ. κατά την άντληση του καυτού νερού πλύσης σε ένα νιπτήρα, να προκληθούν εγκαύματα. Μην απλώσετε τα χέρια σας στο καυτό νερό πλύσης.

Ασφάλεια παιδιών**⚠ Προειδοποίηση
Θανατηφόρος κίνδυνος!**

Τα παιδιά, όταν παίζουν στο πλυντήριο ρούχων, μπορεί να βρεθούν σε θανάσιμες καταστάσεις ή να τραυματιστούν.

- Μην αφήσετε τα παιδιά χωρίς επιτήρηση στο πλυντήριο ρούχων!
- Μην αφήσετε τα παιδιά να παίζουν στο πλυντήριο ρούχων!

**⚠ Προειδοποίηση
Θανατηφόρος κίνδυνος!**

Τα παιδιά μπορούν να εγκλωβιστούν μέσα στη συσκευή και να θέσουν τη ζωή τους σε κίνδυνο.

Στις παλιές συσκευές που δεν χρησιμοποιούνται πλέον:

- τραβήξτε το φιν από την πρίζα.
- κόψτε το καλώδιο σύνδεσης στο δίκτυο του ηλεκτρικού ρεύματος και αφαιρέστε το μαζί με το φιν.
- καταστρέψτε την κλειδαριά της πόρτας πλήρωσης.

**⚠ Προειδοποίηση
Κίνδυνος ασφυξίας!**

Τα παιδιά μπορούν κατά το παιχνίδι να τυλιχτούν με τις συσκευασίες/τις μεμβράνες και τα μέρη της συσκευασίας ή να τα φορέσουν πάνω από το κεφάλι τους και να πάθουν ασφυξία.

Κρατάτε τις συσκευασίες, τις μεμβράνες και τα εξαρτήματα της συσκευασίας μακριά από τα παιδιά.

**⚠ Προειδοποίηση
Κίνδυνος δηλητηρίασης!**

Απορρυπαντικά και πρόσθετα υγρά φροντίδας σε περίπτωση κατάπτωσης μπορεί να οδηγήσουν σε δηλητηριάσεις. Φυλάγετε τα απορρυπαντικά και τα πρόσθετα υγρά φροντίδας απρόσιτα για τα παιδιά.

**⚠ Προειδοποίηση
Ερεθισμοί των ματιών/του δέρματος!**

Η επαφή με τα απορρυπαντικά και τα πρόσθετα υγρά φροντίδας μπορεί να οδηγήσει σε ερεθισμούς των ματιών/του δέρματος.

Φυλάγετε τα απορρυπαντικά και τα πρόσθετα υγρά φροντίδας απρόσιτα για τα παιδιά.

**⚠ Προειδοποίηση
Κίνδυνος τραυματισμού!**

Κατά το πλύσιμο με υψηλές θερμοκρασίες το τζάμι της πόρτας καίει.

Μην αφήνετε τα παιδιά να αγγίζουν την καυτή πόρτα.



Προστασία περιβάλλοντος

Συσκευασία/Παλιά συσκευή



Αποσύρετε τη συσκευασία σύμφωνα με τους κανόνες προστασίας του περιβάλλοντος. Αυτή η συσκευή χαρακτηρίζεται σύμφωνα με την ευρωπαϊκή οδηγία 2012/19/ΕΕ περί ηλεκτρικών και ηλεκτρονικών συσκευών (waste electrical and electronic equipment - WEEE). Η οδηγία προκαθορίζει τα πλαίσια για μια απόσυρση και αξιοποίηση των παλιών συσκευών με ισχύ σ' όλη την ΕΕ.

Υποδείξεις οικονομίας

- Εκμεταλλευθείτε την μέγιστη ποσότητα ρούχων του εκάστοτε προγράμματος. Πίνακας προγραμμάτων → *Σελίδα 15*
- Πλένετε τα κανονικά λερωμένα ρούχα χωρίς πρόπλυση.
- Στα ελαφρά μέχρι μέτρια λερωμένα ρούχα εξοικονόμηση ενέργειας και απορρυπαντικού. → *Σελίδα 14*
- Οι επιλεγόμενες θερμοκρασίες αναφέρονται στις ετικέτες φροντίδας στα υφάσματα. Οι θερμοκρασίες λειτουργίας της μηχανής μπορούν να αποκλίνουν από αυτές, για την εξασφάλιση ενός ιδανικού συνδυασμού από εξοικονόμηση ενέργειας και αποτέλεσμα πλύσης.
- **Υποδείξεις για την κατανάλωση ενέργειας και νερού:** → *Σελίδα 12*
Οι ενδείξεις δίνουν πληροφορίες για το σχετικό ύψος της κατανάλωσης ενέργειας ή νερού στα επιλεγμένα προγράμματα.
Όσο περισσότερες ενδεικτικές λυχνίες ανάβουν, τόσο υψηλότερη είναι η εκάστοτε κατανάλωση.

Έτσι μπορείτε να συγκρίνετε τις καταναλώσεις στα προγράμματα σε περίπτωση επιλογής διαφορετικών ρυθμίσεων προγράμματος και να αποφασίσετε ενδεχομένως για μια ρύθμιση προγράμματος με εξοικονόμηση ενέργειας ή νερού.

- **Οικονομική λειτουργία:** Ο φωτισμός του πεδίου ενδείξεων σβήνει μετά από μερικά λεπτά, το πλήκτρο ► αναβοσβήνει. Για την ενεργοποίηση του φωτισμού πατήστε ένα οποιοδήποτε πλήκτρο. Η λειτουργία εξοικονόμησης ενέργειας δεν ενεργοποιείται, όταν τρέχει ένα πρόγραμμα.
- **Αυτόματη απενεργοποίηση:** Όταν η συσκευή δε χρησιμοποιηθεί για μεγαλύτερο χρονικό διάστημα, μπορεί να απενεργοποιηθεί αυτόματα πριν την έναρξη του προγράμματος και μετά το τέλος του προγράμματος για εξοικονόμηση ενέργειας. Για την ενεργοποίηση της συσκευής πατήστε ξανά το γενικό διακόπτη. Ενεργοποίηση/απενεργοποίηση της λειτουργίας → *Σελίδα 28*
- Εάν στεγνώσετε στη συνέχεια τα ρούχα στο στεγνωτήριο, επιλέξτε τον αριθμό στροφών συψίματος σύμφωνα με τις οδηγίες του κατασκευαστή του στεγνωτηρίου.

Τα σημαντικότερα εν συντομία

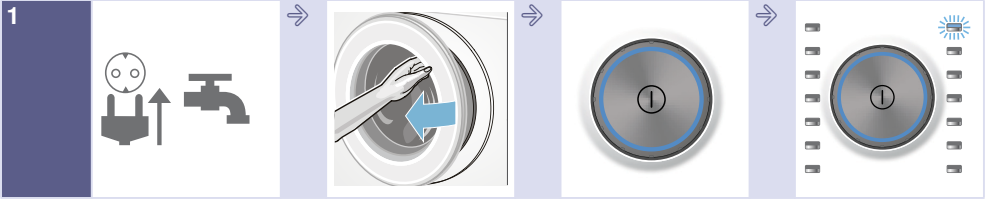

1 Συνδέστε το φινις στην πρίζα του ρεύματος. Ανοίξτε τη βρύση παροχής νερού.

Ανοίξτε την πόρτα πλήρωσης.

Για την ενεργοποίηση πατήστε το πλήκτρο ①.

Επιλέξτε πρόγραμμα π.χ. **Βαμβακερά**.



2 Ταξινομήστε τα ρούχα.

Προσέξτε την μέγιστη ποσότητα ρούχων (ανάλογα το μοντέλο) στο πεδίο ενδείξεων.

Τοποθετήστε τα ρούχα.

Κλείστε την πόρτα.

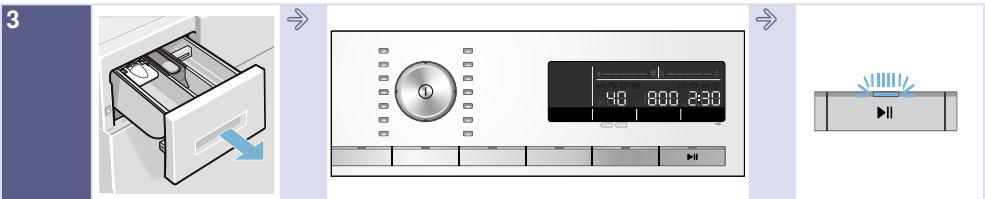

3 Προσθέστε απορρυπαντικό.

Αλλάξτε ενδεχομένως τις προρρυθμίσεις του προγράμματος και/ή επιλέξτε πρόσθετες ρυθμίσεις.

Ξεκινήστε το πρόγραμμα.

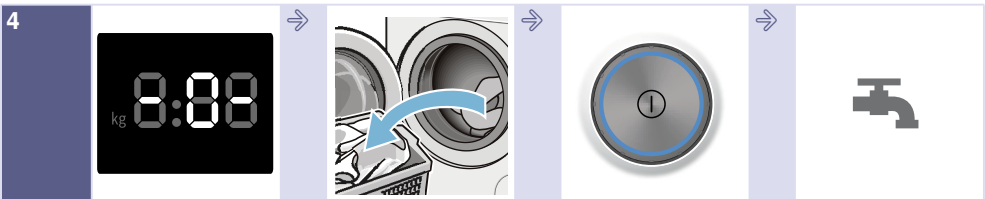

4 Τέλος του προγράμματος

Ανοίξτε την πόρτα πλήρωσης και αφαιρέστε τα ρούχα.

Για την απενεργοποίηση πατήστε το πλήκτρο ①.

Κλείστε τη βρύση του νερού (σε μοντέλα χωρίς Aquastop).

Γνωρίστε τη συσκευή

Πλυντήριο ρούχων

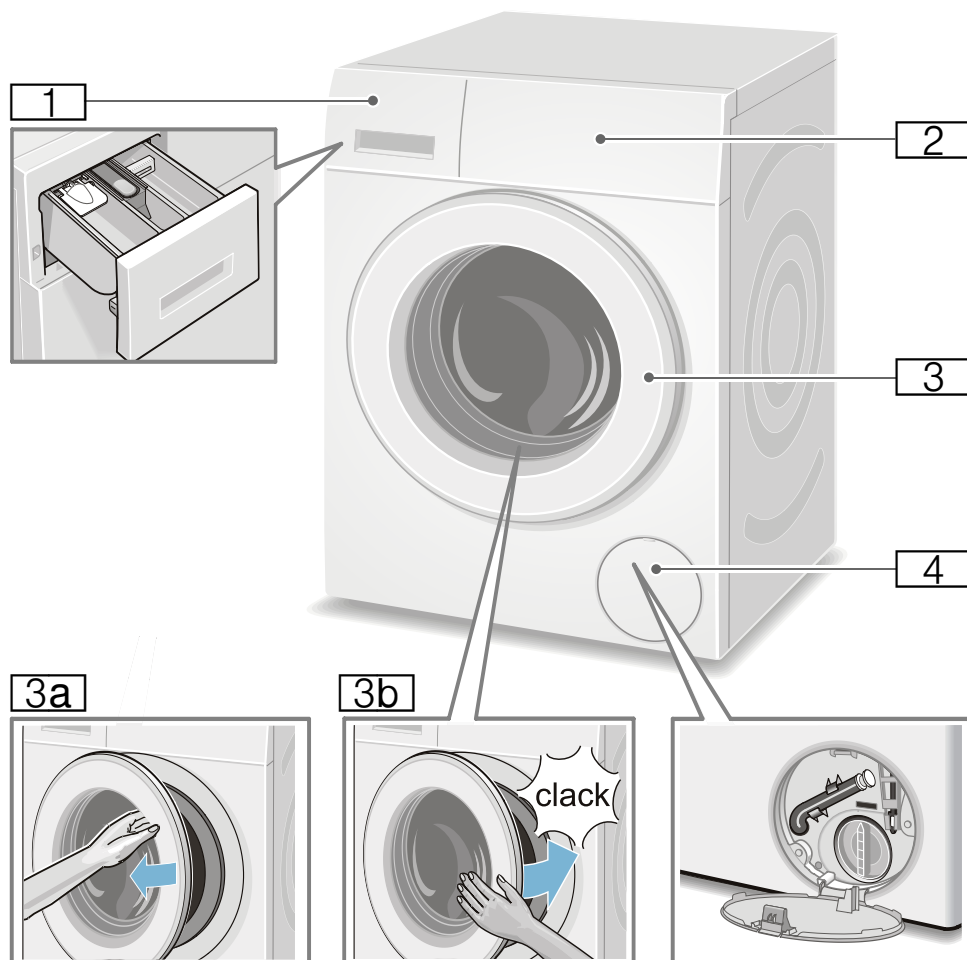

- 1** Θήκη απορρυπαντικού
→ Σελίδα 24
- 2** Πεδίο χειρισμού/πεδίο ενδείξεων
- 3** Πόρτα πλήρωσης με λαβή πόρτας
- 3a** Άνοιγμα της πόρτας πλήρωσης
- 3b** Κλείσιμο της πόρτας πλήρωσης
- 4** Κλαπέτο σέρβις

Πεδίο χειρισμού

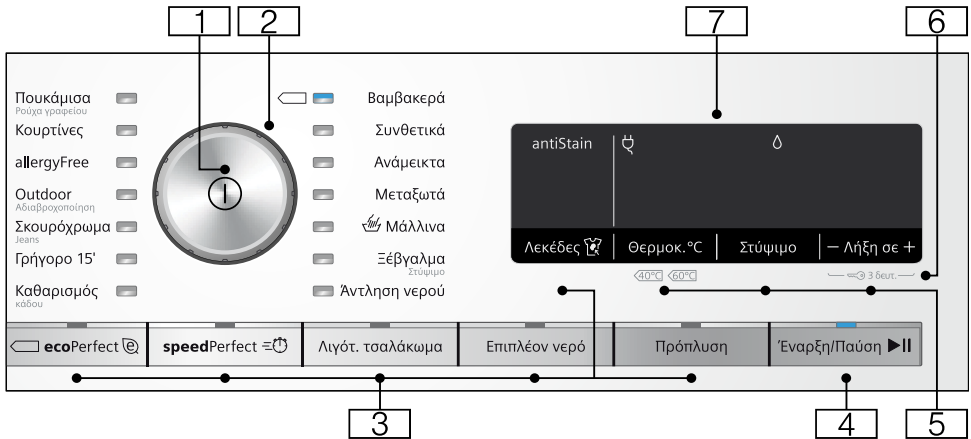

- 1 Γενικός διακόπτης** για την ενεργοποίηση/ απενεργοποίηση του πλυντηρίου ρούχων:
Πατήστε το πλήκτρο ①.
- 2 Διακόπτης επιλογής προγράμματος** για την επιλογή ενός προγράμματος. Πίνακας προγραμμάτων → Σελίδα 15
- 3 Πρόσθετες ρυθμίσεις προγράμματος:** → Σελίδα 22

 - speedPerfect = Ⓢ,
 - ecoPerfect Ⓢ,
 - Πρόπλυση,
 - Επιπλέον νερό,
 - Λιγότερ. τσαλάκωμα ,
 - antiStain (Λεκέδες 🍷)
- 4 Πλήκτρο ▶|| για:**

 - Ξεκίνημα ενός προγράμματος,
 - Διακοπή ενός προγράμματος, π.χ. Συμπλήρωση ρούχων → Σελίδα 26,
 - Τερματισμός ενός προγράμματος → Σελίδα 26
- 5 Αλλαγή των προρρυθμίσεων του προγράμματος:** → Σελίδα 21

 - Θερμοκρασία (Θερμοκ. °C),
 - Αριθμός στροφών στυψίματος (Στύψιμο),
 - Χρόνος Λήξη σε
- 6 Ασφάλεια για παιδιά** (Ⓢ 3 δευτ.) ενάντια σε αθέλητη αλλαγή των ρυθμισμένων λειτουργιών, ενεργοποίηση/απενεργοποίηση: Γ' αυτό πατήστε συγχρόνως τα πλήκτρα **Λήξη σε +** και **-** περίπου 3 δευτερόλεπτα. → Σελίδα 26
- 7 Πεδίο ενδείξεων** για ρυθμίσεις και πληροφορίες. → Σελίδα 12

Πεδίο ενδείξεων

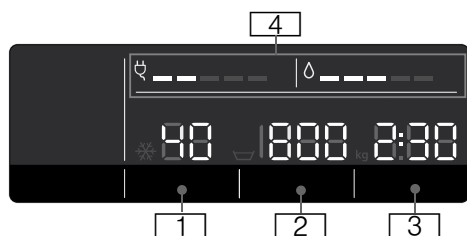

Προρρυθμίσεις προγράμματος:

- 1** **Θερμοκρασία** σε °C
* - 90 (* = κρύο)
- 2** **■ Αριθμός στροφών στύψιματος**
σε στροφές/λεπτό,
☐, 0 - 1600*,
* Μέγιστος αριθμός στροφών
στύψιματος ανάλογα το
επιλεγμένο πρόγραμμα και
μοντέλο,
■ 0 = κανένα στύψιμο, μόνο
άντληση → Σελίδα 21,
■ ☐ = Διακοπή ξεβγάλματος
→ Σελίδα 21
- 3** **■ Χρόνος Λήξης** σε
π.χ. 2:30,
Διάρκεια προγράμματος μετά
την επιλογή του προγράμματος
σε h:min (ώρες:λεπτά),
■ **Προεπιλογή χρόνου λήξης**
1 - 24h,
Τέλος του προγράμματος μετά ...
h (h=ώρες),
■ **Σύσταση φορτίου**
π.χ. kg 8*,
* Ανάλογα το επιλεγμένο
πρόγραμμα
- 4** **Υποδείξεις για την κατανάλωση
ενέργειας και νερού:** → Σελίδα 8
■ ◊ = = = = =
Ένδειξη κατανάλωσης νερού,
☐ = = = = =
Ένδειξη κατανάλωσης ενέργειας

Περαιτέρω υποδείξεις

☐ ☐ ☐ ☐ antiStain (Λεκέδες ☐)
→ Σελίδα 22

Πρόσδος του προγράμματος:

- ☐ Πρόπλυση
- ☐ Πλύση
- ☐ Ξέβγαλμα
- ☐ Στύψιμο
- 0 - Τέλος του προγράμματος
- ☐ Τέλος του προγράμματος σε
περίπτωση διακοπής ξεβγάλματος
- P - Διακοπή, π.χ. για συμπλήρωση
ρούχων

Πόρτα πλήρωσης:

- ☐ Η πόρτα πλήρωσης μπορεί να
ανάβει ανοίξει.
- ☐ Μετά το τέλος του προγράμματος: Η
ανάβοσβήνει πόρτα πλήρωσης δεν είναι σωστά
κλεισμένη.

Βάνα παροχής νερού:

- ☐ Η βάνα παροχής νερού δεν είναι
ανάβει ανοιχτή, καμία πίεση νερού
- ☐ Η πίεση του νερού είναι πολύ μικρή
ανάβοσβήνει (μπορεί να μεγαλώσει η διάρκεια του
προγράμματος)

Ασφάλεια παιδιών: → Σελίδα 26

- ☐ Ασφάλεια παιδιών ενεργοποιημένη
ανάβει
- ☐ Ασφάλεια παιδιών ενεργοποιημένη,
ανάβοσβήνει διακόπτης επιλογής προγράμματος
ξερυθμισμένος

Αναγνώριση αφρού:

- ☐ → Σελίδα 25
ανάβει

Ένδειξη σφάλματος:

- E: - - → Σελίδα 34

Ρύθμιση σήματος:

- 0 - 4 → Σελίδα 28

Αυτόματη απενεργοποίηση της συσκευής:

- ON OFF → Σελίδα 8, → Σελίδα 28



Ρούχα

Προετοιμασία των ρούχων

Προσοχή!

Ζημιές στη συσκευή/ζημιές στα υφάσματα

Τα ξένα σώματα (π.χ. κέρματα, συνδετήρες γραφείου, βελόνες, καρφιά) μπορούν να προκαλέσουν ζημιές στα ρούχα και στα εξαρτήματα του πλυντηρίου ρούχων.

Προσέξτε γι' αυτό τις ακόλουθες υποδείξεις κατά την προετοιμασία των ρούχων σας:

- Αδειάστε τις τσέπες.

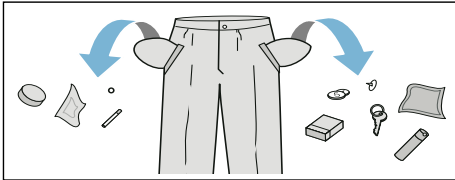

- Ελέγξτε, μήπως υπάρχουν μεταλλικά αντικείμενα στα ρούχα (συνδετήρες κλπ.) και αφαιρέστε τα.
- Τα ευαίσθητα να πλένονται σε δίχτυ/σακούλα πλυσίματος (κάλτσες, σουτιέν με μπαλόνες).
- Κλείνετε τα φερμουάρ και κουμπώνετε τις παπλωματοθήκες και μαξιλαροθήκες.
- Βουρτσίστε την άμμο από τις τσέπες και τα ρεβέρ.
- Αφαιρείτε από τις κουρτίνες τα πιαστράκια για το κρέμασμα ή τα τοποθετείτε μέσα σε δίχτυ/σακούλα πλυσίματος.

Ταξινόμηση των ρούχων

Ταξινομήστε τα ρούχα σας σύμφωνα με τις υποδείξεις περιποίησης και τα στοιχεία του κατασκευαστή πάνω στις ετικέτες φροντίδας κατά:

- Είδος υφάσματος/ινών
- Χρώμα

Υπόδειξη: Τα ρούχα μπορεί να ξεβάφουν. Πλένετε τα λευκά και τα χρωματιστά ρούχα χωριστά. Πλύνετε τα νέα χρωματιστά ρούχα την πρώτη φορά ξεχωριστά.

- Ρύπανση
Πλένετε τα ρούχα με τον ίδιο βαθμό ρύπανσης μαζί.
Μερικά παραδείγματα για τους βαθμούς ρύπανσης θα βρείτε → Σελίδα 14
- **ελαφριά:** Μην προπλύνετε, ενδεχομένως επιλέξτε τη ρύθμιση **speedPerfect** =
- **κανονική**
- **δυνατή:** Βάλτε λιγότερα ρούχα στο πλυντήριο, επιλέξτε πρόγραμμα με πρόπλυση
- **Λεκέδες:** Απομακρύνετε/επεξεργαστείτε τους λεκέδες, όσο είναι ακόμα νωποί. Πρώτα μουσκέψτε τους με σαπουνάδα, μην τους τρίψετε. Στη συνέχεια πλύνετε τα κομμάτια των ρούχων με το αντίστοιχο πρόγραμμα. Οι σκληροί/ξηραμένοι λεκέδες μπορούν μερικές φορές να απομακρυνθούν μετά από επανειλημμένες πλύσεις.
- Σύμβολα πάνω στις ετικέτες φροντίδας
Υπόδειξη: Οι αριθμοί στα σύμβολα παραπέμπουν στη μέγιστη χρησιμοποιούμενη θερμοκρασία πλύσης.



κατάλληλα για κανονική διεργασία πλύσης,

π.χ. πρόγραμμα Βαμβακερά απαραίτητη ήπια διαδικασία πλύσης,



π.χ. πρόγραμμα Ευαίσθητα/Συνθετικά



απαραίτητη ιδιαίτερα ήπια διαδικασία πλύσης, π.χ. πρόγραμμα Μεταξωτά



κατάλληλα για πλύση στο χέρι, π.χ. πρόγραμμα Μάλλινα



Μην πλένετε τα ρούχα στο πλυντήριο.

Απορρυπαντικό

Σωστή επιλογή απορρυπαντικού

Για τη σωστή επιλογή του απορρυπαντικού, της θερμοκρασίας και της φροντίδας των ρούχων καθοριστικό ρόλο παίζει η ετικέτα φροντίδας. → επίσης www.sartex.ch

Στην ιστοσελίδα www.cleanright.eu μπορείτε να βρείτε ένα μεγάλο αριθμό περαιτέρω πληροφοριών σχετικά με τα μέσα πλύσης, φροντίδας και καθαρισμού για την ιδιωτική χρήση.

- **Απορρυπαντικό πλήρους πλύσης με οπτικές λευκαντικές ουσίες**
κατάλληλο για ανθεκτικά στο βράσιμο λευκά λινά ή βαμβακερά ρούχα
Πρόγραμμα: βαμβακερά / κρύο - μέγ.90 °C
- **Απορρυπαντικό για χρωματιστά χωρίς λευκαντικό και οπτικές λευκαντικές ουσίες**
κατάλληλο για χρωματιστά λινά ή βαμβακερά ρούχα
Πρόγραμμα: βαμβακερά / κρύο - μέγ.60 °C
- **Απορρυπαντικό χρωματιστών/ευαίσθητων ρούχων χωρίς οπτικές λευκαντικές ουσίες**
κατάλληλο για χρωματιστά ρούχα από ευαίσθητες ίνες, συνθετικά
Πρόγραμμα: συνθετικά / κρύο - μέγ.40 °C
- **Απορρυπαντικό για ευπαθή**
κατάλληλο για ευπαθή λεπτά υφάσματα, μεταξωτά ή βισκόζη
Πρόγραμμα: ευπαθή/μεταξωτά / κρύο - μέγ.40 °C
- **Απορρυπαντικό για μάλλινα**
κατάλληλο για μάλλινα
Πρόγραμμα: μάλλινα / κρύο - μέγ.40 °C

Εξοικονόμηση ενέργειας και απορρυπαντικού











Στα ελαφρά μέχρι μέτρια λερωμένα ρούχα μπορείτε να εξοικονομήσετε ενέργεια (μείωση της θερμοκρασίας πλύσης) και απορρυπαντικό.





Εξοικονόμηση	Ρύπανση/Υπόδειξη
<p>Μειωμένη θερμοκρασία και ποσότητα απορρυπαντικού σύμφωνα με τη σύσταση δόσης</p>  <p>Θερμοκρασία σύμφωνα με την ετικέτα φροντίδας και ποσότητα απορρυπαντικού σύμφωνα με τη σύσταση δόσης/πολύ λερωμένα</p>	<p>Ελαφριά Δε φαίνεται καμία ρύπανση και κανέναν λεκέδες. Τα ρούχα έχουν πάρει τη μρωδιά του σώματος, π.χ.:</p> <ul style="list-style-type: none"> ■ Ελαφρά καλοκαιρινά/αθλητικά ρούχα (φορεμένα λίγες ώρες) ■ Κοντομάνικα μπλουζάκια, πουκάμισα, μπλούζες, (φορεμένα μέχρι και 1 ημέρα) ■ Κλινσκοκεπάσματα και πετσέτες προσώπου επισκεπτών (χρησιμοποιημένα 1 ημέρα) <p>Κανονική Εμφανής ρύπανση/ή φαίνονται μερικοί ελαφροί λεκέδες, π.χ.:</p> <ul style="list-style-type: none"> ■ Κοντομάνικα μπλουζάκια, πουκάμισα, μπλούζες, (ιδρωμένα, φορεμένα περισσότερες φορές) ■ Πετσέτες προσώπου, κλινσκοκεπάσματα (χρησιμοποιημένα μέχρι και 1 εβδομάδα) <p>Δυνατή Φαίνονται καθαρά ρύπανση και/ή λεκέδες, π.χ.πετσέτες κουζίνας, βρεφικά ρούχα, ρούχα εργασίας</p>

Υπόδειξη: Κατά τη δόση όλων των απορρυπαντικών, βοηθητικών μέσων και μέσων φροντίδας προσέξτε οπωσδήποτε τις υποδείξεις του κατασκευαστή και τις άλλες οδηγίες. → Σελίδα 24







Πίνακας προγραμμάτων

Προγράμματα στο διακόπτη επιλογής προγράμματος

Πρόγραμμα/Είδος ρούχων/Υποδείξεις	Ρυθμίσεις
Όνομα προγράμματος Σύντομη επεξήγηση του προγράμματος ή αντίστοιχα για ποια υφάσματα είναι κατάλληλο.	μέγιστο φορτίο επιλέξιμη θερμοκρασία (* = κρύο) επιλέξιμος αριθμός στροφών στυψίματος ** ▽ = Διακοπή ξεβγάλματος, 0 = κανένα στύψιμο, μόνο άντληση επιλέξιμες πρόσθετες ρυθμίσεις προγράμματος
Βαμβακερά υφάσματα ανθεκτικά στο στραπατσάρισμα, ανθεκτικά στο βράσιμο βαμβακερά ή λινά υφάσματα Υποδείξεις <ul style="list-style-type: none"> ■ Στη ρύθμιση ecoPerfect  η θερμοκρασία πλύσης είναι χαμηλότερη από την επιλεγμένη θερμοκρασία. Σε περίπτωση μιας ιδιαίτερης επιθυμίας για την επίτευξη της θερμοκρασίας της σαπουνάδας χρησιμοποιήστε το πρόγραμμα χωρίς τη ρύθμιση ecoPerfect  ενδεχομένως με μια υψηλότερη θερμοκρασία. ■ Στη ρύθμιση speedPerfect  κατάλληλο ως σύντομο πρόγραμμα για ελαφρά λερωμένα ρούχα. 	max. 8 kg/5* kg * - 90 °C ▽, 0 - 1.600** στροφές/λεπτό ecoPerfect  , speedPerfect  , Πρόπλυση, Επιπλέον νερό, Λιγότερα σαλάκωμα
Συνθετικά συνθετικά υφάσματα ή ρούχα από ανάμεικτα υφάσματα	μέγ. 4 kg * ... 60 °C ▽, 0 - 1.200 στροφές/λεπτό ecoPerfect  , speedPerfect  , Πρόπλυση, Επιπλέον νερό, Λιγότερα σαλάκωμα
Ανάμεικτα ανάμεικτο φόρτωμα, αποτελούμενο από βαμβακερά και συνθετικά υφάσματα	μέγ. 4 kg * - 40 °C ▽, 0 - 1.600** στροφές/λεπτό ecoPerfect  , speedPerfect  , Πρόπλυση, Επιπλέον νερό, Λιγότερα σαλάκωμα
* Μειωμένο φορτίο στη ρύθμιση speedPerfect  ** Μέγιστος αριθμός των στροφών στυψίματος ανάλογα το μοντέλο *** Πρόγραμμα ανάλογα το μοντέλο	

Πρόγραμμα/Είδος ρούχων/Υποδείξεις	Ρυθμίσεις
<p>Μεταξωτά</p> <p>για ευαίσθητα, πλενόμενα ρούχα, π.χ. από μετάξι, σατέν, συνθετικά ή ανάμεικτα υφάσματα (π.χ. μεταξωτές μπλούζες, φουλάρια)</p> <p>Υπόδειξη: . Για το πλύσιμο στο πλυντήριο χρησιμοποιείτε κατάλληλο απορρυπαντικό για ευπαθή ή μεταξωτά.</p>	<p>μέγ. 2 kg</p> <p>✳ - 40 °C</p> <p>☒, 0 - 800 στροφές/λεπτό</p> <p>ecoPerfect , speedPerfect ,</p> <p>Πρόπλυση,</p> <p>Επιπλέον νερό,</p> <p>Λιγόντ. τσαλάκωμα</p>
<p> Μάλλινα</p> <p>μάλλινα ή σύμμεικτα μάλλινα υφάσματα και ρούχα, πλενόμενα στο χέρι ή στο πλυντήριο.</p> <p>Ιδιαίτερα απαλό πρόγραμμα πλυσίματος για να μην "μπαίνουν" τα ρούχα, μεγαλύτερης διάρκειας διακοπές προγράμματος (τα ρούχα ησυχάζουν στο νερό πλύσης)</p> <p>Υποδείξεις</p> <ul style="list-style-type: none"> ■ Το μαλλί είναι ζωικής προέλευσης, π.χ.: ανγκορά, αλπακά, λάμα, πρόβατο. ■ Για το πλύσιμο στο πλυντήριο χρησιμοποιείτε κατάλληλο απορρυπαντικό για Μάλλινα. 	<p>μέγ. 2 kg</p> <p>✳ - 40 °C</p> <p>☒, 0 - 800 στροφές/λεπτό</p> <p>-</p>
<p>Άντληση νερού</p> <p>του νερού ξεβγάλματος π.χ. μετά τη ρύθμιση ☒ (διακοπή ξεβγάλματος = χωρίς τελικό στύψιμο)</p>	<p>-</p> <p>-</p> <p>-</p> <p>-</p> <p>-</p>
<p>Ξέβγαλμα / Στύψιμο</p> <p>Έξτρα ξέβγαλμα/στύψιμο με επιλέξιμο αριθμό στροφών</p> <p>Υπόδειξη: . Προρρυθμισμένο από το εργοστάσιο σε αυτό το πρόγραμμα είναι το πλήκτρο Επιπλέον νερό. Όταν πρέπει να γίνει μόνο στύψιμο, απενεργοποιήστε το πλήκτρο.</p>	<p>-</p> <p>-</p> <p>☒, 0 - 1.600** στροφές/λεπτό</p> <p>Λιγόντ. τσαλάκωμα</p>
<p>* Μειωμένο φορτίο στη ρύθμιση speedPerfect </p> <p>** Μέγιστος αριθμός των στροφών στυψίματος ανάλογα το μοντέλο</p> <p>*** Πρόγραμμα ανάλογα το μοντέλο</p>	

Πρόγραμμα/Είδος ρούχων/Υποδείξεις	Ρυθμίσεις
*** Καθαρισμός κάδου Πρόγραμμα για τον καθαρισμό και φροντίδα του κάδου και του δοχείου της σαπουνάδας, π.χ. πριν από την 1η πλύση, σε περίπτωση συχνής πλύσης με χαμηλή θερμοκρασία πλύσης (40 °C και χαμηλότερη) ή σε περίπτωση δημιουργίας οσμών μετά από χρονικά μεγάλη απουσία. Η ενδεικτική λυχνία Καθαρισμός κάδου αναβοσβήνει, όταν δεν έχετε χρησιμοποιήσει για μεγαλύτερο χρονικό διάστημα κανένα πρόγραμμα με 60 °C ή υψηλότερες θερμοκρασίες.	0 kg 80, 90 °C 1.200 στροφές/λεπτό -
Υποδείξεις <ul style="list-style-type: none"> ■ Εκτελέστε το πρόγραμμα φροντίδας του κάδου χωρίς ρούχα. ■ Χρησιμοποιήστε σκόνη απορρυπαντικού πλήρους πλύσης ή ένα απορρυπαντικό που περιέχει λευκαντικό. Για την αποφυγή της δημιουργίας αφρού χρησιμοποιήστε μόνο τη μισή από τη συνιστούμενη από τον κατασκευαστή ποσότητα απορρυπαντικού. Μη χρησιμοποιήσετε κανένα απορρυπαντικό μάλλινων ή ευαίσθητων ρούχων. 	
Γρήγορο 15' Ιδιαίτερα γρήγορο πρόγραμμα περίπου 15 λεπτά, κατάλληλο για λίγα ελαφρά λερωμένα ρούχα	μέγ. 2 kg ❄ - 40 °C 0 - 1.200 στροφές/λεπτό -
*** Σκουρόχρωμα / Jeans σκούρα βαμβακερά υφάσματα και σκούρα ευαίσθητα υφάσματα. Πλύνετε τα ρούχα γυρισμένα από την ανάποδη.	μέγ. 3,5 kg ❄ - 40 °C ☹, 0 - 1.200 στροφές/λεπτό ecoPerfect @, speedPerfect ≡☹, Πρόπλυση, Επιπλέον νερό, Λιγόν. τσαλάκωμα
*** allergyFree ανθεκτικά στο στραπατσάρισμα βαμβακερά ή λινά υφάσματα Υπόδειξη: . Εξαιρετικά κατάλληλο σε περίπτωση αυξημένων υγιεινών απαιτήσεων ή ιδιαίτερα ευαίσθητης επιδερμίδα λόγω μεγαλύτερης διάρκειας πλύσης σε ορισμένη θερμοκρασία, υψηλότερης στάθμης νερού και μεγαλύτερης διάρκειας ξεβγάλματος.	max. 6,5 kg/5* kg ❄ - 60 °C ☹, 0 - 1.600** στροφές/λεπτό ecoPerfect @, speedPerfect ≡☹, Πρόπλυση, Επιπλέον νερό, Λιγόν. τσαλάκωμα
* Μειωμένο φορτίο στη ρύθμιση speedPerfect ≡☹ ** Μέγιστος αριθμός των στροφών στυψίματος ανάλογα το μοντέλο *** Πρόγραμμα ανάλογα το μοντέλο	

Πρόγραμμα/Είδος ρούχων/Υποδείξεις	Ρυθμίσεις
<p>*** Outdoor / Αδιαβροχοποίηση</p> <p>Πλύση και στη συνέχεια αδιαβροχοποίηση ρούχων προστασίας από τις καιρικές συνθήκες και ρούχων εξωτερικής χρήσης με επικάλυψη μεμβράνης και υδρόφοβα υφάσματα</p> <ol style="list-style-type: none"> 1. Επιλέξτε πρόγραμμα. 2. Προσθέστε το ειδικό απορρυπαντικό για ρούχα εξωτερικής χρήσης στο θάλαμο II. 3. Προσθέστε το μέσο αδιαβροχοποίησης (μέγιστο 170 ml) στο θάλαμο ⊗. 4. Πατήστε το πλήκτρο ▶II. Τελική επεξεργασία των ρούχων σύμφωνα με τα στοιχεία του κατασκευαστή. <p>Υποδείξεις</p> <ul style="list-style-type: none"> ■ Χρησιμοποιείτε ειδικά απορρυπαντικά κατάλληλα για πλύσιμο στο πλυντήριο ρούχων, δοσομέτρηση σύμφωνα με τα στοιχεία του κατασκευαστή: ■ Τα ρούχα δεν επιτρέπεται να έχουν ξεβγαλθεί μαζί με μαλακτικό. ■ Πριν από την πλύση καθαρίστε τη θήκη του απορρυπαντικού (όλους τους θαλάμους) προσεκτικά από τα υπολείμματα του μαλακτικού. 	<p>μέγ. 1 kg</p> <p>⊗ - 40 °C</p> <p>☞, 0 - 800 στροφές/λεπτό</p> <p>ecoPerfect , speedPerfect ,</p> <p>Επιπλέον νερό,</p>
<p>*** Outdoor</p> <p>Ρούχα προστασίας από τις καιρικές συνθήκες και ρούχα εξωτερικής χρήσης με επικάλυψη μεμβράνης και υδρόφοβα υφάσματα</p> <p>Υποδείξεις</p> <ul style="list-style-type: none"> ■ Χρησιμοποιείτε ειδικά απορρυπαντικά, κατάλληλα για πλύση στο πλυντήριο ρούχων, δοσομέτρηση σύμφωνα με τα στοιχεία του κατασκευαστή στο θάλαμο II. ■ Τα ρούχα δεν επιτρέπεται να έχουν ξεβγαλθεί μαζί με μαλακτικό. ■ Πριν από την πλύση καθαρίστε τη θήκη του απορρυπαντικού (όλους τους θαλάμους) προσεκτικά από τα υπολείμματα του μαλακτικού. 	<p>μέγ. 2 kg</p> <p>⊗ - 40 °C</p> <p>☞, 0 - 800 στροφές/λεπτό</p> <p>ecoPerfect , speedPerfect ,</p> <p>Επιπλέον νερό,</p>
<p>*** Αθλητικά ρούχα</p> <p>Υφάσματα από μικροΐνες για άθληση και ελεύθερο χρόνο</p> <p>Υποδείξεις</p> <ul style="list-style-type: none"> ■ Τα ρούχα δεν επιτρέπεται να έχουν ξεβγαλθεί μαζί με μαλακτικό. ■ Πριν το πλύσιμο καθαρίστε τη θήκη απορρυπαντικού (όλους τους θαλάμους) καλά από τα υπολείμματα του μαλακτικού. 	<p>μέγ. 2 kg</p> <p>⊗ - 40 °C</p> <p>☞, 0 - 800 στροφές/λεπτό</p> <p>ecoPerfect , speedPerfect ,</p> <p>Πρόπλυση,</p> <p>Επιπλέον νερό,</p> <p>Λιγότερο σαλάκι</p>
<p>* Μειωμένο φορτίο στη ρύθμιση speedPerfect </p> <p>** Μέγιστος αριθμός των στροφών στύψιματος ανάλογα το μοντέλο</p> <p>*** Πρόγραμμα ανάλογα το μοντέλο</p>	

Πρόγραμμα/Είδος ρούχων/Υποδείξεις	Ρυθμίσεις
*** Κουρτίνες 3,5 kg βαριές κουρτίνες ή 25-30 m ² ελαφριές κουρτίνες Υποδείξεις <ul style="list-style-type: none"> ■ μειωμένο ξέβγαλμα και τελικό στύψιμο, ■ Για ρούχα που πλένονται στο πλυντήριο χρησιμοποιήστε κατάλληλο απορρυπαντικό για κουρτίνες. ■ Από το εργοστάσιο το πλήκτρο Πρόπλυση είναι προρρυθμισμένο. Όταν δεν επιθυμείτε καμία πρόπλυση, απενεργοποιήστε το πλήκτρο. 	μέγ. 3,5 kg ❄ - 40 °C ☞, 0 - 800 στροφές/λεπτό ecoPerfect @, speedPerfect ≡☹, Πρόπλυση, Επιπλέον νερό
*** Night Wash ιδιαίτερα αθόρυβο πρόγραμμα πλύσης για πλύση τη νύχτα, κατάλληλο για βαμβακερά, λινά, συνθετικά υφάσματα ή υφάσματα μεϊκτής ύφανσης Υποδείξεις <ul style="list-style-type: none"> ■ Απενεργοποιημένο σήμα λήξης, ■ Μειωμένος αριθμός στροφών τελικού στυψίματος, προρρυθμισμένος και μειωμένος χρόνος πλύσης 	μέγ. 4 kg ❄ - 40 °C ☞, 0 - 1.200 στροφές/λεπτό ecoPerfect @, speedPerfect ≡☹, Πρόπλυση, Επιπλέον νερό, Λιγότε. τσαλάκωμα
*** Εσώρουχα για ευαίσθητα, πλενόμενα εσώρουχα π.χ. από βελούδο, δαντέλα, λύκρα, μετάξι ή σατέν	μέγ. 1 kg ❄ - 40 °C ☞, 0 - 600 στροφές/λεπτό ecoPerfect @, speedPerfect ≡☹, Επιπλέον νερό, Λιγότε. τσαλάκωμα
*** Παπλώματα υφάσματα, μαξιλάρια, παπλώματα ή κουβέρτες με πλήρωση συνθετικών ινών που μπορούν να πλυθούν στο πλυντήριο ρούχων Υπόδειξη: . Πλύνετε τα μεγάλα κομμάτια ξεχωριστά. Χρησιμοποιείτε απορρυπαντικό ευαίσθητων ρούχων - προσέξτε τις επικέτες φροντίδας. Χρησιμοποιείτε το απορρυπαντικό με μέτρο.	μέγ. 2,5 kg ❄ - 60 °C ☞, 0 - 1.200 στροφές/λεπτό ecoPerfect @, speedPerfect ≡☹, Επιπλέον νερό
*** Πουπουλένια υφάσματα, μαξιλάρια, παπλώματα ή κουβέρτες με πλήρωση συνθετικών ινών που μπορούν να πλυθούν στο πλυντήριο ρούχων Υπόδειξη: . Πλύνετε τα μεγάλα κομμάτια ξεχωριστά. Χρησιμοποιείτε απορρυπαντικό ευαίσθητων ρούχων - προσέξτε τις επικέτες φροντίδας. Χρησιμοποιείτε το απορρυπαντικό με μέτρο.	μέγ. 2,5 kg ❄ - 60 °C ☞, 0 - 1.200 στροφές/λεπτό ecoPerfect @, speedPerfect ≡☹, Επιπλέον νερό
* Μειωμένο φορτίο στη ρύθμιση speedPerfect ≡☹ ** Μέγιστος αριθμός των στροφών στυψίματος ανάλογα το μοντέλο *** Πρόγραμμα ανάλογα το μοντέλο	

Πρόγραμμα/Είδος ρούχων/Υποδείξεις	Ρυθμίσεις
Πουκάμισα / Ρούχα γραφείου πουκάμισα/μπλούζες από βαμβακερά, λινά, συνθετικά υφάσματα ή υφάσματα μεικτής ύφανσης που δε χρειάζονται σιδέρωμα	μέγ. 2 kg ✳ - 60 °C ☞, 0 - 800 στροφές/λεπτό
Υποδείξεις ■ Στη ρύθμιση Λιγόν. τσαλάκωμα τα πουκάμισα/οι μπλούζες στύβονται μόνο με ελαφρά ξεκινήματα στυψίματος, κρεμάστε τα ρούχα σε υγρή κατάσταση. Φαινόμενο "αυτοξεζαρώματος" ■ Πλένετε τα πουκάμισα/τις μπλούζες από μετάξι/ευαίσθητα υλικά στο πρόγραμμα Μεταξωτά .	ecoPerfect ☹, speedPerfect ≡☹, Πρόπλυση, Επιπλέον νερό, Λιγόν. τσαλάκωμα
* Μειωμένο φορτίο στη ρύθμιση speedPerfect ≡☹ ** Μέγιστος αριθμός των στροφών στυψίματος ανάλογα το μοντέλο *** Πρόγραμμα ανάλογα το μοντέλο	

Κολλάρισμα

Υπόδειξη: Τα ρούχα δεν πρέπει να έχουν ξεβγαλθεί με μαλακτικό.

Το κολλάρισμα είναι ιδιαίτερα δυνατό στο πρόγραμμα Ξέβγαλμα και Βαμβακερά με υγρή κόλλα. Ρυθμίστε τη δόση της κόλλας σύμφωνα με τα στοιχεία του κατασκευαστή στο θάλαμο ☹ (ενδεχομένως καθαρίστε προηγουμένως).

Βάψιμο/Ξέβαμμα ρούχων

Προσέξτε τις οδηγίες του κατασκευαστή του μέσου βαφής. Βάψτε μόνο στα πλαίσια των αναγκών του νοικοκυριού. Τα άλατα μπορούν να διαβρώσουν τον ανοξειδωτο χάλυβα! Προσέξτε τις οδηγίες του κατασκευαστή του μέσου βαφής.

Μην ξεβάψετε τα ρούχα στο πλυντήριο των ρούχων!

Μούλιασμα

1. Θέστε τη συσκευή σε λειτουργία.
2. Επιλέξτε πρόγραμμα **Βαμβακερά 30 °C**.
3. Προσθέστε το μέσο μουλιάσματος/ απορρυπαντικό σύμφωνα με τα στοιχεία του κατασκευαστή στο θάλαμο II.
4. Πατήστε το πλήκτρο ►II. Το πρόγραμμα ξεκινά.
5. Μετά περίπου 10 λεπτά πατήστε το πλήκτρο ►II, για να σταματήσετε το πρόγραμμα.
6. Μετά τον επιθυμητό χρόνο μουλιάσματος πατήστε ξανά το πλήκτρο ►II, όταν θέλετε τη συνέχιση ή την αλλαγή του προγράμματος.

Υποδείξεις

- Τοποθετήστε ρούχα με το ίδιο χρώμα.
- Δεν είναι απαραίτητο κανένα πρόσθετο απορρυπαντικό, η σαπουνάδα χρησιμοποιείται για την πλύση.

P+ Προρρυθμίσεις προγράμματος

Οι προρρυθμίσεις του προγράμματος μετά την επιλογή του προγράμματος εμφανίζονται στο πεδίο ενδείξεων.

Μπορείτε να αλλάξετε τις προρρυθμίσεις.

Μια επισκόπηση όλων των επιλέξιμων ανάλογα με το πρόγραμμα ρυθμίσεων προγράμματος θα βρείτε από → Σελίδα 15.

Θερμοκρασία

(Θερμοκ. °C)

Πριν και κατά τη διάρκεια του προγράμματος, ανάλογα με την πρόοδο του προγράμματος, μπορείτε να αλλάξετε τη ρυθμισμένη θερμοκρασία.

Η μέγιστη ρυθμιζόμενη θερμοκρασία εξαρτάται από το επιλεγμένο πρόγραμμα.

Αριθμός στροφών στυψίματος

(Στύψιμο)

Πριν και κατά τη διάρκεια του προγράμματος, ανάλογα με την πρόοδο του προγράμματος, μπορείτε να αλλάξετε τον αριθμό των στροφών στυψίματος (σε στροφές/λεπτό).

Ρύθμιση 0 : Χωρίς τελικό στύψιμο, γίνεται μόνο άντληση του νερού. Τα ρούχα παραμένουν υγρά μέσα στον κάδο, π.χ. για ρούχα που δεν πρέπει να στυφτούν.

Ρύθμιση ☒ : Διακοπή ξεβγάλματος = χωρίς τελικό στύψιμο, μετά το τελευταίο ξεβγάλμα παραμένουν τα ρούχα στο νερό.

Τη διακοπή ξεβγάλματος μπορείτε να την επιλέξετε, για να αποφύγετε το τσαλάκωμα, όταν στο τέλος του προγράμματος δεν απομακρύνονται τα ρούχα αμέσως από το πλυντήριο ρούχων.

Για συνέχιση/τερματισμό του προγράμματος → Σελίδα 27

Ο μέγιστος ρυθμιζόμενος αριθμός στροφών εξαρτάται από το επιλεγμένο πρόγραμμα και το μοντέλο.

Λήξη σε

Πριν την έναρξη του προγράμματος μπορείτε να προεπιλέξετε το τέλος του προγράμματος (χρόνος "Ετοιμο σε") σε βήματα ανά ώρα (h=ώρα) μέχρι το πολύ 24 ώρες.

Γι' αυτό:

1. Επιλέξετε πρόγραμμα. Εμφανίζεται η διάρκεια του προγράμματος για το επιλεγμένο πρόγραμμα π.χ. **2:30** (ώρες:λεπτά).
2. Πατήστε το πλήκτρο **Λήξη σε** τόσες φορές, μέχρι να εμφανιστεί ο επιθυμητός αριθμός ωρών. **Υπόδειξη:** . Με το πλήκτρο **Λήξη σε +** οι τιμές ρύθμισης μετριούνται προς τα πάνω και με το πλήκτρο **Λήξη σε -** προς τα κάτω.
3. Πατήστε το πλήκτρο ►||. Το πρόγραμμα ξεκινά. Στο πεδίο ενδείξεων εμφανίζεται ο επιλεγμένος αριθμός ωρών π.χ. **8h** και μετρείται προς τα κάτω, ώσπου να αρχίσει το πρόγραμμα πλύσης. Μετά εμφανίζεται η διάρκεια του προγράμματος.

Υπόδειξη: . Η διάρκεια του προγράμματος προσαρμόζεται αυτόματα με το πρόγραμμα σε λειτουργία. Οι αλλαγές στις προρρυθμίσεις του προγράμματος ή στις ρυθμίσεις προγράμματος μπορεί επίσης να οδηγήσουν σε αλλαγές στη διάρκεια του προγράμματος.

Μετά την έναρξη του προγράμματος (όταν έχει επιλεγεί ένας χρόνος λήξη σε και το πρόγραμμα πλύσης δεν έχει ακόμα ξεκινήσει) μπορείτε να αλλάξετε τον προεπιλεγμένο αριθμό ωρών ως εξής:

1. Πατήστε το πλήκτρο ►||.
2. Με το πλήκτρο **Λήξη σε -** ή **+** αλλάξτε τον αριθμό ωρών.
3. Πατήστε το πλήκτρο ►||.

Μετά την έναρξη του προγράμματος μπορείτε, σε περίπτωση που χρειάζεται, να προσθέσετε ή να αφαιρέσετε ρούχα. → Σελίδα 26

P+ Πρόσθετες ρυθμίσεις προγράμματος

Μια επισκόπηση όλων των επιλέξιμων ανάλογα με το πρόγραμμα πρόσθετων ρυθμίσεων θα βρείτε από → Σελίδα 15.

speedPerfect

Για πλύση σε σύντομο χρονικό διάστημα με συγκρίσιμο αποτέλεσμα πλύσης αλλά με υψηλότερη κατανάλωση ενέργειας στο επιλεγμένο πρόγραμμα χωρίς ρύθμιση speedPerfect .

Υπόδειξη: Μην υπερβαίνετε το μέγιστο φορτίο.

Πίνακας προγραμμάτων → Σελίδα 15

ecoPerfect

Βελτιστοποιημένη ενεργειακά πλύση μέσω μείωσης της θερμοκρασίας με συγκρίσιμο αποτέλεσμα πλύσης στο επιλεγμένο πρόγραμμα χωρίς ρύθμιση ecoPerfect .

Πρόπλυση

Για πολύ λερωμένα ρούχα.

Υπόδειξη: Μοιράστε το απορρυπαντικό στη θήκη **I** και **II**.

Επιπλέον νερό

Υψηλότερη στάθμη νερού και πρόσθετο ξέβγαλμα σε περίπτωση ιδιαίτερα ευαίσθητου δέρματος και/ή για περιοχές με πάρα πολύ μαλακό νερό.

Λιγότε. τσαλάκωμα





Μειώνει το τσαλάκωμα χάρη στην ειδική διαδικασία στυψίματος με ακόλουθο χαλάρωμα των ρούχων και στο μειωμένο αριθμό στροφών στυψίματος.

Υπόδειξη: Αυξημένη υπόλοιπη υγρασία των ρούχων.

antiStain

(Λεκέδες )

Συνολικά μπορείτε να επιλέξετε από 4 διαφορετικά είδη λεκέδων.

	Μαγειρικό λίπος/λάδι
	Αίμα
	Κόκκινο κρασί
	Γρασιδί

Το πλυντήριο των ρούχων προσαρμόζει τη μέση θερμοκρασία πλύσης, την κίνηση του κάδου και το χρόνο μουλιάσματος αντίστοιχα επιλεκτικά στο είδος των λεκέδων. Καυτό ή κρύο νερό, απαλό ή εντατικό πλύσιμο και παρατεταμένο ή σύντομο μούλιασμα φροντίζουν για μια ειδική διαδικασία του προγράμματος πλυσίματος για κάθε είδος λεκέδων. Έτσι επεξεργάζονται ιδανικά οι λεκέδες.

Υπόδειξη: Πατώντας παρατεταμένα το πλήκτρο, τρέχουν αυτόματα οι τιμές ρύθμισης.



Χειρισμός της συσκευής

Προετοιμασία του πλυντηρίου

Υπόδειξη: Το πλυντήριο ρούχων **πρέπει να είναι σωστά τοποθετημένο** και **συνδεδεμένο**. Από → Σελίδα 40

1. Συνδέστε το φιλς στην πρίζα του ρεύματος.
2. Ανοίξτε τη βάνα παροχής νερού.
3. Ανοίξτε την πόρτα πλήρωσης.
4. Ελέγξτε, εάν ο κάδος είναι εντελώς άδειος. Ενδεχομένως αδειάστε τον.

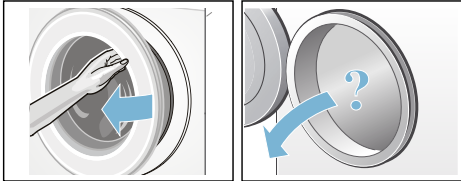

Ενεργοποίηση της συσκευής/ Επιλογή προγράμματος

Πατήστε το πλήκτρο ①. Η συσκευή είναι ενεργοποιημένη.

Στη συνέχεια εμφανίζεται πάντα το προρρυθμισμένο στο εργοστάσιο πρόγραμμα **Βαμβακερά**.

Μπορείτε να χρησιμοποιήσετε αυτό το πρόγραμμα ή να επιλέξετε ένα άλλο πρόγραμμα. Μπορείτε να γυρίσετε το διακόπτη επιλογής προγράμματος και στις δύο κατευθύνσεις.

Υπόδειξη: Εάν έχετε ενεργοποιήσει την ασφάλεια παιδιών, πρέπει πρώτα να την απενεργοποιήσετε, προτού να μπορείτε να ρυθμίσετε ένα άλλο πρόγραμμα.
→ Σελίδα 26

Στο διακόπτη επιλογής προγράμματος ανάβει η ενδεικτική λυχνία και στο πεδίο ενδείξεων εμφανίζονται οι **προρρυθμίσεις του προγράμματος** για το επιλεγμένο πρόγραμμα:

- Θερμοκρασία,
- αριθμός στροφών στυμμάτος,
- το μέγιστο φορτίο εναλλάξ με τη διάρκεια του προγράμματος.
- τις υποδείξεις για την κατανάλωση νερού και ενέργειας.

Στις συσκευές με **εσωτερικό φωτισμό κάδου**:

Μετά την ενεργοποίηση της συσκευής, μετά το άνοιγμα ή το κλείσιμο της πόρτας πλήρωσης καθώς και μετά την έναρξη του προγράμματος φωτίζεται ο κάδος. Ο φωτισμός σβήνει από μόνος του.

Τοποθέτηση των ρούχων στον κάδο



Προειδοποίηση

Θανατηφόρος κίνδυνος!

Τα ρούχα που έχουν προηγουμένως υποστεί επεξεργασία με μέσα καθαρισμού που εμπεριέχουν διαλύτες, π.χ. υγρά για την απομάκρυνση λεκέδων / βενζίνη καθαρισμού, μπορούν μετά την τοποθέτησή στο πλυντήριο να οδηγήσουν σε έκρηξη.

Ξεπλένετε αυτά τα ρούχα προηγουμένως πολύ καλά στο χέρι.

Υποδείξεις

- Ανακατεύετε τα μεγάλα και τα μικρά κομμάτια ρούχων. Τα κομμάτια ρούχων διαφορετικού μεγέθους κατανέμονται καλύτερα στο στύψιμο. Τα ξεχωριστά κομμάτια ρούχων μπορεί να οδηγήσουν σε κραδασμούς.
- Προσέξτε το αναφερόμενο μέγιστο φορτίο. Η υπερπλήρωση μειώνει το αποτέλεσμα της πλύσης και ευνοεί το τσαλάκωμα.

el Χειρισμός της συσκευής

1. Βάλτε τα προταξινομημένα κομμάτια ρούχων ξεδιπλωμένα στον κάδο του πλυντηρίου.
2. Προσέξτε, να μη μαγκωθούν τυχόν κομμάτια ρούχων ανάμεσα στην πόρτα πλήρωσης και στο λαστιχένιο κολάρο και κλείστε την πόρτα πλήρωσης.

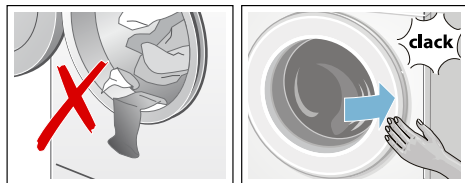

Η ενδεικτική λυχνία του πλήκτρου ►► αναβοσβήνει και στο πεδίο ενδείξεων εμφανίζονται οι ρυθμίσεις του προγράμματος.

Δοσολογία και προσθήκη απορρυπαντικού και πρόσθετου υγρού φροντίδας

Προσοχή!

Ζημιές στη συσκευή

Τα απορρυπαντικά και μέσα προεπεξεργασίας των ρούχων (π.χ. απορρυπαντικό λεκέδων, σπρέι πρόπλυσης, ...) μπορεί σε περίπτωση επαφής να προκαλέσουν ζημιά στις επιφάνειες πλυντήριο ρούχων. Μη φέρετε σε επαφή αυτά τα μέσα με τις επιφάνειες του πλυντηρίου ρούχων. Ενδεχομένως σκουπίστε αμέσως τα υπολείμματα ψεκασμού και άλλα υπολείμματα/σταγόνες με ένα υγρό πανί.

Δοσολογία

Δοσομετρήστε τα απορρυπαντικά και τα πρόσθετα υγρά φροντίδας ανάλογα με:

- με τη σκληρότητα του νερού, μπορείτε να την πληροφορηθείτε από την τοπική υπηρεσία ύδρευσης
- τα στοιχεία του κατασκευαστή πάνω στη συσκευασία
- την ποσότητα ρούχων
- τη ρύπανση → Σελίδα 14

Πλήρωση

⚠ Προειδοποίηση

Ερεθισμοί των ματιών/του δέρματος!

Με το άνοιγμα της θήκης του απορρυπαντικού κατά τη διάρκεια της λειτουργίας μπορεί να πεταχτεί έξω απορρυπαντικό/πρόσθετο υγρό φροντίδας.

Ανοίξτε προσεκτικά τη θήκη. Σε περίπτωση επαφής με απορρυπαντικό και πρόσθετο υγρό φροντίδας ξεπλύνετε καλά τα μάτια ή το δέρμα σας. Σε περίπτωση αθέλητης κατάποσης ζητήστε ιατρική συμβουλή.

Υπόδειξη: Αραιώνετε τα παχύρρευστα μαλακτικά και τα μέσα φορμαρίσματος με λίγο νερό. Αυτό εμποδίζει το φράξιμο στο σύστημα των σωληνώσεων του πλυντηρίου ρούχων.

Προσθέστε τα απορρυπαντικά και πρόσθετα υγρά φροντίδας στους αντίστοιχους θαλάμους:

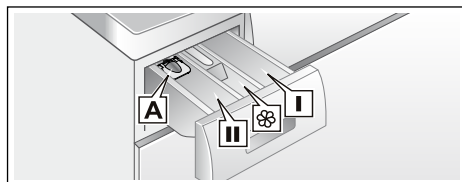

- Μεζούρα **A** για υγρό απορρυπαντικό
Θάλαμος **II** Απορρυπαντικό για την κύρια πλύση, αποσκληρυντικό, χλωρίνη, αλάτι λεκέδων
Θάλαμος ☼ Μαλακτικό, υγρή κόλλα, **max** καμία υπέρβαση
Θάλαμος **I** Απορρυπαντικό για την πρόπλυση

1. Τραβήξτε έξω τη θήκη του απορρυπαντικού μέχρι το τέρμα.
2. Προσθέστε απορρυπαντικό και/ή πρόσθετο υγρό φροντίδας.
3. Κλείστε τη θήκη του απορρυπαντικού.

Μεζούρα* για υγρό απορρυπαντικό

* ανάλογα με το μοντέλο

Για τη δόση του υγρού απορρυπαντικού ρυθμίστε τη θέση της μεζούρας:

1. Τραβήξτε έξω τη θήκη του απορρυπαντικού. Πιέστε το ένθετο προς τα κάτω και αφαιρέστε εντελώς τη θήκη.
2. Σπρώξτε τη μεζούρα προς τα εμπρός, κατεβάστε την και ασφαλίστε την.
3. Τοποθετήστε ξανά τη θήκη.

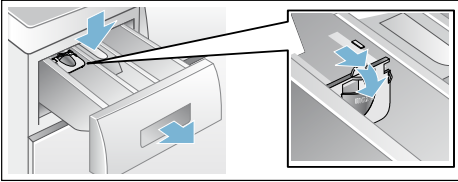

Υπόδειξη: Μη χρησιμοποιείτε τη μεζούρα σε περίπτωση κολλοειδούς απορρυπαντικού και σκόνης πλύσης και στα προγράμματα με πρόπλυση ή με επιλεγμένο χρόνο "Έτοιμο σε".

Στα μοντέλα χωρίς μεζούρα βάλτε το υγρό απορρυπαντικό σε αντίστοιχα δοχεία δοσομέτρησης και τοποθετήστε τα μέσα στον κάδο.

Αλλαγή των προρρυθμίσεων του προγράμματος

Μπορείτε να χρησιμοποιήσετε ή να αλλάξετε τις προρρυθμίσεις για αυτή τη διαδικασία πλύσης.

Πατήστε γι' αυτό το αντίστοιχο πλήκτρο τόσες φορές, ώπου να εμφανιστεί η επιθυμητή ρύθμιση.

Υπόδειξη: Σε περίπτωση παρατεταμένου πατήματος του πλήκτρου τρέχουν αυτόματα οι τιμές ρύθμισης μέχρι την τελική τιμή. Μετά πατήστε ακόμα μία φορά το πλήκτρο και μπορείτε να αλλάξετε ξανά τις τιμές ρύθμισης.

Οι ρυθμίσεις είναι ενεργοποιημένες χωρίς επιβεβαίωση.

Μετά την απενεργοποίηση του πλυντηρίου των ρούχων δε διατηρούνται.

Προρρυθμίσεις προγράμματος
→ Σελίδα 21

Επιλογή πρόσθετων ρυθμίσεων του προγράμματος

Με την επιλογή πρόσθετων ρυθμίσεων μπορείτε να προσαρμόσετε τη διεργασία της πλύσης ακόμα καλύτερα στις ομάδες των ρούχων σας.

Οι ρυθμίσεις μπορεί να επιλεγούν ή να ακυρωθούν ανάλογα με την πρόοδο του προγράμματος.

Οι ενδεικτικές λυχνίες των πλήκτρων ανάβουν, όταν η ρύθμιση είναι ενεργοποιημένη.

Μετά την απενεργοποίηση του πλυντηρίου των ρούχων οι ρυθμίσεις δε διατηρούνται.

Πρόσθετες ρυθμίσεις προγράμματος
→ Σελίδα 22

Εκκίνηση του προγράμματος

Πατήστε το πλήκτρο ►II. Η ενδεικτική λυχνία ανάβει και το πρόγραμμα ξεκινά.

Στο πεδίο ενδείξεων κατά τη διάρκεια του προγράμματος εμφανίζονται ο χρόνος "Έτοιμο σε" ή μετά την έναρξη του προγράμματος πλύσης η διάρκεια του προγράμματος και τα σύμβολα για την πρόοδο του προγράμματος.
Πεδίο ενδείξεων → Σελίδα 12

Υπόδειξη: Αναγνώριση αφρού

Όταν στο πεδίο ενδείξεων ανάβει πρόσθετα το σύμβολο ☼, αναγνώρισε το πλυντήριο ρούχων πάρα πολύ αφρό κατά τη διάρκεια του προγράμματος πλύσης και στη συνέχεια ενεργοποίησε αυτόματα πρόσθετα ξεβγάλματα για την απομάκρυνση του αφρού.
Στην επόμενη διαδικασία πλύσης με το ίδιο φορτίο χρησιμοποιήστε λιγότερο απορρυπαντικό.

Όταν θέλετε να ασφαλίσετε το πρόγραμμα από αθέλητη αλλαγή της ρύθμισης, επιλέξτε την ασφάλεια παιδιών ως ακολούθως.

Ασφάλεια για παιδιά

(☞ 3 δευτ.)

Μπορείτε να ασφαλίσετε το πλυντήριο ρούχων από τυχόν αθέλητη αλλαγή των ρυθμισμένων λειτουργιών. Γι' αυτό ενεργοποιήστε την ασφάλεια παιδιών.

Για την **ενεργοποίηση/απενεργοποίηση** πατήστε περίπου για 3 δευτερόλεπτα συγχρόνως τα πλήκτρα **Λήξη σε -** και **+**. Στο πεδίο ενδείξεων εμφανίζεται το σύμβολο ☞.

- Το σύμβολο ☞ ανάβει: Η ασφάλεια παιδιών είναι ενεργοποιημένη.
- Το σύμβολο ☞ αναβοσβήνει: Η ασφάλεια παιδιών είναι απενεργοποιημένη και ο διακόπτης επιλογής προγράμματος ρυθμίστηκε ή πατήθηκε ένα πλήκτρο.

Υπόδειξη: Η ασφάλεια παιδιών διατηρείται ακόμα και μετά την απενεργοποίηση του πλυντηρίου ρούχων. Μετά πριν από την επόμενη επιλογή προγράμματος απενεργοποιήστε την ασφάλεια παιδιών.

Συμπλήρωση ρούχων

Μετά την έναρξη του προγράμματος μπορείτε, σε περίπτωση που χρειάζεται, να προσθέσετε ή να αφαιρέσετε ρούχα.

Πατήστε γι' αυτό το πλήκτρο ►II.

Η ενδεικτική λυχνία του πλήκτρο ►II αναβοσβήνει και το πλυντήριο ελέγχει, εάν είναι δυνατή μια συμπλήρωση ρούχων.

Όταν στο πεδίο ενδείξεων:

- τα **δύο** σύμβολα - P - και © ανάβουν, μια συμπλήρωση ρούχων είναι δυνατή.
- - P - ανάβει, μια συμπλήρωση ρούχων δεν είναι δυνατή.

Για τη συνέχιση του προγράμματος πατήστε το πλήκτρο ►II. Το πρόγραμμα συνεχίζεται αυτόματα.

Υποδείξεις

- Κατά τη συμπλήρωση ρούχων μην αφήσετε την πόρτα πλήρωσης ανοιχτή για μεγαλύτερο χρονικό διάστημα - μπορεί να χυθεί το νερό από τα βρεγμένα ρούχα.
- Σε περίπτωση υψηλής στάθμης νερού, υψηλής θερμοκρασίας ή περιστρεφόμενου κάδου παραμένει η πόρτα πλήρωσης για λόγους ασφαλείας κλειδωμένη και η συμπλήρωση ρούχων δεν είναι δυνατή.
- Η ένδειξη φορτίου κατά τη συμπλήρωση ρούχων δεν είναι ενεργοποιημένη.

Αλλαγή προγράμματος

Όταν αθέλητα ξεκινήσατε ένα λάθος πρόγραμμα, μπορείτε να αλλάξετε το πρόγραμμα ως εξής:

1. Πατήστε το πλήκτρο ►II.
2. Επιλέξτε άλλο πρόγραμμα.
3. Πατήστε το πλήκτρο ►II. Το νέο πρόγραμμα αρχίζει από την αρχή.

Διακοπή προγράμματος

Στα προγράμματα με υψηλή θερμοκρασία:

1. Πατήστε το πλήκτρο ►II.
2. Αφήστε τα ρούχα να κρυσώσουν: Επιλέξτε **Ξέβγαλμα**.
3. Πατήστε το πλήκτρο ►II.

Στα προγράμματα με χαμηλή θερμοκρασία:

1. Πατήστε το πλήκτρο ►II.
2. Επιλέξτε **Στύψιμο** ή **Αντληση νερού**.
3. Πατήστε το πλήκτρο ►II.

Τέλος του προγράμματος σε περίπτωση διακοπής ξεβγάλματος

Στο πεδίο ενδείξεων αναβοσβήνει \cup και εμφανίζεται ο προρρυθμισμένος αριθμός στροφών στυψίματος και η υπόλοιπη διάρκεια προγράμματος για το επιλεγμένο πρόγραμμα.

Συνεχίστε το πρόγραμμα, πατώντας

- το πλήκτρο ►II ή
- αλλάζοντας τον αριθμό στροφών στυψίματος ή ρυθμίζοντας το διακόπτη επιλογής προγράμματος στο **Αντληση νερού** και πατώντας το πλήκτρο ►II.

Τέλος του προγράμματος

Στο πεδίο ενδείξεων εμφανίζεται - 0 - και \odot . Η ενδεικτική λυχνία του πλήκτρου ►II είναι σβηστή.

Απομάκρυνση των ρούχων/ Απενεργοποίηση της συσκευής

1. Ανοίξτε την πόρτα πλήρωσης και αφαιρέστε τα ρούχα.
2. Πατήστε το πλήκτρο $\text{\textcircled{1}}$. Η συσκευή είναι απενεργοποιημένη.
3. Κλείστε τη βρύση του νερού.
Υπόδειξη: Στα μοντέλα Aquastop δεν είναι απαραίτητο.

Υποδείξεις

- Μην ξεχάσετε κανένα κομμάτι ρούχων μέσα στον κάδο. Αυτά μπορεί να "μπουν" στην επόμενη πλύση ή να βιάσουν κάποιο άλλο ρούχο.
- Απομακρύνετε τα υπάρχοντα ενδεχομένως ξένα σώματα από τον κάδο και το λαστιχένιο κολάρο - Κίνδυνος διάβρωσης.
- Σκουπίστε στεγνά το λαστιχένιο κολάρο.

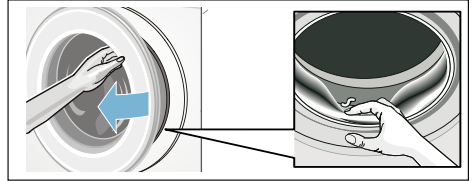

- Αφήστε την πόρτα πλήρωσης και τη θήκη του απορρυπαντικού ανοιχτή, για να μπορεί να στεγνώσει το υπόλοιπο νερό. → Σελίδα 30
- Περιμένετε πάντα το τέλος του προγράμματος, επειδή διαφορετικά η συσκευή μπορεί να είναι ακόμα κλειδωμένη. Μετά ενεργοποιήστε τη συσκευή και περιμένετε την απασφάλιση.
- Όταν στο τέλος του προγράμματος το πεδίο ενδείξεων είναι σβηστό, η λειτουργία εξοικονόμησης ενέργειας είναι ενεργοποιημένη. Για την ενεργοποίηση πατήστε ένα οποιοδήποτε πλήκτρο.

Ρυθμίσεις συσκευής

Τις ακόλουθες ρυθμίσεις μπορείτε να αλλάξετε:

- την ένταση του ήχου για τα σήματα πλήκτρων και τα σήματα υποδείξεων (π.χ. στο τέλος του προγράμματος) και/ή
- την επιλογή/ακύρωση της λειτουργίας αυτόματης απενεργοποίησης της συσκευής και/ή → Σελίδα 8
- την ενεργοποίηση/απενεργοποίηση του σήματος υπόδειξης φροντίδα του κάδου (ανάλογα το μοντέλο). Από

Για την αλλαγή των ρυθμίσεων πρέπει πρώτα να ενεργοποιείτε πάντα τη λειτουργία ρύθμισης.

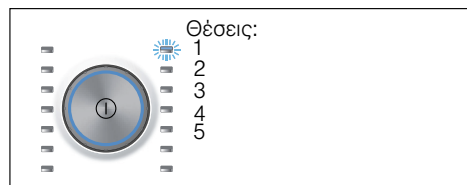

Ενεργοποίηση της λειτουργίας ρύθμισης

1. Πατήστε το πλήκτρο ①.
Η συσκευή είναι ενεργοποιημένη και το πρόγραμμα **Βαμβακερά** εμφανίζεται στη θέση 1.
2. Πατήστε το πλήκτρο **Θερμοκρασία** και συγχρόνως γυρίστε το διακόπτη επιλογής προγράμματος προς τα δεξιά στη θέση 2. Αφήστε το πλήκτρο ελεύθερο.

Η λειτουργία ρύθμισης είναι ενεργοποιημένη και στο πεδίο ενδείξεων εμφανίζεται η προρρυθμισμένη ένταση του ήχου για τα σήματα υποδείξεων.

Μπορείτε τώρα να αλλάξετε τις ρυθμίσεις:

Αλλαγή της έντασης του σήματος

Με το πλήκτρο **Λήξη σε +** ή **-** αλλάξτε στις θέσεις του διακόπτη επιλογής προγράμματος:

- 2: την ένταση του ήχου για τα σήματα υποδείξεων και/ή στο
- 3: την ένταση του ήχου για τα σήματα πλήκτρων.



0 = off,
1 = σιγανά,
2 = μέτρια,
3 = δυνατά,
4 = πολύ δυνατά

Τερματίστε τη λειτουργία ρύθμισης ή:

Επιλογή/ακύρωση της αυτόματης απενεργοποίησης της συσκευής

Με το πλήκτρο **Λήξη σε +** ή **-** επιλέξτε στη θέση 4 του διακόπτη επιλογής προγράμματος τη λειτουργία Αυτόματη απενεργοποίηση σε λειτουργία (On) ή εκτός λειτουργίας (Off).

Τερματίστε τη λειτουργία ρύθμισης ή:

Ενεργοποίηση/ απενεργοποίηση του σήματος υπόδειξης για τη φροντίδα του κάδου

ανάλογα με το μοντέλο

Με το πλήκτρο **Λήξη σε +** ή **-** στη θέση του διακόπτη επιλογής προγράμματος 5 ενεργοποιήστε (On) ή απενεργοποιήστε (Off) το σήμα υπόδειξης **Καθαρισμός κάδου**.

Τερματισμός της λειτουργίας ρύθμισης

Για τον τερματισμό και την αποθήκευση των ρυθμίσεων πατήστε το πλήκτρο ①.

Η συσκευή είναι απενεργοποιημένη. Οι επιλεγμένες ρυθμίσεις ισχύουν από την επόμενη ενεργοποίηση.



Αισθητήρες

Διάταξη αυτόματης προσαρμογής

Ανάλογα με το είδος των υφασμάτων και την ποσότητα των ρούχων η διάταξη αυτόματης προσαρμογής προσαρμόζει την κατανάλωση νερού και τη διάρκεια του προγράμματος ιδανικά σε κάθε πρόγραμμα.

Σύστημα ελέγχου ανομοιόμορφης κατανομής

Το αυτόματο σύστημα ελέγχου ζυγοστάθμισης αναγνωρίζει τους κραδασμούς και φροντίζει, με επανειλημμένες προσπάθειες στυψίματος, για μια ομοιόμορφη κατανομή των ρούχων.

Για λόγους ασφαλείας σε περίπτωση πολύ δυσμενούς κατανομής των ρούχων μειώνεται ο αριθμός των στροφών ή δεν πραγματοποιείται η διαδικασία στυψίματος.

Υπόδειξη: Βάλτε μικρά και μεγάλα κομμάτια ρούχων στον κάδο.
→ Σελίδα 23, → Σελίδα 35

Αισθητήρας νερού (Aguasensor)

ανάλογα με το μοντέλο

Ο αισθητήρας νερού (Aguasensor) ελέγχει κατά τη διάρκεια του ξεβγάλματος το βαθμό θολότητας (η θολότητα προκαλείται από τη ρύπανση και τα υπολείμματα απορρυπαντικού) του νερού ξεβγάλματος. Ανάλογα με τη θολότητα του νερού καθορίζεται η διάρκεια και ο αριθμός των ξεβγαλμάτων.



Καθαρισμός και συντήρηση

Προειδοποίηση

Θανατηφόρος κίνδυνος!

Σε περίπτωση επαφής με υπό τάση ευρισκόμενα μέρη υπάρχει κίνδυνος ηλεκτροπληξίας.

Απενεργοποιήστε τη συσκευή και τραβήξτε το φιν από την πρίζα.

Προειδοποίηση

Κίνδυνος δηλητηρίασης!

Από τα απορρυπαντικά που εμπεριέχουν διαλύτες π.χ. βενζίνη καθαρισμού μπορεί να δημιουργηθούν δηλητηριώδεις αναθυμιάσεις.

Μη χρησιμοποιείτε καθόλου απορρυπαντικά που εμπεριέχουν διαλύτες.

Προσοχή!

Ζημιές στη συσκευή

Τα απορρυπαντικά που εμπεριέχουν διαλύτες π.χ. βενζίνη καθαρισμού μπορεί να προξενήσουν ζημιές στις επιφάνειες και στα εξαρτήματα του πλυντηρίου των ρούχων.

Μη χρησιμοποιείτε καθόλου απορρυπαντικά που εμπεριέχουν διαλύτες.

Έτσι αποτρέπετε τη δημιουργία βιοφίλμ και την ενοχλητική μυρωδιά:

Υποδείξεις

- Φροντίστε για καλό αερισμό του χώρου τοποθέτησης του πλυντηρίου ρούχων.
- Αφήστε την πόρτα πλήρωσης και τη θήκη του απορρυπαντικού ελαφρά ανοιχτή, όταν δε χρησιμοποιείται το πλυντήριο ρούχων.
- Πλένετε κάπου-κάπου με ένα πρόγραμμα **Βαμβακερά 60 °C**, χρησιμοποιώντας μια σκόνη απορρυπαντικού πλήρους πλύσης.

Περίβλημα συσκευής/πεδίο χειρισμού

- Τρίψτε το περίβλημα και το πεδίο χειρισμού με ένα μαλακό, υγρό πανί.
- Απομακρύνετε αμέσως τα υπολείμματα του απορρυπαντικού.
- Απαγορεύεται ο καθαρισμός με ριπή νερού.

Κάδος πλυντηρίου

Χρησιμοποιείτε υλικά καθαρισμού χωρίς χλώριο, κανένα σύρμα τριψίματος.

Σε περίπτωση δημιουργίας οσμών στο πλυντήριο των ρούχων ή για τον καθαρισμό του κάδου εκτελέστε το πρόγραμμα **Καθαρισμός κάδου 90 °C** χωρίς ρούχα. Γι' αυτό χρησιμοποιήστε σκόνη απορρυπαντικού πλήρους πλύσης.

Απασβέστωση

Δε χρειάζεται η απασβέστωση σε περίπτωση σωστής δόσης απορρυπαντικού. Σε περίπτωση όμως που χρειαστεί, ενεργήστε σύμφωνα με τα στοιχεία του κατασκευαστή του μέσου απασβέστωσης. Κατάλληλα αποσκληρυντικά μπορείτε να προμηθευτείτε μέσω της ιστοσελίδας μας ή μέσω του σέρβις πελατών. → Σελίδα 37

Θήκη του απορρυπαντικού και το περίβλημά της

Όταν υπάρχουν υπολείμματα απορρυπαντικού ή μαλακτικού:

1. Τραβήξτε έξω τη θήκη του απορρυπαντικού. Πιέστε το ένθετο προς τα κάτω και αφαιρέστε εντελώς τη θήκη.
2. Αφαίρεση του ενθέτου: Πιέστε το ένθετο με το δάχτυλο από κάτω προς τα πάνω.

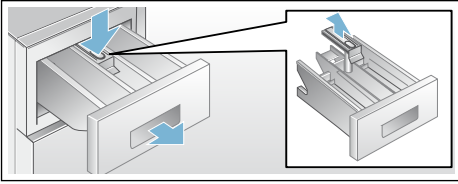

- Καθαρίστε τη θήκη του απορρυπαντικού και το ένθετο με νερό και με μια βούρτσα και στεγνώστε τα. Καθαρίστε επίσης το περίβλημα εσωτερικά.
- Τοποθετήστε το ένθετο και ασφαλίστε το (περάστε τον κύλινδρο πάνω στον πείρο οδηγό).
- Σπρώξτε μέσα τη θήκη του απορρυπαντικού.

Υπόδειξη: Αφήστε τη θήκη του απορρυπαντικού ανοιχτή, για να μπορεί να στεγνώσει το υπόλοιπο νερό.

Αντλία των απόνερων φραγμένη, εκκένωση ανάγκης

! Προειδοποίηση

Κίνδυνος ζεματίσματος!

Τα απόνερα κατά την πλύση με υψηλές θερμοκρασίες είναι καυτά. Κατά την επαφή με τα καυτά απόνερα μπορεί κανείς να ζεματιστεί.

Αφήστε τα απόνερα να κρυώσουν.

- Κλείστε τη βάνα παροχής νερού, για να μην εισέρχεται άλλο νερό και να πρέπει να αποχετευτεί μέσω της αντλία των απόνερων.
- Θέστε τη συσκευή εκτός λειτουργίας. Τραβήξτε το φικς από την πρίζα.
- Ανοίξτε και αφαιρέστε το κλαπέτο σέρβις.

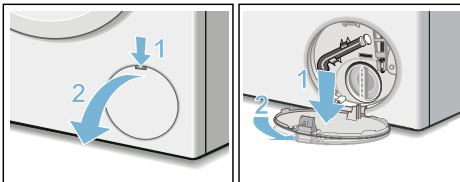

- Βγάλτε τον εύκαμπο σωλήνα αποχέτευσης από το στήριγμα.

Αφαιρέστε το πώμα, αφήστε τα απόνερα να χυθούν σε κατάλληλο δοχείο.

Σπρώξτε πάνω το πώμα και τοποθετήστε τον εύκαμπο σωλήνα εκροής στο στήριγμα.

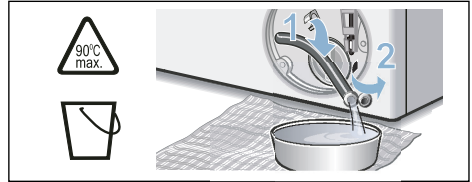

- Ξεβιδώστε προσεκτικά το καπάκι της αντλίας, το τυχόν υπόλοιπο νερό μπορεί να χυθεί. Καθαρίστε τον εσωτερικό χώρο, το σπείρωμα στο καπάκι της αντλίας και το περίβλημα της αντλίας. Η φτερωτή της αντλίας των απόνερων πρέπει να μπορεί να περιστρέφεται. Τοποθετήστε ξανά και βιδώστε το καπάκι της αντλίας. Η λαβή πρέπει να βρίσκεται σε κάθετη θέση.

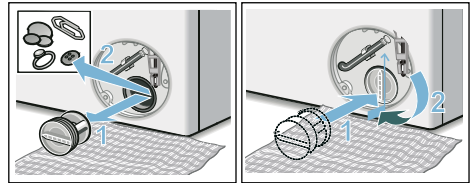

- Τοποθετήστε, ασφαλίστε και κλείστε το κλαπέτο σέρβις.

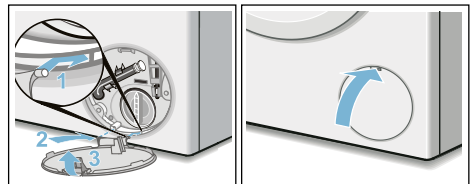

- Υπόδειξη:** Για να εμποδίσετε να καταλήξει κατά την επόμενη πλύση αχρησιμοποίητο απορρυπαντικό στην αποχέτευση: Χύστε περίπου 1 λίτρο νερό στο θάλαμο II και ξεκινήστε το πρόγραμμα **Αντληση νερού** αντλησης.

Ο εύκαμπτος σωλήνας αποχέτευσης είναι φραγμένος στο σιφόνι

1. Θέστε τη συσκευή εκτός λειτουργίας. Τραβήξτε το φικ από την πρίζα.
2. Λύστε το σφιγκτήρα εύκαμπτου σωλήνα. Αφαιρέστε προσεκτικά τον εύκαμπτο σωλήνα αποχέτευσης, το τυχόν υπόλοιπο νερό μπορεί να χυθεί.
3. Καθαρίστε τον εύκαμπτο σωλήνα αποχέτευσης και το στόμιο του σιφωνιού.

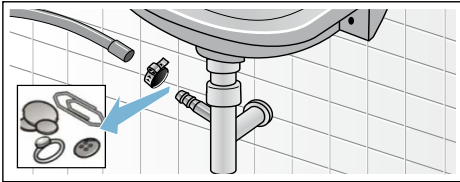

4. Τοποθετήστε ξανά τον εύκαμπτο σωλήνα αποχέτευσης και ασφαλίστε το σημείο σύνδεσης με ένα σφιγκτήρα εύκαμπτου σωλήνα.

Το φίλτρο (σήτα) στην παροχή νερού είναι φραγμένο

Γι' αυτό μειώστε πρώτα την πίεση του νερού στον εύκαμπτο σωλήνα παροχής:

1. Κλείστε τη βάνα του νερού.
2. Επιλέξτε ένα οποιοδήποτε πρόγραμμα (εκτός Ξέβγαλμα/Στύψιμο/Αντληση).
3. Πατήστε το πλήκτρο ►II. Αφήστε το πρόγραμμα να τρέξει περίπου 40 δευτερόλεπτα.
4. Πατήστε το πλήκτρο ①. Η συσκευή είναι απενεργοποιημένη.
5. Τραβήξτε το φικ από την πρίζα.

Μετά καθαρίστε τη σήτα:

1. Αφαιρέστε τον εύκαμπτο σωλήνα από τη βάνα παροχής νερού. Καθαρίστε τη σήτα με μια μικρή βούρτσα.

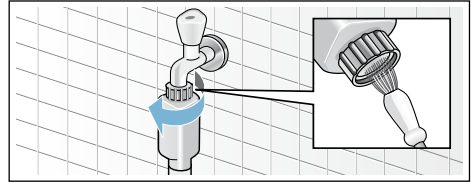

2. Στα μοντέλα Standard και Aqua-Secure καθαρίστε τη σήτα στην πίσω πλευρά της συσκευής: Αφαιρέστε τον εύκαμπτο σωλήνα στην πίσω πλευρά της συσκευής, τραβήξτε έξω τη σήτα με μια τσιμπίδα και καθαρίστε την.

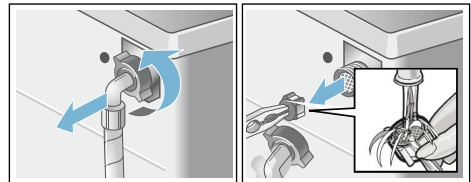

3. Συνδέετε τον εύκαμπτο σωλήνα και ελέγξτε τη στεγανότητα. Συνδέετε τον εύκαμπτο σωλήνα και ελέγξτε τη στεγανότητα.

? Βλάβες, τι μπορεί να γίνει;

Διάταξη απασφάλισης ανάγκης

π.χ. σε περίπτωση διακοπής ρεύματος
Το πρόγραμμα συνεχίζεται, όταν αποκατασταθεί ξανά η παροχή ρεύματος.

Όταν όμως θέλετε να βγάλετε τα ρούχα, τότε μπορείτε να ανοίξετε την πόρτα πλήρωσης, όπως περιγράφεται πιο κάτω:

⚠ Προειδοποίηση

Κίνδυνος ζεματίσματος!

Κατά την πλύση με υψηλές θερμοκρασίες σε περίπτωση επαφής με τα καυτά απόνερα και ρούχα μπορεί κανείς να ζεματιστεί.
Ενδεχομένως αφήστε τα πρώτα να κρυσώσουν.

⚠ Προειδοποίηση

Κίνδυνος τραυματισμού!

Όταν πιάνετε μέσα στον περιστρεφόμενο κάδο μπορεί να τραυματίσετε τα χέρια σας.
Μη βάζετε τα χέρια σας μέσα στον περιστρεφόμενο κάδο.
Περιμένετε, μέχρι να σταματήσει να περιστρέφεται ο κάδος.

Προσοχή!

Ζημιές από διαρροή νερού

Η διαρροή νερού μπορεί να οδηγήσει σε ζημιές.
Μην ανοίξετε την πόρτα πλήρωσης, εφόσον φαίνεται ακόμα νερό στο τζάμι.

1. Θέστε τη συσκευή εκτός λειτουργίας.
Τραβήξτε το φικ από την πρίζα.
2. Αδειάστε τα απόνερα. → Σελίδα 31
3. Τραβήξτε τη διάταξη απασφάλισης ανάγκης προς τα κάτω με ένα εργαλείο και αφήστε την ελεύθερη.
Η πόρτα πλήρωσης μπορεί στη συνέχεια να ανοίξει.

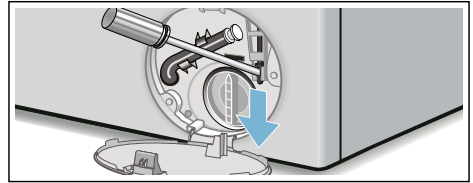



el Βλάβες, τι μπορεί να γίνει;

Υποδείξεις στο πεδίο ενδείξεων

Ένδειξη	Αιτία/Αντιμετώπιση
- P - και ☉	Η πόρτα πλήρωσης είναι απασφαλισμένη. Η συμπλήρωση ρούχων είναι δυνατή.
- P -	<ul style="list-style-type: none">■ Η θερμοκρασία είναι πολύ υψηλή. Περιμένετε, μέχρι να πέσει η θερμοκρασία.■ Η στάθμη του νερού είναι πολύ υψηλή. Η συμπλήρωση ρούχων δεν είναι δυνατή. Κλείστε ενδεχομένως αμέσως την πόρτα. Πατήστε το πλήκτρο ►II, για τη συνέχιση του προγράμματος.
☉ αναβοσβήνει	<ul style="list-style-type: none">■ Ενδεχομένως κάποιο ρούχο είναι μαγκωμένο. Ανοίξτε και κλείστε την πόρτα πλήρωσης ακόμα μια φορά και πατήστε το πλήκτρο ►II.■ Ενδεχομένως πιέστε την πόρτα να κλείσει ή αντίστοιχα αφαιρέστε τα ρούχα και πιέστε την πόρτα εκ νέου.■ Ενδεχομένως απενεργοποιήστε και επανενεργοποιήστε τη συσκευή. Ρυθμίστε πρόγραμμα και κάντε τις ατομικές ρυθμίσεις. Ξεκινήστε το πρόγραμμα.
☹ ανάβει	<ul style="list-style-type: none">■ Ανοίξτε καλά τη βάνα του νερού,■ ο εύκαμπος σωλήνας παροχής είναι τσακισμένος/μαγκωμένος,■ η πίεση του νερού είναι πολύ χαμηλή. Καθαρίστε το φίλτρο. → Σελίδα 32
E:18	<ul style="list-style-type: none">■ Αντλία των απόνερων φραγμένη. Καθαρίστε την αντλία απόνερων. → Σελίδα 31■ Εύκαμπος σωλήνας αποχέτευσης / σωλήνας αποχέτευσης φραγμένος. Καθαρίστε τον εύκαμπο σωλήνα αποχέτευσης στο σιφόνι. → Σελίδα 32
E:23	Νερό στη λεκάνη του πυθμένα, διαρροή στη συσκευή. Κλείστε τη τη βάνα του νερού. Καλέστε το σέρβις πελατών! → Σελίδα 37
☹	Η ασφάλεια παιδιών είναι ενεργοποιημένη, απενεργοποιήστε την. → Σελίδα 26
☹ ανάβει	Αναγνωρίστηκε πάρα πολύ αφρός, ενεργοποιήθηκαν πρόσθετα ξεβγάλματα. Στην επόμενη διαδικασία πλύσης με το ίδιο φορτίο χρησιμοποιήστε λιγότερο απορρυπαντικό.
Η ενδεικτική λυχνία για το πρόγραμμα Καθαρισμός κάδου* αναβοσβήνει * ανάλογα με το μοντέλο	Εκτελέστε το πρόγραμμα Καθαρισμός κάδου 90 °C ή ένα πρόγραμμα 60 °C, για τον καθαρισμό και φροντίδα του κάδου και του δοχείου της σαπουνάδας. Υποδείξεις <ul style="list-style-type: none">■ Εκτελέστε το πρόγραμμα χωρίς ρούχα.■ Χρησιμοποιήστε σκόνη απορρυπαντικού πλήρους πλύσης ή ένα απορρυπαντικό που περιέχει λευκαντικό. Για την αποφυγή της δημιουργίας αφρού χρησιμοποιήστε μόνο τη μισή από τη συνιστούμενη από τον κατασκευαστή ποσότητα απορρυπαντικού. Μη χρησιμοποιήσετε κανένα απορρυπαντικό μάλλινων ή ευαίσθητων ρούχων.■ Ενεργοποίηση/απενεργοποίηση του σήματος υπόδειξης → Σελίδα 28
Άλλες ενδείξεις	Απενεργοποιήστε τη συσκευή, περιμένετε 5 δευτερόλεπτα και ξαναενεργοποιήστε την. Αν η ένδειξη εμφανιστεί εκ νέου, καλέστε την υπηρεσία τεχνικής εξυπηρέτησης πελατών. → Σελίδα 37

Βλάβες, τι μπορεί να γίνει;

Βλάβες	Αιτία/Αντιμετώπιση
Εξέρχεται νερό.	<ul style="list-style-type: none"> ■ Στερεώστε σωστά τον εύκαμπο σωλήνα αποχέτευσης / αντικαταστήστε τον. ■ Σφίξτε σταθερά την κοχλιωτή σύνδεση (ρακόρ) του εύκαμπτου σωλήνα παροχής.
Καμία εισόδος νερού. Το απορριπτικό δεν εισέρχεται στον κάδο.	<ul style="list-style-type: none"> ■ Το πλήκτρο ►II δεν έχει πατηθεί; ■ Η βάνα του νερού δεν είναι ανοιχτή; ■ Είναι ενδεχομένως φραγμένο το φίλτρο; Καθαρίστε το φίλτρο. → Σελίδα 32 ■ Είναι ο εύκαμπος σωλήνας παροχής τσακισμένος ή μαγκωμένος;
Η πόρτα πλήρωσης δεν μπορεί να ανοίξει.	<ul style="list-style-type: none"> ■ Η λειτουργία ασφαλείας είναι ενεργοποιημένη. Διακοπή προγράμματος; → Σελίδα 26 ■ ☞ Είναι η ασφάλεια παιδιών ενεργοποιημένη; Απενεργοποιήστε την. → Σελίδα 26 ■ ☞ (διακοπή ξεβγάλματος = χωρίς τελικό στύψιμο) έχει επιλεγεί; → Σελίδα 27 ■ Άνοιγμα δυνατό μόνο μέσω της απασφάλισης ανάγκης; → Σελίδα 33
Το πρόγραμμα δεν ξεκινά.	<ul style="list-style-type: none"> ■ Το πλήκτρο ►II ή χρόνος Λήξη σε έχει επιλεγεί; ■ Είναι η πόρτα πλήρωσης κλειστή; ■ ☞ Είναι η ασφάλεια παιδιών ενεργοποιημένη; Απενεργοποιήστε την. → Σελίδα 26
Σύντομο τράνταγμα/ περιστροφή του κάδου μετά την έναρξη του προγράμματος.	Κανένα σφάλμα - κατά το ξεκίνημα του προγράμματος πλύσης μπορεί να εμφανιστεί ένα σύντομο τράνταγμα του κάδου, λόγω του εσωτερικού ελέγχου του κινητήρα.
Το νερό πλύσης δεν αντλείται.	<ul style="list-style-type: none"> ■ ☞ (διακοπή ξεβγάλματος = χωρίς τελικό στύψιμο) έχει επιλεγεί; → Σελίδα 27 ■ Καθαρίστε την αντλία απόνευσης. → Σελίδα 31 ■ Καθαρίστε το σωλήνα αποχέτευσης και/ή τον εύκαμπο σωλήνα αποχέτευσης.
Το νερό δε φαίνεται μέσα στον κάδο.	Κανένα σφάλμα - η στάθμη του νερού βρίσκεται κάτω από την ορατή περιοχή.
Το αποτέλεσμα του στυψίματος δεν είναι ικανοποιητικό. Τα ρούχα στάζουν/είναι πολύ βρεγμένα.	<ul style="list-style-type: none"> ■ Κανένα σφάλμα - το σύστημα ελέγχου ζυγοστάθμισης διέκοψε το στύψιμο λόγω ανομοιόμορφης κατανομής των ρούχων. Βάλτε μικρά και μεγάλα κομμάτια ρούχων στον κάδο. ■ Λιγόν. τσαλάκωμα (ανάλογα το μοντέλο) έχει επιλεγεί; → Σελίδα 22 ■ Έχει επιλεγεί πολύ χαμηλός αριθμός στροφών;
Η διαδικασία στυψίματος ενεργοποιείται πολλές φορές.	Κανένα σφάλμα - το σύστημα ελέγχου ζυγοστάθμισης διορθώνει την ανομοιόμορφη κατανομή των ρούχων.
Το πρόγραμμα διαρκεί περισσότερο από συνήθως.	<ul style="list-style-type: none"> ■ Κανένα σφάλμα - το πρόγραμμα ελέγχου κατανομής ρούχων αντισταθμίζει την ανομοιόμορφη κατανομή των ρούχων, κατανέμοντας κατ' επανάληψη τα ρούχα. ■ Κανένα σφάλμα - το σύστημα ελέγχου του αφρού είναι ενεργοποιημένο - προστίθεται μια διαδικασία ξεβγάλματος.
Η διάρκεια του προγράμματος αλλάζει κατά τη διάρκεια του κύκλου πλύσης.	Κανένα σφάλμα - η λειτουργία προγράμματος βελτιστοποιείται για την εκάστοτε διεργασία πλύσης. Αυτό μπορεί να οδηγήσει στην αλλαγή της διάρκειας του προγράμματος στο πεδίο ενδείξεων.

Βλάβες	Αιτία/Αντιμετώπιση
Υπόλοιπο νερό στο θάλαμο  του πρόσθετου υγρού φροντίδας.	<ul style="list-style-type: none"> ■ Κανένα σφάλμα. - η δράση του υγρού φροντίδας δεν επηρεάζεται αρνητικά. ■ Καθαρίστε ενδεχομένως το ένθετο.
Δημιουργία οσμών στο πλυντήριο των ρούχων.	<p>Εκτελέστε το πρόγραμμα Καθαρισμός κάδου ή Βαμβακερά 90 °C χωρίς ρούχα.</p> <p>Χρησιμοποιήστε γι' αυτό σκόνη απορρυπαντικού πλήρους πλύσης ή ένα απορρυπαντικό που περιέχει λευκαντικό.</p> <p>Υπόδειξη: . Για την αποφυγή της δημιουργίας αφρού χρησιμοποιήστε μόνο τη μισή από τη συνιστούμενη από τον κατασκευαστή ποσότητα απορρυπαντικού. Μη χρησιμοποιήσετε κανένα απορρυπαντικό μάλλινων ή ευαίσθητων ρούχων.</p>
Το σύμβολο  ανάβει στο πεδίο ενδείξεων. Ενδεχομένως από τη θήκη του απορρυπαντικού εξέρχεται αφρός.	<p>Μήπως χρησιμοποιήσατε υπερβολική ποσότητα απορρυπαντικού;</p> <p>Αναμείξτε μια κουταλιά της σούπας μαλακτικό με 1/2 λίτρο νερό και βάλτε το στο θάλαμο II (όχι στα ρούχα εξωτερικής χρήσης, στα αθλητικά ρούχα και στα υφάσματα με πούπουλα!).</p> <p>Μειώστε τη δόση του απορρυπαντικού στη επόμενη πλύση.</p>
Δημιουργία ισχυρών θορύβων, κραδασμών και "περπάτημα" κατά το στύψιμο.	<ul style="list-style-type: none"> ■ Ευθυγραμμίστηκε η συσκευή; Ευθυγραμμίστε τη συσκευή. → Σελίδα 46 ■ Τα πόδια της συσκευής είναι στερεωμένα; Ασφαλίστε τα πόδια της συσκευής. → Σελίδα 46 ■ Αφαιρέθηκαν οι ασφάλειες μεταφοράς; Αφαιρέστε τις ασφάλειες μεταφοράς. → Σελίδα 42
Το πεδίο ενδείξεων/οι ενδεικτικές λυχνίες δε λειτουργούν κατά τη διάρκεια της λειτουργίας της συσκευής.	<ul style="list-style-type: none"> ■ Διακοπή ρεύματος; ■ Έπεσαν οι ασφάλειες; Ανεβάστε/αλλάξτε τις ασφάλειες. ■ Αν η βλάβη εμφανίζεται επανειλημμένα, καλέστε το σέρβις πελατών.
Κατάλοιπα απορρυπαντικού πάνω στα ρούχα.	<ul style="list-style-type: none"> ■ Σε μεμονωμένες περιπτώσεις απορρυπαντικά που είναι ελεύθερα φωσφορικών, περιέχουν κατάλοιπα αδιάλυτα στο νερό. ■ Επιλέξτε Ξέβγαλμα ή βουρτίστε τα ρούχα μετά την πλύση.
Στην κατάσταση διακοπής εμφανίζεται - P - στο πεδίο ενδείξεων.	<ul style="list-style-type: none"> ■ Η στάθμη του νερού είναι πολύ υψηλή. Η συμπλήρωση ρούχων δεν είναι δυνατή. Κλείστε ενδεχομένως αμέσως την πόρτα. ■ Πατήστε το πλήκτρο ►II, για τη συνέχιση του προγράμματος.
Στην κατάσταση διακοπής εμφανίζεται - P - και © στο πεδίο ενδείξεων.	<p>Η πόρτα πλήρωσης είναι απασφαλισμένη. Η συμπλήρωση ρούχων είναι δυνατή.</p>
Εάν δεν μπορείτε να διορθώσετε μόνοι σας μια βλάβη (μετά απενεργοποίηση/ενεργοποίηση) ή είναι αναγκαία μια επισκευή:	<ul style="list-style-type: none"> ■ Απενεργοποιήστε τη συσκευή και τραβήξτε το φιλς από την πρίζα. ■ Κλείστε τη βάνα του νερού και καλέστε το σέρβις πελατών.



Υπηρεσία τεχνικής εξυπηρέτησης πελατών

Σε περίπτωση που δεν μπορείτε να αποκαταστήσετε οι ίδιοι μια βλάβη, απευθυνθείτε παρακαλώ στο σέρβις πελατών της εταιρείας μας. → Εξώφυλλο

Εμείς βρίσκουμε πάντοτε μια κατάλληλη λύση, επίσης και για την αποφυγή των περιπτώσεων επισκέψεων του τεχνικού.

Δώστε παρακαλώ στο σέρβις πελατών τον αριθμό προϊόντος (E-Nr.) και τον αριθμό κατασκευής (FD) της συσκευής.

E-Nr. _____	FD _____
-------------	----------

E-Nr. Αριθμός προϊόντος
FD Αριθμός κατασκευής

Αυτά τα στοιχεία θα τα βρείτε *ανάλογα το μοντέλο:

Στην πόρτα πλήρωσης εσωτερικά* / στο ανοιχτό κλαπέτο σέρβις* και στην πίσω πλευρά της συσκευής.

Εμπιστευθείτε την εμπειρία του κατασκευαστή.

Απευθυνθείτε σ' εμάς. Έτσι εξασφαλίζετε, ότι η επισκευή θα πραγματοποιηθεί από εκπαιδευμένους τεχνικούς του σέρβις με τα γνήσια ανταλλακτικά.



Τιμές κατανάλωσης

Κατανάλωση ενέργειας και νερού, διάρκεια του προγράμματος και υπόλοιπη υγρασία των κύριων προγραμμάτων πλύσης

(στοιχεία κατά προσέγγιση)

Πρόγραμμα	Φορτίο	Κατανάλωση ενέργειας*	Κατανάλωση νερού*	Διάρκεια προγράμματος*
Βαμβακερά 20 °C	8 kg	0,25 kWh	87 λίτρα	2 ¾ ώρες
Βαμβακερά 40 °C	8 kg	1,05 kWh	87 λίτρα	3 ώρες
Βαμβακερά 60 °C	8 kg	1,15 kWh	87 λίτρα	2 ¾ ώρες
Βαμβακερά 90 °C	8 kg	2,20 kWh	97 λίτρα	2 ¾ ώρες
Συνθετικά 40 °C	4 kg	0,71 kWh	64 λίτρα	2 ώρες
Ανάμεικτα 40 °C	4 kg	0,60kWh	45 λίτρα	1 ¼ ώρες
Μεταξωτά 30 °C	2 kg	0,19kWh	37 λίτρα	¾ ώρες
Μάλλινα 30 °C	2 kg	0,19 kWh	41 λίτρα	¾ ώρες

Πρόγραμμα	Στοιχεία υπόλοιπης υγρασίας κατά προσέγγιση**			
	WM16... μέγ. 1.600 στροφές/λεπτό	WM14... μέγ. 1.400 στροφές/λεπτό	WM12... μέγ. 1.200 στροφές/λεπτό	WM10... μέγ. 1.000 στροφές/λεπτό
Βαμβακερά	44 %	48 %	53 %	62 %
Συνθετικά	40 %	40 %	40 %	40 %
Μεταξωτά	30 %	30 %	30 %	30 %
Μάλλινα	45 %	45 %	45 %	45 %













* Οι τιμές αποκλίνουν ανάλογα την πίεση του νερού, τη σκληρότητα του νερού, τη θερμοκρασία εισόδου του νερού, τη θερμοκρασία περιβάλλοντος, το είδος των ρούχων, την ποσότητα των ρούχων και τη ρύπανση των ρούχων, το χρησιμοποιούμενο απορρυπαντικό, τις διακυμάνσεις στην τάση του δικτύου και τις επιλεγμένες πρόσθετες λειτουργίες από τις αναφερόμενες τιμές.

** Στοιχεία υπόλοιπης υγρασίας με βάση τον περιορισμό του αριθμού στροφών στύψιματος και μέγιστο φορτίο που εξαρτώνται από το πρόγραμμα.

Αποτελεσματικότερα προγράμματα για βαμβακερά υφάσματα

Τα ακόλουθα προγράμματα (στάνταρ προγράμματα, χαρακτηρίζονται με το ) είναι κατάλληλα για τον καθαρισμό μέτρια λερωμένων βαμβακερών υφασμάτων και αποτελεσματικότερα σχετικά με τη συνδυασμένη κατανάλωση ενέργειας και νερού.

Στάνταρ προγράμματα για βαμβακερά σύμφωνα με τη διάταξη (ΕΕ) αριθ. 1015/2010

Πρόγραμμα + Θερμοκρασία + Πλήκτρο	Φορτίο	Διάρκεια προγράμματος κατά προσέγγιση
 Βαμβακερά +  +  ecoPerfect 	8 kg	3 ½ ώρες
 Βαμβακερά +  +  ecoPerfect 	4 kg	3 ½ ώρες
 Βαμβακερά +  +  ecoPerfect 	4 kg	3 ½ ώρες

Ρύθμιση προγράμματος για ελέγχους και επισήμανση της κατανάλωσης ηλεκτρικής ενέργειας σύμφωνα με την οδηγία 2010/30/ΕΕ με κρύο νερό (15 °C).

Τα στοιχεία της θερμοκρασίας προγράμματος προσανατολίζονται στη θερμοκρασία που αναγράφεται στην ετικέτα περιποίησης στα ρούχα. Η πραγματική θερμοκρασία πλύσης μπορεί για λόγους εξοικονόμησης ενέργειας να αποκλίνει από την αναφερόμενη θερμοκρασία προγράμματος.



Τεχνικά στοιχεία

Διαστάσεις:

850 x 600 x 590 mm

(πλάτος x βάθος x ύψος)

Βάρος:

70 - 85 kg (ανάλογα το μοντέλο)

Σύνδεση στο ηλεκτρικό δίκτυο:

Τάση δικτύου 220 - 240 V, 50Hz

Ονομαστικό ρεύμα 10 A

Ονομαστική ισχύς 1.900 - 2.300 W

Πίεση νερού:

100 - 1.000 kPa (1 - 10 bar)

Απορροφούμενη ισχύς στην απενεργοποιημένη κατάσταση:

0,12 W

Απορροφούμενη ισχύς στη μη απενεργοποιημένη κατάσταση:

0,43 W



Τοποθέτηση και σύνδεση

Υλικά παράδοσης

Υπόδειξη: Ελέγξτε το πλυντήριο για τυχόν ζημιές μεταφοράς. Μη θέσετε σε λειτουργία ένα πλυντήριο που έχει ζημιά. Απευθυνθείτε σε περίπτωση διαμαρτυρίας στον έμπορα, που αγοράσατε τη συσκευή ή στο σέρβις πελατών της εταιρείας μας.
→ Σελίδα 37

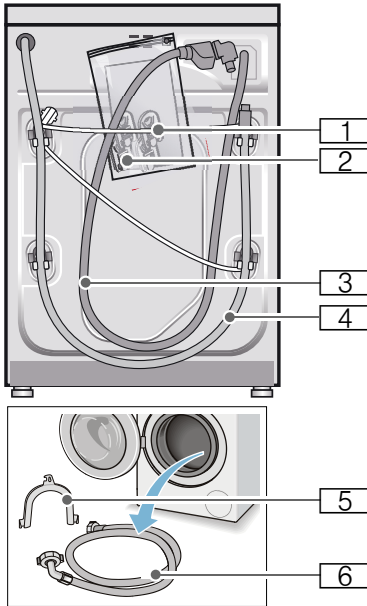

- 1 Ηλεκτρικό καλώδιο
 - 2 Σακούλα:
 - Οδηγίες χρήσης και οδηγίες τοποθέτησης
 - Κατάλογος κέντρων σέρβις πελατών*
 - Εγγύηση*
 - Πώματα για τις οπές μετά την αφαίρεση των ασφαλειών μεταφοράς
 - Προσαρμογέας με ροδέλα στεγανοποίησης από 21 mm = 1/2" στα 26,4 mm = 3/4" *
 - 3 Εύκαμπτος σωλήνας νερού στο μοντέλο Aquastop
 - 4 Εύκαμπτος σωλήνας αποχέτευσης του νερού
 - 5 Καμπύλη για τη σταθεροποίηση του εύκαμπτου σωλήνα αποχέτευσης του νερού*
 - 6 Εύκαμπτος σωλήνας νερού στα μοντέλα Standard/Aqua-Secure
- * ανάλογα με το μοντέλο

Επιπλέον κατά τη σύνδεση του εύκαμπτου σωλήνα αποχέτευσης του νερού σε ένα σιφόνι χρειάζεται ένας σφινγκτήρας εύκαμπτου σωλήνα \varnothing 24 - 40 mm (ειδικά καταστήματα).

Χρήσιμα εργαλεία

- Αλφάδι για την ευθυγράμμιση του πλυντηρίου
- Κλειδί για βίδες με:
 - SW13 για το λύσιμο των ασφαλειών μεταφοράς και
 - SW17 για την ευθυγράμμιση των ποδιών του πλυντηρίου

Υποδείξεις ασφαλείας



Προειδοποίηση

Κίνδυνος τραυματισμού!

- Το πλυντήριο ρούχων έχει ένα μεγάλο βάρος.
Προσέχετε κατά το σήκωμα/τη μεταφορά του πλυντηρίου ρούχων.
- Κατά το σήκωμα του πλυντηρίου από προεξέχοντα λειτουργικά μέρη (π.χ. πόρτα), τα μέρη αυτά μπορεί να σπάσουν και να προξενήσουν τραυματισμούς.
Μη σηκώνετε το πλυντήριο ρούχων από τα εξαρτήματα που προεξέχουν.
- Από τη μη σωστή τοποθέτηση των εύκαμπτων σωλήνων και του τροφοδοτικού καλωδίου υφίσταται κίνδυνος σκοντάματος και τραυματισμού.
Οι εύκαμπτοι σωλήνες και οι αγωγοί πρέπει να εγκαθίστανται έτσι, ώστε να μην υπάρχει κίνδυνος σκοντάματος.

Προσοχή!

Ζημιές στη συσκευή

Οι παγωμένοι εύκαμπτοι σωλήνες είναι δυνατόν να σκάσουν/σπάσουν.
Μην τοποθετείτε το πλυντήριο ρούχων σε επικίνδυνες για πάγωμα περιοχές ή στην ύπαιθρο.

Προσοχή!

Ζημιά νερού

Οι θέσεις σύνδεσης του εύκαμπτου σωλήνα παροχής νερού και του εύκαμπτου σωλήνα αποχέτευσης του νερού βρίσκονται κάτω από υψηλή πίεση νερού. Για να αποφύγετε τη διαρροή ή τις ζημιές από τυχόν διαρροή νερού, προσέξτε οπωσδήποτε τις υποδείξεις σε αυτό το κεφάλαιο.

Υποδείξεις

- Εκτός από τις εδώ αναφερόμενες υποδείξεις είναι δυνατόν να ισχύουν επιπλέον ιδιαίτερες προδιαγραφές της αρμόδιας υπηρεσίας ύδρευσης και της Δ.Ε.Η.
- Σε περίπτωση αμφιβολίας αναθέστε τη σύνδεση σε έναν ειδικευμένο τεχνίτη.

Επιφάνεια τοποθέτησης

Υπόδειξη: Η σταθερότητα είναι σημαντική, για να μη "μετακινείται" το πλυντήριο ρούχων!

- Η επιφάνεια τοποθέτησης πρέπει να είναι σταθερή και επίπεδη.
- Τα μαλακά πατώματα/Οι μαλακές επιστρώσεις δαπέδου δεν είναι κατάλληλα/κατάλληλες.

Τοποθέτηση επάνω σε βάση ή σε ξύλινο πάτωμα

Προσοχή!

Ζημιές στη συσκευή

Το πλυντήριο μπορεί να "περπατήσει" κατά το στύψιμο και να ανατραπεί ή να πέσει από τη βάση.

Στερεώστε τα πόδια της συσκευής οπωσδήποτε με τις υποδοχές συγκράτησης.

Αριθ. παραγγελίας WMZ 2200, WX 9756, Z 7080X0

Υπόδειξη: Στα πατώματα με ξύλινα δοκάρια τοποθετείτε το πλυντήριο ρούχων:

- κατά το δυνατόν σε μια γωνία,
- πάνω σε μια ανθεκτική στο νερό ξύλινη πλάκα (πάχος τουλάχιστο 30 mm), η οποία είναι σταθερά βιδωμένη πάνω στο δάπεδο.

Τοποθέτηση πάνω σε μια βάση με συρτάρι

Αριθ. παραγγελίας βάσης: WMZ 20490, WZ 20490, WZ 20510, WZ 20520

Υποεντοιχισμός/Τοποθέτηση της συσκευής σε συγκρότημα κουζίνας

Προειδοποίηση

Θανατηφόρος κίνδυνος!

Σε περίπτωση επαφής με υπό τάση ευρισκόμενα μέρη υπάρχει κίνδυνος ηλεκτροπληξίας.
Μην απομακρύνετε το κάλυμμα της συσκευής.

Υποδείξεις

- Απαραίτητο πλάτος θέσης τοποθέτησης 60 cm.
- Τοποθετήστε το πλυντήριο των ρούχων μόνο κάτω από έναν μονοκόμματο πάγκο εργασίας, σταθερά συνδεδεμένο με τα γειτονικά τβουλάπια.

Απομάκρυνση των ασφαλειών μεταφοράς

Προσοχή!

Ζημιές στη συσκευή

- Το πλυντήριο είναι ασφαλισμένο για τη μεταφορά με ασφάλειες μεταφοράς. Οι ασφάλειες μεταφοράς που δεν έχουν αφαιρεθεί μπορεί κατά τη λειτουργία του πλυντηρίου να προκαλέσουν ζημιές, π.χ. στον κάδο. Πριν την πρώτη χρήση απομακρύνετε οπωσδήποτε εντελώς και τις 4 ασφάλειες μεταφοράς. Φυλάξτε τις ασφάλειες.
- Για την αποφυγή των ζημιών μεταφοράς σε μια αργότερη μεταφορά, τοποθετήστε οπωσδήποτε ξανά τις ασφάλειες πριν τη μεταφορά.

Υπόδειξη: Φυλάξτε τις βίδες και τα χιτώνια.

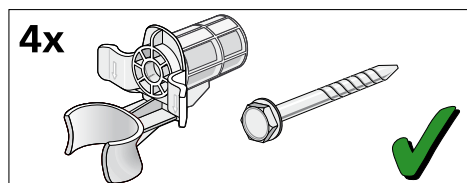

1. Αφαιρέστε τους εύκαμπτους σωλήνες από τα στηρίγματα.

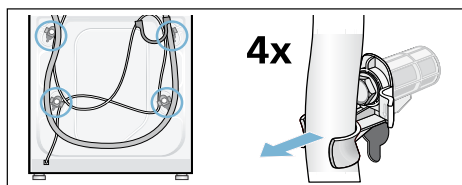

2. Λύστε και τις 4 βίδες των ασφαλειών μεταφοράς με ένα κλειδί SW13 και αφαιρέστε τις. Απομακρύνετε τα χιτώνια. Αφαιρέστε εδώ το ηλεκτρικό καλώδιο από τα στηρίγματα.

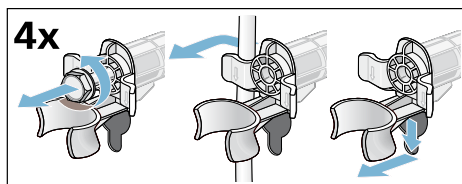

3. Τοποθετήστε τα καλύμματα. Ασφαλίστε τα καλύμματα καλά, πιέζοντας το άγκιστρο μαντάλωσης.

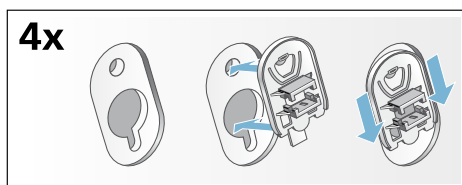

Μήκη εύκαμπτων και σταθερών σωλήνων

- Σύνδεση στην αριστερή πλευρά

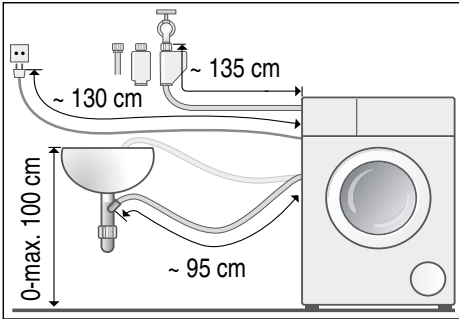

- Σύνδεση στη δεξιά πλευρά

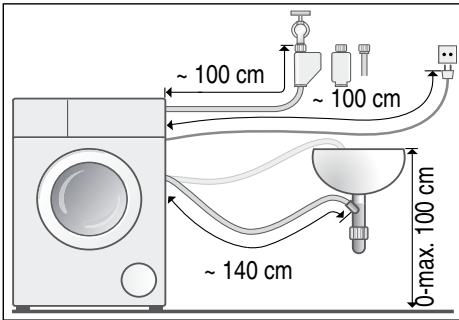

Συμβουλή: Στα ειδικά καταστήματα πώλησης/στο σέρβις πελατών διατίθενται:

- Μια επέκταση για τον εύκαμπτο σωλήνα παροχής Aquastor ή κρύου νερού (περίπου 2,50 m), αριθ. παραγγελίας WM Z2380, WZ 10130, CZ 11350, Z 7070X0
- Ένας μακρύτερος εύκαμπτος σωλήνας παροχής (περίπου 2,20 m) για μοντέλο Standard, αριθμός ξεχωριστού εξαρτήματος για το σέρβις πελατών: 00353925

Παροχή νερού

Προειδοποίηση

Θανατηφόρος κίνδυνος!

Σε περίπτωση επαφής με υπό τάση ευρισκόμενα μέρη υπάρχει κίνδυνος ηλεκτροπληξίας.

Μη βυθίσετε τη βαλβίδα ασφαλείας Aquastop στο νερό (περιλαμβάνει μια ηλεκτρική βαλβίδα).

Υποδείξεις

- Λειτουργείτε το πλυντήριο των ρούχων μόνο με κρύο νερό χρήσης.
- Μη συνδέσετε το πλυντήριο στην μπαταρία μείξης ενός παρασκευαστήρα ζεστού νερού χωρίς πίεση.
- Χρησιμοποιείτε μόνο το συνημμένο ή έναν αγορασμένο στα εξουσιοδοτημένα ειδικά καταστήματα εύκαμπο σωλήνα παροχής, κανένα μεταχειρισμένο σωλήνα.
- Μην τσακίσετε ή μη συνθλιψετε τον εύκαμπο σωλήνα του νερού.
- Μην αλλάξετε (κόντημα, κοπή) τον εύκαμπο σωλήνα του νερού (η αντοχή δεν εξασφαλίζεται πλέον).
- Σφίξτε τις κοχλιοσυνδέσεις (ρακόρ) μόνο με το χέρι. Εάν σφίχτούν οι κοχλιοσυνδέσεις πολύ δυνατά με ένα εργαλείο (τοιμπίδα), μπορεί να υποστούν ζημιά τα σπειρώματα.
- Σε περίπτωση σύνδεσης σε μια βάνα παροχής νερού 21 mm = 1/2" συναρμολογήστε πρώτα έναν προσαρμογέα* με ροδέλα στεγανοποίησης από 21 mm = 1/2" στα 26,4 mm = 3/4".

* συμπαράδίδεται ανάλογα το μοντέλο

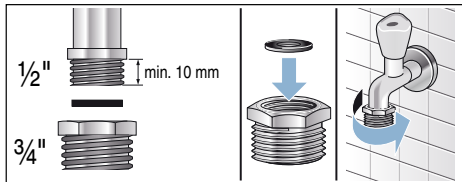

Ιδανική πίεση νερού στο δίκτυο ύδρευσης

ελάχιστη 100 kPa (1 bar)

μέγιστη 1.000 kPa (10 bar)

Με ανοιχτή τη βάνα παροχής νερού περνούν το ελάχιστο 8 λίτρα/λεπτό.

Σε περίπτωση υψηλότερης πίεσης νερού τοποθετήστε μια βαλβίδα μείωσης της πίεσης.

Σύνδεση

Συνδέστε τον εύκαμπο σωλήνα του νερού στη βάνα παροχής νερού (26,4 mm = 3/4") και στη συσκευή (στα μοντέλα με Aquastop δεν είναι απαραίτητο, μόνιμη εγκατάσταση):

■ Μοντέλο: **Standard**

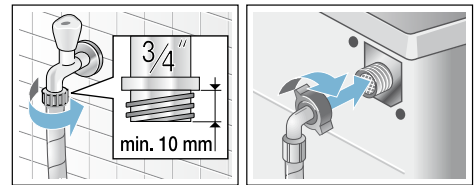

■ Μοντέλο: **Aqua-Secure**

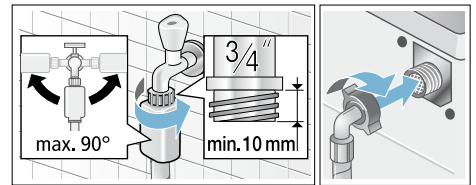

■ Μοντέλο: **Aquastop**

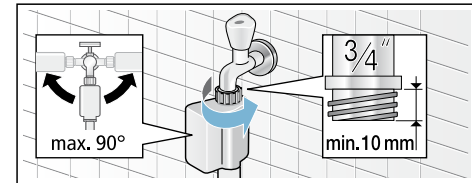

Υπόδειξη: Ανοίξτε προσεκτικά τη βάνα του νερού και ελέγξτε τη στεγανότητα των σημείων σύνδεσης. Η κοχλιοσύνδεση (ρακόρ) βρίσκεται πάντοτε υπό την πίεση του νερού.

Αποχέτευση νερού

Προειδοποίηση

Κίνδυνος ζεματίσματος!

Κατά την πλύση με υψηλές θερμοκρασίες σε περίπτωση επαφής με τα καυτά απόνερα, π.χ. κατά την άντληση καυτών απόνερων στο νιπτήρα, μπορεί κανείς να ζεματιστεί.

Μη βάζετε τα χέρια σας στα καυτά απόνερα.

Προσοχή!

Ζημιά νερού

Όταν ο εύκαμπτος σωλήνας αποχέτευσης λόγω της υψηλής πίεσης του νερού γλιστρήσει κατά την άντληση έξω από το νιπτήρα ή από τη θέση σύνδεσης, μπορεί η διαρροή νερού να προκαλέσει ζημιές. Ασφαλίστε τον εύκαμπτο σωλήνα αποχέτευσης, για να μη γλιστρήσει έξω.

Προσοχή!

Ζημιές στη συσκευή/ζημιά στα υφάσματα

Εάν το τέλος του εύκαμπτου σωλήνα αποχέτευσης βυθιστεί μέσα στο αντλούμενο νερό, μπορεί να αναρροφηθεί ξανά νερό στη συσκευή και να προκληθεί ζημιά στη συσκευή/στα υφάσματα.

Προσέξτε, ότι:

- Το πώμα φραγής δεν κλείνει την αποχέτευση του νιπτήρα.
- Το τέλος του εύκαμπτου σωλήνα αποχέτευσης δε βυθίζεται στο αντλημένο νερό.
- Το νερό αποχετεύεται γρήγορα.

Υπόδειξη: Μην τσακίζετε ή μην τραβάτε κατά μήκος τον εύκαμπτο σωλήνα αποχέτευσης του νερού.

Σύνδεση

■ Αποχέτευση σε έναν νιπτήρα

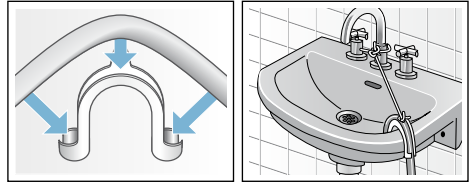

■ Αποχέτευση σε ένα σιφόνι

Το σημείο σύνδεσης πρέπει να ασφαλιστεί με περιλαίμιο εύκαμπτου σωλήνα, Ø 24 - 40 mm (ειδικά καταστήματα).

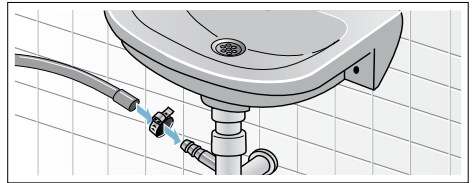

■ Αποχέτευση σε πλαστικό σωλήνα με λαστιχένια μούφα ή σε φρεάτιο

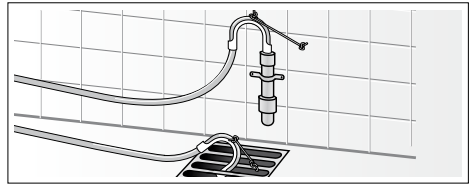

Ευθυγράμμιση

Ευθυγραμμίστε τη συσκευή με ένα αλφάδι.

Η μη σωστή ευθυγράμμιση της συσκευής έχει ως αποτέλεσμα δυνατούς θορύβους, κραδασμούς και "περπάτημα" της συσκευής!

1. Λύστε τα κόντρα παξιμάδια με ένα κλειδί SW17, στρέφοντας στη φορά των δεικτών του ρολογιού.
2. Ελέγξτε την ευθυγράμμιση του πλυντηρίου των ρούχων με το αλφάδι, ενδεχομένως διορθώστε την. Ρυθμίστε το ύψος, στρέφοντας τα πόδια της συσκευής. Και τα τέσσερα πόδια της συσκευής πρέπει να στηρίζονται σταθερά στο δάπεδο.
3. Σφίξτε με το χέρι τα κόντρα παξιμάδια και στα τέσσερα πόδια της συσκευής με ένα κλειδί για βίδες SW17 σταθερά ενάντια στο περίβλημα. Κρατάτε κατά το σφίξιμο το πόδι και μην αλλάξετε τη ρύθμιση του ύψους.

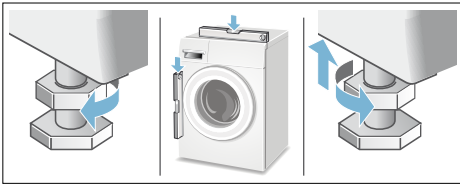

Ηλεκτρική σύνδεση

Προειδοποίηση

Θανατηφόρος κίνδυνος!

Σε περίπτωση επαφής με υπό τάση ευρισκόμενα μέρη υπάρχει κίνδυνος ηλεκτροπληξίας.

- Μην πιάσετε ποτέ το φις με υγρά χέρια.
- Τραβάτε το ηλεκτρικό καλώδιο πάντα μόνο από το φις και ποτέ από το ίδιο το καλώδιο, επειδή θα μπορούσε να υποστεί ζημιά.
- Μην τραβάτε το φις ποτέ κατά τη διάρκεια της λειτουργίας.

Προσέξτε τις ακόλουθες υποδείξεις και βεβαιωθείτε, ότι:

Υποδείξεις

- Η τάση του δικτύου και τα στοιχεία της τάσης του ρεύματος στο πλυντήριο ρούχων (πινακίδα συσκευής) ταυτίζονται. Η ισχύς του ρεύματος και η απαραίτητη ασφάλεια αναφέρονται στην πινακίδα τύπου της συσκευής.
- Η σύνδεση του πλυντηρίου ρούχων πραγματοποιείται μόνο σε εναλλασσόμενο ρεύμα μέσω μιας εγκατεστημένης σύμφωνα με τους κανονισμούς πρίζας σούκο.
- Το φις και η πρίζα ταιριάζουν μεταξύ τους.
- Η διάτομή του καλωδίου είναι επαρκής.
- Το σύστημα γείωσης είναι εγκατεστημένο σύμφωνα με τους κανονισμούς.
- Η αλλαγή του ηλεκτρικού καλωδίου (όταν χρειάζεται) πραγματοποιείται μόνο από έναν ειδικευμένο ηλεκτρολόγο. Ανταλλακτικό ηλεκτρικό καλώδιο είναι διαθέσιμο στο σέρβις πελατών.
- Μη χρησιμοποιείτε πολύπριζα/πολυευθείες και/ή μπαλαντέζες.
- Σε περίπτωση χρήσης ενός διακόπτη προστασίας με ρελέ διαφυγής τοποθετείτε μόνο έναν τύπο με αυτό το σήμα . Μόνο με αυτό το σήμα έχετε την εγγύηση, ότι πληρούνται οι προδιαγραφές που ισχύουν σήμερα.
- Το φις πρέπει να είναι πάντοτε ελεύθερα προσιτό. Εάν αυτό δεν είναι δυνατό, για τη συμμόρφωση με τους σχετικούς κανονισμούς ασφαλείας, πρέπει να τοποθετηθεί ένας διακόπτης (2-πολικός διακόπτης απενεργοποίησης) στη μόνιμη εγκατάσταση σύμφωνα με τους κανονισμούς ηλεκτρικών εγκαταστάσεων.
- Μην τσακίζετε, συνθλίβετε, μετατρέπετε ή μην κόβετε το ηλεκτρικό καλώδιο.
- Μη φέρετε το ηλεκτρικό καλώδιο σε επαφή με πηγές θερμότητας.

Πριν το πρώτο πλύσιμο

Το πλυντήριο ρούχων ελέγχθηκε προσεκτικά προτού εγκαταλείψει το εργοστάσιο. Για την απομάκρυνση πιθανών υπολειμμάτων του νερού δοκιμής, πλύντε την πρώτη φορά **χωρίς** ρούχα.

Υποδείξεις

- Το πλυντήριο ρούχων **πρέπει να είναι σωστά τοποθετημένο** και **συνδεδεμένο**. Από → *Σελίδα 40*
- Μη θέσετε σε λειτουργία ποτέ ένα πλυντήριο που έχει βλάβη. Ενημερώστε το σέρβις πελατών.

Εργασίες προετοιμασίας:

1. Ελέγξτε το πλυντήριο.
2. Απομακρύνετε την προστατευτική μεμβράνη από την κονσόλα χειρισμού.
3. Βάλτε το φιλτράκι στην πρίζα.
4. Ανοίξτε τη βάνα παροχής νερού.

Εκτέλεση προγράμματος χωρίς ρούχα:

1. Θέτετε τη συσκευή σε λειτουργία:
2. Κλείστε την πόρτα πλήρωσης (μη βάλτε ρούχα στο πλυντήριο!).
3. Ρυθμίστε το πρόγραμμα **Καθαρισμός κάδου 90 °C**.
4. Ανοίξτε τη θήκη του απορρυπαντικού.
5. Προσθέστε περίπου 1 λίτρο νερό στο θάλαμο II.
6. Προσθέστε το απορρυπαντικό σε μορφή σκόνης στο θάλαμο II.
Υπόδειξη: Για την αποφυγή της δημιουργίας αφρού χρησιμοποιήστε μόνο τη μισή από τη συνιστούμενη από τον κατασκευαστή ποσότητα απορρυπαντικού. Μη χρησιμοποιήσετε κανένα απορρυπαντικό μάλλινων ή ευαίσθητων ρούχων.
7. Κλείστε τη θήκη του απορρυπαντικού.
8. Πατήστε το πλήκτρο ►II.
9. Στο τέλος του προγράμματος απενεργοποιήστε τη συσκευή.

Το πλυντήριο των ρούχων σας είναι τώρα σε ετοιμότητα λειτουργίας.

Μεταφορά

π.χ. σε περίπτωση μετακόμισης

Εργασίες προετοιμασίας:

1. Κλείστε τη τη βάνα του νερού.
2. Μειώστε την πίεση του νερού στον εύκαμπτο σωλήνα παροχής:
→ Σελίδα 32, Καθαρισμός και συντήρηση - Σήτα στην παροχή νερού φραγμένη
3. Αποσυνδέστε το πλυντήριο ρούχων από το δίκτυο του ρεύματος.
4. Αδειάστε τα υπόλοιπα απόνερα:
→ Σελίδα 31, Καθαρισμός και συντήρηση - Αντλία απόνερων φραγμένη, εκκένωση ανάγκης
5. Αποσυναρμολογήστε τους εύκαμπτους σωλήνες.

Τοποθέτηση των ασφαλειών μεταφοράς:

1. Αφαιρέστε και φυλάξτε τα καλύμματα. Χρησιμοποιήστε ενδεχομένως κατσαβίδι.

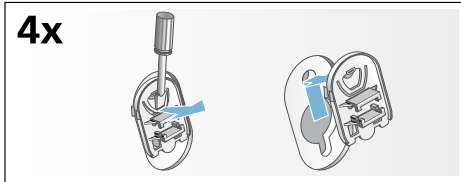

2. Τοποθετήστε και τα 4 χιτώνια. Σφίξτε το ηλεκτρικό καλώδιο στα στηρίγματα. Τοποθετήστε τις βίδες των ασφαλειών μεταφοράς και σφίξτε τις με ένα κλειδί SW13.

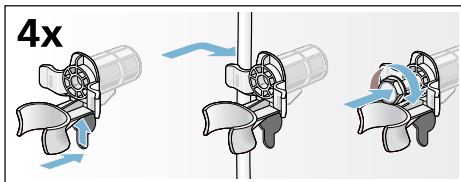

Πριν την εκ νέου θέση σε λειτουργία:

Υποδείξεις

- Απομακρύνετε **οποσδήποτε** τις ασφάλειες μεταφοράς!
- Χύστε περίπου 1 λίτρο νερό στο θάλαμο II, επιλέξτε και ξεκινήστε το πρόγραμμα **Αντληση νερού**. Έτσι εμποδίζετε να χυθεί κατά την επόμενη πλύση αχρησιμοποίητο απορρυπαντικό στην αποχέτευση.

Εγγύηση Aqua-Stop

Μόνο για συσκευές με Aqua-Stop

Πρόσθετα στις αξιώσεις παροχής εγγύησης έναντι του πωλητή που απορρέουν από το συμβόλαιο αγοράς και πρόσθετα στη δική μας εγγύηση για τη συσκευή σας παρέχουμε αποζημίωση υπό τους ακόλουθους όρους:

1. Σε περίπτωση που από σφάλμα στο σύστημά μας Aqua-Stop προκληθεί ζημιά από νερό, τότε αποκαθιστούμε τις ζημιές ιδιωτών καταναλωτών.
2. Αυτή η εγγύηση ανάληψης ευθύνης ισχύει για τη διάρκεια ζωής της συσκευής.
3. Προϋπόθεση για την αξίωση παροχής εγγύησης είναι, ότι η συσκευή με Aqua-Stop έχει τοποθετηθεί και συνδεθεί σύμφωνα με τις οδηγίες μας. Αυτό συμπεριλαμβάνει επίσης τη σωστά συναρμολογημένη επιμήκυνση Aqua-Stop (γνήσιο εξάρτημα). Η παροχή εγγύησης από μέρος μας δεν ισχύει για χαλασμένους αγωγούς παροχής ή ελαττωματικές μπαταρίες μέχρι τη σύνδεση του Aqua-Stop στη βάνα του νερού.
4. Οι συσκευές με Aqua-Stop, δε χρειάζεται να επιβλέπονται κατά τη διάρκεια της λειτουργίας ή να ασφαλιζονται μετά, κλείνοντας τη βάνα του νερού. Η βάνα του νερού χρειάζεται να κλείνει μόνο σε περίπτωση μακροχρόνιας απουσίας από το σπίτι, π.χ. σε περίπτωση διακοπών πολλών εβδομάδων.



Εντολή επισκευής και συμβουλές σε περίπτωση βλάβης

GR 18 182 (Αστική χρέωση)

Τα στοιχεία επικοινωνίας όλων των χωρών θα τα βρείτε στον επισυναπτόμενο πίνακα υπηρεσιών τεχνικής εξυπηρέτησης πελατών.

BSH Hausgeräte GmbH
Carl-Wery-Straße 34
81739 München
GERMANY
siemens-home.bsh-group.com

Κατασκευάζεται από την BSH Hausgeräte GmbH με άδεια εμπορικού σήματος της Siemens AG



9001202985 (9706)