



Register your new Bosch now:  
[www.bosch-home.com/welcome](http://www.bosch-home.com/welcome)



**Fläkt**  
**Avtrekkshette**  
**Liesituuletin**  
**Emhætte**















**BOSCH**

[sv] Bruks- och  
monteringsanvisning .....2  
[no] Bruks- og  
monteringsveiledning .....19

[fi] Käyttö- ja asennusohje ....36  
[da] Brugs- og  
monteringsvejledning .....53

## Innehållsförteckning

<b>BRUKSANVISNING</b> .....	2
 <b>Bestämmelser för användningen</b> .....	2
 <b>Viktiga säkerhetsanvisningar!</b> .....	3
 <b>Återvinning</b> .....	4
 <b>Använda maskinen</b> .....	5
 <b>Hjälpkoppling</b> .....	7
 <b>Home Connect</b> .....	8

 <b>Rengöring och skötsel</b> .....	9
 <b>Hur åtgärda fel?</b> .....	12
 <b>Service</b> .....	12
<b>MONTERINGSANVISNING</b> .....	13
 <b>Viktiga säkerhetsanvisningar!</b> .....	13
 <b>Allmänna anvisningar</b> .....	14
 <b>Installation</b> .....	15

## BRUKSANVISNING

Utförligare information om produkter, tillbehör, reservdelar och service hittar du på Internet: [www.bosch-home.com](http://www.bosch-home.com) och onlineshop: [www.bosch-eshop.com](http://www.bosch-eshop.com)

### Bestämmelser för användningen

Läs bruksanvisningen noggrant. Det är viktigt för att du ska kunna använda enheten säkert och på rätt sätt. Spara bruks- och monteringsanvisningen för framtida bruk och eventuella kommande ägare.

En säker användning kan bara garanteras om spisfläkten monteras på fackmässigt sätt och i enlighet med monteringsanvisningen. Installatören ansvarar för en felfri funktion på platsen.

Enheten är endast avsedd för normalt hemmabruk. Den får inte användas utomhus. Håll enheten under uppsikt vid användning. Tillverkaren ansvarar inte för skador som uppkommer på grund av olämplig eller felaktig användning.

Skåpet är avsett att användas på en nivå upp till högst 2000 meter över havet.

Barn under 8 år och personer med begränsade fysiska, sensoriska eller mentala färdigheter, eller som saknar erforderliga erfarenheter eller kunskaper, får endast använda enheten under överinseende av en annan person som ansvarar för säkerheten eller om de får lära sig hur man använder enheten säkert och vilka risker som finns.

Låt inte barn leka med enheten. Låt inte småbarn rengöra och sköta om enheten, håll barn över 15 år under uppsikt.

Håll barn under 8 år borta från enhet och sladd.

Kontrollera enheten efter uppackning. Anslut inte enheten om den har transportskador.

Enheten är inte avsedd för användning med extern timer eller fjärrkontroll.

## **Viktiga säkerhetsanvisningar!**

### **Varning** **Kvävningsrisk!**

Förpackningsmaterial är farligt för barn. Låt aldrig barn leka med förpackningsmaterialet.

### **Varning** **Brandrisk!!**

- Fettavlagringar i filtret kan börja brinna. Rengör filtret regelbundet. Använd aldrig enheten utan filter.
- Avlagringar i fettfiltret kan antändas. Använd aldrig öppen eldslåga i närheten av enheten (t.ex. flambering). Produkten får endast monteras i närheten av eldstad för fasta bränslen (t.ex. trä eller kol) om eldstaden har ett slutet, ej avtagbart lock. Den får inte ge ifrån sig gnistor.
- Varma oljor och fetter kan snabbt börja brinna. Lämna aldrig varma oljor och fetter utan uppsikt. Släck inte elden med vatten. Slå av kokzonen. Kväv elden med ett lock, brandfilt eller liknande.

### **Varning** **Risk för brännskador!**

Komponenterna blir mycket varma när enheten är i drift. Vidrör aldrig heta komponenter. Håll barn på avstånd.

### **Varning** **Skaderisk!**

- En del komponenter inuti enheten har vassa kanter. Bär alltid skyddshandskar.
- Föremål som placeras på fläkten kan falla ner. Ställ aldrig föremål på fläkten.
- LED-lampornas ljus är mycket skarpt och kan skada ögonen (riskgrupp 1). Titta inte längre än 100 sekunder direkt in i påslagna LED-lampor.

### **Varning** **Risk för personskador!!**

Ställer du föremål på enheten, så kan de överbelasta fästelementen. Enheten kan falla ned. Ställ aldrig föremål på fläkten.

### **Varning** **Risk för stötar!**

- En trasig enhet innebär risk för stötar. Slå aldrig på en trasig enhet. Dra ur sladden eller slå av säkringen i proppskåpet. Kontakta service!
- Reparationer som inte är fackmässigt gjorda är farliga. Det är bara servicetekniker utbildade av tillverkaren som får göra reparationer och byta skadade anslutningar. Är enheten trasig, dra ur sladden eller slå av säkringen i proppskåpet. Kontakta service!
- Risk för stötar om fukt tränger in! Använd aldrig högtryckstvätt eller ångrengöring!

## Skadeorsaker

### Obs!

Risk för skador på grund av korrosion. Starta alltid enheten vid matlagning, för att undvika kondens. Kondens kan orsaka korrosion.

Byt alltid ut trasig lampa direkt, för att undvika överbelastning av övriga lampor.

Risk för skador om väta tränger in i elektroniken. Rengör aldrig manöverorganen med våt trasa.

Ytskada på grund av felaktig rengöring. Ytorna av rostfritt stål ska rengöras i slipriktningen. Använd inte rengöringsmedel för rostfritt stål till kontrollpanelen.

Starka eller slipande rengöringsmedel kan orsaka ytskador. Använd aldrig starka eller slipande rengöringsmedel.

Risk för skador pga. felbelastade designelement. Dra inte i designelementen. Ställ aldrig föremål på designelementen och häng inget i dem.

## Återvinning

Enheten är mycket energieffektiv. Här finns tips på hur du sparar effekt när du använder enheten samt hur du skrotar enheten när den är uttjänt.

### Spara effekt

- Se till så att det finns tillräckligt med tilluft vid matlagningen så fungerar fläkten tyst och effektivt.
- Anpassa fläktläget till osmängden. Använd bara intensivläget när det verkligen behövs. Lägre fläktläge ger lägre effektförbrukning.
- Öka fläktläget direkt när det börjar osa. Om oset spridit sig i köket måste du ha på fläkten längre.
- Slå av fläkten när den inte behövs längre.
- Slå av belysningen när den inte behövs längre.
- Rengör resp. byt filter med angivet intervall så att du får bibehållen ventilationseffekt och undviker brandrisk.

### Återvinning

Släng förpackningen i återvinningen.



Denna enhet är märkt i enlighet med det europeiska direktivet 2012/19/EU om avfall som utgörs av eller innehåller elektroniska produkter (waste electrical and electronic equipment - WEEE). Direktivet anger ramarna för inom EU giltigt återtagande och korrekt återvinning av uttjänta enheter.

## Använda maskinen

Denna bruksanvisning gäller för flera varianter av den här produkten. Det kan tänkas att enskilda utrustningsdetaljer finns beskrivna som inte gäller för just din produkt.

**Anvisning:** Starta fläkten när du startar tillagningen och stäng av den ett par minuter efter det att maten är klar. På så vis får du bort matoset effektivt.

### Kontroller

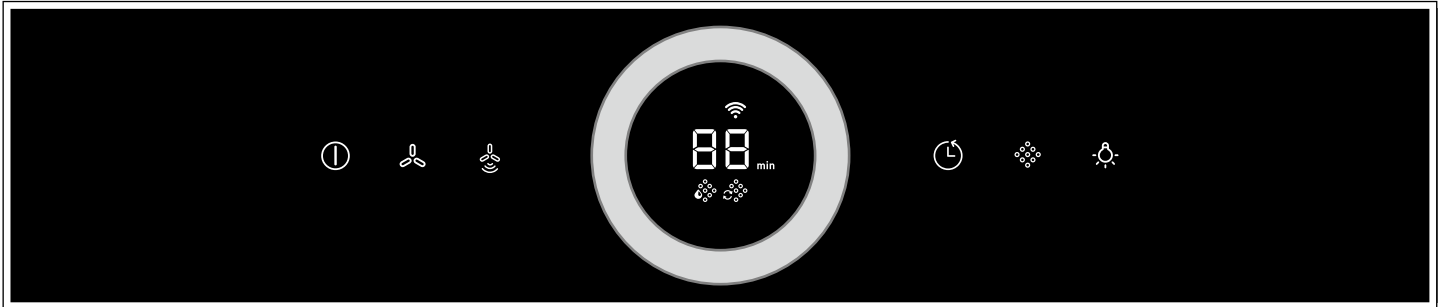

Symbol	Kommentar
⏻	Fläkt PÅ/AV
🌀	Fläktlägen
🌀	Autoläge
🕒	Fläkteftergång
🌀	Filterindikering metallfilter/aktivt kolfilter
💡	Belysning PÅ/AV/dimmer

Indikering	Kommentar
📶	Home Connect
1-3	Fläktlägen
P1, P2	Intensivläge
min	Fläkteftergång i minuter
🌀	Filterindikering metallfilter
🌀	Filterindikering aktivt kolfilter

### Ställa in fläkten

#### Slå på

- Tryck till på ⏻.  
Fläkten går igång på fläktläge 2.
- Välj det fläktläge du vill ha med vredet.  
**Anvisning:** Vrid vredet medurs för högre fläktläge och moturs för lägre. Du får upp valt fläktläge på displayen.

#### Slå av

Tryck till på ⏻.

### Intensivläge

Intensivläget kan användas om det luktar och osar mycket.

#### Slå PÅ

Vrid på vredet tills du får upp *P1* eller *P2*.

**Anvisning:** Fläkten återgår automatiskt till fläktläge 3 efter ca 6 minuter.

#### Slå AV

Vill du slå av intensivläget innan förinställd tid gått ut, vrid vredet moturs.

### Autoläge

#### Slå på

Tryck till på 🌀.

PerfectAir-givaren ställer automatiskt in optimalt fläktläge (*R1-R5*).

#### Slå av

Tryck till på 🌀 för att slå av autoläget.

Fläkten slår av automatiskt när PerfectAir-givaren inte känner av någon förändring av luftkvaliteten i rummet längre. Enheten återgår till tidigare fläktläge.

Autoläget går max. 4 timmar.

## Givarstyrning

I automatläge känner PerfectAir-givaren i fläkten av hur mycket det osar. Fläkten slår automatiskt om till annat fläktläge beroende på PerfectAir-givarinställningen.



Möjliga givarinställningar:

Fabriksinställd känslighet: 

Lägsta känslighetsinställning: 

Högsta känslighetsinställning: 

Du kan ändra givarstyrningen om den reagerar för svagt eller för kraftigt:

1. Tryck till på  och håll kvar när fläkten är av. Du får upp inställningen på displayen.
2. Välj den inställning du vill ha med vredet.
3. Släpp upp .

## Eftergångstid



### Slå PÅ

Tryck till på .

Fläkten går på fläktläge 1.

Du får upp återstående eftergångstid i minuter på displayen.

Fläkten slår av automatiskt efter ca 10 min.

**Anvisning:** Du kan anpassa eftergångstiden med vredet (  till  minuter).

### Slå AV

Tryck till på .

Fläkteftergången slår av direkt. Enheten återgår till tidigare fläktläge.

## Belysning

Belysningen går att slå på och av även när fläkten av.

Tryck till på .

### Ställa in ljusstyrkan

Tryck på  tills du får den ljusstyrka du vill ha.

## Mättnadsindikator

Blir metallfiltret mättat eller det aktiva kolfiltret blinkar när du slår av enheten, så får du upp följande symboler:

- **Metallfilter:** 
- **Aktivt kolfilter:** 
- **Metallfilter och aktivt kolfilter:**  och 







Rengör metallfiltren direkt eller byt kolfilter.

→ "Rengöring och skötsel" på sidan 9

Du kan återställa filterindikeringen när den blinkar. Tryck till på .



### Ställa om displayen för cirkulationsdrift

Ska du köra fläkten med kolfilter, så måste du slå om elektroniken:



- Fläkten ska vara elansluten men av.
- Tryck till på  och håll kvar. Ändra indikeringen till 2 med vredet. Släpp upp . Den elektroniska styrenheten är omkopplad till cirkulationsluftdrift (filter som inte går att regenerera).
- Tryck till på  och håll kvar. Ändra indikeringen till 3 med vredet. Släpp upp . Den elektroniska styrenheten är omkopplad till cirkulationsluftdrift (filter som går att regenerera).
- Trycker du till på  och håller kvar  igen och ändrar indikeringen till 1, så återställer du elektroniken till evakuering igen.

## Ljudsignal

### Slå PÅ

Tryck till på  och  samtidigt och håll kvar i ca 3 sekunder när fläkten är av. Ljudsignalen kvitterar och du får upp  på displayen.

### Slå AV

Tryck till på  och  samtidigt och håll kvar i ca 3 sekunder när fläkten är av. Du får upp  på displayen som kvittering.

## Hälluppkoppling

Du kan koppla upp enheten mot en kompatibel häll och styra fläktfunktionerna via hällen.

Det finns flera olika sätt att koppla upp enheterna mot varandra:

### Home Connect

Är båda enheterna Home-Connect-kompatibla, så går det att koppla upp via Home Connect-appen.

Följ den medföljande Home Connect- dokumentationen.



### Direktuppkoppla enheterna

Blir enheten direktuppkopplad mot hällen, så går det inte längre koppla upp mot hemnätverket. Enheten fungerar som en fläkt utan nätverksuppkoppling och går att styra via kontrollerna.

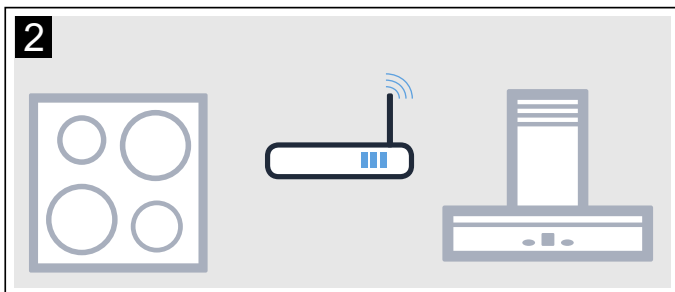
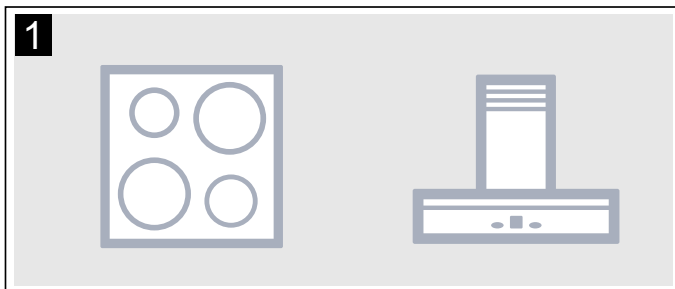

### Koppla upp enheterna via hemnätverket

Är enheterna uppkopplade mot varandra via hemnätverket, så går det att använda både hällbaserad fläktstyrning och Home Connect på enheten.

### Anvisningar

- Följ säkerhetsanvisningarna i fläktens bruksanvisning även när du styr enheten via den hällbaserade fläktstyrningen.
- Kontrollerna på själva fläkten är alltid prioriterade. Då kan du inte styra via den hällbaserade fläktstyrningen.

### Inställning

Fläkten ska vara av vid inställning av uppkopplingen mellan häll och fläkt.





### Direktuppkoppling

Se till så att hällen är på och i sökläge.

Följ kap. "Uppkoppling av fläkt" i hällens bruksanvisning.

### Anvisningar

- Kopplar du upp fläkten direkt mot hällen, så går det inte koppla upp mot hemnätverket och du kan inte använda Home Connect längre.
- Hällen får inte vara uppkopplad mot hemnätverket. Vill du koppla ned en anslutning, följ anvisningarna i avsnittet "Återställa Home Connect".

Håll  och  intryckta samtidigt tills indikeringarna  och  börjar blinka.

Fläkten är uppkopplad mot hällen om  inte blinkar längre utan lyser.

### Uppkoppling via hemnätverk

Följ anvisningarna i avsnittet "Automatisk inloggning på hemnätverket" resp. "Manuell inloggning på hemnätverket" → "Home Connect" på sidan 8

Är fläkten uppkopplad mot hemnätverket, så kan du koppla upp mot hällen via Home Connect. Följ anvisningarna på mobilenheten.

## Home Connect

Enheten är WLAN-klar och går att styra via en mobil slutenhet.

Är enheten inte uppkopplad mot hemnätverket, så fungerar den som en vanlig fläkt utan nätverksanslutning och går att styra via displayen.

Möjligheten att använda Home Connect-funktionen beror på om Home Connect-tjänsterna finns tillgängliga i ditt land. Home Connect-tjänsterna finns inte i alla länder. Mer information finns på [www.home-connect.com](http://www.home-connect.com).

### Anvisningar

- Följ bruksanvisningens säkerhetsanvisningar, även när du inte är hemma och styr enheten via Home Connect-appen. Följ även anvisningarna i Home Connect-appen.
- Kontrollerna på själva enheten är alltid prioriterade. Då kan du inte styra via Home Connect-appen.

### Inställning

Du måste installera och ställa in Home Connect-appen på din mobilenhet för att ställa in via Home Connect.

Följ den medföljande Home Connect-dokumentationen.

Följ appanvisningarna och gör inställningarna.









Appen måste var öppnad för att ställa in.

**Anvisning:** I nätuppkopplad beredskapsdrift förbrukar apparaten högst 2 W.

### Automatisk inloggning på hemnätverket

#### Anvisningar

- Du måste ha en router med WPS-funktion.
- Du måste ha routeraccess. Har du inte det, följ stegen i "Logga in manuellt på hemnätverket".
- Det går inte slå på fläkten under uppkopplingen. Du kan avbryta närsomhelst genom att trycka på ①.
- Fläkt och belysning måste vara av om du ska koppla upp fläkten mot hemnätverket.

1. Håll  och  intryckta samtidigt tills indikeringarna  och  börjar blinka.
2. Vill du påbörja automatisk inloggning på hemnätverket, vrid vredet åt höger tills  och  blinkar.
3. Tryck på routerns WPS-knapp inom 2 minuter. Fläkten kopplar upp automatiskt mot Home Connect-appen när den är uppkopplad.  och  blinkar.

**Anvisning:** Går det inte koppla upp, så slår fläkten automatiskt om till manuell uppkoppling mot hemnätverket,  och  blinkar. Logga in enheten manuellt på hemnätverket eller vrid vredet åt vänster tills du får upp  för att påbörja automatisk inloggning igen.







4. Följ anvisningarna för automatisk nätverksinloggning på mobilenheten.

Inloggningen är avslutad när indikering  på kontrollerna inte blinkar längre utan lyser.



### Manuell inloggning på hemnätverket

#### Anvisningar

- Det går inte slå på fläkten under uppkopplingen. Du kan avbryta närsomhelst genom att trycka på ①.
- Fläkt och belysning måste vara av om du ska koppla upp fläkten mot hemnätverket.

1. Håll  och  intryckta samtidigt tills indikeringarna  och  börjar blinka.
2. Vill du påbörja manuell inloggning på hemnätverket, vrid vredet åt höger tills  och  blinkar.
3. Logga in mobilenheten på fläktnätverket med SSID "HomeConnect" och lösenordet "HomeConnect".



Fläkten kopplar upp automatiskt mot Home Connect-appen när den är uppkopplad.  och  blinkar.

4. Följ anvisningarna för manuell nätverksinloggning på mobilenheten.





Inloggningen är avslutad när indikering  på kontrollerna inte blinkar längre utan lyser.

#### Appanslut

Har du installerat Home Connect-appen på din mobilenhet, så kan du koppla upp den mot fläkten.

#### Anvisningar

- Enheten måste vara nätverksansluten.
- Appen måste var öppnad.

1. Håll  och  intryckta samtidigt tills indikeringarna  och  börjar blinka.
2. Följ Home Connect-appens anvisningar på mobilenheten.

Uppkopplingen är avslutad när indikeringen  på kontrollerna inte blinkar längre utan lyser.



## Programuppdatering

Funktionen mjukvaruuppdatering uppdaterar fläktmljukvaran (t.ex. optimering, felåtgärd, säkerhetsrelevanta uppdateringar). Den förutsätter att du är registrerad som Home Connect-användare, har installerat appen på din mobilenhet och är uppkopplad mot Home Connect-servern.

Finns det en mjukvaruuppdatering tillgänglig, så får du information om det via Home Connect-appen och kan påbörja mjukvaruuppdateringen via appen.

Du kan påbörja installationen via Home Connect-appen om hämtningen är OK och du är inne på ditt lokala nätverk.

Du får information via Home Connect-appen om installationen gick OK.

### Anvisningar

- Du kan fortsätta använda fläkten vid hämtning.
- Beroende på dina personliga inställningar i appen kan du även hämta mjukvaruuppdateringar automatiskt.
- Om det gäller en säkerhetsrelevant uppdatering bör du göra den så snart som möjligt.

## Återställa uppkoppling

Du kan närsomhelst återställa sparade uppkopplingar mot hemnätverk och Home Connect-app.

Håll  och  intryckta samtidigt tills du får ljudsignal.

## Uppgiftsskyddsinfo

Din enhets första uppkoppling mot ett Internet-anslutet WLAN-nätverk överför följande infokategorier till Home Connect-servern (första registrering):

- Entydig enhetsidentifiering (består av enhetskoder samt MAC-adress till inbyggd WiFi-kommunikationsmodul).
- WiFi-kommunikationsmodulens säkerhetsprotokoll (informationsteknisk säkring av uppkopplingen).
- Din enhets aktuella mjuk- och hårdvaruversion.
- Status för eventuell föregående återställning till fabriksinställningarna.

Första registreringen förbereder användningen av Home Connect-funktionerna och är inte nödvändig förrän du vill använda Home Connect-funktionerna första gången.

**Anvisning:** Tänk på att Home Connect-funktionerna bara fungerar tillsammans med Home Connect-appen. Du kan få upp uppgiftsskyddsinfon på Home Connect-appen.

## CE-överensstämmelseintyg

Robert Bosch Hausgeräte GmbH intygar att enheten med Home Connect-funktion uppfyller grundkraven samt övriga gällande bestämmelser i direktiv 1999/5/EG.

Ett utförligt R&TTE-överensstämmelseintyg finns på Internet under [www.bosch-home.com](http://www.bosch-home.com) på din enhets produktsida bland övrig dokumentation.



## Rengöring och skötsel

### Varning

#### Risk för personskador!!

Ställer du föremål på enheten, så kan de överbelasta fästelementen. Enheten kan falla ned. Ställ aldrig föremål på fläkten.

### Varning

#### Risk för elstötar!

Inträngande fukt kan orsaka elstöt. Rengör enheten med fuktad trasa. Innan rengöringen ska nätkontakten dras ur, alternativt säkring i säkringskåpet slås ifrån.

### Varning

#### Risk för stötar!

Risk för stötar om fukt tränger in! Använd aldrig högtryckstvätt eller ångrengöring!

### Varning

#### Skaderisk!

En del komponenter inuti enheten har vassa kanter. Bär alltid skyddshandskar.

### Varning

#### Risk för personskador!!

Svängningsrörelser på vajerupphängda enheter kan överbelasta fästelementen. Enheten kan falla ned. Gunga inte på enheten.

## Rengöringsmedel

Följ anvisningarna i tabellen, så skadar du inte de olika ytorna genom att använda fel rengöringsmedel. Använd

- inga starka eller skurande rengöringsmedel, t.ex. skurpulver eller putsmedel,
- inga starka, alkoholhaltiga rengöringsmedel,
- inga hårda disksvampar eller svinto,
- inte högtryckstvätt eller ångrengöring,
- inga kalklösande rengöringsmedel,
- ingen aggressiv allrengöring,
- inte ugnrensning.

**Anvisning:** Skölj ur nya disktrasor noga innan du använder dem.

**Anvisning:** Följ alla anvisningar och varningar till rengöringsmedlen.

Område	Rengöringsmedel
Rostfritt	Varmt vatten och diskmedel: Rengör med disktrasa och eftertorka med mjuk trasa. Rengör bara de rostfria ytorna i sliprikningen. Service och återförsäljarna har specialmedel för rostfritt. Lägg på medlet mycket tunt med mjuk trasa.
Lackerade ytor	Varmt vatten och diskmedel: Rengör med fuktad disktrasa och eftertorka med mjuk trasa. Använd inte rengöringsmedel för rostfritt.

Aluminium och plast	Fönsterputs: rengör med mjuk trasa.
Glas	Fönsterputs: rengör med mjuk trasa. Använd inte glasskrapa.
Kontroller	Varmt vatten och diskmedel: Rengör med fuktad disktrasa och eftertorka med mjuk trasa. Risk för elstötar om väta tränger in. Risk för skador om väta tränger in i elektroniken. Rengör aldrig kontrollerna med våt trasa. Använd inte rengöringsmedel för rostfritt.

## Ta ut metallfiltret

1. Öppna låsningen och fäll ned metallfiltret. Håll samtidigt med andra handen under filtret.
2. Dra ut metallfiltret ur hållaren.

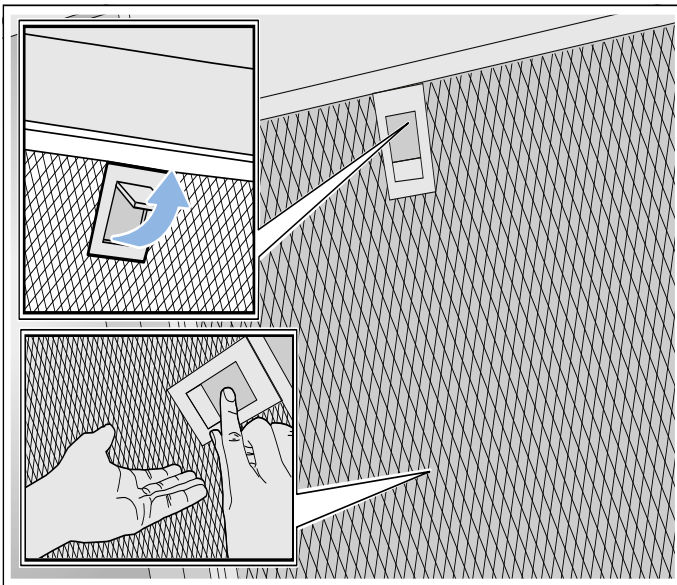

### Anvisningar

- Det kan bli fettansamling nedtill på metallfiltret.
  - Håll metallfiltret vågrätt, så att fett inte droppar av.
3. Rengöra metallfiltret.
  4. Rengör upphängningsvavrarna.
  5. Rengör de höljesdelar du kommer åt. Rengör enheten inuti.

### ⚠ Varning

#### Skaderisk!

En del komponenter inuti enheten har vassa kanter. Bär alltid skyddshandskar.

## Rengöra metallfettfilter

Denna bruksanvisning gäller för flera varianter av den här produkten. Det kan tänkas att enskilda utrustningsdetaljer finns beskrivna som inte gäller för just din produkt.

### ⚠ Varning

#### Brandrisk!!

Fettavlagringar i filtret kan börja brinna. Rengör filtret regelbundet. Använd aldrig enheten utan filter.

### Anvisningar

- Använd inga starka rengöringsmedel eller medel som innehåller syra eller lut.
- Vi rekommenderar att du rengör filtret varannan månad.
- Rengör även filterfästet inuti enheten med fuktig trasa när du rengör metallfiltren.
- Metallfettfiltren går både att maskin- och handdiska.

### Handdisk:

**Anvisning:** Du kan använda specialavfettningsmedel om smutsen sitter hårt. Du beställer dem via onlineshopen.

- Blötlägg metallfiltren i varmt vatten och diskmedel.
- Använd diskborste och skölj av filtren ordentligt efteråt.
- Låt metallfiltren droptorka på uppsugande underlag.

### Maskindisk:

**Anvisning:** metallen kan bli missfärgad vid maskindiskning. Missfärgningen påverkar inte filterfunktionen.

- Använd vanligt maskindiskmedel.
- Maskindiska inte jättesmutsiga metallfilter tillsammans med annan disk.
- Lägg metallfiltren löst i diskmaskinen. Kläm inte in metallfiltren.
- Välj temperaturinställning på max. 50°C.

## Sätta tillbaka metallfettfiltret

### **⚠ Varning**

#### **Skaderisk!**

En del komponenter inuti enheten har vassa kanter. Bär alltid skyddshandskar.

#### **Anvisningar**

- Rengör alla höljesdelar du kommer åt.
- Rengör försiktigt upphängningsvavrarna.

1. Sätt i metallfettfiltret. Håll samtidigt med andra handen under metallfiltret.

**Anvisning:** Se till så att metallfiltret hamnar rätt.

2. Fäll upp metallfettfiltret och snäpp fast låsningen.
3. Om metallfiltret inte hamnat rätt, öppna låsningen och sätt i metallfiltret ordentligt.

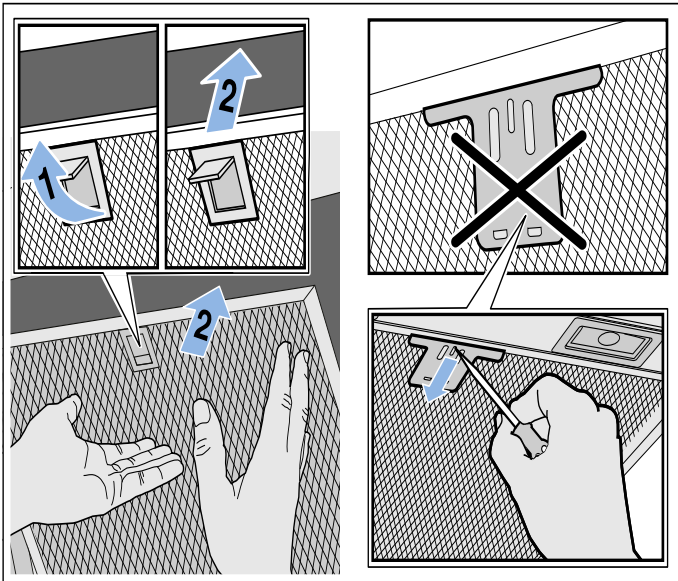

## Byta det aktiva kolfiltret

**Anvisning:** Du måste sätta i ett kolfilter för att få bort oset. Hur du kör fläkten med kolfilter hittar du i dokumentationen eller så frågar du din återförsäljare. Tillbehören du behöver hittar du hos återförsäljare, service eller i onlineshoppet.

1. Öppna skyddet på enhetens ovansida.
2. Ta ur det gamla aktiva kolfiltret och sätt i nytt aktivt kolfilter.

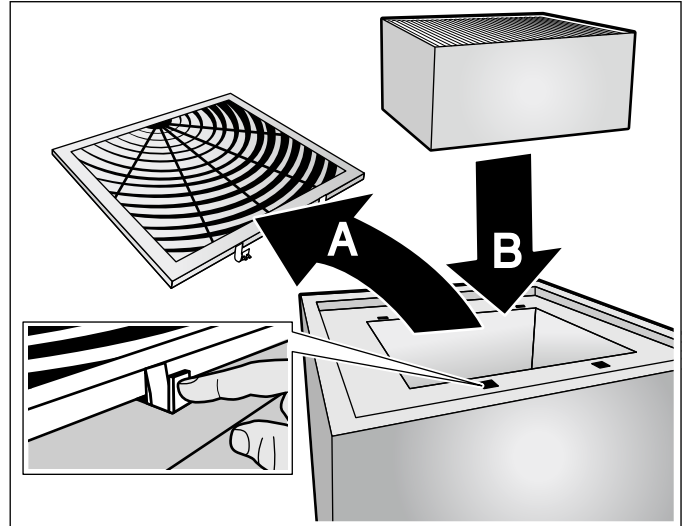

3. Stäng skyddet.
4. Återställ filterindikeringen. → "Mättnadsindikator" på sidan 6

## ? Hur åtgärda fel?

Om fel har uppstått kan du ofta åtgärda dem lätt själv. Beakta nedanstående anvisningar innan du anlitar kundservice.

### ⚠ Varning

#### Risk för stötar!

Reparationer som inte är fackmässigt gjorda är farliga. Det är bara servicetekniker utbildade av tillverkaren som får göra reparationer och byta skadade anslutningar. Är enheten trasig, dra ur sladden eller slå av säkringen i proppskåpet. Kontakta service!

## Felsökningstabell

Fel	Möjlig orsak	Åtgärd
Enhetsen fungerar inte	Kontakten sitter inte i	Anslut enheten till elnätet
	Strömavbrott	Kontrollera om andra köksmaskiner fungerar
	Trasig säkring	Kontrollera att säkringen till enheten är hel i proppskåpet
Belysningen fungerar inte.	Lysdioderna är trasiga.	Kontakta service.
Knappbelysningen fungerar inte.	Fel på styrenheten.	Kontakta kundservice.

## LED-lampor

Defekta LED-lampor får endast bytas ut av tillverkaren, av kundservice eller annan godkänd fackman (elinstallatör).

### ⚠ Varning

#### Skaderisk!

LED-lampornas ljus är mycket skarpt och kan skada ögonen (riskgrupp 1). Titta inte längre än 100 sekunder direkt in i påslagna LED-lampor.

## Service

Ange enhetens produktnummer (E-nr) och tillverkningsnummer (FD-nr) när du ringer, så att vi kan hjälpa dig snabbt och effektivt. Typskylten med numren hittar du på enhetens ovansida (ta ur det aktiva kolfiltret).

The diagram shows a rectangular label with a grid of characters. The label is divided into three main sections: 'E-Nr' (Product Number), 'FD' (Manufacturing Number), and 'Z-Nr' (Serial Number). Below these sections is a 'Type' field. The grid consists of 10 columns and 2 rows of characters.

För att du inte ska behöva leta, kan du skriva in uppgifterna om din enhet och telefonnumret till kundservice här.

E-nr.	FD-nr.
<b>Kundservice</b> ☎	

Tänk på att ett besök av servicetekniker, som har orsakats av felaktig användning, kostar pengar även under garantiperioden.

Olika länders kontaktuppgifter hittar du i bifogad förteckning över Serviceställen.

### Reparationsuppdrag och råd vid fel

**S** 0771 11 22 77  
local rate

Lita på tillverkarens kompetens. Då kan du vara säker på att reparationen blir gjord av en utbildad servicetekniker som kommer till dig med originalreservdelar till maskinen.

## Tillbehör

(medföljer inte)

**Anvisning:** Den här bruksanvisningen gäller för flera varianter av produkten. Det kan finnas med extratillbehör som inte passar din enhet.

**Anvisning:** Följ tillbehörets monteringsanvisning.

Utbytesfilter till CleanAir cirkulationsmodul (går inte att regenerera)	DSZ5201
Utbytesfilter till CleanAir cirkulationsmodul (går att regenerera)	DZZ0XX0P0

# MONTERINGSANVISNING

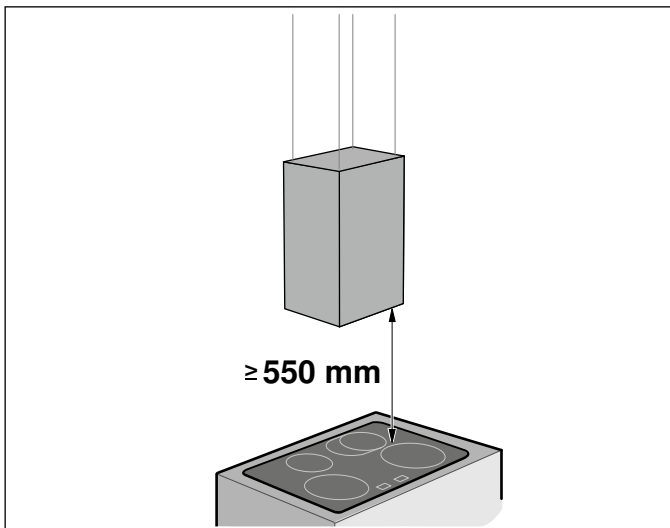
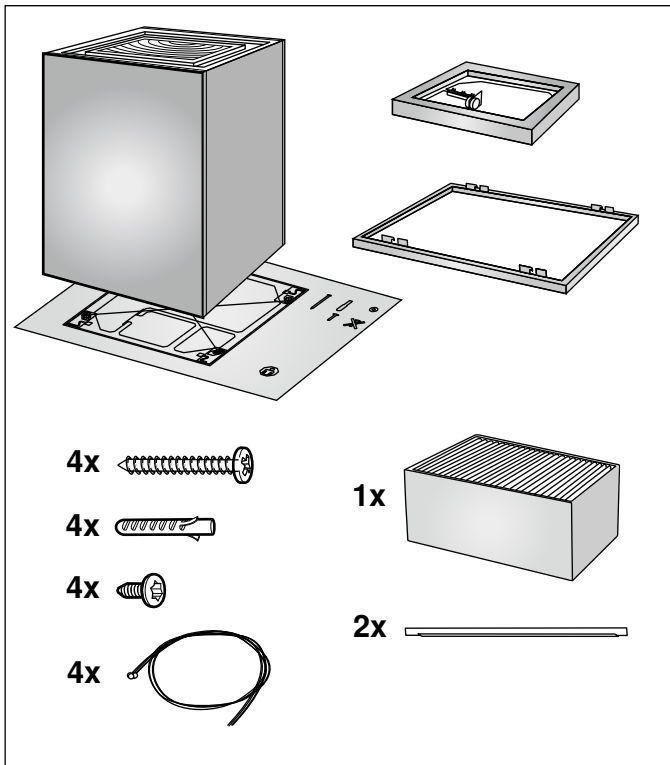

- Fläkten är avsedd för infästning i kökstag eller stabilt upphängt tak.
- Höljet är känsligt. Undvik att skada det i samband med monteringen.

## **⚠ Viktiga säkerhetsanvisningar!**

Läs bruksanvisningen noggrant. Det är viktigt för att du ska kunna använda enheten säkert och på rätt sätt. Spara bruks- och monteringsanvisningen för framtida bruk och eventuella kommande ägare.

Kontrollera enheten efter upppackning. Anslut inte enheten om den har transportskador.

En säker användning kan bara garanteras om spisfläkten monteras på fackmässigt sätt och i enlighet med monteringsanvisningen. Installatören ansvarar för en felfri funktion på platsen.

Det är bara behörig elektriker som får göra fast anslutning av enheten. Vid skador på grund av felanslutning gäller inte garantin.

### **Obs! Skador på enheten**

Höljet är känsligt. Undvik att skada det vid monteringen.

Gällande byggregler och lokala föreskrifter beträffande gas och el måste följas i samband med monteringen.

### **⚠ Varning Brandrisk!!**

Fettavlagringar i filtret kan börja brinna. Håll angivna säkerhetsavstånd för att undvika värmeackumulering. Följ anvisningarna till din enhet. Ska du ha gas- och elhäll tillsammans gäller största angivna avstånd.

### **⚠ Varning Brandrisk!**

Avlagringar i fettfiltret kan antändas. Använd aldrig öppen eldslåga i närheten av enheten (t.ex. flambering). Produkten får endast monteras i närheten av eldstad för fasta bränslen (t.ex. trä eller kol) om eldstaden har ett slutet, ej avtagbart lock. Den får inte ge ifrån sig gnistor.

### **Varning** **Skaderisk!**

- En del komponenter inuti enheten har vassa kanter. Bär alltid skyddshandskar.
- Om enheten inte är ordentligt fäst på väggen, så kan den falla ned. Alla fästkomponenter måste monteras stadigt och säkert.
- Eheten är tung. Det krävs två personer för att flytta enheten. Använd endast härför avsedda hjälpmedel.
- Ändringar på de elektriska eller mekaniska konstruktionerna är farliga och kan leda till felfunktion. Ändra aldrig de elektriska eller mekaniska konstruktionerna.
- Fallrisk när du arbetar på enheten. Använd stadig trappstege.

### **Varning** **Risk för elstötar!**

Det finns komponenter inuti enheten som har vassa kanter. Anslutningskabeln kan skadas. Anslutningskabeln får inte vikas eller klämmas vid installationen.

### **Varning** **Risk för elstötar!!**

Det måste alltid gå att göra enheten strömlös. Vid fast installation så måste installationen ha en åtkomlig, allpolig brytare med min. 3 mm brytavstånd. Det är bara behörig elektriker som får göra fast anslutning. Vi rekommenderar att du installerar en jordfelsbrytare (FI-brytare) på matningen till enheten.

### **Varning** **Risk för stötar!**

Reparationer som inte är fackmässigt gjorda är farliga. Det är bara servicetekniker utbildade av tillverkaren som får göra reparationer och byta skadade anslutningar. Är enheten trasig, dra ur sladden eller slå av säkringen i proppskåpet. Kontakta service!

### **Varning** **Kvävningsrisk!**

Förpackningsmaterial är farligt för barn. Låt aldrig barn leka med förpackningsmaterialet.

## **Allmänna anvisningar**

### **Förberedelser i taket**

- Taket måste vara plant, vågrätt och ha tillräcklig hållfasthet.
- Se till att borrhålens djup motsvarar skruvarnas längd. Kontrollera att pluggen sitter fast ordentligt.
- Bifogade skruvar och plugg är avsedda för massiva väggar. Om väggen har annan konstruktion (t.ex. gips, porbetong, poroton tegelblock), använd lämpligt fästmedel.
- Flätkåpens maxvikt är **26 kg**.

### **Elektrisk anslutning**

#### **Varning**

#### **Risk för elstötar!!**

Det måste alltid gå att göra enheten strömlös. Vid fast installation så måste installationen ha en åtkomlig, allpolig brytare med min. 3 mm brytavstånd. Det är bara behörig elektriker som får göra fast anslutning. Vi rekommenderar att du installerar en jordfelsbrytare (FI-brytare) på matningen till enheten.

#### **Varning**

#### **Risk för elstötar!**

Det finns komponenter inuti enheten som har vassa kanter. Anslutningskabeln kan skadas. Anslutningskabeln får inte vikas eller klämmas vid installationen.

Du hittar de anslutningsuppgifter du behöver på typskylten inuti enheten när du tar ut det aktiva kolfiltret.

#### **Anslutningsledningens längd: ca. 1,30 m**

Den här enheten är avstörd enligt EU:s bestämmelser för radioavstörning.

Eheten ska vara spänningslös vid all slags montering. Installationen måste ge ett fullgott petskydd.

## Installation

### Förbereda installationen

#### Obs!

Se till att det inte finns några elledningar, gas- eller vattenrör i det område där du tänker borra.

1. Täck hällen, så undviker du skador.
2. Markera fläktens mittpunkt i taket ovanför hällens mittpunkt.
3. Markera skruvhålen i taket med hjälp av mallen.
4. Borra fyra 80 mm djupa  $\varnothing$  8 mm-hål för fästena och tryck i pluggen ända in.

### Förberedelser

1. Skruva i fyra skruvar på de markerade ställena på ramkanten med ca 5 mm utstick ur ramen.

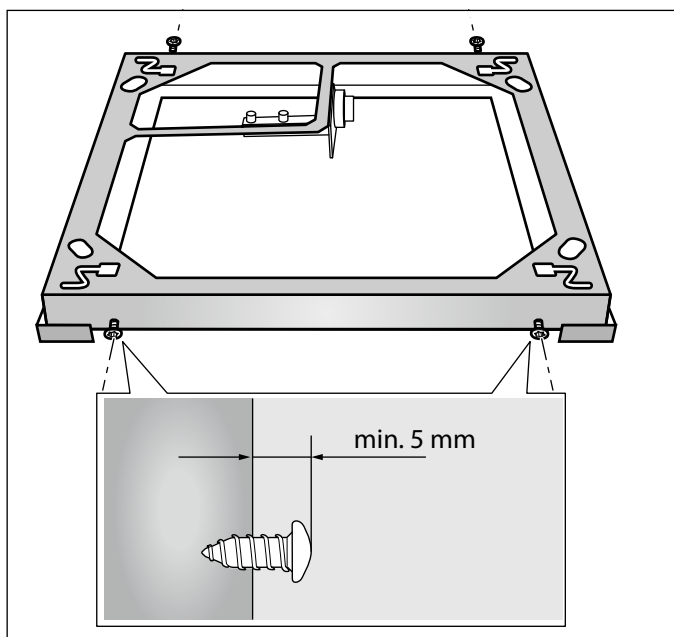

2. Ta bort skyddsfolien från ramskyddet.
3. Ta ut det aktiva kolfiltret ur folien.
4. Öppna och ta av skyddet på enhetens ovansida **A**, sätt i det aktiva kolfiltret **B** och stäng skyddet.

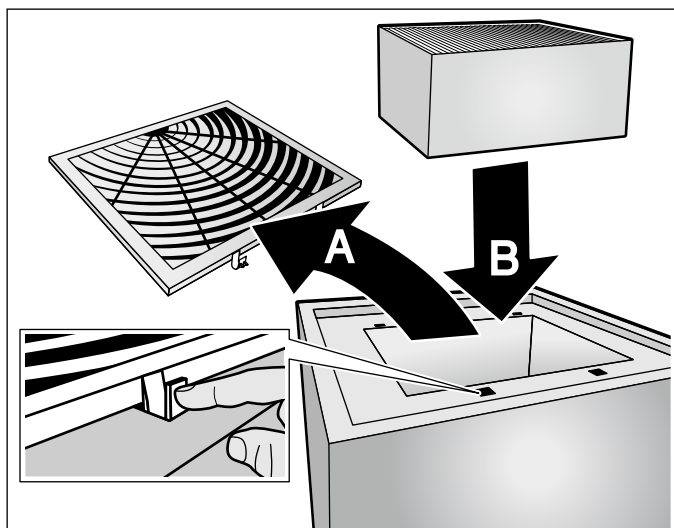

### Montera ramen

1. Skruva i två skruv så att du har 5 - 9 mm utstick från taket **A**.

**Anvisning:** Håll koll så att skruvar **A**, ram **B**, ramskydd **C** och kontroll **D** hamnar rätt i förhållande till varandra. Kontrollernas placering är markerad på mallen.

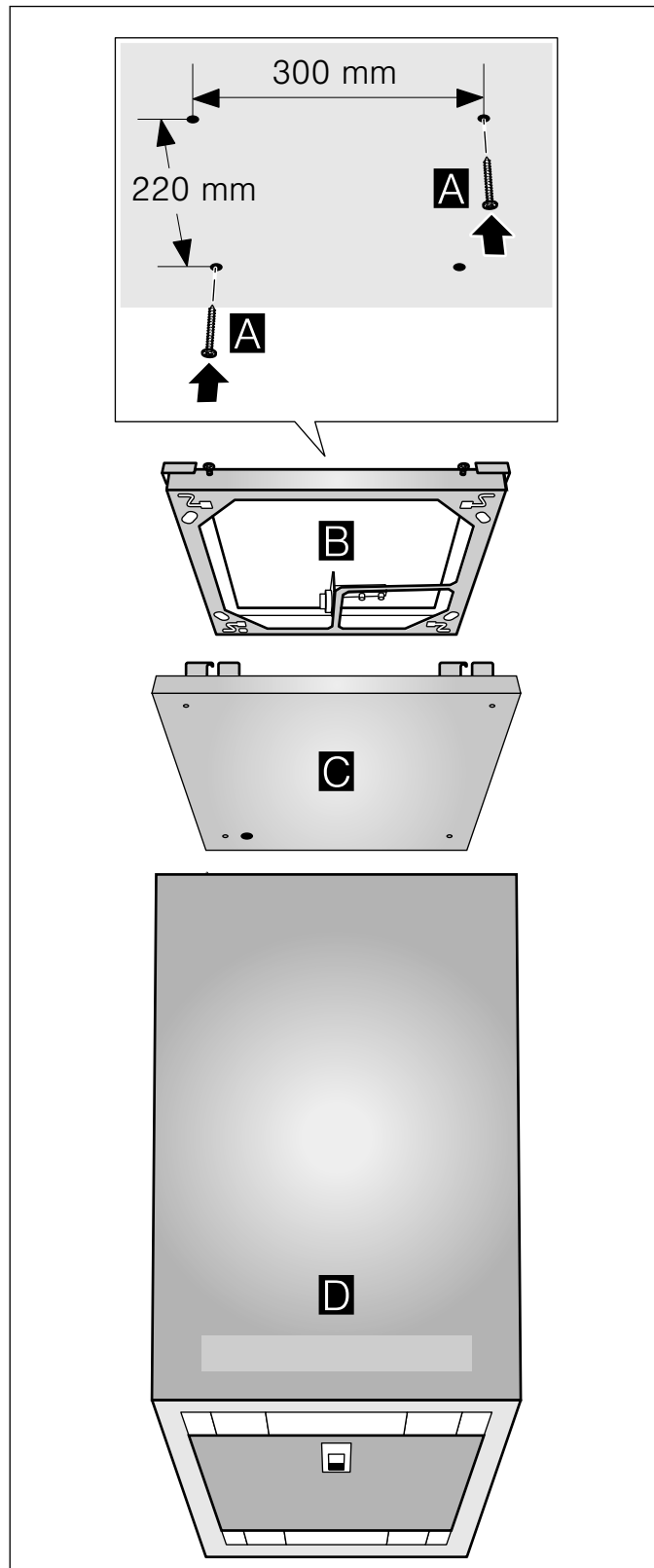

2. För de båda takskruvorna in i ramöppningarna **A**. Skjut ramen så att skruvarna går att dra åt i nyckelhålsöppningarna **B**.

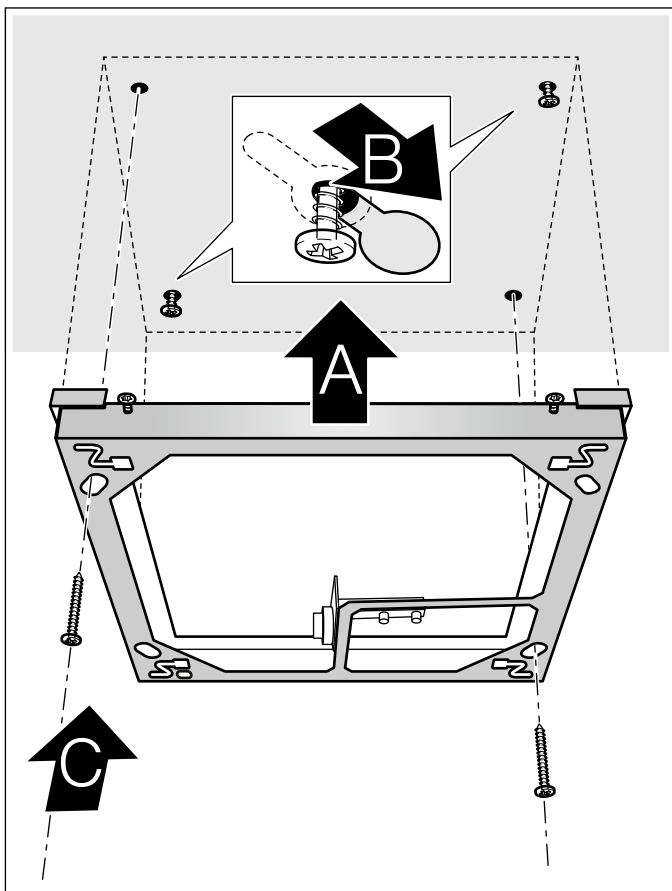

3. Skruva fast ramen med ytterligare två skruvar. **C** Dra åt alla skruvarna ordentligt.  
4. Dra 4 vajrar genom ramöppningarna och trä i låsningen.

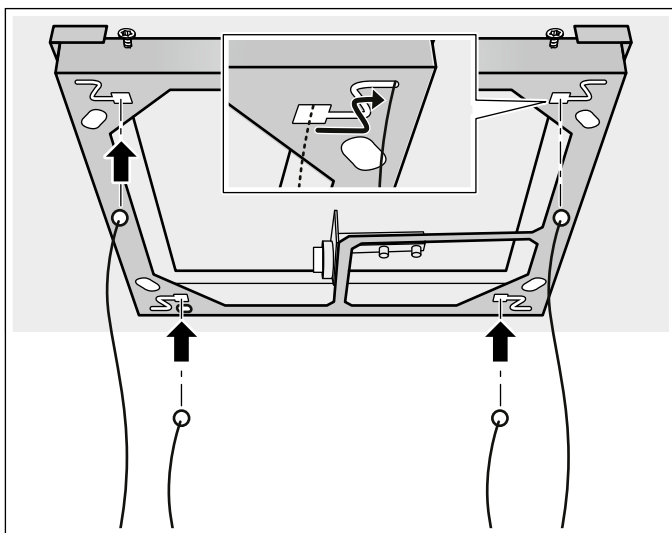

## Elanslut enheten

### **⚠ Varning**

#### **Risk för elstötar!!**

Det måste alltid gå att göra enheten strömlös. Vid fast installation så måste installationen ha en åtkomlig, allpolig brytare med min. 3 mm brytavstånd. Det är bara behörig elektriker som får göra fast anslutning. Vi rekommenderar att du installerar en jordfelsbrytare (FI-brytare) på matningen till enheten.

**Anvisning:** Se totalanslutningseffekten (i W) på maskinens typskylt för rätt avsäkring.

1. Positionera enheten under ramen.
2. Dra vajrar och sladd försiktigt genom öppningen i ramskyddet. Lägg ramskyddet på enheten.
3. Häng och rikta upp enheten, se kap. "Hänga och rikta upp enheten".
4. Dra sladden genom ramöppning och dragavlastning.

#### **Obs!**

Placera inte sladden underifrån inuti ramen.

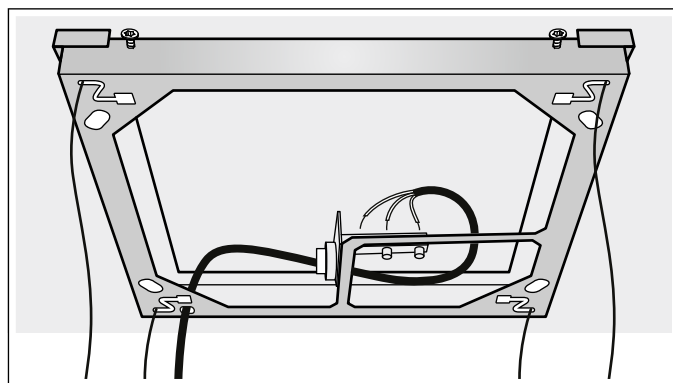

5. Elanslut enheten.

#### **Obs!**

Följ plintbeteckningarna vid ledaranslutning av sladden (godkänd ledararea för ledningsdragning i hem: 1 □ - 2,5 □).

6. Dra åt dragavlastningen med fast nyckel (NV 17) så att sladden inte lossnar.



## Montera ramskyddet

1. Skjut upp ramskyddet.

**Anvisning:** Dra sladden försiktigt genom öppningen i ramskyddet och nedåt, om det behövs.

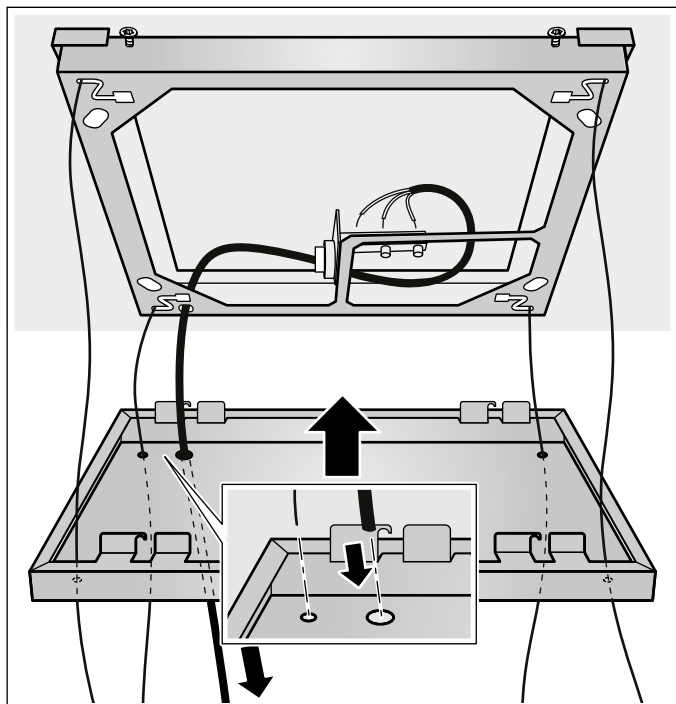

2. Häkta i ramskyddet på de 4 skruvarna på ramkanten.

**Anvisning:** Snäpp fast ramskyddet ca 5 mm åt höger.

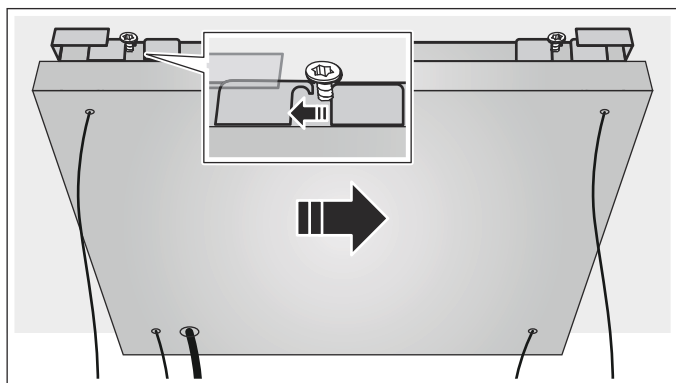

3. Dra åt ramkantsskruvarna.

4. Fäst panelerna på magneterna så att ramkantsskruvarna blir täckta.

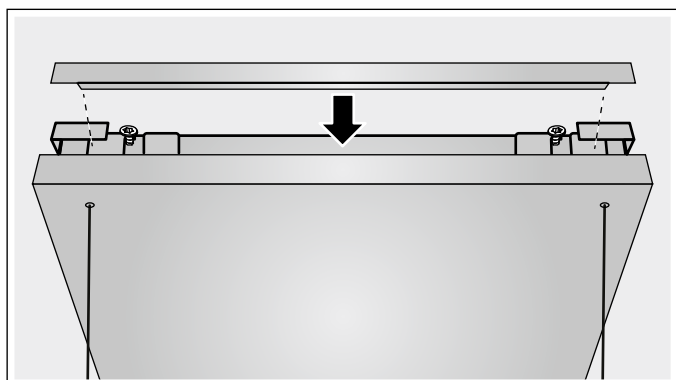

## Häng och rikta upp enheten

1. Dra först åt vantskruven med fast nyckel, lossa sedan ca 4 varv.

**Anvisning:** Lossa inte vantskruven helt. Vantskruven kan falla ned inuti enheten.

2. Ta hjälp av någon och lyft upp enheten och dra vajrarna genom vantskruvarna på enhetens ovansida.

**Anvisning:** Korta inte vajrarna.

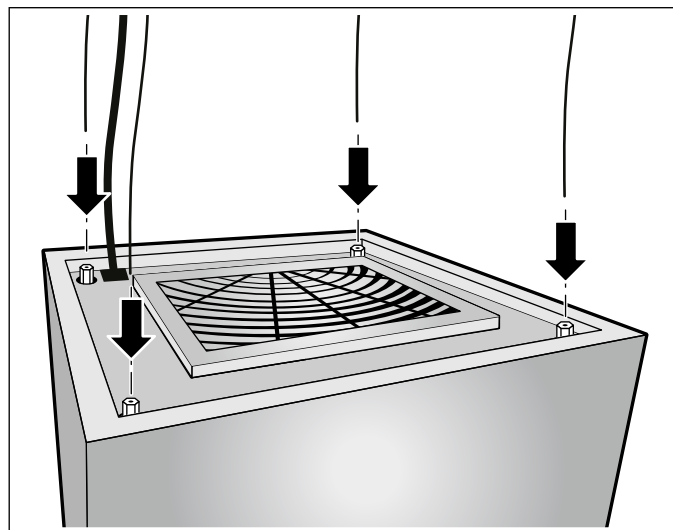

3. Skjut upp enheten enligt säkerhetsavstånden och rikta upp i våg.

4. Behöver du placera enheten lägre, lyft upp enheten **A**, tryck ned vantskruvarna **B** och dra ut vajrarna ur vantskruvarna igen **C**.

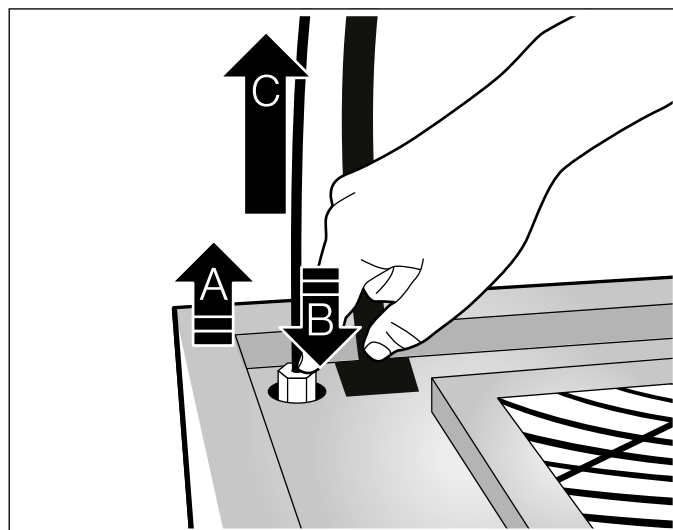

5. Dra åt vantskruvarna med fast nyckel (NV 7) när du riktat upp.

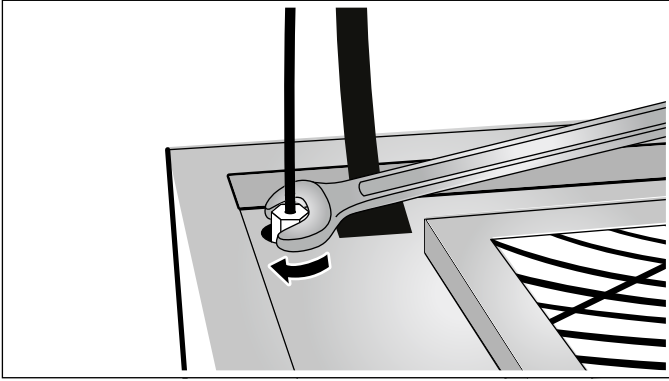

# Innholdsfortegnelse

<b>BRUKSVEILEDNING</b> .....	19	 Rengjøring og vedlikehold .....	27
 Forskriftsmessig bruk .....	19	 Hva kan du gjøre ved feil? .....	29
 Viktige sikkerhetsanvisninger.....	20	 Kundeservice .....	29
 Miljøvern.....	21	<b>MONTERINGSVEILEDNING</b> .....	30
 Betjening av apparatet.....	22	 Viktige sikkerhetsanvisninger .....	30
 Tilkobling til koketopp .....	24	 Generelle veiledninger .....	31
 Home Connect.....	25	 Installasjon .....	32

## BRUKSVEILEDNING

Nærmere informasjon om produkter, tilbehør, reservedeler og tjenester finner du på Internett: [www.bosch-home.com](http://www.bosch-home.com) og nettbutikk: [www.bosch-eshop.com](http://www.bosch-eshop.com)

### Forskriftsmessig bruk

Les denne bruksanvisningen nøye. Det er en forutsetning for at du skal kunne bruke apparatet på en sikker og riktig måte. Ta vare på bruks- og monteringsanvisningen slik at du kan bruke den igjen senere eller gi den videre til eventuelle kommende eiere av apparatet.

Sikkerheten under bruken er kun garantert dersom monteringen foretas forskriftsmessig i henhold til monteringsveiledningen. Installatøren er ansvarlig for at apparatet fungerer som det skal på oppstillingsstedet.

Dette apparatet er bare ment for bruk i private husholdninger. Apparatet er ikke beregnet for bruk utendørs. Hold apparatet under oppsyn når det er i bruk. Produsenten er ikke ansvarlig for skader på grunn av ikke sakkyndig bruk eller feil betjening.

Dette apparatet er laget for bruk i en høyde over havet på maks. 2000 meter.

Dette apparatet skal kun brukes av barn over åtte år og personer med reduserte fysiske, sensoriske eller mentale evner eller manglende erfaringer eller kunnskap, dersom de holdes under oppsyn av en person som er ansvarlig for deres sikkerhet eller de har fått opplæring i sikker bruk av apparatet og har forstått farer som kan oppstå ved bruk.

Barn må ikke få leke med apparatet. Rengjøring og brukervedlikehold må ikke gjennomføres av barn med mindre de er minst 15 år gamle og er under oppsyn.

Barn under åtte år må holdes unna apparatet og tilkoblingsledningen.

Kontroller apparatet etter at du har pakket det ut. Ikke koble til apparatet hvis det er skadet under transport.

Dette apparatet er ikke ment for bruk med et eksternt tidsur eller fjernstyring.

## **Viktige sikkerhetsanvisninger**

### **Advarsel**

#### **Fare for kvelning!**

Emballasjematerialet er farlig for barn. Barn må aldri få leke med emballasjen.

### **Advarsel**

#### **Fare for brann!**

- Fettavleiringene i fettfilteret kan antennes. Rengjør regelmessig fettfilteret. Bruk aldri apparatet uten fettfilter.
- Fettavleiringer i fettfilteret kan antennes. Arbeid aldri i nærheten av apparatet med åpen flamme (f.eks. flambering). Apparatet må kun installeres over en komfyr for faste fyringsmidler (f. eks. tre eller kull), dersom det finnes et lukket deksel som ikke kan tas av. Det må ikke forekomme gnistsprang.
- Varm olje og varmt fett antennes raskt. La aldri varm olje eller varmt fett være uten oppsyn. Slukk aldri en brann med vann. Slå av kokeplaten. Slukk flammene forsiktig med et lokk, brannteppe eller lignende.

### **Advarsel**

#### **Fare for forbrenning!**

De tilgjengelige stedene blir svært varme under drift. Ta aldri på de varme delene. Hold barn på avstand.

### **Advarsel**

#### **Fare for personskader!**

- Komponenter inni apparatet kan ha skarpe kanter. Bruk vernehansker under installasjon av apparatet.
- Gjenstander som er plassert på apparatet, kan falle ned. Sett aldri fra deg gjenstander på apparatet.
- Lyset fra LED-lamper er svært skarpt og kan skade øynene (risikogruppe 1). Ikke se lenger enn 100 sekunder direkte inn i den lysende LED-lamper.

### **Advarsel**

#### **Fare for personskader!**

Gjenstander som er plassert på apparatet, kan overbelaste festelementene. Apparatet kan falle ned. Sett aldri fra deg gjenstander på apparatet.

### **Advarsel**

#### **Fare for elektrisk støt!**

- Et defekt apparat kan forårsake elektrisk støt. Slå aldri på et defekt apparat. Trekk ut støpselet eller slå av sikringen i sikringsskapet. Kontakt kundeservice.
- Ukyndige reparasjoner er farlig. Reparasjoner og skifte av skadde tilkoblingsledninger må kun utføres av servicetekniker som har fått opplæring av oss. Er apparatet defekt, må du trekke ut kontakten eller slå av sikringen i sikringsskapet. Kontakt kundeservice.
- Fuktighet som trenger inn, kan forårsake elektrisk støt. Bruk ikke høytrykksspyler eller dampstråle til rengjøringen.

## Årsaker til skader

### Obs!

Fare for skader på grunn av korrosjon. Koble alltid inn apparatet når du lager mat for å unngå dannelse av kondensvann. Kondensvann kan føre til korrosjonsskader.

Defekte lamper må skiftes umiddelbart for å hindre overbelastning på de andre lampene.

Fare for skader på grunn av fuktighet som trenger inn i elektronikken. Rengjør aldri betjeningselementer med en våt klut.

Overflateskader ved feil rengjøring. Rengjør rustfrie stålflater bare i sliperetningen. Bruk ikke stålpudd for betjeningselementene.

Overflateskader på grunn av skarpe og skurende rengjøringsmidler. Bruk aldri skarpe og skurende rengjøringsmidler.

Fare for skader på grunn av feil bruk av designelementer. Ikke dra i designelementene. Ikke plasser eller heng gjenstander på designelementene.

## Miljøvern

Det nye apparatet ditt er særlig energieffektivt. Her får du tips om hvordan du kan spare energi ved bruk av apparatet, og hvordan du kasserer apparatet på riktig måte.

### Energisparing

- Sørg for at det er tilstrekkelig med tilluft når du tilbereder mat, slik at avtrekkshetten fungerer effektivt og med lavt støynivå.
- Ventilasjonstrinnet må tilpasses stekeosens intensitet. Intensivtrinnet skal kun brukes når det er nødvendig. Lavere ventilasjonstrinn betyr lavere energiforbruk.
- Ved intensiv stekeos skal du velge et høyere ventilasjonstrinn i god tid. Dersom stekeosen allerede har spredd seg i kjøkkenet, må du la avtrekkshetten gå litt lenger.
- Slå av avtrekkshetten når den ikke trengs lenger.
- Slå av lyset når det ikke trengs lenger.
- For å øke effekten av ventilasjonen og unngå brannfare må filteret rengjøres og skiftes i samsvar med angitte intervaller.

### Miljøvennlig håndtering

Kvitt deg med emballasjen på en miljøvennlig måte.



Dette apparatet er klassifisert i henhold til det europeiske direktivet 2012/19/EF om avhending av elektrisk- og elektronisk utstyr (waste electrical and electronic equipment – WEEE).

Direktivet angir rammene for innlevering og gjenvinning av innbytteprodukter.

## Betjening av apparatet



Denne anvisningen gjelder for flere modeller av apparatet. Det er mulig at enkelte utstyrskjennetegn beskrives her som ikke passer for ditt apparat.

**Merk:** . Slå på damheten ved begynnelsen av kokingen og slå den av først noen minutter etter at du er ferdig å koke. Kjøkkendampen blir så bekjempet på mest virkningsfull måte.

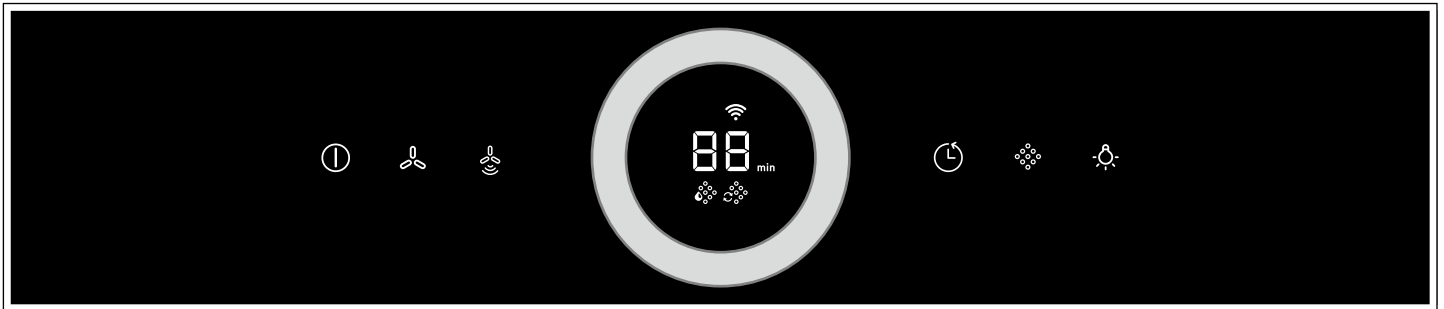
### Betjeningsfelt



Symbol	Forklaring
ⓘ	Vifte på/av
	Viftetrinn
	Automatisk drift
	Vifteetterløp
	Metningsindikator metallfettfilter / aktivkullfilter
	Lys på/av / dimming

Visning	Forklaring
	Home Connect
1-3	Viftetrinn
P1, P2	Intensivtrinn
min	Viftens etterløp i minutter
	Metningsindikator metallfettfilter
	Metningsindikator aktivkullfilter

### Innstilling av viften

#### Slå på

- Trykk på symbolet ⓘ.  
Viften starter på viftetrinn 2.
- Velg viftetrinn med betjeningsringen.  
**Merk:** Vri betjeningsringen med klokken for å stille inn et høyere viftetrinn og mot klokken for å stille inn et lavere viftetrinn. Displayet viser det viftettrinnet som er valgt.

#### Utkobling

Trykk på symbolet ⓘ.

### Intensivtrinn

Bruk intensivtrinnet ved spesielt sterk lukt- og damp utvikling.

#### Innkobling

Vri på betjeningsringen til *P1* eller *P2* vises.

**Merk:** Etter ca. 6 minutter tilbakestilles ventilatoren automatisk til effekttrinn 3.

#### Utkobling

Hvis du vil avslutte intensivtrinnet før den forhåndsinnstilte tiden er gått, vri du betjeningsringen mot klokken.

### Automatisk drift

#### Slå på

Trykk på symbolet .

Optimalt viftetrinn (*A 1-AS*) stilles inn automatisk av PerfectAir-sensoren.

#### Slå av

Trykk på symbolet  for å slå av automatisk modus.

Viften kobles automatisk ut når PerfectAir-sensoren ikke lenger registrerer noen forandringer i luftkvaliteten i rommet. Apparatet kobles tilbake til det viftettrinnet som var innstilt sist.

Automatisk modus pågår i maks. 4 timer.

## Sensorstyring

Ved automatikkdrift registrerer PerfectAir-sensoren i ventilatoren matosens intensitet. Alt etter hvordan PerfectAir-sensoren er innstilt, slår viften seg automatisk over i et annet viftetrinn.



Mulige innstillinger av sensoren:

Innstilling av følsomhet fra fabrikk: 

Laveste innstilling av følsomhet: 

Høyeste innstilling av følsomhet: 

Hvis sensorstyringen reagerer for forsiktig eller for kraftig, kan den endres tilsvarende:

1. Trykk på og hold inne symbolet  mens viften er slått av. Innstillingen vises.
2. Velg innstilling med betjeningsringen.
3. Slipp opp symbolet .

## Viftens etterløp

### Innkobling

Trykk på symbolet .

Viften går på viftetrinn 1.

Displayet viser de gjenværende minuttene av etterløpstiden.

Etter ca. 10 minutter kobler viften seg automatisk ut.

**Merk:** Du kan tilpasse etterløpstiden (  til **99** minutter) med betjeningsringen.

### Utkobling

Trykk på symbolet .

Viftens etterløp avsluttes med en gang. Apparatet kobles tilbake til det viftetrinnet som var innstilt sist.

## Belysning

Belysningen kan slås på og av uavhengig av viften.

Trykk på symbolet .

### Innstilling av lysstyrken

Hold inne symbolet  inntil den ønskede lysstyrken er nådd.

## Indikasjon for mettet

Når metallfettfiltrene eller aktivkullfilteret er mettet, blinker de følgende symbolene etter at viften er slått av:





- **Metallfettfilter:** 
- **Aktivkullfilter:** 
- **Metallfettfilter og aktivkullfilter:**  og 

Senest nå bør metallfettfiltrene rengjøres eller aktivkullfilteret skiftes ut. → "Rengjøring og vedlikehold" på side 27

Mens metningsindikatorene blinker, kan de stilles tilbake. Det gjør du ved å trykke på symbolet .



### Omstilling av visning for sirkulasjonsdrift

For sirkulasjonsdrift må den elektroniske styringen stilles tilsvarende om:



- Avtrekkshetten må være tilkoblet og avslått.
- Trykk på og hold inne symbolet . Endre visningen til 2 med betjeningsringen. Slipp opp symbolet . Den elektroniske styringen er stilt om på sirkulasjonsdrift (filter som ikke kan regenereres).
- Trykk på og hold inne symbolet . Endre visningen til 3 med betjeningsringen. Slipp opp symbolet . Den elektroniske styringen er stilt om på sirkulasjonsdrift (filter som kan regenereres).
- Du stiller om den elektroniske styringen til utluftsdrift igjen ved å trykke på og holde symbolet  og endre visningen til 1.

## Signal tone

### Innkobling

Trykk på symbolene  og  og hold dem inne i ca. 3 sekunder mens viften er avslått. Som bekreftelse kommer det et lydsignal, og displayet viser .

### Utkobling

Trykk på symbolene  og  og hold dem inne i ca. 3 sekunder mens viften er avslått. Som bekreftelse viser displayet .

## Tilkobling til koketopp

Dette apparatet kan kobles sammen med en koketopp, som må være kompatibel med dette, slik at du kan styre ventilatorens funksjoner via koketoppen.

Apparatene kan kobles sammen på flere måter:

### Home Connect

Hvis begge apparatene kan kobles til Home-Connect, kan det opprettes forbindelse via Home Connect-appen.

Da må du lese informasjonen som følger med Home Connect.



### Direkte tilkobling

Hvis du kobler apparatet direkte til en koketopp, kan det ikke opprettes forbindelse til hjemmenettverket lenger. Apparatet fungerer som en ventilator uten nettverkstilkobling og kan fortsatt styres med betjeningsfeltet.

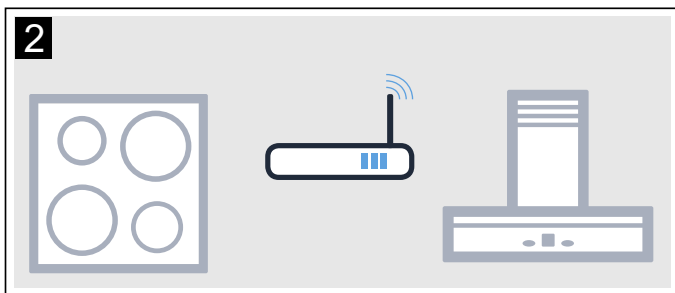
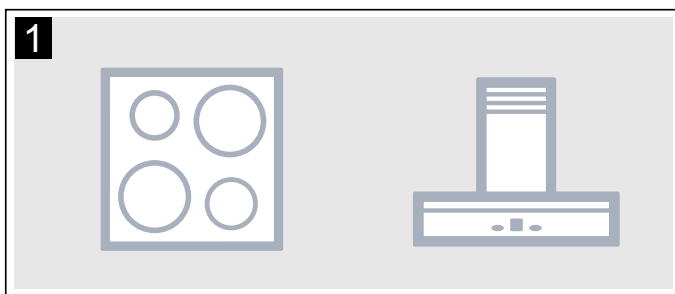

### Tilkobling via hjemmenettverket

Dersom apparatene kobles til hverandre via hjemmenettverket, kan både den koketoppbaserte ventilatorstyringen og Home Connect brukes på apparatet.

### Merknader

- Les gjennom sikkerhetsinstruksjonene i bruksanvisningen til ventilatoren, og sørg for at disse også følges dersom du betjener apparatet via den koketoppbaserte ventilatorstyringen.
- Betjeningen på ventilatoren har alltid forrang. Mens apparatet betjenes direkte, kan ikke den koketoppbaserte ventilatorstyringen brukes.

### Installere

For å kunne opprette forbindelse mellom koketopp og ventilator må ventilatoren være slått av.

### Direkte forbindelse

Påse at koketoppen er slått på og er i søkemode.

Se kapitlet "Tilkobling av ventilator" i bruksanvisningen for koketoppen.

### Merknader

- Hvis du kobler ventilatoren direkte til koketoppen, kan det ikke opprettes forbindelse til hjemmenettverket, og Home Connect kan ikke brukes lenger.
- Koketoppen kan ikke være tilkoblet hjemmenettverket. Hvis du vil koble fra en forbindelse, må du følge anvisningene i avsnittet "Tilbakestille Home Connect".

Hold symbolene  og  inne helt til indikatorene  og  begynner å blinke.

Ventilatoren er koblet til koketoppen når symbolet  ikke blinker lenger og lyser permanent.

### Forbindelse via hjemmenettverk

Følg anvisningene i avsnittet "Automatisk registrering på hjemmenettverket" eller "Manuell registrering på hjemmenettverket" → "Home Connect" på side 25

Så snart ventilatoren er tilkoblet hjemmenettverket, kan du opprette forbindelse med koketoppen via Home Connect-appen. Følg da anvisningene på den mobile enheten.



## Home Connect

Dette apparatet kan kobles til WLAN og styres med en mobil enhet.

Når apparatet ikke er koblet til hjemmenettverket, fungerer det som en ventilator uten nettverkstilkobling og betjenes via displayet.

Home Connect-funksjonen avhenger av om Home Connect-tjenestene er tilgjengelige i ditt land. Home Connect-tjenestene er ikke tilgjengelige i alle land. Du finner mer informasjon om dette på [www.home-connect.com](http://www.home-connect.com).

### Merknader

- Les gjennom sikkerhetsinstruksjonene i bruksanvisningen og sørg for at disse også følges dersom du betjener apparatet via Home Connect-appen mens du er ute av huset. Les også informasjonen i Home Connect-appen.
- Betjening direkte på apparatet har alltid forrang. Når apparatet betjenes direkte, kan ikke Home Connect-appen brukes til fjernbetjening.

### Installere

For at du skal kunne foreta innstillinger via Home Connect, må Home Connect-appen være installert og konfigurert på din mobile enhet.

Ta hensyn til informasjonen som følger med Home Connect.







Utfør innstillingene ved å følge trinnene som vises i appen.



Appen må åpnes til konfigurering.



**Merk:** I nettverkstilkoblet standbydrift trenger apparatet maks. 2 W.

### Automatisk registrering på hjemmenettverket

#### Merknader

- Du trenger en ruter med WPS-funksjonalitet.
  - Du trenger tilgang til ruter. Hvis du ikke har det, må du følge anvisningene under "Manuell registrering på hjemmenettverket".
  - Ventilatoren kan ikke slås på under tilkoblingsprosessen. Du kan avbryte prosessen når som helst ved å trykke på ①.
  - Når ventilatoren skal kobles til hjemmenettverket, må ventilatoren og lyset være slått av.
1. Hold symbolene  og  inne helt til indikatorene  og  begynner å blinke.
  2. Du starter automatisk registrering på hjemmenettverket ved å vri betjeningsringen til høyre helt til  og  blinker.

3. Trykk på WPS-knappen på ruter. Når det opprettes forbindelse, kobles ventilatoren automatisk til Home Connect-appen.  og  blinker.







**Merk:** Hvis det ikke kan opprettes forbindelse, veksler ventilatoren automatisk til manuell tilkobling til hjemmenettverket.  og  blinker. Registrer apparatet manuelt på hjemmenettverket eller vri betjeningsringen til venstre til  vises, for å starte den manuelle registreringen på nytt.

4. Følg anvisningene for automatisk nettverkstilkobling på den mobile enheten.



Registreringen er fullført når indikasjonen  i betjeningsfeltet ikke blinker lenger og lyser permanent.

### Manuell registrering på hjemmenettverket

#### Merknader

- Ventilatoren kan ikke slås på under tilkoblingsprosessen. Du kan avbryte prosessen når som helst ved å trykke på ①.
  - Når ventilatoren skal kobles til hjemmenettverket, må ventilatoren og lyset være slått av.
1. Hold symbolene  og  inne helt til indikatorene  og  begynner å blinke.
  2. Du starter manuell registrering på hjemmenettverket ved å vri betjeningsringen til høyre helt til  og  blinker.
  3. Registrer den mobile enheten på ventilatorens nettverk med navnet (SSID) "HomeConnect" og sikkerhetsnøkkelen "HomeConnect".



Når det opprettes forbindelse, kobles ventilatoren automatisk til Home Connect-appen.  og  blinker.





4. Følg anvisningene for manuell nettverkstilkobling på den mobile enheten.

Registreringen er fullført når indikasjonen  i betjeningsfeltet ikke blinker lenger og lyser permanent.

## Koble til app

Hvis du har Home Connect-appen installert på den mobile enheten, kan du koble den til ventilatoren.

### Merknader

- Enheten må være tilkoblet nettverket.
  - Appen må åpnes.
1. Hold symbolene  og  inne helt til indikatorene  og  begynner å blinke.
  2. Følg anvisningene i Home Connect-appen på den mobile enheten.
- Tilkoblingsprosessen er fullført når indikasjonene  i betjeningsfeltet ikke blinker lenger og lyser permanent.

## Programvareoppdatering

Med funksjonen programvareoppdatering oppdateres ventilatorens programvare (for eksempel optimalisering, utbedring av feil, sikkerhetsrelevante oppdateringer). Forutsetningene er at du er Home Connect-bruker, har installert appen på din mobile enhet og er tilkoblet Home Connect-serveren.

Så snart en programvareoppdatering er tilgjengelig, informerer Home Connect-appen deg om dette, og du kan starte programvareoppdateringen med appen.

Etter fullført nedlasting kan du starte installasjonen fra Home Connect-appen når du er på ditt lokale nettverk.

Når installasjonen er ferdig, blir du informert om det via Home Connect-appen.

### Merknader

- Du kan fortsatt bruke ventilatoren under nedlastingen.
- En programvareoppdatering kan også lastes ned automatisk, avhengig av dine personlige innstillinger i appen.
- Ved sikkerhetsrelevante oppdateringer anbefales det å utføre installasjonen så raskt som mulig.

## Tilbakestille forbindelse

De lagrede tilkoblingene til hjemmenettverket og Home Connect-appen kan når som helst tilbakestilles.

Hold symbolene  og  inne helt til du hører et lydsignal.

## Datavern

Den første gangen apparatet kobles til et WLAN-nettverk med Internett-forbindelse, overfører apparatet følgende kategorier av data til Home Connect-serveren (førstegangsregistrering):

- entydig identifisering av enheten (bestående av nøkler og MAC-adressen til den innebygde WiFi-kommunikasjonsmodulen)
- sikkerhetssertifikat for Wi-Fi-modulen (for informasjonsteknisk sikring av forbindelsen)
- aktuell program- og maskinvareversjon for husholdningsapparatet
- status for en eventuell tidligere tilbakestilling til fabrikkinnstillingene

Denne førstegangsregistreringen forbereder bruken av Home Connect-funksjonene og er først nødvendige den første gangen du skal bruke Home Connect-funksjoner.

**Merk:** Vær oppmerksom på at Home Connect-funksjonene kun kan brukes sammen med Home Connect-appen. Informasjon om datavern kan lastes ned i Home Connect-appen.

## Samsvarserklæring

Herved erklærer Robert Bosch Hausgeräte GmbH at apparatet med Home Connect-funksjonalitet overholder grunnleggende krav og øvrige bestemmelser i direktiv 1999/5/EF.

En utførlig R&TTE-samsvarserklæring (radio- og teleterminaldirektivet) finner du, i tillegg til øvrige dokumenter, på produktsiden for ditt apparat på internettadressen [www.bosch-home.com](http://www.bosch-home.com).



## Rengjøring og vedlikehold

### ⚠ Advarsel

#### Fare for personskader!

Gjenstander som er plassert på apparatet, kan overbelaste festelementene. Apparatet kan falle ned. Sett aldri fra deg gjenstander på apparatet.

### ⚠ Advarsel

#### Fare for elektrisk støt!

Fuktighet som trenger inn, kan føre til elektrisk støt. Apparatet skal bare rengjøres med en fuktig klut. Før rengjøring må nettstøpselet trekkes ut, eller sikringen tas ut i sikringsskapet.

### ⚠ Advarsel

#### Fare for elektrisk støt!

Fuktighet som trenger inn, kan forårsake elektrisk støt. Bruk ikke høytrykksspyler eller dampstråle til rengjøringen.

### ⚠ Advarsel

#### Fare for personskader!

Komponenter inni apparatet kan ha skarpe kanter. Bruk vernehansker under installasjon av apparatet.

### ⚠ Advarsel

#### Fare for personskader!

Svingninger ved apparater som er hengt opp med festetau, kan overbelaste festelementene. Apparatet kan falle ned. Apparatet må ikke utsettes for svingninger.

## Rengjøringsmiddel

De ulike overflatene kan ta skade hvis du bruker feil type rengjøringsmidler. Det er derfor viktig å ta hensyn til opplysningene i tabellen. Bruk ikke

- sterke eller skurende rengjøringsmidler, f.eks. skurepulver eller skurekrem,
- sterkt alkoholholdige rengjøringsmidler,
- harde skureputer eller pussesvamper,
- høytrykksspyler eller dampstråle,
- kalkløsende rengjøringsmidler,
- aggressive universalrengjøringsmidler
- stekeovnsspray.

**Merk:** Vask nye svampkluter grundig før bruk.

**Merk:** Følg alle anvisninger og advarsler som følger med rengjøringsmidlet.

Område	Rengjøringsmiddel
Rustfritt stål	Varmt såpevann: Rengjør med en oppvaskklut og tørk av med en myk klut. Rengjør flater i rustfritt stål bare i sliperetningen. Hos kundeservice eller i en faghandel får du kjøpt spesielle rengjøringsmidler for rustfritt stål. Påfør rengjøringsmidlet i et tynt lag med en myk klut.

Lakkerte flater	Varmt såpevann: Rengjør med en fuktet oppvaskklut og tørk av med en myk klut. Bruk ikke stålpudd.
Aluminium og plast	Glassrens: Rengjør med en myk klut.
Glass	Glassrens: Rengjør med en myk klut. Ikke bruk glasskrape.
Betjeningselementer	Varmt såpevann: Rengjør med en fuktet oppvaskklut og tørk av med en myk klut. Fare for elektrisk støt på grunn av fuktighet som trenger inn. Fare for skader på elektronikken på grunn av fuktighet som trenger inn. Rengjør aldri betjeningselementer med en våt klut. Bruk ikke stålpudd.

## Demontering av fettfilteret av metall

1. Åpne låsen og klapp ned metallfettfilteret. Hold da med den andre hånden under metallfettfilteret.
2. Ta metallfettfilteret ut av holderen.

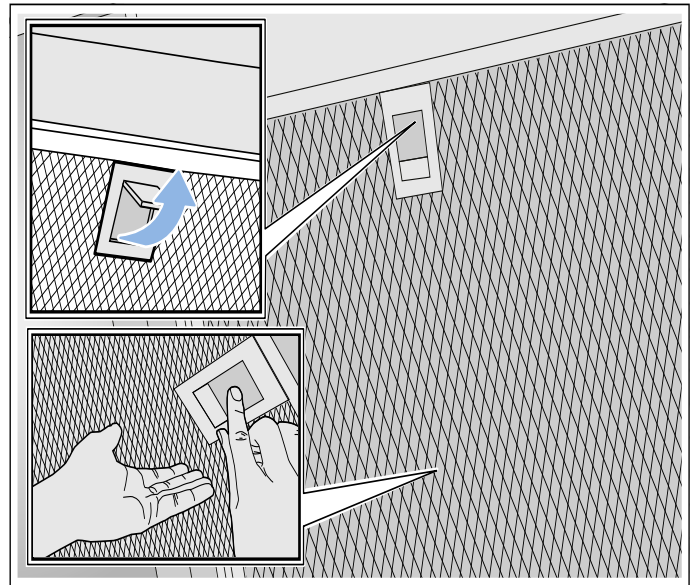

### Merknader

- Det kan samle seg fett nede i metallfettfilteret.
  - Hold metallfettfilteret vannrett for å forhindre at det drypper fett fra det.
3. Rengjør metallfettfilteret.
  4. Rengjør vaierne på apparatfestet.
  5. Rengjør tilgjengelige deler av huset. Rengjør apparatet innvendig.

### ⚠ Advarsel

#### Fare for personskader!

Komponenter inni apparatet kan ha skarpe kanter. Bruk vernehansker under installasjon av apparatet.

## Rengjøring av metall fettfilter

Denne anvisningen gjelder for flere modeller av apparatet. Det er mulig at enkelte utstyrskjennetegn beskrives her som ikke passer for ditt apparat.

### **⚠ Advarsel**

#### **Fare for brann!**

Fettavleiringene i fettfilteret kan antennes. Rengjør regelmessig fettfilteret. Bruk aldri apparatet uten fettfilter.

#### **Merknader**

- Ikke bruk rengjøringsmidler som er aggressive, eller som inneholder syre eller lut.
- Vi anbefaler at fettfilteret rengjøres annenhver måned.
- Ved rengjøring av metallfettfilter må også opphengingen til metallfettfilteret rengjøres med en fuktig klut.
- Metallfettfiltrene kan rengjøres i oppvaskmaskin eller for hånd.

#### **For hånd:**

**Merk:** Ved hardnakket smuss kan det brukes et spesielt fettløsningsmiddel. Dette kan bestilles fra nettbutikken.

- Metallfettfiltrene bløtes opp i varmt såpevann.
- Vask med en børste og skyll deretter filtrene godt.
- La metallfettfiltrene dryppe av på et underlag med god oppsugingsevne.

#### **I oppvaskmaskinen:**

**Merk:** Ved rengjøring i oppvaskmaskin kan det oppstå lett misfarging. Misfarging påvirker ikke funksjonen til metallfettfiltrene.

- Bruk vanlig oppvaskmiddel.
- Ikke vask sterkt tilsmusset metallfettfilter sammen med annen oppvask.
- Sett metallfettfiltrene løst inn i oppvaskmaskinen. Ikke klem inn metallfettfiltrene.
- Velg maks. 50 °C i temperaturinnstillingene.

## Montering av fettfilter av metall

### **⚠ Advarsel**

#### **Fare for personskader!**

Komponenter inni apparatet kan ha skarpe kanter. Bruk vernehansker under installasjon av apparatet.

#### **Merknader**

- Rengjør alle tilgjengelige deler av huset.
- Rengjør vaierne på apparatfestet forsiktig.

1. Sett inn metallfettfilteret. Hold da med den andre hånden under metallfettfilteret.

**Merk:** Pass på at metallfettfilteret er plassert riktig.

2. Metallfettfilteret vipres opp, og låsen smekker i.

3. Hvis metallfettfilteret ikke har blitt montert riktig, må du åpne låsen og sette inn metallfettfilteret på riktig måte.

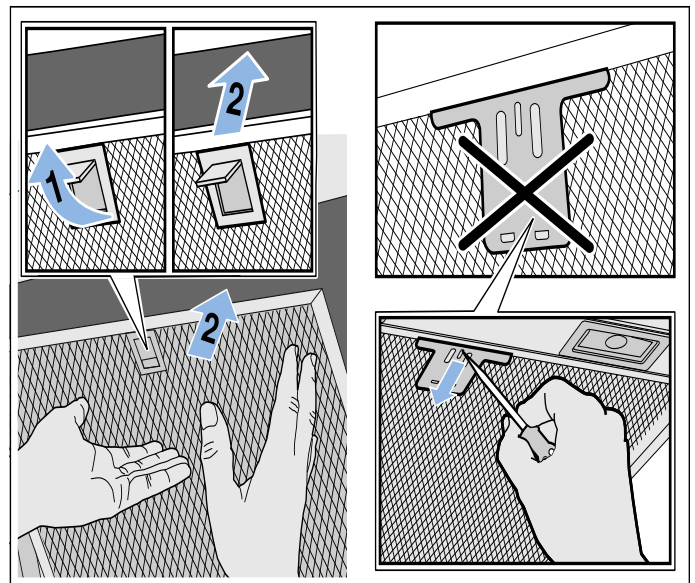

## Skifte ut aktivkullfiltere

**Merk:** For å binde lukten ved sirkulasjonsdrift, må du montere et aktiv kullfilter. De forskjellige mulighetene for å bruke apparatet i sirkulasjonsdrift, finnes i brosjyrer eller kan du også henvende deg til forhandleren. Det tilbehøret som er nødvendig fåes i faghandelen, hos kundeservice eller i vår Online-Shop.

1. Åpne dekslet på oversiden av apparatet.
2. Ta ut det gamle aktivkullfilteret og sett inn et nytt aktivkullfilter.

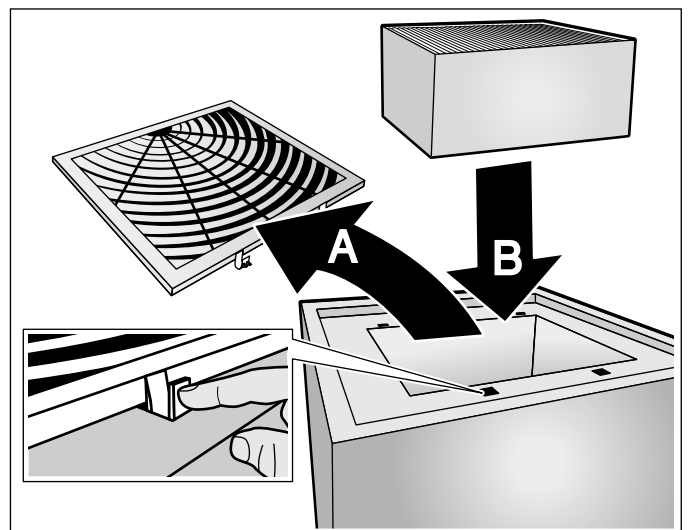

3. Lukk dekslet.
4. Tilbakestill metningsindikator. → "Indikasjon for mettetthet" på side 23

## ? Hva kan du gjøre ved feil?

Ofte kan du lett fjerne feil selv. Vær oppmerksom på de følgende henvisningene før du ringer kundeservice.

### ⚠ Advarsel

#### Fare for elektrisk støt!

Ukyndige reparasjoner er farlig. Reparasjoner og skifte av skadde tilkoblingsledninger må kun utføres av servicetekniker som har fått opplæring av oss. Er apparatet defekt, må du trekke ut kontakten eller slå av sikringen i sikringskapet. Kontakt kundeservice.

## Feiltabell

Feil	Mulig årsak	Løsning
Apparatet fungerer ikke	Støpselet er ikke satt inn	Koble apparatet til strømnettet
	Strømbrydd	Kontroller om et annet kjøkkenapparat fungerer.
	Sikringen er defekt.	Kontroller i sikringskapet om sikringen til apparatet er i orden.
Belysningen fungerer ikke.	LED-lampene er defekte.	Ta kontakt med kundeservice.
Tastebelysningen fungerer ikke.	Styreenheten er defekt.	Ta kontakt med kundeservice.

## LED lamper

Defekte LED lamper må kun skiftes ut av produsenten, dennes kundeservice eller en autorisert fagmann (elektro installatør).

### ⚠ Advarsel

#### Fare for personskader!

Lyset fra LED-lamper er svært skarpt og kan skade øynene (risikogruppe 1). Ikke se lenger enn 100 sekunder direkte inn i den lysende LED-lamper.

## 📞 Kundeservice

Ved kontakt med kundeservice må du oppgi produktnummer (E-nr.) og produksjonsnummer (FD-nr.), slik at vi kan hjelpe deg best mulig. Du finner typeskiltet med numrene på oversiden av apparatet (ta ut aktivkullfilteret for dette).

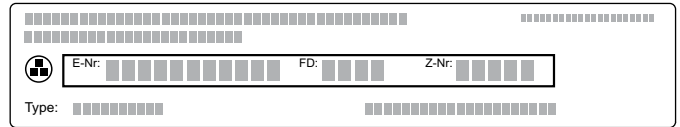

For at du ikke skal behøve å lete lenge når du trenger disse numrene, kan du føre opp opplysningene for apparatet og telefonnummeret til kundeservice her.

E-nr.	FD-nr.
<b>Kundeservice</b> 📞	

Vær oppmerksom på at besøk av kundeservicetekniker ikke er kostnadsfritt dersom det er snakk om feil bruk av apparatet. Dette gjelder også i garantitiden.

Kontaktadressene til alle land finnes i den vedlagte fortegnelsen over kundeservice.

### Reparasjonsoppdrag og rådgivning ved feil

**N** 22 66 06 00

Ha tiltro til produsentens kompetanse. Dette garanterer deg at reparasjonen blir utført av kompetente serviceteknikere som har originale reservedeler til ditt apparat.

## Tilbehør

(følger ikke med i forpakningen)

**Merk:** Denne anvisningen gjelder for flere modeller av apparatet. Det står muligens oppført spesialtilbehør som ikke gjelder for ditt apparat.

**Merk:** Se monteringsanvisningen for tilbehør.

Reservefilter til CleanAir sirkulasjonsdriftsmodul (kan ikke regenereres)	DSZ5201
Reservefilter til CleanAir sirkulasjonsdriftsmodul (kan regenereres)	DZZ0XX0PO

## MONTERINGSVEILEDNING

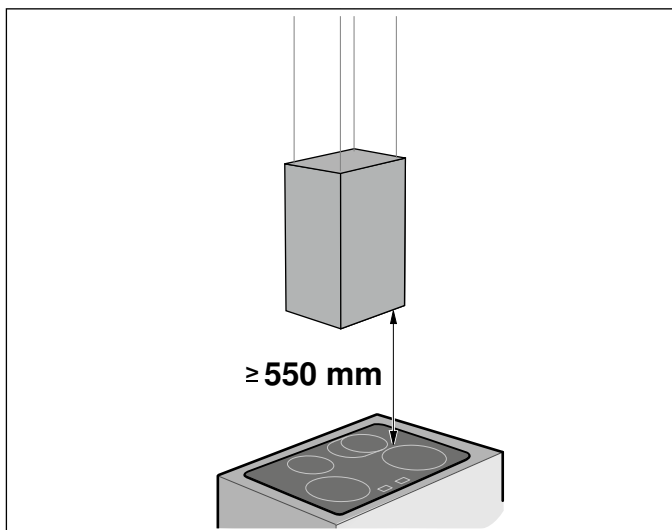
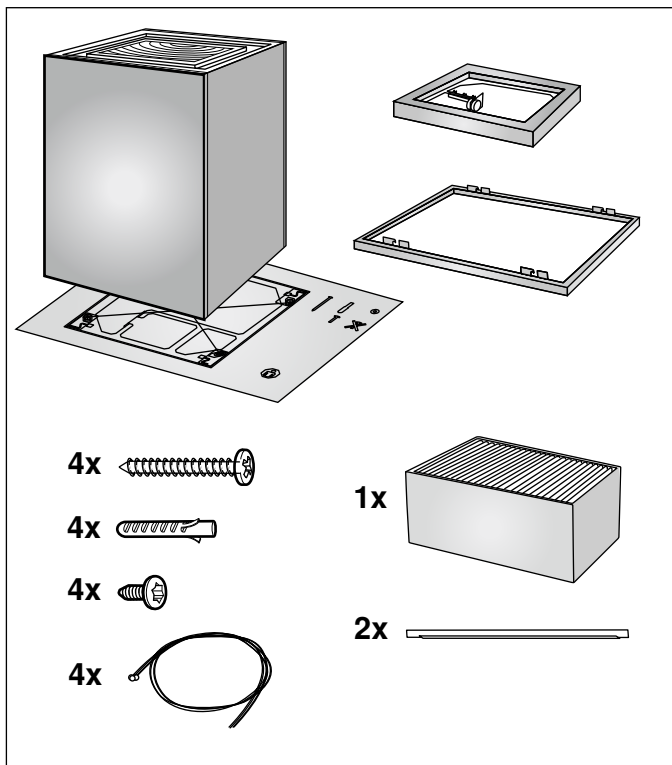

- Dette apparatet blir hengt opp i taket på kjøkkenet eller i et stabilt opphengt tak.
- Overflaten av apparatet er ømfintlig. Ved installasjonen må skader unngås.

### Viktige sikkerhetsanvisninger

Les denne bruksanvisningen nøye. Det er en forutsetning for at du skal kunne bruke apparatet på en sikker og riktig måte. Ta vare på bruks- og monteringsanvisningen slik at du kan bruke den igjen senere eller gi den videre til eventuelle kommende eiere av apparatet.

Kontroller apparatet etter at du har pakket det ut. Ikke koble til apparatet hvis det er skadet under transport.

Sikkerheten under bruken er kun garantert dersom monteringen foretas forskriftsmessig i henhold til monteringsveiledningen. Installatøren er ansvarlig for at apparatet fungerer som det skal på oppstillingsstedet.

Apparater uten stikkontakt kan bare kobles til av autoriserte fagfolk. Skader som følge av feil tilkobling dekkes ikke av garantien.

#### Obs!

#### Skader på apparatet

Overflaten av apparatet er ømfintlig. Ved installasjonen må skader unngås.

For installasjonen må det tas hensyn til de aktuelle gyldige byggeforskrifter og forskriftene fra strøm- og gassforsyningen på stedet.

#### Advarsel

#### Fare for brann!

Fettavleiringene i fettfilteret kan antennes. Overhold de angitte sikkerhetsavstandene for å unngå opphopning av varme. Ta også hensyn til angivelsene på kokeapparatet. Dersom gass- og elektriske kokesoner blir brukt samtidig, må den største angitte avstanden overholdes.

#### Advarsel

#### Brannfare!

Fettavleiringer i fettfilteret kan antennes. Arbeid aldri i nærheten av apparatet med åpen flamme (f.eks. flambering). Apparatet må kun installeres over en komfyr for faste fyringsmidler (f. eks. tre eller kull), dersom det

finnes et lukket deksel som ikke kan tas av. Det må ikke forekomme gnistsprang.

### **Advarsel**

#### **Fare for personskader!**

- Komponenter inni apparatet kan ha skarpe kanter. Bruk vernehansker under installasjon av apparatet.
- Hvis apparatet ikke er forsvarlig festet, kan det falle ned. Alle festelementer må være fast og sikkert montert.
- Apparatet er tungt. Det kreves 2 personer når apparatet skal flyttes. Bruk bare egnede hjelpemidler.
- Endringer på elektriske eller mekaniske komponenter er farlige og kan føre til feilfunksjon. Gjennomfør ingen endringer på elektriske eller mekaniske komponenter.
- Fallfare ved arbeid på apparatet. Bruk en stabil gardintrapp.

### **Advarsel**

#### **Fare for elektrisk støt!**

Komponenter inni apparatet kan ha skarpe kanter. Strømkabelen kan bli skadet. Strømkabelen må ikke knekkes eller klemmes inn under installasjonen.

### **Advarsel**

#### **Fare for elektrisk støt!**

Det må være mulig å koble apparatet fra strømmettet til enhver tid. Ved fast tilkobling må det installeres en flerpolet skilleinnretning med en kontaktavstand på minst 3 mm. Kun en elektrofagmann må utføre den faste tilkoblingen. Vi anbefaler å installere en feilstrømbryter (FI-bryter) i apparatets strømkretsforsyning.

### **Advarsel**

#### **Fare for elektrisk støt!**

Ukyndige reparasjoner er farlig. Reparasjoner og skifte av skadde tilkoblingsledninger må kun utføres av servicetekniker som har fått opplæring av oss. Er apparatet defekt, må du trekke ut kontakten eller slå av sikringen i sikringsskapet. Kontakt kundeservice.

### **Advarsel**

#### **Fare for kvelning!**

Emballasjematerialet er farlig for barn. Barn må aldri få leke med emballasjen.



## Generelle veiledninger

### Forberedelse av taket

- Taket må være plant, vannrett og må ha tilstrekkelig bærekraft.
- Dybden på borehullene må tilsvare lengden på skruene. Hylsene må sitte godt fast.
- De vedlagte skruene og hylsene er egnet for massivt murverk. For andre konstruksjoner (f.eks. gipsplater, porebetong, poroton murstein) må det brukes tilsvarende festemiddel.
- Maks. vekt på ventilatoren er **26 kg**.

### Elektrisk tilkoping

#### **Advarsel**

##### **Fare for elektrisk støt!**

Det må være mulig å koble apparatet fra strømmettet til enhver tid. Ved fast tilkobling må det installeres en flerpolet skilleinnretning med en kontaktavstand på minst 3 mm. Kun en elektrofagmann må utføre den faste tilkoblingen. Vi anbefaler å installere en feilstrømbryter (FI-bryter) i apparatets strømkretsforsyning.

#### **Advarsel**

##### **Fare for elektrisk støt!**

Komponenter inni apparatet kan ha skarpe kanter. Strømkabelen kan bli skadet. Strømkabelen må ikke knekkes eller klemmes inn under installasjonen.

De nødvendige tilkoblingsdataene står på typeskiltet på innsiden av apparatet. For dette må aktivkullfilteret demonteres.

#### **Lengde på tilkopplingsledningen: ca. 1,30 m**

Dette apparatet tilsvare EU bestemmelsene om fjerning av radiostøy.

Ved alt monteringsarbeid må apparatet være spenningsløst.

Monteringen må ikke innskrenke berøringsbeskyttelsen.

## Installasjon

### Forberede installasjonen

#### Obs!

Pass på at det ikke finnes strømledninger, gass- eller vannrør i området ved hullene.

1. For å unngå skader må du dekke til koketoppen.
2. Du må tegne opp midtpunktet til avtrekkshetten i taket over midtpunktet til koketoppen.
3. Med hjelp av den vedlagte sjablongen markeres posisjonen for skruene i taket.
4. Bør fire hull med Ø 8 mm og boreddybde 80 mm for feste og sett inn hylser i plan med boringene.

### Forberedelse av apparatet

1. Skru inn fire skruer så langt inn på de markerte posisjonene på rammekanten at de fortsatt står ca. 5 mm ut av rammen.

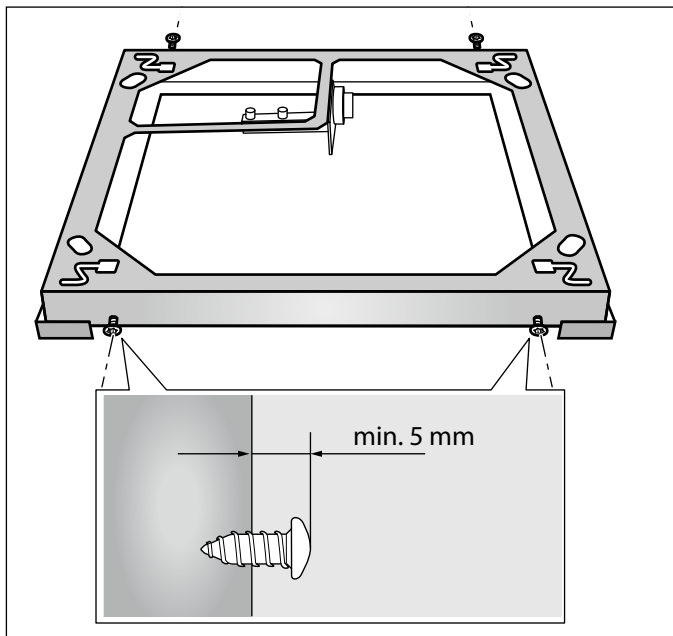

2. Fjern folien fra rammedekselet.
3. Ta ut aktivkullfilteret fra folien.

4. Åpne og fjern **A** dekselet på oversiden av apparatet, sett inn aktivkullfilteret **B** og lukk dekselet.

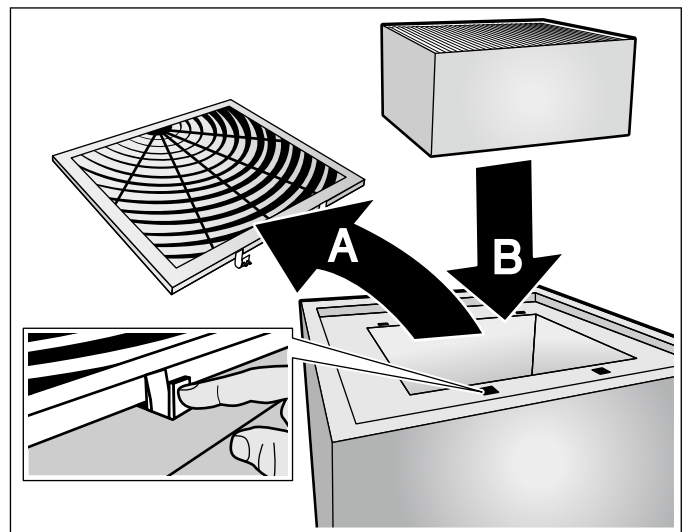



## Montere ramme

1. Skru inn to skruer så langt at de fortsatt står 5–9 mm ut fra veggen **A**.

**Merk:** Ta hensyn til riktig posisjon av skruene **A**, rammen **B**, rammedekselet **C** og betjeningsenheten **D** i forhold til hverandre. Posisjonen til betjeningsenheten er merket på sjablongen.

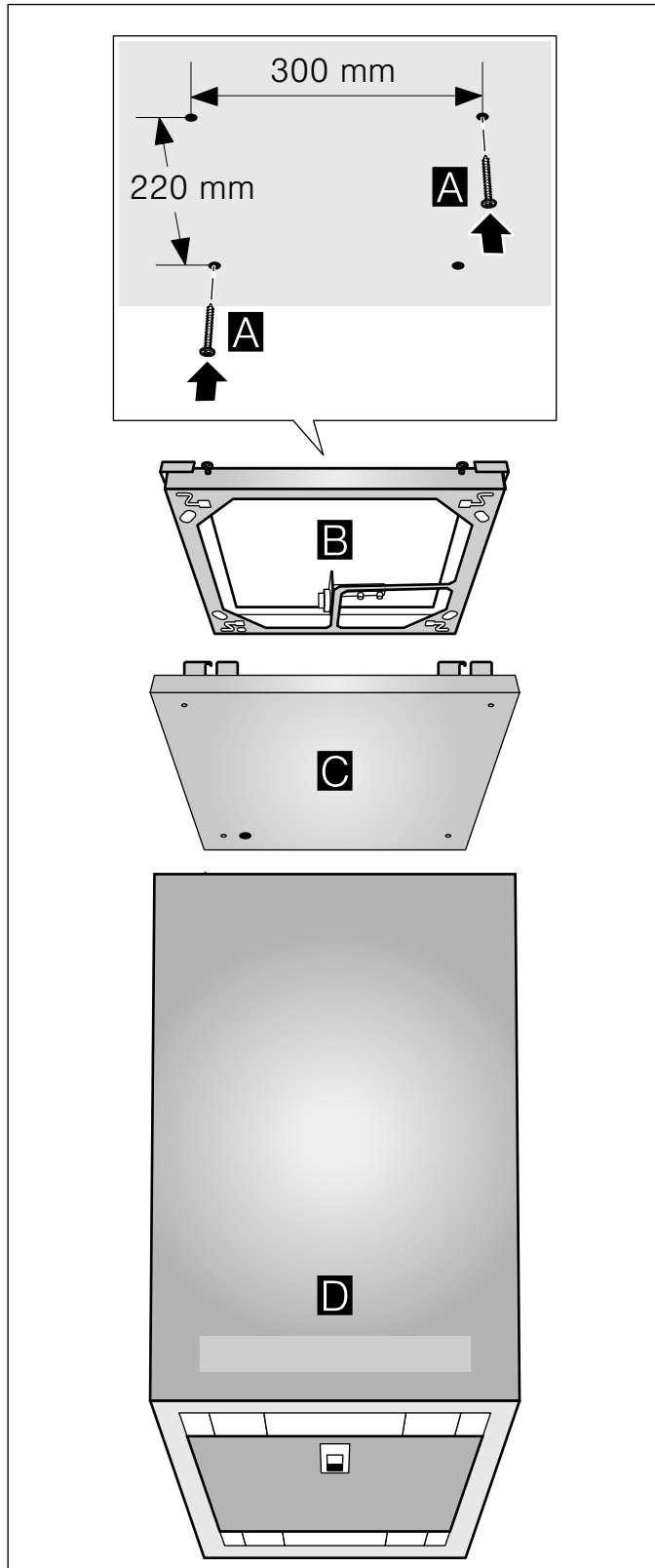

2. Før begge skruene i taket gjennom åpningene i rammen tiltenkt for dette **A**. Skyv rammen slik at skruene kan skrues inn i nøkkelhullsåpningene **B**.

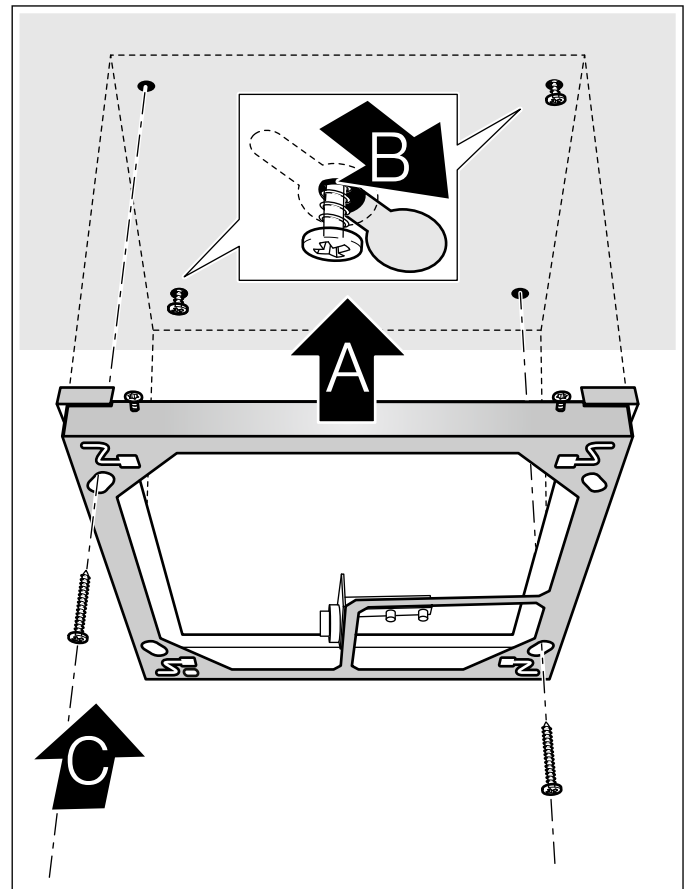

3. Skru fast rammen med to ytterligere skruer. **C** Stram alle skruene godt.
4. Før inn fire vaiere i åpningene i rammen som er tiltenkt dette, og før dem deretter gjennom labyrinten.

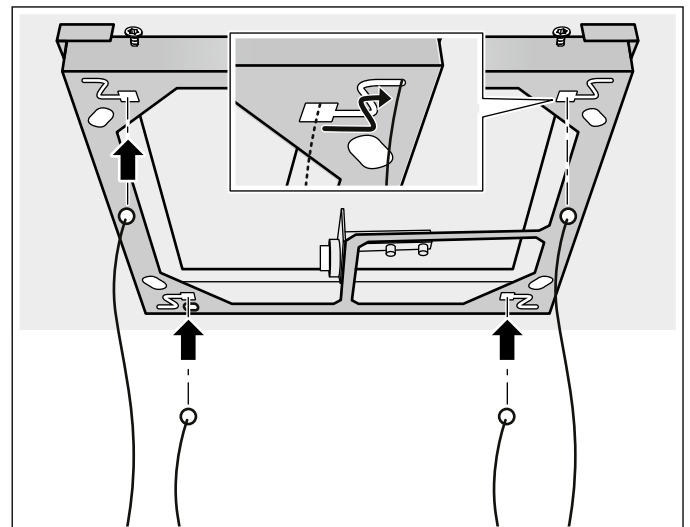

## Koble til strømmen

### ⚠ Advarsel

#### Fare for elektrisk støt!

Det må være mulig å koble apparatet fra strømmettet til enhver tid. Ved fast tilkobling må det installeres en flerpolet skilleinnretning med en kontaktavstand på minst 3 mm. Kun en elektrofagmann må utføre den faste tilkoblingen. Vi anbefaler å installere en feilstrømbryter (FI-bryter) i apparatets strømkretsforstyrning.

**Merk:** For korrekt sikringsverdi, se total merkeeffekt (i watt) på apparatets typeskilt.

1. Plasser apparatet under rammen.
2. Før vaier og nettkabel forsiktig gjennom åpningen i rammedekselet. Legg rammedekselet på apparatet.
3. For å henge opp og justere apparatet, se kapitlet "Henge opp og rette inn apparatet".
4. Før nettkabelen gjennom åpningen i rammen og gjennom trekkavlastningen.

#### Obs!

Ikke plasser nettkabelen under rammen på innsiden av rammen.

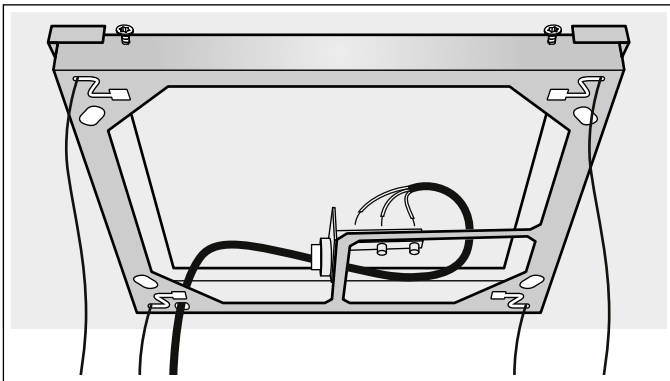

5. Koble til strøm.

#### Obs!

Ta hensyn til markeringene på rammen når du skal koble til lederne til nettledningen. (tillatt tverrsnitt av husnettet: 1□ - 2,5□).

6. Stram trekkavlastningen med en fastnøkkel (SW17) helt til nettkabelen ikke lenger kan forskyves.

## Monter rammedekselet

1. Skyv rammedekselet oppover.

**Merk:** Før nettkabelen gjennom åpningen i rammedekselet og trekk den forsiktig nedover ved behov.

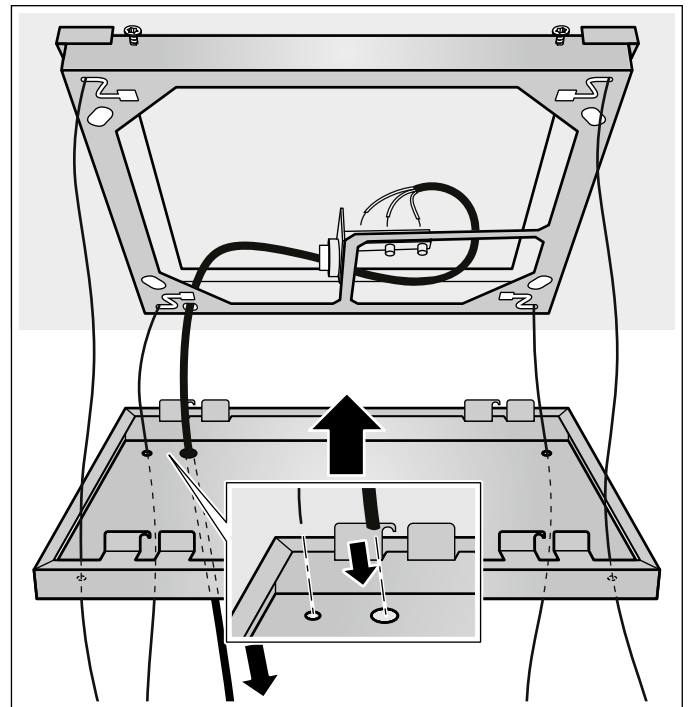

2. Hekte rammedekselet på de fire skruene på rammekanten.

**Merk:** Skyv rammedekselet ca. 5 mm til høyre helt til det smekker hørbart på plass.

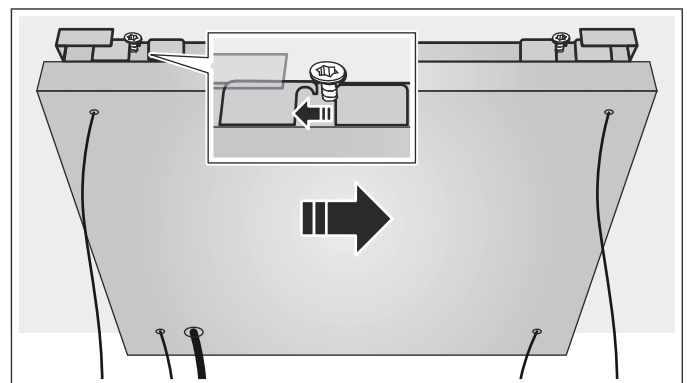

3. Skru fast skruene på rammekanten.
4. Fest betjeningspanelene på magnetene for å dekke til skruene på rammesiden.

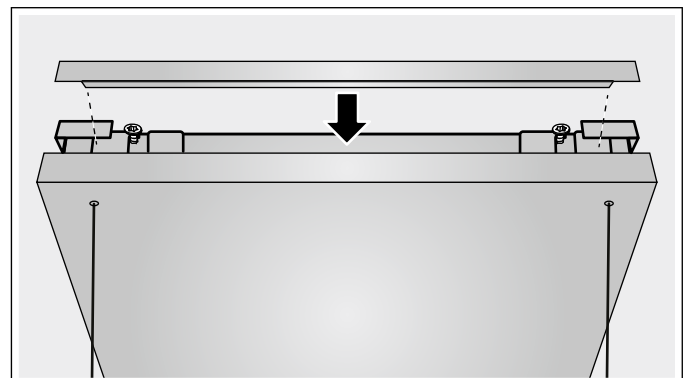

## Henge opp og rette inn apparatet

1. Stram først vaierstammerne med en fastnøkkel, og åpne deretter med ca. 4 omdreininger.  
**Merk:** Ikke åpne vaierstammerne fullstendig. Vaierstammerne kan falle inn i apparatet.
2. Løft opp apparatet med hjelp fra en annen person og før vaierne inn i vaierstammerne på oversiden av apparatet.  
**Merk:** Du må aldri gjøre vaierne kortere.

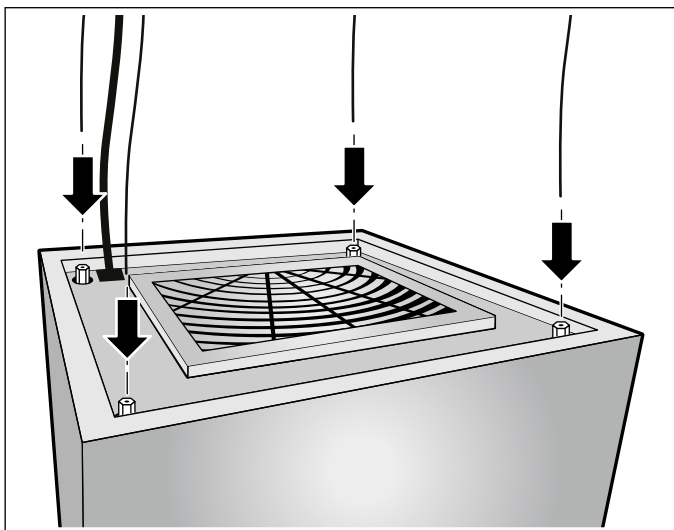

3. Skyv apparatet oppover mens du passer på sikkerhetsavstandene, og juster det slik at det er i vater.
4. Om det skulle være nødvendig å posisjonere apparatet lenger nede, må du løfte apparatet **A**, trykke vaierstammerne nedover **B** og ta ut vaierne av vaierstammerne **C**.

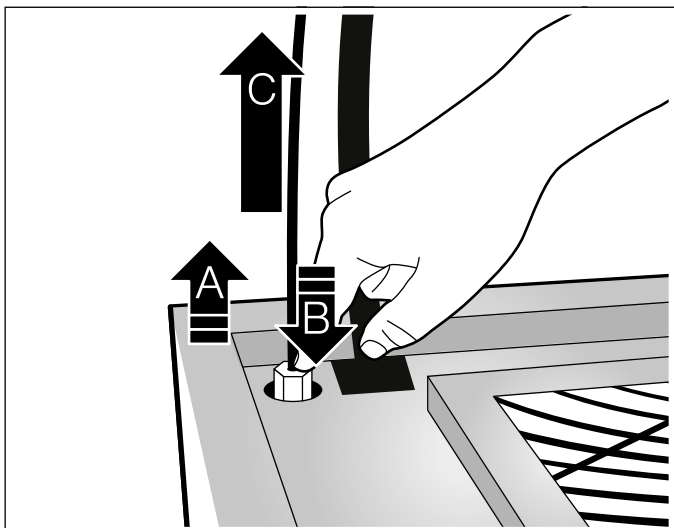

5. Stram vaierstammerne med en fastnøkkel (nøkkelvidde 7) etter justeringen.

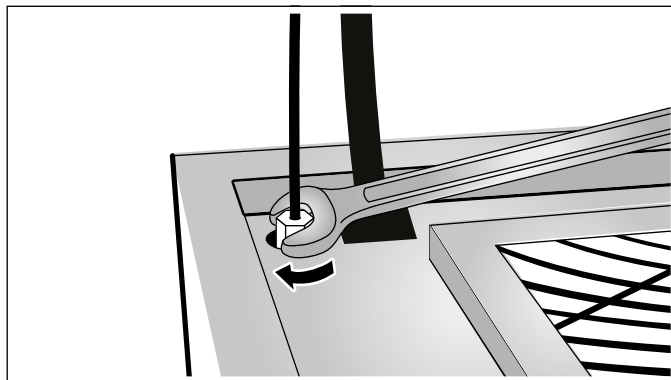

## Sisällysluettelo

KÄYTTÖOHJE .....	36	 Puhdistus ja huolto .....	44
 Määräystenmukainen käyttö .....	36	 Mitä tehdä häiriön sattuessa? .....	46
 Tärkeitä turvaohjeita .....	37	 Huoltopalvelu .....	46
 Ympäristönsuojelu .....	38	ASENNUSOHJE .....	47
 Koneen käyttö .....	39	 Tärkeitä turvaohjeita .....	47
 Yhdistäminen keittotasoon .....	41	 Yleiset ohjeet .....	48
 Home Connect .....	42	 Asennus .....	49

## KÄYTTÖOHJE

Lisätietoja tuotteista, varusteista, varaosista ja palveluista löydät Internetistä: [www.bosch-home.fi](http://www.bosch-home.fi) ja Online-Shopista: [www.bosch-eshop.com](http://www.bosch-eshop.com)

### Määräystenmukainen käyttö

Lue tämä käyttöohje huolellisesti. Vasta sitten voit käyttää laitettasi turvallisesti ja oikein. Säilytä käyttö- ja asennusohje myöhempää käyttöä tai seuraavaa käyttäjää varten.

Turvallinen käyttö on taattu vain, kun asennus tehdään ammattitaitoisesti asennusohjeita noudattaen. Asentaja vastaa moitteettomasta toiminnasta laitteen asennuspaikassa.

Tämä laite on tarkoitettu yksityisille kotitalouksille ja kodinomaiseen ympäristöön. Laitetta ei ole tarkoitettu ulkokäyttöön. Pidä laitetta käytön aikana silmällä. Valmistaja ei vastaa vahingoista, jotka aiheutuvat asiattomasta tai virheellisestä käytöstä.

Tämä laite on tarkoitettu käytettäväksi enintään 2000 metrin korkeudella merenpinnasta.

Laitetta voivat käyttää yli 8-vuotiaat lapset ja henkilöt, joiden fyysiset ominaisuudet, aistit tai henkiset valmiudet ovat rajoittuneet tai joilta puuttuu tarvittava kokemus ja osaaminen, jos heitä valvoo heidän turvallisuudestaan vastaava henkilö tai heitä on opastettu laitteen turvallisessa käytössä ja he ovat ymmärtäneet laitteen vaarat.

Lapset eivät saa leikkiä laitteella. Lapset eivät saa puhdistaa tai huoltaa laitetta, paitsi jos he ovat vähintään 15-vuotiaita ja aikuinen valvoo toimenpiteitä.

Pidä alle 8-vuotiaat lapset poissa laitteen ja liitäntäjohton läheltä.

Tarkasta laite, kun olet purkanut sen pakkauksesta. Jos laitteessa on kuljetusvaurioita, älä kytke laitetta käyttöön.

Tätä laitetta ei ole suunniteltu käytettäväksi ulkopuolisen ajastimen tai kauko-ohjaimen kanssa.

## Tärkeitä turvaohjeita

### Varoitus

#### **Tukehtumisvaara!**

Pakkausmateriaali on vaarallista pikkulapsille. Älä anna lasten leikkiä pakkausmateriaalilla.

### Varoitus

#### **Palovaara!**

- Rasvasuodattimeen kertynyt rasva voi syttyä palamaan. Puhdista rasvasuodatin säännöllisesti. Älä käytä laitetta koskaan ilman rasvasuodatinta.
- Rasvasuodattimeen kerääntynyt rasva voi syttyä tuleen. Älä pidä avotulta liesituulettimen läheisyydessä (esim. älä liekitä ruokia). Liesituulettimen saa asentaa kiinteillä polttoaineilla toimivien (esim. puu- tai hiililämmitteisten) liesien yläpuolelle vain, kun liesi on varustettu suljetulla, kiinteällä kannella. Kipinöitä ei saa muodostua.
- Kuuma öljy ja rasva syttyvät helposti palamaan. Älä jätä kuumaa öljyä tai rasvaa ilman valvontaa. Älä sammuta tulipaloa vedellä. Kytke keittoalue pois päältä. Tukahduta liekit varovasti kannella tai palopeitteellä tai vastaavalla.

### Varoitus

#### **Palovamman vaara!**

Käden ulottuvilla olevat osat kuumenevat käytössä. Älä kosketa kuumia osia. Pidä lapset poissa laitteen läheltä.

### Varoitus

#### **Loukkaantumiswaara!**

- Laitteen sisäpuolella olevat rakenneosat voivat olla teräväreunaiset. Käytä suojakäsineitä.
- Laitteen päälle asetetut esineet voivat pudota. Älä aseta mitään esineitä laitteen päälle.
- LED-lamppujen valo on hyvin kirkas ja se voi vahingoittaa silmiä (riskiluokka 1). Älä katso suoraan LED-valoon yli 100 sekuntia kauempaa.

### Varoitus

#### **Loukkaantumiswaara!**

Laitteen päälle asetetut esineet voivat ylikuormittaa kiinnityselementtejä. Laite voi pudota. Älä aseta mitään esineitä laitteen päälle.

### Varoitus

#### **Sähköiskun vaara!**

- Viallinen laite voi aiheuttaa sähköiskun. Älä kytke viallista laitetta päälle. Irrota verkkopistoke tai kytke sulake sulakerasiassa pois päältä. Soita huoltopalveluun.
- Epäasianmukaiset korjaukset ovat vaarallisia. Vain koulutukseemme osallistunut huoltopalvelun teknikko saa tehdä korjauksia ja vaihtaa vaurioituneita liitäntäjohtoja. Jos laite on rikki, irrota verkkopistoke tai kytke sulake sulakerasiassa pois päältä. Soita huoltopalveluun.
- Laitteeseen pääsevä kosteus voi aiheuttaa sähköiskun. Älä käytä painepesuria tai höyrysuihkua.

## Vahinkojen syyt

### Huomio!

Syöpymisen aiheuttama vioittumisen vaara. Käynnistä laite aina ruokaa laittaessasi, siten estät kondenssiveden kerääntymisen laitteeseen. Kondenssivesi voi aiheuttaa syöpymistä.

Vaihda vialliset lamput heti, jotta estät muiden lamppujen ylikuormittumisen.

Vioittumisen vaara sähköosiin tunkeutuvan kosteuden johdosta. Älä puhdista valitsimia määrällä liinalla.

Ulkopintojen vioittuminen vääränlaisen puhdistuksen johdosta. Puhdista jaloteräspinnat vain hiontasuunnassa. Säätolaitteiden puhdistamiseen ei saa käyttää jaloteräksen puhdistusaineita.

Ulkopintojen vioittuminen vahvojen ja hankaavien puhdistusaineiden johdosta. Älä käytä vahvoja ja hankaavia puhdistusaineita.

Somiste-elementtien virheellinen käyttö aiheuttaa vaurioitumisvaaran. Älä vedä somiste-elementeistä. Älä aseta mitään esineitä somiste-elementtien päälle tai ripusta niihin mitään.

## Ympäristönsuojelu

Uusi laitteesi on erityisen energiatahokas. Tässä annamme vihjeitä, miten voit säästää laitetta käyttäessäsi vielä enemmän energiaa, ja kerromme laitteen asianmukaisesta hävittämisestä.

### Energiansäästö

- Varmista keittäessäsi riittävä tuloilman saanti, jotta liesituuletin toimii tehokkaasti ja käyttöäänit ovat vähäiset.
- Sovita tuuletusteho ruokahöyryjen määrään. Käytä intensiivitehoa vain tarpeen mukaan. Pienempi tuuletusteho tarkoittaa pienempää energiankulutusta.
- Jos ruokahöyryjä on runsaasti, valitse ajoissa suurempi tuuletusteho. Ruokahöyryt, jotka ovat jo levinneet keittiöön, vaativat liesituulettimen pidemmän käytön.
- Kytke liesituuletin pois päältä, kun sitä ei enää tarvita.
- Kytke valo pois päältä, kun sitä ei enää tarvita.
- Puhdista ja vaihda suodattimet annetuin aikaväleihin, jotta tuuletusteho pysyy hyvänä ja vältät palovaaran.

### Ympäristöystävällinen hävittäminen

Hävitä pakkaus ympäristöystävällisesti.



Tämän laitteen merkintä perustuu käytettyjä sähkö- ja elektroniikkalaitteita (waste electrical and electronic equipment - WEEE) koskevaan direktiiviin 2012/19/EU.

Tämä direktiivi määrittää käytettyjen laitteiden palautus- ja kierrätys-säännökset koko EU:n alueella.

## Koneen käyttö

Ohjekirja on tarkoitettu eri laitemalleille. Tästä johtuen on mahdollista, että kaikki tässä kuvatut ominaisuudet ja varusteet eivät koske hankkimaasi laitetta.

**Huomautus:** Käynnistä liesituuletin, ennen kuin aloitat ruoanvalmistuksen, ja kytke se pois toiminnasta vasta muutaman minuutin kuluttua lopetettuasi ruoanvalmistuksen. Näin keittiöhöyry poistuu tehokkaasti.

### Ohjauspaneeli

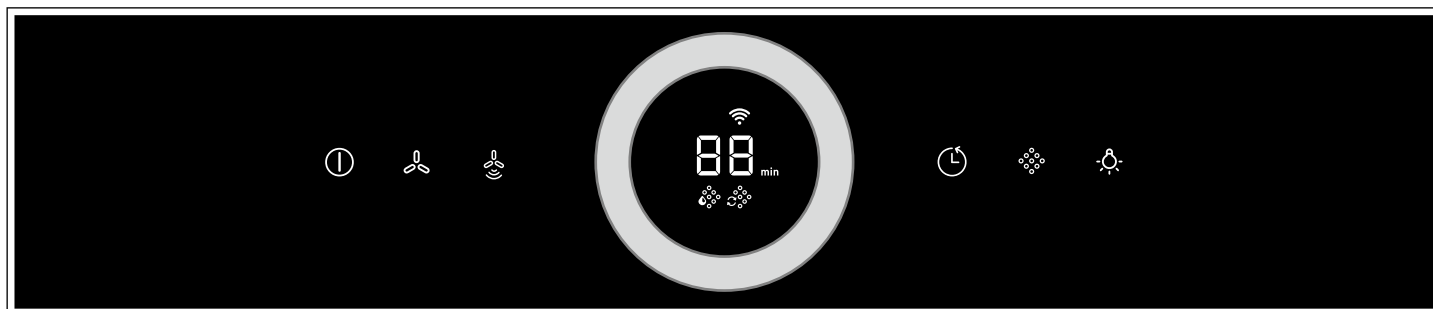

Symbol-Symboli	Selostus
ⓘ	Tuuletin päälle/pois
🌀	Tuuletustehot
🤖	Automaattikäyttö
🕒	Tuulettimen jälkikäynti
🔥	Metallisen rasvasuodattimen / aktiivihiiisuodattimen kyllästysasteen näyttö
💡	Valo päälle/pois/himmennys

Näyttö	Selostus
📶	Home Connect
1-3	Tuuletustehot
P1, P2	Intensiiviteho
min	Tuulettimen jälkikäynti minutteina
🔥	Metallisen rasvasuodattimen kyllästysasteen näyttö
🔥	Aktiivihiiisuodattimen kyllästysasteen näyttö

### Liesituulettimen asetus

#### Kytkeminen päälle

- Näppää symbolia ⓘ. Tuuletin kytkeytyy teholle 2.
- Valitse tuuletusteho kiertovalitsimella.  
**Huomautus:** Kierrä kiertovalitsinta myötöpäivään asettaaksesi suuremman tuuletustehon ja vastapäivään asettaaksesi pienemmän tuuletustehon. Näytössä näkyy valittu tuuletusteho.

#### Kytkeminen pois päältä

Näppää symbolia ⓘ.

### Intensiiviteho

Kun käryjä ja keittiöhöyryä on runsaasti, voit käynnistää intensiivitehon.

#### Käynnistys

Kierrä kiertovalitsinta, kunnes näytössä näkyy **P1** tai **P2**.

**Huomautus:** Liesituuletin kytkeytyy noin 6 minuutin kuluttua itsestään takaisin tuuletusteholle 3.

#### Pysäytys

Jos haluat katkaista intensiivitehon ennen ennalta asetetun ajan päättymistä, kierrä kiertovalitsinta vastapäivään.

### Automaattikäyttö

#### Kytkeminen päälle

Näppää symbolia 🤖.

PerfectAir-tunnistin kytkee tuulettimen automaattisesti optimaaliselle tuuletusteholle (**R 1-15**).

#### Kytkeminen pois päältä

Kytke automaattitoiminto pois päältä näppämällä symbolia 🤖.

Tuuletin kytkeytyy automaattisesti pois päältä, jos PerfectAir-tunnistin ei tunnista enää huoneilman laadun muutosta. Laite kytkeytyy jälleen aikaisemmin asetetulle tuuletusteholle.

Automaattikäytön toiminta-aika on enintään 4 tuntia.

## Tunnistinohjaus

Automaattikäytössä liesituulettimen PerfectAir-tunnistin tunnistaa keittämis- ja paistamishajujen voimakkuuden. Liesituuletin kytkeytyy PerfectAir-tunnistimen asetuksesta riippuen automaattisesti toiselle tuuletusteholle.



Tunnistimen mahdolliset asetukset:

Herkkyuden tehdasasetus: 

Herkkyuden matalin asetus: 

Herkkyuden korkein asetus: 

Jos tunnistinohjaus reagoi liian heikosti tai liian voimakkaasti, voit muuttaa asetusta vastaavasti:

1. Kun tuuletin on kytketty pois päältä, näppää symbolia  ja pidä se painettuna. Asetus näkyy näytössä.
2. Valitse asetus kiertovalitsimella.
3. Vapauta symboli .

## Tuulettimen jälkikäynti



### Käynnistys

Näppää symbolia .

Tuuletin käy tuuletusteholla 1.

Näytössä näkyvät jälkikäyntiajan jäljellä olevat minuutit.

Tuuletin kytkeytyy noin 10 minuutin kuluttua automaattisesti pois päältä.

**Huomautus:** Voit muuttaa jälkikäyntiaikaa kiertovalitsimella (  -  minuuttia).

### Pysäytys

Näppää symbolia .

Tuulettimen jälkikäynti päättyy heti. Laitte kytkeytyy jälleen aikaisemmin asetetulle tuuletusteholle.

### Valo

Voit kytkeä valon päälle tai pois päältä milloin tahansa, myös kun tuuletin ei ole päällä.





Näppää symbolia .

### Kirkkauden asetus

Pidä symboli  painettuna, kunnes haluamasi kirkkaus on saavutettu.

## Kyllästysasteen näyttö

Jos metallisen rasvasuodattimen tai aktiivihiihisiuodattimen kyllästysaste on saavutettu, tähän liittyvät symbolit vilkkuvat laitteen pois päältä kytkemisen jälkeen:





- **Metallinen rasvasuodatin:** 
- **Aktiivihiihisiuodatin:** 
- **Metallinen rasvasuodatin ja aktiivihiihisiuodatin:**  ja 

Puhdista metalliset rasvasuodattimet tai vaihda aktiivihiihisiuodatin viimeistään nyt. → "Puhdistus ja huolto" sivulla 44

Kun kyllästysasteen näytöt vilkkuvat, voit nollata ne. Näppää sitä varten symbolia .



### Näytön muuttaminen kiertoilmakäyttöön sopivaksi

Kiertoilmakäyttöä varten on elektroninen ohjaus muutettava vastaavasti:



- Liesituulettimen tulee olla liitettynä ja kytkettynä pois päältä.
- Näppää symbolia  ja pidä se painettuna. Muuta kiertovalitsimella näyttöön arvo 2. Vapauta symboli . Elektroninen ohjaus on muutettu kiertoilmakäytölle (ei regeneroitavissa oleva suodatin).
- Näppää symbolia  ja pidä se painettuna. Muuta kiertovalitsimella näyttöön arvo 3. Vapauta symboli . Elektroninen ohjaus on muutettu kiertoilmakäytölle (regeneroitavissa oleva suodatin).
- Kun näppäät uudelleen symbolia  ja pidät sen painettuna ja muutat näyttöön arvon 1, elektroninen ohjaus muuttuu taas poistoilmakäyttöön sopivaksi.

## Äänimerkki

### Käynnistys

Näppää ja pidä symboleja  ja  samanaikaisesti painettuina noin 3 sekunnin ajan tuuletin pois päältä kytkettynä. Vahvistukseksi kuuluu äänimerkki ja näytössä näkyy .

### Pysäytys

Näppää ja pidä symboleja  ja  samanaikaisesti painettuina noin 3 sekunnin ajan tuuletin pois päältä kytkettynä. Vahvistukseksi näkyy näytössä .



## Yhdistäminen keittotasoon

Voit yhdistää tämän laitteen keittotasoon, jonka pitää olla tähän tarkoitukseen yhteensopiva, ja ohjata siten tuulettimen toimintoja keittotason kautta.

Laitteiden yhdistämiseen on erilaisia mahdollisuuksia:

### Home Connect

Jos molemmat laitteet ovat Home-Connect-kelpoisia, yhdistäminen Home Connect -sovelluksella on mahdollista.

Ota tätä varten huomioon mukana toimitettu Home Connect -materiaali.



### Laitteiden yhdistäminen suoraan

Jos laite yhdistetään suoraan keittotasoon, yhdistäminen kotiverkkoon ei ole enää mahdollista. Laite toimii kuten liesituuletin, jossa ei ole verkkoyhteyttä, ja sitä voidaan ohjata edelleen ohjauspaneelin kautta.

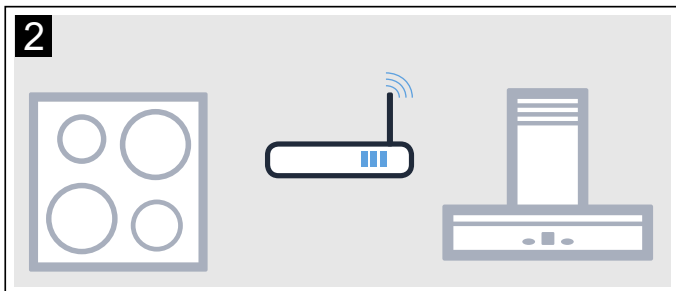
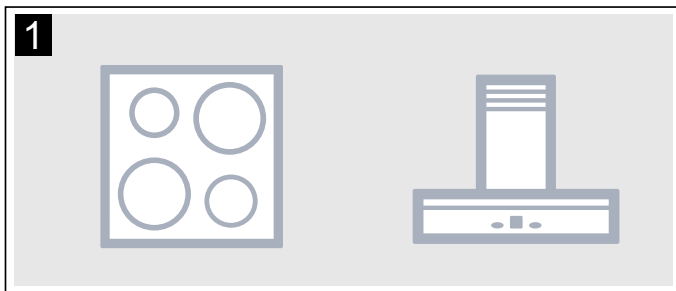

### Laitteiden yhdistäminen kotiverkon kautta

Jos laitteet yhdistetään toisiinsa kotiverkon kautta, voidaan käyttää sekä keittotasoon perustuvaa tuuletinohjausta että laitteen Home Connect -sovellusta.

### Huomautuksia

- Noudata liesituulettimen käyttöohjeessa olevia turvallisuusohjeita ja varmista, että turvallisuusmääräykset täyttyvät myös silloin, kun käytät laitetta keittotasoon perustuvan tuuletinohjauksen kautta.
- Käyttö liesituulettimen kautta on aina etusijalla. Tänä aikana ei käyttö keittotasoon perustuvan tuuletinohjauksen kautta ole mahdollista.

### Asentaminen

Jotta yhteys keittotason ja liesituulettimen välillä voidaan muodostaa, tuulettimen pitää olla kytkettynä pois päältä.





### Suora yhteys

Varmista, että keittotaso on kytketty päälle ja että se on hakutilassa.

Ota tätä varten huomioon keittotason käyttöohjeen kappale "Liesituulettimen yhdistäminen".

### Huomautuksia

- Jos yhdistät liesituulettimen suoraan keittotasoon, yhteys kotiverkkoon ei ole enää mahdollinen etkä voi enää käyttää Home Connectia.
- Keittotaso ei saa olla yhdistetty kotiverkkoon. Jos haluat poistaa yhteyden, noudata kappaleessa "Home Connectin nollaus" olevia ohjeita.

Pidä symbolit  ja  painettuina, kunnes näytöt  ja  alkavat vilkkua.

Liesituuletin on yhdistetty keittotasoon, kun symboli  ei enää vilku ja palaa.

### Yhteys kotiverkon kautta

Noudata jaksossa "Automaattinen kirjautuminen kotiverkkoon" tai "Manuaalinen kirjautuminen kotiverkkoon" olevia ohjeita → "Home Connect" sivulla 42

Kun liesituuletin on yhdistetty kotiverkkoon, voit muodostaa Home Connect -sovelluksen avulla yhteyden keittotasoon. Noudata tällöin mobiilin päätelaitteen ohjeita.

## Home Connect

Tämä laite on WLAN-kelpoinen, ja sitä voidaan ohjata mobiililaitteella.

Jos laitetta ei liitetä kotiverkkoon, laite toimii ilman verkkoyhteyttä olevan liesituulettimen tavoin, ja sitä käytetään tavanomaiseen tapaan laitteen näytön kautta.

Home Connect -toiminnon saatavuus riippuu maakohtaisesta Home Connect -palveluiden saatavuudesta. Home Connect -palvelut eivät ole käytettävissä kaikissa maissa. Lisätietoja löytyy osoitteesta [www.home-connect.com](http://www.home-connect.com).

### Huomautuksia

- Noudata tässä käyttöohjeessa olevia turvallisuusohjeita ja varmista, että turvallisuusmääräykset täyttyvät myös silloin, kun käytät laitetta Home Connect -sovelluksen kautta etkä ole kotona. Ota huomioon myös Home Connect -sovelluksessa olevat ohjeet.
- Käyttö laitteesta käsin on aina etusijalla. Tänä aikana laitetta ei voida käyttää Home Connect -sovelluksen kautta.

### Asentaminen

Jotta asetuksia voidaan tehdä Home Connectin kautta, Home Connect -sovellus on asennettava mobiiliin päätelaitteeseen ja tehtävä tarvittavat asetukset.

Ota tätä varten huomioon mukana toimitettu Home Connect -materiaali.







Tee asetukset seuraamalla sovelluksen kautta annettuja ohjeita.



Asetusten tekemistä varten pitää sovelluksen olla auki.



**Huomautus:** Laite kuluttaa verkossa ollessaan valmiutilassa enintään 2 W.

### Automaattinen kirjautuminen kotiverkkoon

#### Huomautuksia

- Tarvitset reitittimen, jossa on WPS-toiminto.
  - Tarvitset pääsyn reitittimeen. Jos näin ei ole, toimi kohdassa "Manuaalinen kirjautuminen kotiverkkoon" olevien vaiheiden mukaan.
  - Yhdistämisen kuluessa ei liesituulettinta voi kytkeä päälle. Voit keskeyttää toimenpiteen milloin tahansa painamalla ①.
  - Jotta liesituuletin voidaan yhdistää kotiverkkoon, tuulettimen ja valon pitää olla pois päältä.
1. Pidä symbolit  ja  painettuina, kunnes näytöt  ja  alkavat vilkkua.
  2. Käynnistääksesi automaattisen kirjautumisen kotiverkkoon kierrä kiertovalitsinta oikealle, kunnes  ja  vilkkuvat.







3. Paina 2 minuutin kuluessa WPS-näppäintä reitittimessä.  
Kun yhteys kotiverkkoon on luotu, liesituuletin muodostaa automaattisesti yhteyden Home Connect -sovellukseen.  ja  vilkkuvat.

**Huomautus:** Jos yhteyttä ei voida muodostaa, tuuletin siirtyy automaattisesti manuaalisen yhdistämisen toimintoon,  ja  vilkkuvat. Kirjaa laite manuaalisesti kotiverkkoon tai kierrä kiertovalitsinta vasemmalle, kunnes näyttöön ilmestyy , käynnistääksesi automaattisen kirjautumisen uudelleen.



4. Noudata mobiilissa päätelaitteessa automaattista verkkokirjautumista koskevia ohjeita.  
Kirjautuminen on päättynyt, kun näyttö  ohjauspaneelissa ei enää vilku ja palaa.

### Manuaalinen kirjautuminen kotiverkkoon

#### Huomautuksia

- Yhdistämisen kuluessa ei liesituulettinta voi kytkeä päälle. Voit keskeyttää toimenpiteen milloin tahansa painamalla ①.
  - Jotta liesituuletin voidaan yhdistää kotiverkkoon, tuulettimen ja valon pitää olla pois päältä.
1. Pidä symbolit  ja  painettuina, kunnes näytöt  ja  alkavat vilkkua.
  2. Käynnistääksesi manuaalisen kirjautumisen kotiverkkoon kierrä kiertovalitsinta oikealle, kunnes  ja  vilkkuvat.
  3. Kirjaa mobiili päätelaite liesituulettimen verkkoon SSID:llä "HomeConnect" avaimella "HomeConnect".







Kun yhteys kotiverkkoon on luotu, liesituuletin muodostaa automaattisesti yhteyden Home Connect -sovellukseen.  ja  vilkkuvat.

4. Noudata mobiilissa päätelaitteessa manuaalista verkkokirjautumista koskevia ohjeita.  
Kirjautuminen on päättynyt, kun näyttö  ohjauspaneelissa ei enää vilku ja palaa.

## Yhdistä sovelluksen kanssa

Kun mobiiliin päätelaitteeseesi on asennettu Home Connect -sovellus, voit yhdistää päätelaitteen liesituulettimen kanssa.

### Huomautuksia

- Laitteen pitää olla yhdistettynä verkkoon.
  - Sovelluksen pitää olla auki.
1. Pidä symbolit  ja  painettuina, kunnes näytöt  ja  alkavat vilkkua.
  2. Noudata mobiilissa päätelaitteessa manuaalista Home Connect -sovelluksen ohjeita.
- Yhdistäminen on päättynyt, kun näyttö  ohjauspaneelissa ei enää vilku ja palaa.

## Ohjelmistopäivitys

Ohjelman päivitystoiminnolla päivitetään liesituulettimen ohjelma (esimerkiksi optimointi, virheiden korjaus, turvallisuuspäivitykset). Edellytyksenä on, että olet rekisteröitynyt Home Connect -käyttäjäksi, olet asentanut sovelluksen mobiililaitteeseen ja olet muodostanut yhteyden Home Connect -palvelimeen.

Kun käytävissä on uusi ohjelmapäivitys, saat siitä tiedon Home Connect -sovelluksen kautta ja voit asentaa ohjelmapäivityksen sovelluksen avulla.

Kun lataus on onnistunut, voit käynnistää asennuksen Home Connect App -sovelluksen avulla, kun olet paikallisessa verkossa.



Kun asennus on onnistunut, saat tiedon Home Connect App -sovelluksen kautta.

### Huomautuksia

- Voit käyttää liesituuletinta edelleen myös latauksen kuluessa.
- Sovellukseen tehdyistä asetuksista riippuen ohjelmapäivitys voidaan ladata myös automaattisesti.
- Jos kyseessä on turvallisuuspäivitys, suosittelemme asentamaan sen mahdollisimman nopeasti.

## Yhteyden purkaminen

Voit milloin tahansa purkaa tallennetut yhteydet kotiverkkoon ja Home Connect -sovellukseen.

Pidä symbolit  ja  painettuina niin kauan, kunnes kuulet äänimerkin.

## Tietosuoja koskeva huomautus

Kun laite liitetään Internetiin liitettyyn WLAN-verkkoon ensimmäistä kertaa, laite välittää seuraavat tiedot Home Connect -palvelimelle (ensirekisteröinti):

- Yksiselitteinen laitetunniste (koostuu laiteavaimesta ja asennetun Wi-Fi-kommunikaatiomodulin MAC-osoitteesta).
- Wi-Fi-kommunikaatiomodulin turvallisuussertifikaatti (liitännän informaatioteknistä varmistusta varten).
- Kotilaitteen ajankohtainen ohjelma- ja laiteversio.
- Edellä mahdollisesti tehdyn tehdasasetuksiin palautuksen tila.

Tämä ensirekisteröinti valmistelelee Home Connect -toimintojen käytön ja se pitää tehdä vasta sitten, kun haluat käyttää Home Connect -toimintoja ensimmäistä kertaa.

**Huomautus:** Ota huomioon, että Home Connect -toimintoja voidaan käyttää vain Home Connect App -sovelluksen yhteydessä. Tietosuoja koskevia tietoja voit hakea näyttöön Home Connect App -sovelluksessa.

## Standardinmukaisuustodistus

Robert Bosch Hausgeräte GmbH vahvistaa täten, että Home Connect -toiminnoilla varustettu laite vastaa direktiivin 1999/5/EY perusluonteisia vaatimuksia ja muita asiaankuuluvia määräyksiä.

Täydellinen radio- ja telepätelaitteita (R&TTE) koskeva vaatimustenmukaisuusvakuutus löytyy Internetistä sivulta [www.bosch-home.com](http://www.bosch-home.com) laitteen tuotesivulta lisädokumenttien kohdasta.



## Puhdistus ja huolto

### ⚠ Varoitus

#### Loukkaantumiswaara!

Laitteen päälle asetetut esineet voivat ylikuormittaa kiinnityselementtejä. Laite voi pudota. Älä aseta mitään esineitä laitteen päälle.

### ⚠ Varoitus

#### Sähköiskun vaara!

Laitteeseen pääsevä kosteus voi aiheuttaa sähköiskun. Puhdista laite vain kostealla liinalla. Irrota ennen puhdistusta verkkopistoke pistorasiasta tai irrota sulake tai kytke sitä vastaava automaattisulake pois päältä.

### ⚠ Varoitus

#### Sähköiskun vaara!

Laitteeseen pääsevä kosteus voi aiheuttaa sähköiskun. Älä käytä painepesuria tai höyrysuihkua.

### ⚠ Varoitus

#### Loukkaantumiswaara!

Laitteen sisäpuolella olevat rakenneosat voivat olla teräväreunaiset. Käytä suojakäsineitä.

### ⚠ Varoitus

#### Loukkaantumiswaara!

Vaijereilla kiinnitettyjen laitteiden heilahtelut voivat ylikuormittaa kiinnityselementtejä. Laite voi pudota. Älä heiluta laitetta.

## Puhdistusaine

Jotta eri pinnat eivät vahingoitu vääristä puhdistusaineista, noudata taulukon ohjeita. Älä käytä

- voimakkaita tai hankaavia puhdistusaineita, esim. hankausjauhetta tai hankausnestettä,
- vahvasti alkoholipitoisia puhdistusaineita,
- kovia hankaustyynyjä tai puhdistussieniä,
- painepesuria tai höyrysuihkua,
- kalkkia irrottavia puhdistusaineita,
- voimakkaita yleispuhdistusaineita,
- suihkutettavaa uuninpuhdistusainetta.

**Huomautus:** Huuhtelee uudet sieniliinat huolellisesti ennen käyttöä.

**Huomautus:** Noudata kaikkia puhdistusaineissa olevia ohjeita ja varoituksia.

Alue	Puhdistusaine
Teräs	Kuuma astianpesuaineliuos: Puhdista talousliinalla ja kuivaa pehmeällä liinalla. Puhdista jaloteräspinnat vain hiontasuunnassa. Huoltopalvelusta tai alan liikkeistä on saatavana teräspintojen erikoishoitoainetta. Sivele pinnalle hyvin ohut kerros hoitoainetta pehmeällä liinalla.

Maalattut pinnat	Kuuma astianpesuaineliuos: Puhdista kostealla talousliinalla ja kuivaa pehmeällä liinalla. Älä käytä teräksenpuhdistusainetta.
Alumiini ja muovi	Lasinpesuaine: Puhdista pehmeällä liinalla.
Lasi	Lasinpesuaine: Puhdista pehmeällä liinalla. Älä käytä puhdistuslastaa.
Valitsimet	Kuuma astianpesuaineliuos: Puhdista kostealla talousliinalla ja kuivaa pehmeällä liinalla. Laitteen sisään pääsevä kosteus aiheuttaa sähköiskun vaaran. Kosteus aiheuttaa elektronisten osien vaurioitumisvaaran. Älä puhdista valitsimia märällä liinalla. Älä käytä teräksenpuhdistusainetta.

## Metallisen rasvasuodattimen irrotus

1. Avaa lukitsin ja käännä metallinen rasvasuodatin alas. Pidä samalla toisella kädellä kiinni metallisen rasvasuodattimen pohjasta.
2. Irrota metallinen rasvasuodatin pidikkeestä.

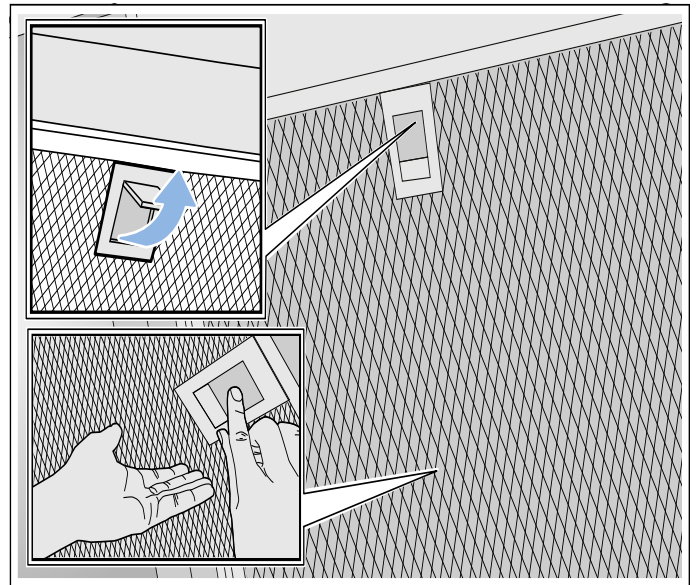

### Huomautuksia

- Metallisen rasvasuodattimen pohjalle voi kertyä rasvaa.
  - Varo kallistamasta metallista rasvasuodatinta, jotta vältät rasvan tippumisen.
3. Puhdista metallinen rasvasuodatin.
  4. Puhdista laiteripustuksen vaijerit.
  5. Puhdista kotelon osat, joihin pääset käsiksi. Puhdista laitteen sisäpuoli.

### ⚠ Varoitus

#### Loukkaantumiswaara!

Laitteen sisäpuolella olevat rakenneosat voivat olla teräväreunaiset. Käytä suojakäsineitä.

## Metallisten rasvasuodattimien puhdistaminen

Ohjekirja on tarkoitettu eri laitemalleille. Tästä johtuen on mahdollista, että kaikki tässä kuvatut ominaisuudet ja varusteet eivät koske hankkimaasi laitetta.

### ⚠ Varoitus

#### Palovaara!

Rasvasuodattimeen kertynyt rasva voi syttyä palamaan. Puhdista rasvasuodatin säännöllisesti. Älä käytä laitetta koskaan ilman rasvasuodatinta.

### Huomautuksia

- Älä käytä voimakkaita, happamia tai emäksisiä pesuaineita.
- Suosittelemme puhdistamaan rasvasuodattimen kahden kuukauden välein.
- Kun puhdistat metalliset rasvasuodattimet, muista puhdistaa kostealla liinalla myös rasvasuodattimien pidike laitteessa.
- Voit pestä metalliset rasvasuodattimet astianpesukoneessa tai käsin.

### Käsin:

**Huomautus:** Jos lika on pinttynyttä, voit käyttää rasvaa irrottavaa erikoispuhdistusainetta. Voit tilata tuotetta huoltopalvelusta.

- Liota metallisia rasvasuodattimia kuumassa pesuaineliuoksessa.
- Käytä puhdistamiseen harjaa ja huuhtelee suodattimet sen jälkeen huolellisesti.
- Anna metallisten rasvasuodatinten valua kuiviksi imukykyisellä alustalla.

### Astianpesukoneessa:

**Huomautus:** Suodattimien väri saattaa vähän muuttua, kun peset ne astianpesukoneessa. Värjäytymät eivät vaikuta metallisten rasvasuodatinten toimintaan.

- Käytä tavanomaista astianpesuainetta.
- Älä pese erittäin rasvaisia metallisia rasvasuodattimia yhdessä astioiden kanssa.
- Aseta rasvasuodattimet väljästi astianpesukoneeseen. Varmista, että metalliset rasvasuodattimet eivät jää puristuksiin.
- Valitse lämpötilasäätimellä lämpötila enintään 50 °C.

## Metallisen rasvasuodattimen asennus

### ⚠ Varoitus

#### Loukkaantumisvaara!

Laitteen sisäpuolella olevat rakenneosat voivat olla teräväreunaiset. Käytä suojakäsineitä.

### Huomautuksia

- Puhdista kaikki kotelon osat, joihin pääset käsiksi.
- Puhdista laiteripustuksen vaijerit varovasti.

1. Asenna metallinen rasvasuodatin paikalleen. Pidä samalla toisella kädellä kiinni metallisen rasvasuodattimen pohjasta.  
**Huomautus:** Varmista, että metallinen rasvasuodatin on oikein paikallaan.
2. Käännä metallisuodatin ylös ja napsauta lukitsin kiinni.
3. Jos metallinen rasvasuodatin ei asettunut paikalleen oikein, avaa lukitsin ja aseta metallinen rasvasuodatin oikein paikalleen.

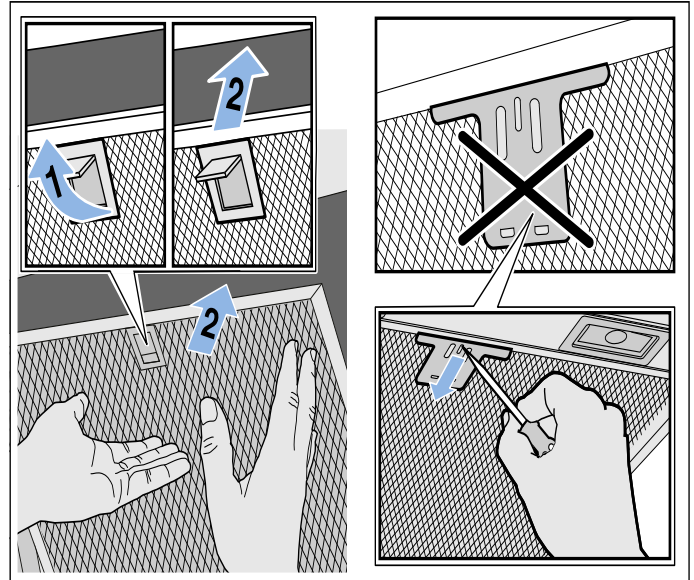

## Aktiivihiiisuodattimen vaihto

**Huomautus:** Kun liesituuletin on huoneilmaan palauttava, tulee aktiivihiiisuodattimen olla asennettuna, jotta keittiöön ei jää hajua ja käryjä. Katso tuotetiedoista mitä mahdollisuuksia on käyttää liesituuletinta huoneilmaan palauttavana tai kysy neuvoja alan liikkeestä. Tarpeellisia lisävarusteita saat kodinkoneliikkeestä tai huoltopalvelusta.

1. Avaa laitteen yläsivulla oleva kansi.
2. Poista vanha aktiivihiiisuodatin ja aseta uusi aktiivihiiisuodatin paikalleen.

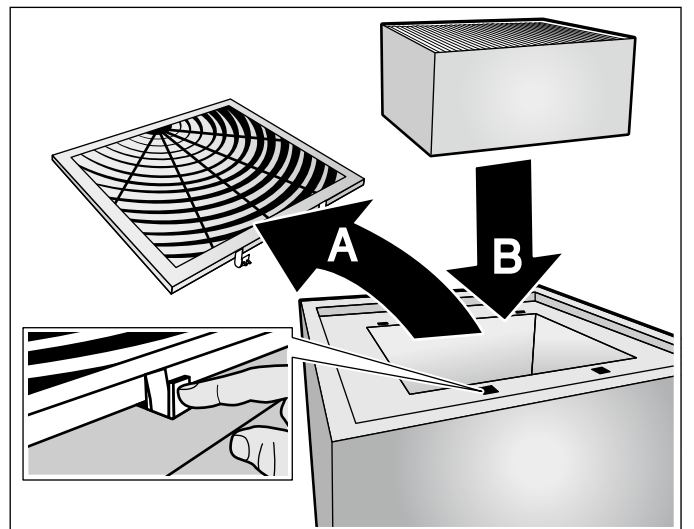

3. Suljen kansi.
4. Nollaa kyllästysasteen näyttö. → "Kyllästysasteen näyttö" sivulla 40

## Mitä tehdä häiriön sattuessa?

Pienet viat voi usein poistaa itse. Mikäli vikaa ei voi poistaa seuraavien vihjeiden perusteella, ota yhteys huoltoon.

### Varoitus

#### Sähköiskun vaara!

Epäasianmukaiset korjaukset ovat vaarallisia. Vain koulutukseemme osallistunut huoltopalvelun teknikko saa tehdä korjauksia ja vaihtaa vaurioituneita liitäntäjohtoja. Jos laite on rikki, irrota verkkopistoke tai kytke sulake sulakerasiassa pois päältä. Soita huoltopalveluun.

### Häiriötaulukko

Häiriö	Mahdollinen syy	Ratkaisu
Laitte ei toimi	Pistoke ei ole pistorasiasassa	Liitä laite sähköverkkoon
	Sähkökatko	Tarkasta, toimivatko muut laitteet keittiössä
	Sulake palanut	Tarkista sulakerasiasta, onko laitteen sulake kunnossa
Valo ei pala.	LED-lamput ovat palaneet.	Soita huoltopalveluun.
Painikkeen valo ei pala.	Ohjausyksikkö on rikki.	Soita huoltopalveluun.

### LED-valaisimet

Vialliset LED-valaisimet saa vaihtaa vain valmistaja, valtuutettu huoltoliike tai vastaavat asennusoikeudet omaava henkilö (sähköasentaja).

### Varoitus

#### Loukkaantumiswaara!

LED-lamppujen valo on hyvin kirkas ja se voi vahingoittaa silmiä (riskiluokka 1). Älä katso suoraan LED-valoon yli 100 sekuntia kauempaa.

## Huoltopalvelu

Ilmoita soittaessasi laitteen mallinumero (E-Nr.) ja sarjanumero (FD-Nr.), jotta saat heti pätevät neuvot. Tyyppikilpi numeroineen löytyy laitteen yläpuolelta (irrota sitä varten aktiivihilisuodatin).



Jotta löydät tiedot tarvittaessa helposti, voit kirjoittaa laitteesi tiedot ja huoltopalvelun puhelinnumeron tähän.

E-Nr.	FD-Nr.
Huoltopalvelu 	

Ota huomioon, että huoltopalvelun asentajan käynti käyttövirheen takia aiheuttaa Sinulle kustannuksia myös takuuaikana.

Kaikkien maiden yhteystiedot löydät oheisesta huoltoliikeluettelosta.

### Korjaustilaus ja neuvonta häiriötilanteissa

**FIN** 020 751 0700  
Lankapuhelimesta 8,28 snt/puhelu + 7 snt/min (alv 24%) Matkapuhelimesta 8,28 snt/puhelu + 17 snt/min (alv 24%)

Luota valmistajan osaamiseen. Näin varmistat, että kodinkoneesi korjaa koulutettu huoltoteknikko, joka käyttää koneeseen tarkoitettuja alkuperäisiä varaosia.

### Varusteet

(eivät sisälly toimitukseen)

**Huomautus:** Ohjekirja on tarkoitettu eri laitemalleille. Ohjekirjassa voi olla kuvattuna lisävarusteita, joita ei ole laitteessasi.

**Huomautus:** Noudata lisävarusteen asennusohjetta.

Vaihtosuodatin CleanAir-kiertoilmamoduulia varten (ei regeneroitavissa)	DSZ5201
Vaihtosuodatin CleanAir-kiertoilmamoduulia varten (regeneroitavissa)	DZZ0XX0PO

# ASENNUSOHJE

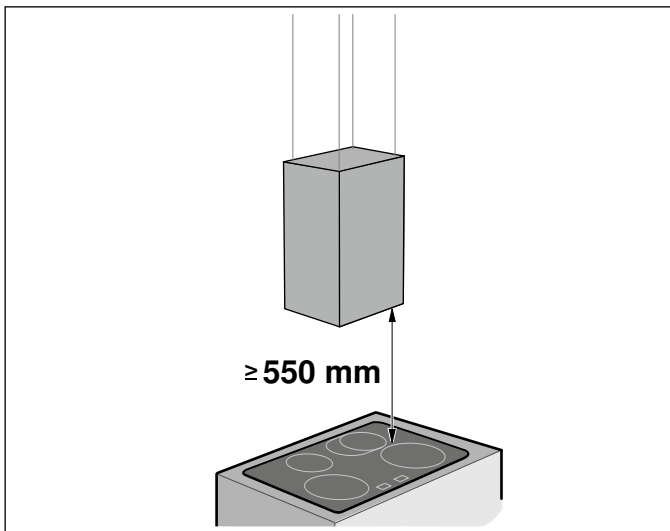
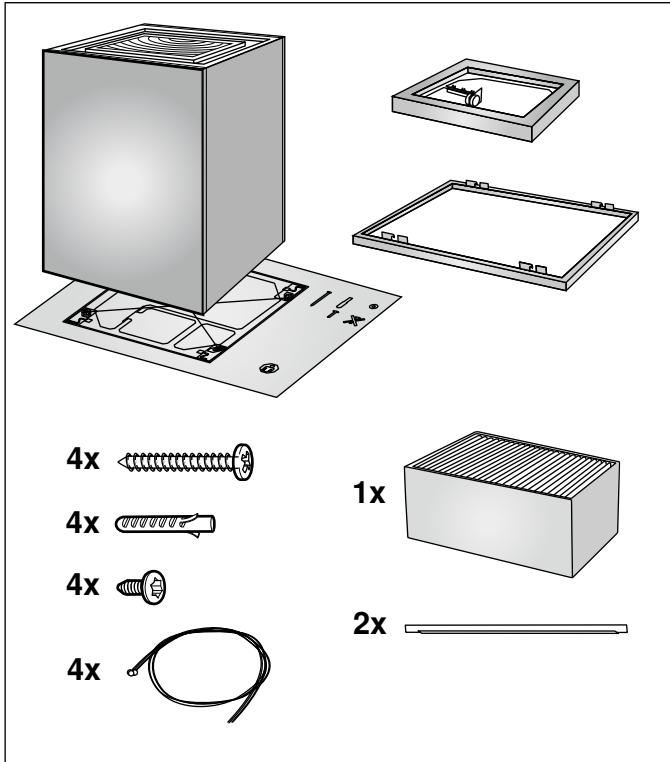

- Liesituuletin on tarkoitettu asennettavaksi keittiön kattoon tai tukevaan alaslaskettuun kattorakenteeseen.
- Liesituulettimen pinnat vahingoittuvat helposti. Varo vahingoittamasta arkoja pintoja.

## Tärkeitä turvaohjeita

Lue tämä käyttöohje huolellisesti. Vasta sitten voit käyttää laitettasi turvallisesti ja oikein. Säilytä käyttö- ja asennusohje myöhempää käyttöä tai seuraavaa käyttäjää varten.

Tarkasta laite, kun olet purkanut sen pakkauksesta. Jos laitteessa on kuljetusvaurioita, älä kytke laitetta käyttöön.

Turvallinen käyttö on taattu vain, kun asennus tehdään ammattitaitoisesti asennusohjeita noudattaen. Asentaja vastaa moitteettomasta toiminnasta laitteen asennuspaikassa.

Ilman pistoketta olevan laitteen saa liittää vain valtuutettu asentaja. Takuu ei kata virheellisestä liitännästä johtuvia vaurioita.

### Huomio! Laitevauriot

Liesituulettimen pinnat vahingoittuvat helposti. Varo vahingoittamasta pintoja asennuksen yhteydessä.

Asennettaessa tulee noudattaa voimassa olevia rakennusmääräyksiä ja paikallisen sähkö- ja kaasulaitoksen määräyksiä.

### Varoitus Palovaara!

Rasvasuodattimeen kerääntynyt rasva voi syttyä palamaan. Ilmoitettuja turvaetäisyyksiä tulee noudattaa, jotta vältetään ylikuumeneminen. Noudata keittotason tai liedien mukana tulevia ohjeita. Kun liesituuletin asennetaan kaasu- ja sähkökeittotason yläpuolelle, noudata suurinta ilmoitettua etäisyyttä.

### Varoitus Palovaara!

Rasvasuodattimeen kerääntynyt rasva voi syttyä tuleen. Älä pidä avotulta liesituulettimen läheisyydessä (esim. älä liekitä ruokia). Liesituulettimen saa asentaa kiinteillä polttoaineilla toimivien (esim. puu- tai hiililämmitteisten) liesien yläpuolelle vain, kun liesi on varustettu suljetulla, kiinteällä kannella. Kipinöitä ei saa muodostua.

**⚠ Varoitus****Loukkaantumiswaara!**

- Laitteen sisäpuolella olevat rakenneosat voivat olla teräväreunaiset. Käytä suojakäsineitä.
- Jos laitetta ei ole kiinnitetty asianmukaisesti, se voi pudota. Kaikki kiinnityselementit pitää kiinnittää kunnolla ja varmasti.
- Laite on painava. Laitteen siirtämiseen tarvitaan 2 henkilöä. Käytä vain tarkoitukseen sopivia apuvälineitä.
- Sähkötoimisen tai mekaanisen rakenteen muutokset ovat vaarallisia ja voivat aiheuttaa virhetoimintoja. Älä tee muutoksia sähkötoimiin tai mekaanisiin rakenteisiin.
- Varo putoamasta, kun työskentelet laitteen parissa. Käytä tukevia A-tikkaita.

**⚠ Varoitus****Sähköiskun vaara!**

Laitteen sisäpuolella olevat rakenneosat voivat olla teräväreunaiset. Liitäntäjohto voi vaurioitua. Varmista, että liitäntäjohto ei taivu jyrkälle mutkalle tai jää puristuksiin asennuksen aikana.

**⚠ Varoitus****Sähköiskun vaara!**

Laitteen irrottaminen verkkovirrasta pitää olla aina mahdollista. Kiinteän liitännän yhteydessä asennukseen tarvitaan jakanapainen katkaisin, jonka koskettimien avautumisväli on vähintään 3 mm. Kiinteän liitännän saa tehdä vain sähköasentaja. Suosittelemme asentamaan vikavirtakatkaisimen (FI-katkaisin) laitteen jännitteensaannin virtapiiriin.

**⚠ Varoitus****Sähköiskun vaara!**

Epäasianmukaiset korjaukset ovat vaarallisia. Vain koulutukseemme osallistunut huoltopalvelun teknikko saa tehdä korjauksia ja vaihtaa vaurioituneita liitäntäjohtoja. Jos laite on rikki, irrota verkkopistoke tai kytke sulake sulakerasiassa pois päältä. Soita huoltopalveluun.

**⚠ Varoitus****Tukehtumisvaara!**

Pakkausmateriaali on vaarallista pikkulapsille. Älä anna lasten leikkiä pakkausmateriaalilla.



## Yleiset ohjeet

### Katon alkuvalmistelut

- Katon tulee olla tasainen ja vaakasuora sekä kestää tuulettimen paino.
- Varmista, että porattujen reikien syvyys vastaa ruuvien pituutta. ja että kiinnitystulpat on kiinnitetty kunnolla.
- Oheiset ruuvit ja tulpat on tarkoitettu massiiviselle tiiliseinälle. Jos rakenne on muuta materiaalia (esim. Rigips-levy, kevytbetoni, Poroton-kennotiili), käytä siihen sopivia kiinnitystarvikkeita.
- Liesituulettimen maksimipaino on **26 kg**.

### Sähköliitäntä

**⚠ Varoitus****Sähköiskun vaara!**

Laitteen irrottaminen verkkovirrasta pitää olla aina mahdollista. Kiinteän liitännän yhteydessä asennukseen tarvitaan jakanapainen katkaisin, jonka koskettimien avautumisväli on vähintään 3 mm. Kiinteän liitännän saa tehdä vain sähköasentaja. Suosittelemme asentamaan vikavirtakatkaisimen (FI-katkaisin) laitteen jännitteensaannin virtapiiriin.

**⚠ Varoitus****Sähköiskun vaara!**

Laitteen sisäpuolella olevat rakenneosat voivat olla teräväreunaiset. Liitäntäjohto voi vaurioitua. Varmista, että liitäntäjohto ei taivu jyrkälle mutkalle tai jää puristuksiin asennuksen aikana.

Tarvittavat liitäntätiedot löytyvät liesituulettimen sisäpuolelle kiinnitetystä tyyppikilvestä, irrota sitä varten aktiivihiihliisuodatin.

**Liitäntäjohtojen pituus: n.1,30 m**

Laite on radiohäiriösuojattu EU-määräysten mukaisesti. Laitteessa ei saa olla jännitettä asennustöitä tehtäessä. Asennuksen pitää taata kosketussuoja.



## Asennus

### Asennuksen alkuvalmistelut

#### Huomio!

Varmista, että porattavien reikien alueella ei ole sähkö-, kaasu- tai vesijohtoja.

1. Peitä keittotaso, jotta vältät sen vaurioitumisen.
2. Merkitse kattoon keittotason keskikohdan yläpuolelle liesituulettimen keskikohta.
3. Merkitse kattoon ruuvien paikat oheisen asennusmallin avulla.
4. Poraa kiinnittimiä varten neljä reikää,  $\varnothing$  8 mm ja syvyys 80 mm, ja paina ruuvitulpat reikiin siten, että ne ovat samassa tasossa pinnan kanssa.

### Laitteen esivalmistelut

1. Kierrä rungon reunassa olevat neljä ruuvia merkittyihin kohtiin sen verran sisäänpäin, että niiden kanta on vielä noin 5 mm ulkona rungosta.

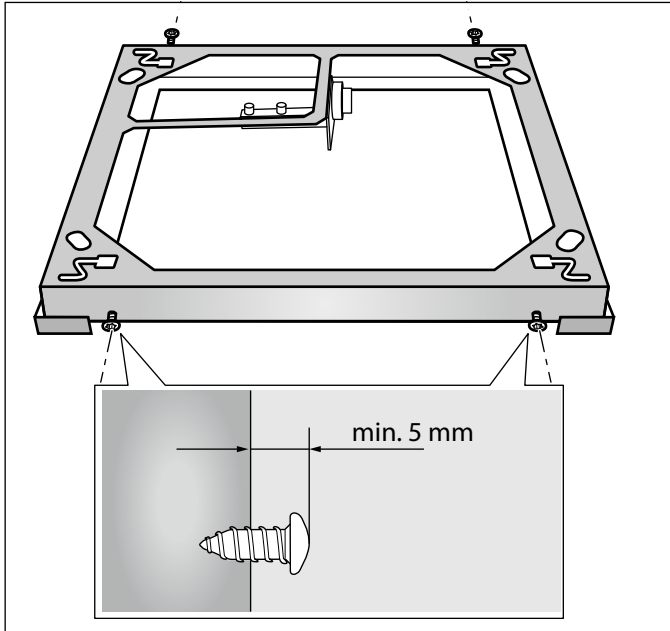

2. Poista suojakalvo rungon suojuksesta.
3. Poista aktiivihiilisuodatin pakkauksesta.

4. Avaa laitteen yläsivulla oleva kansi ja ota se pois paikaltaan **A**, aseta aktiivihiilisuodatin paikalleen **B** ja sulje kansi.

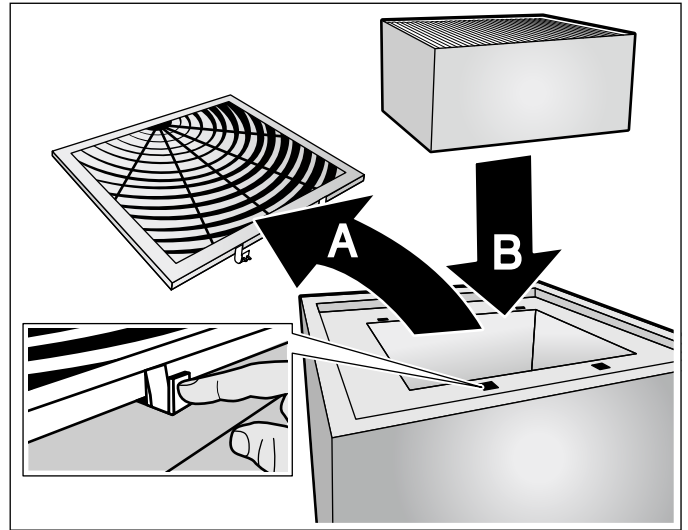

## Kehyksen asentaminen

1. Kierrä kaksi ruuvia sen verran sisäänpäin, että niiden kanta on vielä 5 - 9 mm ulkona katosta **A**.

**Huomautus:** Kiinnitä tällöin huomiota ruuvien **A**, rungon **B**, rungon suojuksen **C** ja ohjauspaneelin **D** oikeaan sijaintiin toisiinsa nähden. Ohjauspaneelin paikka on merkitty asennusmalliin.

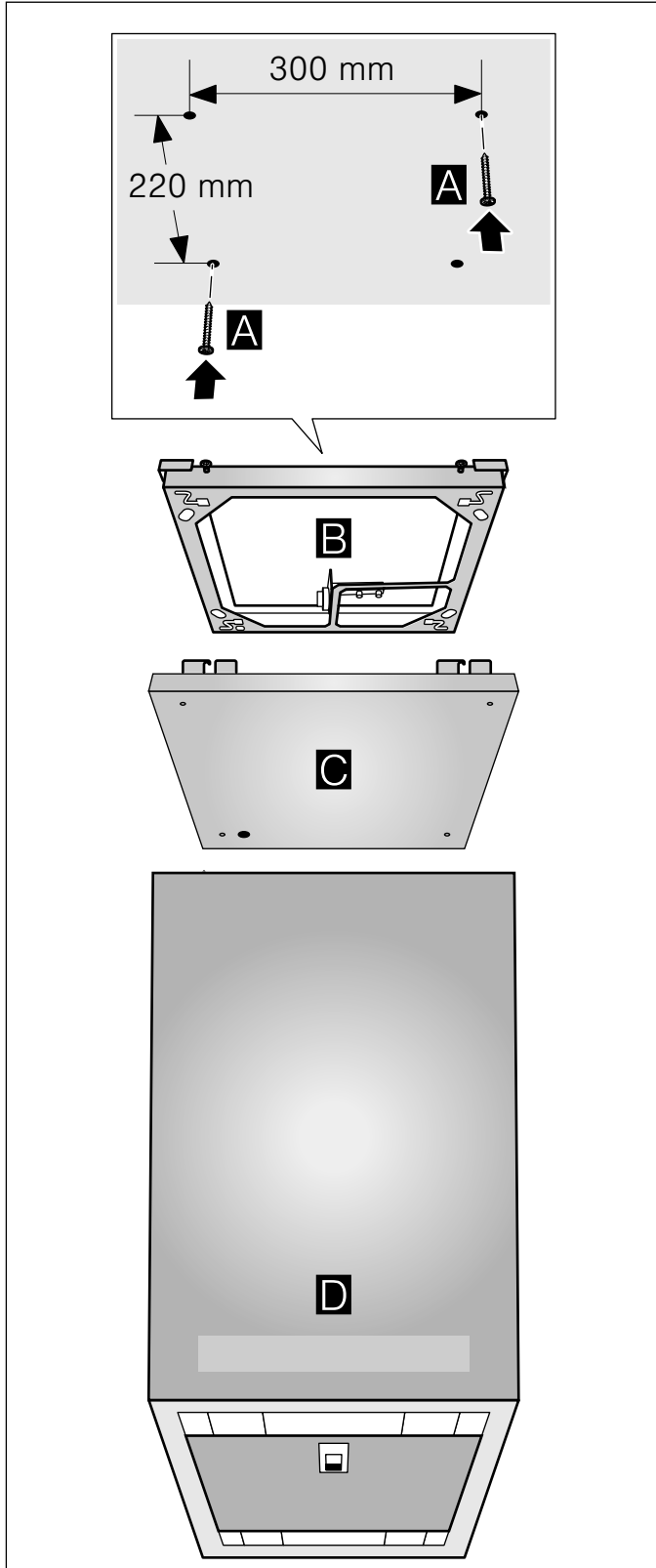

2. Vie molemmat katossa olevat ruuvit rungossa niitä varten olevien reikien läpi **A**. Siirrä runkoa siten, että ruuvit voidaan kiertää rei'issä kiinni **B**.

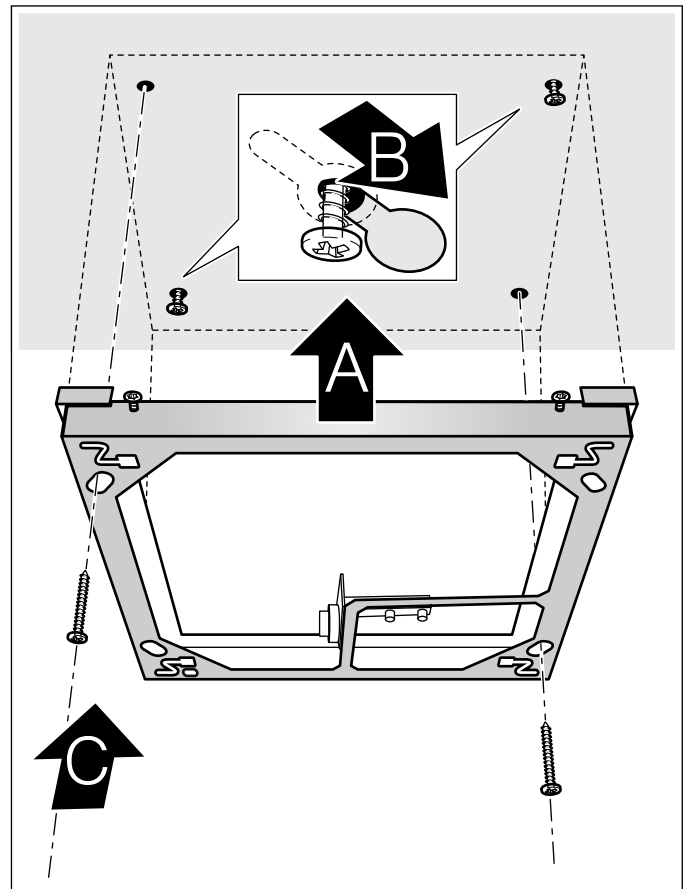

3. Kiinnitä runko kahdella muulla ruuvilla. **C** Kiristä kaikki ruuvit.
4. Vie 4 vaijeria tätä tarkoitusta varten oleviin aukkoihin rungossa ja pujota ne sokkelon läpi.

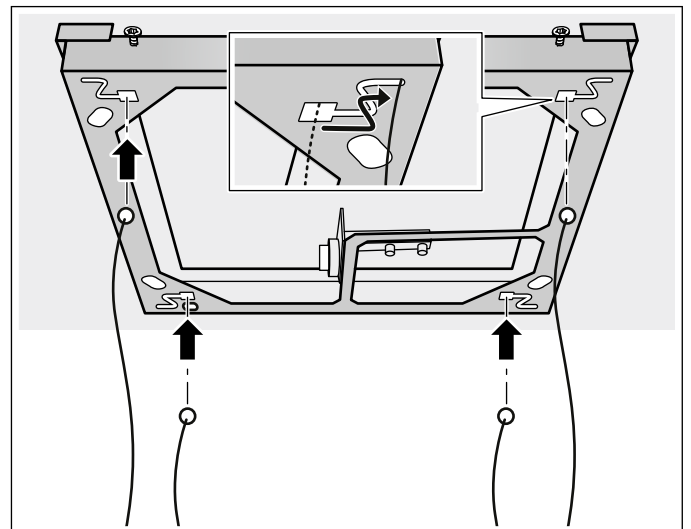

## Laitteen liittäminen sähköverkkoon

### ⚠ Varoitus

#### Sähköiskun vaara!

Laitteen irrottaminen verkkovirrasta pitää olla aina mahdollista. Kiinteän liitännän yhteydessä asennukseen tarvitaan jakanapainen katkaisin, jonka koskettimien avautumisväli on vähintään 3 mm. Kiinteän liitännän saa tehdä vain sähköasentaja. Suosittelemme asentamaan vikavirtakatkaisimen (FI-katkaisin) laitteen jännitteensaannin virtapiiriin.

**Huomautus:** Sulakkeen oikea arvo, ks. liitännän kokonaisteho (watteina) laitteen tyyppikilvessä.

1. Sijoita laite rungon alapuolelle.
2. Vie vaijerit ja verkkojohto varovasti rungon suojuksessa olevan aukon läpi. Aseta rungon suojus laitteen päälle.
3. Ripusta laite paikalleen ja suorista vaakatasoon, ks. luku "Laitteen ripustaminen paikalleen ja suoristaminen".
4. Vie verkkojohto rungossa olevan reiän ja vetokuormituksen poistoa varten olevan kaapelipuristimen läpi.

#### Huomio!

Älä sijoita verkkojohtoa rungon sisällä rungon alapuolelle.

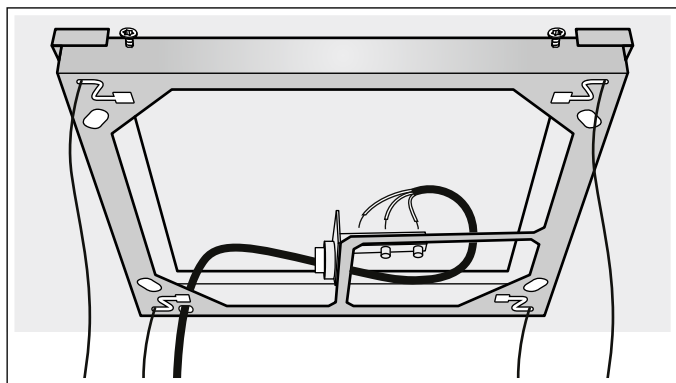

5. Liitä laite sähköverkkoon.

#### Huomio!

Ota verkkoliitäntäjohdon johtimien (asennettun sähköjohdon sallitut poikkipinta-alat: 1□ - 2,5□) liittämistä varten huomioon liittimessä olevat merkinnät.

6. Kiristä vetokuormituksen poistoa varten olevaa kaapelipuristinta kiintoavaimella (avainkoko 17) niin paljon, että verkkojohtoa ei saa enää liikutettua.

## Rungon suojuksen asentaminen

1. Työnnä rungon suojus ylös.

**Huomautus:** Vie verkkojohto rungon suojuksessa olevan aukon läpi ja vedä tarvittaessa varovasti alaspäin.

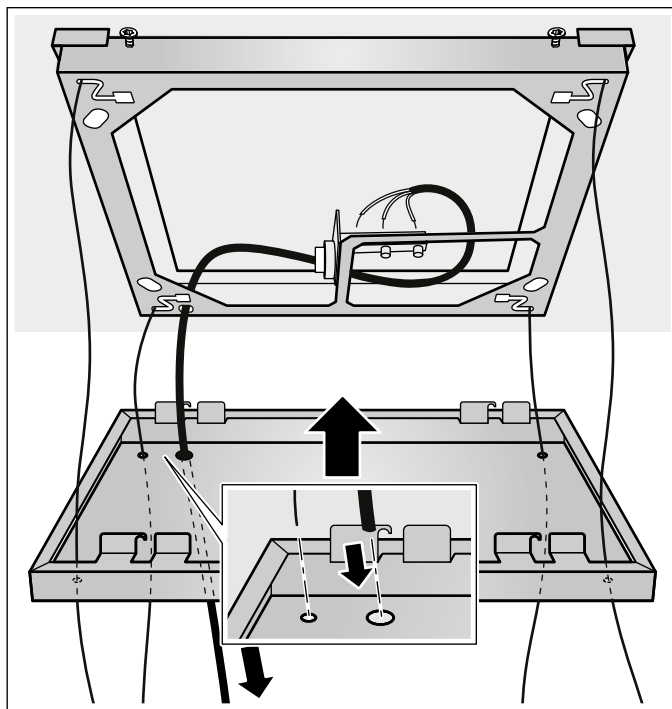

2. Ripusta rungon suojus rungon reunassa olevaan 4 ruuviin.

**Huomautus:** Työnnä rungon suojusta n. 5 mm oikealle kuuluvaan lukitukseen saakka.

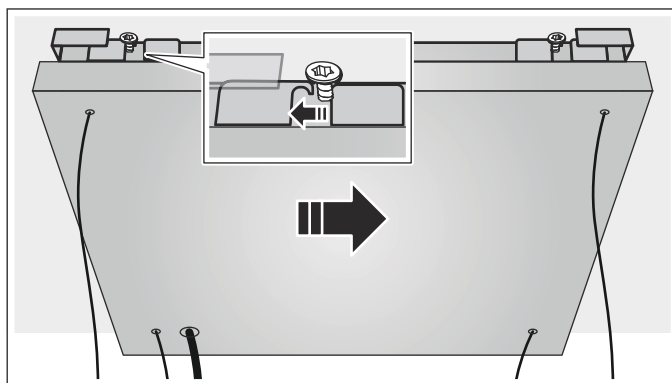

3. Kiristä rungon reunassa olevat ruuvit.
4. Kiinnitä suojuksen magneetteihin, jotta peität ruuvit rungon sivuilla.

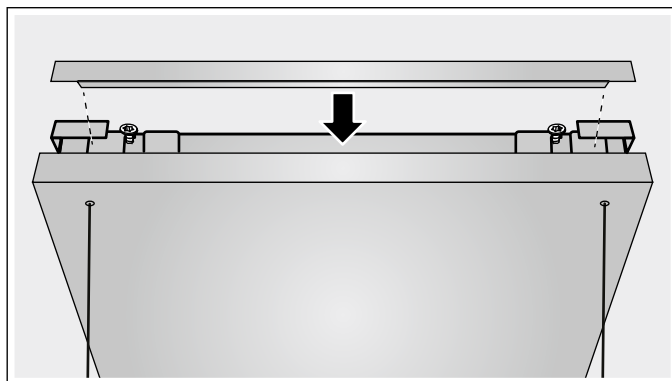

## Liesituulettimen ripustaminen paikalleen ja suoristaminen

1. Kiristä vaijerien kiristyskelat ensin kiintoavaimella ja avaa sitten noin 4 kierrosta.

**Huomautus:** Älä avaa kiristyskeloja kokonaan. Kiristyskelat voivat pudota laitteen sisään.

2. Nosta toisen henkilön avustuksella laitetta ja pujota vaijerit kiristyskeloihin laitteen yläsivulla.

**Huomautus:** Älä missään tapauksessa lyhennä vaijereita.

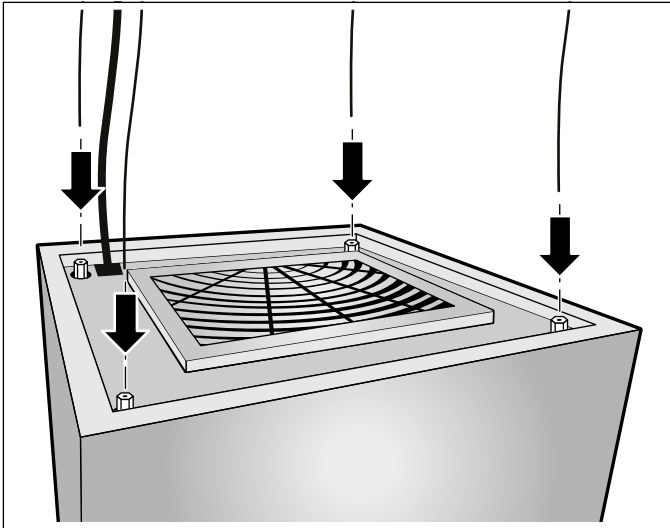

3. Työnnä laitetta turvaetäisyyksien mukaan ylöspäin ja suorista se vaakatasoon.



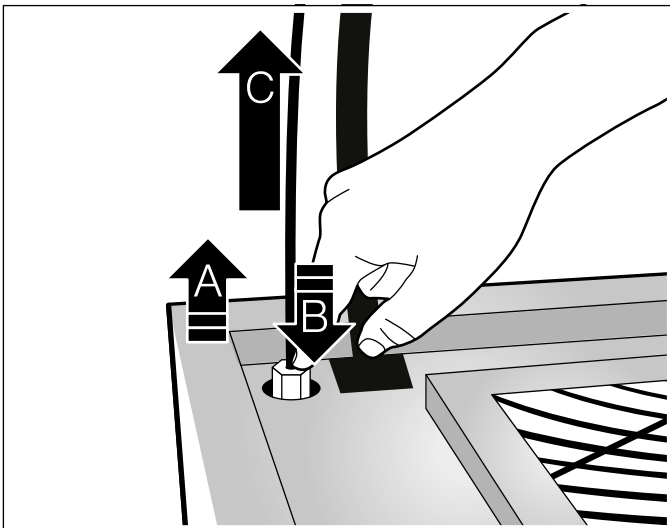



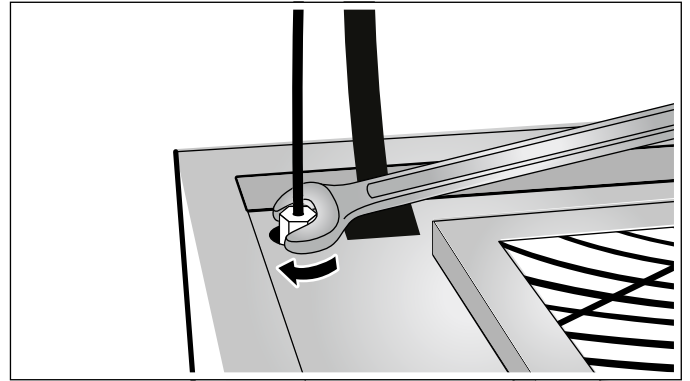





4. Jos laite on tarpeen sijoittaa alemmaksi, nosta laitetta **A**, paina kiristyskelaa alaspäin **B** ja vedä vaijerit pois kiristyskelasta **C**.



5. Kun laite on suoristettu paikalleen, kiristä kiristyskelat kiintoavaimella (avainkoko 7).



# Indholdsfortegnelse

<b>BRUGSANVISNING</b> .....	53	 Rengøring og vedligeholdelse .....	61
 Brugsbetingelser.....	53	 Hvad skal jeg gøre, hvis der opstår en fejl? .....	64
 Vigtige sikkerhedsanvisninger .....	54	 Kundeservice .....	64
 Miljøbeskyttelse .....	55	<b>MONTERINGSVEJLEDNING</b> .....	65
 Betjening af maskinen .....	56	 Vigtige sikkerhedsanvisninger .....	65
 Forbindelse til kogesektion.....	58	 Generelle anvisninger .....	67
 Home Connect.....	59	 Installation .....	67

## BRUGSANVISNING

Der findes yderligere oplysninger om produkter, tilbehør, reservedele og services på internettet: [www.bosch-home.com](http://www.bosch-home.com) og Online-Shop: [www.bosch-eshop.com](http://www.bosch-eshop.com)

### Brugsbetingelser

Læs denne vejledning omhyggeligt igennem. Det er en forudsætning for, at apparatet kan betjenes sikkert og korrekt. Opbevar brugs- og montagevejledningen til senere brug eller til kommende ejere af apparatet.

Sikkerheden under brug er kun sikret, hvis emhætten er blevet monteret korrekt iht. monteringsvejledningen. Installatøren har ansvaret for, at apparatet fungerer fejlfrit på opstillingsstedet.

Dette apparat er udelukkende beregnet til anvendelse i private husholdninger. Apparatet er ikke beregnet til brug udendørs. Apparatet skal være under opsig, når det er i drift. Producenten hæfter ikke for skader, som er opstået som følge af ukorrekt anvendelse eller forkert betjening.

Dette apparat er beregnet til brug i en højde på op til maksimalt 2000 meter over havets overflade.

Dette apparat kan benyttes af børn fra en alder af 8 år og af personer med reducerede fysiske, sensoriske eller mentale evner eller manglende erfaring eller viden, hvis de er under opsig af en person, der er ansvarlig for deres sikkerhed, eller hvis de er blevet instrueret i sikker brug af apparatet og har forstået de farer og risici, der kan være forbundet med brugen af apparatet.

Børn må ikke få lege med apparatet. Rengøring og brugervedligeholdelse må ikke udføres af børn, medmindre de er 15 år eller derover og er under opsig.

Sørg for, at børn under 8 år altid er på sikker afstand af apparatet og tilslutningsledningen.

Kontroller apparatet, når det er pakket ud. Apparatet må ikke tilsluttes, hvis det har transportskader.

Dette apparat er ikke beregnet til brug med et eksternt tidsur eller en fjernbetjening.

## **Vigtige sikkerhedsanvisninger**

### **Advarsel**

#### **Fare for kvælning!**

Emballagemateriale er farligt for børn. Sørg for, at børn ikke leger med emballagemateriale.

### **Advarsel**

#### **Brandfare!**

- Fedtaflejringer i fedtfilteret kan blive antændt. Rengør fedtfilteret regelmæssigt. Anvend aldrig apparatet uden fedtfilter.
- Fedtaflejringer i fedtfilteret kan blive antændt. Der må ikke arbejdes ved åben ild (f.eks. flambering) i nærheden af emhætten. Emhætten må kun installeres i nærheden af et ildsted til fast brændsel (f.eks. træ eller kul), hvis der forefindes en lukket, ikke aftagelig afdækning. Der må ikke kunne forekomme gnister.
- Varm olie og fedtstof kan hurtigt blive antændt. Lad aldrig varm olie eller fedtstof være uden opsyn. Sluk aldrig ild med vand. Sluk for kogezone. Kvæl forsigtigt flammerne med et låg, et brandtæppe eller lignende.

### **Advarsel**

#### **Fare for forbrænding!**

De tilgængelige dele bliver meget varme under brugen. Rør aldrig ved de varme dele. Hold børn på sikker afstand.

### **Advarsel**

#### **Fare for tilskadekomst!**

- Komponenterne indvendig i emhætten kan have skarpe kanter. Brug beskyttelseshandsker.
- Genstande, som er placeret oven på emhætten, kan falde ned. Stil ikke genstande på emhætten.
- Lyset fra LED-pærer er meget skarpt og kan forårsage øjenskader (risikogruppe 1). Se aldrig direkte ind i en tændt LED-pære længere end 100 sekunder.

### **Advarsel**

#### **Fare for tilskadekomst!**

Genstande, som er placeret oven på apparatet, kan overbelaste befæstigelseselementerne. Apparatet kan falde ned. Stil ikke genstande på apparatet.

### **Advarsel**

#### **Fare for elektrisk stød!**

- Kun for Danmark  
Apparatet er udstyret med et EU Schuko-stik (sikkerhedsstik) og kan anvendes i Finland, Norge og Sverige. I Danmark er apparatet kun godkendt til brug i forbindelse med en stikkontakt type E hhv. type CEE7/7-S med beskyttelsesleder. Hvis der kun findes en stikkontakt type K på tilslutningsstedet, skal apparatet tilsluttes med en egnet stik-adapter. Kun på denne måde kan det sikres, at apparatet er korrekt jordforbundet. Denne adapter (tilladt op til maks. 13 A) kan fås via kundeservice (reservedelsnummer 623333).

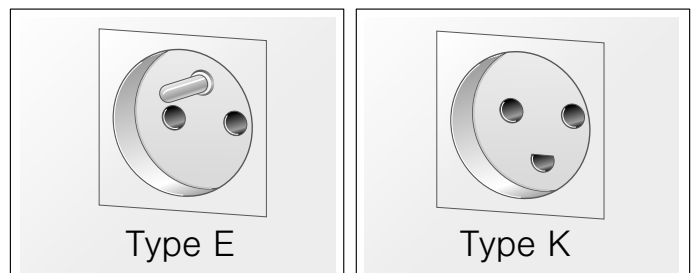

#### **Til installatøren**

- Produktet skal altid tilsluttes med en jordforbindelse! Stikkontakten skal være godkendt til 10 A eller 13 A. Hvis produktet monteres i en tilslutningsdåse, skal dette arbejde udføres af en autoriseret elektriker. Produktet skal altid tilsluttes med en jordforbindelse! Installation skal udføres af en autoriseret elektriker.
- Et defekt apparat kan forårsage et elektrisk stød. Tænd aldrig for et defekt apparat. Træk netstikket ud af kontakten, eller slå sikringen fra i sikringsskabet. Kontakt kundeservice.
  - Fagligt ukorrekte reparationer er farlige. Reparationer må kun udføres af en kundeservicetekniker, der er uddannet af os. Det samme gælder udskiftning af tilslutningsledninger. Træk netstikket ud af kontakten, eller slå sikringen fra i sikringsskabet, hvis apparatet er defekt. Kontakt kundeservice.
  - Indtrængende fugtighed kan forårsage et elektrisk stød. Anvend aldrig højtryksrensere eller dampstråler.

## Årsager til skader

### Pas på!

Risiko for beskadigelse pga. korrosionsskader. Apparatet skal altid tændes under madlavningen for at undgå kondensvanddannelse. Kondensvand kan medføre korrosionsskader.

Skift altid defekte pærer ud med det samme for ikke at overbelaste resten af pærene.

Fare for beskadigelse som følge af indtrængende væde i elektronikken. Betjeningslementer må aldrig rengøres med en meget våd klud.

Beskadigelse af overfladen pga. forkert rengøring. Overflader af rustfrit stål må kun rengøres i poleringens retning. Anvend ikke rengøringsmidler til rustfrit stål til betjeningslementerne.

Beskadigelse af overfladen pga. aggressive eller skurende rengøringsmidler. Benyt aldrig aggressive eller skurende rengøringsmidler.

Fare for beskadigelse ved forkert anvendelse af designer-elementer. Træk ikke i designer-elementer. Stil ikke / hæng ikke genstande på designer-elementer.

## Miljøbeskyttelse

Det nye apparat er meget energieffektivt. Her findes tips om, hvordan der kan spares på energien ved brugen af apparatet, og om hvordan det bortskaffes korrekt.

### Energibesparelse

- Sørg for tilstrækkelig god lufttilførsel under madlavningen, så emhætten kan arbejde effektivt og med så ringe driftsstøj som muligt.
- Tilpas ventilationstrinnet efter intensiteten af dampen fra madlavningen. Brug kun det intensive trin, når det er nødvendigt. Et lavere ventilationstrin betyder et lavere energiforbrug.
- Vælg i god tid et højere ventilationstrin ved intensiv dampudvikling fra madlavningen. Hvis dampen fra madlavningen allerede har fordelt sig ud i køkkenet, er det nødvendigt at lade emhætten være i drift i længere tid.
- Sluk for emhætten, når der ikke længere er brug for den.
- Sluk for belysningen, når der ikke længere er brug for den.
- Udskift hhv. rens filtrene med de foreskrevne intervaller for at forøge ventilationens effektivitet og for at forhindre brandfare.

### Miljøvenlig bortskaffelse

Emballagen skal bortskaffes korrekt iht. reglerne for miljøbeskyttelse.



Dette apparat er klassificeret iht. det europæiske direktiv 2012/19/EU om affald af elektrisk- og elektronisk udstyr (waste electrical and electronic equipment - WEEE).

Dette direktiv angiver rammerne for indlevering og recycling af kasserede apparater gældende for hele EU.







## Betjening af maskinen

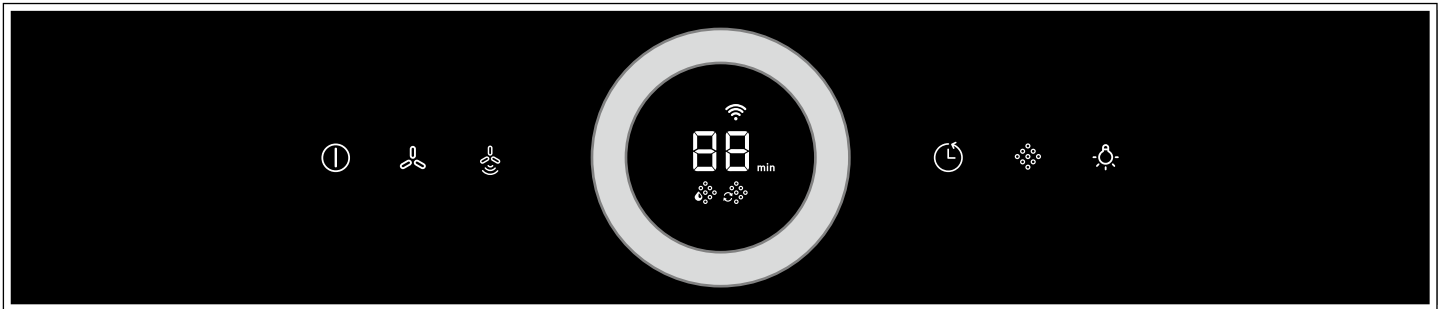

Denne anvisning gælder for flere modeller. Det kan være, at specielle udstyrsdetaljer er beskrevet, som ikke findes på emhætten.

**Bemærk:** . Tænd for emhætten, før De begynder at lave mad, og sluk først for den igen et par minutter efter, at De er færdig med at lave mad. På denne måde fjernes køkkendunsten mest effektivt.

### Betjeningsfelt



Symbol	Forklaring
	Ventilator, tænd/sluk
	Ventilationstrin
	Automatisk drift
	Ventilatorefterløb
	Rensnings-/udskiftningsindikator metalfedfilter / aktivt kulfilter
	Lys: tænd/sluk/dæmpning

Indikator	Forklaring
	Home Connect
<i>1-3</i>	Ventilationstrin
<i>P 1, P 2</i>	Intensivt trin
<b>min</b>	Ventilatorefterløb i minutter
	Rensningsindikator metalfedfilter
	Udskiftningsindikator aktivt kulfilter

### Indstille ventilationstrin

#### Tænde

- Tryk let på symbolet . Ventilatoren starter på ventilationstrin 2.
- Vælg ventilationstrinnet med betjeningsringen.  
**Bemærk:** Drej betjeningsringen i retning med uret for at indstille et højere ventilationstrin og i retning mod uret for at indstille et lavere ventilationstrin. I displayet vises det valgte ventilationstrin.

#### Slukke

Tryk let på symbolet .

### Intensivt trin

Ved særlig kraftig lugt- eller dampudvikling kan intensivtrinnet anvendes.

#### Tænde

Drej betjeningsringen, til *P 1* eller *P 2* vises.

**Bemærk:** Efter ca. 6 minutter skifter emhætten automatisk ned til ventilationstrin 3.

#### Slukke

Drej betjeningsringen i retning mod uret, hvis det intensive trin skal afsluttes, inden den forindstillede tid er gået.

### Automatisk drift

#### Aktivere

Tryk let på symbolet .

Det optimale ventilationstrin (*R 1-35*) bliver indstillet automatisk via PerfectAir sensoren.

#### Deaktivere

Tryk let på symbolet  for at afslutte den automatiske drift.

Ventilatoren slukkes automatisk, når PerfectAir sensoren ikke længere registrerer en ændring i luftkvaliteten i rummet. Apparatet skifter tilbage til det ventilationstrin, som var indstillet forinden.

Den maksimale driftstid ved automatisk drift er 4 timer.





## Sensorstyring

Ved automatisk drift registrerer PerfectAir sensoren i emhætten intensiteten af koge- og stegelugt. Afhængigt af PerfectAir sensorens indstilling skifter ventilatoren automatisk til et andet ventilationstrin.



Mulige indstillinger af sensoren:

Fabriksindstilling af følsomheden: 

Laveste indstilling af følsomheden: 

Højeste indstilling af følsomheden: 

Hvis sensorstyringen reagerer for langsomt eller for hurtigt, kan dette ændres:

1. Tryk vedvarende på symbolet , mens ventilatoren er slukket. Indstillingen vises.
2. Vælg indstillingen med betjeningsringen.
3. Slip symbolet .

## Ventilatorefterløb



### Tænde

Tryk let på symbolet .

Ventilatoren kører på ventilationstrin 1.

I displayet vises de resterende minutter af efterløbstiden.

Efter ca. 10 minutter slukkes ventilatoren automatisk.

**Bemærk:** Efterløbstiden kan indstilles med betjeningsringen (fra  til  minutter).

### Slukke

Tryk let på symbolet .

Ventilatorefterløbet afsluttes med det samme. Apparatet skifter tilbage til det ventilationstrin, som var indstillet forinden.

## Belysning

Belysningen kan tændes og slukkes uafhængigt af ventilatoren.

Tryk let på symbolet .

### Indstille lysstyrke

Tryk vedvarende på symbolet , til den ønskede lysstyrke er nået.

## Filterindikator

Når metalfedtfiltrene eller det aktive kulfilter skal renses/udskiftes, blinker de pågældende symboler, når apparatet er blevet slukket:





- **Metalfedtfilter:** 
- **Aktivt kulfilter:** 
- **Metalfedtfilter og aktivt kulfilter:**  og 

Senest på dette tidspunkt skal metalfedtfiltrene renses, eller det aktive kulfilter udskiftes. → "Rengøring og vedligeholdelse" på side 61

Så længe filterindikatorerne blinker, kan de nulstilles. Tryk let på symbolet .



### Omstilling af indikatoren til recirkulationsdrift

Ved recirkulationsdrift skal den elektroniske styring omstilles:



- Emhætten skal være tilsluttet og være slukket.
- Tryk vedvarende på symbolet . Indstil indikatoren til 2 med betjeningsringen. Slip symbolet . Den elektroniske styring er omstillet til recirkulationsdrift (ikke regenererbare filtre).
- Tryk vedvarende på symbolet . Indstil indikatoren til 3 med betjeningsringen. Slip symbolet . Den elektroniske styring er omstillet til recirkulationsdrift (regenererbare filtre).
- Når der igen trykkes vedvarende på symbolet , og indikatoren indstilles til 1, bliver den elektroniske styring igen opstillet til drift med aftræk.

## Lydsignal

### Tænde

Tryk vedvarende på symbolerne  og  i ca. 3 sekunder, mens ventilatoren er slukket. Der lyder et signal til bekræftelse, og i displayet vises .

### Slukke

Tryk vedvarende på symbolerne  og  i ca. 3 sekunder, mens ventilatoren er slukket. Som bekræftelse vises  i displayet.

## Forbindelse til kogesektion

Dette apparat kan forbindes med en kogetop, som skal være kompatibel til dette, så emhættens funktioner kan styres via kogetoppen.

Apparaterne kan forbindes med hinanden på forskellige måder:

### Home Connect

Hvis begge apparater kan anvendes med Home Connect, er det muligt at oprette en forbindelse via Home Connect app.

Følg anvisningerne om dette i den medfølgende dokumentation fra Home Connect.



### Direkte forbindelse mellem apparaterne

Hvis apparatet er direkte forbundet med kogetoppen, er en forbindelse til hjemmenetværket ikke mere mulig. Apparatet fungerer som en emhætte uden netværksforbindelse og kan stadigvæk betjenes via betjeningsfeltet.

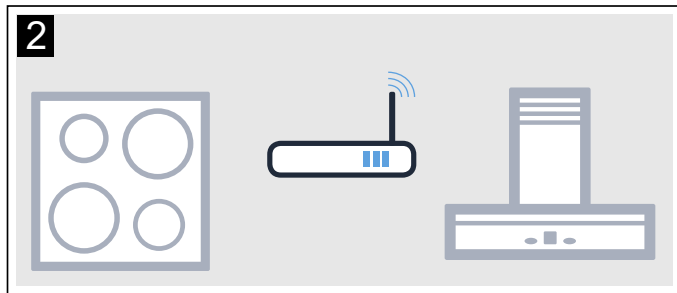
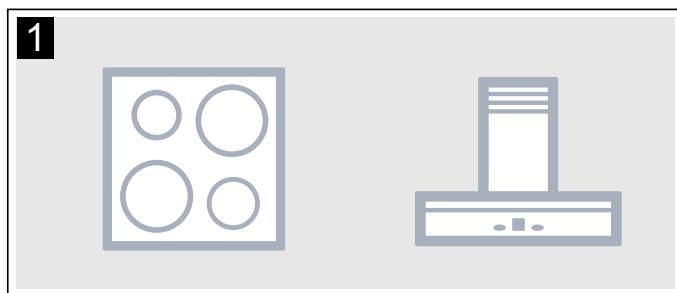

### Forbinde apparaterne via et hjemmenetværk

Hvis apparaterne forbindes med hinanden via hjemmenetværket, kan apparatet både bruges med emhættestyringen i kogetoppen og Home Connect.

#### Anvisninger

- Overhold sikkerhedsanvisningerne i emhættens brugsanvisning, og sørg for, at sikkerhedsanvisningerne også overholdes, når apparatet betjenes via kogetoppens emhættestyring.
- Betjening direkte på emhætten har altid forrang. I dette tidsrum er det ikke muligt at betjene apparatet via kogetoppens emhættestyring.

### Oprettelse

For at kunne oprette forbindelsen mellem kogesektionen og emhætten skal emhætten være slukket.





#### Direkte forbindelse

Kontroller, at kogesektionen er tændt og er i søgemodus.

Følg hertil kapitlet "Forbinde emhætte" i kogesektionens brugsanvisning.

#### Anvisninger

- Hvis emhætten forbindes direkte med kogesektionen, kan den ikke mere forbindes med hjemmenetværket, og Home Connect kan ikke benyttes.
- Kogesektionen må ikke være forbundet med hjemmenetværket. Følg anvisningerne i afsnittet "Nulstille Home Connect" for at annullere en forbindelse.

Tryk vedvarende på symbolerne  og , til indikatorerne  og  begynder at blinke.

Når symbolet  ikke mere blinker men lyser, er emhætten forbundet med kogesektionen.

### Forbindelse via hjemmenetværk

Følg anvisningerne i afsnittet "Automatisk forbindelse til hjemmenetværk" hhv. "Manuel forbindelse til hjemmenetværk" → "Home Connect" på side 59

Så snart emhætten er forbundet med hjemmenetværket, kan forbindelsen med kogesektionen oprettes via Home Connect app. Følg anvisningerne på den mobile enhed.

## Home Connect

Dette apparat kan bruges med WLAN og kan styres via en mobil enhed.

Hvis apparatet ikke er forbundet med hjemmenetværket, fungerer det som en emhætte uden netværkstilknytning og kan stadig betjenes via displayet.

Home Connect-funktionens tilgængelighed afhænger af Home Connect-tjenesternes tilgængelighed i det pågældende land. Home Connect-tjenesterne er ikke tilgængelige i alle lande. Der findes yderligere oplysninger om dette på [www.home-connect.com](http://www.home-connect.com).

### Anvisninger

- Overhold sikkerhedsanvisningerne i brugsanvisningen, og sørg for, at sikkerhedsanvisningerne også overholdes, når apparatet betjenes via Home Connect app fra et sted udenfor hjemmet. Overhold også anvisningerne i Home Connect app.
- Betjening direkte på apparatet har altid forrang. Under en sådan betjening er det ikke muligt at betjene apparatet via Home Connect-appen.

### Opsætning

Før der kan foretages indstillinger med Home Connect, skal Home Connect app være installeret og sat op på den mobile enhed.

Følg anvisningerne om dette i den medfølgende dokumentation fra Home Connect.







For at foretage indstillingerne skal de trin udføres, som bliver angivet i app'en.



App'en skal åbnes, før opsætningen kan udføres.



**Bemærk:** Apparatet bruger maks. 2 W ved standby i netværket.

### Automatisk forbindelse til hjemmenetværk

#### Anvisninger

- Der skal bruges en router med WPS funktionalitet.
  - Der skal være adgang til routeren. Hvis dette ikke er tilfældet, skal følgende trin i "Manuel forbindelse til hjemmenetværk" udføres.
  - Emhætten kan ikke tændes under forbindelsesprocessen. Processen kan når som helst afbrydes ved at trykke på ①.
  - For at kunne forbinde emhætten med hjemmenetværket skal både emhætten og dens belysning være slukket.
1. Tryk vedvarende på symbolerne  og , til indikatorerne  og  begynder at blinke.
  2. For at starte den automatiske forbindelse med hjemmenetværket skal betjeningsringen drejes mod højre, indtil  og  blinker.

3. Tryk indenfor 2 minutter på WPS tasten på routeren. Når forbindelsen er oprettet, forbinder emhætten sig automatisk med Home Connect app.  og  blinker.

**Bemærk:** Hvis der ikke kan oprettes forbindelse, skifter emhætten automatisk til den manuelle forbindelse til hjemmenetværket, og  og  blinker. Forbind apparatet manuelt med hjemmenetværket, eller drej betjeningsringen mod venstre, til  vises for at starte den automatiske tilmelding igen.







4. Følg anvisningerne for oprettelse af den automatiske netværksforbindelse på den mobile enhed.

Forbindelsesproceduren er afsluttet, når indikatoren  ikke længere blinker men lyser i betjeningsfeltet.



### Manuel forbindelse til hjemmenetværk

#### Anvisninger

- Emhætten kan ikke tændes under forbindelsesprocessen. Processen kan når som helst afbrydes ved at trykke på ①.
- For at kunne forbinde emhætten med hjemmenetværket skal både emhætten og dens belysning være slukket.

1. Tryk vedvarende på symbolerne  og , til indikatorerne  og  begynder at blinke.
2. For at starte den manuelle forbindelse med hjemmenetværket skal betjeningsringen drejes mod højre, indtil  og  blinker.
3. Opret forbindelse mellem den mobile enhed og emhættens netværk med SSID "HomeConnect" og nøglen "HomeConnect".



Når forbindelsen er oprettet, forbinder emhætten sig automatisk med Home Connect app.  og  blinker.

4. Følg anvisningerne for oprettelse af den manuelle netværksforbindelse på den mobile enhed.





Forbindelsesproceduren er afsluttet, når indikatoren  ikke længere blinker men lyser i betjeningsfeltet.

## Forbind med app

Når Home Connect App er installeret på den mobile enhed, kan der oprettes forbindelse med enhættten fra den mobile enhed.

### Anvisninger

- Apparatet skal være forbundet med netværket.
- App'en skal være åbnet.

1. Tryk vedvarende på symbolerne  og , til indikatorerne  og  begynder at blinke.
2. Følg anvisningerne fra Home Connect app på den mobile enhed.

Forbindelsesproceduren er afsluttet, når indikatoren  ikke længere blinker og lyser i betjeningsfeltet.

## Softwareopdatering

Enhættens software kan opdateres med funktionen Software Update (f.eks. optimering, fejlfhjælpning, sikkerhedsrelevante opdateringer). En forudsætning for dette er, at man er registreret som Home Connect-bruger, har installeret app'en på den mobile enhed og er forbundet med Home Connect-serveren.

Så snart der er kommet en software update, får brugeren en meddelelse over Home Connect app, hvorefter software updaten kan startes via app'en.

Software kan også downloades via Home Connect app og startes i det lokale lokale netværk.



Der kommer en meddelelse via Home Connect app, når installationen er blevet udført korrekt.

### Anvisninger

- Mens downloaden foregår, kan enhættten fortsat bruges.
- Afhængigt af de personlige indstillinger i app'en kan download af software updaten også udføres automatisk.
- Hvis der er tale om en sikkerhedsrelevant opdatering, anbefales det at udføre installationen hurtigst muligt.

## Nulstille forbindelse

De gemte forbindelser til hjemmenetværket og til Home Connect app kan altid nulstilles.

Tryk vedvarende på symbolerne  og , til der lyder et akustisk signal.

## Oplysning om datasikkerhed

Første gang ovnen forbindes med et WLAN-netværk, der er forbundet med internettet, sender apparatet følgende datakategorier til Home Connect Server (førstegangs-registrering):

- Entydig apparat-ID (bestående af apparatets kode samt MAC-adressen for det indbyggede WiFi kommunikationsmodul).
- WiFi kommunikationsmodulets sikkerhedscertifikat (til informationsteknisk afsikring af forbindelsen).
- Apparatets aktuelle software- og hardwareversion.
- Status for en eventuel forinden udført nulstilling til fabriksindstillinger.

Denne førstegangs-registrering åbner for brugen af Home Connect funktionaliteten og er først nødvendig på det tidspunkt, hvor Home Connect funktionaliteten skal bruges første gang.

**Bemærk:** Vær opmærksom på, at Home Connect funktionaliteten kun kan anvendes i forbindelse med Home Connect App'en. Der kan åbnes oplysninger om datasikkerheden i Home Connect App.

## Overensstemmelseserklæring

Hermed erklærer Robert Bosch Hausgeräte GmbH, at dette apparat med Home Connect funktionalitet er i overensstemmelse med de grundlæggende krav og øvrige gældende bestemmelser i direktivet 1999/5/EF.

Der findes en udførlig R&TTE-overensstemmelseserklæring på internettet under adressen [www.bosch-home.com](http://www.bosch-home.com) på produktsiden for det pågældende apparat under de ekstra dokumenter.



## Rengøring og vedligeholdelse

### **Advarsel**

#### **Fare for tilskadekomst!**

Genstande, som er placeret oven på apparatet, kan overbelaste befæstigelseselementerne. Apparatet kan falde ned. Stil ikke genstande på apparatet.

### **Advarsel**

#### **Fare for elektrisk stød!**

Indtrængende fugtighed kan forårsage et elektrisk stød. Rengør kun emhætten med en fugtig klud. Træk netstikket ud af kontakten inden rengøring, eller slå sikringen fra i sikringskabet.

### **Advarsel**

#### **Fare for elektrisk stød!**

Indtrængende fugtighed kan forårsage et elektrisk stød. Anvend aldrig højtryksrenser eller dampstråler.

### **Advarsel**

#### **Fare for tilskadekomst!**

Komponenterne indvendig i emhætten kan have skarpe kanter. Brug beskyttelseshandsker.

### **Advarsel**

#### **Fare for tilskadekomst!**

Ved wireophængte apparater kan svingningsbevægelser overbelaste befæstigelseselementerne. Apparatet kan falde ned. Sæt ikke apparatet i svingning.

## Rengøringsmidler

Følg anvisningerne i tabellen, så de forskellige overflader ikke bliver beskadiget pga. forkerte rengøringsmidler. Anvend:

- ikke skarpe eller skurende rengøringsmidler, som f.eks. skurepulver eller skurecreme,
- ikke rengøringsmidler med højt indhold af alkohol,
- ikke hårde skure- eller rengøringsvampe,
- ikke højtryksrenser eller damprenser,
- ikke kalkopløsende rengøringsmidler
- ikke aggressive universalrengøringsmidler
- ikke ovnspray.

**Bemærk:** Vask nye rengøringsvampe grundigt ud inden brug.

**Bemærk:** Følg alle anvisninger og advarsler, som er vedlagt rengøringsmidlerne.

Område	Rengøringsmiddel
Rustfrit stål	<p>Varmt opvaskevand: Rengør med en blød rengøringsvamp, og tør efter med en blød klud.</p> <p>Overflader af rustfrit stål må kun rengøres i slibningens retning.</p> <p>Der kan købes særlige rengøringsmidler til rustfrit stål hos kundeservice eller i specialforretninger. Påfør plejemidlet i et ganske tyndt lag med en blød klud.</p>
Lakerede overflader	<p>Varmt opvaskevand: Rengør med en fugtig rengøringsvamp, og tør efter med en blød klud.</p> <p>Anvend ikke rengøringsmidler til rustfrit stål.</p>
Aluminium og kunststof	Glasrengøringsmiddel: Rengør med en blød klud.
Glas	Glasrengøringsmiddel: Rengør med en blød klud. Brug ikke en glasskraber.
Betjeningselementer	<p>Varmt opvaskevand: Rengør med en fugtig rengøringsvamp, og tør efter med en blød klud.</p> <p>Fare for elektrisk stød som følge af indtrængende væde.</p> <p>Fare for beskadigelse af elektronikken som følge af indtrængende væde. Betjenings-elementer må aldrig rengøres med en våd klud.</p> <p>Anvend ikke rengøringsmidler til rustfrit stål.</p>

## Afmontere metalfedtfiltre

1. Luk låseanordningen op, og klap metalfedtfiltret ned. Hold samtidigt den anden hånd under metalfedtfiltret.
2. Tag metalfedtfiltret ud af holderen.

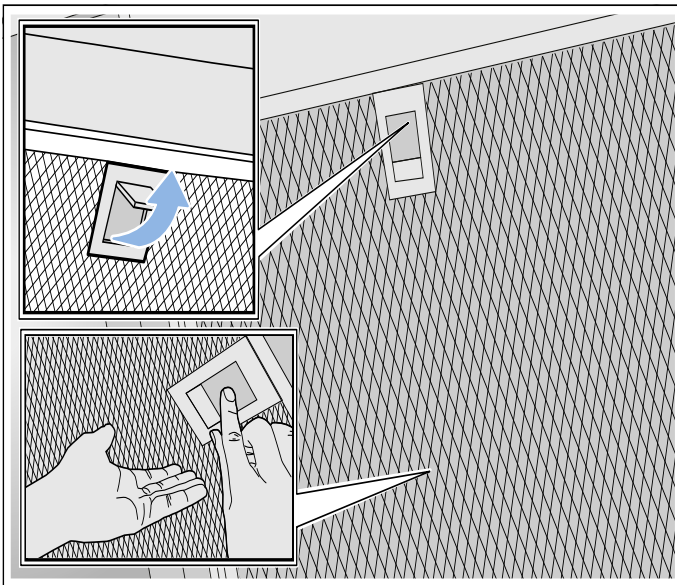

### Anvisninger

- Der kan ansamle sig fedt nederst i metalfedtfiltret.
  - Hold derfor metalfedtfiltret vandret for at undgå, at der drypper fedt ned.
3. Rengør metalfedtfiltret.
  4. Rengør wirene til apparatets ophæng.
  5. Rengør alle tilgængelige dele i kabinettet. Rengør apparatet indvendigt.

### ⚠ Advarsel

#### Fare for tilskadekomst!

Komponenterne indvendig i emhætten kan have skarpe kanter. Brug beskyttelseshandsker.

## Metalfedtfiltre rengøres

Denne anvisning gælder for flere modeller. Det kan være, at specielle udstyrsdetaljer er beskrevet, som ikke findes på emhætten.

### ⚠ Advarsel

#### Brandfare!

Fedtaflejringer i fedtfiltret kan blive antændt. Rengør fedtfiltret regelmæssigt. Anvend aldrig apparatet uden fedtfiltre.

### Anvisninger

- Brug ikke aggressive, syre- eller ludholdige rengøringsmidler.
- Vi anbefaler at rense fedtfiltret hver anden måned.
- I forbindelse med at metalfedtfiltrene rengøres, skal metalfedtfiltrenes holdere inde i apparatet rengøres med en fugtig klud.
- Metalfedtfiltrene kan rengøres i opvaskemaskine eller vaskes op i hånden.

### Manuelt:

**Bemærk:** Ved meget fastsiddende snavs kan der anvendes et specielt fedtløsende middel. Det kan bestilles i online-shoppen.

- Læg metalfedtfiltrene i blød i varmt opvaskevand.
- Rengør filtrene med en børste, og skyl dem grundigt bagefter.
- Lad metalfedtfiltrene dryppe af på et sugende underlag.

### I opvaskemaskinen:

**Bemærk:** Ved rengøring i opvaskemaskine kan der opstå lette misfarvninger. Misfarvningerne har ingen indflydelse på metalfedtfiltrenes funktion.

- Brug et almindeligt opvaskemiddel.
- Meget snavsede metalfedtfiltre må ikke vaskes sammen med service.
- Placer metalfedtfiltrene løst i opvaskemaskinen. Metalfedtfiltrene må ikke blive klemte.
- Vælg en temperatur på maksimalt 50°C.

## Montere metalfedtfiltre

### Advarsel

#### Fare for tilskadekomst!

Komponenterne indvendig i emhætten kan have skarpe kanter. Brug beskyttelseshandsker.

### Anvisninger

- Rengør alle tilgængelige dele i kabinettet.
  - Rengør wirerne til apparatets ophæng forsigtigt.
1. Sæt metalfedtfiltret i. Hold samtidigt med den anden hånd under metalfedtfiltret.
- Bemærk:** Sørg for at placere metalfedtfiltret korrekt.
2. Klap metalfedtfiltret op, og lad låseanordningen gå i indgreb.
  3. Luk låseanordningen op, og placer metalfedtfiltret korrekt, hvis det ikke var sat korrekt ind.

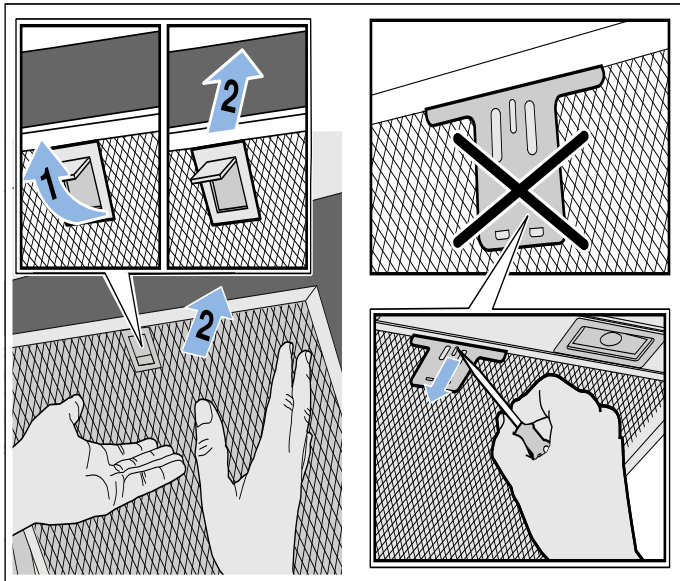

## Udskiftning af aktivt kulfilter

**Bemærk:** Ved recirkulationsdrift skal der være monteret et aktivt kulfilter for at binde lugt i den udsugede luft. Emhættens forskellige funktioner i recirkulationsdrift er forklaret i brochuren. Du kan også kontakte forhandleren. Det nødvendige tilbehør fås hos forhandleren, hos kundeservice eller i online-shoppen.

1. Luk afdækningen på apparatets overside op.
2. Tag det brugte aktive kulfilter ud, og sæt et nyt aktivt kulfilter på plads.

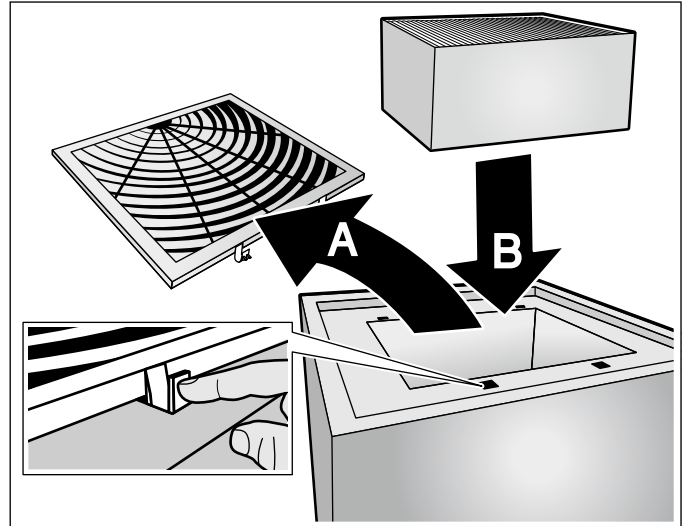

3. Luk afdækningen.
4. Nulstil udskiftningsindikatoren. → "Filterindikator" på side 57

## ? Hvad skal jeg gøre, hvis der opstår en fejl?

Tit kan De selv afhjælpe fejl, der opstår. Vær opmærksom på følgende henvisninger, inden De ringer til kundeservicen.

### ⚠ Advarsel

#### Fare for elektrisk stød!

Fagligt ukorrekte reparationer er farlige. Reparationer må kun udføres af en kundeservicetekniker, der er uddannet af os. Det samme gælder udskiftning af tilslutningsledninger. Træk netstikket ud af kontakten, eller slå sikringen fra i sikringsskabet, hvis apparatet er defekt. Kontakt kundeservice.

### Fejltabel

Fejl	Mulig årsag	Afhjælpning
Apparatet fungerer ikke	Stikket er ikke sat i stikkontakten	Tilslut apparatet til strømnettet
	Strømafbrydelse	Kontroller, om der er andre køkkenapparater, der fungerer
	Sikring defekt	Kontroller om apparatets sikring i sikringsskabet er i orden
Belysningen fungerer ikke.	LED-lamperne er defekte.	Kontakt kundeservice.
Tastebelysningen fungerer ikke.	Styreenheden er defekt.	Kontakt kundeservice.

### LED-lamper

Defekte LED-lamper må kun skiftes af producenten, dens kundeservice eller af en koncessioneret fagmand (el-installatør).

### ⚠ Advarsel

#### Fare for tilskadekomst!

Lyset fra LED-pærer er meget skarpt og kan forårsage øjenskader (risikogruppe 1). Se aldrig direkte ind i en tændt LED-pære længere end 100 sekunder.

## 📞 Kundeservice

Opgiv altid modelnummer (E-nr.) og fabriksnummer (FD-nr.) for apparatet ved kontakt med kundeservice, så vi bedre kan besvare spørgsmål om det aktuelle produkt. Typeskiltet med numrene findes på oversiden af apparatet (hertil skal det aktive kulfilter tages ud).

The diagram shows a top panel with a grid of characters. A box highlights the labels: E-Nr. (10 characters), FD-Nr. (10 characters), and Z-Nr. (5 characters). Below the grid, there is a 'Type:' label followed by a grid of characters.

Det er en god ide at skrive apparatets data og telefonnummeret til kundeservice her, så det er let at finde oplysningerne frem, hvis det skulle blive nødvendigt.

E-nr.	FD-nr.
<b>Kundeservice</b> 📞	

Vær opmærksom på, at det også indenfor garantiperioden ikke er gratis at få besøg af en tekniker fra kundeservice, hvis det viser sig, at apparatet er blevet betjent forkert.

Kontaktdataene for alle lande findes i vedlagte kundeservice-fortegnelse.

### Reparationsordre og rådgivning i tilfælde af fejl DK 44 89 89 85

Stol på producentens kompetence. På den måde sikres det, at reparationer udføres af uddannede serviceteknikere, som ligger inde med de originale reservedele, der passer til det pågældende apparat.

### Tilbehør

(ikke indeholdt i leveringen)

**Bemærk:** Denne anvisning gælder for flere modeller. Det er muligt, at der er anført ekstra tilbehør, som ikke passer til det aktuelle apparat.

**Bemærk:** Overhold monteringsvejledningen for tilbehøret.

Udskiftningsfilter til CleanAir recirkulationsmodul (ikke regenererbart)	DSZ5201
Udskiftningsfilter til CleanAir recirkulationsmodul (regenererbart)	DZZ0XX0P0



# MONTERINGSVEJLEDNING

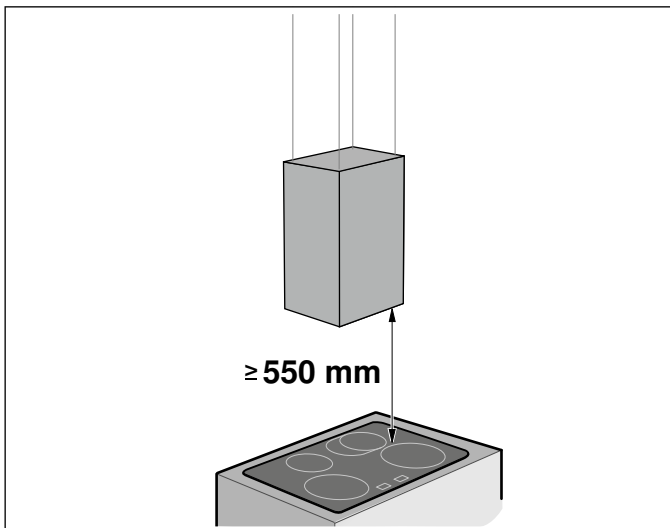
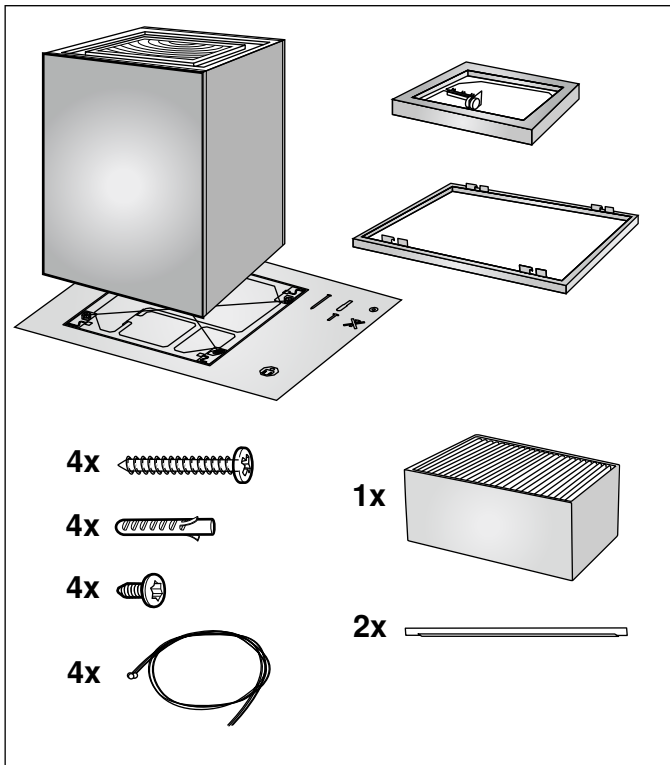

- Denne emhætte installeres i køkkenloftet eller i et stabilt nedhængt loft.
- Emhættens overflader er sarte. Undgå beskadigelser under installationsarbejdet.

## **Vigtige sikkerhedsanvisninger**

Læs denne vejledning omhyggeligt igennem. Det er en forudsætning for, at apparatet kan betjenes sikkert og korrekt. Opbevar brugs- og montagevejledningen til senere brug eller til kommende ejere af apparatet.

Kontroller apparatet, når det er pakket ud. Apparatet må ikke tilsluttes, hvis det har transportskader.

Sikkerheden under brug er kun sikret, hvis emhætten er blevet monteret korrekt iht. monteringsvejledningen. Installatøren har ansvaret for, at apparatet fungerer fejlfrit på opstillingsstedet.

Apparater uden netstik må udelukkende tilsluttes af en autoriseret fagmand. Der kan ikke gøres krav gældende om garantiydelse ved skader, der skyldes forkert tilslutning.

### **Pas på!** **Beskadigelse af apparatet**

Emhættens overflader er sarte. Undgå beskadigelse under installationsarbejdet.

Til installationen skal de aktuelt gyldige byggeforskrifter og forskrifterne fra de lokale strøm- og gasforsyningsselskaber følges.

### **Advarsel** **Brandfare!**

Fedtaflejringer i fedtfiltret kan blive antændt. Overhold de foreskrevne sikkerhedsafstande for undgå, at der sker en akkumulering af varme. Overhold anvisningerne for komfuret. Hvis der anvendes gas- og el-kogezoner sammen, gælder den største af de angivne afstande.

**⚠ Advarsel**

**Brandfare!**

Fedtaflejringer i fedtfilteret kan blive antændt. Der må ikke arbejdes ved åben ild (f.eks. flambering) i nærheden af emhætten. Emhætten må kun installeres i nærheden af et ildsted til fast brændsel (f.eks. træ eller kul), hvis der forefindes en lukket, ikke aftagelig afdækning. Der må ikke kunne forekomme gnister.

**⚠ Advarsel**

**Fare for tilskadekomst!**

- Komponenterne indvendig i emhætten kan have skarpe kanter. Brug beskyttelseshandsker.
- Hvis apparatet ikke er korrekt fastgjort til væggen, kan den falde ned. Alle befæstigelselementer skal være monteret fast og sikkert.
- Emhætten er tung. Der kræves 2 personer for at flytte emhætten. Anvend kun egnede hjælpemidler.
- Ændringer i den elektriske eller mekaniske konstruktion er farlige og kan medføre fejlfunktioner. Foretag ikke ændringer i den elektriske eller mekaniske konstruktion.
- Fare for tilskadekomst pga. fald. Brug en stabil trappestige, når der udføres arbejde på apparatet.

**⚠ Advarsel**

**Fare for elektrisk stød!**

Komponenterne indvendig i emhætten kan have skarpe kanter. Tilslutningskablet kan blive beskadiget. Sørg for, at tilslutningskablet ikke får knæk eller kommer i klemme under installationen.

**⚠ Advarsel**

**Fare for elektrisk stød!**

Det skal altid være muligt at afbryde strømforsyningen til apparatet. Ved en fast tilslutning skal der være installeret en flerpolet afbryder på installationsstedet med en kontaktafstand på mindst 3 mm. Fast tilslutning må kun udføres af en autoriseret elektriker. Vi anbefaler, at der installeres en fejlstrømsafbryder (FI-afbryder) i apparatets strømforsyningskreds.

**⚠ Advarsel**

**Fare for elektrisk stød!**

Kun for Danmark

Apparatet er udstyret med et EU Schuko-stik (sikkerhedsstik) og kan anvendes i Finland, Norge og Sverige. I Danmark er apparatet kun godkendt til brug i forbindelse med en stikkontakt type E hhv. type CEE7/7-S med beskyttelsesleder. Hvis der kun findes en stikkontakt type K på tilslutningsstedet, skal apparatet tilsluttes med en egnet stik-adapter. Kun på denne måde kan det sikres, at apparatet er korrekt jordforbundet. Denne adapter (tilladt op til maks. 13 A) kan fås via kundeservice (reservationsnummer 623333).

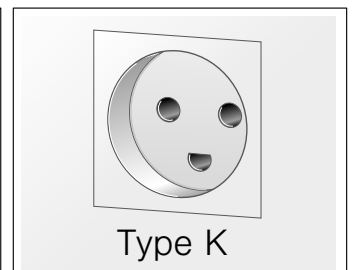

**Til installatøren**

Produktet skal altid tilsluttes med en jordforbindelse! Stikkontakten skal være godkendt til 10 A eller 13 A. Hvis produktet monteres i en tilslutningsdåse, skal dette arbejde udføres af en autoriseret elektriker.

Produktet skal altid tilsluttes med en jordforbindelse! Installation skal udføres af en autoriseret elektriker.

**⚠ Advarsel**

**Fare for elektrisk stød!**

Fagligt ukorrekte reparationer er farlige. Reparationer må kun udføres af en kundeservicetekniker, der er uddannet af os. Det samme gælder udskiftning af tilslutningsledninger. Træk netstikket ud af kontakten, eller slå sikringen fra i sikringskabet, hvis apparatet er defekt. Kontakt kundeservice.

**⚠ Advarsel**

**Fare for kvælning!**

Emballagemateriale er farligt for børn. Sørg for, at børn ikke leger med emballagemateriale.

## Generelle anvisninger

### Forberedelse af loft

- Loftet skal være plant, vandret og tilstrækkelig bæredygtigt.
- Borehullernes dybde skal passe til skruernes længde. Dyvlerne skal virkelig kunne holde til noget.
- De vedlagte skruer og dyvler er egnet til massivt murværk. Til andre konstruktioner (f. eks. porebeton, poroton-mursten) skal der bruges tilsvarende fastgørelsesmidler.
- Emhættens maksimale vægt er **26 kg**.

### Elektrisk tilslutning

#### Advarsel

##### Fare for elektrisk stød!

Det skal altid være muligt at afbryde strømforsyningen til apparatet. Ved en fast tilslutning skal der være installeret en flerpolet afbryder på installationsstedet med en kontaktafstand på mindst 3 mm. Fast tilslutning må kun udføres af en autoriseret elektriker. Vi anbefaler, at der installeres en fejlstrømsafbryder (FI-afbryder) i apparatets strømforsyningskreds.

#### Advarsel

##### Fare for elektrisk stød!

Komponenterne indvendig i emhætten kan have skarpe kanter. Tilslutningskablet kan blive beskadiget. Sørg for, at tilslutningskablet ikke får knæk eller kommer i klemme under installationen.

De nødvendige tilslutningsdata findes på typeskiltet inde i emhætten (hertil skal det aktive kulfilter demonteres).

##### Længde på tilslutningsledning: ca. 1,30 m

Denne emhætte er i overensstemmelse med gældende EF-bestemmelser om radiostøjdæmpning.

Apparatet skal være uden elektrisk spænding ved alle former for montagearbejde.

Indbygningen skal yde berøringsbeskyttelse.

## Installation

### Forberede installation

#### Pas på!

Kontroller, at der ikke er elkabler, gas- eller vandrør i det område, hvor der skal bores huller.

1. Dæk kogesektionen til for at undgå beskadigelse.
2. Marker emhættens midte på loftet midt over kogesektionen.
3. Tegn positionerne for skruerne på loftet ved hjælp af den vedlagte skabelon.
4. Bor fire huller med en diameter på Ø 8 mm og en boreddybde på 80 mm til fastgørelserne, og tryk dyvlerne i, så de flugter.

## Forberede apparat

1. Skru fire skrue så langt ind på de markerede positioner på rammekanten, at der stadigvæk stikker ca. 5 mm ud af rammen.

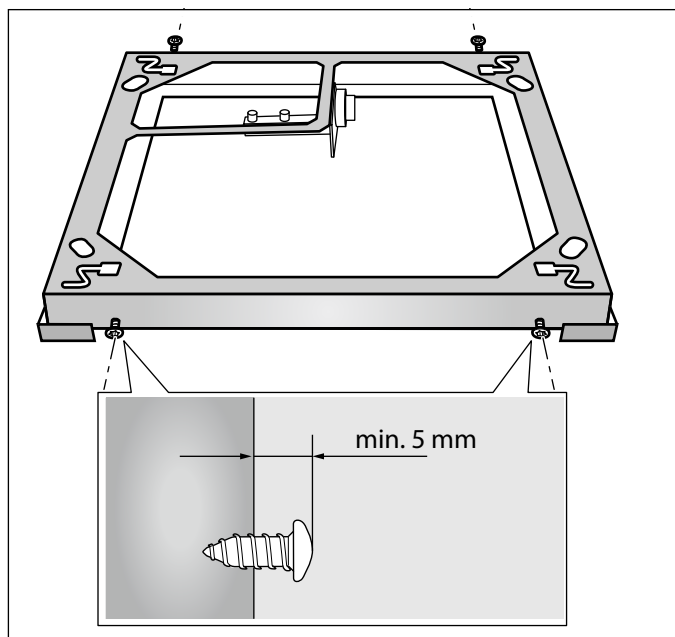

2. Fjern folien fra rammeafdækningen.
3. Tag det aktive kulfilter ud af folien.
4. Luk afdækningen på apparatets overside op, og tag den af **A**, sæt det aktive kulfilter på plads **B**, og luk afdækningen.

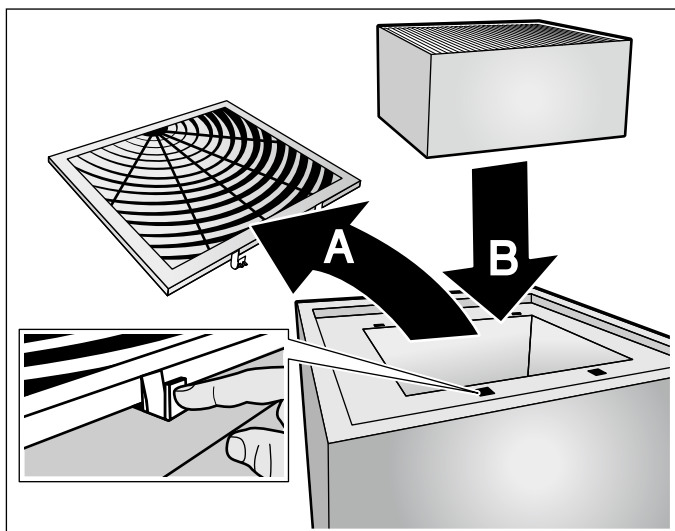

## Montering af ramme

1. Skru to skrue så langt ind, at de stadigvæk stikker 5 - 9 mm ud af loftet **A**.

**Bemærk:** Sørg for, at skrue **A**, rammen **B**, rammeafdækningen **C** og betjeningsdelen **D** bliver placeret korrekt i forhold til hinanden. Betjeningsdelens placering af markeret på skabelonen.

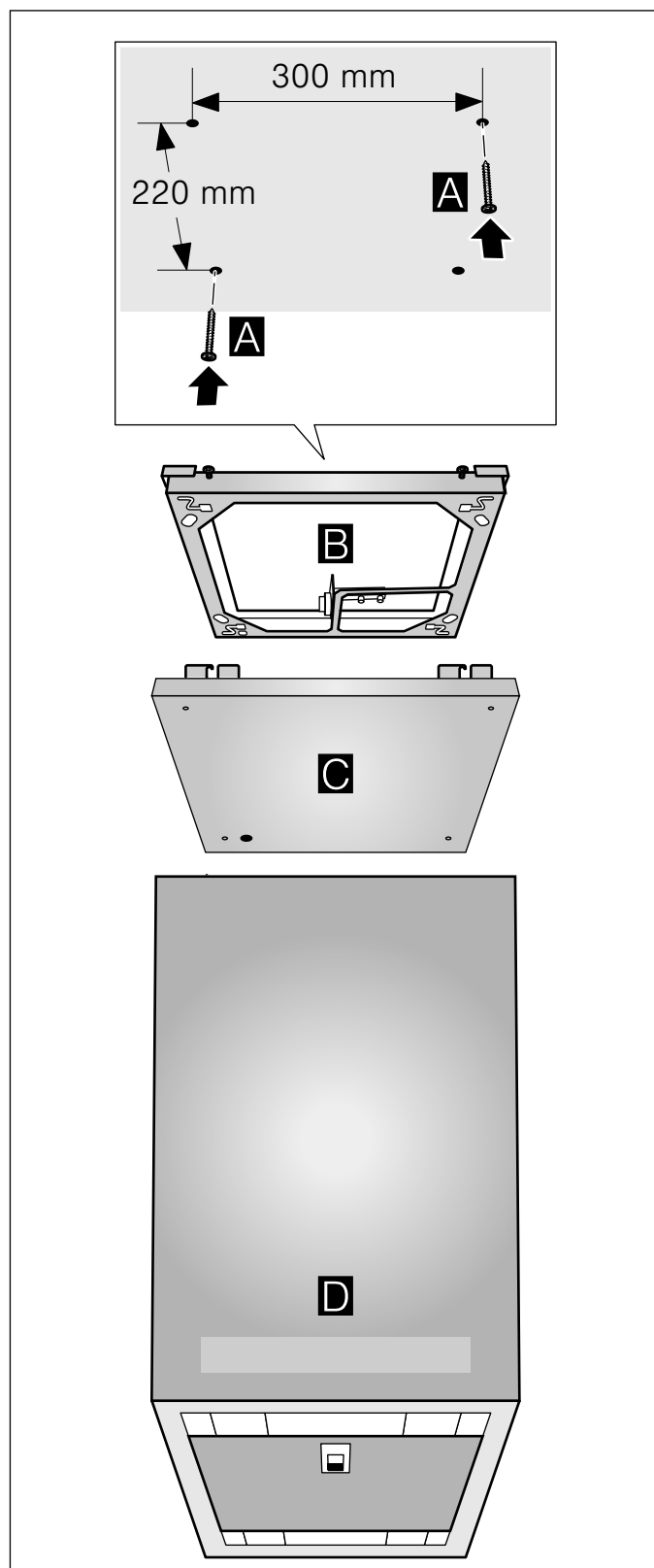

2. Før de to skruer i loftet gennem de dertil beregnede åbninger i rammen **A**. Forskyd rammen, så skruerne kan skrues ind i de nøglehulsformede åbninger **B**.

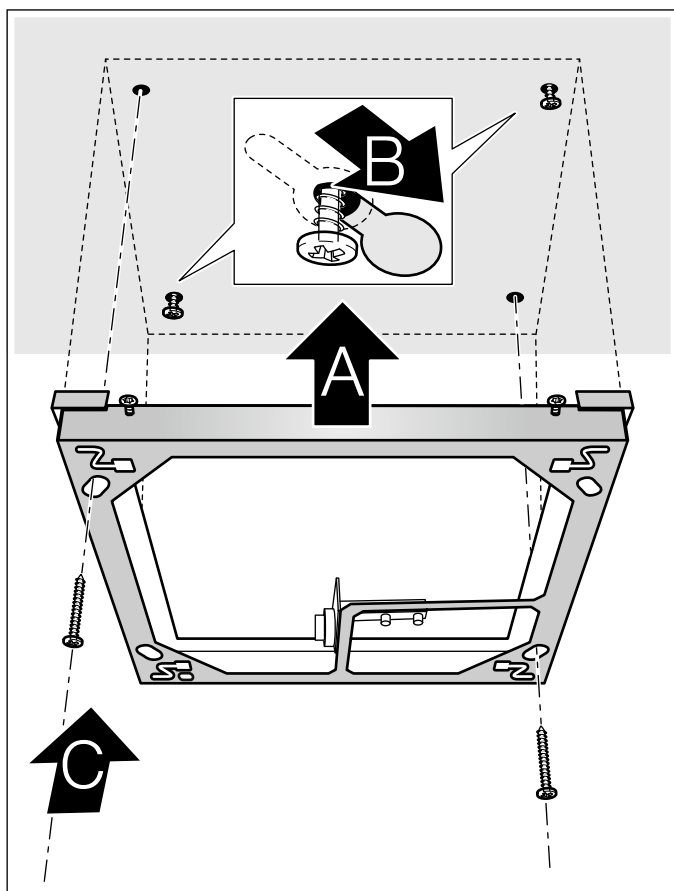

3. Skru rammen fast med to skruer mere. **C** Spænd alle skruer fast til.  
4. Stik de 4 wire ind i åbningerne i rammen, og fastgør dem ved at trække dem gennem 'labyrinten'.

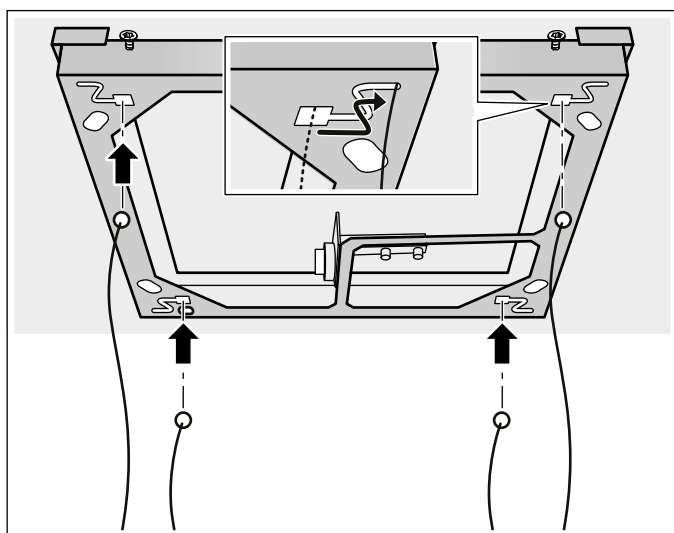

## Etablering af strømtilførsel

### ⚠ Advarsel

#### Fare for elektrisk stød!

Det skal altid være muligt at afbryde strømforsyningen til apparatet. Ved en fast tilslutning skal der være installeret en flerpolet afbryder på installationsstedet med en kontaktafstand på mindst 3 mm. Fast tilslutning må kun udføres af en autoriseret elektriker. Vi anbefaler, at der installeres en fejlstrømsafbryder (FI-afbryder) i apparatets strømforsyningskreds.

**Bemærk:** For korrekt sikringsstørrelse, se den totale belastningsstrøm (i watt) på apparatets typeskilt.

1. Placer apparatet under rammen.
2. Før forsigtigt wirene og netkablet gennem åbningen i rammeafdækningen. Læg rammeafdækningen på apparatet.
3. Hæng apparatet op, og indjuster det, se kapitlet "Ophænge og indjustere apparatet".
4. Træk netkablet gennem åbningen i rammen, og før det gennem trækafastningen.

#### Pas på!

Placer ikke netkablet under rammen indvendig i rammen.

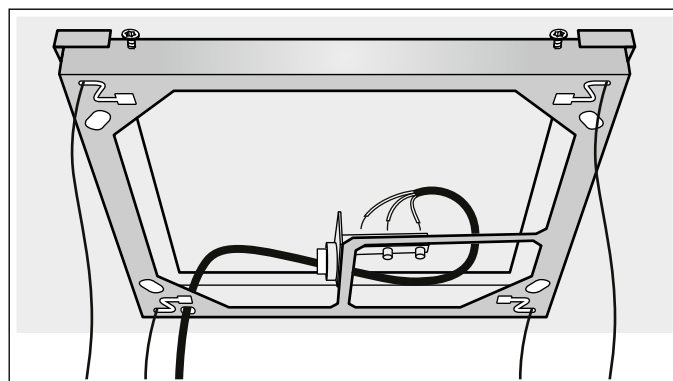

5. Etabler strømtilførslen.

#### Pas på!

Vær opmærksom på betegnelserne på tilslutningsklemmen ved tilslutningen af lederne i nettilslutningsledningen (tilladte ledningstværsnit for tilslutningen: 1□ - 2,5□).

6. Spænd med en gaffelnøgle (SW17) trækafastningen så meget til, at netkablet ikke mere kan forskydes.

## Montage af rammeafdækning

1. Skyd rammeafdækningen opad.

**Bemærk:** Før netkablet gennem åbningen i rammeafdækningen, og træk den om nødvendigt forsigtigt nedad.

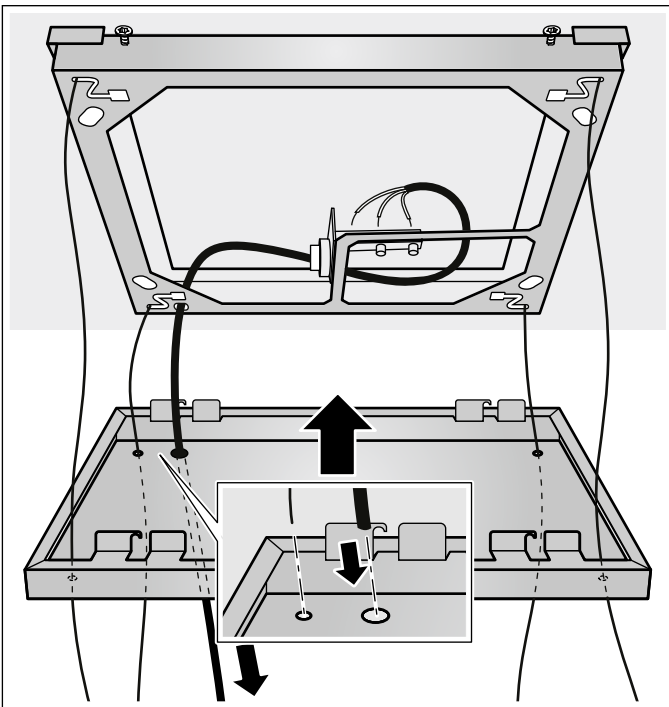

2. Hæng rammeafdækningen på de 4 skruer på rammens kant.

**Bemærk:** Skyd rammeafdækningen ca. 5 mm mod højre, til den går hørbart i indgreb.

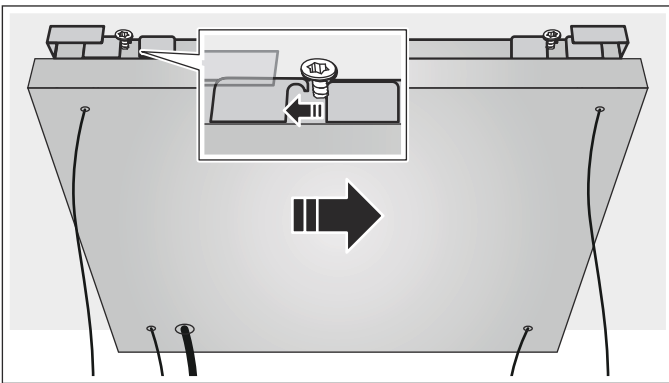

3. Spænd skruerne på rammekanten fast til.
4. Fastgør panelerne på magneterne for at tildække skruerne på rammesiderne.

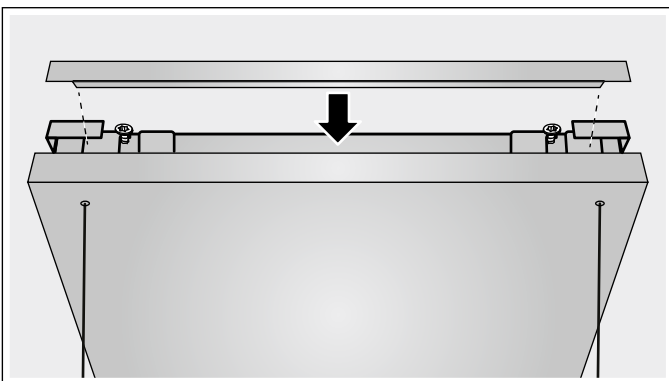

## Ophænge og indjustere emhætte

1. Spænd først wirestrammerne til med en gaffelnøgle, og skru dem derefter ca. 4 omdrejninger ud igen.  
**Bemærk:** Wirestrammerne må ikke åbnes helt. Wirestrammerne kan i givet fald falde ind i apparatet.
2. Løft sammen med en anden person apparatet op, og stik wirerne ind i wirestrammerne på apparatets overside.

**Bemærk:** Wirerne må ikke afkortes.

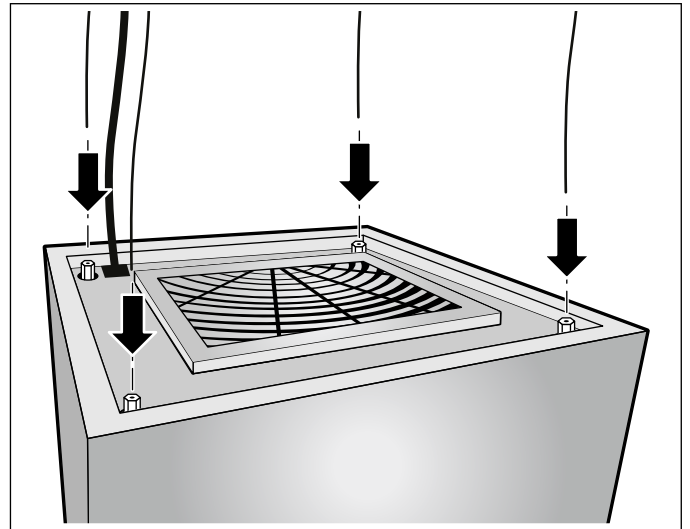

3. Skyd apparatet opad svarende til sikkerhedsafstanden, og indjuster det til vandret.
4. Hvis apparatet om ønsket skal placeres længere nede, skal det først løftes **A**, og wirestrammerne trykkes nedad **B**, så wirerne igen kan trækkes ud af wirestrammerne **C**.

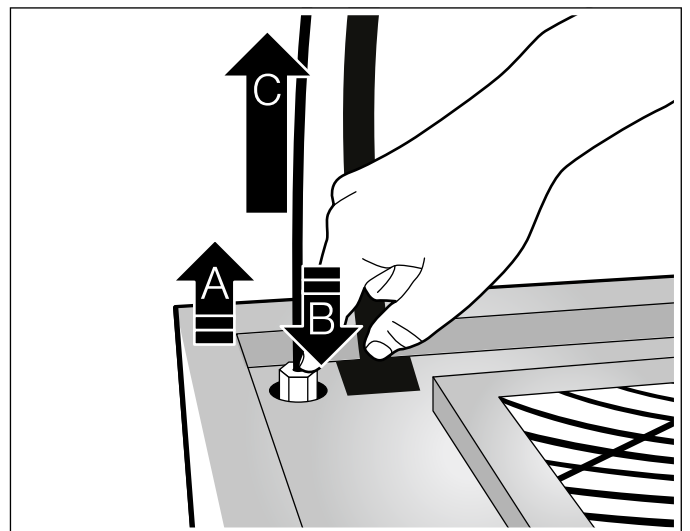

5. Når apparatet er indjusteret til vandret, skal wirestrammerne spændes til med en gaffelnøgle (størrelse 7).

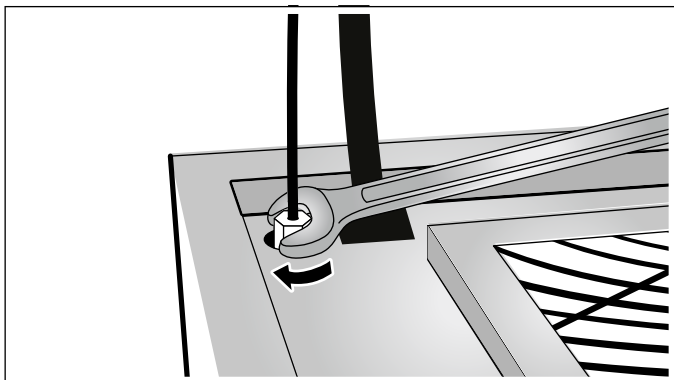



**Robert Bosch Hausgeräte GmbH**

Carl-Wery-Straße 34

81739 München

Germany

**[www.bosch-home.com](http://www.bosch-home.com)**



9001196146

970215