

BSH Hausgeräte GmbH
Carl-Wery-Str. 34, 81739 München, GERMANY

siemens-home.com

יצרן: B.S.H Home Appliances Ltd. תחת רישיון סימן מסחרי של Siemens AG



9001163162
951201



A series of horizontal lines for writing, starting from the top line and extending to the bottom of the page.

לקוחות נכבדים,

אני מקווים, שהוראות הפעלה והתקנה אלה סייעו לכם להפעיל את מכשיר החשמל של SIEMENS ושהוא פועל לשביעות רצונכם.

אם למרות מאמצינו להגיש לכם מוצר מושלם וללא ליקויים, תתגלה תקלה כלשהיא בפעולתו של המכשיר, אנא פנו בכל עת לאחד מסניפי השרות הרשומים על הכריכה האחורית של חוברת זו.

מעבדות השרות והטכנאים המיומנים ישמו להגיש לכם במהירות את כל העזרה הדרושה להחזרת המכשיר לפעולה תקינה. **בהצלחה!**

החברה שומרת לעצמה הזכות לבצע שיפורים או שינויים ללא הודעה מוקדמת.

תחנות שירות

טל': 04-8477111	שרות CSB, שד' ההסתדרות 224 חיפה	צפון מרכז ירושלים דרום
טל': 08-9777222	שרות CSB, המסגר 1, אזור תעשייה צפוני, לוד	
טל': 02-6403000	אלרם, הסדנא 7, תלפיות, ירושלים	
טל': 08-9777222	שרות CSB, יאיר שטרן 18, באר-שבע	
טל': 08-6378616	שרות אקספרס, אזור התעשייה החדש, אילת	
טל': 08-6335311	שרות ששון, הבנאי 3, אילת	

מוקד שרות טלפוני ארצי - 2220*

שירות לקוחות

מרכז שירות הלקוחות שלנו עומד לרשותכם אם המכשיר שלכם זקוק לתיקון. אנו נמצא תמיד פתרון מתאים כדי להימנע מביקורים לא נחוצים של הטכנאים.

מספר E ומספר FD

בעת פנייה למרכז שירות הלקוחות, ציינו את מספר המכשיר שלכם (מספר ה-E) ואת מספר הייצור (מספר ה-FD), כך שנוכל לספק לכם את הסיוע המתאים. לוחית הדירוג הכוללת מספרים אלה נמצאת בצד התחתון של המכשיר.

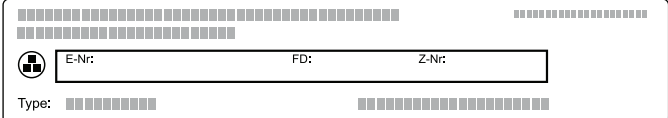

The diagram shows a rectangular device with a grid of dots representing the back cover. A small circular icon with a plus sign is on the left. A horizontal line across the middle contains three labels: 'E-Nr:', 'FD:', and 'Z-Nr:'. Below this line, the word 'Type:' is followed by a grid of dots.

אנו ממליצים לרשום את המספרים האלה ואת מספר הטלפון של שירות הלקוחות בטבלה שלהלן, כדי לחסוך זמן בעת הצורך.

מספר E-Nr	מספר FD
 שירות לקוחות	

שימו לב שיש לשלם עבור ביקור של טכנאי מטעם מרכז שירות הלקוחות במקרה של שימוש שלא כשורה במכשיר, גם במהלך תקופת האחריות.

תוכלו למצוא את פרטי יצירת הקשר ברשימת מרכזי שירות הלקוחות בגב החוברת.

הזמנה של טכנאי שירות וייעוץ לגבי המוצר

IL *2220
(חיוב שיחות בתעריף המקומי או הנייד.)

תוכלו לסמוך על הרמה המקצועית המתקדמת של היצרן. לפיכך, תוכלו להיות בטוחים שהתיקונים מבוצעים על-ידי טכנאי שירות מיומנים המשתמשים בחלקי חילוף מקוריים בלבד.

איתור בעיות ופתרון

אזהרה - סכנת התחשמלות!

תיקונים שבוצעו באופן לקוי מהווים סכנה. אך ורק טכנאים מורשים מטעם מרכז שירות הלקוחות שלנו רשאים לבצע את התיקונים. אם יש תקלה במכשיר, נתקו את כבל החשמל משקע החשמל או הורידו את הנתוך המתאים בתיבת הנתכים. פנו למרכז שירות הלקוחות.

לתקלות רבות יש הסבר פשוט. קראו בבקשה את המידע בטבלה לפני שאתם מתקשרים לשירות הלקוחות. הרכיבים האלקטרוניים של הגריל שלכם נמצאים מתחת ללוח הבקרה. הטמפרטורה באזור זה עשויה לעלות בחדות, מסיבות שונות. הגריל כבה אוטומטית בעת הצורך כדי שהרכיבים האלקטרוניים לא יתחממו יתר על המידה. $F4$ או $F2$ מוצגים לסירוגין עם מחוון החום השירי H או h .

תצוגה	שגיאה	פתרון
תצוגה ריקה	אספקת החשמל נותקה.	בדקו את הנתוך המתאים למכשיר. הפעילו מכשירי חשמל אחרים כדי לבדוק אם ישנה הפסקת חשמל.
כל הסמלים בלוח התצוגה מהבהבים	לחצני הבקרה רטובים או שמונח עליהם חפץ כלשהו.	יבשו את לחצני הבקרה או הסירו מהם את החפץ.
$F4$	הרכיבים האלקטרוניים התחממו יתר על המידה. לכן המכשיר כבה.	המתינו עד שהרכיבים האלקטרוניים יתקררו במידה מספקת. געו בלחצן כלשהו. $F4$ ייכבה.
$F8$	הגריל פעל לאורך זמן רב מדי וכבה מעצמו.	הפעילו שוב את הגריל.
dE הגריל לא מתחמם	מצב הדגמה מופעל.	כיבוי מצב ההדגמה: נתקו את המכשיר למשך 30 שניות מאספקת החשמל (כבו את הנתוך או את המפסק הראשי שבתיבת הנתכים). הפעילו את המכשיר. געו בלחצן בקרה כלשהו במהלך שלוש הדקות הבאות. מצב ההדגמה כבה.

דוח אוטומטי בתצוגות

כשהודעת שגיאה עם האות "E" מופיעה בתצוגה, לדוגמה E0111, כבו את הגריל והדליקו אותו שוב.

אם הייתה זו הודעת שגיאה חד-פעמית, התצוגה תיכבה. אם הודעת השגיאה מופיעה שוב, פנו לשירות הלקוחות וציינו את הודעת השגיאה המדויקת.

ניקוי המכשיר

הניחו למכשיר להתקרר ונקו לאחר כל שימוש. זה ימנע משאריות מזון להישרף. שאריות שנשרפו מספר פעמים ניתן להסיר בקושי רב.

1. הניחו למכשיר להתקרר.
 2. הוציאו את מדף הרשת.
 3. סובבו את גוף החימום כלפי מעלה.
 4. הוציאו את מיכל אבני הלבה ואת אבני הלבה.
 5. השרו שאריות שנשרפו במים ובנוזל שטיפה.
- הערה:** אין לגרד שאריות שנשרפו.

חלק/משטח המכשיר	שיטת ניקוי מומלצת
מדף רשת	הוציאו גושים גדולים של שאריות באמצעות מברשת קרצוף. השרו את מדף הרשת בכיור. נקו באמצעות מברשת קרצוף ונוזל שטיפה ויבשו היטב. השתמשו בג'ל שלנו לניקוי הגריל (הזמנה מס' 00463582) עבור לכלוך עיקש ואל תשטפו אותו למשך שעתיים לפחות, או כל הלילה עבור לכלוך כבד. לאחר מכן שטפו היטב ויבשו. עיינו בהוראות המופיעות על גבי אריזת חומר הניקוי. הערה: אין לנקות במדיח הכלים.
מיכל אבני הלבה ומיכל הגריל	הוציאו את אבני הלבה ורוקנו את המים. נקו בכיור עם מים ונוזל שטיפה באמצעות מברשת קרצוף; יבשו עם מטלית רכה. השרו לכלוך עיקש או השתמשו בג'ל שלנו לניקוי הגריל (הזמנה מס' 00463582) כדי להסיר אותו.
אבני לבה	מעת לעת יבשו את אבני הלבה הלחות מאוד בתנור בטמפרטורה של 200°C. זה ימנע היווצרות של עובש. החליפו את אבני הלבה לאחר שהשחירו. המשמעות היא שאבני הלבה ספוגות בשומן, וזה עשוי ליצור עשן רב במהלך ההפעלה, או לגרום להתלקחות השומן. ניתן להשיג אבני לבה חלופיות אצל הספק המורשה (הזמנה מספר 00291050). שימו לב בעת המילוי מחדש שגוף הגריל אינו מונח ישירות על אבני הלבה.
לוח הבקרה וכיסוי הזכוכית הקרמית	נקו באמצעות מטלית לחה ורכה ונוזל שטיפה; הקפידו שהמטלית לא תהיה רטובה מדי. יבשו באמצעות מטלית רכה.

באמצעות ניקוי ותחזוקה נאותים, הגריל שלכם יישאר נקי וימשיך לתפקד בצורה נאותה ומלאה למשך שנים ארוכות. כאן נסביר כיצד יש לתחזק את הגריל ולנקות אותו באופן נכון. ניתן לקנות חומרי ניקוי ותחזוקה מתאימים ממרכז שירות הלקוחות או בחנות המקוונת שלנו.

⚠ אזהרה - סכנת כוויות!

המכשיר מתחמם במהלך ההפעלה. הניחו למכשיר להתקרר לפני הניקוי.

⚠ אזהרה - סכנת התחשמלות!

אין להשתמש במכשירי ניקוי בלחץ גבוה או בקיטור. אלה עלולים לגרום להתחשמלות.

⚠ אזהרה - סכנת כוויות!

החלקים החיצוניים של המכשיר מתחממים מאד במהלך הפעלתו. אין לגעת בחלקים החמים. שמרו על ילדים במרחק בטוח מהמכשיר.

אין להשתמש בתכשירי ניקוי אלה

- תכשירים שורטים או בעלי פעילות כימית אגרסיבית
- חומרי ניקוי חומציים (לדוגמה, חומץ, חומצת לימון ועוד)
- תכשירי ניקוי המכילים כלור או אחוז גבוה של אלכוהול
- תכשירי ניקוי לתנורים
- מוצרי קרצוף קשים וגסים כגון ספוגים, מברשות או סקוצ'ים
- יש להקפיד ולשטוף היטב ספוגיות או מטליות ניקוי חדשות לפני השימוש הראשון בהן.

שינוי ההגדרות הבסיסיות

על הגריל להיות כבוי.

1. הפעילו את המכשיר.
2. געו בתוך 10 שניות בסמל למשך כ-4 שניות עד שיישמע צליל התראה.



ע-ו / מהבהבים לסירוגין ו-ג מאיר.

3. געו בסמל , כמה פעמים שצריך עד שהמחונן הרצוי יופיע.
4. הגדירו את הערך הרצוי בלוח הבקרה.



5. חזרו על שלבים 3 ו-4 עד שכל ההגדרות הדרושות ישתנו.
6. געו בסמל למשך כ-4 שניות עד שיישמע צליל התראה. ההגדרות נשמרו.

ביטול השינויים

כדי לצאת מההגדרות הבסיסיות, כבו את המכשיר באמצעות המתג הראשי. השינויים לא נשמרים.

הגדרות בסיסיות

למכשיר שלכם יש כמה הגדרות בסיסיות. ניתן להתאים הגדרות אלה לצרכים שלכם.

תצוגה	שימוש
ע0	איפוס ההגדרות הבסיסיות
0	כבוי.*
1	פועל.
ע1	נעילת בטיחות בפני ילדים
0	הפעלה אוטומטית של נעילת הבטיחות בפני ילדים כבויה.*
1	הפעלה אוטומטית של נעילת הבטיחות בפני ילדים מופעלת.
2	הפעלה אוטומטית וידנית של נעילת הבטיחות בפני ילדים כבויה.
ע2	צליל התראה
0	צליל האישור וצליל פעולה שגויה ייכבו (צליל המתג הראשי נשאר פועל תמיד).
1	רק צליל פעולה שגויה יהיה פעיל.
2	רק צליל האישור מופעל.
3	צליל האישור וצליל פעולה שגויה יהיו פעילים שניהם.*
ע3	תצוגת צריכת החשמל (שאלו את חברת החשמל מהו מתח האספקה)
0	תצוגת צריכת החשמל כבויה.*
1	תצוגת צריכת חשמל במתח אספקה של 230V.
3	תצוגת צריכת חשמל במתח אספקה של 220V.
4	תצוגת צריכת חשמל במתח אספקה של 240V.
ע5	כיבוי אוטומטי (ככל שהעוצמה שנבחרה גבוהה יותר, כך פרק הזמן עד לכיבוי המכשיר יהיה ארוך יותר)
0	כיבוי לאחר 2-4 שעות.*
1	כיבוי לאחר 1-2 שעות.
2	כיבוי לאחר 30-60 דקות.
ע6	משך הזמן של צליל סיום פעולת הטיימר
1	10 שניות.*
2	30 שניות.
3	דקה אחת.
ע8	מצב הדגמה
0	כבוי.*
1	פועל. ניתן להפעיל את המכשיר, אבל לא לחמם אותו.

*הגדרה בסיסית

מחווון צריכת חשמל

ניתן להשתמש בפונקציה זו כדי להציג את צריכת החשמל הכוללת מרגע הפעלת הגריל ועד לכיבוי.

מרגע כיבוי הגריל תוצג צריכת החשמל בקילוואט לשעה (לדוגמה 1.87 kWh) למשך 10 שניות.

מידת הדיוק של המידע המוצג תלויה, בין היתר, באיכות המתח של אספקת החשמל.

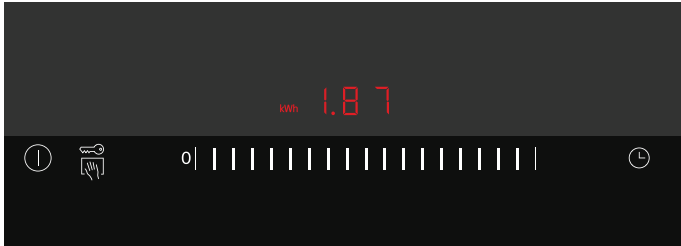

ייתכן שתצוגת צריכת החשמל אינה מופעלת. ← "הגדרות בסיסיות" בעמוד 13

הגנה בשעת ניגוב

כאשר מנגבים את לוח הבקרה בזמן שהגריל פועל, הדבר עלול לגרום לשינוי של ההגדרות שקבעתם.

כדי למנוע זאת, לגריל יש פונקציית הגנה בשעת ניגוב.

הפעלה

געו בסמל  כאשר הגריל מופעל.

נשמעת התראה קולית. המחווון  מאיר. לוח הבקרה ננעל למשך 30 שניות. כעת ניתן לנגב את אזור לוח הבקרה בלי שההגדרות ישתנו עקב כך.

הערה: המתג הראשי אינו נכלל בפונקציית ההגנה בשעת ניגוב. ניתן לכבות את הגריל בכל עת.

כיבוי

געו בסמל .

פונקציית ההגנה בשעת ניגוב כבית.

ניתוק בטיחות אוטומטי

אם מכשיר הופעל למשך זמן רב בלי שיתבצע שינוי כלשהו בהגדרה, יופעל כיבוי אוטומטי. הגריל מפסיק את החימום. $F \text{ } \ominus$ ונורית החיווי של החום השיורי H/h יבהבו לסירוגין בתצוגה. המחונן כבה בעת נגיעה באחד מהבקרים. כעת תוכלו לקבוע הגדרות חדשות. השלב שבו הכיבוי האוטומטי מופעל תלוי בעוצמת הגריל שנבחרה (2 עד 4 שעות).

אפשרויות כוונן זמן

קיימות 2 אפשרויות שונות לקביעת זמן:

- טיימר כללי למטבח
- שעון עצר

טיימר כללי למטבח

ניתן להשתמש בטיימר הכללי למטבח למשך זמן מרבי של 99 דקות. הוא פועל בנפרד מכל הפונקציות האחרות.

קביעת הטיימר הכללי למטבח

1. אם המכשיר כבוי, געו פעם אחת בסמל \ominus ; אם הוא מופעל, געו פעמיים בסמל \ominus . המחונן \ominus מאיר. הסמל min מאיר בתצוגה. **הערה:** כאשר המכשיר מופעל, לחיצה על הסמל \ominus פעם אחת מפעילה את שעון העצר.
2. קבעו את הזמן הרצוי בטווח ההגדרות. הטיימר מתחיל את הספירה לאחור לאחר שניות אחדות.

לאחר שהזמן חלף

לאחר שזמן הבישול חלף, נשמע צליל התראה והסמל \ominus מהבהב בתצוגה למשך 10 שניות. המחונן \ominus מהבהב. געו בסמל כלשהו. המחוננים כבים וצליל ההתראה נפסק.

קביעת הזמן המתאים

השתמשו בסמל \ominus כדי לבחור את הטיימר הכללי למטבח ולאפס את הזמן.

שעון עצר

שעון העצר מציג את הזמן שחלף מאז שהופעל. פונקציית שעון העצר פועלת רק כשהמכשיר מופעל. לאחר שהמכשיר כבה, גם פונקציית שעון העצר כבית. **הערה:** אם הטיימר הכללי למטבח נבחר בנוסף לשעון העצר, ההגדרה תופיע בתצוגת הטיימר למשך 10 שניות. לאחר מכן שעון העצר יוצג שוב.

הפעלה

1. געו בסמל \ominus . \ominus מוצג בתצוגה.
2. געו בלוח הבקרה. התזמון מתחיל. השניות מוצגות במהלך הדקה הראשונה, ולאחר מכן מוצגות דקות.
3. געו בסמל \ominus כדי להציג שוב את תצוגת הטיימר.



כיבוי

1. געו בסמל \ominus .
2. געו בלוח הבקרה. שעון העצר ייכבה. תצוגת הטיימר תיכבה.



נעילת בטיחות בפני ילדים

הגריל מצויד בפונקציית נעילה שמטרתה למנוע מילדים להפעיל בשוגג את הגריל או לשנות את ההגדרות.

הפעלה

1. כבו את המכשיר.
2. געו בסמל  למשך ארבע שניות לפחות. המחווה  מאיר למשך 10 שניות. המכשיר נעול.

כיבוי

געו בסמל  עד שהסמל  יאיר. נעילת הבטיחות בפני ילדים אינה פעילה.

הפעלה אוטומטית של נעילת הבטיחות בפני ילדים

אפשרות זו מפעילה את נעילת הבטיחות בפני ילדים באופן אוטומטי בכל פעם שאתם מכבים את המכשיר.

הפעלה

הפעילו את נעילת הבטיחות האוטומטית בפני ילדים. ← "הגדרות בטיחות" בעמוד 13

עצות וטיפים

- יש לחמם מראש את הגריל תמיד. כך, קרינת החום האינטנסיבית גורמת להיווצרות קרום במהירות ומונעת בריחה של מיצי הבשר.
- לפני הצלייה בגריל, ניתן לצפות או להשרות את הבשר בשמן עמיד בפני חום (לדוגמה, שמן בוטנים). זה משפר את הטעם. הקפידו שלא להשתמש בכמות גדולה מדי של שמן/תחמיץ, אחרת עלולים להיווצר להבות או עשן רב.
- אין להמליח את הבשר לפני הצלייה. אחרת, רכיבים תזונתיים מסיסים ומיצי הבשר עלולים לברוח.
- הניחו את נתחי הבשר ישירות על גבי מדף הרשת. אין להשתמש ברדיד אלומיניום או במגשי צלייה.
- יש להפוך את פריטי המזון על הגריל רק לאחר שניתן להרים אותם בקלות ממדף הרשת. אם הבשר נדבק לגריל, הסיבים נהרסים ומיצי הבשר דולפים החוצה. אין לנקב את הבשר בזמן צלייתו, אחרת מיצי הבשר עשויים לברוח.
- בשר משומר אינו מתאים לצלייה בגריל. עלולה להיווצר תרכובת מזיקה לבריאות.
- יש ליצור חתכים בצלעות על העצמות ובשכבות שומניות מספר פעמים כדי שלא יסתלסלו.
- יש להסיר את השכבות השומניות לאחר הצלייה בגריל ולא לפניה, אחרת הבשר יאבד את המיצים והטעם שלו.
- עוף ייצא פריך ושחום במיוחד אם תמרחו עליו מי מלח או מיץ תפוזים לקראת סוף הצלייה.
- תוכלו להמתיק פירות לפי טעמכם לאחר הצלייה בעזרת דבש, סירופ מייפל או מיץ לימון.
- ניתן לבשל למחצה ירקות שזמן הבישול שלהם ארוך (לדוגמה, קלחי תירס) לפני הנחתם על הגריל.
- פילה דג יש לצלות תחילה על צד העור. צפו את העור בשמן כדי שלא יידבק למדף הרשת.
- מזון צלוי יש להגיש חם. אם תחממו אותו הוא יתקשה.
- טיפות שומן שמטפטפות על גוף הגריל עלולות להתלקח ולגרום במהירות להיווצרות להבות ועשן. מזונות שמנים מאוד יש לצלות מעל אמבט המים כדי למזער את התופעה.

לאחר הצלייה בגריל

סגרו את כיסוי הזכוכית הקרמית לאחר שהגריל התקרר לגמרי. הניחו לאבני לבה לחות להתייבש לגמרי לפני שתסגרו את כיסוי הזכוכית הקרמית, אחרת עשוי להתפתח עובש.

אם המים עדיין חמים בעת ניקוזם, הוסיפו תחילה מים קרים כדי לקרר אותם! כדי לנקז את המים, הניחו מיכל עמיד בפני חום מתחת לברז הניקוז. פתחו את הברז על-ידי סיבוב הידית ב-90° כלפי מטה. לאחר מכן סגרו את הברז על-ידי סיבוב הידית כלפי מעלה עד לעצירתה.

טבלת צלייה בגריל

הערכים שמצינים בטבלה הם בגדר המלצה בלבד ומבוססים על גריל שחומם מראש. הערכים עשויים להשתנות בהתאם לסוג המזון לצלייה בגריל ולכמות שלו.

אין להניח את המזון שמיועד לצלייה על הגריל אלא רק לאחר שזמן החימום מראש חלף.

הפכו את המזון הנצלה פעם אחת לפחות.

הוספת מים

⚠ אזהרה - סכנת צריבה!

אם מים נוגעים במדף הרשת החם או בגוף הגריל במהלך הנחת המזון, ייווצרו אדים חמים. אין להתכופף מעל הגריל בעת הנחת המזון ואין לצקת מים מעל הרכיבים החמים.

אם אין מספיק מים במיכל הגריל, ההגנה מפני התחממות יתר מכבה את המכשיר. לכן חשוב להשגיח על כמות המים במיכל הגריל, ולהוסיף מים אם יש צורך בכך.

הערה: כדי להוסיף מים, אין צורך להסיר את מדף הרשת או להזיז את גוף הגריל. לפני הוספת מים, הניחו לגריל להתקרר במידה מספיקה.

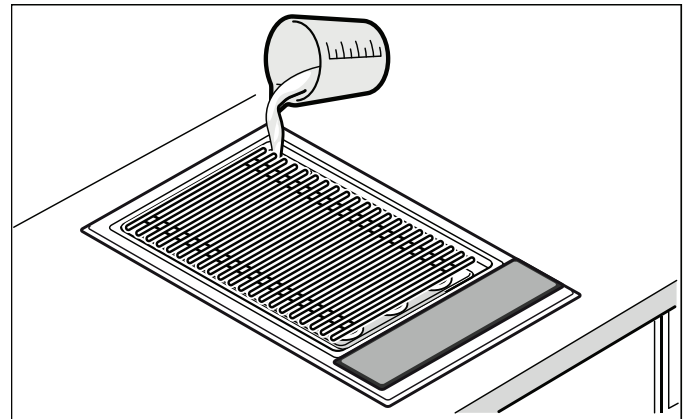

צלייה בגריל עם אבני לבה או בלעדיהן: 0.7 ליטר

מזון לצלייה בגריל	עוצמת הצלייה בגריל על אבני לבה	עוצמת הצלייה בגריל על אמבט מים	משך צלייה בגריל בדקות	מידע
אומצת בקר, מדיום, 3-2 ס"מ	8 - 7	9	10 - 8	
אומצת טי-בון, מדיום רייר, 3 ס"מ	6 - 5	7 - 6	15 - 10	
צלעות טלה, מדיום רייר, 2 ס"מ	5 - 4	6 - 5	15 - 12	
חזה עוף, 2 ס"מ	5 - 4	6 - 5	20 - 15	
כנפי עוף, 100 גרם כל אחת	5 - 4	6 - 5	20 - 15	
נתח הודו דק, ללא פירורי לחם, 2 ס"מ	5 - 4	6 - 5	15 - 12	
סטייק סלמון, 3 ס"מ	3 - 2	4 - 3	25 - 20	יש לשמן את מדף הרשת
סטייק טונה, 2 ס"מ	4 - 3	5 - 4	15 - 10	יש לשמן את מדף הרשת
פורל, שלם, 200 גרם	5 - 4	6 - 5	15 - 12	יש לשמן את העור היטב; לחזור על כך לפני שהופכים
המבורגרים/כדורי בשר, 1 ס"מ	4 - 3	5 - 4	17 - 12	
שיפודי קבב, 100 גרם כל אחד	3 - 2	4 - 3	25 - 17	יש להפוך בתדירות גבוהה
נקניקיה צלוייה בגריל, 100 גרם כל אחת	4 - 3	5 - 4	20 - 10	
ירקות	2 - 1	3 - 2	12 - 8	לדוגמה, חצילים, קישואים החתוכים לפרוסות בעובי 1 ס"מ, פלפלים חתוכים לרבעים

תפעול המכשיר

בסעיף זה תוכלו לגלות כיצד לקבוע את הגדרות המכשיר. בטבלה שלהלן תמצאו המלצות להגדרות המתאימות להכנת מגוון תבשילים.

צלייה בגריל עם מים ואבני לבה

הערה: מלאו את מיכל הגריל במים לפני כל שימוש. אחרת, המכשיר יתחמם יתר על המידה.

כמות המים תלויה ברצונכם להשתמש באבני לבה או לא. אבני הלבה מאחסנים את החום מגוף הגריל, מה שגורם לקרינה עזה של חום ולפיזור אחיד של חום.

מילוי במים ואבני לבה

1. הסירו את מדף הרשת וקפלו את גופי הגריל. הסירו את מיכל אבני הלבה מהמכשיר.
2. ודאו שברז הניקוז סגור.
3. צקו מים לתוך מיכל הגריל.
צלייה בגריל עם אבני לבה: 0.7 ליטר (סימון תחתון)
צלייה בגריל עם אבני לבה: 2.5 ליטר (סימון עליון)

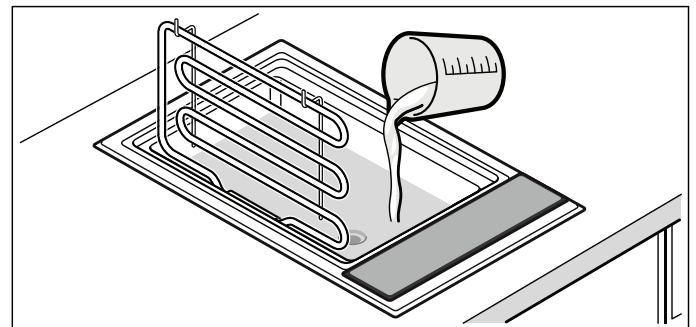

4. כדי לצלות בגריל עם אבני לבה: הסירו את האריזה של אבני הלבה והניחו אותן בתוך מיכל אבני הלבה. הכניסו את מיכל אבני הלבה לתוך המכשיר.

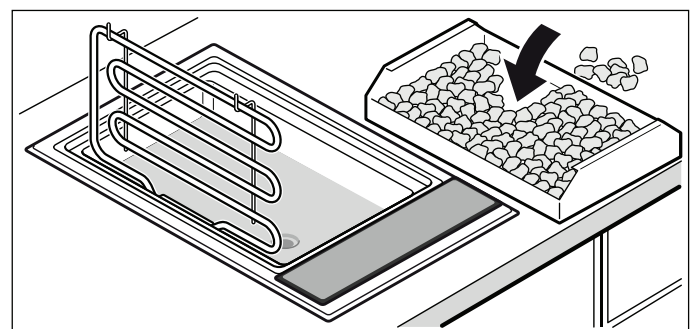

5. קפלו את גוף החימום של הגריל והחזירו את מדף הרשת למקומו.
הגריל מוכן לשימוש.

הפעלה או כיבוי

הערה: המכשיר כבה באופן אוטומטי כאשר עוצמת הגריל נשארת 0 למשך יותר מ-20 שניות.

הפעלה

געו בסמל ①.

נשמעת התראה קולית. המחווון שמעל למתג ההפעלה הראשי יאיר. המכשיר מוכן לשימוש.

כיבוי

געו בסמל ① עד שהמחווון מעל למתג הראשי כבה.

המכשיר כבוי. מחווון החום השיורי ממשיך להאיר עד שהמכשיר התקרר במידה מספיקה.

הגדרת הגריל

קבעו את עוצמת הגריל המבוקשת בלוח הבקרה.

עוצמת גריל 1 = העוצמה הנמוכה ביותר

עוצמת גריל 9 = העוצמה הגבוהה ביותר

הגדרת עוצמת הגריל

1. הפעילו את הגריל באמצעות מתג ההפעלה הראשי ①.
2. החליקו את האצבע על לוח הבקרה עד שעוצמת הגריל הרצויה תופיע בתצוגה.
מחווון החימום מהבהב.

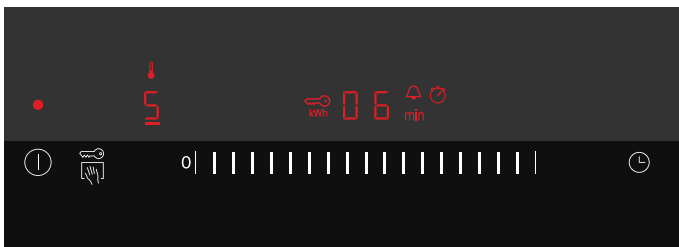

הערה: הגריל מווסת את הטמפרטורה על-ידי הפעלה וכיבוי של גוף הגריל. ייתכן שגוף הגריל גם יופעל וייכבה בעוצמה הגבוהה ביותר.

חימום מראש של הגריל

הניחו מזון על הגריל רק לאחר שזמן החימום מראש חלף. סמל החימום מראש ייכבה. במהלך זמן החימום מראש, הגריל מתחמם בעוצמה מלאה. לאחר מכן, הטמפרטורה מופחתת על-ידי הפעלה וכיבוי של גוף החימום כדי לשמור על טמפרטורה קבועה עבור העוצמה המתאימה.

זמן החימום מראש יכול להיות בין 8 ל-10 דקות, בהתאם לעוצמת הגריל.

הערה: חממו מראש את הגריל הריק למשך 8-12 דקות לכל היותר. זמן חימום מראש ארוך יותר עלול לגרום לכיבוי המכשיר (הגנה מפני התחממות יתר). כבו את המכשיר והניחו לו להתקרר לפני הפעלתו מחדש.

לפני הפעלה ראשונה

בפרק זה תוכלו לקבל את כל המידע הדרוש לכם לפני שתפעילו את הגריל בפעם הראשונה לצורך הכנת מזון. קראו את מידע הבטיחות לפני שתתחילו. ← "הוראות בטיחות חשובות" בעמוד 7

ניקוי המכשיר

לפני השימוש במכשיר ובאביזרים בפעם הראשונה, נקו אותם ביסודיות באמצעות מי סבון חמימים.

חימום הגריל

חממו את הגריל הריק למשך מספר דקות בעוצמה הגבוהה ביותר. פעולה זו תעלים את הריחות החדשים. היווצרות של מעט עשן היא דבר טבעי בעת שימוש בגריל בפעם הראשונה.

בקרות

נגיעה בסמל מפעילה את הפונקציה המתאימה.

הערות

- ההגדרות יישארו ללא שינוי אם תיגעו במספר סמלים בו-זמנית. זה מאפשר לכם לנגב נוזלים שנשפכו על לוח הבקרה.
- יש לדאוג שלחצני הבקרה יהיו יבשים בכל עת. לחות פוגעת בתפקודם.

מחווני חום שיורי

המכשיר מצויד במחווני חום שיורי בעל שני שלבים.

אם האות H מופיעה בתצוגה, המכשיר עדיין חם. לאחר שהמכשיר מתקרר עוד יותר, המחווני משתנה לאות L . המחווני כבה לאחר שהמכשיר התקרר די הצורך.

הכרת המכשיר

בסעיף זה מובא הסבר על המחווונים והבקרים השונים. כאן גם תמצאו מידע על הפונקציות השונות של המכשיר.

גריל אבני הלבה החדש שלכם

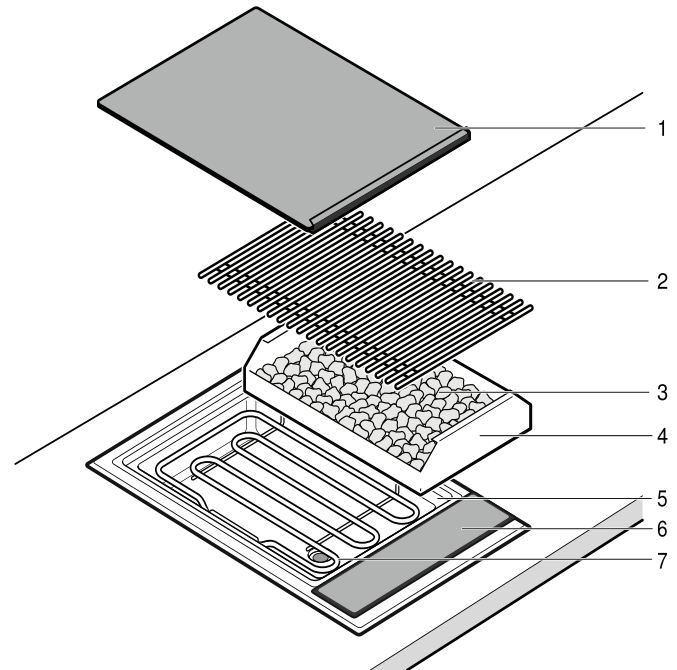

מספר	שם
1	כיסוי זכוכית קרמית
2	מדף רשת
3	אבני לבה
4	מיכל לאבני לבה
5	מיכל גריל (אמבט מים)
6	לוח בקרה
7	גוף הגריל

לוח בקרה

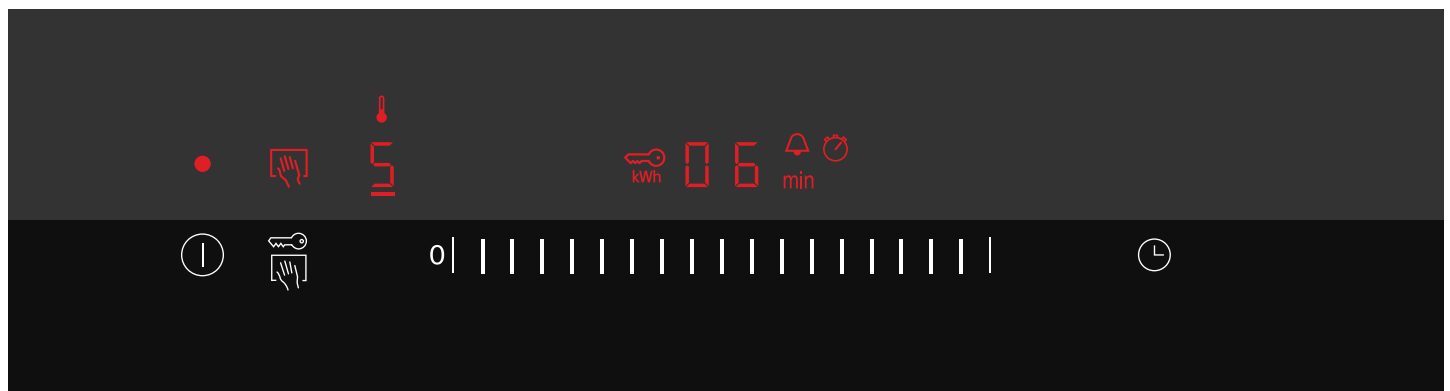

מחווונים	
min	זמן הבישול
	שעון עצר

בקרות	
	הפעלת המכשיר
	הפעלת ההגנה בזמן ניגוב/נעילת הבטיחות בפני ילדים
0	הגדרת עוצמת הגריל/הטיימר הכללי למטבח
	הפעלת הטיימר הכללי למטבח/שעון העצר

מחווונים	
	המכשיר מופעל
	הגנה בשעת ניגוב
	מחוון חימום
0-9	עוצמת הגריל
	נעילת בטיחות בפני ילדים
kWh	מחוון צריכת חשמל
000	זמן הבישול
H/h	חום שיורי
	טיימר כללי למטבח

הגנה על הסביבה

בסעיף זה תוכלו למצוא מידע אודות חיסכון בחשמל והשלכת המכשיר.

עצות לחיסכון בחשמל

- חממו את המכשיר רק עד שיגיע לטמפרטורה הרצויה.
- הפחיתו את דרגת החום של הגריל בזמן.
- בחרו את דרגת החום המתמשך המתאימה של הגריל.
- תבזבזו חשמל אם תבחרו דרגת חום מתמשך גבוהה מדי.
- השתמשו בחום השירוי של הגריל. עבור זמני בישול ארוכים יותר, ניתן לכבות את הגריל 5-10 דקות לפני סיום זמן הבישול.

סילוק ידידותי לסביבה

יש להשליך את חומרי האריזה באופן ידידותי לסביבה.

מכשיר זה עומד בתקנה האירופית 2012/19/EU להשלכת ציוד חשמלי ואלקטרוני (WEEE). התקנה מפרטת את המסגרת הרחבי האיחוד האירופי להחזרה ולמחזור של מכשירים משומשים. 

- אין להשתמש במכשירי ניקוי בלחץ גבוה או בקיטור. אלה עלולים לגרום להתחשמלות.
- מכשיר פגום עלול לגרום להתחשמלות. אין להפעיל מכשיר פגום. נתקו את המכשיר משקע החשמל או הורידו את מפסק הזרם בתיבת הנתיכים. פנו למרכז שירות הלקוחות.

פעולות העלולות לגרום נזק למכשיר

זהירות!

- נזק העלול להיגרם עקב שימוש באביזרים לא מתאימים: יש להשתמש אך ורק באביזרים מקוריים יעודיים. אין להשתמש במגשי צלייה או מכלי אלומיניום. הדבר יגרום נזק לרשת היצוקה.
- אם חפצים קשים או חדים נופלים על משטח הזכוכית הקרמית או על כיסוי הזכוכית הקרמית, עלול להיגרם נזק.

ייעוד השימוש

יש לקרוא הוראות אלה בעיון רב. רק לאחר קריאת ההוראות תוכלו להפעיל את המכשיר בצורה בטוחה ונכונה. שמרו את חוברת ההוראות ואת הוראות ההתקנה לשימוש עתידי או כדי למסור אותן למשתמשים עתידיים.

לאחר פתיחת האריזה, ודאו שלמכשיר לא נגרם שום נזק. אין לחבר את המכשיר אם הוא ניזוק בעת ההובלה.

איש מקצוע מורשה בלבד רשאי להתקין מכשירי חשמל חסרי נתיכים. נזק שייגרם למכשיר עקב חיבור שגוי אינו מכוסה במסגרת האחריות.

מכשיר זה מיועד לשימוש ביתי ופרטי בלבד. יש להשתמש במכשיר רק לצורך הכנת מזון ומשקאות. יש לפקח על תהליך הבישול. יש לפקח על תהליך בישול קצר ללא הפרעות. השתמשו במכשיר רק במרחבים סגורים.

המכשיר מיועד לשימוש עד לגובה של 2000 מטר מעל פני הים.

אין להשתמש בהתקני בטיחות לא מתאימים או במכשירי גריל הכוללים הגנה מפני ילדים. שימוש באמצעים לא מתאימים עלול לגרום לתאונות.

המכשיר אינו מיועד לשימוש עם טיימר חיצוני או שלט רחוק.

מכשיר זה ניתן לשימוש על ידי ילדים מעל גיל 8 ומבוגרים בעלי מוגבלות פיזית, חושית או נפשית, או אנשים חסרי ניסיון או ידע, אך ורק בהשגחת מבוגר האחראי על בטיחותם והמדריך אותם לגבי הפעלת המכשיר באופן בטוח, ולאחר שהם הבינו את הסכנות הכרוכות בהפעלתו.

אין לאפשר לילדים לשחק במכשיר או בסביבתו. אין לאפשר לילדים לנקות את המכשיר או לבצע בו פעולות כלשהן, אלא אם כן הם בני 8 לפחות ונמצאים תחת השגחה.

יש להרחיק ילדים מתחת לגיל 8 למרחק בטוח מהמכשיר ומכבל החשמל.

הוראות בטיחות חשובות

יש להתקין מכשיר זה בהתאם להוראות ההתקנה המצורפות.

⚠️ אזהרה - סכנת שריפה!

- שמן רותח ושומן חם עלולים להתלקח במהירות. לעולם אין להשאיר שמן רותח או שומן חם ללא השגחה. לעולם אין לכבות שמן או שומן בוערים באמצעות מים. כבו את משטח החימום. כבו את הלהבות בזהירות באמצעות מכסה, שמיכה לכיבוי אש או חפץ דומה.
- המכשיר מתחמם מאוד, וחומרים דליקים עלולים להתלקח. לעולם אין לאחסן עצמים דליקים (כגון תרסיסים, תכשירי ניקוי) מתחת למכשיר או בקרבתו. לעולם אין להניח פריטים דליקים על או בתוך המכשיר.
- המכשיר מתחמם מאוד, וחומרים דליקים עלולים להתלקח. אין להשתמש במכשיר זה בפחם או בחומרי דלק דומים.

⚠️ אזהרה - סכנת כוויות!

- החלקים החיצוניים של המכשיר מתחממים מאוד במהלך הפעלתו. אין לגעת בחלקים החמים. שמרו על ילדים במרחק בטוח מהמכשיר.
- טפטופי שומן יכולים להתלקח בקלות במהלך הצלייה בגריל. אל תתכופפו מעל המכשיר. שמרו על מרחק בטוח.
- הגריל נשאר חם למשך זמן ארוך לאחר כיבוי. אין לגעת בגריל למשך 30-45 דקות לאחר כיבוי.
- סגירת מכסה המכשיר בזמן פעולה או כאשר המכשיר חם תגרום להצטברות של חום. יש לסגור את המכסה רק כאשר המכשיר התקרר די צרכו. לעולם אין להפעיל את המכשיר כאשר המכסה שלו סגור. אין להניח מזון על מכסה המכשיר או להשתמש בו כדי לשמור על חומו של המזון.

⚠️ אזהרה - סכנת התחשמלות!

- תיקונים שבוצעו באופן לקוי מהווים סכנה. אך ורק טכנאים מורשים מטעם מרכז שירות הלקוחות שלנו רשאים לבצע את התיקונים. אם יש תקלה במכשיר, נתקו את כבל החשמל משקע החשמל או הורידו את הנתיך המתאים בתיבת הנתיכים. פנו למרכז שירות הלקוחות.
- הבידוד של כבלי החשמל במכשירים חשמליים עלול להינמס במגע עם חלקי מכשיר חמים. יש למנוע מכבלי החשמל של מכשירים חשמליים לגעת בחלקי המכשיר החמים.

תוכן העניינים

- 15. איתור בעיות ופתרון 
- 15. דוח אוטומטי בתצוגות
- 16. שירות לקוחות 
- 16. מספר E ומספר FD

מידע נוסף על מוצרים, אביזרים, חלקי חילוף ושירותים תוכלו למצוא בכתובת www.siemens-home.co.il וכן בחנות המקוונת בכתובת www.siemens-eshop.com

- 4. ייעוד השימוש 
- 4. הוראות בטיחות חשובות 
- 5. פעולות העלולות לגרום נזק למכשיר 
- 5. הגנה על הסביבה 
- 5. עצות לחיסכון בחשמל
- 5. סילוק ידידותי לסביבה
- 6. הכרת המכשיר 
- 6. גריל אבני הלבה החדש שלכם
- 6. לוח בקרה
- 7. בקרים
- 7. מחוון חום שיורי
- 7. לפני הפעלה ראשונה 
- 7. ניקוי המכשיר
- 7. חימום הגריל
- 8. תפעול המכשיר 
- 8. צלייה בגריל עם מים ואבני לבה
- 8. הפעלה או כיבוי
- 8. הגדרת הגריל
- 8. חימום מראש של הגריל
- 9. הוספת מים
- 9. לאחר הצלייה בגריל
- 9. טבלת צלייה בגריל
- 10. עצות וטיפים
- 10. נעילת בטיחות בפני ילדים 
- 10. הפעלה
- 10. כיבוי
- 10. הפעלה אוטומטית של נעילת הבטיחות בפני ילדים
- 11. אפשרויות קביעת זמן 
- 11. טיימר כללי למטבח
- 11. שעון עצר
- 11. ניתוק בטיחות אוטומטי 
- 12. הגנה בשעת ניגוב 
- 12. הפעלה
- 12. כיבוי
- 12. מחוון צריכת חשמל 
- 13. הגדרות בסיסיות 
- 13. שינוי ההגדרות הבסיסיות
- 14. ניקוי 
- 14. אין להשתמש בתכשירי ניקוי אלה
- 14. ניקוי המכשיר

לקוחות נכבדים,

הננו מברכים אתכם עם הצטרפותכם למשפחת רוכשי מכשירי חשמל של חברת SIEMENS .
הוראות הפעלה והתקנה אלה נועדו להסביר ולהנחות כיצד מפעילים מכשיר זה לקבלת התוצאות הטובות ביותר.
אנו משוכנעים כי רכשתם מוצר מהימן מושלם, ומקווים שהוא יפעל לשביעות רצונכם.

שימו לב: הקפידו לקבל תעודת אחריות מקורית של B/S/H.

הערה!

חברת זו מתורגמת מלועזית, והיא מתאימה למספר רב של דגמים שלא בהכרח משווקים בארץ.

כל הזכויות שמורות ל- BSH Home Appliances Group .

התוכן שבמסמך זה הוא הקניין הרוחני הבלעדי של BSH .
BSH שומרת את הזכות הבלעדית לתוכנו, במיוחד במקרה של תקנות פטנטים, פטנטים שימושיים, פטנטי עיצוב ומותגים. כל שכפול של מסמל זה וכל העברה של תוכנו, בכל דרך, הינם אסורים. BSH תפעל בהתאם נגד כל הפרה של זכויותיה.

SIEMENS



גריל חשמלי

ET375FUB1E

siemens-home.com/welcome

הוראות שימוש he

רשמו את
המכשיר
שלכם
באתר