



Register your new Bosch now:
www.bosch-home.com/welcome



**Perilica rublja
WAW28740EU**



BOSCH

hr Upute za uporabu i postavljanje

Vaša nova perilica rublja

Odlučili ste se za perilicu rublja marke Bosch.

Molimo Vas da odvojite nekoliko minuta kako biste pročitali i naučili prednosti Vaše perilice rublja.

Kako bi opravdali visoke standarde marke Bosch, svaka se perilica rublja koja napušta našu tvornicu, provjerava na funkcionalnost i ispravno stanje.

Više informacija o našim proizvodima, dodatnom priboru, rezervnim dijelovima i uslugama, možete dobiti na našoj internet stranici www.bosch-home.com ili kontaktirajte naše službe za korisnike.

Ukoliko se opisuje upotreba i instalacija različitih modela, o razlikama će biti istaknuto na odgovarajućim mjestima.



Perilicu rublja pustite u pogon tek nakon čitanja ovih uputa i uputa za postavljanje.

Informacije o prikazu

Upozorenje!

Ova kombinacija simbola i signalnih riječi upućuje na moguću opasnu situaciju. Ako se ne pridržavate, može dovesti do smrti ili ozljeda.

Pozor!

Ova signalna riječ upućuje na moguću opasnu situaciju. Ako se ne pridržavate, može dovesti do materijalnih šteta i/ili šteta po okoliš.

Napomena / savjet

Napomene za optimalno korištenje uređaja / korisne informacije.

1. 2. 3. / a) b) c)

Koraci su prikazani brojevima ili slovima.

■ / -

Nabrajanja su prikazana kućicom ili crticom.

Sadržaj

| | | | |
|---|----|---|----|
|  Ispravna uporaba | 5 |  Deterdžent | 28 |
|  Sigurnosne upute | 6 | Pravilan odabir deterdženta. | 28 |
| Djeca/ljudi/kućni ljubimci | 6 | Štednja energije i deterdženta. | 28 |
| Ugradnja. | 7 |  Pregled programa | 29 |
| Rad. | 10 | Programi na biraču programa | 29 |
| Čišćenje/održavanje | 11 | ActiveOxygen Refresh  | 34 |
|  Zaštita okoliša | 13 | Štirkanje | 34 |
| Pakiranje/stari uređaj | 13 | Bojenje/Izbjeljivanje. | 34 |
| Upute za uštedu | 13 | Namakanje | 34 |
|  Postavljanje i priključivanje | 14 |  Unaprijed podešene postavke programa | 35 |
| Opseg isporuke | 14 | Temperatura | 35 |
| Sigurnosni naputci | 15 | Broj okretaja centrifuge | 35 |
| Površina za postavljanje | 15 | Gotovo za | 35 |
| Postavljanje na postolje ili na pod s drvenim gredama | 15 |  Dodatne postavke programa | 36 |
| Postavljanje na podest s ladicom | 15 | SpeedPerfect  | 36 |
| Ugradnja uređaja u čajnoj kuhinji | 16 | EcoPerfect  | 36 |
| Skidanje zaštite za transport. | 16 | Pretpranje | 36 |
| Duljine crijeva i vodova. | 17 | Ispiranje plus | 36 |
| Dovod vode | 18 | Zaštita od gužvanja | 36 |
| Odvod vode | 19 | Active Oxygen  | 36 |
| Izravnavanje | 20 | | |
| Električni priključak | 20 | | |
| Prije prve uporabe | 21 | | |
| Transportiranje | 22 | | |
|  Najvažnije ukratko | 23 | | |
|  Upoznavanje Vašeg uređaja | 24 | | |
| Perilica rublja | 24 | | |
| Polje za posluživanje | 25 | | |
| Kontrolna ploča | 26 | | |
|  Rublje | 27 | | |
| Priprema rublja | 27 | | |
| Sortirajte rublje | 27 | | |

| | | | | | |
|--|--|-----------|---|--|-----------|
|  | Upravljanje uređajem | 37 |  | Smetnje - što učiniti? | 46 |
| | Priprema perilice rublja | 37 | | Deblokiranje u nuždi | 46 |
| | Uključivanje stroja/ Biranje programa | 37 | | Naputci u polju za prikaz | 47 |
| | Stavljanje rublja u bubanj | 37 | | Smetnje - što učiniti? | 48 |
| | Doziranje i punjenje deterdženta i sredstva za njegu rublja | 38 |  | Servisna služba | 50 |
| | Promjena unaprijed podešenih postavki programa | 39 |  | Vrijednosti potrošnje | 51 |
| | Odabir dodatnih postavki programa | 39 | | Potrošnja energije i vode, trajanje programa i preostala vlaga glavnih programa pranja | 51 |
| | Početak programa | 39 | | Najefikasniji program za pamučne tkanine | 52 |
| | Zaštita za djecu | 39 |  | Tehnički podatci | 52 |
| | Dodavanje rublja | 40 |  | Jamstvo za Aquastop | 53 |
| | Promjena programa | 40 | | | |
| | Prekid programa | 40 | | | |
| | Kraj programa kod prekida ispiranja | 40 | | | |
| | Kraj programa | 41 | | | |
| | Vađenje rublja/ isključivanje uređaja | 41 | | | |
|  | Postavke stroja | 41 | | | |
| | Aktivirati način podešavanja | 41 | | | |
| | Promjena jačine zvučnog signala | 42 | | | |
| | Odabrati/prekinuti odabir automatskog isključivanja stroja | 42 | | | |
| | Uključivanje/isključivanje signala upozorenja | 42 | | | |
| | Dovršetak načina podešavanja | 42 | | | |
|  | Senzorsko upravljanje | 42 | | | |
| | Automatika količine | 42 | | | |
| | Kontrolni sustav za ravnotežu | 42 | | | |
| | Aqua senzor | 42 | | | |
|  | Čišćenje i održavanje | 43 | | | |
| | Kućište stroja/upravljačko polje | 43 | | | |
| | Bubanj za pranje | 43 | | | |
| | Uklanjanje kamenca | 43 | | | |
| | Ladica za deterdžent i kućište | 44 | | | |
| | Crpka za otpadnu vodu začepljena, pražnjenje u nuždi | 44 | | | |
| | Odvodno crijevo je začepljeno na sifonu | 45 | | | |
| | Sito na dovodu vode začepljeno | 45 | | | |



Ispravna uporaba

- Uređaj je namijenjen isključivo za uporabu u kućanstvu.
- Ne instalirajte i ne rukujte uređajem na mjestima podložnim stvaranju mraza i/ili na otvorenom. Postoji opasnost od oštećenja uređaja ako se zaostala voda u njemu smrzne. Ako se smrznu crijeva, mogu puknuti/rasprsnuti se.
- Uređaj se smije rabiti isključivo za pranje rublja u kućanstvu, odnosno strojno perivih komada rublja i vunenog rublja perivog na ruke (pogledajte naljepnice na komadima rublja). Uporaba uređaja u svrhe izvan namijenjene vrste primjene zabranjena je.
- Uređaj je prikladan za rad na hladnu vodu i s komercijalno dostupnim deterdžentima i proizvodima za njegu (prikladnim za uporabu u perilicama).
- Uređaj je namijenjen za uporabu do maksimalne visine od 4000 metara iznad razine mora.

Prije uključivanja uređaja:

Provjerite ima li vidljivih oštećenja na uređaju. Ne rukujte uređajem ako je oštećen. U slučaju problema, obratite se ovlaštenom distributeru ili našoj službi za korisnike.

Pročitajte i pridržavajte se svih uputa za rukovanje i instalaciju te ostalih informacija priloženih uz uređaj.

Dokumentaciju sačuvajte za daljnju uporabu ili sljedećeg vlasnika.

Sigurnosne upute

Sljedeće sigurnosne informacije i upozorenja donosimo kako bismo spriječili vaše ozljede i materijalnu štetu u vašem okruženju.

Pored toga, potrebno je poduzeti potrebne mjere opreza i postupati oprezno prilikom instalacije, održavanja, čišćenja i rukovanja uređajem.

Djeca/ljudi/kućni ljubimci

Upozorenje Smrtna opasnost!

Djeca i ostale osobe koje ne znaju ocijeniti rizike upotrebe uređaja mogu se ozlijediti ili naći u situacijama opasnim po život. Stoga napominjemo sljedeće:

- Uređaj djeca starija od 8 godina i osobe smanjenih tjelesnih, osjetilnih ili mentalnih sposobnosti, ili osobe koje ne posjeduju potrebno iskustvo ili znanje, smiju upotrebljavati isključivo pod nadzorom i ako su dobili upute za sigurnu upotrebu uređaja te razumiju sve potencijalne rizike upotrebe uređaja.
- Djeca se ne smiju igrati s uređajem.
- Ne dopuštajte djeci čišćenje ili održavanje uređaja bez nadzora.

- Držite djecu mlađu od 3 godine i kućne ljubimce podalje od uređaja.
- Ne ostavljajte uređaj bez nadzora ako se u njegovoj blizini nalaze djeca ili druge osobe koje ne znaju ocijeniti rizike.

Upozorenje Smrtna opasnost!

Djeca se mogu zaključati u uređaju i tako se naći u po život opasnoj situaciji.

- Ne postavljajte uređaj iza vrata jer to može blokirati vrata uređaja ili spriječiti njihovo potpuno zatvaranje.
- Na kraju životnog vijeka uređaja isključite strujni utikač iz utičnice **prije** nego što prerežete strujni kabel, a potom uništite bravu na vratima uređaja.

Upozorenje Opasnost od gušenja!

Ako djeci dozvolite da se igraju s ambalažom/plastičnom folijom ili dijelovima pakiranja, mogu se zapetljati ili ih prevući preko glave i ugušiti se. Držite ambalažu, plastičnu foliju i dijelove ambalaže podalje od djece.

⚠ Upozorenje**Opasnost od trovanja!**

Deterdženti i proizvodi za njegu mogu dovesti do trovanja u slučaju konzumacije.

U slučaju gutanja potražite liječnički savjet. Držite deterdžente i proizvode za njegu izvan dohvata djece.

⚠ Upozorenje**Opasnost od opekotina!**

Stakleni dio vrata postaje vruć prilikom pranja pri visokim temperaturama.

Ne dozvolite djeci da dodiruju vrata uređaja dok su vruća.

⚠ Upozorenje**Nadraženost očiju/kože!**

Deterdženti ili proizvodi za njegu mogu uzrokovati nadražnost u doticaju s očima ili kožom.

Dobro isperite oči/kožu ako dođu u doticaj s deterdžentima ili proizvodima za njegu. Držite deterdžente i proizvode za njegu izvan dohvata djece.

Ugradnja**⚠ Upozorenje****Opasnost od strujnog udara/ požara/materijalne štete/ oštećenja uređaja!**

Nepravilna instalacija uređaja može dovesti do stvaranja opasnih situacija. Provjerite sljedeće:

- Odgovara li napon strujne utičnice nazivnoj vrijednosti napona propisanoj za uređaj (na identifikacijskoj pločici). Je su li priključna opterećenja i potreban zaštitni osigurač navedeni na identifikacijskoj pločici.
- Je li uređaj priključen na izvor izmjenične struje putem nacionalno odobrene i uzemljene utičnice koja je pravilno ugrađena.
- Podudaraju li se strujni utikač i uzemljena utičnica te je li sustav uzemljenja pravilno instaliran.
- Je li poprečni presjek kabela dovoljno velik.
- Je li strujni utikač dostupan u svakom trenutku.
- Ako upotrebljavate učinsku sklopku struje kvara, upotrebljavajte isključivo onu sa sljedećom oznakom: . Prisutnost te oznake jedino je osiguranje da ona ispunjava sve važeće zakonske propise.

 Upozorenje
**Opasnost od strujnog udara/
požara/materijalne štete/
oštećenja uređaja!**

U slučaju izmjene strujnog kabela ili njegovog oštećenja, može doći do strujnog udara, kratkog spoja ili požara uslijed pregrijavanja.

Strujni kabel ne smije biti uvrnut, prignječen, preinačen ili oštećen i ne smije dodirivati izvore topline.

 Upozorenje
**Opasnost od požara/
materijalne štete/oštećenja
uređaja!**

Upotreba produžnih kabela ili dodatnih utičnica sa zaštitom može uzrokovati požar uslijed pregrijavanja ili kratkog spoja. Uređaj priključite izravno u uzemljenu utičnicu koja je pravilno ugrađena. Ne upotrebljavajte produžne kabele, dodatne utičnice sa zaštitom ni višesmjernе spojnikе.

 Upozorenje
**Opasnost od ozljeda/
materijalne štete/oštećenja
uređaja!**

- Uređaj može vibrirati ili se pomicati tijekom rada, što može dovesti do ozljeda ili materijalne štete. Postavite uređaj na čistu, ravnu i čvrstu površinu i pomoću libele poravnajte navojne nožice.
- Ako uređaj prilikom podizanja ili pomicanja uhvatite za neki od izbočenih dijelova (primjerice vrata uređaja), ti se dijelovi mogu odlomiti i uzrokovati ozljede. Ne hvatajte uređaj za neke od njegovih izbočenih dijelova prilikom njegova pomicanja.

 Upozorenje
Opasnost od ozljeda!

- Uređaj je jako težak. Njegovo podizanje može uzrokovati ozljede. Ne podižite uređaj sami.
- Uređaj ima oštre rubove na kojima možete izrezati ruke. Ne hvatajte uređaj za oštre rubove. Prilikom podizanja uređaja nosite zaštitne rukavice.
- Ako crijeva i strujni kabeli nisu pravilno provedeni, može doći do saplitanja, što može uzrokovati ozljede. Crijeva i kabele provedite tako da ne može doći do saplitanja o njih.

Oprez!

Materijalna šteta/oštećenje uređaja

- Ako je tlak vode previsok ili prenizak, uređaj možda neće ispravno raditi, a može doći i do materijalne štete ili oštećenja uređaja.
Provjerite je li tlak vode u vodoopskrbnom sustavu najmanje 100 kPa (1 bar) i ne više od 1000 kPa (10 bara).
- Ako vršite preinake na crijevima za vodu ili su ona oštećena, može doći do materijalne štete ili oštećenja uređaja.
Crijeva za vodu ne smiju biti uvrnuta, prignječena, preinačena ili prerezana.
- Upotreba crijeva drugih marki za priključivanje na dovod vode može uzrokovati materijalnu štetu ili oštećenje uređaja.
Upotrebljavajte isključivo crijeva priložena uz uređaj ili originalna rezervna crijeva.
- Uređaj pri transportu osiguravaju transportne blokade. Ako ne uklonite transportne blokade prije uključivanja uređaja, može doći do oštećenja uređaja. Važno je u potpunosti ukloniti transportne blokade prije prve upotrebe uređaja. Transportne blokade zadržite i spremite odvojeno od uređaja. Važno je ponovno ugraditi transportne blokade prilikom transporta uređaja kako bi se spriječilo njegovo oštećenje u tranzitu.

Rad

Upozorenje **Opasnost od eksplozija/ požara!**

Rublje prethodno tretirano sredstvima za čišćenje koja sadrže otapala, primjerice sredstvima za uklanjanje mrlja/otapalima za čišćenje, može uzrokovati eksploziju u bubnju. Dobro isperite rublje vodom prije pranja u perilici.

Upozorenje **Opasnost od trovanja!**

Može doći do oslobađanja otrovnih plinova iz sredstava za čišćenje koja sadrže otapala, primjerice otapala za čišćenje. Ne upotrebljavajte sredstva za čišćenje koja sadrže otapala.

Upozorenje **Opasnost od ozljeda!**

- Ako se oslonite/sjednete na vrata uređaja dok su otvorena, uređaj se može prevrnuti, što može uzrokovati ozljede. Ne oslanjajte se na vrata uređaja dok su otvorena.
- Ako se popnete na uređaj, gornja ploča može puknuti, što može uzrokovati ozljede. Ne penjite se na uređaj.
- Ako gurnete ruku u bubanj dok se još okreće, možete se ozlijediti. Pričekajte da se bubanj prestane okretati.

Upozorenje **Opasnost od opekotina!**

Prilikom pranja pri visokim temperaturama postoji opasnost od opekotina ako dođete u doticaj s vrućom sapunicom (primjerice prilikom ispuštanja vruće sapunice u umivaonik). Ne stavljajte ruke u vruću sapunicu.

Upozorenje **Iritacija dišnih puteva/očiju!**

Ovaj uređaj pokreće programe s aktivnim kisikom. Aktivni kisik može dovesti do iritacije sluznice i suzenja očiju. Vrata bubnja ne otvarajte pomoću otključavanja u slučaju nužde ako je u tijeku program s aktivnim kisikom. Pričekajte dok se vrata bubnja ne deblokiraju.

Upozorenje **Nadraženost očiju/kože!**

Može doći do raspršivanja deterdženta i proizvoda za njegu ako je ladica za deterdžent otvorena dok stroj radi. Dobro isperite oči/kožu ako dođu u doticaj s deterdžentima ili proizvodima za njegu. U slučaju gutanja potražite liječnički savjet.

Oprez!

Materijalna šteta/oštećenje uređaja

- Ako je količina rublja u uređaju veća do najveće dopuštene, uređaj možda nepravilno raditi, ili može doći do materijalne štete ili oštećenja uređaja.
Ne prekoračujte najveću dopuštenu količinu rublja za sušilicu. Provjerite je li količina rublja sukladna najvećim dopuštenim vrijednostima za svaki od programa. → *Stranica 29*
- Ako sipate pogrešnu količinu deterdženta ili sredstva za čišćenje u uređaj, može doći do materijalne štete ili oštećenja uređaja.
Upotrebljavajte deterdžente/proizvode za njegu/sredstva za čišćenje i omekšivače u skladu s uputama proizvođača.

Čišćenje/održavanje

Upozorenje

Opasnost od smrti!

Uređaj radi na struju. Postoji opasnost od strujnog udara u slučaju dodirivanja dijelova pod naponom. Stoga napominjemo sljedeće:

- Isključite uređaj. Isključite napajanje uređaja (iskopčajte utikač).
- Ne držite strujni utikač mokrim rukama.
- Prilikom iskapčanja strujnog utikača uhvatite sam strujni utikač, a ne strujni kabel, jer u protivnom može doći do oštećenja strujnog kabela.
- Ne vršite tehničke preinake na samom uređaju ili preinake njegovih značajki.
- Popravke i ostale zahvate na uređaju smije provoditi isključivo naša korisnička služba ili električar. Isto vrijedi i za zamjenu strujnog kabela (kada je to potrebno).
- Rezervne strujne kabele možete naručiti kod naše korisničke službe.

Upozorenje

Opasnost od trovanja!

Može doći do oslobađanja otrovnih plinova iz sredstava za čišćenje koja sadrže otapala, primjerice otapala za čišćenje. Ne upotrebljavajte sredstva za čišćenje koja sadrže otapala.

Upozorenje

Opasnost od strujnog udara/ materijalne štete/oštećenja uređaja!

Ako u uređaj prodre vlaga, može doći do kratkog spoja. Ne upotrebljavajte uređaj za pranje pod tlakom niti parni čistač za čišćenje uređaja.

Upozorenje

Opasnost od ozljeda/ materijalne štete/oštećenja uređaja!

Upotreba rezervnih dijelova i opreme drugih marki opasna je i može dovesti do ozljeda, materijalne štete ili oštećenja uređaja.

Iz sigurnosnih razloga upotrebljavajte isključivo originalne rezervne dijelove i dodatnu opremu.

Oprez!

Materijalna šteta/oštećenje uređaja

Sredstva za čišćenje i prethodno tretiranje rublja (primjerice sredstva za uklanjanje mrlja, raspršivači za prepranje itd.) mogu uzrokovati oštećenja ako dođu u doticaj s površinama uređaja. Stoga napominjemo sljedeće:

- Ne dozvolite da ta sredstva dođu u doticaj s površinama uređaja.
- Uređaj čistite isključivo vodom i mekom, vlažnom krpom.
- Odmah uklonite sav deterđent, tragove raspršivača i druge ostatke.



Zaštita okoliša

Pakiranje/stari uređaj



Zbrinite ambalažu na ekološki prihvatljiv način. Ovaj je uređaj označen u skladu s europskom smjernicom 2012/19/EU o otpadnim električnim i elektronskim uređajima (waste electrical and electronic equipment - WEEE). Smjernica određuje okvir za povratak i zbrinjavanje otpadnih uređaja valjan u cijeloj Europskoj Uniji.

Upute za uštedu

- Iskoristite maksimalnu količinu rublja za dotični program. Pregled programa → *Stranica 29*
- Normalno zaprljano rublje perite bez prepranja.
- Kod lagano i normalno zaprljane odjeće možete štedjeti energiju i deterđent. → *Stranica 28*
- Temperature koje možete odabrati odnose se na oznake za održavanje tekstila. Temperature koje se dosegnu u perilici rublja mogu odstupati od onih kako bi se istodobno osigurala optimalna ušteda energije i rezultat pranja.
- **Napomene za potrošnju energije i vode:** → *Stranica 26*
Indikatori vas informiraju o relativnoj visini potrošnje energije odn. vode u odabranim programima. Što više lampica indikatora svijeti, to je potrošnja veća. Potrošnje možete usporediti u programima pri odabiru različitih postavki programa te se po želji odlučiti za onu postavku programa koja štedi energiju odn. vodu.
- **Način za uštedu energije:** rasvjeta polja za prikaz gasi se nakon nekoliko minuta, tipka  treperi. Za uključivanje rasvjete pritisnite bilo koji gumb. Način za uštedu energije se ne aktivira sve dok je program u tijeku.
- **Automatsko isključivanje:** Ukoliko se stroj ne koristi duže vrijeme, isključuje se automatski prije pokretanja programa i nakon završetka programa, kako bi se uštedila energija. Za uključivanje stroja ponovno pritisnite glavni prekidač. Uključivanje / isključivanje funkcije → *Stranica 41*
- Ako će se rublje na kraju sušiti u sušilici rublja izaberite broj okretaja centrifuge sukladno uputama proizvođača sušilice rublja.



Postavljanje i priključivanje

Opseg isporuke

Napomena: Provjerite da na stroju nema transportnih oštećenja. Oštećeni stroj nikada nemojte stavljati u rad. U slučaju primjedbi, obratite se trgovcu kod kojeg ste kupili stroj ili našoj servisnoj službi. → *Stranica 50*

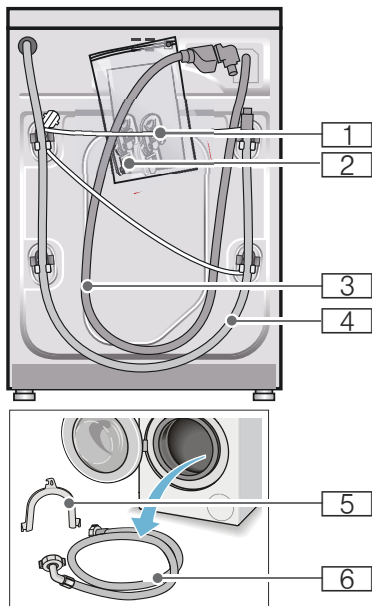

- 1 Mrežni vod
- 2 Vrećica:
 - Upute za upotrebu i postavljanje
 - Popis servisnih službi*
 - Jamstvo*
 - Zaštitne kape za otvore nakon skidanja zaštite za transport
 - Adapter s brtvenom pločicom od 21 mm = 1/2" na 26,4 mm = 3/4" *
- 3 Dovodno crijevo za vodu kod modela Aquastop
- 4 Odvodno crijevo za vodu
- 5 Koljeno za fiksiranje odvodnog crijeva za vodu*
- 6 Dovodno crijevo za vodu kod modela standard/Aqua-Secure ovisno o modelu

*

Dodatno je kod priključivanja odvodnog crijeva za vodu na sifon potrebna crijevna obujmica \varnothing 24 - 40 mm (u specijaliziranoj trgovini).

Korisni alati

- Libela za izravnavanje
- Ključ za vijke s:
 - Veličina ključa 13 za otpuštanje zaštite za transport i
 - veličina ključa 17 za izravnavanje nožica stroja

Sigurnosni naputci



Upozorenje

Opasnost od ozljede!

- Perilica rublja vrlo je teška. Budite oprezni pri podizanju/transportu perilice rublja.
- Kod podizanja perilice rublja na isturenim dijelovima (npr. za prozor za punjenje), sastavni bi dijelovi mogli napuknuti te tako uzrokovati ozljede. Prilikom podizanja perilice rublja ne hvatajte za isturene dijelove.
- Uslijed nepravilno postavljenih crijeva i vodova postoji opasnost od spoticanja i ozljeda. Crijeva i vodove polažite tako da ne postoji opasnost od spoticanja.

Oprez!

Oštećenja na uređaju

Smrznuta se crijeva mogu rastrgati ili puknuti.

Perilicu rublja ne postavljajte na otvorenom i/ili na mjestima na kojima postoji opasnost od smrzavanja.

Oprez!

Štete od vode

Priključna mjesta za dovodna i odvodna crijeva za vodu su pod visokim pritiskom vode. Kako biste spriječili istjecanje te nastanak šteta od vode, obvezno poštujujte upute u ovom poglavlju.

Napomene

- Dodatno uz ovdje navedene naputke valja obratiti pozornost i na posebne propise koji su na snazi tvrtki nadležnih za vodoopskrbu te distributera električne energije.
- Ukoliko niste sigurni, priključivanje uređaja prepustite stručnjaku.

Površina za postavljanje

Napomena: Stabilnost je važna kako perilica rublja ne bi "hodala"!

- Površina za postavljanje mora biti čvrsta i ravna.
- Nisu prikladni meki podovi/podne obloge.

Postavljanje na postolje ili na pod s drvenim gredama

Oprez!

Oštećenja na uređaju

Perilica rublja može tijekom centrifugiranja "hodati" i prevrnuti se/pasti s postolja.

Nožice uređaja obvezno pričvrstite spojnicom.

Narudžbeni br. WMZ 2200, WX 9756, Z 7080X0

Napomena: Kod poda s drvenim gredama perilicu rublja postavite:

- ukoliko je moguće u kutu,
- na drvenu ploču otpornu na vodu (debljine min. 30 mm) koja je vijcima pričvršćena za pod.

Postavljanje na podest s ladicom

Br- narudžbe podesta: WMZ 20490, WZ 20490, WZ 20510, WZ 20520

Ugradnja uređaja u čajnoj kuhinji

⚠ Upozorenje **Opasnost po život!**

U slučaju kontakta s dijelovima koji provode napon postoji opasnost od strujnog udara.

Ne skidajte pokrovnu ploču uređaja.

Napomene

- Potrebna dubina niše je 60 cm.
- Perilicu rublja postavljajte isključivo ispod kompaktne radne ploče, koja je čvrsto povezana sa susjednim elementima.

Skidanje zaštite za transport

Oprez!

Oštećenja na uređaju

- Stroj je za transport zaštićen pomoću zaštite za transport. Neuklonjena zaštita za transport mogla bi tijekom rada stroja oštetiti bubanj.
- Prije prve uporabe, svakako se pobrinite da u potpunosti izvadite sve 4 zaštite za transport. Pohranite ih.
- Kako biste kod nekog kasnijeg transporta uređaja izbjegli oštećenja, ugradite zaštite prije transportiranja uređaja.

Napomena: Sačuvajte vijke i čahure.

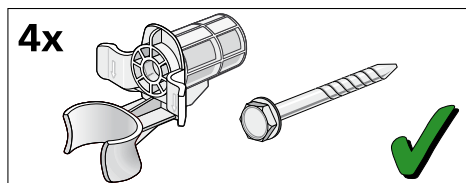

1. Crijeva izvadite iz držača.

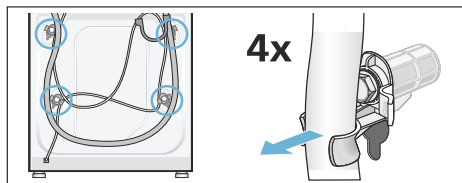

2. Odvijte sva 4 vijke zaštite za transport pomoću ključa za vijke SW13 i izvadite ih. Skinite čahure. Pritom izvadite mrežni vod iz držača.

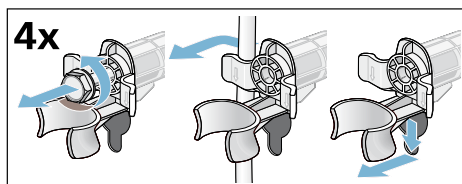

3. Stavite poklopce. Poklopce zatvorite snažnim pritiskom na kuku.

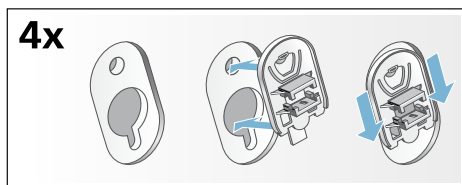

Duljine crijeva i vodova

■ Priključak s lijeve strane

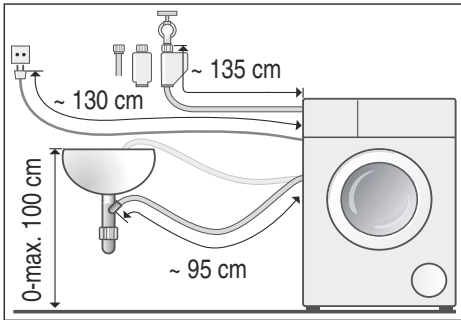

■ Priključak s desne strane

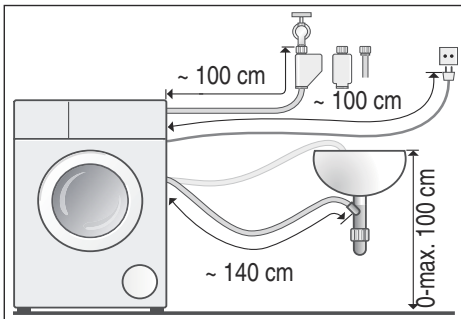

Savjet: U specijaliziranoj trgovini/
servisnoj službi raspoloživi su:

- produžetak za Aqua-Stop- odn. dovodno crijevo za hladnu vodu (oko 2,50 m); Narudžbeni br. WMZ2380, WZ10130, CZ11350, Z7070X0
- duže dovodno crijevo (oko 2,20 m) za model standard, broj dijela za servis: 00353925

Dovod vode

Upozorenje Opasnost po život!

U slučaju kontakta s dijelovima koji provode napon postoji opasnost od strujnog udara.

Aquastop sigurnosni ventil ne uranjajte u vodu (sadrži električni ventil).

Napomene

- Perilica rublja smije se priključiti isključivo na hladnu, pitku vodu.
- Stroj ne priključujte na miješalicu za vodu bestlačnog bojlera.
- Koristite samo dovodno crijevo koje je isporučeno zajedno s uređajem ili crijevo koje ste nabavili u ovlaštenoj specijaliziranoj trgovini, nemojte koristiti rabljeno crijevo.
- Crijevo za dovod vode ne savijajte i ne stiskajte.
- Crijevo za dovod vode ne mijenjajte (kratite, režite)(stabilnost nije više zajamčena).
- Vijčane spojeve zatežite samo rukom. Ukoliko vijčani spoj prejako zategnete alatom (kliještima), postoji opasnost od oštećenja navoja.
- Kod priključivanja na slavinu za vodu 21 mm = 1/2", prvo montirajte adapter* s brtvenom pločicom od 21 mm = 1/2" na 26,4 mm = 3/4".
* isporučeno ovisno o modelu

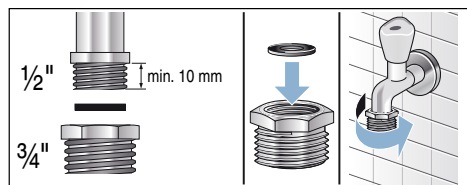

Optimalni tlak vode u vodovodnoj mreži

minimalno 100 kPa (1 bar)

maksimalno 1000 kPa (10 bar)

Kod otvorene slavine za vodu teče najmanje 8l/min.

Kod većeg tlaka vode predspojite ventil za redukciju tlaka.

Priključak

Priključite dovodno crijevo za vodu na slavinu za vodu (3/4" = 26,4 mm) i na uređaj (kod modela s Aquastop nije potrebno, fiksno instalirano):

- Model: **Standard**

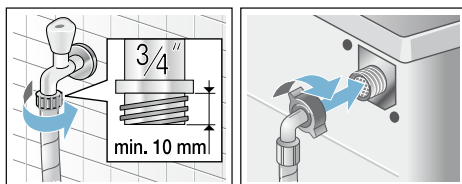

- Model: **Aqua-Secure**

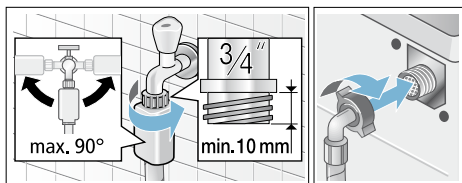

- Model: **Aquastop**

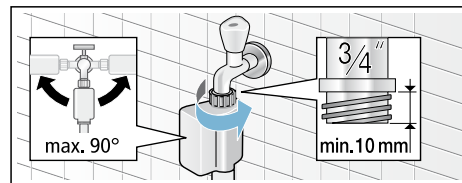

Napomena: Slavinu za vodu oprezno otvorite te pritom provjeravajte zabrtvljenost priključnih mjesta. Vijčani spoj je pod vodovodnim tlakom.

Odvod vode

Upozorenje

Opasnost od opekline vrućom parom!

Kod pranja na visokim temperaturama može doći do kontakta s vrućom sapunicom, npr. kod ispumpavanja vruće sapunice u umivaonik što može uzrokovati opekline.

Ne dodirujte vruću sapunicu.

Oprez!

Štete od vode

U slučaju da odvodno crijevo zbog visokog pritiska vode prilikom ispumpavanja vode klizne iz umivaonika ili iz priključnog mjesta, voda koja istječe može uzrokovati oštećenja.

Odvodno crijevo zaštitite od iskliznuća.

Oprez!

Oštećenja na stroju/oštećenja na tkanini

Ukoliko se kraj odvodnog crijeva uroni u ispumpanu vodu, postoji mogućnost da se voda usiše natrag u uređaj te tako ošteti uređaj/rublje.

Pazite da:

- čep za zatvaranje ne zatvara odvod umivaonika.
- da kraj odvodnog crijeva ne bude uronjen u ispumpanu vodu.
- da voda dovoljno brzo otječe.

Napomena: Odvodno crijevo za vodu ne presavijajte i ne rastežite.

Priključak

■ Odvod u umivaonik

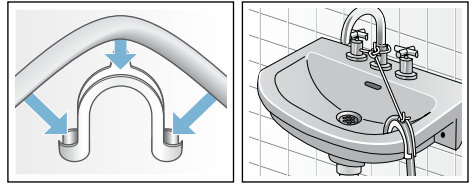

■ Odvod u sifon

Priključno mjesto mora biti zaštićeno obujmicom crijeva, Ø 24- 40 mm (specijalizirana trgovina) .

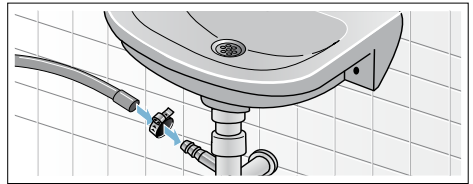

■ Odvod u plastičnu cijev s gumenom spojnicom ili u slivnik

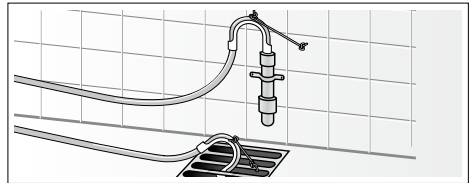

Izravnavanje

Uređaj izravnajte pomoću libele.

Pojava jakog šuma, vibracije te "hodanje" mogu biti posljedica lošeg izravnavanja!

1. Protumatice popuštati ključem za vijke veličine 17 u smjeru kazaljke na satu.
2. Izravnanje perilice rublja provjerite pomoću libele i po potrebi korigirajte. Visinu promijenite okretanjem podesivih nožica stroja. Sve četiri podesive nožice stroja moraju čvrsto stajati na tlu.
3. Protumatice svih četiriju nožica stroja zategnuti ručno ključem za vijke veličine 17 na kućište. Pritom čvrsto držite podesivu nožicu a visinu nemojte podešavati.

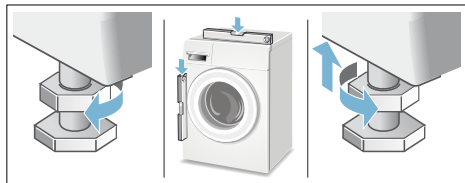

Električni priključak

Upozorenje **Opasnost po život!**

U slučaju kontakta s dijelovima koji provode napon postoji opasnost od strujnog udara.

- Mrežne utikače nikada ne dodirujte vlažnim rukama.
- Mrežni vod uvijek povlačite za utikač a nikada za vod budući da bi se u suprotnom mogao oštetiti.
- Mrežni utikač nikada ne izvlačite tijekom rada.

Poštujte slijedeće napomene i uvjerite se da:

Napomene

- Mrežni napon i naponske vrijednosti na perilici rublja (pločica stroja) moraju biti sukladne sa stvarnim naponom.
Vrijednost priključivanja kao i potrebni osigurač navedeni su na pločici stroja.
- Perilicu rublja priključujte isključivo na izmjeničnu struju i preko propisno postavljene utičnice sa zaštitnim kontaktom.
- mrežni utikač i utičnica međusobno odgovaraju.
- je presjek voda dostatan.
- je sustav za uzemljenje propisno instaliran.
- promjenu mrežnog voda (ukoliko je potrebno) smije vršiti samo ovlašteni električar. Zamjenski mrežni vod moguće je nabaviti u servisnoj službi.
- ne smiju se koristiti višestruke utičnice/-spojnice i produžni kabeli.
- u slučaju korištenja zaštitne strujne sklopke koristite samo onu vrstu koja ima ovu oznaku .
Samo ovaj znak jamči ispunjavanje trenutno važećih propisa.
- utikač mora uvijek biti dostupan.
- da mrežni vod nije savijen, prignječen, promijenjen prerezan.
- da mrežni vod ne dolazi u dodir s izvorima topline.

Prije prve uporabe

Prije napuštanja tvornice perilica rublja je temeljito provjerena. Kako biste uklonili eventualne ostatke vode koji su nastali prilikom testiranja, prije prvog pranja perite **bez** rublja.

Napomene

- Perilica rublja **mora biti stručno postavljena i priključena**. od → *Stranica 14*
- Nikada ne stavljajte u rad perilicu rublja koja je oštećena. Obavijestite Vašu servisnu službu.

Pripremni radovi:

1. Provjerite uređaj.
2. Skinite zaštitnu foliju s upravljačke ploče.
3. Utaknite mrežni utikač.
4. Otvorite slavinu za vodu.

Pokrenite program bez umetanja rublja:

1. Uključite uređaj.
2. Zatvorite vrata bubnja (Ne stavljajte rublje!).
3. Namjestite program **Čišćenje bubnja 90 °C**.
4. Otvorite ladicu za deterdžent.
5. Napunite oko 1 litre vode u odjeljak **II**.
6. Napunite deterdžent u prašku u odjeljak **II**.

- Napomena:** Kako biste spriječili stvaranje pjene, koristite samo polovicu količine deterdženta koju je preporučio proizvođač deterdženta. Ne upotrebljavajte sredstvo za pranje vune ili osjetljivog rublja.
7. Zatvorite ladicu za deterdžent.
 8. Odaberite tipku .
 9. Nakon završetka programa isključite uređaj.

Vaša perilica rublja je sada spremna za rad.

Transportiranje

npr. kod preseljenja

Pripremni radovi:

1. Zatvorite slavinu za vodu.
2. Smanjite tlak vode u dovodnom crijevu: → *Stranica 45*; čišćenje i održavanje - sito u dovodu vode začepljeno
3. Perilicu rublja isključite iz strujne mreže.
4. Za ispuštanje preostale otpadne vode: → *Stranica 44*; Očistite i pričekajte - Crpka za otpadnu vodu začepljena, pražnjenje u nuždi
5. Demontirajte crijeva.

Ugradnja zaštite za transport:

1. Skinite poklopce i pospremite ih. Ukoliko je potrebno koristite odvijač.

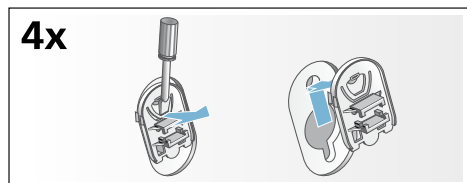

2. Umetnite sve 4 čahure. Mrežni vod pričvrstite za držače. Umetnite vijke zaštite za transport i pritegnite ih pomoću ključa za vijke SW13.

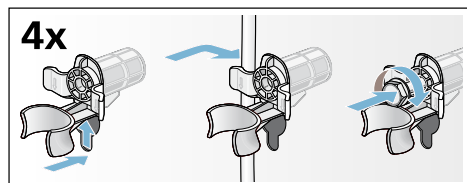

Prije puštanja u pogon:

Napomene

- **obavezno** skinite zaštitu za transport!
- dolijte oko 1 litru vode u komoru **II**, odaberite program **Izbacivanje vode** i pokrenite ga. Tako ćete spriječiti da pri sljedećemu pranju sredstvo za pranje ne bi nepotrebno otišlo u odvod.

Najvažnije ukratko

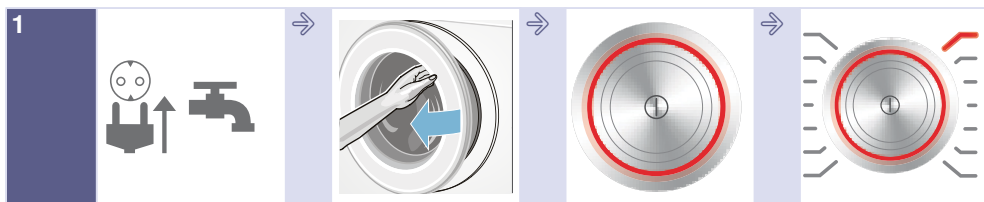

Utaknite mrežni utikač. Otvoriti slavinu.

Otvorite prozor za punjenje.

Za uključivanje pritisnite tipku .

Izaberite program npr. **Pamuk**.



Sortirajte rublje.

Poštujte maks. količinu punjenja (ovisno o modelu) na polju za prikaz.

Umetnite rublje.

Zatvorite prozor za punjenje.

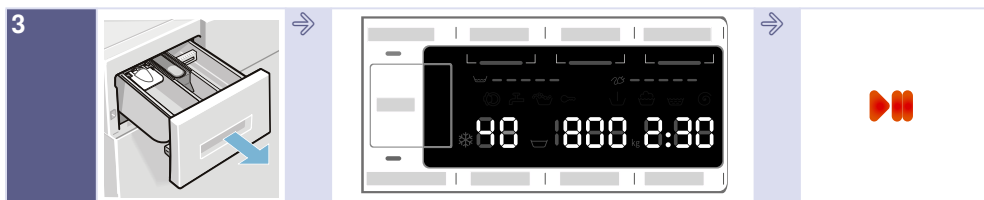

Napunite deterđent.

Po potrebi promijenite unaprijed podešene programske postavke i/ili odaberite dodatne postavke.

Pokrenite program.

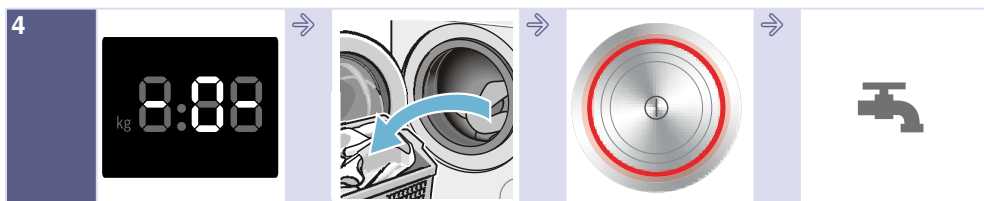

Kraj programa

Otvorite prozor za punjenje i izvadite rublje.

Za isključivanje pritisnite tipku .

Zatvorite slavinu (kod modela bez Aquastop).

Upoznavanje Vašeg uređaja

Perilica rublja

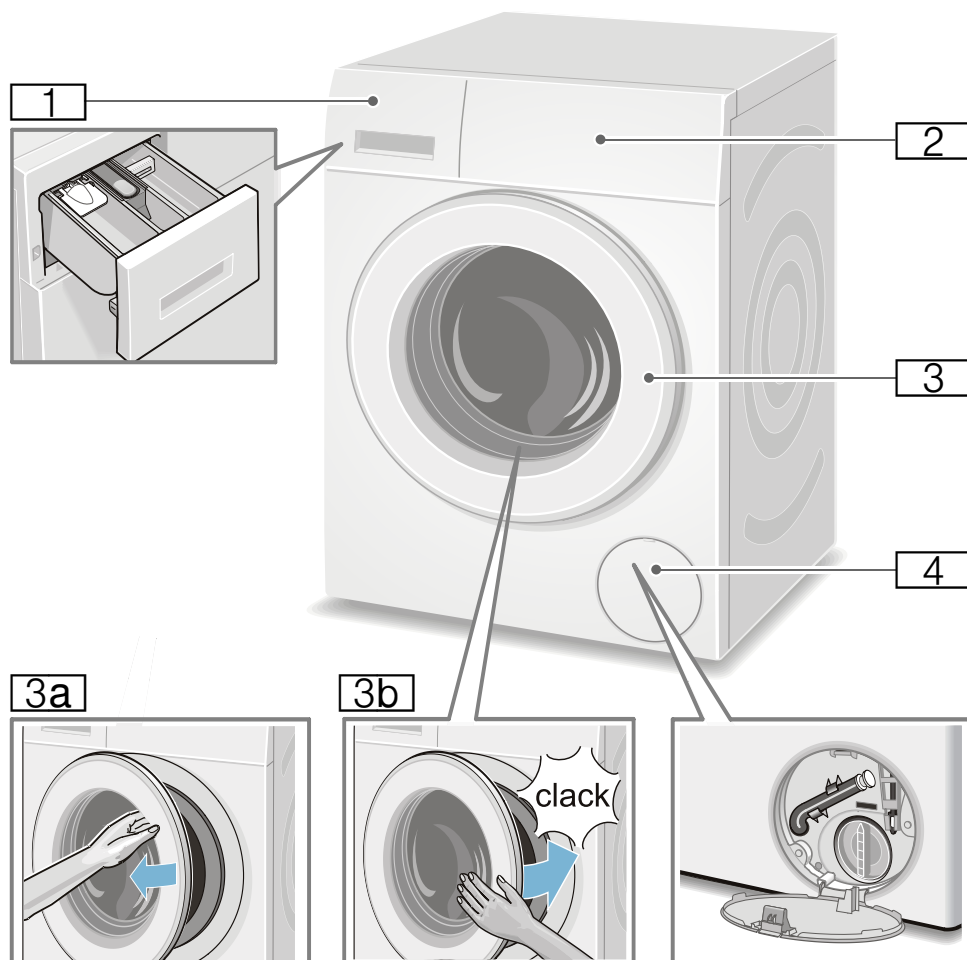

1 Ladica za deterdžent
→ *Stranica 38*

2 Upravljačko polje/Kontrolna ploča

3 Prozor za punjenje s ručicom prozora

3a Otvaranje prozora za punjenje

3b Zatvaranje prozora za punjenje

4 Servisna zaklopka

Polje za posluživanje

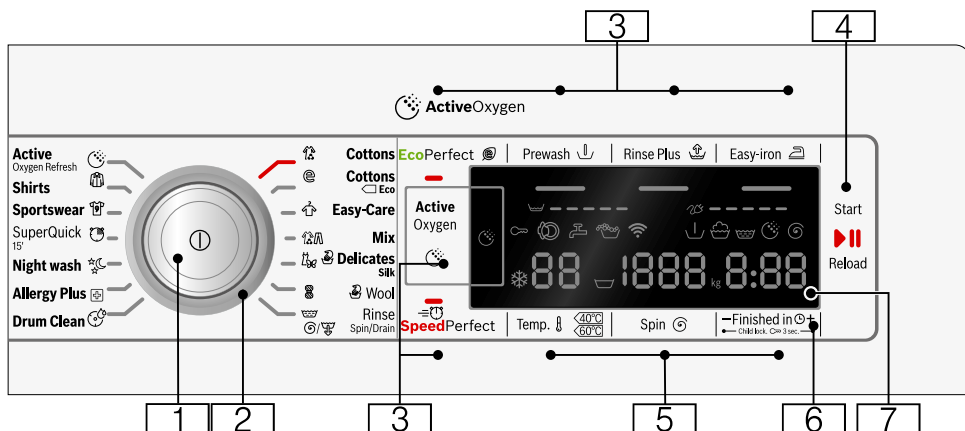

Napomena: Sve tipke (osim glavnog prekidača) su osjetljive su, dovoljno je lagano ih dodirnuti.

1 Glavni prekidač

za uključivanje/isključivanje perilice rublja:
Pritisnite tipku ①.

2 Selektor programa

za odabir programa.
Pregled programa → *Stranica 29*

3 dodatne postavke programa:



→ *Stranica 36*

- SpeedPerfect ,
- EcoPerfect ,
- Pretpranje (Prewash ,
- Ispiranje plus (Rinse Plus ,
- Zaštita od gužvanja (Easy-iron ,
- Active Oxygen 



4 Tipka za:

- pokretanje programa,
- zaustavljanje programa, npr. dodavanje rublja
→ *Stranica 40*,
- prekid programa
→ *Stranica 40*

5 Promjena pred-postavki programa: → *Stranica 35*

- Temperatura (Temp. ,
- Broj okretaja centrifuge (Spin ,
- Gotovo za (Finished in )

6 Zaštita za djecu

(Child lock. ) 3 sec.)
aktiviranje/deaktiviranje protiv nehotičnih promjena podešenih funkcija:
U tu svrhu istovremeno pritisnete tipke **Gotovo za** (Finished in ) + i - oko 3 sek.
→ *Stranica 39*

7 Kontrolna ploča za postavke i informacije. → *Stranica 26*

Kontrolna ploča

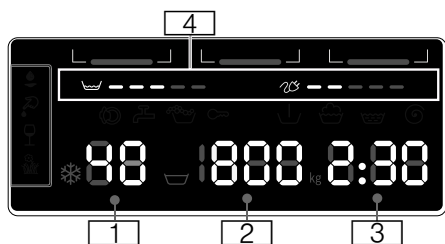

Pred-postavke programa:

- 1 **Temperatura** u °C
* - 90 (* = hladno)
- 2 **Broj okretaja centrifuge** u okr./min,
▽, 0 - 1600*;
* maks. broj okretaja centrifuge ovisno o odabranom programu i modelu,
 - bez centrifugiranja, samo isumpavanje → *Stranica 35*,
 - ▽ = prekid ispiranja → *Stranica 35*
- 3 **Gotovo za**
npr. 2:30;
Trajanje programa ovisno o odabiru programa u h:min (sati:minute),
 - **Predodabir vremena kraja**
1 - 24h;
Završetak programa nakon ...h (h=sati),
 - **Preporučena količina rublja**
npr. kg 9*;
* ovisno o odabranom programu
- 4 **Napomene za potrošnju energije i vode:** → *Stranica 13*
 - = = = = =
Indikator potrošnje vode,
 - = = = = =
Indikator potrošnje energije

ostale napomene

- Active Oxygen
→ *Stranica 36*

Napredak programa:

ostale napomene

- Faza s aktivnim kisikom
- Pretpranje
- Pranje
- Ispiranje
- Centrifugiranje
- 0 - Kraj programa
- Kraj programa kod prekida ispiranja
- P - Pauza, npr. za dodavanje rublja

Vrata bubnja:

- svijetli Vrata bubnja mogu se otvoriti.
- treperi nakon pokretanja programa: vrata bubnja nisu ispravno zatvorena.

Slavina za vodu:

- svijetli Slavina za vodu nije otvorena, nema tlaka vode
- treperi Tlak vode je preslab (može produljiti trajanje programa)

Zaštita za djecu: → *Stranica 39*

- svijetli Zaštita za djecu je aktivirana
- treperi Zaštita za djecu je aktivirana, selektor programa je pomaknut

Prepoznavanje pjene:

- *Stranica 39*
- svijetli

Prikaz pogreške:

- E: - - → *Stranica 47*

Podešavanje zvučnog signala:

- 0 - 4 → *Stranica 41*

Automatsko isključivanje uređaja:

- On OFF → *Stranica 13*, → *Stranica 42*



Rublje

Priprema rublja

Oprez!

Oštećenja na uređaju/oštećenja na tkanini

Strana tijela (npr. sitan novac, uredske spajalice, igle, čavli) mogu oštetiti rublje ili sastavne dijelove perilice rublja.

Stoga kod pripreme Vašeg rublja poštujujte napomene:

- Ispraznite džepove.

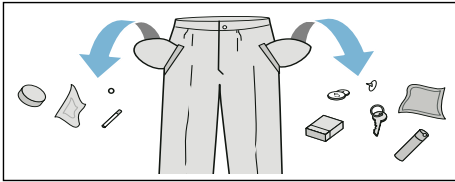

- Obratite pozornost na metale te ih izvadite (spajalice i sl.).
- Osjetljivo rublje (čarape, grudnjaci i sl.) perite u mreži/vrećici.
- Patentne zatvarače zatvorite, krevetninu zakopčajte.
- Iščekajte pijesak iz džepova i zavrnutih rubova.
- Kotačiće od zavjesa uklonite ili ih povežite unutar mrežice.

Sortirajte rublje

Rublje sortirajte sukladno uputama za održavanje i sukladno informacijama proizvođača na etiketama za održavanje prema:

- tkanini/vrsti vlakna
- boji
- **Napomena:** Rublje se može obojiti. Bijelo i obojeno rublje perite odvojeno. Novo obojano rublje prvi puta perite odvojeno.
- zaprljanost
Zajedno perite rublje koje je jednako zaprljano.

Nekoliko primjera za stupanj zaprljanosti ćete pronaći
→ *Stranica 28*

- **blago:** bez pretpranja, po potrebi odaberite postavku **SpeedPerfect**
- **normalno**
- **jako:** stavite manje rublja, odaberite program s pretpranjem
- **Mrlje:** mrlje odstranite/obradite dok su još svježije. Najprije ih očistite (obrišite) sapunicom/ nemojte ribati. Komade odjeće zatim operite s odgovarajućim programom. Tvrđokorne/ sasušene mrlje se mogu otkloniti tek nakon višekratnog pranja.

- Simboli na etiketama za održavanje
Napomena: Brojevi na simbolima upućuju na maksimalnu primjerenu temperaturu pranja.



primjereno za normalni postupak pranja;

npr. program: Pamuk



potreban je blagi postupak pranja;

npr. program za rublje lako za održavanje



potreban je izrazito blag postupak pranja; npr.

program za osjetljivo/svila



primjereno za ručno pranje;

npr. program vuna



Rublje ne perite u perilici rublja.



Deterdžent

Pravilan odabir deterdženta

Za pravilan izbor deterdženta, temperature i obrade odjeće je oznaka od presudne važnosti. → www.sartex.ch

Na web stranici www.cleanright.eu ćete pronaći brojne dodatne korisne informacije o pranju, njezi i sredstvima za pranje u privatne svrhe.

- **Univerzalni deterdžent sa sredstvima za optički sjaj**
primjereno za bijelo rublje otporno na iskuhavanje od lana ili pamuka
Program: Pamuk / hladno - maks. 90 °C
- **Deterdžent za šareno rublje bez izbjeljivača i sredstava za optički sjaj**
primjereno za šareno rublje od lana ili pamuka
Program: Pamuk / hladno - maks. 60 °C
- **Deterdžent za šareno/osjetljivo rublje bez sredstava za optički sjaj**
primjereno za šareno rublje od vlakana, sintetike koje je lako za održavanje
Program: Rublje lako za održavanje/ hladno - maks. 60 °C
- **Sredstva za pranje finog rublja**
primjereno za osjetljive fine tkanine, svilu ili viskozu
Program: Osjetljivo/Svila / hladno - maks. 40 °C
- **Sredstva za pranje vune**
primjereno za vunu
Program: vuna / hladno - maks. 40 °C

Štednja energije i deterdženta

Kod lagano i normalno zaprljane odjeće možete štedjeti energiju (smanjenje temperature pranja) i deterdžent.



















| Štednja | Zaprljanost/naputak |
|---|---|
|  <p>Smanjena temperatura i količina deterdženta sukladno preporuci za doziranje</p> <p>Temperatura prema etiketi za njegu i količina deterdženta prema preporuci/ jaka zaprljanost</p> | <p>lagani</p> <p>Nema vidljivih zaprljanosti i mrlja. Odjeća je samo poprimila tjelesni miris, npr.:</p> <ul style="list-style-type: none"> ■ lagana ljetna/sportska odjeća (nošena nekoliko sati) ■ Majice, košulje, bluže (nošene 1 dan) ■ Gostinska posteljina i ručnici (korišteni 1 dan) |
| | <p>normalno</p> <p>Vidljiva zaprljanost/ili je vidljivo nekoliko malih mrlja, npr.:</p> <ul style="list-style-type: none"> ■ majice, košulje, bluže (oznojene, nošene nekoliko puta) ■ ručnici, posteljina (korištena najviše 1 tjedan) |
| | <p>jako</p> <p>Zaprljanost i/ili mrlje jasno vidljive, npr. kuhinjske krpe, dječja odjeća, radna odjeća</p> |











Napomena: Kod doziranja svih deterdženata/pomoćnih sredstava za pranje/njegu i čišćenje, strogo se pridržavajte naputaka i uputa proizvođača. → *Stranica 38*

Pregled programa

Programi na biraču programa

| Program/vrsta rublja/napomene | Postavke |
|---|---|
| Naziv programa Kratko objašnjenje programa odnosno za koju vrstu tkanine je primjeren. | maks. punjenje odaberiva Temperatura (❄= hladno) odaberivi Broj okretaja centrifuge **; ☐ = prekid ispiranja, 0 = bez centrifugiranja, samo isumpavanje odaberive dodatne postavke programa |
| Pamuk (👤 Cottons) otporne tkanine, odjevni predmet od pamuka ili lana koji se smiju iskuhavati Napomena: . Kod postavke SpeedPerfect ≡☐ primjereno kao kratki program za lagano zaprljano rublje. | maks. 9 kg/5* kg ❄ - 90 °C ☐, 0 - 1600** okr/min EcoPerfect 🌀, SpeedPerfect ≡☐, Pretpranje (Prewash ⬇), Ispiranje plus (Rinse Plus ☑), Zaštita od gužvanja (Easy-iron ☑), Active Oxygen ☺ **** |
| Pamuk Eco ☐ (👤 Cottons Eco ☐) otporne tkanine, odjevni predmeti od pamuka ili lana koji se smiju iskuhavati; Energetski optimirano pranje smanjenjem temperature kod usporedivog učinka pranja za program Pamuk . Napomena: . Temperatura pranja je niža od odabrane temperature. Kod posebne želje za postizanjem temperature sapunice koristite program Pamuk po potrebi s višom temperaturom. | maks. 9 kg ❄ - 90 °C ☐, 0 - 1600** okr/min Pretpranje (Prewash ⬇), Ispiranje plus (Rinse Plus ☑), Zaštita od gužvanja (Easy-iron ☑), Active Oxygen ☺ **** |
| * smanjeno punjenje kod postavke SpeedPerfect ≡☐ ** maks. broj okretaja centrifuge ovisno o modelu *** program ovisno o modelu **** o daberivo za temperature pranja do 40 °C | |

| Program/vrsta rublja/napomene | Postavke |
|--|--|
| Rublje lako za održavanje (Easy-Care) odjevni predmeti od sintetike ili miješanih materijala | maks. 4 kg ✱ ... 60 °C ▽, 0 - 1200 okr/min EcoPerfect  , SpeedPerfect  , Pretpranje (Prewash  , Ispiranje plus (Rinse Plus  , Zaštita od gužvanja (Easy-iron  , Active Oxygen  **** |
| Miješano rublje (Mix) mješovito punjenje koje se sastoji od pamuka i sintetike | maks. 4 kg ✱ - 40 °C ▽, 0 - 1600** okr/min EcoPerfect  , SpeedPerfect  , Pretpranje (Prewash  , Ispiranje plus (Rinse Plus  , Zaštita od gužvanja (Easy-iron  , Active Oxygen  |
| Fino rublje / Svila (Delicates silk) za osjetljive, perive tkanine, npr. svila, saten, sintetika ili miješani materijal (npr. svilene bluze, svileni šalovi) Napomena: . Koristite deterdžent za strojno pranje primjeren za osjetljivo rublje ili svilu. | maks. 2 kg ✱ - 40 °C ▽, 0 - 800 okr/min EcoPerfect  , SpeedPerfect  , Pretpranje (Prewash  , Ispiranje plus (Rinse Plus  , Zaštita od gužvanja (Easy-iron  , Active Oxygen  |
| Vuna (Wool) ručno ili strojno perivo rublje od vune ili koje sadži vunu; izrazito blag program pranja kako bi se izbjeglo skupljanje rublja, dulje programske stanke (tkanine miruju u vodi) | maks. 2 kg ✱ - 40 °C ▽, 0 - 800 okr/min - |
| Napomene <ul style="list-style-type: none"> ■ Vuna je životinjskog podrijetla, npr. angora, alpaka, lama, ovca. ■ Koristite deterdžent za strojno pranje primjeren za vunu. | |
| * smanjeno punjenje kod postavke SpeedPerfect  ** maks. broj okretaja centrifuge ovisno o modelu *** program ovisno o modelu **** o daberivo za temperature pranja do 40 °C | |

| Program/vrsta rublja/napomene | Postavke |
|---|--|
| <p>Ispiranje / Centrifuga / Izbacivanje vode ( Rinse /  Spin /  Drain)</p> <p>kombinirani ekstra program za ispiranje, centrifugiranje rublja i ispumpavanje vode za ispiranje</p> <p>Napomena: . Kod ovog programa je tipka Ispiranje plus (Rinse Plus ) tvornički aktivirana.</p> <p>Ako je potrebno samo centrifugiranje: deaktivirajte tipku Ispiranje plus (Rinse Plus ) i po potrebi prilagodite broj okretaja centrifuge.</p> <p>Ako je potrebno samo ispumpati vodu: deaktivirajte tipku Ispiranje plus (Rinse Plus ) i odaberite broj okretaja centrifuge 0.</p> | <p>-</p> <p>-</p> <p>, 0 - 1600** okr/min</p> <p>Ispiranje plus (Rinse Plus ), Zaštita od gužvanja (Easy-iron )</p> |
| <p>ActiveOxygen Refresh </p> <p>mješovito punjenje koje se sastoji od pamuka sintetike, svile, satena, vune;</p> <p>Program za uklanjanje neugodnih mirisa, npr. neugodni mirisi od duhanskog dima i kuhanja → <i>Stranica 34</i></p> <p>Napomene</p> <ul style="list-style-type: none"> ■ Pridržavajte se maks. punjenja. ■ Nije program pranja/nije za uklanjanje mrlja i znoja. ■ Umetnite samo suho rublje. ■ Prije umetanja rublja po potrebi obrišite bubanj, pritom ga također okrećite kako biste uklonili svu vodu. | <p>maks. 1 kg</p> <p>-</p> <p>-</p> <p>-</p> |
| <p>* smanjeno punjenje kod postavke SpeedPerfect </p> <p>** maks. broj okretaja centrifuge ovisno o modelu</p> <p>*** program ovisno o modelu</p> <p>**** o daberivo za temperature pranja do 40 °C</p> | |

| Program/vrsta rublja/napomene | Postavke |
|--|---|
| Čišćenje bubnja (🌀 Drum Clean) program za čišćenje i održavanje bubnja i spremnika za sapunicu, Pokrenite program, npr.: <ul style="list-style-type: none"> ■ prije prve uporabe, ■ kod učestalog pranja na niskim temperaturama pranja (40 °C i nižoj) ili ■ kod stvaranja neugodnih mirisa nakon duže odsutnosti. | 0 kg 80, 90 °C 1200 okr/min Active Oxygen 🌀 |
| Napomene <ul style="list-style-type: none"> ■ Lampica indikatora Čišćenje bubnja treperi ako duže vrijeme niste koristili program sa 60 °C ili više temperature. ■ Pokrenite program bez umetanja rublja. ■ Za to koristite deterdžent u prašku ili deterdžent koji sadrži izbjeljivač. Kako biste spriječili stvaranje pjene, koristite samo polovicu količine deterdženta koju je preporučio proizvođač deterdženta. Ne upotrebljavajte sredstvo za pranje vune ili finog rublja. | |
| Super 15 (🌀 SuperQuick 15') ekstra kratki program oko 15 minuta primjeren za lagano zaprljanu malu količinu odjeće | maks. 2 kg ❄ - 40 °C ▽, 0 - 1200 okr/min - |
| *** Traper / Tamno rublje (Dark Wash) tamne tkanine od pamuka i tamne tkanine lake za održavanje; Tkanine perite s unutarnjom stranom okrenutom prema van. | maks. 3,5 kg ❄ - 40 °C ▽, 0 - 1200 okr/min EcoPerfect 🌀, SpeedPerfect ⇌, Pretpranje (Prewash ↓), Ispiranje plus (Rinse Plus ↑), Zaštita od gužvanja (Easy-iron ↗), Active Oxygen 🌀 |
| * smanjeno punjenje kod postavke SpeedPerfect ⇌ ** maks. broj okretaja centrifuge ovisno o modelu *** program ovisno o modelu **** o daberivo za temperature pranja do 40 °C | |

| Program/vrsta rublja/napomene | Postavke |
|---|---|
| Higijena (☒ Allergy Plus) otporne tkanine od pamuka ili lana Napomena: . Posebno pogodan kod povećanih higijenskih zahtjeva ili posebno osjetljive kože na temelju produženog pranja na definiranoj temperaturi, višoj razini vode i dužeg ispiranja. | maks. 6,5 kg ❄ - 60 °C ☐, 0 - 1600** okr/min EcoPerfect (🌀), SpeedPerfect (≡☐), Pretpranje (Prewash (↓)), Ispiranje plus (Rinse Plus (↺)), Zaštita od gužvanja (Easy-iron (↗)), Active Oxygen (☺) **** |
| Sportsko rublje (👕 Sportswear) odjeća od mikrovlakana za sport i rekreaciju Napomene <ul style="list-style-type: none"> ■ Rublje se ne smije tretirati omekšivačem. ■ Prije pranja temeljito očistite ladicu za deterdžent (sve odjeljke) od ostataka omekšivača. | maks. 2 kg ❄ - 40 °C ☐, 0 - 800 okr/min EcoPerfect (🌀), SpeedPerfect (≡☐), Pretpranje (Prewash (↓)), Ispiranje plus (Rinse Plus (↺)), Zaštita od gužvanja (Easy-iron (↗)), Active Oxygen (☺) |
| *** Noćno pranje (🌙 Night Wash) izrazito tihi program pranja za pranje noću, pogodan za tkanine od pamuka, lana, sintetičke ili mješovite tkanine Napomene <ul style="list-style-type: none"> ■ deaktiviran zvučni signal za kraj programa, ■ smanjeni predpodešeni broj okretaja centrifuge i skraćeno vrijeme pranja | maks. 4 kg ❄ - 40 °C ☐, 0 - 1200 okr/min EcoPerfect (🌀), SpeedPerfect (≡☐), Pretpranje (Prewash (↓)), Ispiranje plus (Rinse Plus (↺)), Zaštita od gužvanja (Easy-iron (↗)), Active Oxygen (☺) |
| Košulje / Bluze (👔 Shirts) košulje/bluze koje ne treba glačati od pamuka, lana, sintetičke ili miješanog sastava Napomene <ul style="list-style-type: none"> ■ Kod postavke Zaštita od gužvanja (Easy-iron (↗)) se košulje/bluze samo kratko centrifugiraju, objesite ih dok su još vlažne. —> Učinak automatskog ravnanja nabora ■ Svilene košulje/bluze /osjetljive materijale perite u programu Fino rublje / Svila (👚👗 Delicates silk). | maks. 2 kg ❄ - 60 °C ☐, 0 - 800 okr/min EcoPerfect (🌀), SpeedPerfect (≡☐), Pretpranje (Prewash (↓)), Ispiranje plus (Rinse Plus (↺)), Zaštita od gužvanja (Easy-iron (↗)), Active Oxygen (☺) **** |
| * smanjeno punjenje kod postavke SpeedPerfect (≡☐) ** maks. broj okretaja centrifuge ovisno o modelu *** program ovisno o modelu **** o daberivo za temperature pranja do 40 °C | |

ActiveOxygen Refresh

ActiveOxygen Refresh  je inovativni program za osvježavanje rublja i za uklanjanje neugodnih mirisa (npr. neugodni mirisi od duhanskog dima i kuhanja). Znojnu odjeću je potrebno oprati.

U ovom programu vaše rublje se tretira samo aktivnim kisikom i vodenom maglicom bez dodatka deterdženta.



Aktivni kisik je poseban oblik kisika. Učinkovito smanjuje neugodne mirise.

Program je primjeren za sve tkanine i vrste tkanja, čak i za tkanine koje se smiju samo kemijski čistiti.

Nakon pokretanja programa bubanj će se osvijetliti, a stvorena maglica se može vidjeti.

Nakon završetka programa rublje izvadite iz bubnja i kratko ga protresite.

Napomene

- Vrata bubnja i ladicu za deterdžent ostavite malo otvorena kada se uređaj ne koristi. → *Stranica 43*
- Učinak tretiranja aktivnim kisikom slabi kada je bubanj zaprljan. Redovito pokrenite program **Čišćenje bubnja** ( Drum Clean).
- Nakon pokretanja programa dodavanje rublja nije moguće.
- Kod promjene programa i prekida programa vrata bubnja ostaju zatvorena sve dok se aktivni kisik ne razgradi. To može potrajati do 25 minuta. Za to vrijeme trepere oba simbola  i . Zatim se vrata bubnja automatski deblokiraju.

Štirkanje

Napomena: Rublje se ne smije tretirati omekšivačem.



Štirkanje je moguće posebice u programu Ispiranje i Pamuk s tekućom štirkom. Štirku treba prema uputama proizvođača dozirati u odjeljak  (po potrebi prethodno očistiti).

Bojenje/Izbjeljivanje

Bojiti samo u uobičajenim kućanskim omjerima. Sol može oštetiti oplemenjeni čelik! Obratiti pozornost na upute proizvođača boja.

Ne izbjeljujte rublje u perilici rublja!

Namakanje

1. Uključite stroj.
2. Odaberite programa **Pamuk 30°C**.
3. Sredstvo za namakanje/deterdžent stavite u odjeljak **II**.
4. Odaberite tipku . Program se pokreće.
5. Nakon oko 10 minuta pritisnuti tipku , kako biste zaustavili program.
6. Nakon željenog vremena močenja ponovno pritisnite tipku , ako program treba nastaviti ili promijeniti.

Napomene

- Stavljajte rublje iste boje.
- Nije potrebno dodavati deterdžent, za pranje se koristi sapunica za namakanje.

P+ Unaprijed podešene postavke programa

Unaprijed podešene postavke programa prikazane su nakon odabira programa na polju za prikaz.

Unaprijed podešene postavke možete promijeniti.

Pregled svih prema programu raspoloživih dodatnih postavki programa pronaći ćete od → *Stranica 29.*

Temperatura

(Temp. Ⓢ)

Prije i tijekom programa možete ovisno o napretku programa promijeniti podešenu temperaturu.

Maksimalna temperatura koju možete podesiti ovisi o odabranom programu.

Broj okretaja centrifuge

(Spin Ⓞ)

Prije i tijekom programa možete ovisno o napretku programa promijeniti broj okretaja centrifuge (u okr/min; okretaja na minutu).

Postavka 0 : bez završnog centrifugiranja, voda se samo ispumpava. Rublje ostaje vlažno u bubnju, npr. za rublje koje ne treba centrifugirati.

Postavka : prekid ispiranja = bez završne centrifuge, rublje nakon posljednjeg ispiranja ostaje namočeno u vodi.

Prekid ispiranja možete odabrati radi sprječavanja gužvanje rublja, ako na kraju programa rublje nećete odmah izvaditi iz perilice rublja.

Za nastavak/kraj programa
→ *Stranica 40*

Maksimalni broj okretaja koji možete podesiti ovisi o odabranom programu i modelu.

Gotovo za

(Finished in Ⓞ)



Prije nego što program započne kraj programa (vrijeme gotovo za) može se odabrati u koracima od po sat vremena (h=sat) do maksimalno 24 sata unaprijed.

Za to:

1. Izbor programa.
Prikazuje se trajanje programa za odabrani program npr. **2:30** (sati:minuta).
2. Tipku **Gotovo za** pritišćite sve dok se ne pojavi željeni broj sati.
Napomena: Tipkom **Gotovo za +** vrijednosti podešavanja se povećavaju dok se tipkom **Gotovo za -** smanjuju.
3. Odaberite tipku .
Program se pokreće.
Na polju za prikaz prikazuje se broj sati npr. **8h** i odbrojava se sve dok program pranja ne započne. Zatim se prikazuje trajanje programa.

Napomena: Trajanje programa prilagođava se automatski kod programa koji je u tijeku. Promjene unaprijed podešenih postavki programa odn. postavki programa mogu utjecati na promjenu trajanja programa.

Nakon pokretanja programa (kada je Gotovo za odabrano vrijeme i program pranja još nije pokrenut) možete promijeniti unaprijed podešeni broj sati kao što slijedi:

1. Odaberite tipku .
2. Tipkom **Gotovo za** - ili + promijenite broj sati.
3. Odaberite tipku .

Nakon pokretanja programa možete ukoliko je to potrebno, umetati rublje ili ga izvaditi. → *Stranica 40*

Dodatne postavke programa

Pregled svih prema programu raspoloživih dodatnih postavki pronaći ćete od → *Stranica 29*.

SpeedPerfect

Za pranje u kraćem vremenu kod usporedivog učinka pranja ali i s većim potrošnjem energije za odabrani program bez podešavanja SpeedPerfect .

Napomena: Ne prekoračujte maksimalnu količinu punjenja. Pregled programa → *Stranica 29*

EcoPerfect

Energetski optimizirano pranje smanjenjem temperaute kod usporedivog učinkovitog pranja. za odabrani program bez podešavanja EcoPerfect .

Pretpranje

(Prewash )

Za jako onečišćeno rublje.

Napomena: Sredstvo za pranje rublja podijeliti u odjele I i II.

Ispiranje plus

(Rinse Plus )

Dodatno ispiranje u slučaju posebno osjetljive kože i/ili za područja s jako mekom vodom.

Zaštita od gužvanja

(Easy-iron )

Smanjuje gužvanje s posebnim centrifugiranjem sa završnim opuštanjem i smanjenim brojem okretaja centrifugiranja.

Napomena: Ostaci vlage na rublju lagano povišeni.

Active Oxygen

Dodatno tretiranje rublja aktivnim kisikom prije pranja i prije zadnjeg ispiranja za temeljito uklanjanje klica i bakterija.

Napomene

- Odaberivo za temperature pranja do 40 °C.
- Uvijek odaberivo u programu Čišćenje bubnja .



Upravljanje uređajem

Priprema perilice rublja

Napomena: Perilica rublja **mora biti stručno postavljena i priključena.** od
→ *Stranica 14*

1. Utaknite mrežni utikač.
2. Otvoriti slavinu.
3. Otvorite prozor za punjenje.
4. Provjerite da li je bubanj potpuno ispražnjen. Ukoliko nije, ispraznite ga.

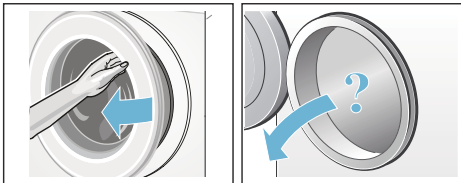

Uključivanje stroja/Biranje programa

Pritisnite tipku ①. Stroj je uključen.

Zatim se uvijek prikazuje tvornički unaprijed podešeni program **Pamuk**.

Možete iskoristiti ovaj program ili odabrati drugi program. Moguće je okretanje birača programa u oba smjera.

Napomena: Ukoliko ste aktivirali zaštitu za djecu, morate je deaktivirati prije nego što možete podesiti drugi program. → *Stranica 39*

Na biraču programa svijetli lampica indikatora a na polju za prikaz se pojavljuju **unaprijed podešene programske postavke** za odabrani program:

- Temperatura,
- Broj okretaja centrifuge,
- maksimalno punjenje izmjenično s trajanjem programa i
- upute za potrošnju vode i energije.

Kod strojeva s **osvjetljenjem bubnja:**

Nakon uključivanja stroja, nakon otvaranja i zatvaranja prozora za punjenje kao i nakon pokretanja programa, bubanj svjetli. Osvjetljenje se gasi samostalno.

Stavljanje rublja u bubanj



Upozorenje

Opasnost po život!

Komadi rublja tretirani sredstvima za čišćenje koja sadrže razrjeđivač, npr. sredstva za uklanjanje mrlja/benzin za pranje, mogu nakon što ste ih stavili u stroj uzrokovati eksploziju.

Stoga rublje tretirano ovim sredstvima prethodno temeljito ručno isperite.

Napomene

- Pomiješajte velike i male komade rublja. Različito veliki komadi rublja se bolje raspoređuju tijekom centrifugiranja. Pojedini komadi rublja mogu uzrokovati neravnotežu.
- Poštujte navedeno maksimalno punjenje. Pretrpanost smanjuje rezultat pranja i uzrokuje gužvanje rublja.

1. Prethodno sortirane komade rublja raširene stavljajte u bubanj za pranje.
2. Pazite na to da komadi rublja ne ostanu uglavljeni između prozora za punjenje i gumene manžete i zatvorite otvor za punjenje.



Na polju za prikaz treperi lampica indikatora na tipki  i na polju za prikaz se i dalje kontinuirano prikazuju postavke programa.

Doziranje i punjenje deterdženta i sredstva za njegu rublja

Opres!

Oštećenja na stroju

Sredstva za čišćenje i sredstva za prethodnu obradu rublja (npr. sredstvo za uklanjanje mrlja, sprej za prepranje, ...) mogu u slučaju dodira oštetiti površinu perilice rublja.

Ne dopustite da ova sredstva dođu u dodir s površinom perilice rublja.

Ukoliko je potrebno, vlažnom krpom odmah obrišite ostatke spreja i druge ostatke/kapljice.

Doziranje

Deterdžent i sredstvo za njegu rublja dozirajte prema:

- tvrdoći vode; tvrdoću vode možete saznati u Vašoj vodoopskrbnoj tvrtci
- podacima proizvođača na ambalaži
- količini rublja
- Zaprljanosti → *Stranica 28*

Punjenje

Upozorenje

Nadraživanje očiju/kože!

Prilikom otvaranja ladice za deterdžent tijekom rada uređaja, deterdžent/ ili omekšivač mogu prsnuti.

Opresno otvorite ladicu.

U slučaju kontakta s deterdžentom/ sredstvom za njegu rublja temeljito isperite oči odn. kožu.

U slučaju nenamjernog gutanja, odmah potražite savjet liječnika.

Napomena: Guste omekšivače i sredstva za oblik razrijedite vodom. Sprječava začepljenje u vodovodnom sustavu perilice rublja.

Deterdžent i sredstvo za njegu rublja punite u odgovarajuće odjeljke:

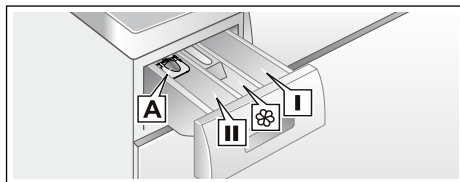

- Pomoć pri doziranju **A** za tekući deterdžent
- Odjel **II** Deterdžent za glavno pranje, sredstvo za omekšavanje tvrde vode, izbjeljivač, sol za mrlje
- Odjel  Omekšivač, tekuća štirka; Ne prekoračiti **max**
- Odjel **I** Deterdžent za rublje za prepranje

1. Izvucite ladicu za deterdžent do graničnika.
2. Napunite sredstvo za pranje rublja i/ ili sredstvo za njegu rublja.
3. Zatvorite ladicu za deterdžent.

Pomoć za doziranje* za tekući deterdžent

*ovisno o modelu

Za doziranje tekućeg deterdženta postavite pomoć za doziranje:

1. Izvucite ladicu za deterdžent. Pritisnite umetak prema dolje i do kraja izvucite ladicu.
2. Pomoć za doziranje gurnite prema naprijed, zaklopite i uglavite.
3. Ponovno umetnite ladicu.

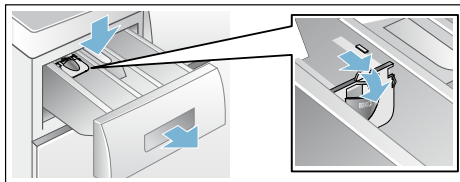

Napomena: Pomoć za doziranje nemojte koristiti kod deterdženata u gelu i za deterdžente u prašku i kod

programa s pretpranjem odn. kod odabranog vremena gotovo u.

Kod modela bez pomoći za doziranje napunite tekući deterdžent u odgovarajući spremnik za doziranje i stavite ga u bubanj.

Promjena unaprijed podešenih postavki programa

Unaprijed podešene postavke možete iskoristiti ili promijeniti za ovaj postupak pranja.

Odgovarajuću tipku pritisćite sve dok se ne prikaže željena postavka.

Napomena: Kod dužeg pritiska na tipku kreću se vrijednosti podešavanja automatski do krajnje vrijednosti automatski. Zatim još jednom pritisnite tipku i ponovno možete mijenjati vrijednosti podešavanja.

Postavke su aktivne bez potvrde.

Postavke ne ostaju pohranjene nakon isključivanja perilice rublja.

Unaprijed podešene postavke programa → *Stranica 35*

Odabir dodatnih postavki programa

Odabirom dodatnih postavki možete postupak pranja još bolje prilagoditi Vašim potrebama.

Postavke se mogu odabrati ili izmijeniti ovisno o napretku programa.

Lampice indikatora tipki svijetle kada je postavka aktivna.

Postavke ne ostaju pohranjene nakon isključivanja perilice rublja.

Dodatne postavke programa → *Stranica 36*

Početak programa

Odaberite tipku . Lampica indikatora svijetli i program se pokreće.

Na polju za prikaz se tijekom programa prikazuju vrijeme gotovo za odn. nakon početka programa pranja i simboli za napredak programa. Polje za prikaz → *Stranica 26*

Napomena: Prepoznavanje pjene

Ako se na polju za prikaz dodatno zasvijetli simbol , to znači da je perilica rublja prepoznala previše pjene tijekom programa pranja te je zbog toga automatski uključila postupak ispiranja za uklanjanje pjene.

Prilikom slijedećeg pranja s istom količinom rublja, koristite manje deterdženta.

Ukoliko program želite zaštititi od neželjene promjene, zaštitu za djecu odaberite na slijedeći način.



Zaštita za djecu

(Child lock.  3 sec.)

Perilicu rublja možete osigurati od nehotećih promjena podešenih funkcija. Aktivirajte osigurače za zaštitu djece.

Za aktiviranje/deaktiviranje

istovremeno držite u trajanju od oko 3 sekunde tipke **Gotovo za** - i **+**. Na polju za prikaz pojavljuje se simbol .

-  svijetli: Kada je zaštita za djecu aktivna.
-  kratkotrajno treperi: zaštita za djecu je aktivna a birač programa je okrenut ili je pritisnuta tipka.

Napomena: Zaštita za djecu ostaje uključena i nakon isključivanja perlice rublja. Zatim prije slijedećeg izbora programa deaktivirajte zaštitu za djecu.

Dodavanje rublja

Nakon pokretanja programa možete ukoliko je to potrebno umetati rublje ili ga izvaditi.

U tu svrhu odaberite tipku .



Lampica indikatora tipke  treperi, a uređaj provjerava je li dodavanje rublja moguće.

Ako na kontrolnoj ploči:

- svijetle **oba** simbola - P - i , dodavanje rublja je moguće.
- svijetli - P -, dodavanje rublja nije moguće.



Za nastavak programa pritisnite tipku . Program se automatski nastavlja.



Napomene

- Prilikom dodavanja rublja vrata bubnja ne ostavljajte otvorena dulje vrijeme – iz rublja se može iscijediti voda te se potom može izliti iz perilice.
- Kod visoke razine vode, visoke temperature, rotirajućeg bubnja ili za vrijeme faza s aktivnim kisikom, vrata bubnja ostaju zatvorena iz sigurnosnih razloga, a dodavanje rublja nije moguće.
- U programu ActiveOxygen Refresh  i kod postavke Active Oxygen  dodavanje rublja nije moguće.
- Indikator punjenja prilikom dodavanja rublja nije aktivan.

Promjena programa



Ako ste nehotice pokrenuli krivi program, možete ga promijeniti na slijedeći način:

1. Odaberite tipku .
2. Odaberite drugi program.
3. Odaberite tipku . Novi program počinje od početka.



Napomena: Kod promjene programa s aktivnim kisikom vrata bubnja ostaju zatvorena do 25 minuta sve dok se aktivni kisik ne razgradi. Trepere simboli  i . Kada su simboli isključeni, vrata bubnja mogu se otvoriti.



Prekid programa

Kod programa s visokom temperaturom:

1. Odaberite tipku .
2. Za hlađenje rublja: izabrati: **Ispiranje**.
3. Odaberite tipku .

Kod programa s nižom temperaturom:



1. Odaberite tipku .
2. Odaberite **Centrifuga** ili **Izbacivanje vode**.
3. Odaberite tipku .

Napomena: Nakon prekida programa s aktivnim kisikom vrata bubnja ostaju zatvorena do 25 minuta sve dok se aktivni kisik ne razgradi. Po potrebi ponovno uključite uređaj. Trepere simboli  i . Kada su simboli isključeni, vrata bubnja mogu se otvoriti.



Kraj programa kod prekida ispiranja

Na polju za prikaz treperi  i prikazuju se unaprijed podešeni broj okretaja kod centrifuge i preostalo trajanje programa za odabrani program.

Nastavite program tako da:

- odaberete tipku  ili
- promijenite broj okretaja kod centrifuge odn. birač programa stavite na **Izbacivanje vode** te zatim odaberete tipku .

Kraj programa

U polju za prikaz se pojavljuju - 0 - i . Lampica indikatora na tipci  je isklj.

Vađenje rublja/isključivanje uređaja

1. Otvorite prozor za punjenje i izvadite rublje.
2. Pritisnite tipku . Stroj je isključen.
3. Zatvorite slavinu za vodu.

Napomena: Kod Aqua stop-modela nije potrebno.

Napomene

- Ne zaboravite komade odjeće u bubnju. Prilikom sljedećeg pranja se može stisnuti ili obojiti drugo rublje.
- Uklonite sve eventualno zaostale predmete iz bubnja i skinite gumene manžete - opasnost od hrđanja.
- Osušite gumenu manšetu.

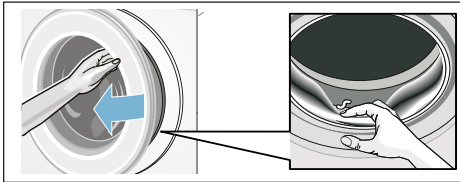

- Prozor za punjenje i ladicu za deterdžent ostavite otvorene kako bi se zaostala voda mogla osušiti. → *Stranica 43*
- Uvijek pričekajte kraj programa, jer bi stroj u suprotnom još uvijek mogao biti blokiran. Zatim uključite stroj i pričekajte da se deblokira.
- Ako je kraj programa na polju za prikaz ugašen, tada je uključen način uštede energije. Za aktiviranje pritisnite bilo koji gumb.

Postavke stroja

Sada možete promijeniti slijedeće postavke:

- glasnoća za signale tipki i signalne upute (npr. na kraju programa) i/ili
- odabrati/prekinuti funkciju automatskog isključivanja stroja → *Stranica 13*
- uključivanje/isključivanje signala upozorenja za njegu bubnja (ovisno o modelu) od → *Stranica 29*

Za promjenu postavki morate prvo uvijek aktivirati način podešavanja.

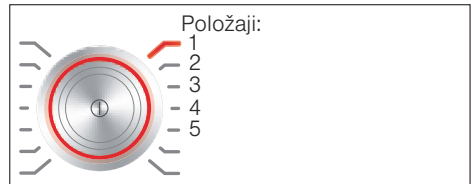

Aktivirati način podešavanja

1. Pritisnite tipku . Stroj je uključen a program **Pamuk** je prikazan na položaju 1.
2. Pritisnite tipku **Temperatura** i istovremeno okrenite birač programa udesno na položaj 2. Otpustite tipku. Način podešavanja je aktiviran i na polju za prikaz se pojavljuje unaprijed podešena glasnoća za signale upute.

Sada možete promijeniti postavke:

Promjena jačine zvučnog signala

Tipkom **Gotovo za +** ili - promijenite položaje na biraču programa:

- 2: glasnoća za signale upute i ili na
- 3: glasnoća za signale tipki.



- 0 = isklj,
- 1 = tiho,
- 2 = srednje,
- 3 = glasno,
- 4 = jako glasno

Dovršetak načina podešavanja ili:

Odabrali/prekinuti odabir automatskog isključivanja stroja

Tipkom **Gotovo za +** ili - na biraču programa položaj 4 odaberite (On) ili prekinite odabir (OFF) funkcije automatskog isključivanja.

Dovršetak načina podešavanja ili:

Uključivanje/isključivanje signala upozorenja

ovisno o modelu

Tipkom **Gotovo za +** ili - uključite ili isključite na birač programa-položaj 5 signal upozorenja **Čišćenje bubnja** uklj (On) ili isklj (OFF).

Dovršetak načina podešavanja

Za dovršetak i pohranjivanje postavki pritisnite tipku .

Stroj je isključen. Odabrane postavke bit će učinkovite kod slijedećeg uključivanja.

Senzorsko upravljanje

Automatika količine

Ovisno o vrsti tkanine i opterećenja, prilagođava automatika količine potrošnju vode i trajanje programa optimalno svakom programu.

Kontrolni sustav za ravnotežu

Automatski kontrolni sustav za ravnotežu otkriva neravnotežu te kroz nekoliko ponovljenih centrifuga postiže ravnomjernu raspodjelu rublja.

Iz sigurnosnih razloga se kod nepovoljne raspodjele rublja smanjuje broj okretaja ili se ne centrifugira.

Napomena: Stavite male i velike komade odjeće u bubanj.
→ *Stranica 37*, → *Stranica 48*

Aqua senzor

ovisno o modelu

Aqua senzor tijekom ispiranja provjerava stupanj mutnoće (zamućenost je uzrokovana prljavštinom i ostacima sredstva za pranje) vode za ispiranje. Ovisno o zamućenosti vode, određuju se trajanje i broj koraka ispiranja.



Čišćenje i održavanje

Upozorenje

Opasnost po život!

U slučaju kontakta s dijelovima koji provode napon postoji opasnost od strujnog udara. Isključite stroj i izvucite mrežni utikač.

Upozorenje

Opasnost od trovanja!

Usljed korištenja sredstava za čišćenje koja sadrže otapala, primjerice benzin za čišćenje, mogu nastati otrovne pare. Ne koristite sredstva za čišćenje koja sadrže otapala.

Oprez!

Oštećenja na stroju

Usljed korištenja sredstava za čišćenje koja sadrže otapala, npr. benzin za čišćenje, mogu se oštetiti površine i sastavni dijelovi stroja. Ne koristite sredstva za čišćenje koja sadrže otapala.

Na ovaj ćete način spriječiti stvaranje bio filma i stvaranje neugodnih mirisa:

Napomene

- Pobrinite se za dobro prozračivanje prostorije postavljanja perilice rublja.
- Prozor za punjenje i korito za ispiranje ostavite lagano otvorene kada se perilica rublja ne koristi.
- Povremeno perite na **Pamuk 60 °C**-program uz korištenje univerzalnog deterdženta u prašku.

Kućište stroja/upravljačko polje

- Kućište i upravljačko polje izribajte mekom i vlažnom krpom.
- Odmah izvadite ostatke deterdženta.
- Zabranjeno je čišćenje mlazom vode.

Bubanj za pranje

Koristite sredstva za čišćenje koja ne sadrže klor, ne koristite metalnu spužvu.

Ukoliko se počne stvarati neugodan miris u perilici rublja odn. za čišćenje bubnja koristite program

Čišćenje bubnja 90 °C bez umetanja rublja. Za to koristite deterdžent u prašku.

Uklanjanje kamenca

Kod pravilnog doziranja deterdženta, uklanjanje kamenca nije potrebno. Ukoliko ipak jest, postupajte prema uputama proizvođača sredstva za uklanjanje kamenca. Prikladne omekšivače vode možete naručiti putem naše web stranice ili od službe za korisnike. → *Stranica 50*

Ladica za deterdžent i kućište

Ako primijetite ostatke deterdženta ili omekšivača:

1. Izvucite ladicu za deterdžent. Pritisnite umetak prema dolje i do kraja izvucite ladicu.
2. Za vađenje umetka: prstom pritisnite umetak odozdo prema gore.

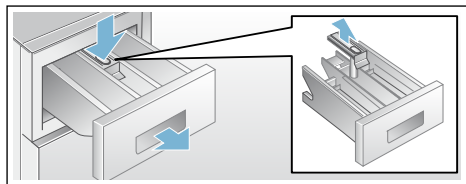

3. Korito za ispiranje i umetak očistite vodom i četkom i osušite ih. I kućište očistite iznutra.
4. Stavite i uglavite umetak (cilindar postavite na vodeći zatic).
5. Umetnite ladicu za deterdžent.

Napomena: Ladicu za deterdžent ostavite otvorenu kako bi se zaostala voda mogla osušiti.

Crpka za otpadnu vodu začepljena, pražnjenje u nuždi

⚠ Upozorenje

Opasnost od opekline vrućom parom!

Voda je kod pranja na visokim temperaturama vruća. U slučaju kontakta s vrućom vodom može doći do opekline.

Ostavite vodu da se ohladi.

1. Zatvorite slavinu za vodu kako ne bi mogla doticati voda koja bi se morala ispuštati kroz crpku za otpadnu vodu.
2. Isključite stroj. Izvucite mrežni utikač.
3. Otvorite i izvadite servisnu zaklopku.

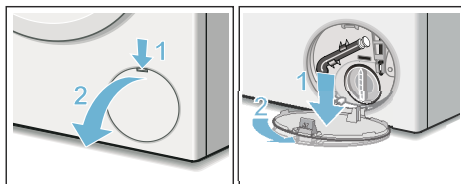

4. Izvadite crijevo za pražnjenje iz držača.

Skinite zatvornu kapu, ispusite sapunicu u primjerenu posudu. Nabijte zatvornu kapu i umetnite crijevo za pražnjenje u držač.

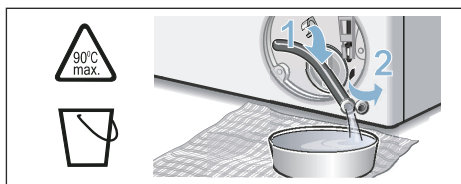

5. Poklopac pumpe oprezno odvrnite, ostatak vode može oteći. Očistite unutarnji prostor, navoj na poklopcu crpke te kućište crpke. Propeler crpke za otpadnu vodu mora se moći okretati. Poklopac pumpe ponovno umetnite i zavrnite. Ručka mora stajati okomito.

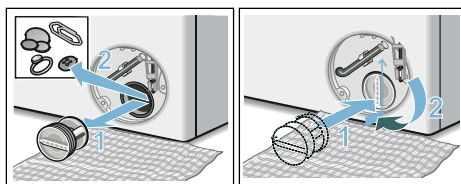

6. Postavite servisnu zaklopku, uglavite je i zatvorite.

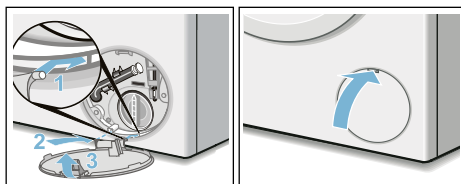

Napomena: Kako biste spriječili da pri sljedećem pranju deterdžent neiskorišteno oteče u odvod: u odjeljak **II** ulijte 1 litru vode i pokrenite program **Izbacivanje vode**.

Odvodno crijevo je začepljeno na sifonu

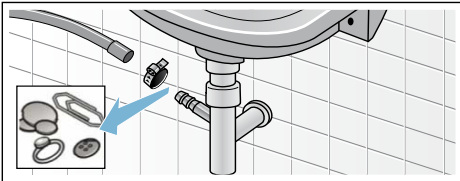

1. Isključite stroj. Izvucite mrežni utikač.
2. Otpustite obujmicu crijeva. Oprezno skinite odvodno crijevo, zaostala voda može oteći.
3. Očistite odvodno crijevo i nastavke sifona.



4. Ponovno natakните odvodno crijevo i obujmicom za crijevo osigurajte spojno mjesto.

Sito na dovodu vode začepljeno

Najprije treba smanjiti tlak vode u dovodnom crijevu:

1. Zatvorite slavinu za vodu.
2. Odaberite program po želji (osim ispiranje/centrifugiranje/ispumpavanje).
3. Odaberite tipku . Ostavite program da radi oko 40 sekundi.
4. Pritisnite tipku . Stroj je isključen.
5. Izvucite mrežni utikač.

Zatim očistite sita:

1. Sa slavine za vodu skinite crijevo. Sito očistite četkicom.

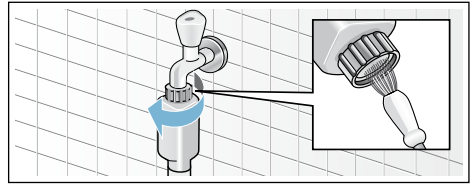

2. Kod modela Standard i Aqua-Secure, očistite sito sa stražnje strane stroja: Skinite crijevo na stražnjoj strani stroja, Sito izvadite klijestima i očistite ga.

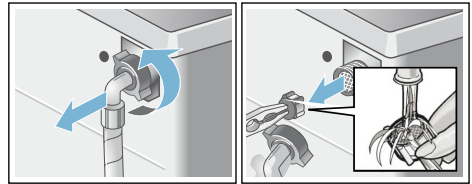

3. Priključite crijevo te zatim provjerite da li je dobro zabrtvljeno.

Smetnje - što učiniti?

Deblokiranje u nuždi

npr. kod nestanka struje

Program će se nastaviti čim se opskrba električnom energijom ponovno uspostavi.

Ako ipak želite izvaditi rublje, vrata bubnja možete otvoriti na sljedeći način:

Upozorenje

Opasnost od opekline vrućom parom!

Kod pranja na visokim temperaturama može doći do kontakta s vrućom sapunicom i rubljem što može uzrokovati opekline.

Stoga po potrebi ostavite da se ohladi.

Upozorenje

Opasnost od ozljede!

U slučaju dodira rotirajućeg bubnja možete ozlijediti ruke.

Ne dodirujte rotirajući bubanj.

Pričekajte dok se bubanj ne prestane okretati.

Upozorenje

Iritacija dišnih puteva!

Aktivni kisik, koji istječe, može dovesti do iritacije sluznice i suzenja očiju.

Vrata bubnja ne otvarajte pomoću otključavanja u slučaju nužde kada su u tijeku programi s aktivnim kisikom.

Pričekajte dok se aktivni kisik ne razgradi.

Oprez!







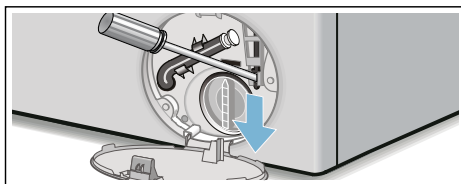

Kvarovi uzrokovani vodom

Istjecanje vode može uzrokovati kvar. Ne otvarajte vrata bubnja sve dok možete vidjeti vodu na staklu.







1. Isključite uređaj. Izvucite mrežni utikač.
2. Ispustite sapunicu. → *Stranica 44*
3. Otključavanje u slučaju nužde povucite alatom prema dolje i skinite.
Vrata bubnja se sada mogu otvoriti.









Naputci u polju za prikaz

| Indikator | Uzrok/Pomoć |
|---|--|
| - P - i  | Vrata bubnja su deblokirana. Dodavanje rublja je moguće. |
| - P - | <ul style="list-style-type: none"> ■ Temperatura je previsoka. Pričekajte dok se temperatura ne spusti. ■ Razina vode je previsoka. Dodavanje rublja nije moguće. Ukoliko je potrebno, odmah zatvorite vrata bubnja. Pritisnite tipku  za nastavak programa. |
|  treperi | <ul style="list-style-type: none"> ■ Eventualno priklješteno rublje. Molimo Vas da još jednom otvorite i zatvorite vrata bubnja i pritisnete tipku . ■ Ukoliko je potrebno, vrata bubnja pritisnite odn. izvadite rublje te ponovno pritisnite. ■ Ukoliko je potrebno, uređaj isključite i ponovno uključite; podesite program i podesite osobne postavke; pokrenite program. |
|  i lampica indikatora ActiveOxygen Refresh  trepere | Vrata bubnja ne mogu se otvoriti iz programsko-tehničkih razloga. Kada su lampice isključene, vrata bubnja mogu se otvoriti. |
|  svijetli | <ul style="list-style-type: none"> ■ Do kraja otvorite slavinu za vodu, ■ Dovodno crijevo je savijeno/priklješteno, ■ Tlak vode je preizak. Očistite sito. → <i>Stranica 45</i> |
|  | Zaštita za djecu aktivirana; deaktivirajte. → <i>Stranica 39</i> |
|  svijetli | Prepoznato je previše pjene, uključeni su dodatni postupci ispiranja. Prilikom slijedećeg pranja s istom količinom rublja koristite manje deterdženta. |
| Lampica indikatora za program Čišćenje bubnja treperi | <p>Pokrenite program Čišćenje bubnja 90 °C ili program 60 ° koristeći deterdžent u prašku za čišćenje i održavanje bubnja i spremnika za sapunicu.</p> <p>Napomene</p> <ul style="list-style-type: none"> ■ Pokrenite program bez umetanja rublja. ■ Za to koristite deterdžent u prašku ili deterdžent koji sadrži izbjeljivač. Kako biste spriječili stvaranje pjene, koristite samo polovicu količine deterdženta koju je preporučio proizvođač deterdženta. Ne upotrebljavajte sredstvo za pranje vune ili finog rublja. ■ Uključivanje/isključivanje signala upozorenja → <i>Stranica 42</i> |
| E:18 | <ul style="list-style-type: none"> ■ Crpka za otpadnu vodu začepljena. Očistite crpku za otpadnu vodu. → <i>Stranica 44</i> ■ Odvodno crijevo/odvodna cijev je začepljena. Očistite odvodno crijevo na sifonu. → <i>Stranica 45</i> |
| E:23 | Voda u podnoj posudi, uređaj propušta. Zatvorite slavinu za vodu. Nazovite servisnu službu! → <i>Stranica 50</i> |
| ostali prikazi | Isključite uređaj, pričekajte 5 sekundi i ponovno ga uključite. Ukoliko se prikaz ponovo pojavi, nazovite servisnu službu. → <i>Stranica 50</i> |

Smetnje - što učiniti?

| Smetnje | Uzrok/Pomoć |
|---|---|
| Voda istječe iz perilice. | <ul style="list-style-type: none"> ■ Odvodno crijevo pravilno učvrstite/zamijenite. ■ Zategnite vijčani spoj dovodnog crijeva. |
| Voda ne teče. Deterdžent ne ulazi u perilicu. | <ul style="list-style-type: none"> ■ Tipka  nije odabrana? ■ Slavina za vodu nije otvorena? ■ Sito je možda začepljeno? Očistite sito. → <i>Stranica 45</i> ■ Dovodno crijevo je savijeno ili priklješteno? |
| Vrata bubnja ne mogu se otvoriti. | <ul style="list-style-type: none"> ■ Sigurnosna funkcija aktivna. Prekid programa? → <i>Stranica 40</i> ■  Zaštita za djecu aktivirana? Deaktivirajte. → <i>Stranica 39</i> ■  (Prekid ispiranja = bez završnog centrifugiranja) odabran? → <i>Stranica 40</i> ■ Otvaranje je moguće samo pomoću otključavanja u nuždi? → <i>Stranica 46</i> ■ Kod promjene programa s aktivnim kisikom vrata bubnja ostaju zatvorena do 25 minuta sve dok se aktivni kisik ne razgradi. |
| Program se ne pokreće. | <ul style="list-style-type: none"> ■ Odabrana tipka  ili Gotovo za ? ■ Vrata bubnja su zatvorena? ■  Zaštita za djecu aktivirana? Deaktivirajte. → <i>Stranica 39</i> |
| Kratko zastajanje/okretanje bubnja nakon pokretanja programa. | Nema pogreške - kod pokretanja programa pranja se može kratkotrajno pojaviti zastajanje bubnja koje je uvjetovano internim testom motora. |
| Sapunica se ne ispušćava. | <ul style="list-style-type: none"> ■  (Prekid ispiranja = bez završnog centrifugiranja) odabran? → <i>Stranica 40</i> ■ Očistite crpku za otpadnu vodu. → <i>Stranica 44</i> ■ Očistite odvodnu cijev i/ili odvodno crijevo. |
| Voda u bubnju se ne vidi. | Nema pogreške - voda je ispod vidnog područja. |
| Učinak centrifugiranja nije zadovoljavajući. Rublje je mokro/previše vlažno. | <ul style="list-style-type: none"> ■ Nema pogreške - kontrolni sustav za ravnotežu prekinuo je centrifugiranje jer je rublje neravnomjerno posloženo. U bubnju rasporedite velike i male komade rublja. ■ Zaštita od gužvanja odabrano (ovisno o modelu)? → <i>Stranica 36</i> ■ Odabran je premali broj okretaja? |
| Višekratno kratko centrifugiranje. | Nema pogreške - kontrolni sustav za ravnotežu izjednačava neravnotežu. |
| Trajanje programa duže je nego uobičajeno. | <ul style="list-style-type: none"> ■ Nema pogreške - kontrolni sustav za ravnotežu izjednačava neravnotežu višekratnim raspoređivanjem rublja. ■ Nema pogreške - aktivan je sustav kontrole pjene - uključuje se ispiranje. |
| Trajanje programa mijenja se tijekom ciklusa pranja. | Nema pogreške - tijek programa se optimizira za dotični proces pranja. To može dovesti do promjene trajanja programa na kontrolnoj ploči. |
| Ostaci vode u odjeljku  za sredstvo za njegu rublja. | <ul style="list-style-type: none"> ■ Nema pogreške - Nema utjecaja na učinak sredstava za njegu rublja. ■ Po potrebi očistite umetak. |

| Smetnje | Uzrok/Pomoć |
|--|---|
| Stvaranje neugodnih mirisa u perilici rublja. | <p>Pokrenite program Čišćenje bubnja ili Pamuk 90 °C bez umetanja rublja. Za to koristite deterdžent u prašku ili deterdžent koji sadrži izbjeljivač.</p> <p>Napomena: Kako biste spriječili stvaranje pjene, koristite samo polovicu količine deterdženta koju je preporučio proizvođač deterdženta. Ne upotrebljavajte sredstvo za pranje vune ili finog rublja.</p> |
| Na kontrolnoj ploči svijetli simbol  . Ponekad izlazi i pjena iz ladicе za deterdžent. | <p>Korišteno je previše deterdženta?</p> <p>Jednu žlicu omekšivača za rublje izmiješajte sa 1/2 l vode te dodajte u odjeljak II (ne za odjeću za slobodno vrijeme, sportsku odjeću, pernatu odjeću!).</p> <p>Smanjite doziranje deterdženta pri sljedećem pranju.</p> |
| Tijekom centrifugiranja stvaraju se jaki šumovi, vibracije i uređaj "hoda". | <ul style="list-style-type: none"> ■ Uređaj poravan? Poravnajte uređaj. → <i>Stranica 20</i> ■ Jesu li nožice uređaja fiksirane? Osigurajte nožice uređaja. → <i>Stranica 20</i> ■ Zaštita za transport skinuta? Skinite zaštitu za transport. → <i>Stranica 16</i> |
| Kontrolna ploča/lampice indikatora tijekom rada ne funkcioniraju. | <ul style="list-style-type: none"> ■ Nestanak električne energije? ■ Osigurači isključeni? Osigurače uključite/zamijenite. ■ Ako se smetnja ponovno pojavi, nazovite servisnu službu. |
| Šumovi nakon pokretanja programa ActiveOxygen Refresh  . | <p>Nema pogreške - uređaj se puni vodom za stvaranje maglice, pritom se mogu čuti šumovi okretanja ventilatora i crpke.</p> |
| Mrlje od vode nakon programa ActiveOxygen Refresh  na suhom rublju. | <ul style="list-style-type: none"> ■ Jesu li uklonjeni ostaci vode prije umetanja rublja? ■ Poravnajte uređaj. Ispravna funkcija tretiranja aktivnim kisikom je osigurana samo kod ispravno poravnanog uređaja. → <i>Stranica 20</i> |
| Neugodni mirisi mogu se osjetiti nakon programa ActiveOxygen Refresh  . | <p>Nakon tretiranja aktivnim kisikom ostavlja specifičan neugodan miris na rublju. Kratko protresite rublje.</p> |
| Uklanjanje neugodnih mirisa nakon programa ActiveOxygen Refresh  nije zadovoljavajuće. | <ul style="list-style-type: none"> ■ Učinkat tretiranja aktivnim kisikom slabi kada je bubanj zaprljan. Pokrenite program Čišćenje bubnja prije prve uporabe i zatim ga redovito koristite. ■ Stavljeno je previše rublja? Pridržavajte se maks. punjenja. ■ Vrata bubnja i ladicu za deterdžent ostavite otvorene kako bi se ostaci vode mogli osušiti. → <i>Stranica 43</i> |
| Na rublju se nalaze ostaci deterdženta. | <ul style="list-style-type: none"> ■ Neki deterdženti bez fosfata sadrže tvari koje nisu topive u vodi. ■ Ispiranje odaberite ili rublje iščetkajte nakon pranja. |
| U stanju pauze na kontrolnoj ploči se pojavljuje -P- . | <ul style="list-style-type: none"> ■ Razina vode je previsoka. Dodavanje rublja nije moguće. Ukoliko je potrebno, odmah zatvorite vrata bubnja. ■ Pritisnite tipku  za nastavak programa. |
| U stanju pauze na kontrolnoj ploči se pojavljuje -P- i  . | <p>Vrata bubnja su deblokirana. Dodavanje rublja je moguće.</p> |
| Ako smetnju ne možete ukloniti sami (nakon isključivanja/uključivanja) ili ako je potreban popravak: | <ul style="list-style-type: none"> ■ Uređaj isključite i utikač izvucite iz utičnice. ■ Zatvorite slavinu za vodu i nazovite servisnu službu. |



Servisna služba

Ako smetnju ne možete sami ukloniti, molimo obratite se našem servisu. →
Naslovna stranica

Uvijek ćemo pronaći odgovarajuće rješenje, pa i kako bismo izbjegli nepotreban dolazak tehničara.

Molimo navedite servisnoj službi broj proizvoda (Br. proiz.) i tvornički broj (FD) stroja.

| | |
|-------------|----------|
| E-Nr. _____ | FD _____ |
|-------------|----------|

E-br. Broj proizvoda
FD Tvornički broj

Ove podatke ćete pronaći *ovisno o modelu:

na prozoru za punjenje iznutra* /
otvorenoj servisnoj zaklopki* i stražnjoj
strani uređaja.

Imajte povjerenje u kompetentnost proizvođača.

Obratite nam se. Uvjerite se da
popravak vrše kvalificirani serviseri s
originalnim rezervnim dijelovima.



Vrijednosti potrošnje

Potrošnja energije i vode, trajanje programa i preostala vlaga glavnih programa pranja

(okvirni podaci)

| Program | Punjenje | Potrošnja energije* | Potrošnje vode* | Trajanje programa* |
|---------------------------------|----------|---------------------|-----------------|--------------------|
| Pamuk 20 °C | 9 kg | 0,25 kWh | 90 l | 2 ¾ h |
| Pamuk 40 °C | 9 kg | 1,10 kWh | 90 l | 3 h |
| Pamuk 60 °C | 9 kg | 1,06 kWh | 90 l | 2 ¾ h |
| Pamuk 90 °C | 9 kg | 2,14 kWh | 100 l | 2 ¾ h |
| Rublje lako za održavanje 40 °C | 4 kg | 0,71 kWh | 64 l | 2 h |
| Miješano rublje 40 °C | 4 kg | 0,60 kWh | 45 l | 1 ¼ h |
| Fino rublje / Svila 30 °C | 2 kg | 0,19 kWh | 37 l | ¾ h |
| Vuna 30 °C | 2 kg | 0,19 kWh | 41 l | ¾ h |
| Active Oxygen Refresh ☺ | 1 kg | 0,02 kWh | 0 l | ¾ h |







| Program | okvirni podaci o preostaloj vlazi** | | | |
|---------------------------|-------------------------------------|---------------------------------|---------------------------------|---------------------------------|
| | WAW32... max 1600 okr/min | WAW28... max 1400 okr/min | WAW24... max 1200 okr/min | WAW20... max 1000 okr/min |
| Pamuk | 44 % | 48 % | 53 % | 62 % |
| Rublje lako za održavanje | 40 % | 40 % | 40 % | 40 % |
| Fino rublje / Svila | 30 % | 30 % | 30 % | 30 % |
| Vuna | 45 % | 45 % | 45 % | 45 % |

* Vrijednosti odstupaju od navedenih vrijednosti ovisno o tlaku vode, tvrdoći vode, ulaznoj temperaturi vode, temperaturi prostorije, vrsti rublja, njegovoj količini i zaprljanosti, korištenom sredstvu za pranje, oscilacijama napona u električnoj mreži i odabranim dodatnim funkcijama.

** Podaci o preostaloj vlazi na temelju ograničenja broja okretaja centrifuge i maksimalnom punjenju ovisnima o programu.

Najefikasniji program za pamučne tkanine

Sljedeći su programi (standardni programi, označeni simbolom ) prikladni za čišćenje normalno uprljane pamučne tkanine i najučinkovitiji su u odnosu na kombiniranu potrošnju energije i vode.

| Standardni programi za pamuk prema odredbi (EU) br. 1015/2010 | | |
|---|----------|---------------------------|
| Program + temperatura | Punjenje | okvirno trajanje programa |
| Pamuk Eco  +  | 9 kg | 4 ¾ h |
| Pamuk Eco  +  | 4,5 kg | 4 ½ h |
| Pamuk Eco  +  | 4,5 kg | 4 ½ h |

Postavka programa s maksimalnim brojem okretaja za ispitivanja i oznaku energije prema smjernici 2010/30/EU s hladnom vodom (15 °C).
Informacija o temperaturi programa orijentira se prema temperaturi koja se nalazi na etiketi za njegu na tkanini. Stvarna temperatura za pranje može se razlikovati od navedene temperature programa zbog uštede energije, učinak pranja odgovara odabranoj temperaturi.



Tehnički podatci

Dimenzije:

850 x 600 x 590 mm

(visina x širina x dubina)

Težina:

70 - 85 kg (ovisno o modelu)

Priključak na mrežu:

Mrežni napon 220 - 240 V, 50Hz

Nazivna struja 10 A

Nazivna snaga 1900 - 2300 W

Tlak vode:

100 - 1000 kPa (1 - 10 bar)

Prihvatanje snage u isključenom stanju:

0,12 W

Prihvatanje snage u neisključenom stanju:

0,43 W



Jamstvo za Aquastop

samo za uređaje s funkcijom Aquastop

Dodatno na jamstvene obveze prodavača na temelju ugovora o kupnji te dodatno na naše jamstvo za uređaj vršimo zamjenu pod slijedećim uvjetima:

1. Ukoliko bi uslijed pogreške na našem Aquastop sustavu došlo do štete koju je prouzročila voda, nadomještamo štetu privatnih korisnika.
2. Ovo jamstvo vrijedi dokle i životni vijek uređaja.
3. Preduvjet za jamstvenu obvezu je da je uređaj s funkcijom Aquastop stručno postavljen i priključen sukladno našoj uputi; ona uključuje također i stručno produljenje za Aquastop (originalni pribor). Naše jamstvo se ne odnosi na neispravne dovode ili armature do priključka za Aquastop na pipcu za vodu.
4. Uređaje s funkcijom Aquastop se načelno ne mora nadgledati tijekom rada odn. osigurati nakon toga zatvaranjem pipca za vodu. Ali u slučaju duljeg izbivanja iz stana, npr. tijekom višetjednog godišnjeg odmora, pipac za vodu treba zatvoriti.

Kontakt podatci za sve zemlje ćete naći u priloženom popisu službi održavanja.

Robert Bosch Hausgeräte GmbH
Carl-Wery-Straße 34
81739 München, GERMANY



9001151201 (9602)