

NOTAS IMPORTANTES

Este aparato pueden utilizarlo niños con edad de 8 años y superior, y personas con capacidades físicas, sensoriales o mentales reducidas o falta de experiencia y conocimiento, si se les ha dado la supervisión o instrucción apropiada respecto al uso del aparato de una manera segura y comprenden los peligros que implica. Los niños no deben jugar con el aparato. La limpieza y el mantenimiento a realizar por el usuario no deben realizarlos los niños sin supervisión.

Lea las instrucciones cuidadosamente antes de usar el aparato por primera vez. Manténgalas para futura referencia.

Este aparato se ha diseñado sólo para uso doméstico. Debe ser usado de acuerdo con estas instrucciones. El fabricante no se hará responsable de cualquier daño causado por la operación incorrecta o mal uso del aparato.

Conecte sólo a la tensión indicada en la placa de características.

No deje el aspirador desatendido mientras está en funcionamiento.

No proceda a la carga del aparato a temperaturas por debajo de los 0°C.

o por encima de los 40°C.

- No desmonte el aspirador mientras el motor se encuentra funcionando.
- No use el aspirador sin filtro.
- Mantenga las aberturas siempre limpias y evite que el polvo o la suciedad bloqueen el paso del aire.
- No utilice el aspirador para recoger líquidos inflamables ni nada que esté quemándose como cigarrillos o cenizas. No aspire materiales tóxicos, disolventes o ácidos. No aspire objetos duros, punzantes o afilados que puedan dañar el filtro.
- No desconecte tirando del cable ni con las manos mojadas.
- Proteja el aspirador y el cargador de agentes atmosféricos externos, humedad y fuentes de calor.
- NO INTRODUZCA EL CUERPO MOTOR, EL CABLE O EL TRANSFORMADOR EN AGUA O CUALQUIER OTRO LIQUIDO.
- No conecte o abra un cargador defectuoso, replácelo con una nueva unidad.
- Cualquier tipo de reparación o intervención en el aparato distinta de las especificadas en el apartado "Limpieza y Mantenimiento" deben ser realizadas exclusivamente por un Servicio Técnico Autorizado.

DESCRIPCIÓN DEL APARATO

- Pulsador de encendido Aspirador escoba
- Pulsador de encendido Aspirador mano
- Mango abatible
- Pulsador para desbloqueo del mango
- Aspirador mano separable
- Pulsadores de desbloqueo de aspirador de mano
- Depósito para la suciedad
- Cepillo para suelos
- Pulsador de desbloqueo del cepillo para suelos
- Cepillo rotatorio
- Indicador de Función del cepillo rotatorio

13 Textile & HEPA filter (HEPA only for AE4416)
 14 Nylon filter
 15 Wall mount for charger unit
 16 Floor support for charger unit
 17 Charging cable
 18 Luminous battery level indicator (Mod. AE4417/AE4418)

ASSEMBLING THE APPLIANCE

Attaching the handle of the handstick vacuum cleaner:
 To attach the handle of the handstick vacuum cleaner simply fold it upward until it locks into position on the vacuum cleaner. (B1)
 To fold it back down again press release button "4" and this will free the clips that attach it to the vacuum cleaner. (B2)
Attaching the floor tool "8":
 To attach the floor tool to the handstick vacuum cleaner insert it into its housing and press it so that it locks on to the vacuum cleaner. (B3)
 To take it off again press the release button "9" which will free the clips that attach it to the vacuum cleaner. (B4)
Attaching the handheld vacuum cleaner:
 Insert the handheld vacuum cleaner into the handstick vacuum cleaner as shown and lock into place. (B5)
 To take it off again press release button "6" and remove it from the handstick vacuum cleaner. (B6)

WALL MOUNT

The charger support can be either wall mounted or placed on the floor. (B7 & B8)
To use the charger base as a floor stand:
 Slot the wall mount section "15" into the floor stand section "16" so that it locks into position. (B9)
 Insert the jack for the charger "17" into socket "A" on the wall mount. (B10)
To use the charger base as a wall mount:
 To install the wall mount "15", choose a position close to an electrical wall socket. Before fitting it, make sure that there are no dangerous objects hidden below the surface of the wall, such as electrical wires, pipes, etc. Place the wall mount against the wall as shown in (B11) and mark the places where the screws will go. Once the screws are fitted, place the wall mount onto them and

press it gently downward to make it secure. Insert the jack for the charger "17" into socket "A" on the wall mount. (B10)

CHARGING THE BATTERY

Charge up the vacuum cleaner's batteries for approximately 16 hours before using it for the first time.
 Insert the vacuum cleaner into its socket (B12). The charge indicator (12) will light up. This indicator will remain lit as long as the vacuum cleaner is plugged in, even if the battery is fully charged. The vacuum cleaner will become warm while it is charging. This is quite normal and will not interfere with the appliance's safety or operation.
 The vacuum cleaner can always be left to charge when it is not in use. This will ensure that the battery is always fully charged and ready for use.

OPERATING INSTRUCTIONS

The AE4417/AE4418 model has a luminous indicator that shows the battery capacity level when the appliance is working (18). When the indicator remains in red colour, it means that the battery is in low level and needs to be charged.
Use as a handstick vacuum cleaner:
 Take the handstick vacuum cleaner off by pressing release button "6". (B6)
 The suction nozzle on the handstick vacuum cleaner can be adjusted allowing the vacuum to get into awkward places, to do this pull on it gently until it is fully extended. (B14)
 To slide the nozzle back in, press on the release clip and push the nozzle back. (B15)
 To pick up dry remains, vacuum in any direction until the area is clean. Do not overfill the container. Empty it out regularly.
 When storing or charging the handheld vacuum cleaner, slot the suction nozzle back into its parking position on the handstick vacuum cleaner, making sure that it is seated correctly. (B5)



CARGA DE LA BATERIA

Antes del primer uso, cargue las baterías del aspirador durante 16 horas aproximadamente.
 Inserte el aspirador en su soporte (B12). El indicador de carga (12) se iluminará. El aspirador permanecerá iluminado mientras la batería esté cargada totalmente. El aspirador se calentará mientras está cargando. Esto es normal y no interfiere en la seguridad u operación del aparato.
 Puede dejar el aspirador cargándose siempre que no esté en uso. De esta forma estará en todo momento disponible y con la batería completamente cargada.

MONTAJE DEL APARATO

Montaje del mango del aspirador escoba:
 Para sujetar el mango del tubo del aspirador simplemente dóblelo hacia arriba hasta que encaje correctamente sobre el aspirador. (B1)
 Para volver a abrirlo, accionar el pulsador de desbloqueo "4" y liberar así las patillas que lo fijan sobre el aspirador. (B2)
Montaje del cepillo para suelos "8":
 Para sujetar el cepillo para suelos en el tubo del aspirador insértelo en la carcasa y presiónelo para que encaje en el aspirador. (B3)
 Para sacarlo otra vez presiónelo el botón de desbloqueo "9" que liberará los ganchos que lo sujetan al aspirador. (B4)
Montaje del aspirador de mano:
 Inserte el aspirador de mano en el aspirador escoba tal como se muestra en su sitio. (B5)
 Para sacarlo presiónelo el botón de desbloqueo "6" y sáquelo del aspirador escoba. (B6)

INSTALACIÓN MURAL

El soporte del cargador puede montarse en la pared o colocarse en el suelo (B7 y B8)
Para utilizar la base de carga como soporte de suelo:
 Inserte la pieza para el soporte mural "15" sobre la del soporte de suelo "16" hasta que quede correctamente fijada. (B9)
 Inserte la clavija del adaptador "17" en el orificio "A" del soporte mural. (B10)
Para utilizar la base de carga como soporte mural:
 Para instalar el soporte mural "15" escoja un lugar cercano a una toma eléctrica. Antes de colocarlo, asegúrese de que no hay objetos peligrosos ocultos bajo la superficie de la pared como hilos eléctricos, tubos, etc.
 Coloque el montante de pared contra la pared como muestra la (B11) y marque los sitios donde irán los tornillos. Una vez se han encajado los tornillos, coloque encima el montante de pared y presiónelo suavemente hacia abajo para asegurarlo.
 Inserte la clavija del adaptador "17" en el orificio "A" del soporte mural. (B10)

CLEANING & MAINTENANCE

Clean the container "7" and the filters "13" and "14" after each use. To do this: Take the handstick vacuum cleaner off the handstick vacuum cleaner and remove the dirt container by pressing the release clip and turning the container anti-clockwise. (B16)
 Remove the textile & HEPA filter (HEPA only for AE4416) "13" and the nylon filter "14", lifting them up as shown in B17 & B18. Empty the dirt container, B19.
 Clean the container with a soft brush. If it is very dirty it can be washed in soapy water, make sure to rinse it well and leave it to dry completely before refitting it.
 The textile & HEPA filter (HEPA only for AE4416) "13" and the nylon filter "14" can also be washed in soapy water, however make sure that they are completely dry before refitting them.
 To reassemble the vacuum, place the nylon filter into position and press down on it as shown in B20.
 Fit the textile & HEPA filter (HEPA only for AE4416) "13" and press on it so that it slots in correctly. B21.
 Place the container back on the motor housing of the handstick vacuum cleaner. Put it back on the body of the handstick vacuum cleaner.
 The motor housing and the casings can be wiped clean with a damp cloth, do not use harsh detergents.
 Change the filters regularly. Spare parts can be obtained from Authorised Technical Service Centres.
Cleaning the floor tool
B22
 • The floor tool should be cleaned at regular intervals.
 • To clean it, release the floor tool from the hand vacuum cleaner. (See B4)
 • Cut through threads and hairs wound round the rollers using scissors.
 Vacuum threads and hairs with the crevice nozzle.

METHOD FOR REMOVING THE BATTERIES:

To protect the environment, never put this product in with household rubbish at the end of its life time.
 This appliance contains Ni-MH batteries that must be taken out of the

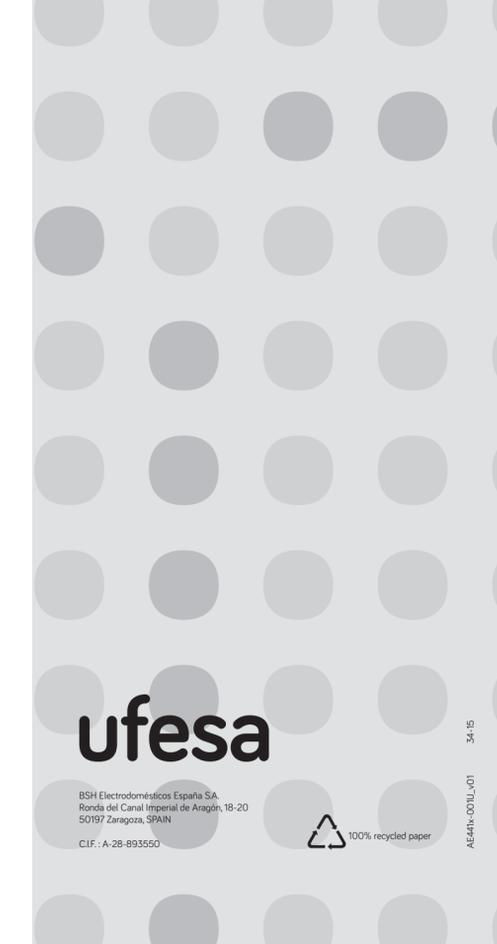

LIMPIEZA Y MANTENIMIENTO

Limpie el depósito "7" y los Filtros "13" y "14" después de cada uso. Para ello: Retire el aspirador de mano del aspirador escoba y saque el contenedor de suciedad presionando la patilla de fijación y girando el contenedor en el sentido contrario a las agujas del reloj. (B16)
 Saque los filtros textil & HEPA (HEPA sólo para AE4416) "13" y el filtro de nylon "14", levantándolos como muestran las (B17 y B18). Vacíe el contenido del depósito (B19). Limpie el depósito con un cepillo suave.
 Si está muy sucio, puede lavarlo en agua jabonosa, cuidando de aclararlo bien y dejarlo secar completamente antes de volver a instalarlo.
 Los filtros textil & HEPA (HEPA sólo para AE4416) "13" y el filtro de nylon "14" pueden también lavarse con agua jabonada, sin embargo, asegúrese que están totalmente secos antes de volver a encajarlos.
 Vuelva a montar el aspirador, monte el filtro de Nylon "14" y presiónelo sobre ella como muestra la (B20).
 Encaje los filtros textil & HEPA (HEPA sólo para AE4416) "13" y presiónelo hasta que encaje correctamente (B21).
 Coloque el contenedor otra vez en el aspirador de mano.
 Monte posteriormente el aspirador de mano sobre el cuerpo de la escoba.
 El cuerpo motor y las carcassas del aparato, se pueden limpiar con un paño húmedo, no utilice detergentes abrasivos.
 Cambie los filtros periódicamente. Podrá adquirir repuestos en los Servicios Técnicos Autorizados.
Limpieza del cepillo universal
B22
 • El cepillo universal debe limpiarse con regularidad.
 • Para ello es preciso desprender el cepillo universal del aspirador de mano. (ver B4)
 • Cortar los hilos y pelos enredados con unas tijeras.
 Aspirar las pelusas y los cabellos con la boquilla para juntas.

SISTEMA DE EXTRACCIÓN DE BATERÍAS:

Para proteger el medioambiente, nunca ponga este producto con basura casera al finalizar su vida útil. Este aparato contiene baterías de Ni-MH que deben ser extraídas del aparato para su reciclado.

REMARQUES IMPORTES

Cet appareil peut être utilisé par des enfants de plus de 8 ans et des personnes ayant un handicap physique, sensoriel ou mental, ou bien un manque d'expérience et de connaissances, s'ils ont reçu des explications ou des instructions sur la façon d'utiliser l'appareil de manière sécurisée et qu'ils en comprennent les risques encourus. Les enfants ne doivent pas jouer avec l'appareil. Le nettoyage et l'entretien ne doivent pas être entrepris par des enfants sans surveillance.

DESCRIPTION DE L'APPAREIL

- Bouton MARCHE/ARRET de l'aspirateur
- Bouton-poussoir de l'aspirateur à main
- Poignée de l'aspirateur
- Bouton déverrouillage de la poignée
- Aspirateur à main détachable
- Bouton de déverrouillage de l'aspirateur à main



IMPORTANT NOTES

This appliance can be used by children aged from 8 years and above and persons with reduced physical, sensory or mental capabilities or lack of experience and knowledge if they have been given supervision or instruction concerning use of the appliance in a safe way and understand the hazards involved. Children shall not play with the appliance. Cleaning and user maintenance shall not be made by children without supervision.

DESCRIPTION OF THE APPLIANCE

- Handstick vacuum cleaner ON/OFF button
- Handheld vacuum cleaner pushbutton
- Handstick vacuum cleaner handle
- Handle release button
- Detachable handheld vacuum cleaner
- Handheld vacuum cleaner release buttons
- Dirt container
- Floor tool
- Floor tool release button
- Rotating floor tool
- Floor tool function indicator
- Battery charging indicator

MONTAGE DE L'APPAREIL

Assembler la poignée de l'aspirateur :
 Pour assembler la poignée de l'aspirateur, repliez-la tout simplement vers le haut jusqu'à ce qu'elle se verrouille sur l'aspirateur. (B1)
 Pour la rabattre à nouveau, appuyez sur le bouton de déverrouillage "4" pour détacher ainsi les broches qui le fixent sur l'aspirateur. (B2)
Assembler la brosse pour sols "8" :
 Pour assembler la brosse pour sols sur l'aspirateur, insérez-la puis appuyez dessus jusqu'à ce qu'elle se verrouille sur l'aspirateur. (B3)
 Pour la retirer, appuyez sur le bouton de déverrouillage "9", ceci déverrouillera les clips attachant à l'aspirateur. (B4)
Fixer l'aspirateur à main :
 Insérez l'aspirateur à main sur l'aspiration comme indiqué et verrouillez-le. (B5)
 Pour le déverrouiller, appuyez sur le bouton de déverrouillage "6", puis retirez-le de l'aspirateur. (B6)

INSTALLATION AU MUR

La base de chargement peut être fixée au mur ou placée au sol. (B7 et B8)
Pour utiliser la base de charge comme support au sol :
 Introduire la pièce pour le support mural "15" dans celle du support pour sol "16" jusqu'à ce qu'elle soit parfaitement fixée. (B9)
 Introduire la fiche de l'adaptateur "17" dans le trou "A" du support mural. (B10)
Pour utiliser la base de charge comme support mural :
 Le support mural "15" doit être posé à proximité d'une prise électrique. Avant de

at temperatures below 0°C or above 40°C.

- Do not dismantle the vacuum cleaner while the motor is still operating.
- Never use the vacuum without the filter.
- Always keep the openings clean and prevent dust or dirt from blocking the air passage.
- Never use the vacuum cleaner to suck up flammable liquids nor anything that may be still burning such as cigarette butts or ash/cinders. Never vacuum up toxic materials, solvents or acids. Never vacuum up solid, sharp or piercing objects that may damage the filter.
- Do not use wet hands nor tug on the cable in order to unplug it.
- Protect vacuum cleaner and charger from atmospheric exposure, moisture and sources of heat.
- DO NOT IMMERSER THE MOTOR HOUSING, CABLE OR TRANSFORMER IN WATER OR ANY OTHER LIQUID.
- Do not connect or open a defective charger; replace it with a new unit.
- Any type of repair work other than that stated in "Cleaning & Maintenance" must be done exclusively by an Authorized Technical Service Centre.

faire l'installation, vérifier qu'aucun élément dangereux se trouve dans le mur comme par exemple des fils électriques, des tuyaux, etc.
 Placez la fixation murale contre le mur comme indiqué sur la B11 et faites une marque pour localiser l'emplacement des vis. Une fois les vis en place, posez la fixation murale sur les vis et appuyez doucement vers le bas pour sécuriser la structure. Introduire la fiche de l'adaptateur "17" dans le trou "A" du support mural. (B10)

CHARGE DE LA BATTERIE

Avant la première utilisation de l'aspiration, les batteries doivent être mises en charge durant 16 heures environ.
 Insérez l'aspirateur sur la base de chargement (B12). Le témoin de charge (12) s'allume. Cet indicateur reste allumé tant que l'aspirateur est branché, et ce même si la batterie est complètement rechargée.
 L'aspirateur devient chaud au moment de la recharge. Ceci est normal et n'a aucun impact sur la sécurité ou le fonctionnement de l'appareil.
 Il est possible de laisser l'aspirateur se charger tant qu'il n'est pas utilisé, grâce à ce qu'il sera toujours disponible avec la batterie complètement chargée.

MODE D'EMPLOI

Utilisation comme aspirateur :
 Retirez l'aspirateur du chargeur et appuyez sur le bouton Marche/Arrêt "1". (B13)
 L'indicateur "11" s'allume, indiquant que la brosse pour sols rotative "10" est en cours de fonctionnement.
 Assurez-vous qu'aucun embout ne soit bouché et que la brosse rotative soit propre.
Utilisation comme aspirateur à main :
 Retirez l'aspirateur à main en appuyant sur le bouton de déverrouillage "6". (B6)
 L'embout d'aspiration de l'aspirateur à main est ajustable afin d'atteindre des endroits difficiles d'accès. Pour ce faire, tirez doucement dessus jusqu'à ce qu'il soit complètement déplié. (B14)
 Pour raccourcir ce conduit appuyez sur la broche de fixation et le pousser vers l'intérieur. (B15)
 Pour nettoyer des éléments secs, aspirez dans un sens quelconque jusqu'à ce que la zone soit parfaitement propre. Ne remplissez pas trop le réceptacle à poussière. Videz-le régulièrement.
 Lorsque vous rangez ou rechargez l'aspirateur à main, repliez l'embout d'aspiration dans sa position de rangement sur l'aspirateur en vous assurant qu'il soit correctement positionné. (B5)

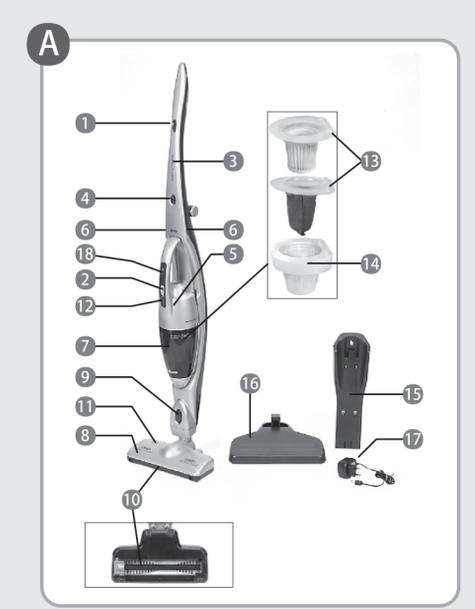

- 11 Indikador da função de utensílio de base
- 12 Indikador de carregamento de bateria
- 13 Tecido & filtro HEPA (HEPA somente para AE4416)
- 14 Filtro Nylon
- 15 Suporte Mural da Base de Carga
- 16 Base de suporte para unidade do carregador
- 17 Cabo carregador
- 18 Indikador luminoso da carga das baterias (Mod. AE4417/AE4418)

- 19 Base de suporte para unidade do carregador
- 20 Suporte Mural da Base de Carga
- 21 Cabo carregador
- 22 Indikador luminoso da carga das baterias (Mod. AE4417/AE4418)

MONTAGEM DO APARELHO

Anexando a alça do aspirador de cabo: Para anexar a alça do aspirador de cabo simplesmente dobre-o para cima até que trave na posição de aspirador. (B1)

Para voltar a rebatê-lo, acionnar o botão de desbloqueio “4” e libertar assim as patilhas que o fixam ao aspirador. (B2)

Anexando o utensílio de base “B”: Para anexar o utensílio de base ao aspirador de cabo insira-o dentro do encaixe e pressione-o até que trave no aspirador. (B3) Para retirá-lo novamente, pressione o botão “9”, que libertará os grampos que o anexa ao aspirador (B4).

Anexando o aspirador de mão: Insira o aspirador de mão no aspirador de cabo como mostrado e trave na posição correta. (B5)

Para retirá-lo novamente pressione o botão “6” e remova-o do aspirador de cabo (B6).

INSTALAÇÃO MURAL

O suporte do carregador pode ser montado na parede ou no chão. (B7 & B8)

Para utilizar a base de carga como suporte de solo:

Insira a peça para o suporte mural “15” sobre a do suporte de solo “16” até que fique correctamente fixada. (B9)

Insira a ficha do adaptador “17” no orifício “A” do suporte mural. (B10)

Para utilizar a base de carga como suporte mural:

Para instalar o suporte mural “15”, escolha um lugar perto de uma tomada eléctrica. Antes de o colocar, assegure-se que não há objectos perigosos ocultos sob a superfície da parede como fios eléctricos, tubos, etc.

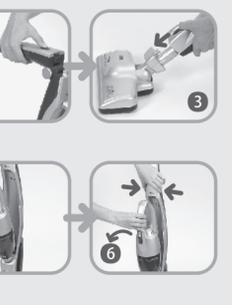

Coloque a moldura contra a parede como mostrado na (B11) e marque os lugares onde irão os parafusos. Assim que os parafusos estiverem ajustados, encaixe a moldura nos mesmos e pressione gentilmente para baixo para deixá-lo seguro.

Insira a ficha do adaptador “17” no orifício “A” do suporte mural. (B10)

CARGA DA BATERIA

Antes do primeiro uso, carregue as baterias do aspirador durante 16 horas aproximadamente. Insira o aspirador no bocal (B12). O indicador de carga (I2) acenderá. Este indicador permanecerá aceso enquanto o aspirador estiver ligado, mesmo que a bateria esteja completamente carregada. O aspirador ficará aquecido enquanto estiver carregando. Isto é normal e não interferirá na segurança ou operação do mesmo. Pode deixar o aspirador a carregar sempre que não estiver em uso. Desta forma, estará sempre disponível e com a bateria completamente carregada.

MODO DE USO

Utilizar como um aspirador de cabo:

Retire o aspirador de cabo da unidade de carregamento e pressione o botão Liga/Desliga “1”. (B13)

O indicador “I1” acenderá, este indicador mostra que o utensílio de base rotativo “I0” está a funcionar.

Certifique-se que nenhum bocal esteja bloqueado e que o utensílio de base rotativo esteja limpo.

Utilizar como aspirador de mão:

Retire o aspirador de mão pressionando o botão para liberação “6”. (B6)

O bocal de sucção do aspirador de mão pode ser ajustado para permitir que o aspirador alcance lugares de difícil acesso, para fazer isso puxe-o para cima até que esteja completamente estendido. (B14)

Para voltar a encurtar a longitude desta boquilla, faça pressão sobre ela na patilha de fixação e empurre a boquilla para dentro. (B15)

Para recolher restos secos, aspire em qualquer direcção até que a área fique limpa. Não encha excessivamente o depósito. Esvazie-o com frequência.

Quando guardar ou carregar o aspirador de mão, coloque o bocal de sucção de volta à sua posição de armazenamento, certificando-se que colocado correctamente. (B5)

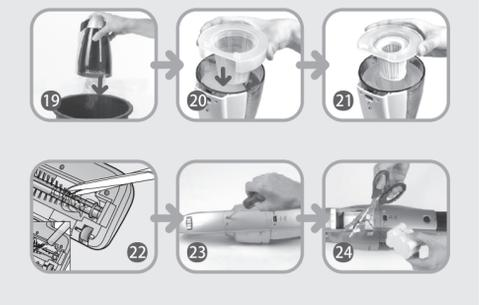

LIMPEZA E MANUTENÇÃO

Limpe o depósito “7” e os Filtros “13” e “14” depois de cada uso. Para isso: Retire o aspirador de mão do aspirador de cabo e remova o recipiente de sujeira, girando o grampo de liberação e girando o recipiente no sentido antiorário. (B16)

Remova o tecido & filtro HEPA somente para AE4416) “13” e o filtro de nylon “14”, levantando-os como mostrado nas B 17 & B18.

Esvazie o conteúdo do depósito (B19).

Limpe o depósito com uma escova suave.

Se estiver muito sujo, pode lavá-lo com água e sabão, tratando de enxaguar bem e de o deixar secar completamente antes de voltar a instalá-lo.

O tecido & filtro HEPA (HEPA somente para AE4416) “13” e o filtro de nylon “14” podem ser lavados com água e sabão, entretanto certifique-se que estão completamente secos antes de encaixá-los novamente.

Volte a montar o aspirador, monte o filtro de Nylon “14” e pressione, como mostra a B20.

Encaixe o tecido & filtro HEPA (HEPA somente para AE4416) “13” e pressione sobre o mesmo, assim ajustará correctamente, B21.

Coloque o recipiente de volta no encaixe do motor do aspirador de mão.

Coloque-o de volta na unidade do aspirador de cabo.

O corpo do motor e as partes exteriores do aparelho podem limpar-se com um pano húmido, não utilize detergentes abrasivos. Mude os filtros periodicamente. Poderá adquirir recargas nos Serviços Técnicos Autorizados.

Limpeza do bocal B22

• O bocal deve ser limpo em intervalos regulares.

• Para isso, retire o bocal do aspirador manual. (ver B4)

• Corte os fios e cabelos enrolados com uma tesoura.

• Aspire os fios e cabelos com o bocal para fendas.

O corpo do motor e as partes exteriores do aparelho podem limpar-se com um pano húmido, não utilize detergentes abrasivos. Mude os filtros periodicamente. Poderá adquirir recargas nos Serviços Técnicos Autorizados.

Limpeza do bocal B22

• O bocal deve ser limpo em intervalos regulares.

• Para isso, retire o bocal do aspirador manual. (ver B4)

• Corte os fios e cabelos enrolados com uma tesoura.

• Aspire os fios e cabelos com o bocal para fendas.

O corpo do motor e as partes exteriores do aparelho podem limpar-se com um pano húmido, não utilize detergentes abrasivos. Mude os filtros periodicamente. Poderá adquirir recargas nos Serviços Técnicos Autorizados.

Limpeza do bocal B22

• O bocal deve ser limpo em intervalos regulares.

• Para isso, retire o bocal do aspirador manual. (ver B4)

• Corte os fios e cabelos enrolados com uma tesoura.

• Aspire os fios e cabelos com o bocal para fendas.

O corpo do motor e as partes exteriores do aparelho podem limpar-se com um pano húmido, não utilize detergentes abrasivos. Mude os filtros periodicamente. Poderá adquirir recargas nos Serviços Técnicos Autorizados.

Limpeza do bocal B22

• O bocal deve ser limpo em intervalos regulares.

• Para isso, retire o bocal do aspirador manual. (ver B4)

• Corte os fios e cabelos enrolados com uma tesoura.

• Aspire os fios e cabelos com o bocal para fendas.

O corpo do motor e as partes exteriores do aparelho podem limpar-se com um pano húmido, não utilize detergentes abrasivos. Mude os filtros periodicamente. Poderá adquirir recargas nos Serviços Técnicos Autorizados.

Limpeza do bocal B22

• O bocal deve ser limpo em intervalos regulares.

• Para isso, retire o bocal do aspirador manual. (ver B4)

• Corte os fios e cabelos enrolados com uma tesoura.

• Aspire os fios e cabelos com o bocal para fendas.

O corpo do motor e as partes exteriores do aparelho podem limpar-se com um pano húmido, não utilize detergentes abrasivos. Mude os filtros periodicamente. Poderá adquirir recargas nos Serviços Técnicos Autorizados.

Limpeza do bocal B22

• O bocal deve ser limpo em intervalos regulares.

• Para isso, retire o bocal do aspirador manual. (ver B4)

• Corte os fios e cabelos enrolados com uma tesoura.

• Aspire os fios e cabelos com o bocal para fendas.

O corpo do motor e as partes exteriores do aparelho podem limpar-se com um pano húmido, não utilize detergentes abrasivos. Mude os filtros periodicamente. Poderá adquirir recargas nos Serviços Técnicos Autorizados.

Limpeza do bocal B22

• O bocal deve ser limpo em intervalos regulares.

• Para isso, retire o bocal do aspirador manual. (ver B4)

• Corte os fios e cabelos enrolados com uma tesoura.

• Aspire os fios e cabelos com o bocal para fendas.

O corpo do motor e as partes exteriores do aparelho podem limpar-se com um pano húmido, não utilize detergentes abrasivos. Mude os filtros periodicamente. Poderá adquirir recargas nos Serviços Técnicos Autorizados.

Limpeza do bocal B22

• O bocal deve ser limpo em intervalos regulares.

• Para isso, retire o bocal do aspirador manual. (ver B4)

• Corte os fios e cabelos enrolados com uma tesoura.

• Aspire os fios e cabelos com o bocal para fendas.

O corpo do motor e as partes exteriores do aparelho podem limpar-se com um pano húmido, não utilize detergentes abrasivos. Mude os filtros periodicamente. Poderá adquirir recargas nos Serviços Técnicos Autorizados.

Limpeza do bocal B22

• O bocal deve ser limpo em intervalos regulares.

• Para isso, retire o bocal do aspirador manual. (ver B4)

• Corte os fios e cabelos enrolados com uma tesoura.

• Aspire os fios e cabelos com o bocal para fendas.

O corpo do motor e as partes exteriores do aparelho podem limpar-se com um pano húmido, não utilize detergentes abrasivos. Mude os filtros periodicamente. Poderá adquirir recargas nos Serviços Técnicos Autorizados.

Limpeza do bocal B22

• O bocal deve ser limpo em intervalos regulares.

• Para isso, retire o bocal do aspirador manual. (ver B4)

• Corte os fios e cabelos enrolados com uma tesoura.

• Aspire os fios e cabelos com o bocal para fendas.

O corpo do motor e as partes exteriores do aparelho podem limpar-se com um pano húmido, não utilize detergentes abrasivos. Mude os filtros periodicamente. Poderá adquirir recargas nos Serviços Técnicos Autorizados.

Limpeza do bocal B22

• O bocal deve ser limpo em intervalos regulares.

• Para isso, retire o bocal do aspirador manual. (ver B4)

• Corte os fios e cabelos enrolados com uma tesoura.

• Aspire os fios e cabelos com o bocal para fendas.

O corpo do motor e as partes exteriores do aparelho podem limpar-se com um pano húmido, não utilize detergentes abrasivos. Mude os filtros periodicamente. Poderá adquirir recargas nos Serviços Técnicos Autorizados.

Limpeza do bocal B22

• O bocal deve ser limpo em intervalos regulares.

• Para isso, retire o bocal do aspirador manual. (ver B4)

• Corte os fios e cabelos enrolados com uma tesoura.

• Aspire os fios e cabelos com o bocal para fendas.

O corpo do motor e as partes exteriores do aparelho podem limpar-se com um pano húmido, não utilize detergentes abrasivos. Mude os filtros periodicamente. Poderá adquirir recargas nos Serviços Técnicos Autorizados.

Limpeza do bocal B22

• O bocal deve ser limpo em intervalos regulares.

• Para isso, retire o bocal do aspirador manual. (ver B4)

• Corte os fios e cabelos enrolados com uma tesoura.

• Aspire os fios e cabelos com o bocal para fendas.

O corpo do motor e as partes exteriores do aparelho podem limpar-se com um pano húmido, não utilize detergentes abrasivos. Mude os filtros periodicamente. Poderá adquirir recargas nos Serviços Técnicos Autorizados.

Limpeza do bocal B22

• O bocal deve ser limpo em intervalos regulares.

• Para isso, retire o bocal do aspirador manual. (ver B4)

• Corte os fios e cabelos enrolados com uma tesoura.

• Aspire os fios e cabelos com o bocal para fendas.

O corpo do motor e as partes exteriores do aparelho podem limpar-se com um pano húmido, não utilize detergentes abrasivos. Mude os filtros periodicamente. Poderá adquirir recargas nos Serviços Técnicos Autorizados.

Limpeza do bocal B22

• O bocal deve ser limpo em intervalos regulares.

• Para isso, retire o bocal do aspirador manual. (ver B4)

• Corte os fios e cabelos enrolados com uma tesoura.

• Aspire os fios e cabelos com o bocal para fendas.

O corpo do motor e as partes exteriores do aparelho podem limpar-se com um pano húmido, não utilize detergentes abrasivos. Mude os filtros periodicamente. Poderá adquirir recargas nos Serviços Técnicos Autorizados.

Limpeza do bocal B22

• O bocal deve ser limpo em intervalos regulares.

• Para isso, retire o bocal do aspirador manual. (ver B4)

• Corte os fios e cabelos enrolados com uma tesoura.

• Aspire os fios e cabelos com o bocal para fendas.

O corpo do motor e as partes exteriores do aparelho podem limpar-se com um pano húmido, não utilize detergentes abrasivos. Mude os filtros periodicamente. Poderá adquirir recargas nos Serviços Técnicos Autorizados.

Limpeza do bocal B22

• O bocal deve ser limpo em intervalos regulares.

• Para isso, retire o bocal do aspirador manual. (ver B4)

• Corte os fios e cabelos enrolados com uma tesoura.

• Aspire os fios e cabelos com o bocal para fendas.

O corpo do motor e as partes exteriores do aparelho podem limpar-se com um pano húmido, não utilize detergentes abrasivos. Mude os filtros periodicamente. Poderá adquirir recargas nos Serviços Técnicos Autorizados.

Limpeza do bocal B22

• O bocal deve ser limpo em intervalos regulares.

• Para isso, retire o bocal do aspirador manual. (ver B4)

• Corte os fios e cabelos enrolados com uma tesoura.

• Aspire os fios e cabelos com o bocal para fendas.

O corpo do motor e as partes exteriores do aparelho podem limpar-se com um pano húmido, não utilize detergentes abrasivos. Mude os filtros periodicamente. Poderá adquirir recargas nos Serviços Técnicos Autorizados.

Limpeza do bocal B22

• O bocal deve ser limpo em intervalos regulares.

• Para isso, retire o bocal do aspirador manual. (ver B4)

• Corte os fios e cabelos enrolados com uma tesoura.

• Aspire os fios e cabelos com o bocal para fendas.

O corpo do motor e as partes exteriores do aparelho podem limpar-se com um pano húmido, não utilize detergentes abrasivos. Mude os filtros periodicamente. Poderá adquirir recargas nos Serviços Técnicos Autorizados.

Limpeza do bocal B22

• O bocal deve ser limpo em intervalos regulares.

• Para isso, retire o bocal do aspirador manual. (ver B4)

• Corte os fios e cabelos enrolados com uma tesoura.

• Aspire os fios e cabelos com o bocal para fendas.

O corpo do motor e as partes exteriores do aparelho podem limpar-se com um pano húmido, não utilize detergentes abrasivos. Mude os filtros periodicamente. Poderá adquirir recargas nos Serviços Técnicos Autorizados.

Limpeza do bocal B22

• O bocal deve ser limpo em intervalos regulares.

• Para isso, retire o bocal do aspirador manual. (ver B4)

• Corte os fios e cabelos enrolados com uma tesoura.

• Aspire os fios e cabelos com o bocal para fendas.

O corpo do motor e as partes exteriores do aparelho podem limpar-se com um pano húmido, não utilize detergentes abrasivos. Mude os filtros periodicamente. Poderá adquirir recargas nos Serviços Técnicos Autorizados.

Limpeza do bocal B22

• O bocal deve ser limpo em intervalos regulares.

• Para isso, retire o bocal do aspirador manual. (ver B4)

• Corte os fios e cabelos enrolados com uma tesoura.

• Aspire os fios e cabelos com o bocal para fendas.

O corpo do motor e as partes exteriores do aparelho podem limpar-se com um pano húmido, não utilize detergentes abrasivos. Mude os filtros periodicamente. Poderá adquirir recargas nos Serviços Técnicos Autorizados.

Limpeza do bocal B22

• O bocal deve ser limpo em intervalos regulares.

• Para isso, retire o bocal do aspirador manual. (ver B4)

• Corte os fios e cabelos enrolados com uma tesoura.

• Aspire os fios e cabelos com o bocal para fendas.

O corpo do motor e as partes exteriores do aparelho podem limpar-se com um pano húmido, não utilize detergentes abrasivos. Mude os filtros periodicamente. Poderá adquirir recargas nos Serviços Técnicos Autorizados.

Limpeza do bocal B22

• O bocal deve ser limpo em intervalos regulares.

• Para isso, retire o bocal do aspirador manual. (ver B4)

• Corte os fios e cabelos enrolados com uma tesoura.

• Aspire os fios e cabelos com o bocal para fendas.

O corpo do motor e as partes exteriores do aparelho podem limpar-se com um pano húmido, não utilize detergentes abrasivos. Mude os filtros periodicamente. Poderá adquirir recargas nos Serviços Técnicos Autorizados.

Limpeza do bocal B22

• O bocal deve ser limpo em intervalos regulares.

• Para isso, retire o bocal do aspirador manual. (ver B4)

• Corte os fios e cabelos enrolados com uma tesoura.

• Aspire os fios e cabelos com o bocal para fendas.

O corpo do motor e as partes exteriores do aparelho podem limpar-se com um pano húmido, não utilize detergentes abrasivos. Mude os filtros periodicamente. Poderá adquirir recargas nos Serviços Técnicos Autorizados.

Limpeza do bocal B22

• O bocal deve ser limpo em intervalos regulares.

• Para isso, retire o bocal do aspirador manual. (ver B4)

• Corte os fios e cabelos enrolados com uma tesoura.

• Aspire os fios e cabelos com o bocal para fendas.

O corpo do motor e as partes exteriores do aparelho podem limpar-se com um pano húmido, não utilize detergentes abrasivos. Mude os filtros periodicamente. Poderá adquirir recargas nos Serviços Técnicos Autorizados.

Limpeza do bocal B22

• O bocal deve ser limpo em intervalos regulares.

• Para isso, retire o bocal do aspirador manual. (ver B4)

• Corte os fios e cabelos enrolados com uma tesoura.

• Aspire os fios e cabelos com o bocal para fendas.

O corpo do motor e as partes exteriores do aparelho podem limpar-se com um pano húmido, não utilize detergentes abrasivos. Mude os filtros periodicamente. Poderá adquirir recargas nos Serviços Técnicos Autorizados.

Limpeza do bocal B22

• O bocal deve ser limpo em intervalos regulares.

• Para isso, retire o bocal do aspirador manual. (ver B4)

• Corte os fios e cabelos enrolados com uma tesoura.

• Aspire os fios e cabelos com o bocal para fendas.

O corpo do motor e as partes exteriores do aparelho podem limpar-se com um pano húmido, não utilize detergentes abrasivos. Mude os filtros periodicamente. Poderá adquirir recargas nos Serviços