

PITSOS

el Οδηγίες χρήσης

PACB112K20



Ελεύθερη κουζίνα

Πίνακας περιεχομένων

Σημαντικές υποδείξεις ασφαλείας	4
Αιτίες των ζημιών	7
Ζημιές στο φούρνο	7
Ζημιές στο συρτάρι.....	7
Εγκατάσταση, σύνδεση αερίου και ηλεκτρικού ρεύματος	7
Σύνδεση αερίου	7
Βλάβες στην εγκατάσταση αερίου / Οσμή αερίου	7
Μετακίνηση της συσκευής από το σωλήνα παροχής αερίου ή τη χειρολαβή της πόρτας	8
Ηλεκτρική σύνδεση	8
Οριζόντια τοποθέτηση της κουζίνας.....	8
Τοποθέτηση της συσκευής στη θέση της	8
Μέτρα που πρέπει να τηρηθούν κατά τη μεταφορά.....	8
Η καινούργια σας συσκευή	9
Γενικά.....	9
Περιοχή μαγειρέματος.....	9
Πεδίο χειρισμού	10
Τα εξαρτήματά σας	10
Τοποθέτηση των αξεσουάρ	11
Πριν την πρώτη χρήση	11
Θέρμανση φούρνου	11
Αναμμα του κάτω καυστήρα αερίου.....	11
Έτσι ρυθμίζετε το γκριλ αερίου.....	11
Καθαρισμός των εξαρτημάτων.....	12
Ρύθμιση της βάσης εστιών	12
Καθαρισμός της στεφάνης και του καπακιού του καυστήρα	12
Ανάφλεξη του καυστήρα αερίου	12
Πίνακας - Μαγείρεμα	13
Κατάλληλα σκεύη	13
Υποδείξεις χρήσης.....	13
Ρύθμιση φούρνου	14
Ρύθμιση κάτω καυστήρα αερίου φούρνου	14
Έτσι ρυθμίζετε το γκριλ αερίου.....	14
Φροντίδα και καθαρισμός	15
Απορρυπαντικό	15
Επάνω γυάλινο κάλυμμα.....	17
Αφαίρεση και τοποθέτηση των υποδοχών.....	17
Αφαίρεση και ανάρτηση της πόρτας του φούρνου	17
Πόρτα φούρνου - Πρόσθετα μέτρα ασφαλείας.....	18
Τι πρέπει να κάνετε σε περίπτωση βλάβης	18
Πίνακας βλαβών	18
Αλλαγή της λάμπας του φούρνου στην οροφή.....	19
Γυάλινο κάλυμμα	19
Υπηρεσία τεχνικής εξυπηρέτησης πελατών	19
Αριθμός E και αριθμός FD	19
Συμβουλές για την ενέργεια και το περιβάλλον	19
Εξοικονόμηση ενέργειας	19
Εξοικονόμηση ενέργειας στη βάση εστιών αερίου.....	19
Απόσυρση σύμφωνα με τους κανόνες προστασίας του περιβάλλοντος	19
Δοκιμές στο στούντιο μαγειρικής μας	20
Γλυκά και βουτήματα.....	20
Συμβουλές για το ψήσιμο.....	21
Κρέας, πουλερικά, ψάρι, τοστ	21
Συμβουλές για το ψήσιμο στο φούρνο και το ψήσιμο στο γκριλ... ..	22
Ακρυλαμίδη σε τρόφιμα	22

Σημαντικές υποδείξεις ασφαλείας

Διαβάστε προσεκτικά αυτές τις οδηγίες. Μόνο τότε μπορείτε να χειριστείτε τη συσκευή σίγουρα και σωστά. Φυλάξτε τις οδηγίες χρήσης και συναρμολόγησης για μια αργότερη χρήση ή για τον επόμενο ιδιοκτήτη. Αυτές οι οδηγίες ισχύουν μόνο εάν επάνω στη συσκευή υπάρχει το σύμβολο της ανάλογης χώρας. Εάν το σύμβολο αυτό δεν υπάρχει επάνω στη συσκευή, πρέπει να συμβουλευθείτε τις οδηγίες εγκατάστασης, που περιλαμβάνουν τα απαιτούμενα στοιχεία για την αλλαγή ρύθμισης της συσκευής με βάση τις προϋποθέσεις σύνδεσης της χώρας.

Κατηγορία συσκευής: Κατηγορία 1

Μετά την αφαίρεση από τη συσκευασία, ελέγξτε τη συσκευή. Σε περίπτωση ζημιάς κατά τη μεταφορά μην την συνδέσετε.

Μόνο ένας αδειούχος εγκαταστάτης επιτρέπεται να συνδέσει τη συσκευή και να πραγματοποιήσει τη μετατροπή σε ένα άλλο είδος αερίου. Η εγκατάσταση της συσκευής (ηλεκτρική σύνδεση και σύνδεση αερίου) πρέπει να πραγματοποιηθεί σύμφωνα με τις οδηγίες χρήσης και τις οδηγίες εγκατάστασης. Η λάθος σύνδεση και οι λάθος ρυθμίσεις μπορούν να προκαλέσουν σοβαρά ατυχήματα και ζημιές στη συσκευή. Ο κατασκευαστής των συσκευών δεν αναλαμβάνει καμία ευθύνη για τέτοιου είδους ζημιές. Η εγγύηση της συσκευής παύει να ισχύει.

Προσοχή: Αυτή η συσκευή έχει προβλεφθεί αποκλειστικά για το μαγείρεμα. Δεν επιτρέπεται να χρησιμοποιηθεί για διαφορετικές χρήσεις, όπως για παράδειγμα για τη θέρμανση του χώρου.

Αυτή η συσκευή προορίζεται για χρήση μέχρι ένα μέγιστο ύψος 2.000 μέτρων πάνω από την επιφάνεια της θάλασσας.

Προσοχή: Η χρήση μιας μαγειρικής συσκευής αερίου έχει ως συνέπεια τη δημιουργία θερμότητας, υγρασίας και προϊόντων καύσης στο χώρο τοποθέτησης της συσκευής. Ιδιαίτερα όταν η συσκευή λειτουργεί, πρέπει να φροντίζεται για τον καλό εξαερισμό του χώρου τοποθέτησης της συσκευής: τα φυσικά ανοίγματα εξαερισμού πρέπει να διατηρούνται ανοιχτά ή πρέπει να έχει προβλεφθεί μια μηχανική εγκατάσταση εξαερισμού (π.χ. απορροφητήρας).

Η εντατική και μεγάλης διάρκειας χρήση της συσκευής ενδέχεται να καθιστά απαραίτητο τον πρόσθετο εξαερισμό, π.χ. άνοιγμα ενός παραθύρου, ή τον πιο αποτελεσματικό εξαερισμό, π.χ. λειτουργία της υπάρχουσας

μηχανικής εγκατάστασης εξαερισμού σε υψηλότερη βαθμίδα απόδοσης.

Η συσκευή αυτή δεν έχει σχεδιαστεί για να λειτουργεί με ένα εξωτερικό χρονοδιακόπτη ρολοί ή με ένα τηλεχειριστήριο.

Μη χρησιμοποιείτε ακατάλληλες διατάξεις προστασίας ή ακατάλληλα προστατευτικά πλέγματα παιδιών. Μπορεί να οδηγήσουν σε ατυχήματα.

Αυτή η συσκευή επιτρέπεται να χρησιμοποιηθεί από παιδιά άνω των 8 ετών και από άτομα με μειωμένες φυσικές, αισθητήριες ή πνευματικές ικανότητες ή με ανεπαρκή εμπειρία ή γνώση, όταν επιτηρούνται ή εάν έχουν λάβει σχετικές οδηγίες για την ασφαλή χρήση της συσκευής από ένα άτομο που είναι υπεύθυνο για την ασφάλειά τους και έχουν κατανοήσει τους κινδύνους που μπορούν να προκύψουν.

Τα παιδιά δεν επιτρέπεται να παίζουν με τη συσκευή. Ο καθαρισμός και η συντήρηση από το χρήστη δεν επιτρέπεται να πραγματοποιηθούν από παιδιά, εκτός εάν είναι 8 ετών και άνω και επιτηρούνται.

Κρατάτε τα παιδιά που είναι κάτω των 8 ετών μακριά από τη συσκευή και το καλώδιο σύνδεσης.

Τοποθετείτε τα εξαρτήματα πάντοτε σωστά μέσα στο χώρο μαγειρέματος. *Βλέπε Περιγραφή εξαρτημάτων* στις οδηγίες χρήσης.

Με τη μηχανική φθορά και με τα όξινα, αλκαλικά ή αλμυρά τρόφιμα μπορεί να αποκολληθεί αλουμίνιο από το ταψί, π.χ. με οξέα φρούτων ή αρτοσκευάσματα με αλισίβα. Μην τοποθετείτε τα τρόφιμα απευθείας πάνω στο ταψί. Καλύψτε το ταψί με λαδόκολλα. Μη χρησιμοποιείτε κανένα μεταλλικό, κοφτερό αντικείμενο. Μη χρησιμοποιείτε κανένα δυνατό ή τραχύ απορρυπαντικό μέσο.

Κίνδυνος πυρκαγιάς!

- Κατά το άνοιγμα της πόρτας της συσκευής δημιουργείται ένα ρεύμα αέρος. Το λαδόχαρτο μπορεί να έρθει σε επαφή με τα θερμαντικά στοιχεία και να πιάσει φωτιά. Κατά την προθέρμανση μην τοποθετείτε ποτέ το λαδόχαρτο χαλαρό πάνω στα εξαρτήματα. Τοποθετείτε πάντοτε πάνω στο λαδόχαρτο ένα μαγειρικό σκεύος ή μια φόρμα ψησίματος. Καλύψτε με λαδόχαρτο μόνο την απαραίτητη επιφάνεια. Το λαδόχαρτο δεν επιτρέπεται να προεξέχει από τα εξαρτήματα.

- Τα αποθηκευμένα στο χώρο μαγειρέματος εύφλεκτα αντικείμενα μπορούν να αναφλεγούν. Μην τοποθετείτε ποτέ εύφλεκτα αντικείμενα μέσα στο χώρο μαγειρέματος. Μην ανοίγετε ποτέ την πόρτα της συσκευής, όταν δημιουργείται καπνός μέσα στη συσκευή. Απενεργοποιήστε τη συσκευή και τραβήξτε το ρευματολήπτη (φίς) από την πρίζα ή κατεβάστε/ξεβιδώστε την ασφάλεια στο κιβώτιο των ασφαλειών. Κλείστε την παροχή αερίου.
- Το καυτό λάδι και λίπος παίρνουν γρήγορα φωτιά. Μην αφήνετε ποτέ χωρίς επιτήρηση το καυτό λάδι και λίπος. Μην σβήνετε ποτέ τη φωτιά με νερό. Απενεργοποιήστε την εστία μαγειρέματος. Σβήνετε τις φλόγες προσεκτικά με ένα καπάκι, μια κουβέρτα πυρόσβεσης ή κάτι παρόμοιο.
- Οι εστίες μαγειρέματος ζεσταίνονται πάρα πολύ. Μην ακουμπάτε ποτέ εύφλεκτα αντικείμενα πάνω στη βάση εστιών. Μην τοποθετείτε αντικείμενα πάνω στη βάση εστιών.
- Η συσκευή θερμαίνεται πάρα πολύ, τα εύφλεκτα υλικά μπορεί να αναφλεγούν εύκολα. Μην φυλάτε ή μη χρησιμοποιείτε εύφλεκτα αντικείμενα (π.χ. δοχεία σπρέι, καθαριστικά) κάτω από ή κοντά στο φούρνο. Μην φυλάτε εύφλεκτα αντικείμενα μέσα ή επάνω στο φούρνο.
- Οι εστίες μαγειρέματος αερίου, χωρίς τοποθετημένα πάνω μαγειρικά σκεύη, δημιουργούν κατά τη λειτουργία μεγάλη θερμότητα. Η συσκευή και ένας από πάνω τοποθετημένος απορροφητήρας μπορούν να υποστούν ζημιά ή να πιάσουν φωτιά. Τα υπολείμματα λίπους στο φίλτρο του απορροφητήρα μπορούν να αναφλεγούν. Λειτουργείτε τις εστίες μαγειρέματος αερίου μόνο με τοποθετημένα πάνω μαγειρικά σκεύη.
- Η πίσω πλευρά της συσκευής ζεσταίνεται πάρα πολύ. Αυτό μπορεί να προκαλέσει μια ζημιά στα καλώδια σύνδεσης. Τα ηλεκτρικά καλώδια και οι σωλήνες παροχής αερίου δεν επιτρέπεται να έρθουν σε επαφή με την πίσω πλευρά της συσκευής.
- Μην τοποθετείτε ποτέ εύφλεκτα αντικείμενα πάνω στις εστίες μαγειρέματος ή μέσα στο χώρο μαγειρέματος. Μην ανοίγετε ποτέ την πόρτα της συσκευής, όταν δημιουργείται καπνός μέσα στη συσκευή. Απενεργοποιήστε τη συσκευή. Αφαιρέστε το φίς από την πρίζα ή κατεβάστε/ξεβιδώστε την ασφάλεια στο κιβώτιο των ασφαλειών. Κλείστε την παροχή αερίου.
- Οι επιφάνειες του συρταριού μπορεί να ζεσταθούν πάρα πολύ. Στο συρτάρι επιτρέπεται να φυλάσσονται μόνο αξεσουάρ

του φούρνου. Δεν επιτρέπεται η τοποθέτηση εύφλεκτων και καύσιμων αντικειμένων στο συρτάρι.

Κίνδυνος εγκαύματος!

- Η συσκευή ζεσταίνεται πολύ. Μην ακουμπάτε ποτέ τις ζεστές εσωτερικές επιφάνειες του χώρου μαγειρέματος ή τα θερμαντικά στοιχεία. Αφήνετε τη συσκευή πάντοτε να κρυώσει. Κρατάτε τα παιδιά μακριά.
- Τα εξαρτήματα ή τα σκεύη ζεσταίνονται πάρα πολύ. Απομακρύνετε τα καυτά σκεύη ή εξαρτήματα από το χώρο μαγειρέματος πάντοτε με μια πιάστρα.
- Οι ατμοί του οιοπνεύματος μπορούν να αναφλεγούν μέσα στον καυτό χώρο μαγειρέματος. Μην παρασκευάζετε φαγητά με μεγάλες ποσότητες δυνατών οιοπνευματώδη ποτών. Χρησιμοποιείτε μόνο μικρές ποσότητες από δυνατά οιοπνευματώδη ποτά. Ανοίγετε προσεκτικά την πόρτα της συσκευής.
- Οι εστίες μαγειρέματος και το περιβάλλον τους, ιδιαίτερα ένα πλαίσιο του πεδίου μαγειρέματος που ενδεχομένως υπάρχει, ζεσταίνονται πάρα πολύ. Μην ακουμπήσετε ποτέ τις καυτές επιφάνειες. Κρατάτε τα παιδιά μακριά.
- Κατά τη λειτουργία, οι επιφάνειες της συσκευής θερμαίνονται πολύ. Μην ακουμπάτε τις θερμές επιφάνειες. Κρατήστε τα παιδιά μακριά από τη συσκευή.
- Τα άδεια μαγειρικά σκεύη στις αναμμένες εστίες μαγειρέματος αερίου θερμαίνονται πάρα πολύ. Μην θερμαίνετε ποτέ άδεια μαγειρικά σκεύη.
- Η συσκευή θερμαίνεται πολύ κατά τη διάρκεια της λειτουργίας. Πριν τον καθαρισμό αφήστε τη συσκευή να κρυώσει.
- **Προσοχή:** Ορισμένα τμήματα, με τα οποία μπορεί να έρθετε σε επαφή, ενδέχεται να αναπτύξουν πολύ υψηλές θερμοκρασίες κατά τη χρήση του γκριλ. Κρατήστε τα μικρά παιδιά σε επαρκή απόσταση.
- Εάν η μπουκάλια υγραερίου δεν στέκεται κάθετα, μπορεί να εισχωρήσει υγρό προπάνιο/βουτάνιο στη συσκευή. Σε αυτή την περίπτωση μπορούν να προκύψουν μεγάλες φλόγες στους καυστήρες. Τα εξαρτήματα μπορούν να υποστούν ζημιά και με την πάροδο του χρόνου να εμφανιστεί μια διαρροή, έτσι ώστε να εξέρχεται αέριο μη ελεγχόμενα. Και οι δύο περιπτώσεις μπορεί να οδηγήσουν σε τραυματισμούς. Χρησιμοποιείτε τις μπουκάλες υγραερίου πάντοτε σε κάθετη θέση.

Κίνδυνος ζεματίσματος!

- Τα προσιτά μέρη/εξαρτήματα ζεσταίνονται πολύ κατά τη λειτουργία. Μην ακουμπάτε ποτέ τα καυτά μέρη/εξαρτήματα. Κρατάτε τα παιδιά μακριά.
- Κατά το άνοιγμα της πόρτας της συσκευής μπορεί να εξέλθει καυτός ατμός. Ανοίγετε προσεκτικά την πόρτα της συσκευής. Κρατάτε τα παιδιά μακριά.
- Με το νερό στον καυτό χώρο μαγειρέματος μπορεί να δημιουργηθεί καυτός υδρατμός. Μην χύνετε ποτέ νερό μέσα στον καυτό χώρο μαγειρέματος.

Κίνδυνος τραυματισμού!

- Το γρατσουνισμένο γυαλί της πόρτας της συσκευής μπορεί να ραγίσει. Μην χρησιμοποιείτε ξύστρες γυαλιού, δυνατά ή τραχιά υλικά καθαρισμού.
- Οι ακατάλληλες επισκευές είναι επικίνδυνες. Μόνο ένας τεχνικός του τμήματος εξυπηρέτησης πελατών, εκπαιδευμένος από εμάς, επιτρέπεται να εκτελέσει τις επισκευές και να αντικαταστήσει τα χαλασμένα ηλεκτρικά καλώδια και τους σωλήνες παροχής αερίου. Εάν η συσκευή έχει βλάβη, τραβήξτε το ρευματολήπτη (φίς) από την πρίζα ή κατεβάστε/ξεβιδώστε την αντίστοιχη ασφάλεια στο κιβώτιο των ασφαλειών, κλείστε την παροχή αερίου. Καλέστε την υπηρεσία τεχνικής εξυπηρέτησης πελατών.
- Οι βλάβες ή οι ζημιές στη συσκευή είναι επικίνδυνες. Μην ενεργοποιείτε ποτέ μια χαλασμένη συσκευή. Τραβήξτε το ρευματολήπτη (φίς) από την πρίζα ή κατεβάστε/ξεβιδώστε την ασφάλεια στο κιβώτιο των ασφαλειών. Κλείστε την παροχή αερίου. Καλέστε την υπηρεσία τεχνικής εξυπηρέτησης πελατών.
- Το ακατάλληλο μέγεθος των κατσαρολών, χαλασμένες ή λάθος τοποθετημένες κατσαρόλες μπορούν να προκαλέσουν σοβαρούς τραυματισμούς. Προσέξτε τις υποδείξεις για τα μαγειρικά σκεύη.
- **Προσοχή:** Το γυάλινο κάλυμμα μπορεί να σπάσει λόγω θερμότητας. Πριν κλείσετε το κάλυμμα, σβήστε όλους τους καυστήρες. Περιμένετε μέχρι να κρυώσει ο φούρνος, πριν κατεβάσετε το γυάλινο κάλυμμα.



Κίνδυνος ηλεκτροπληξίας!

- Οι ακατάλληλες επισκευές είναι επικίνδυνες. Οι επισκευές επιτρέπεται να γίνονται μόνο από έναν τεχνικό του τμήματος εξυπηρέτησης πελατών, εκπαιδευμένο από εμάς. Εάν η συσκευή έχει βλάβη, τραβήξτε το ρευματολήπτη (φίς) από την πρίζα ή κατεβάστε/ξεβιδώστε την ασφάλεια στο κιβώτιο των ασφαλειών. Καλέστε την υπηρεσία τεχνικής εξυπηρέτησης πελατών.
- Στα καυτά μέρη της συσκευής μπορεί να λιώσει η μόνωση των καλωδίων των ηλεκτρικών συσκευών. Τα καλώδια σύνδεσης των ηλεκτρικών συσκευών δεν επιτρέπεται να έρθουν ποτέ σε επαφή με τα καυτά μέρη της συσκευής.
- Μια εισχώρηση υγρασίας μπορεί να προκαλέσει μια ηλεκτροπληξία. Μην χρησιμοποιείτε συσκευές καθαρισμού υψηλής πίεσης ή συσκευές εκτόξευσης ατμού.
- Κατά την αντικατάσταση της λάμπας του χώρου μαγειρέματος οι επαφές στο ντουί της λάμπας βρίσκονται υπό τάση. Πριν την αντικατάσταση τραβήξτε το ρευματολήπτη (φίς) από την πρίζα ή κατεβάστε/ξεβιδώστε την ασφάλεια στο κιβώτιο των ασφαλειών.
- Μια ελαττωματική συσκευή μπορεί να προκαλέσει μια ηλεκτροπληξία. Μην ενεργοποιείτε ποτέ μια χαλασμένη συσκευή. Τραβήξτε το ρευματολήπτη (φίς) από την πρίζα ή κατεβάστε/ξεβιδώστε την ασφάλεια στο κιβώτιο των ασφαλειών. Καλέστε την υπηρεσία τεχνικής εξυπηρέτησης πελατών.

Αιτίες των ζημιών

Βάση εστιών

Προσοχή!

- Χρησιμοποιήστε τις εστιές μόνο με τοποθετημένο μαγειρικό σκεύος. Μη θερμαίνετε άδειες κατασρόλες ή τηγάνια. Θα προκληθεί ζημιά στον πάτο της κατασρόλας.
- Χρησιμοποιήστε μόνο κατασρόλες και τηγάνια με επίπεδη κάτω πλευρά.
- Τοποθετήστε την κατασρόλα ή το τηγάνι στο κέντρο του καυστήρα. Με αυτόν τον τρόπο, η θερμότητα της φλόγας του καυστήρα μεταδίδεται με τον καλύτερο δυνατό τρόπο στην κάτω πλευρά της κατασρόλας ή του τηγανιού. Δεν προκαλείται ζημιά στη λαβή ή στο χερούλι και διασφαλίζεται μεγαλύτερη εξοικονόμηση ενέργειας.
- Βεβαιωθείτε ότι οι καυστήρες αερίου είναι καθαροί και στεγνοί. Η στεφάνη του καυστήρα και το καπάκι του καυστήρα πρέπει να έχουν τοποθετηθεί σωστά στη θέση τους.
- Βεβαιωθείτε ότι το επάνω κάλυμμα είναι ανοιχτό, όταν ενεργοποιείτε την κουζίνα.

Ζημιές στο φούρνο

Προσοχή!

- Εξαρτήματα, αλουμινόχαρτο, λαδόχαρτο ή μαγειρικό σκεύος στον πάτο του χώρου μαγειρέματος: Μην τοποθετείτε κανένα εξάρτημα πάνω στον πάτο του χώρου μαγειρέματος. Μην καλύπτετε τον πάτο του χώρου μαγειρέματος με αλουμινόχαρτο ή λαδόχαρτο. Μην τοποθετείτε κανένα μαγειρικό σκεύος πάνω στον πάτο του χώρου μαγειρέματος, όταν είναι ρυθμισμένη μια θερμοκρασία πάνω από 50 °C. Διαφορετικά δημιουργείται μια συσσώρευση θερμότητας. Οι χρόνοι ψήσιματος δεν ισχύουν πλέον και το εμαγιέ καταστρέφεται.
- Νερό στο ζεστό χώρο μαγειρέματος: Μη χύνετε ποτέ νερό μέσα στο ζεστό χώρο μαγειρέματος. Διαφορετικά δημιουργούνται

υδρατμοί. Λόγω της αλλαγής της θερμοκρασίας μπορούν να προκύψουν ζημιές στο εμαγιέ.

- Υγρά τρόφιμα: Μην αποθηκεύετε υγρά τρόφιμα για μεγάλη χρονική διάρκεια στον κλειστό χώρο μαγειρέματος. Το εμαγιέ καταστρέφεται.
- Χυμός φρούτων: Σε περίπτωση που φτιάχνετε πολύ ζουμερά γλυκά φρούτων μη γεμίζετε πάρα πολύ το ταψί. Ο χυμός των φρούτων που στάζει από το ταψί, αφήνει λεκέδες που δεν μπορείτε πλέον να τους απομακρύνετε. Εάν είναι δυνατό, χρησιμοποιείτε το βαθύτερο ταψί γενικής χρήσης.
- Κρύωμα με ανοιχτή πόρτα συσκευής: Αφήνετε το χώρο μαγειρέματος να κρυώνει μόνο, όταν είναι κλειστός. Ακόμα και όταν η πόρτα της συσκευής είναι ανοιχτή, έστω και λίγο, μπορούν να χαλάσουν με το πέρασμα του χρόνου οι γειτονικές προσόψεις των ντουλαπιών.
- Πολύ λερωμένη τοιμούχα στεγανοποίησης της πόρτας: Εάν η τοιμούχα στεγανοποίησης της πόρτας είναι πολύ λερωμένη, δεν κλείνει πλέον σωστά η πόρτα της συσκευής κατά τη λειτουργία. Οι γειτονικές προσόψεις των ντουλαπιών μπορούν να χαλάσουν. Διατηρείτε την τοιμούχα στεγανοποίησης της πόρτας πάντοτε καθαρή.
- Η πόρτα της συσκευής ως κάθισμα ή ως επιφάνεια εναπόθεσης: Μην ανεβαίνετε, μην κάθεστε ή μην κρατιέστε από την πόρτα της συσκευής. Μην τοποθετείτε κανένα σκεύος ή εξάρτημα πάνω στην πόρτα της συσκευής.
- Τοποθέτηση των εξαρτημάτων: Ανάλογα με τον τύπο της συσκευής μπορεί να γρατσουνίσουν τα εξαρτήματα τα τζάμι κατά το κλείσιμο της πόρτας της συσκευής. Σπρώχνετε τα εξαρτήματα πάντοτε μέχρι το τέρμα μέσα στο χώρο μαγειρέματος.
- Μεταφορά της συσκευής: Μη μεταφέρετε ή μην κρατάτε τη συσκευή από τη λαβή της πόρτας. Η λαβή της πόρτας δεν αντέχει το βάρος της συσκευής και μπορεί να σπάσει.

Ζημιές στο συρτάρι

Προσοχή!

Μην τοποθετείτε θερμά αντικείμενα στο συρτάρι. Μπορεί να υποστεί ζημιά.

Εγκατάσταση, σύνδεση αερίου και ηλεκτρικού ρεύματος

Σύνδεση αερίου

Η εγκατάσταση επιτρέπεται να πραγματοποιείται μόνο από αδειούχο εξειδικευμένο τεχνικό ή εξουσιοδοτημένο τεχνικό του τμήματος εξυπηρέτησης πελατών της εταιρείας μας, σύμφωνα με τις οδηγίες που αναφέρονται στην παράγραφο "Σύνδεση αερίου και αλλαγή ρύθμισης για διαφορετικό είδος αερίου".

Για τον εξουσιοδοτημένο τεχνικό ή/και το τμήμα εξυπηρέτησης πελατών

Προσοχή!

- Οι προδιαγραφές ρύθμισης για αυτή τη συσκευή αναγράφονται στην πινακίδα τύπου στην πίσω πλευρά της συσκευής. Το είδος αερίου που έχει ρυθμιστεί από το εργοστάσιο επισημαίνεται με έναν αστερίσκο (*).
- Ελέγξτε πριν την εγκατάσταση της συσκευής τις προδιαγραφές δικτύου παροχής (είδος αερίου και πίεση αερίου) και βεβαιωθείτε ότι η ρύθμιση αερίου της συσκευής συμφωνεί με αυτές τις προδιαγραφές. Εάν χρειάζεται αλλαγή των ρυθμίσεων της συσκευής, ακολουθήστε τις οδηγίες στην παράγραφο "Σύνδεση αερίου και αλλαγή ρύθμισης για διαφορετικό είδος αερίου".
- Η συσκευή αυτή δεν είναι συνδεδεμένη σε εγκατάσταση απαγωγής καυσαερίων. Πρέπει να συνδέεται σε λειτουργία σύμφωνα με τις προδιαγραφές εγκατάστασης. Μη

συνδέετε τη συσκευή σε εξαγωγή καυσαερίων. Πρέπει να τηρηθούν όλες οι προδιαγραφές εξαερισμού.

- Η σύνδεση με την παροχή αερίου πρέπει να πραγματοποιείται μέσω σταθερής, δηλαδή μη κινούμενης, σύνδεσης (σωλήνας αερίου) ή μέσω εύκαμπτου σωλήνα ασφαλείας.
- Εάν χρησιμοποιείται ο εύκαμπτος σωλήνας ασφαλείας, βεβαιωθείτε οπωσδήποτε ότι ο εύκαμπτος σωλήνας δεν μαγκώνει και δεν τσακίζει. Ο εύκαμπτος σωλήνας δεν επιτρέπεται να έρχεται σε επαφή με θερμές επιφάνειες.
- Ο σωλήνας παροχής αερίου (σωλήνας αερίου ή εύκαμπτος σωλήνας ασφαλείας) μπορεί να συνδεθεί στη δεξιά ή στην αριστερή πλευρά της συσκευής. Η σύνδεση πρέπει να πραγματοποιείται μέσω μιας εύκολα προσβάσιμης διάταξης κλεισίματος.

Βλάβες στην εγκατάσταση αερίου / Οσμή αερίου

Εάν αντιληφθείτε οσμή αερίου ή διαπιστώσετε βλάβες στην εγκατάσταση αερίου, πρέπει να ενεργήσετε ως εξής

- κλείστε αμέσως την παροχή αερίου ή τη βαλβίδα της μπουκάλας αερίου
- σβήστε αμέσως οποιαδήποτε ανοιχτή φωτιά και τα τσιγάρα
- απενεργοποιήστε τις ηλεκτρικές συσκευές - επίσης και τις λάμπες
- ανοίξτε τα παράθυρα και εξαερίστε καλά το δωμάτιο

- καλέστε την υπηρεσία τεχνικής εξυπηρέτησης πελατών ή την επιχείρηση παροχής αερίου.

Μετακίνηση της συσκευής από το σωλήνα παροχής αερίου ή τη χειρολαβή της πόρτας

Μη μετακινείτε τη συσκευή, τραβώντας την από το σωλήνα παροχής αερίου. Μπορεί να προκληθεί ζημιά στο σωλήνα αερίου. Κίνδυνος διαρροής αερίου! Μη μετακινείτε τη συσκευή, τραβώντας την από τη χειρολαβή της πόρτας. Μπορεί να προκληθεί ζημιά στους μεντεσέδες της πόρτας και στη χειρολαβή της πόρτας.

Ηλεκτρική σύνδεση

Προσοχή!

- Αναθέστε την τοποθέτηση της συσκευής στο τμήμα εξυπηρέτησης πελατών της περιοχής σας. Για τη σύνδεση απαιτείται μια ασφάλεια 16 A. Η συσκευή έχει σχεδιαστεί για χρήση σε τάση 220-240 V.
- Σε περίπτωση μείωσης της τάσης του ηλεκτρικού δικτύου τροφοδοσίας κάτω από τα 180 V, δεν λειτουργεί το ηλεκτρικό σύστημα ενεργοποίησης.
- Σε περίπτωση λανθασμένης σύνδεσης της συσκευής, παύει σε περίπτωση βλάβης η ισχύς της εγγύησης.
- Εάν το καλώδιο τροφοδοσίας υποστεί ζημιά, πρέπει να αντικατασταθεί από τον κατασκευαστή, το τμήμα εξυπηρέτησης πελατών του κατασκευαστή ή ένα τεχνικό με τα ανάλογα προσόντα.

Για το τμήμα εξυπηρέτησης πελατών

Προσοχή!

- Η συσκευή πρέπει να συνδεθεί σύμφωνα με τα στοιχεία που αναφέρονται στην πινακίδα τύπου.
- Η συσκευή επιτρέπεται να συνδέεται μόνο σε ηλεκτρική σύνδεση που αντιστοιχεί στις ισχύουσες διατάξεις. Η πρίζα πρέπει να είναι εύκολα προσβάσιμη, για να μπορείτε να αποσυνδέσετε σε περίπτωση ανάγκης τη συσκευή από το ηλεκτρικό δίκτυο τροφοδοσίας.
- Απαιτείται η ύπαρξη διάταξης απομόνωσης για όλους τους πόλους.
- Μη χρησιμοποιείτε σε καμία περίπτωση καλώδια προέκτασης ή πολύμπριζα.
- Για λόγους ασφαλείας, αυτή η συσκευή επιτρέπεται να συνδεθεί μόνο σε γειωμένη σύνδεση. Εάν η σύνδεση του αγωγού προστασίας δεν αντιστοιχεί στις προδιαγραφές, δεν διασφαλίζεται η προστασία από τυχόν ηλεκτρικούς κινδύνους.
- Για τη σύνδεση της συσκευής πρέπει να χρησιμοποιηθεί ένα καλώδιο τύπου H 05 W-F ή ένα καλώδιο με αντίστοιχες προδιαγραφές.

Οριζόντια τοποθέτηση της κουζίνας

Τοποθετείτε την ηλεκτρική κουζίνα απευθείας πάνω στο δάπεδο.

1. Τραβήξτε έξω το συρτάρι της βάσης και αφαιρέστε το προς τα επάνω. Στη βάση εσωτερικά υπάρχουν μπροστά και πίσω πόδια ρύθμισης.
2. Βιδώστε τα πόδια ρύθμισης, ανάλογα με τις ανάγκες, μ' ένα κλειδί τύπου Άλλεν ψηλότερα ή χαμηλότερα, ώσπου να καταστεί η κουζίνα οριζόντια (Εικ. Α).
3. Τοποθετήστε ξανά το συρτάρι της βάσης (Εικ. Β).

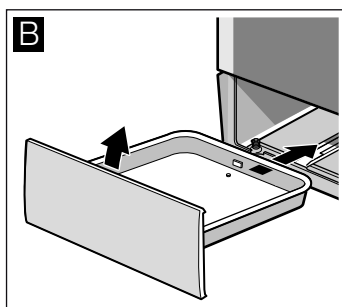
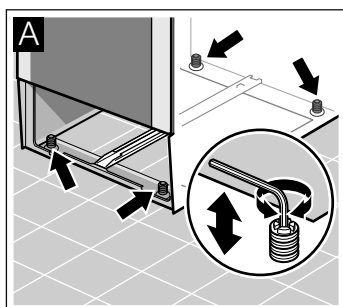

Τοποθέτηση της συσκευής στη θέση της

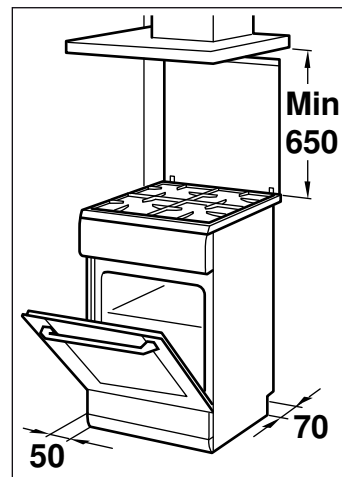

- Η συσκευή πρέπει να τοποθετηθεί σύμφωνα με τις διαστάσεις που αναφέρονται και απευθείας στο δάπεδο της κουζίνας. Η συσκευή δεν επιτρέπεται να τοποθετηθεί επάνω σε κανένα άλλο αντικείμενο.
- Η απόσταση ανάμεσα στην επάνω ακμή της κουζίνας και στην κάτω ακμή του απορροφητήρα πρέπει να συμφωνεί με τις προδιαγραφές του κατασκευαστή του απορροφητήρα.
- Μετά την τοποθέτησή της, η συσκευή δεν επιτρέπεται να μετακινείται. Η απόσταση του ισχυρού καυστήρα ή του καυστήρα γουόκ από τις γειτονικές προσόψεις των ντουλαπιών ή/και από τον τοίχο πρέπει να είναι τουλάχιστον 50 mm.

Μέτρα που πρέπει να τηρηθούν κατά τη μεταφορά

Στερεώστε όλα τα κινούμενα μέρη μέσα και επάνω στη συσκευή με κολλητική ταινία, που μπορεί να αφαιρεθεί χωρίς να αφήνει ίχνη. Τοποθετήστε όλα τα αξεσουάρ (π.χ. ρηχό ταψί) με ένα λεπτό χαρτόνι στις ακμές τους, μέσα στις ανάλογες υποδοχές, για να αποφευχθεί η πρόκληση ζημιάς στη συσκευή. Τοποθετήστε ένα χαρτόνι ή κάτι παρόμοιο στην μπροστινή και στην πίσω πλευρά, για να αποφευχθούν τυχόν χτυπήματα στην εσωτερική πλευρά της γυάλινης πόρτας. Στερεώστε την πόρτα και, εάν υπάρχει, το επάνω κάλυμμα με κολλητική ταινία στο πλάι της συσκευής.

Φυλάξτε την αρχική συσκευασία της συσκευής. Η συσκευή πρέπει να μεταφέρεται μόνο μέσα στην αρχική συσκευασία. Προσέξτε τα βέλη μεταφοράς στη συσκευασία.

Εάν δεν υπάρχει πλέον η αρχική συσκευασία

Συσκευάστε ολόκληρη τη συσκευή με προστατευτικά υλικά συσκευασίας, έτσι ώστε να διασφαλιστεί η επαρκής προστασία της από τυχόν ζημιές κατά τη μεταφορά.

Η συσκευή πρέπει να μεταφέρεται πάντοτε σε όρθια θέση. Μη σηκώνετε τη συσκευή από τη χειρολαβή της πόρτας ή από τις συνδέσεις στην πίσω πλευρά, διότι μπορεί να προκληθεί ζημιά. Μην ακουμπάτε βαριά αντικείμενα επάνω στη συσκευή.

Η καινούργια σας συσκευή

Σε αυτό το κεφάλαιο θα βρείτε πληροφορίες για τη συσκευή, τους τρόπους λειτουργίας και τα εξαρτήματα.

Γενικά

Η έκδοση εξαρτάται από τον τύπο της συσκευής.

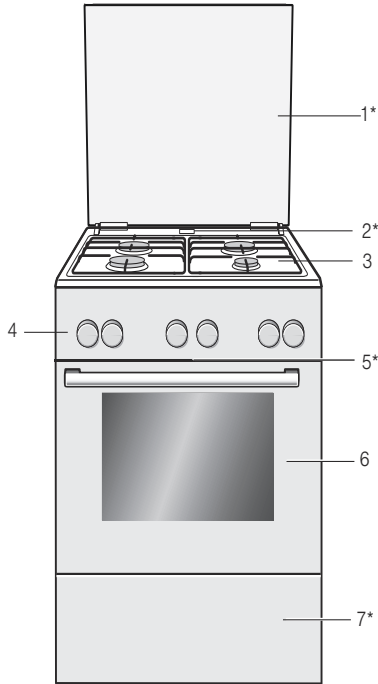

Επεξηγήσεις

1*	Κάλυμμα**
2*	Έξοδος ατμού Προσοχή! Όταν ο φούρνος βρίσκεται σε λειτουργία, εξέρχεται σ' αυτό το σημείο καυτός ατμός
3	Βάση εστιών**
4	Πεδίο χειρισμού**
5*	Ανεμιστήρας ψύξης
6	Πόρτα φούρνου**
7*	Συρτάρι βάσης**

* Προαιρετικά (δαθείσιμο σε μερικές συσκευές)

** Ανάλογα με τον τύπο της συσκευής ορισμένες λεπτομέρειες μπορούν να αποκλίνουν.

Περιοχή μαγειρέματος

Σε αυτό το σημείο περιλαμβάνεται μια επισκόπηση του πεδίου χειρισμού. Η έκδοση εξαρτάται από τον τύπο της συσκευής.

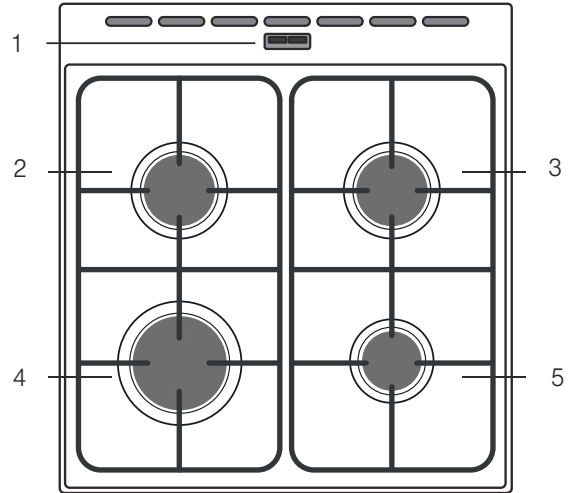

Επεξηγήσεις

1	Έξοδος υδρατμών Προσοχή! Κατά τη λειτουργία του φούρνου εξέρχονται σε αυτό το σημείο θερμοί υδρατμοί
2	Κανονικός καυστήρας
3	Κανονικός καυστήρας
4	Ισχυρός καυστήρας
5	Οικονομικός καυστήρας

Πεδίο χειρισμού

Σε αυτό το σημείο περιλαμβάνεται μια επισκόπηση του πεδίου χειρισμού. Η έκδοση εξαρτάται από τον τύπο της συσκευής.

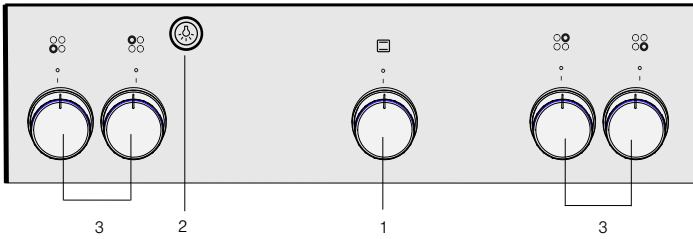

Επεξηγήσεις

1	Διακόπτης για τον καυστήρα αερίου (διακόπτης επιλογής λειτουργίας)
2	Πλήκτρο λάμπας
3	Διακόπτης εστίας

Διακόπτης επιλογής λειτουργίας

Περιστρέψτε το διακόπτη επιλογής λειτουργίας προς τα αριστερά, για να ρυθμίσετε τη θερμοκρασία φούρνου, ή/και προς τα δεξιά, για να επιλέξετε τη λειτουργία γκριλ.

Θέσεις		Λειτουργία
•	Θέση μηδέν	Φούρνος όχι ζεστός.
★	Θέση ανάφλεξης	Η θέση ανάφλεξης, στην οποία αναφλέγεται το αέριο που εξέρχεται από τον κάτω καυστήρα αερίου
170-270	Περιοχή θερμοκρασίας	Περιοχή θερμοκρασίας, που χρησιμοποιείται για ψήσιμο γλυκών σε φόρμες ψησίματος, πίτσας σε ταψί, μπισκότων κ.λπ., σε °C.

Θέσεις		Λειτουργία
	Βαθμίδα γκριλ	Ρύθμιση του καυστήρα γκριλ για ψήσιμο στο γκριλ με τη μέγιστη θερμοκρασία.

Θερμαντική ισχύς του κάτω καυστήρα: 3 kW

Θερμαντική ισχύς του γκριλ αερίου του φούρνου: 2,1 kW

Πλήκτρο λάμπας

Με αυτό το πλήκτρο ενεργοποιείται η λάμπα του φούρνου.

Πατήστε ξανά το κουμπί πολλαπλών λειτουργιών για την απενεργοποίηση.

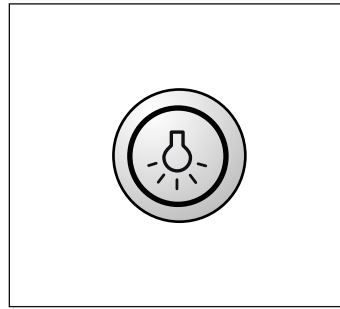

Διακόπτες εστιών

Με τους τέσσερις διακόπτες εστιών μπορείτε να ρυθμίσετε τη θερμομαντική ισχύ των εστιών.

Θέσεις		Λειτουργία / εστίες αερίου
ο	Θέση μηδέν	Η εστία είναι απενεργοποιημένη.
★	Θέση ανάφλεξης	Θέση ανάφλεξης
🔥	Περιοχή ρύθμισης	Μεγάλη φλόγα = η υψηλότερη ρύθμιση Οικονομική φλόγα = η χαμηλότερη ρύθμιση

Στο τέλος της περιοχής ρύθμισης υπάρχει ένα στοπ. Μην περιστρέφετε περισσότερο.

Τα εξαρτήματά σας

Τα συμπαραδιδόμενα εξαρτήματα είναι κατάλληλα για πολλά φαγητά. Προσέχετε, να τοποθετείτε τα εξαρτήματα πάντοτε σωστά μέσα στο χώρο μαγειρέματος.

Για να πετύχουν μερικά φαγητά ακόμα καλύτερα ή για να γίνει ο χειρισμός του φούρνου σας ακόμα πιο άνετος, υπάρχει μια συλλογή ειδικών εξαρτημάτων.



Σχάρα

Για μαγειρικά σκεύη, φόρμες γλυκών, ψητά, κομμάτια κρέατος για γκριλ και κατεψυγμένα φαγητά.

Σπρώξτε μέσα τη σχάρα με την ανοιχτή πλευρά προς την πόρτα του φούρνου και με το κυρτό μέρος προς τα κάτω

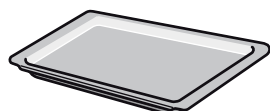

Ταψί αλουμινίου ρηχό

Για γλυκά και μπισκοτάκια.

Σπρώξτε το ταψί μέσα στο φούρνο με το λοξό μέρος προς την πόρτα του φούρνου.



Ταψί γενικής χρήσης

Για χυμώδη γλυκίσματα, κουλουράκια, κατεψυγμένα φαγητά και μεγάλα κομμάτια κρέατος. Μπορεί επίσης να χρησιμοποιηθεί κάτω από τη σχάρα για τη συλλογή του λίπους ή των υγρών του κρέατος.

Τοποθετήστε το ταψί γενικής χρήσης με την επικλινή επιφάνεια προς την πόρτα του φούρνου μέσα στο φούρνο.

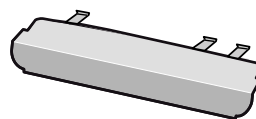

Προστατευτική λαμαρίνα

Για τη χρήση κατά τη διάρκεια του ψησίματος στο γκριλ.

Χρησιμοποιείτε στο ψήσιμο στο γκριλ οπωσδήποτε την προστατευτική λαμαρίνα, για την προστασία του πεδίου χειρισμού και των λαβών των διακοπών από υψηλές θερμοκρασίες.

Υπόδειξη: Μην τοποθετείτε τα τρόφιμα απευθείας πάνω στο ταψί αλουμινίου. Καλύψτε το ταψί αλουμινίου με λαδόκολλα.

Υπόδειξη: Η προστατευτική λαμαρίνα βρίσκεται στο συρτάρι της βάσης.

Τοποθέτηση των αξεσουάρ

Τα αξεσουάρ μπορούν να τοποθετηθούν σε 5 διαφορετικά ύψη μέσα στο φούρνο. Τα αξεσουάρ πρέπει πάντοτε να σπρώχνονται προς τα μέσα μέχρι το τέρμα, για να μην έρχονται σε επαφή με τη γυάλινη πόρτα του φούρνου.

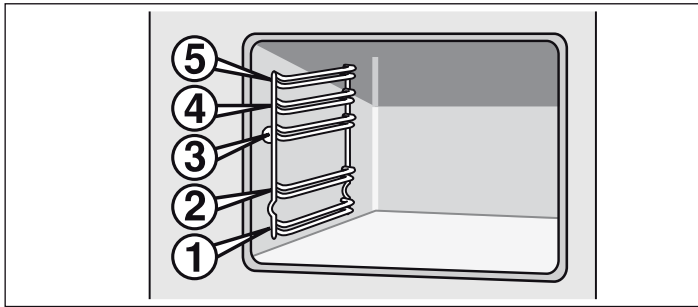

Τα αξεσουάρ μπορούν να τραβηχθούν προς τα έξω περίπου μέχρι τη μέση, χωρίς να γείρουν. Έτσι μπορείτε να βγάλετε εύκολα τα φαγητά σας από το φούρνο.

Όταν σπρώχνετε το αξεσουάρ μέσα στο φούρνο, προσέξτε το εξόγκωμα στην πίσω πλευρά του αξεσουάρ. Μόνο έτσι ασφαλιζέται σωστά.

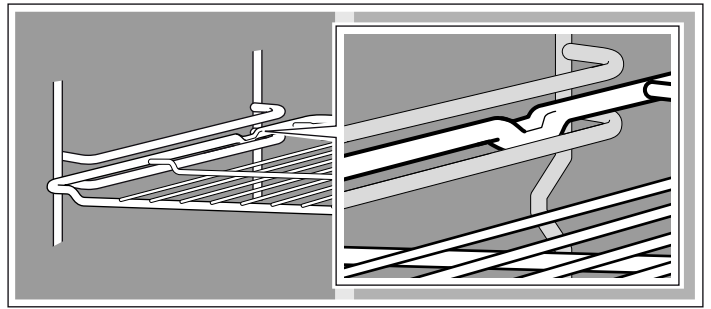

Υπόδειξη: Το αξεσουάρ μπορεί να παραμορφωθεί λόγω της θερμότητας. Μόλις το αξεσουάρ κρυώσει, θα επανέλθει και πάλι στο αρχικό του σχήμα. Η λειτουργία του δεν επηρεάζεται.

Πιάστε το ταψί στο πλάι και με τα δύο χέρια και σπρώξτε το παράλληλα μέσα στις υποδοχές του πλαισίου στήριξης. Αποφύγετε κατά την τοποθέτηση του ταψιού τις κινήσεις προς τα δεξιά ή προς τα αριστερά. Διαφορετικά θα δυσκολευθείτε να τοποθετήσετε το ταψί και μπορεί να προκληθεί ζημιά στις εμαγιέ επιφάνειες.

Πριν την πρώτη χρήση

Εδώ θα πληροφορηθείτε, τι πρέπει να κάνετε, προτού παρασκευάσετε για πρώτη φορά ένα φαγητό με το φούρνο σας ή με τη βάση εστιών αερίου. Διαβάστε πρώτα το κεφάλαιο *Υποδείξεις ασφαλείας*.

Θέρμανση φούρνου

Για να αντιμετωπίσετε τη μυρωδιά της καινούργιας συσκευής, θερμάνετε το φούρνο άδειο και με κλειστή πόρτα. Βεβαιωθείτε ότι δεν υπάρχουν υλικά συσκευασίας στον εσωτερικό χώρο του φούρνου.

Εξαερίστε την κουζίνα, όση ώρα ζεσταίνει ο φούρνος.

Αναμμα του κάτω καυστήρα αερίου

1. Ανοίξτε το επάνω κάλυμμα. Όσο η κουζίνα παραμένει σε λειτουργία, το επάνω κάλυμμα πρέπει να είναι ανοιχτό.
2. Ανοίξτε την κύρια παροχή αερίου της συσκευής. Συνδέστε το φίς στην πρίζα. Ανοίξτε την πόρτα του φούρνου.
3. Πιέστε το διακόπτη για τον κάτω καυστήρα αερίου και περιστρέψτε τον προς τα αριστερά, στη θέση ανάφλεξης ✨.
Το αέριο που εξέρχεται από τον κάτω καυστήρα αερίου του φούρνου αναφλέγεται με τη βοήθεια του κουμπιού ανάφλεξης.
4. Κρατήστε πατημένο το διακόπτη για τον κάτω καυστήρα αερίου και περιστρέψτε τον στους 270 °C.
Για να ενεργοποιηθεί η ασφάλεια ανάφλεξης, κρατήστε πατημένο το διακόπτη για τον κάτω καυστήρα αερίου του φούρνου για 10 δευτερόλεπτα.

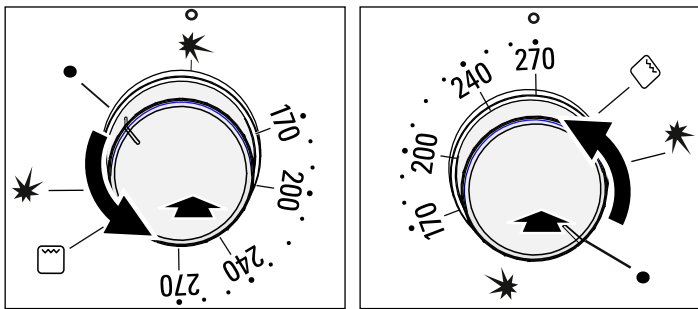

5. Ελέγξτε μέσα από την οπή ελέγχου, εάν η φλόγα έχει ανάψει. Εάν η φλόγα δεν έχει ανάψει, επαναλάβετε τη διαδικασία από το βήμα 3.

6. Κλείστε αργά την πόρτα του φούρνου.

7. Μετά από 30 λεπτά, κλείστε το διακόπτη για τον κάτω καυστήρα αερίου.

Έτσι ρυθμίζετε το γκριλ αερίου

1. Ανοίξτε το επάνω κάλυμμα. Όσο η κουζίνα παραμένει σε λειτουργία, το επάνω κάλυμμα πρέπει να είναι ανοιχτό.
2. Ανοίξτε την κύρια παροχή αερίου της συσκευής. Συνδέστε το φίς στην πρίζα του ρεύματος.
3. Τοποθετήστε την προστατευτική λαμαρίνα στο αυλάκι κάτω από το πεδίο χειρισμού.
Η προστατευτική λαμαρίνα τοποθετείται έτσι, ώστε η μεγαλύτερη ακμή μπροστά να δείχνει με το κυρτό μέρος προς τα κάτω.

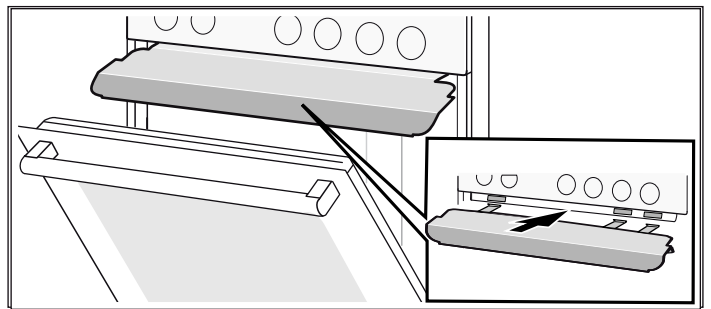

Στερεώστε την προστατευτική λαμαρίνα με τη βοήθεια των στηριγμάτων στο αυλάκι κάτω από το πεδίο χειρισμού. Βεβαιωθείτε, ότι η προστατευτική λαμαρίνα έχει ασφαλίσει στα στηρίγματα. Όταν η προστατευτική λαμαρίνα δεν μπορεί να τραβηχτεί έξω, τότε έχει ασφαλίσει σωστά. Τώρα μπορείτε να χρησιμοποιήσετε με ασφάλεια την προστατευτική λαμαρίνα. Εάν μπορεί να τραβηχτεί έξω, τοποθετήστε την σε μια λίγο υψηλότερη γωνία στο αυλάκι και προσέξτε, να ασφαλιστεί στα στηρίγματα.

4. Κλείστε την πόρτα φούρνου έτσι, ώστε να ακουμπά την προστατευτική λαμαρίνα.
5. Πατήστε το διακόπτη επιλογής λειτουργίας και γυρίστε τον προς τα δεξιά στη θέση ανάφλεξης ✨.

6. Συνεχίστε να κρατάτε πατημένο το διακόπτη επιλογής λειτουργίας και γυρίστε στη βαθμίδα ψησίματος στο γκριλ ☐.

Για να ενεργοποιηθεί η ασφάλεια ανάφλεξης, κρατήστε πατημένο το διακόπτη επιλογής λειτουργίας για 10 δευτερόλεπτα. Το αέριο που εξέρχεται από το γκριλ αερίου ανάβει.

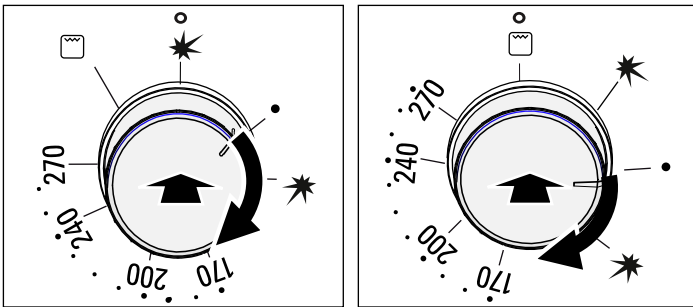

7. Ελέγξτε, εάν ανάβει η φλόγα. Εάν η φλόγα σβήσει, επαναλάβετε τη διαδικασία από το βήμα 5.

8. Μετά από 30 λεπτά κλείστε το διακόπτη επιλογής λειτουργίας. Όταν ο φούρνος έχει κρυώσει, αφαιρέστε ξανά την προστατευτική λαμαρίνα.

Προσοχή!

Το γκριλ αερίου λειτουργεί μόνο, όταν η προστατευτική λαμαρίνα είναι τοποθετημένη.

Βεβαιωθείτε, ότι η προστατευτική λαμαρίνα είναι σωστά τοποθετημένη.

Καθαρισμός των εξαρτημάτων

Προτού χρησιμοποιήσετε τα εξαρτήματα για πρώτη φορά, καθαρίστε τα καλά με ζεστό διάλυμα απορρυπαντικού πιάτων και ένα μαλακό πανί καθαρισμού.

Ρύθμιση της βάσης εστιών

Η βάση εστιών είναι εξοπλισμένη με τέσσερις καυστήρες αερίου. Εδώ μπορείτε να διαβάσετε πώς ανάβουν οι καυστήρες αερίου και πώς ρυθμίζεται το μέγεθος της φλόγας.

Καθαρισμός της στεφάνης και του καπακιού του καυστήρα

Καθαρίστε το καπάκι (1) και τη στεφάνη (2) του καυστήρα με νερό και απορρυπαντικό πιάτων. Στεγνώστε προσεκτικά τα επιμέρους εξαρτήματα.

Τοποθετήστε τη στεφάνη και το καπάκι του καυστήρα και πάλι επάνω στο κέλυφος του καυστήρα (5). Βεβαιωθείτε ότι δεν προκαλείται ζημιά στον αναφλεκτήρα (3) και στον πείρο προστασίας φλόγας (4).

Το ακροφύσιο (6) πρέπει να είναι στεγνό και καθαρό. Το καπάκι του καυστήρα πρέπει πάντοτε να τοποθετείται σωστά στη στεφάνη του καυστήρα.

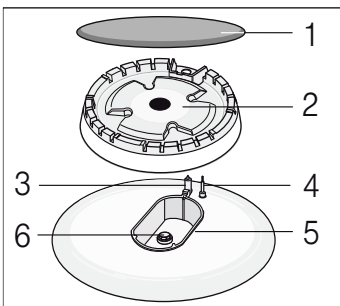

Ανάφλεξη του καυστήρα αερίου

Το καπάκι του καυστήρα πρέπει πάντοτε να τοποθετείται σωστά στην κεφαλή του καυστήρα. Τα ανοίγματα στην κεφαλή του καυστήρα πρέπει να είναι πάντοτε ανοιχτά. Όλα τα εξαρτήματα πρέπει να είναι στεγνά.

1. Ανοίξτε το επάνω κάλυμμα της κουζίνας. Όσο η βάση εστιών είναι σε λειτουργία, το επάνω κάλυμμα πρέπει να είναι ανοιχτό.
2. Περιστρέψτε το διακόπτη της επιθυμητής εστίας προς τα αριστερά, στη θέση ανάφλεξης ✨. Η διαδικασία ανάφλεξης αρχίζει.
3. Πιέστε το διακόπτη της εστίας και κρατήστε τον πατημένο για 1-3 δευτερόλεπτα. Το αέριο αρχίζει να εξέρχεται και ο καυστήρας αερίου ανάβει.

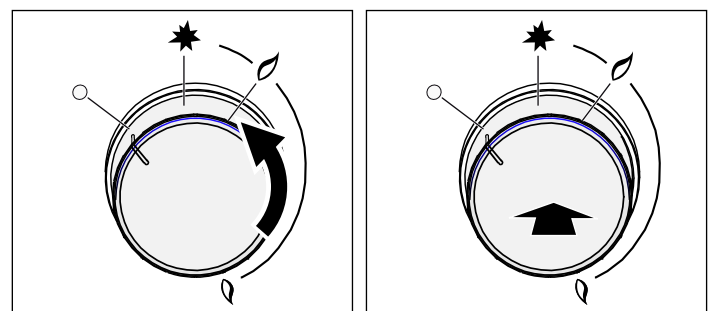

Η ασφάλεια ανάφλεξης είναι ενεργοποιημένη. Εάν σβήσει η φλόγα του αερίου, διακόπεται αυτόματα η παροχή αερίου με την ασφάλεια ανάφλεξης.

4. Ρυθμίστε την επιθυμητή ένταση φλόγας. ΟΜεταξύ της ρύθμισης Off 🔥 και της ρύθμισης η φλόγα δεν είναι σταθερή. Επιλέγεται γι' αυτό πάντοτε μια ρύθμιση μεταξύ μεγάλης 🔥 και μικρής 🔥 φλόγας.
5. Εάν η φλόγα ξανασβήσει, επαναλάβετε τη διαδικασία από το βήμα 2.
6. Για να τερματίσετε τη διαδικασία μαγειρέματος, γυρίστε το διακόπτη της εστίας μαγειρέματος προς τα δεξιά στη θέση Off.

Ο διακόπτης της εστίας μαγειρέματος δεν πρέπει να πατηθεί περισσότερο από 15 δευτερόλεπτα στη θέση ανάφλεξης. Εάν ο καυστήρας δεν έχει ανάψει μετά από 15 δευτερόλεπτα, περιμένετε τουλάχιστον για 1 λεπτό. Στη συνέχεια επαναλάβετε τη διαδικασία ανάφλεξης.

⚠ Προσοχή!

Εάν μετά την απενεργοποίηση περιστρέψετε στη θερμή ακόμη εστία το διακόπτη της εστίας, εξέρχεται αέριο. Εάν δε γυρίσετε το διακόπτη της εστίας μαγειρέματος στη θέση ανάφλεξης ✨, τότε διακόπεται η παροχή αερίου μετά από 60 δευτερόλεπτα.

Ο καυστήρας αερίου δεν ανάβει

Σε περίπτωση διακοπής ρεύματος ή εάν οι αναφλεκτήρες είναι υγροί, μπορείτε να ανάψετε τον καυστήρα αερίου με έναν αναπτήρα ή με ένα σπέρτο.

Πίνακας - Μαγείρεμα

Επιλέξτε το κατάλληλο μέγεθος κατσαρόλας για κάθε εστία. Η διάμετρος του πάτου της κατσαρόλας ή του τηγανιού πρέπει να ταυτίζεται με το μέγεθος της εστίας.

Οι χρόνοι μαγειρέματος εξαρτώνται από το είδος, το βάρος και την ποιότητα των τροφίμων. Για αυτό το λόγο ενδέχεται να υπάρχουν

αποκλίσεις. Τον καλύτερο δυνατό χρόνο μαγειρέματος μπορείτε να τον υπολογίσετε εσείς ο ίδιος / η ίδια.

Μαγειρεύετε κατά το δυνατό με λίγο νερό, για να διατηρηθούν οι βιταμίνες και οι ανόργανες ουσίες. Επιλέξτε μικρότερους χρόνους μαγειρέματος, για να παραμείνουν τα λαχανικά τραγανά και πλούσια σε θρεπτικές ουσίες.

Παράδειγμα	Τροφή	Εστία μαγειρέματος	Βαθμίδα μαγειρέματος
Λιώσιμο	Σοκολάτα, βούτυρο, μαργαρίνη	Οικονομικός καυστήρας	Μικρή φλόγα
Ζέσταμα	Ζυμός, λαχανικά κονσέρβας	Κανονικός καυστήρας Ηλεκτρική πλάκα μαγειρέματος*	Μικρή φλόγα 1-2
Ζέσταμα και διατήρηση θερμοκρασίας	Σούπες	Οικονομικός καυστήρας Ηλεκτρική πλάκα μαγειρέματος*	Μικρή φλόγα 1-2
Μαγείρεμα με ατμό	Ψάρι	Κανονικός καυστήρας Ηλεκτρική πλάκα μαγειρέματος*	Μεταξύ της μεγάλης και της μικρής φλόγας 3-4
Σοτάρισμα*	Πατάτες και άλλα λαχανικά, κρέας	Κανονικός καυστήρας Ηλεκτρική πλάκα μαγειρέματος*	Μεταξύ της μεγάλης και της μικρής φλόγας 3-4
Μαγείρεμα*	Ρύζι, λαχανικά, φαγητά με κρέας (με σάλτσες)	Κανονικός καυστήρας Ηλεκτρική πλάκα μαγειρέματος*	Μεγάλο ύψος φλόγας 5-6
Ψήσιμο/Τηγάνισμα	Κρέπες, πατάτες, σνίτσελ, ψαροκροκέτες	Ισχυρός καυστήρας** Καυστήρας γουόκ**	Μεταξύ της μεγάλης και της μικρής φλόγας

* Εάν χρησιμοποιείτε κατσαρόλα με καπάκι, χαμηλώστε τη φλόγα μόλις το φαγητό πάρει βράση.

** Προαιρετικά. Διατίθεται σε μερικές συσκευές ανάλογα με τον τύπο της συσκευής (Για μαγείρεμα στον καυστήρα γουόκ συνιστούμε τη χρήση ενός τηγανιού γουόκ.)

Κατάλληλα σκεύη

Καυστήρας / ηλεκτρική εστία	Ελάχιστη διάμετρος σκεύους	Μέγιστη διάμετρος σκεύους
Ηλεκτρική εστία*	14,5 cm	14,5 cm
Καυστήρας γουόκ** 3,6 kW	24 cm	28 cm
Ισχυρός καυστήρας 3 kW	24 cm	28 cm
Κανονικός καυστήρας 1,7 kW	18 cm	24 cm
Οικονομικός καυστήρας 1 kW	12 cm	18 cm

* Προαιρετικά (για μοντέλα με ηλεκτρική εστία)

** Προαιρετικά (για μοντέλα με καυστήρα γουόκ)

Υποδείξεις χρήσης

Οι ακόλουθες προτάσεις θα σας βοηθήσουν να εξοικονομήσετε ενέργεια και να μην προκαλέσετε ζημιές στα σκεύη:

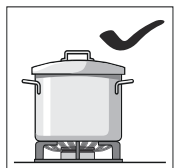

Χρησιμοποιήστε σκεύη κατάλληλου μεγέθους για κάθε καυστήρα.

Να μη χρησιμοποιείτε μικρά σκεύη πάνω σε μεγάλους καυστήρες. Η φλόγα δεν πρέπει να αγγίζει τα πλευρικά τοιχώματα του σκεύους.



Μην χρησιμοποιείτε παραμορφωμένα σκεύη, τα οποία είναι ασταθή πάνω στην εστία. Τα σκεύη μπορεί να γείρουν.

Χρησιμοποιήστε μόνο σκεύη με βάση επίπεδη και λεία.

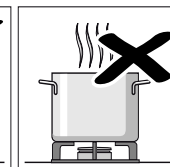
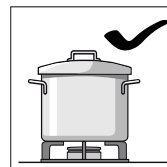

Μην μαγειρεύετε χωρίς καπάκι ή με μισο σκεπασμένο σκεύος. Χάνεται μέρος της ενέργειας.

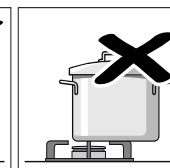
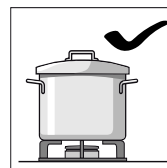

Τα σκεύη πρέπει να τοποθετούνται πάντοτε κεντραρισμένα στον καυστήρα, διότι διαφορετικά μπορεί να αναποδογυρίσουν.

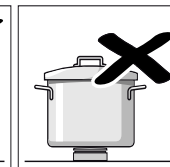
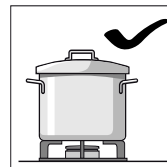

Τοποθετήστε τα σκεύη πάνω στις σχάρες, ποτέ απευθείας επάνω στον καυστήρα.

Βεβαιωθείτε πριν από τη χρήση ότι οι σχάρες και τα καλύμματα των καυστήρων είναι καλά τοποθετημένα.

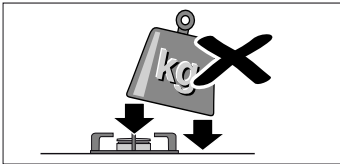

Χειριστείτε τα σκεύη με προσοχή πάνω στη βάση εστιών.

Μην χτυπάτε τη βάση εστιών, και μην τοποθετείτε πάνω της υπέρβαρα αντικείμενα.

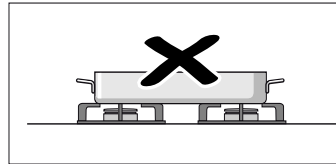

Μην χρησιμοποιείτε δυο καυστήρες ή πηγές θερμότητας μόνο για ένα σκεύος.

Αποφύγετε τη χρήση των πλακών ψησίματος, πήλινα σκεύη, κτλ. για πολύ ώρα στη μέγιστη ισχύ.

Ρύθμιση φούρνου

Σε αυτό το σημείο περιγράφεται ο τρόπος ρύθμισης του φούρνου.

Ρύθμιση κάτω καυστήρα αερίου φούρνου

Όταν ο κάτω καυστήρας αερίου είναι αναμμένος, μπορείτε να ψήσετε σε ταψί με κλειστή την πόρτα του φούρνου.

Παράδειγμα στην εικόνα: Ψήσιμο στους 170 °C.

1. Ανοίξτε το επάνω κάλυμμα. Όσο η κουζίνα παραμένει σε λειτουργία, το επάνω κάλυμμα πρέπει να είναι ανοιχτό.
2. Ανοίξτε την κύρια παροχή αερίου της συσκευής. Συνδέστε το φικ στην πρίζα. Ανοίξτε την πόρτα του φούρνου.
3. Πιέστε το διακόπτη επιλογής λειτουργίας και περιστρέψτε τον προς τα αριστερά στη θέση ανάφλεξης .

Το αέριο που εξέρχεται από τον κάτω καυστήρα αερίου του φούρνου αναφλέγεται με τη βοήθεια του κουμπού ανάφλεξης.

4. Κρατήστε πατημένο το διακόπτη επιλογής λειτουργίας και περιστρέψτε τον στους 170 °C.

Για να ενεργοποιηθεί η ασφάλεια ανάφλεξης, κρατήστε το διακόπτη επιλογής λειτουργίας πατημένο για 10 δευτερόλεπτα.

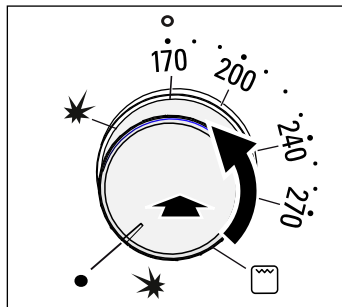
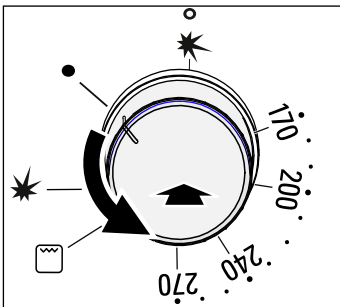

5. Ελέγξτε μέσα από την οπή ελέγχου, εάν η φλόγα έχει ανάψει. Εάν η φλόγα δεν έχει ανάψει, επαναλάβετε τη διαδικασία από το βήμα 3.

6. Κλείστε αργά την πόρτα του φούρνου.

7. Προθερμάνετε τον άδειο φούρνο πριν το ψήσιμο για περίπου 15 λεπτά.

8. Όταν το φαγητό είναι έτοιμο, κλείστε το διακόπτη επιλογής λειτουργίας.

Μπορείτε να αλλάξετε τη θερμοκρασία οποιαδήποτε στιγμή.

Προσοχή!

Το σύστημα ανάφλεξης δεν επιτρέπεται να ενεργοποιείται για περισσότερο από 15 δευτερόλεπτα. Εάν ο καυστήρας δεν έχει ανάψει μετά από 15 δευτερόλεπτα, περιμένετε τουλάχιστον για ένα λεπτό. Στη συνέχεια επαναλάβετε τη διαδικασία ανάφλεξης.

Έτσι ρυθμίζετε το γκριλ αερίου

1. Ανοίξτε το επάνω κάλυμμα. Όσο η κουζίνα παραμένει σε λειτουργία, το επάνω κάλυμμα πρέπει να είναι ανοιχτό.

2. Ανοίξτε την κύρια παροχή αερίου της συσκευής. Συνδέστε το φικ στην πρίζα του ρεύματος.

3. Τοποθετήστε την προστατευτική λαμαρίνα στο αυλάκι κάτω από το πεδίο χειρισμού.

Η προστατευτική λαμαρίνα τοποθετείται έτσι, ώστε η μεγαλύτερη ακμή μπροστά να δείχνει με το κυρτό μέρος προς τα κάτω.

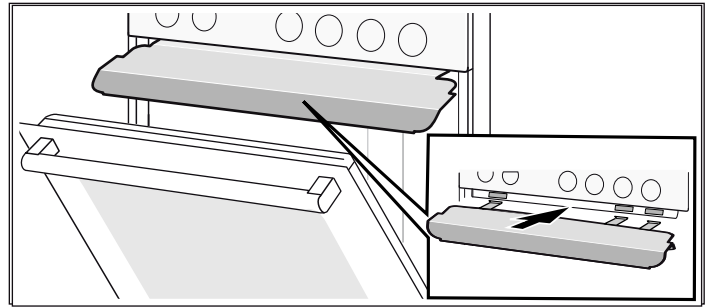

Στερεώστε την προστατευτική λαμαρίνα με τη βοήθεια των στηριγμάτων στο αυλάκι κάτω από το πεδίο χειρισμού.

Βεβαιωθείτε, ότι η προστατευτική λαμαρίνα έχει ασφαλίσει στα στηρίγματα. Όταν η προστατευτική λαμαρίνα δεν μπορεί να τραβηχτεί έξω, τότε έχει ασφαλίσει σωστά. Τώρα μπορείτε να χρησιμοποιήσετε με ασφάλεια την προστατευτική λαμαρίνα. Εάν μπορεί να τραβηχτεί έξω, τοποθετήστε την σε μια λίγο υψηλότερη γωνία στο αυλάκι και προσέξτε, να ασφαλιστεί στα στηρίγματα.

4. Κλείστε την πόρτα φούρνου έτσι, ώστε να ακουμπά την προστατευτική λαμαρίνα.

5. Πατήστε το διακόπτη επιλογής λειτουργίας και γυρίστε τον προς τα δεξιά στη θέση ανάφλεξης .

6. Συνεχίστε να κρατάτε πατημένο το διακόπτη επιλογής λειτουργίας και γυρίστε στη βαθμίδα ψησίματος στο γκριλ .

Για να ενεργοποιηθεί η ασφάλεια ανάφλεξης, κρατήστε πατημένο το διακόπτη επιλογής λειτουργίας για 10 δευτερόλεπτα. Το αέριο που εξέρχεται από το γκριλ αερίου ανάβει.

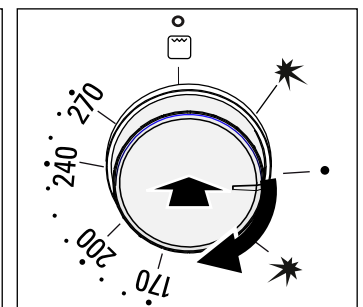
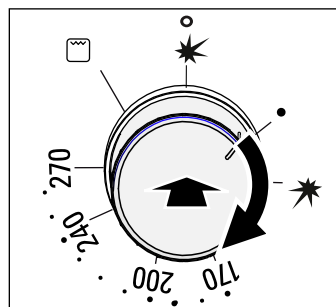

7. Ελέγξτε, εάν ανάβει η φλόγα. Εάν η φλόγα σβήσει, επαναλάβετε τη διαδικασία από το βήμα 5.

8. Όταν είναι έτοιμο το φαγητό, απενεργοποιήστε το διακόπτη επιλογής λειτουργίας. Όταν ο φούρνος έχει κρυώσει, αφαιρέστε ξανά την προστατευτική λαμαρίνα.

Προσοχή!

Ο διακόπτης της εστίας μαγειρέματος δεν πρέπει να πατηθεί περισσότερο από 15 δευτερόλεπτα στη θέση ανάφλεξης. Εάν ο καυστήρας δεν έχει ανάψει μετά από 15 δευτερόλεπτα, περιμένετε τουλάχιστον για 1 λεπτό. Επαναλάβετε μετά τη διαδικασία ανάφλεξης.

Φροντίδα και καθαρισμός

Με καλή φροντίδα και προσεκτικό καθαρισμό, διατηρούν η βάση εστιών και ο φούρνος σας για πολύ χρόνο την ωραία τους εμφάνιση και τη λειτουργικότητά τους. Εδώ περιγράφουμε με ποιο τρόπο πρέπει να τα φροντίζετε και να τα καθαρίζετε σωστά.

Υποδείξεις

- Μικρές διαφορές στην απόχρωση στην μπροστινή πλευρά του φούρνου δημιουργούνται από τα διάφορα υλικά, όπως γυαλί, πλαστικό ή μέταλλο.
- Οι σκίες στο τζάμι της πόρτας, που μοιάζουν με ανταύγειες/νερά, είναι αντανακλάσεις του φωτός της λάμπας του φούρνου.
- Το εμαγιέ ψήνεται σε πολύ υψηλές θερμοκρασίες. Έτσι μπορούν να δημιουργηθούν μικρές χρωματικές διαφορές. Αυτό είναι κάτι το κανονικό και δεν έχει καμία επιρροή πάνω στη λειτουργία. Οι γωνίες στις λεπτές λαμαρίνες δε γίνονται τελείως εμαγιέ. Για αυτό μπορεί να είναι τραχιές. Η προστασία από διάβρωση δεν επηρεάζεται από αυτό.

Απορρυπαντικό

Για να μην προκληθεί ζημιά στις διάφορες επιφάνειες λόγω λανθασμένου απορρυπαντικού, προσέξτε τα παρακάτω.

Κατά τον καθαρισμό της βάσης εστιών

- μη χρησιμοποιείτε μη αραιωμένα απορρυπαντικά πιάτων ή απορρυπαντικά πλυντήριου πιάτων,
- σφουγγάρια με σκληρή επιφάνεια τριβής,
- ισχυρά απορρυπαντικά, όπως καθαριστικά φούρνου ή ουσίες απομάκρυνσης λεκέδων,
- συσκευές καθαρισμού υψηλής πίεσης ή ατμοκαθαριστές.
- Μην πλένετε τα επιμέρους εξαρτήματα στο πλυντήριο πιάτων.

Κατά τον καθαρισμό του φούρνου

- μη χρησιμοποιείτε ισχυρά καθαριστικά ή υλικά τριβής,
- καθαριστικά με υψηλή περιεκτικότητα σε αλκοόλη,
- σφουγγάρια με σκληρή επιφάνεια τριβής,
- συσκευές καθαρισμού υψηλής πίεσης ή ατμοκαθαριστές.
- Μην πλένετε τα επιμέρους εξαρτήματα στο πλυντήριο πιάτων.

Πλύντε καλά τα καινούργια σφουγγάρια πριν την πρώτη χρήση τους.

Ζώνη	Υλικά καθαρισμού
Επιφάνειες ανοξείδωτου χάλυβα* (ανάλογα με τον τύπο της συσκευής)	Ζεστό διάλυμα απορρυπαντικού πιάτων: Καθαρίστε μ' ένα πανί καθαρισμού και στεγνώστε μ' ένα μαλακό πανί. Στις επιφάνειες ανοξείδωτου χάλυβα σκουπίζετε πάντοτε παράλληλα στη φυσική υφή. Διαφορετικά μπορεί να προκληθούν γρατσουνιές. Απομακρύνετε αμέσως τους λεκέδες από άλατα ασβεστίου, λίπος, κορν φλάουρ και ασπράδι αυγού. Κάτω απ' αυτούς τους λεκέδες μπορεί να δημιουργηθεί διάβρωση. Στην υπηρεσία τεχνικής εξυπηρέτησης πελατών ή στα ειδικά καταστήματα μπορείτε να προμηθευτείτε ειδικά υλικά συντήρησης για καυτές επιφάνειες ανοξείδωτου χάλυβα. Απλώστε λεπτά λίγο υλικό φροντίδας με ένα μαλακό πανί.
Εμαγιέ, βερνικωμένες, πλαστικές επιφάνειες και επιφάνειες μεταξοτυπίας* (ανάλογα με τον τύπο της συσκευής)	Ζεστό διάλυμα απορρυπαντικού πιάτων: Καθαρίστε μ' ένα πανί καθαρισμού και στεγνώστε μ' ένα μαλακό πανί. Μη χρησιμοποιείτε υγρά καθαρισμού τζαμιών ή ξύστρες γυαλιού για τον καθαρισμό.

* Εναλλακτικά (δαθέσιμο για μερικές συσκευές, ανάλογα με τον τύπο της συσκευής.)

Ζώνη	Υλικά καθαρισμού
Πεδίο χειρισμού	Ζεστό διάλυμα απορρυπαντικού πιάτων: Καθαρίστε μ' ένα πανί καθαρισμού και στεγνώστε μ' ένα μαλακό πανί. Μη χρησιμοποιείτε υγρά καθαρισμού τζαμιών ή ξύστρες γυαλιού για τον καθαρισμό.
Επάνω γυάλινο κάλυμμα* (ανάλογα με τον τύπο της συσκευής)	Υγρό καθαρισμού τζαμιών: Καθαρίστε με ένα μαλακό πανί. Για τον καθαρισμό μπορείτε να αφαιρέσετε το επάνω γυάλινο κάλυμμα. Προσέξτε παρακαλώ γι' αυτό το κεφάλαιο <i>Επάνω γυάλινο κάλυμμα!</i>
Περιστροφικοί διακόπτες Μην αφαιρέσετε τη στεγανοποίηση!	Ζεστό διάλυμα απορρυπαντικού πιάτων: Καθαρίστε μ' ένα πανί καθαρισμού και στεγνώστε μ' ένα μαλακό πανί.
Πλαίσιο του πεδίου μαγειρέματος	Ζεστό διάλυμα απορρυπαντικού πιάτων: Μην καθαρίζετε με μια ξύστρα γυαλιού, λεμόνι ή ξίδι.
Βάση εστιών αερίου και σχάρες μαγειρικών σκευών* (ανάλογα με τον τύπο της συσκευής)	Ζεστό διάλυμα απορρυπαντικού πιάτων. Χρησιμοποιείτε λίγο νερό, δεν επιτρέπεται να μπει νερό μέσα από το κάτω μέρος των καυστήρων στο εσωτερικό της συσκευής. Απομακρύνετε αμέσως το χυμένο φαγητό και τα υπολείμματα φαγητών. Μπορείτε να αφαιρέσετε τη σχάρα μαγειρικών σκευών. Φορέας μαγειρικών σκευών από χυτοσίδηρο*: Μην καθαρίζετε στο πλυντήριο των πιάτων.
Καυστήρες αερίου* (ανάλογα με τον τύπο της συσκευής)	Αφαιρέστε την κεφαλή του καυστήρα και το καπάκι, καθαρίστε τα με καυτό διάλυμα απορρυπαντικού πιάτων. Δεν επιτρέπεται το πλύσιμο σε πλυντήριο πιάτων. Τα ανοίγματα εξόδου του αερίου πρέπει να είναι πάντοτε ελεύθερα. Αναφλεκτήρες: Μικρή μαλακιά βούρτσα. Οι καυστήρες αερίου λειτουργούν μόνο, όταν οι αναφλεκτήρες είναι στεγνοί. Στεγνώστε καλά όλα τα εξαρτήματα. Κατά την επανατοποθέτηση προσέξτε την ακριβή θέση. Τα καπάκια των καυστήρων είναι εμαγιέ, μαύρα. Με το πέρασμα του χρόνου αλλάζει το χρώμα. Αυτό δεν έχει καμία επιρροή πάνω στη λειτουργία.
Ηλεκτρική εστία μαγειρέματος* (ανάλογα με τον τύπο της συσκευής)	Υλικά τριψίματος ή σφουγγάρια καθαρισμού: Μετά θερμάνετε για λίγο την πλάκα μαγειρέματος, για να στεγνώσει. Οι υγρές πλάκες σκουριάζουν με την πάροδο του χρόνου. Στο τέλος επιχρίστε τις με ένα υλικό φροντίδας. Απομακρύνετε αμέσως το χυμένο φαγητό και τα υπολείμματα φαγητών.
Δακτυλίδι της πλάκας μαγειρέματος* (ανάλογα με τον τύπο της συσκευής)	Απομακρύνετε τις γυαλιστερές μεταλλικές αποχρώσεις στο δακτυλίδι της πλάκας μαγειρέματος με ένα υλικό φροντίδας για χάλυβα. Μη χρησιμοποιείτε τραχιά υλικά ή υλικά που προξενούν γρατσουνιές.

* Εναλλακτικά (δαθέσιμο για μερικές συσκευές, ανάλογα με τον τύπο της συσκευής.)

Ζώνη	Υλικά καθαρισμού
Υαλοκεραμική βάση εστιών* (ανάλογα με τον τύπο της συσκευής)	Φροντίδα: Υλικά προστασίας και φροντίδας για υαλοκεραμικό υλικό Καθαρισμός: Υλικά καθαρισμού, που είναι κατάλληλα για υαλοκεραμικό υλικό. Προσέξτε τις υποδείξεις καθαρισμού πάνω στη συσκευασία. ⚠Ξύστρα γυαλιού για ισχυρή ρύπανση: Απασφαλίστε την ξύστρα και καθαρίστε μόνο με τη λεπίδα. Προσοχή, η λεπίδα είναι πολύ κοφτερή. Κίνδυνος τραυματισμού. Μετά τον καθαρισμό ασφαλίστε την ξύστρα ξανά. Αντικαθιστάτε αμέσως τις χαλασμένες λεπίδες.
Υαλοκεραμική βάση εστιών* (ανάλογα με τον τύπο της συσκευής)	Φροντίδα: Υλικά προστασίας και φροντίδας για υαλοκεραμικό υλικό Καθαρισμός: Υλικά καθαρισμού για το γυαλί. Προσέξτε τις υποδείξεις καθαρισμού πάνω στη συσκευασία. ⚠Ξύστρα γυαλιού για ισχυρή ρύπανση: Απασφαλίστε την ξύστρα και καθαρίστε μόνο με τη λεπίδα. Προσοχή, η λεπίδα είναι πολύ κοφτερή. Κίνδυνος τραυματισμού. Μετά τον καθαρισμό ασφαλίστε την ξύστρα ξανά. Αντικαθιστάτε αμέσως τις χαλασμένες λεπίδες.
Τζάμι	Υγρό καθαρισμού τζαμιών: Καθαρίστε με ένα μαλακό πανί. Μη χρησιμοποιείτε την ξύστρα γυαλιού. Η πόρτα μπορεί να αφαιρεθεί για τον ευκολότερο καθαρισμό. Προσέξτε παρακαλώ γι' αυτό το κεφάλαιο <i>Αφαίρεση και ανάρτηση της πόρτας του φούρνου!</i>
Ασφάλεια παιδιών* (ανάλογα με τον τύπο της συσκευής)	Ζεστό διάλυμα απορρυπαντικού πιάτων: Καθαρίστε μ' ένα πανί καθαρισμού. Εάν στην πόρτα του φούρνου έχει τοποθετηθεί ασφάλεια παιδιών, πρέπει να την αφαιρέσετε πριν τον καθαρισμό. Σε περίπτωση έντονης ρύπανσης, η ασφάλεια παιδιών δεν θα λειτουργεί σωστά.
Τσιμούχα στεγανοποίησης Μην αφαιρέσετε τη στεγανοποίηση!	Ζεστό διάλυμα απορρυπαντικού πιάτων: Καθαρίστε μ' ένα πανί καθαρισμού. Μην τρίβετε.
Ζώνη μαγειρέματος	Ζεστό διάλυμα απορρυπαντικού πιάτων ή ξιδό-νερο: Καθαρίστε μ' ένα πανί καθαρισμού. Σε περίπτωση μεγάλης ρύπανσης χρησιμοποιείτε ένα σύρμα τριψίματος από ανοξείδωτο χάλυβα ή απορρυπαντικό φούρνου. Χρησιμοποιείτε αυτά τα υλικά καθαρισμού μόνο στον κρύο χώρο μαγειρέματος. ⚠Στις αυτοκαθαριζόμενες επιφάνειες χρησιμοποιήστε παρακαλώ τη λειτουργία αυτοκαθαρισμού. Προσέξτε γι' αυτό το κεφάλαιο <i>Αυτοκαθαρισμός!</i> Προσοχή! Μη χρησιμοποιείτε ποτέ καθαριστικά εστιών για τις αυτοκαθαριζόμενες επιφάνειες.
Γυάλινο κάλυμμα της λάμπας του φούρνου	Ζεστό διάλυμα απορρυπαντικού πιάτων: Καθαρίστε μ' ένα πανί καθαρισμού.

* Εναλλακτικά (δαθέσιμο για μερικές συσκευές, ανάλογα με τον τύπο της συσκευής.)

Ζώνη	Υλικά καθαρισμού
Στήριγμα	Ζεστό διάλυμα απορρυπαντικού πιάτων: Καθαρίστε μ' ένα πανί καθαρισμού ή με μια βούρτσα. Για τον καθαρισμό μπορείτε να αφαιρέσετε τις υποδοχές. Προσέξτε παρακαλώ γι' αυτό το κεφάλαιο <i>Αφαίρεση και ανάρτηση των υποδοχών!</i>
	Τηλεσκοπικό βαγονέτο φούρνου* (ανάλογα με τον τύπο της συσκευής) Ζεστό διάλυμα απορρυπαντικού πιάτων: Καθαρίστε μ' ένα πανί καθαρισμού ή με μια βούρτσα. Μην απομακρύνετε το γράσο από τις ράγες εξόδου, καθαρίζετε τα καλύτερα τοποθετημένα μέσα. Μην τα μουλιάζετε, μην τα καθαρίζετε στο πλυντήριο των πιάτων ή μαζί με τον αυτοκαθαρισμό. Μπορεί να χαλάσει τις υποδοχές και να περιορίσει τις λειτουργίες τους.
Εξαρτήματα	Ζεστό διάλυμα απορρυπαντικού πιάτων: Μουλιάστε και καθαρίστε μ' ένα πανί καθαρισμού ή μια βούρτσα. Ταψί αλουμινίου*: (ανάλογα με τον τύπο της συσκευής) Στεγνώστε με ένα μαλακό πανί. Δεν επιτρέπεται το πλύσιμο σε πλυντήριο πιάτων. Μη χρησιμοποιείτε ποτέ καθαριστικό φούρνου. Για να αποφύγετε την πρόκληση γρατσουνιών, μην ακουμπάτε τις μεταλλικές επιφάνειες ποτέ με μαχαίρι ή παρόμοιο αιχμηρό αντικείμενο. Τα ισχυρά απορρυπαντικά, τα σφουγγάρια με σκληρή επιφάνεια τριβής και τα σκληρά πανιά καθαρισμού δεν είναι κατάλληλα για τον καθαρισμό της συσκευής. Διαφορετικά μπορεί να προκληθούν γρατσουνιές. Περιστρεφόμενη σουβλα* (ανάλογα με τον τύπο της συσκευής) Ζεστό διάλυμα απορρυπαντικού πιάτων: Καθαρίστε μ' ένα πανί καθαρισμού ή με μια βούρτσα. Μην καθαρίζετε στο πλυντήριο των πιάτων. Θερμόμετρο ψησίματος* (ανάλογα με τον τύπο της συσκευής) Ζεστό διάλυμα απορρυπαντικού πιάτων: Καθαρίστε μ' ένα πανί καθαρισμού ή με μια βούρτσα. Μην καθαρίζετε στο πλυντήριο των πιάτων.
Συρτάρι βάσης* (ανάλογα με τον τύπο της συσκευής)	Ζεστό διάλυμα απορρυπαντικού πιάτων: Καθαρίστε μ' ένα πανί καθαρισμού.

* Εναλλακτικά (δαθέσιμο για μερικές συσκευές, ανάλογα με τον τύπο της συσκευής.)

Επάνω γυάλινο κάλυμμα

Πριν ανοίξετε το επάνω γυάλινο κάλυμμα, καθαρίστε το, εάν χρειάζεται, με ένα πανί.

Για τον καθαρισμό συνιστάται η χρήση καθαριστικού τζαμιών.

Αφαιρέστε το επάνω κάλυμμα για τον καθαρισμό του. Πιάστε για το σκοπό αυτό το κάλυμμα στο πλάι και με τα δύο χέρια και τραβήξτε το προς τα επάνω.

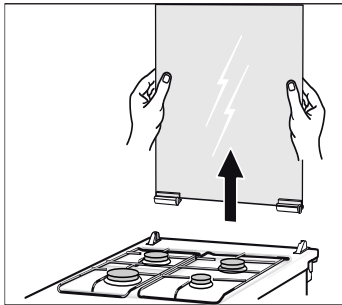

Εάν αποσυνδεθούν οι μεντεσέδες του καλύμματος, προσέξτε τα γράμματα που υπάρχουν επάνω στους μεντεσέδες. Ο μεντεσές με το γράμμα R πρέπει να τοποθετηθεί δεξιά και ο μεντεσές με το γράμμα L πρέπει να τοποθετηθεί αριστερά.

Επανατοποθετήστε το επάνω κάλυμμα μετά τον καθαρισμό με την αντίστροφη σειρά.

Το κλείσιμο του επάνω καλύμματος επιτρέπεται μόνο όταν οι εστίες έχουν κρυώσει.

Αφαίρεση και τοποθέτηση των υποδοχών

Για τον καθαρισμό μπορείτε να τραβήξετε έξω τις υποδοχές. Ο φούρνος πρέπει να είναι κρύος.

Αφαίρεση των πλαισίων στήριξης

1. Τραβήξτε έξω το πλαίσιο στήριξης στην κάτω πλευρά και στη συνέχεια τραβήξτε το ελαφρά προς τα μπροστά. Τραβήξτε τους πείρους προέκτασης στην κάτω περιοχή του πλαισίου στήριξης έξω από τις οπές στερέωσης (εικόνα Α).
2. Στη συνέχεια περιστρέψτε το πλαίσιο στήριξης προς τα επάνω και αφαιρέστε το προσεκτικά (εικόνα Β).

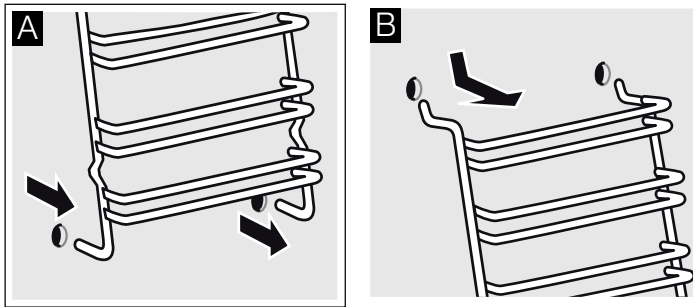

Καθαρίστε τα πλαίσια στήριξης με απορρυπαντικό πιάτων και ένα σφουγγάρι. Για τους ανθεκτικούς ρυθμούς χρησιμοποιήστε μια βούρτσα.

Τοποθέτηση των πλαισίων στήριξης

1. Τοποθετήστε τα δύο άγκιστρα προσεκτικά στις επάνω οπές. (Εικόνα Α-Β)

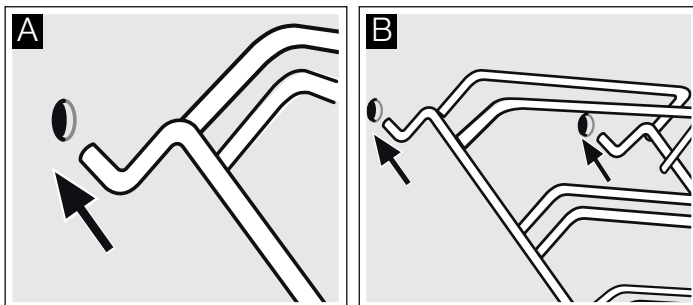

⚠ Λανθασμένη τοποθέτηση!

Μη μετακινείτε σε καμία περίπτωση το πλαίσιο στήριξης, πριν αγκιστρώσουν τα δύο άγκιστρα σωστά στις επάνω οπές. Η εμαγιέ επιφάνεια μπορεί να υποστεί ζημιά και να σπάσει (εικόνα C).

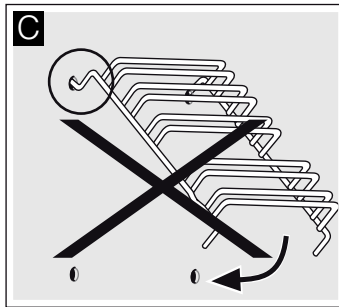

2. Τα δύο άγκιστρα πρέπει να έχουν τοποθετηθεί σωστά στις επάνω οπές. Μετακινήστε τώρα το πλαίσιο στήριξης αργά και προσεκτικά προς τα κάτω και τοποθετήστε το στις κάτω οπές (εικόνα D).
3. Αγκιστρώστε και τα δύο πλαίσια στήριξης στα πλαϊνά τοιχώματα του φούρνου (εικόνα E).

Όταν τα πλαίσια στήριξης είναι τοποθετημένα σωστά, η απόσταση ανάμεσα στις δύο επάνω υποδοχές τοποθέτησης είναι μεγαλύτερη.

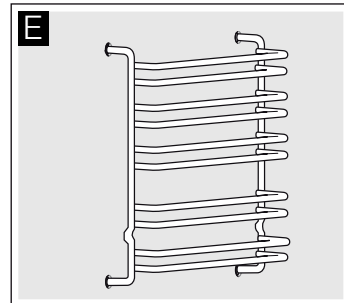
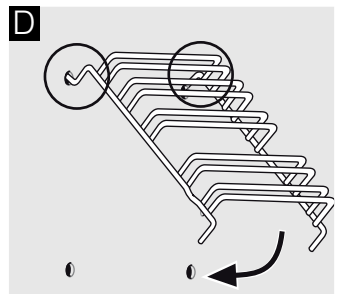

Αφαίρεση και ανάρτηση της πόρτας του φούρνου

Για τον καθαρισμό και την αφαίρεση των τζαμιών της πόρτας μπορείτε να αφαιρέσετε την πόρτα του φούρνου.

Οι μεντεσέδες της πόρτας του φούρνου έχουν από έναν μοχλό ασφάλισης. Όταν ο μοχλός ασφάλισης είναι κλειστός (Εικ. Α), τότε η πόρτα του φούρνου είναι ασφαλισμένη. Η πόρτα δεν μπορεί να αφαιρεθεί. Όταν οι μοχλοί ασφάλισης για την αφαίρεση της πόρτας του φούρνου είναι ανοικτοί (Εικ. Β), τότε οι μεντεσέδες είναι ασφαλισμένοι. Οι μεντεσέδες δεν μπορούν να κλείσουν.

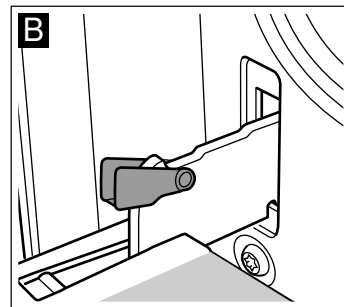
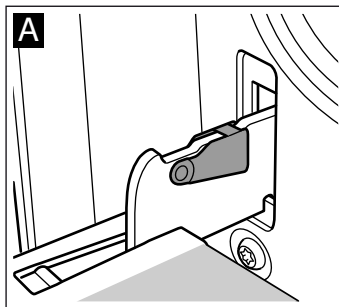

⚠ Κίνδυνος τραυματισμού!

Όταν οι μεντεσέδες δεν είναι ασφαλισμένοι, κλείνουν με μεγάλη δύναμη. Προσέξτε, να είναι οι μοχλοί ασφάλισης πάντοτε εντελώς κλειστοί, ή κατά την αφαίρεση της πόρτας του φούρνου εντελώς ανοικτοί.

Αφαίρεση της πόρτας

1. Ανοίξτε εντελώς την πόρτα του φούρνου.
2. Ανοίξτε και τους δύο μοχλούς ασφάλισης αριστερά και δεξιά (Εικ. Α).
3. Κλείστε την πόρτα του φούρνου μέχρι τέρμα. Πιάστε την πόρτα και με τα δύο χέρια, αριστερά και δεξιά. Κλείστε την ακόμα λίγο και τραβήξτε την έξω (Εικ. Β).

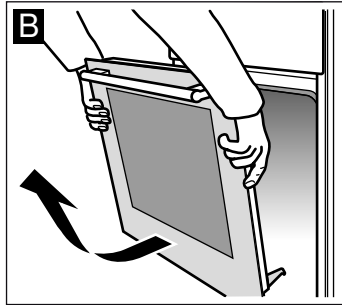
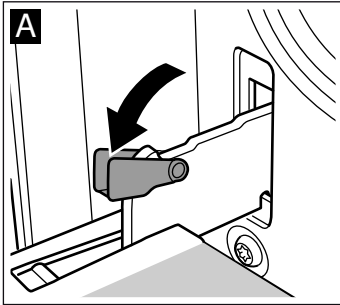

3. Κλείστε ξανά τους δύο μοχλούς ασφάλισης (Εικ. C). Κλείστε την πόρτα του φούρνου.

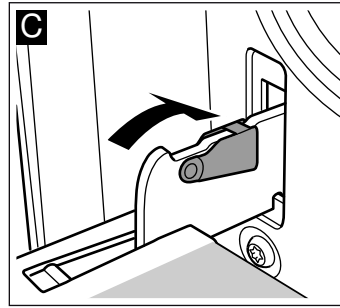

⚠ Κίνδυνος τραυματισμού!

Κίνδυνος τραυματισμού! Εάν πέσει αθέλητα η πόρτα του φούρνου ή κλείσει ένας μεντεσές, μην πιάσετε στο μεντεσέ. Καλέστε την υπηρεσία τεχνικής εξυπηρέτησης πελατών.

Ανάρτηση της πόρτας

Αναρτήστε ξανά την πόρτα του φούρνου με την αντίθετη σειρά.

1. Κατά την ανάρτηση της πόρτας του φούρνου προσέξτε, να περάσουν και οι δύο μεντεσέδες ίσια μέσα στο άνοιγμα (Εικ. Α).
2. Η εγκοπή στο μεντεσέ πρέπει να ασφαλίσει και στις δύο πλευρές (Εικ. Β).

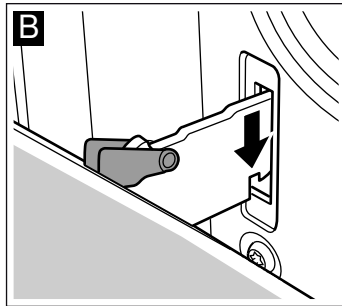
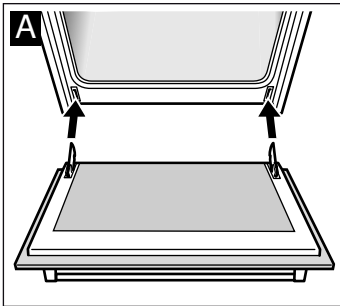

Πόρτα φούρνου - Πρόσθετα μέτρα ασφαλείας

Σε παρατεταμένους χρόνους ψησίματος, η πόρτα του φούρνου μπορεί να ζεσταθεί πάρα πολύ.

Εάν έχετε μικρά παιδιά, απαιτείται ιδιαίτερη προσοχή κατά τη χρήση του φούρνου.

Διατίθεται επίσης ένα προστατευτικό εξάρτημα (προστατευτική σχάρα), το οποίο δεν επιτρέπει την άμεση επαφή με την πόρτα του φούρνου. Αυτό το προαιρετικό αξεσουάρ (469088) μπορείτε να το προμηθευτείτε μέσω του τμήματος εξυπηρέτησης πελατών.

Τι πρέπει να κάνετε σε περίπτωση βλάβης

Εάν παρουσιαστεί κάποια βλάβη, δε σημαίνει πως είναι κάτι το σοβαρό, συχνά η αιτία είναι ασήμαντη. Προτού καλέσετε την υπηρεσία τεχνικής εξυπηρέτησης πελατών, κοιτάξτε στον πίνακα. Ίσως να μπορείτε να αντιμετωπίσετε μόνοι(ες) σας τη βλάβη.

Πίνακας βλαβών

Όταν ένα φαγητό δεν πετυχαίνει ιδανικά, διαβάστε σχετικά στο κεφάλαιο: *Δοκιμάστηκαν για εσάς στο δικό μας εργαστήριο μαγειρικής*. Εκεί θα βρείτε χρήσιμες συμβουλές και πληροφορίες για το μαγείρεμα και το ψήσιμο.

⚠ Κίνδυνος ηλεκτροπληξίας!

Οι ακατάλληλες επισκευές είναι επικίνδυνες. Οι επισκευές επιτρέπεται να γίνονται μόνο από έναν τεχνικό του τμήματος εξυπηρέτησης πελατών, εκπαιδευμένο από εμάς.

Βλάβη	Πιθανή αιτία	Αποκατάσταση/Πληροφορίες
Ο φούρνος δε λειτουργεί.	Η ασφάλεια είναι χαλασμένη	Κοιτάξτε στο κιβώτιο ασφαλειών, εάν η ασφάλεια είναι εντάξει.
	Διακοπή ρεύματος.	Ελέγξτε, εάν ανάβει το φως της κουζίνας ή λειτουργούν οι άλλες κουζίνομηχανές.
Φούρνος όχι ζεστός.	Σκόνη πάνω στις επαφές.	Γυρίστε τις λαβές των διακοπών μερικές φορές δεξιά και αριστερά.
Ο καυστήρας δεν ανάβει.	Διακοπή ρεύματος ή υγροί αναφλεκτήρες.	Ανάψτε τον καυστήρα αερίου με έναν αναπτήρα αερίου ή ένα σπύρο.
Το γκριλ αερίου δε λειτουργεί.	Η προστατευτική λαμαρίνα δεν είναι σωστά τοποθετημένη.	Βεβαιωθείτε, ότι η προστατευτική λαμαρίνα είναι σωστά τοποθετημένη. Απομακρύνετε την προστατευτική λαμαρίνα και τοποθετήστε την εκ νέου.

Αλλαγή της λάμπας του φούρνου στην οροφή

Όταν καεί μια λάμπα του φούρνου, πρέπει να αλλάχτει. Ανταλλακτικές λάμπες των 25 W, ανθεκτικές στη θερμοκρασία, θα βρείτε στην υπηρεσία τεχνικής εξυπηρέτησης πελατών ή στα ειδικά καταστήματα. Χρησιμοποιείτε μόνο αυτές τις λάμπες.

Κίνδυνος ηλεκτροπληξίας!

Κατεβάστε την ασφάλεια στο κιβώτιο των ασφαλειών.

1. Τοποθετήστε μια πετσέτα κουζίνας μέσα στον κρύο φούρνο, για ν' αποφύγετε τυχόν ζημιές.
2. Ξεβιδώστε το γυάλινο κάλυμμα, στρέφοντάς το προς τα αριστερά.

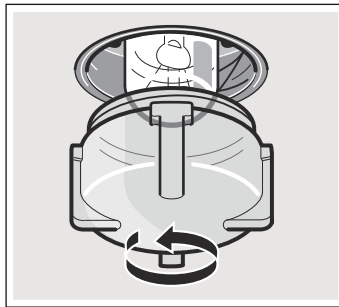

3. Αντικαταστήστε τη λάμπα με μια άλλη λάμπα του ίδιου τύπου.
4. Βιδώστε ξανά το γυάλινο κάλυμμα.
5. Απομακρύνετε την πετσέτα της κουζίνας και ανεβάστε την ασφάλεια.

Γυάλινο κάλυμμα

Ένα χαλασμένο γυάλινο κάλυμμα πρέπει να αντικατασταθεί. Κατάλληλα γυάλινα καλύμματα μπορείτε να προμηθευτείτε από την υπηρεσία τεχνικής εξυπηρέτησης πελατών. Δώστε τον αριθμό E και τον αριθμό FD της συσκευής σας.

Υπηρεσία τεχνικής εξυπηρέτησης πελατών

Εάν η συσκευή σας πρέπει να επισκευαστεί, βρίσκεται στη διάθεσή σας η υπηρεσία τεχνικής εξυπηρέτησης των πελατών της εταιρείας μας. Εμείς βρίσκουμε πάντοτε μια κατάλληλη λύση, επίσης και για την αποφυγή των περιπτώσεων επισκέψεων του τεχνικού.

Αριθμός E και αριθμός FD

Αναφέρετε στο τηλέφωνο τον αριθμό προϊόντος (Αριθ. E) και τον αριθμό κατασκευής (Αριθ. FD), για να μπορούμε να σας βοηθήσουμε σωστά. Την πινακίδα τύπου με τους αριθμούς θα τη βρείτε δεξιά, πλάγια στην πόρτα του φούρνου. Για να μη χρειαστεί να ψάχνετε πολύ, σε περίπτωση που χρειάζεται, μπορείτε να γράψετε εδώ τα στοιχεία της συσκευής σας και τον αριθμό τηλεφώνου της υπηρεσίας τεχνικής εξυπηρέτησης πελατών.

Αριθ. E

Αριθ. FD

Υπηρεσία τεχνικής εξυπηρέτησης πελατών

Προσέξτε, ότι η επίσκεψη του τεχνικού του τμήματος εξυπηρέτησης πελατών στη περίπτωση ενός εσφαλμένου χειρισμού δεν είναι δωρεάν, ακόμα και κατά τη διάρκεια του χρόνου της εγγύησης.

Τα στοιχεία επαφής για όλες τις χώρες θα τα βρείτε στο συννημένο κατάλογο των κέντρων τεχνικής εξυπηρέτησης πελατών

Συμβουλές για την ενέργεια και το περιβάλλον

Εδώ θα βρείτε συμβουλές, πως μπορείτε να εξοικονομήσετε ενέργεια κατά το ψήσιμο στο φούρνο και κατά το μαγείρεμα στη βάση εστιών και πως πρέπει να αποσύρετε σωστά τη συσκευή σας.

Εξοικονόμηση ενέργειας

- Προθερμάνετε το φούρνο μόνο όταν αυτό αναφέρεται στους πίνακες των οδηγιών χρήσης ή στη συνταγή.
- Χρησιμοποιείτε σκούρα, βαμμένα μαύρα ή εμαγιέ σκεύη ψησίματος, διότι απορροφούν ιδιαίτερα καλά τη θερμότητα.
- Ανοίγετε την πόρτα του φούρνου κατά το ψήσιμο όσο λιγότερο γίνεται.
- Σε παρατεταμένους χρόνους ψησίματος, μπορείτε να κλείσετε το φούρνο 10 λεπτά πριν τη λήξη του χρόνου ψησίματος και να εκμεταλλευτείτε έτσι την υπόλοιπη θερμότητα για τη ολοκλήρωση του ψησίματος.

Εξοικονόμηση ενέργειας στη βάση εστιών αερίου

- Επιλέξτε πάντοτε μια κατσαρόλα με το σωστό μέγεθος για το φαγητό σας. Μια μεγάλη, μόνο λίγο γεμάτη κατσαρόλα χρειάζεται πολύ ενέργεια.
- Κλείνετε την κατσαρόλα πάντοτε μ' ένα κατάλληλο καπάκι.
- Η φλόγα του αερίου πρέπει να έχει πάντοτε επαφή με τον πάτο της κατσαρόλας.

Απόσυρση σύμφωνα με τους κανόνες προστασίας του περιβάλλοντος

Αποσύρετε τη συσκευασία σύμφωνα με τους κανόνες προστασίας του περιβάλλοντος.



Αυτή η συσκευή χαρακτηρίζεται σύμφωνα με την ευρωπαϊκή οδηγία 2012/19/EE περί ηλεκτρικών και ηλεκτρονικών συσκευών (waste electrical and electronic equipment - WEEE).

Η οδηγία προκαθορίζει τα πλαίσια για μια απόσυρση και αξιοποίηση των παλιών συσκευών με ισχύ σ' όλη την ΕΕ.

Δοκιμές στο στούντιο μαγειρικής μας

Εδώ θα βρείτε μια επιλογή από φαγητά σε συνδυασμό με τις αντίστοιχες ιδανικές ρυθμίσεις. Μπορείτε να δείτε ποιος τρόπος ψησίματος και ποια θερμοκρασία ενδείκνυται καλύτερα για το φαγητό σας. Επίσης αναφέρονται τα αξεσουάρ που πρέπει να χρησιμοποιήσετε και το ύψος, στο οποίο πρέπει να τοποθετηθούν. Περιλαμβάνονται επίσης συμβουλές για τα μαγειρικά σκεύη και την προετοιμασία.

Υποδείξεις

- Οι τιμές που αναφέρονται στον πίνακα ισχύουν για την τοποθέτηση σε κρύο και άδειο φούρνο. Προθερμάνετε το φούρνο μόνο όταν αυτό αναφέρεται στους πίνακες. Επιστρώστε στα αξεσουάρ αντικολλητικό χαρτί φούρνου πριν την προθέρμανση.
- Οι χρονικές τιμές στους πίνακες αποτελούν τιμές αναφοράς. Εξαρτώνται από την ποιότητα και το είδος των τροφίμων.
- Χρησιμοποιήστε τα αξεσουάρ που συνοδεύουν το φούρνο σας. Πρόσθετα αξεσουάρ μπορείτε να αγοράσετε ως ειδικά αξεσουάρ στα εξειδικευμένα εμπορικά καταστήματα ή στο τμήμα εξυπηρέτησης πελατών. Αφαιρέστε πριν τη χρήση από το φούρνο όλα τα αξεσουάρ που δεν χρειάζεστε.
- Χρησιμοποιείτε πάντοτε μια πιάστρα κουζίνας, όταν βγάξετε θερμά αξεσουάρ ή μαγειρικά σκεύη από το φούρνο.
- Ο φούρνος σας ενδείκνυται για ψήσιμο σε ένα επίπεδο.

Προσοχή!

Η συσκευή κατασκευάστηκε με βάση τα αέρια αναφοράς που αναφέρονται στα πρότυπα. Εάν χρησιμοποιηθεί αέριο, το οποίο δεν αντιστοιχεί στο μείγμα και στην πίεση αερίου που αναφέρεται, ενδέχεται υπό προϋποθέσεις η απόδοση βρασμού και ψησίματος να μην αντιστοιχούν στο επιθυμητό αποτέλεσμα.

Όνομασία του αερίου	Μείγμα αερίου (%)
G20	CH ₄ = 100
G25	CH ₄ = 86, N ₂ = 14
G30	n-C ₄ H ₁₀ = 50, i-C ₄ H ₁₀ = 50

Υπόδειξη: Μην τοποθετείτε τα τρόφιμα απευθείας πάνω στο ταψί αλουμινίου. Καλύψτε το ταψί αλουμινίου με λαδόκολλα.

Γλυκά και βουτήματα

Φόρμες γλυκισμάτων

Όταν ψήνετε σε φόρμα γλυκισμάτων, τοποθετήστε τη σχάρα στο ύψος που αναφέρεται και ακουμπήστε τη φόρμα επάνω στη σχάρα.

Οι σκούρες φόρμες γλυκισμάτων είναι πιο κατάλληλες.

Κατά το ψήσιμο σε φόρμες ψησίματος με λεπτά τοιχώματα ή σε γυάλινες φόρμες, αυξάνεται ο χρόνος ψησίματος και το γλυκό δεν ροδοκοκκινίζει ομοιόμορφα.

Χρησιμοποιήστε μόνο ανθεκτικές στη θερμοκρασία γυάλινες φόρμες. Μην ακουμπάτε τις θερμές γυάλινες φόρμες επάνω σε κρύες ή βρεγμένες επιφάνειες. Το γυαλί μπορεί να σπάσει.

Εάν θέλετε να χρησιμοποιήσετε φόρμες σιλικόνης, προσέξτε τις οδηγίες χρήσης του κατασκευαστή. Οι φόρμες σιλικόνης έχουν σε σύγκριση με τις κανονικές φόρμες γλυκισμάτων ελαφρώς μικρότερο μέγεθος. Για αυτό το λόγο ενδέχεται να υπάρχουν μικρές αποκλίσεις των ποσοτήτων από τις τιμές που αναφέρονται στη συνταγή.

Πίνακες ψησίματος για τον κάτω καυστήρα της κουζίνας αερίου

Στους πίνακες θα βρείτε τον ιδανικό τρόπο ψησίματος για διάφορα γλυκά και τούρτες. Η θερμοκρασία και η διάρκεια ψησίματος εξαρτώνται από την ποσότητα και τη σύσταση της ζύμης.

Οι τιμές που αναφέρονται στον πίνακα ισχύουν για την τοποθέτηση σε κρύο και άδειο φούρνο.

Η θερμότητα κατανέμεται στο φούρνο, μόλις αναφλεγεί το αέριο που εξέρχεται από τον κάτω καυστήρα αερίου. Για αυτό το λόγο, η κάτω πλευρά των φαγητών είναι συνήθως πιο ροδοκοκκινισμένη.

Γλυκίσματα σε φόρμες	Αξεσουάρ	Υποδοχή	Θερμοκρασία σε °C (κάτω καυστήρας αερίου του φούρνου)	Διάρκεια, λεπτά
Γλυκά	Στρογγυλή φόρμα με ελατήριο και ανάγλυφο πάτο, βαθιά	2	180	60-80
Γλυκά	Στρογγυλή φόρμα με ελατήριο και ανάγλυφο πάτο, φαρδιά	3	180	60-80
Τούρτα μπισκότου	Φόρμα με ελατήριο (Ø 26 cm)	2	180	50-60
Μηλόπιτα	Φόρμα με ελατήριο, ανοιχτόχρωμη (Ø 20 cm)	2	230	60-80
Γλυκά από σιμιγδάλι	Φόρμα σουφλέ γυάλινη, τετράγωνη	3	180	60-80

Διάφορα μικρά γλυκίσματα ταψιού	Αξεσουάρ	Υποδοχή	Θερμοκρασία σε °C (κάτω καυστήρας αερίου του φούρνου)	Διάρκεια, λεπτά
Μικρά κέικ	Ρηχό ταψί	4	170	70-90
Μπισκότα ή κουλουράκια	Ρηχό ταψί	3	180	40-60
Κουλούρια με σουσάμι	Ρηχό ταψί	4	190	60-80
Στρούντελ με ζύμη σφολιάτας	Ρηχό ταψί	4	180	50-70
Στρούντελ από ζύμη γιουφκά	Ρηχό ταψί	3	190	60-80
Γλυκίσματα ζύμης μαγιάς	Ρηχό ταψί	4	170	70-90
Πίτσα	Ρηχό ταψί	3	190	50-70

Φαγητό	Αξεσουάρ και σκεύη	Υποδοχή	Θερμοκρασία σε °C	Διάρκεια, λεπτά
Σουφλέ ζυμαρικών	Φόρμα σουφλέ γυάλινη, τετράγωνη*	2	190	60-80
Πατάτες ογκρατέν από ωμά συστατικά, Ύψος μέγ. 4 cm	Φόρμα σουφλέ γυάλινη, τετράγωνη*	2	180	60-80
Γκούλας λαχανικών	Κεραμική γάστρα	2	220	80-100

* Χρησιμοποιήστε μόνο ανθεκτικές στη θερμοκρασία γυάλινες φόρμες. Μην ακουμπάτε τις θερμές γυάλινες φόρμες επάνω σε κρύες ή βρεγμένες επιφάνειες. Το γυαλί μπορεί να σπάσει.

Συμβουλές για το ψήσιμο

Θέλετε να ψήσετε γλυκό σύμφωνα με τη δική σας συνταγή.	Προσανατολιστείτε με βάση τα παρόμοια παρασκευάσματα στους πίνακες ψησίματος.
Έτσι θα διαπιστώσετε εάν το κέικ έχει ψηθεί.	Τρυπήστε περίπου 10 λεπτά πριν τη λήξη του χρόνου ψησίματος που αναφέρεται στη συνταγή με μια οδοντογλυφίδα στο υψηλότερο σημείο του γλυκού. Εάν δεν κολλάει πλέον ζύμη επάνω στην οδοντογλυφίδα, το γλυκό είναι έτοιμο.
Το γλυκό κάθεται.	Χρησιμοποιήστε την επόμενη φορά λιγότερο υγρό. Προσέξτε τους χρόνους ανάδευσης που αναφέρονται στη συνταγή.
Το γλυκό φούσκωσε στη μέση περισσότερο από ό,τι στις άκρες.	Μην αλείφετε με βούτυρο ή λάδι το γύρο της φόρμας με ελατήριο. Μετά το ψήσιμο, ξεκολλήστε το γλυκό προσεκτικά με ένα μαχαίρι.
Το γλυκό είναι πολύ στεγνό.	Ανοιξτε με μια οδοντογλυφίδα μικρές τρύπες στο έτοιμο γλυκό. Στη συνέχεια, ραντίστε το με χυμό φρούτων ή οινοπνευματώδες ποτό. Μειώστε την επόμενη φορά το χρόνο ψησίματος.
Το γλυκό φρούτων δεν έχει πάρει πολύ χρώμα από κάτω.	Τοποθετήστε το γλυκό την επόμενη φορά κατά ένα επίπεδο πιο κάτω στο φούρνο.
Ο χυμός των φρούτων ξεχειλίζει.	Χρησιμοποιήστε την επόμενη φορά το βαθύτερο ταψί γενικής χρήσης (εάν είναι διαθέσιμο).
Όταν ψήνω ψωμάκια με μαγιά, τα ψωμάκια κολλάνε μεταξύ τους.	Ανάμεσα στα ψωμάκια πρέπει να υπάρχει απόσταση περίπου 2 cm. Έτσι υπάρχει επαρκής χώρος, για να μπορούν τα ψωμάκια ταυτόχρονα να φουσκώσουν και να ψηθούν ομοιόμορφα.
Κατά το ψήσιμο ζουμερών γλυκών εμφανίζεται υγρασία.	Κατά το ψήσιμο μπορεί να σχηματιστούν υδρατμοί. Οι υδρατμοί διαφεύγουν μέσω της πόρτας. Οι υδρατμοί μπορεί να συμπυκνωθούν στο πεδίο χειρισμού ή στις προσόψεις των διπλών ντουλαπιών και να δημιουργήσουν σταγόνες υγρασίας. Αυτό οφείλεται σε φυσικούς λόγους.

Κρέας, πουλερικά, ψάρι, τοστ









Πίνακας - Μαγείρεμα - Γκριλ αερίου

Οι τιμές που αναφέρονται στον πίνακα ισχύουν για την τοποθέτηση σε κρύο φούρνο.

Γυρίστε τα κομμάτια κρέατος μετά την παρέλευση των 2/3 του χρόνου ψησίματος.

Τα ψητά σχάρας πρέπει πάντοτε να τοποθετούνται στη μέση της σχάρας.

Όταν ψήνετε απευθείας επάνω στη σχάρα, τοποθετήστε το ταψί στο ύψος 1. Τα υγρά του ψαριού συλλέγονται και ο φούρνος διατηρείται πιο καθαρός.

Φαγητό	Βάρος	Αξεσουάρ και σκεύη	Υποδοχή	Τρόπος θέρμανσης	Διάρκεια, λεπτά
Κρέας					
Μπριζόλες ή φιλέτα (2 τεμάχια, 3 cm)	0,5 kg	Σχάρα	4		30-40
Hamburger (6 τεμάχια)	0,3 kg	Σχάρα	4		10-20
Λουκάνικα (5 τεμάχια)	0,2 kg	Σχάρα	4		10-20
Πουλερικά					
Μπούτια κοτόπουλου (4 τεμάχια)	1,5 kg	Σχάρα	4		40-50
Ψάρια					
Ψάρι, ολόκληρο (2 τεμάχια)	1,0 kg	Σχάρα	4		35-45
Φιλέτα ψαριού (4 τεμάχια)	0,5 kg	Σχάρα	4		35-45
Τοστ					
Τοστ φρυγανισμένα (4 τεμάχια)	-	Σχάρα	4		2-4
Τοστ με γέμιση γκρατινέ (4 τεμάχια)	-	Σχάρα	4		3-5

Συμβουλές για το ψήσιμο στο φούρνο και το ψήσιμο στο γκριλ

Για το βάρος του ψητού δεν υπάρχουν στοιχεία στον πίνακα.	Επιλέξτε τα στοιχεία που αντιστοιχούν στο αμέσως χαμηλότερο βάρος και παρατείνετε το χρόνο ψησίματος.
Θέλετε να διαπιστώσετε, εάν είναι έτοιμο το ψητό.	Χρησιμοποιήστε το θερμόμετρο κρέατος (πωλείται στα ειδικά καταστήματα) ή κάντε τη "δοκιμή με το κουτάλι". Πιέστε με ένα κουτάλι το ψητό. Αν αυτό δεν υποχωρεί, τότε είναι έτοιμο. Αν υποχωρεί, χρειάζεται ακόμα λίγο χρόνο.
Το ψητό έγινε πολύ σκούρο και η κρούστα κάηκε σε μερικά σημεία.	Ελέγξτε το ύψος τοποθέτησης και τη θερμοκρασία.
Το ψητό έχει ωραία εμφάνιση, αλλά η σάλτσα κάηκε.	Επιλέξτε την επόμενη φορά ένα μικρότερο μαγειρικό σκεύος ή προσθέστε περισσότερο υγρό.
Το ψητό έχει ωραία εμφάνιση, αλλά η σάλτσα του είναι ανοιχτόχρωμη και δεν έπηξε.	Επιλέξτε την επόμενη φορά ένα μεγαλύτερο μαγειρικό σκεύος και χρησιμοποιήστε λιγότερο υγρό.
Κατά την προσθήκη υγρού στο ψητό σχηματίζονται υδρατμοί.	Αυτό οφείλεται σε φυσικούς λόγους και είναι κάτι το κανονικό. Ένα μεγάλο μέρος των υδρατμών εξέρχεται από την έξοδο ατμού. Ο υδρατμός μπορεί να συμπυκνωθεί στην κρύα επιφάνεια των διακοπών ή στις επιφάνειες των γειτονικών ντουλαπιών και να δημιουργήσει υγρασία.

Ακρυλαμίδη σε τρόφιμα

Η ακρυλαμίδη σχηματίζεται κυρίως σε προϊόντα δημητριακών και πατάτας, που παρασκευάζονται σε πολύ υψηλές θερμοκρασίες, όπως π.χ. πατατάκια, τηγανητές πατάτες, τoστ, ψωμάκια, ψωμί,

λεπτά αρτοσκευάσματα από ζύμη τάρτας (μπισκότα, λέμπκουχεν, μπισκότα κανέλας).

Συστάσεις για ψήσιμο στο φούρνο και στο γκριλ με χαμηλές τιμές ακρυλαμίδης

Γενικά

- Ο χρόνος ψησίματος πρέπει να είναι κατά το δυνατόν συντομότερος.
- Ροδοκοκκινήστε τα φαγητά μέχρι να αποκτήσουν ένα χρυσαφί χρώμα. Μην τα παραψηήνετε.
- Όσο μεγαλύτερο και παχύτερο είναι ένα κομμάτι φαγητού, τόσο λιγότερη ακρυλαμίδη περιέχει.

Τηγανητές πατάτες φούρνου

Μοιράστε τις πατάτες ομοιόμορφα και κατά το δυνατόν σε μία στρώση επάνω στο ταψί. Για να μη στεγνώσουν οι πατάτες, ψήστε τουλάχιστον 400 g σε κάθε ταψί.



BSH ΟΙΚΙΑΚΕΣ ΣΥΣΚΕΥΕΣ Α.Β.Ε.

17° χλμ Εθνικής οδού Αθηνών – Λαμίας & Ποταμού 20, 145 64 Κηφισιά

ΤΑ ΚΕΝΤΡΙΚΑ ΣΗΜΕΙΑ SERVICE PITSOS

Αθήνα:

17° χλμ Εθνικής οδού Αθηνών – Λαμίας & Ποταμού 20, 145 64 Κηφισιά

Θεσσαλονίκη:

Οδός Χάλκης, περιοχή Πατριαρχικό Πυλαίας, 570 01 Θέρμη (κάτωθεν εμπορικού κέντρου Mediterranean Cosmos)

Ηράκλειο – Κρήτης:

Εθνικής Αντιστάσεως 23 & Καλαμά, 713 06 Ηράκλειο

Πάτρα:

Χαραλάμπη 57, 262 24 Ψηλά Αλώνια

ΠΑΝΕΛΛΑΔΙΚΟ ΤΗΛΕΦΩΝΟ ΕΞΥΠΗΡΕΤΗΣΗΣ: **18182** (24 ώρες/7 ημέρες, αστική χρέωση)

PAN-HELLENIC SERVICE NUMBER: **18182** (24 hours/7 days, charged as local call)

Αναζητήστε τον πλησιέστερο εξουσιοδοτημένο συνεργάτη μας μέσα από την ιστοσελίδα μας www.pitsos.gr

Search for our nearest authorized service partner on our site www.pitsos.gr

Ηλεκτρονικό μας κατάστημα / Our eShop www.pitsos-eshop.gr



9001147887



01 010995