

SIEMENS



Πλυντήριο ρούχων

WM..U...

siemens-home.bsh-group.com/welcome

el Οδηγίες χρήσης και τοποθέτησης

Register
your
product
online

Το νέο σας πλυντήριο ρούχων

Επιλέξατε ένα πλυντήριο ρούχων της μάρκας Siemens.

Παρακαλούμε διαθέστε λίγο χρόνο για την ανάγνωση του εγχειριδίου και γνωρίστε τα πλεονεκτήματα του πλυντηρίου σας.

Για να ανταποκριθούμε στις υψηλές αξιώσεις ποιότητας της μάρκας Siemens, κάθε πλυντήριο, πριν εγκαταλείψει το εργοστάσιό μας, έχει ελεγχθεί προσεκτικά για σωστή λειτουργία και άριστη κατάσταση.

Περαιτέρω πληροφορίες σχετικά με τα προϊόντα μας, τα εξαρτήματα, τα ανταλλακτικά και τις υπηρεσίες μας θα βρείτε στην ιστοσελίδα μας www.siemens-home.bsh-group.com ή απευθυνθείτε στα κέντρα τεχνικής εξυπηρέτησης πελατών της εταιρείας μας.

Αν οι οδηγίες χρήσης και τοποθέτησης περιγράφουν διάφορα μοντέλα, τότε στα αντίστοιχα σημεία γίνεται αναφορά στις διαφορές.



Θέστε το πλυντήριο των ρούχων σε λειτουργία, αφού πρώτα διαβάσετε αυτές τις οδηγίες χρήσης και τοποθέτησης!

Κανόνες παρουσίασης

⚠ Προειδοποίηση!

Αυτός ο συνδυασμός από σύμβολο και προειδοποιητική λέξη υποδεικνύει μια ενδεχομένως επικίνδυνη κατάσταση. Η αγνόηση μπορεί να οδηγήσει σε τραυματισμούς ή και στο θάνατο.

Προσοχή!

Αυτή η προειδοποιητική λέξη υποδεικνύει

μια ενδεχομένως επικίνδυνη κατάσταση. Η αγνόηση μπορεί να οδηγήσει σε υλικές ζημιές και/ή σε βλάβη του περιβάλλοντος.

Υπόδειξη / Συμβουλή

Υποδείξεις για την ιδανική χρήση της συσκευής / χρήσιμες πληροφορίες.

1. 2. 3. / α) β) γ)

Βήματα ενεργειών, τα οποία παρουσιάζονται με αριθμούς ή γράμματα.

■ / -

Οι απαριθμήσεις παρουσιάζονται με ένα κουτάκι ή μια παύλα.

Πίνακας περιεχομένων

Προβλεπόμενη χρήση 4

Υποδείξεις ασφαλείας. 5

Ηλεκτρική ασφάλεια	5
Κίνδυνος τραυματισμού	5
Ασφάλεια παιδιών	6

Προστασία περιβάλλοντος 7

Συσκευασία/μεταχειρισμένη συσκευή. . . 7
Συμβουλές για οικονομική χρήση 7

Γνωρίστε τη συσκευή 8

Συσκευή	8
Πίνακας ελέγχου.	9
Οθόνη αφής.	10

Ρούχα. 11

Προετοιμασία των ρούχων	11
Ταξινόμηση των ρούχων	11
Κολλάρισμα	12
Βάψιμο/ξεβάψιμο	12

Απορρυπαντικό 12

Σωστή επιλογή απορρυπαντικού	12
Εξοικονόμηση ενέργειας και απορρυπαντικού.	13

Προεπιλεγμένες ρυθμίσεις προγράμματος 13

Θερμοκρασία	13
Αριθμός στροφών στυψίματος	13
Λήξη σε	14
i-Dos ρύθμιση.	14

Πρόσθετες ρυθμίσεις προγράμματος 15

≡ Speed.	15
Ⓜ Eco	15
Πρόπλυση.	15
Περισσότ. νερό.	16
Λιγ. τσολάκωμα.	16
Μούλιασμα	16
Έξτρα ξέβγ.	16
Πρόγραμμα Memory	16
Αθόρυβη πλύση	16

Χειρισμός της συσκευής. 17

Προετοιμασία της συσκευής	17
Ενεργοποίηση της συσκευής/Επιλογή ενός προγράμματος	17
Αλλαγή των προεπιλεγμένων ρυθμίσεων προγράμματος	17
Επιλογή των πρόσθετων ρυθμίσεων προγράμματος	18
Τοποθέτηση ρούχων στον κάδο	18
Μέτρηση και προσθήκη απορρυπαντικού και μέσου φροντίδας.	18
Έναρξη του προγράμματος	19
Ασφάλεια παιδιών	19
Πρόσθεση/αφαίρεση ρούχων	19
Αλλαγή προγράμματος	20
Ακύρωση του προγράμματος	20
Λήξη προγράμματος κατά τη διάρκεια της αποφυγής επιπλέον ξεβγάλματος	20
Τέλος του προγράμματος	20
Αφαίρεση ρούχων/απενεργοποίηση συσκευής	20

Σύστημα έξυπνης δοσομέτρησης . 21

Σύστημα έξυπνης δοσομέτρησης στη θήκη του απορρυπαντικού	21
Αρχική χρήση/πλήρωση των διανομέων	21
Καθημερινή χρήση	22
Βασικές ρυθμίσεις.	23
Χειροκίνητη δοσολογία	24

Ρυθμίσεις συσκευής 25

Αυτόματη απενεργοποίηση	25
Βασικές ρυθμίσεις.	25

Αισθητήρες. 26

Σύστημα ελέγχου ζυγοστάθμισης	26
Αισθητήρες Aqua	26

Καθαρισμός και συντήρηση. . . . 27

Περιβλημά συσκευής/Πίνακας ελέγχου	27
Κάδος	27
Απασβέστωση	27
i-Dos θήκη του απορρυπαντικού και το περιβλημά της.	27
Αντλία εκκένωσης είναι μπλοκαρισμένη 29	

Ο εύκαμπτος σωλήνας αποχέτευσης στο σιφόνι είναι φραγμένος 30
 Το φίλτρο στην παροχή νερού είναι φραγμένο 30

 **Βλάβες και τι μπορείτε να κάνετε**
31

Απασφάλιση έκτακτης ανάγκης 31
 Πληροφορίες στην οθόνη αφής 32
 Βλάβες και τι μπορείτε να κάνετε 33

 **Σέρβις πελατών 35**

 **Τεχνικά στοιχεία 36**

 **Τοποθέτηση και σύνδεση 36**

Στάνταρ εξαρτήματα 36
 Υποδείξεις ασφαλείας 37
 Επιφάνεια εγκατάστασης 37
 Εγκατάσταση σε μια βάση ή σε ένα πάτωμα με ξύλινα δοκάρια 37
 Εγκατάσταση σε μια πλατφόρμα με συρτάρι 38
 Εγκατάσταση της συσκευής σε μια μικρή κουζίνα 38
 Αφαίρεση των ασφαλειών μεταφοράς . 38
 Μήκη εύκαμπτων σωλήνων και καλωδίων 39
 Παροχή νερού 39
 Έξοδος νερού 40
 Ευθυγράμμιση 41
 Ηλεκτρική σύνδεση 41
 Πριν το πλύσιμο για πρώτη φορά 42
 Μεταφορά 42

 **Εγγύηση Aqua-Stop 43**

 **Προβλεπόμενη χρήση**

- Μόνο για οικιακή χρήση.
- Η συσκευή είναι κατάλληλη για την πλύση υφασμάτων που μπορούν να πλυθούν σε συσκευή και για πλενόμαξα στο χέρι μάλλινα ρούχα σε διάλυμα απορρυπαντικού.
- Για τη λειτουργία με κρύο νερό παροχής και στάνταρ απορρυπαντικά και μέσα φροντίδας, που είναι κατάλληλα για τη χρήση σε συσκευές με πόρτα πλήρωσης από μπροστά. Μη χρησιμοποιείτε απορρυπαντικά για το πλύσιμο με το χέρι.
- Όταν μετράτε την ποσότητα όλων των απορρυπαντικών, πρόσθετων, μέσων φροντίδας και μέσων καθαρισμού, τηρείτε πάντοτε τις οδηγίες του κατασκευαστή.
- Η συσκευή μπορεί να χρησιμοποιηθεί από παιδιά άνω των 8 ετών και από άτομα που έχουν περιορισμένες σωματικές, αισθητηριακές ή νοητικές ικανότητες ή από άτομα που δε διαθέτουν επαρκή εμπειρία ή γνώσεις, με την προϋπόθεση ότι **επιτηρούνται** ή έχουν **λάβει οδηγίες** από ένα υπεύθυνο άτομο.
 Τα παιδιά δεν πρέπει να εκτελούν καμία εργασία καθαρισμού ή συντήρησης χωρίς επίβλεψη.
- Κρατάτε τα παιδιά κάτω των 3 ετών μακριά από τη συσκευή.
- Αυτή η συσκευή προορίζεται για τη χρήση σε ένα υψόμετρο έως το μέγιστο 4.000 μέτρα πάνω από την επιφάνεια της θάλασσας.
- Κρατάτε τα κατοικίδια ζώα μακριά από τη συσκευή.

Πριν το χειρισμό της συσκευής:

Διαβάστε τις οδηγίες εγκατάστασης και χειρισμού και όλες τις άλλες πληροφορίες που συνοδεύουν τη συσκευή και χρησιμοποιήστε τη συσκευή αντίστοιχα. Φυλάξτε όλα τα έγγραφα για μια αργότερη χρήση ή για τον επόμενο ιδιοκτήτη.

Υποδείξεις ασφαλείας

Ηλεκτρική ασφάλεια

Προειδοποίηση

Κίνδυνος θανάτου!

Υπάρχει κίνδυνος ηλεκτροπληξίας, εάν αγγίξετε ηλεκτροφόρα μέρη.

- Μην αγγίζετε ή μην κρατάτε ποτέ το φις με υγρά χέρια.
- Όταν αφαιρείτε το καλώδιο τροφοδοσίας από την πρίζα, τραβάτε πάντοτε το φις και ποτέ το καλώδιο, διαφορετικά το καλώδιο θα μπορούσε να υποστεί ζημιά.
- Η συσκευή πρέπει να είναι γειωμένη.
Ηλεκτρική σύνδεση.
→ Σελίδα 41

Κίνδυνος τραυματισμού

Προειδοποίηση

Κίνδυνος τραυματισμού!

- Σε περίπτωση που η συσκευή σηκωθεί από τα προεξέχοντα εξαρτήματά της (π.χ. την πόρτα της συσκευής), αυτά τα εξαρτήματα μπορεί να σπάσουν και να προκαλέσουν τραυματισμούς.
Μη σηκώνετε τη συσκευή από τα προεξέχοντα μέρη.

- Εάν ανεβείτε πάνω στη συσκευή, η επιφάνεια εργασίας μπορεί να σπάσει και να προκαλέσει τραυματισμούς.
Μην ανεβαίνετε πάνω στη συσκευή.
- Σε περίπτωση που στηριχτείτε/καθίσετε πάνω στην ανοιχτή πόρτα της συσκευής, η συσκευή μπορεί να ανατραπεί και να προκαλέσει τραυματισμούς.
Μην ακουμπάτε στην πόρτα της συσκευής, όταν είναι ανοιχτή.
- Το άπλωμα των χεριών σας μέσα στον κάδο, ενώ περιστρέφεται ακόμη, μπορεί να προκαλέσει τραυματισμούς στα χέρια σας.
Μην απλώνετε τα χέρια σας μέσα στον κάδο, όταν περιστρέφεται.
Περιμένετε, μέχρι να σταματήσει, να περιστρέφεται ο κάδος.

Προειδοποίηση

Κίνδυνος ζεματίσματος!

Όταν πλένετε σε υψηλές θερμοκρασίες, υπάρχει κίνδυνος ζεματίσματος, εάν έρθετε σε επαφή με καυτό διάλυμα απορρυπαντικού (π.χ. όταν αδειάζετε καυτό διάλυμα απορρυπαντικού σε ένα νιπτήρα).
Μην απλώνετε τα χέρια σας μέσα στο καυτό διάλυμα απορρυπαντικού.

Ασφάλεια παιδιών

Προειδοποίηση Κίνδυνος θανάτου!

- Υπάρχει κίνδυνος θανάτου ή τραυματισμού, σε περίπτωση που παίζουν παιδιά με τη συσκευή.
 - Μην επιτρέπετε σε παιδιά να πλησιάζουν τη συσκευή χωρίς επίβλεψη.
 - Μην αφήνετε τα παιδιά να παίζουν με τη συσκευή.
- Τα παιδιά μπορεί να κλειστούν μέσα στις συσκευές, θέτοντας σε κίνδυνο τη ζωή τους. Όταν οι συσκευές έχουν φθάσει στο τέλος της διάρκειας ζωής τους:
 - Αφαιρέστε το φις.
 - Κόψτε το καλώδιο τροφοδοσίας και αφαιρέστε το μαζί με το φις.
 - Καταστρέψτε την κλειδαριά της πόρτας της συσκευής.

Προειδοποίηση Κίνδυνος ασφυξίας!

Τα παιδιά μπορεί να τυλιχτούν με τη συσκευασία/μεμβράνη ή τα μέρη της συσκευασίας, εάν τους επιτραπεί να παίξουν με αυτά, ή μπορεί να τα περάσουν πάνω από το κεφάλι τους και να πάθουν ασφυξία.

Κρατάτε τις συσκευασίες, τις μεμβράνες και τα μέρη της συσκευασίας μακριά από τα παιδιά.

Προειδοποίηση Κίνδυνος δηλητηρίασης!

Τα απορρυπαντικά τα μέσα φροντίδας μπορεί να είναι δηλητηριώδη, σε περίπτωση κατάπτωσης.

Φυλάγετε τα απορρυπαντικά και τα μέσα φροντίδας σε χώρους που δεν είναι προσιτοί σε παιδιά.

Προειδοποίηση Ερεθισμός των ματιών/του δέρματος!

Τα απορρυπαντικά και τα μέσα φροντίδας μπορεί να προκαλέσουν ερεθισμούς, όταν έρθουν σε επαφή με τα μάτια ή το δέρμα.

Φυλάγετε τα απορρυπαντικά και τα μέσα φροντίδας σε χώρους που δεν είναι προσιτοί σε παιδιά.

Προειδοποίηση Κίνδυνος τραυματισμού!

Όταν πλένετε σε υψηλές θερμοκρασίες, το γυαλί της πόρτας της συσκευής ζεσταίνεται πολύ.

Μην αφήνετε τα παιδιά να ακουμπήσουν την καυτή πόρτα πλήρωσης της συσκευής.



Προστασία περιβάλλοντος

Συσκευασία/μεταχειρισμένη συσκευή



Αποσύρετε τα υλικά συσκευασίας με τρόπο φιλικό προς το περιβάλλον. Αυτή η συσκευή φέρει ετικέτα σύμφωνα με την Ευρωπαϊκή Οδηγία 2012/19/ΕΕ περί παλιών ηλεκτρικών και ηλεκτρονικών συσκευών (Waste Electrical and Electronic Equipment - WEEE). Η οδηγία καθορίζει το πλαίσιο για την επιστροφή και ανακύκλωση μεταχειρισμένων συσκευών που ισχύει σε όλη την ΕΕ.

Συμβουλές για οικονομική χρήση

- Φορτώνετε πάντοτε τη συσκευή με τη μέγιστη ποσότητα ρούχων για κάθε πρόγραμμα. Επισκόπηση των προγραμμάτων →: Συμπληρωματικό φύλλο για τις οδηγίες λειτουργίας και εγκατάστασης.
- Πλένετε τα κανονικά λερωμένα ρούχα χωρίς πρόπλυση.
- Για ελαφριά και κανονική ρύπανση στα ρούχα, μπορείτε να εξοικονομήσετε ενέργεια και απορρυπαντικό.
- Η δοσομέτρηση του απορρυπαντικού χρησιμοποιώντας το **σύστημα έξυπνης δοσομέτρησης (i-Dos)**, βοηθά στην εξοικονόμηση απορρυπαντικού και νερού.
- Οι επιλέξιμες θερμοκρασίες ισχύουν για τις ετικέτες φροντίδας πάνω στα υφάσματα. Οι θερμοκρασίες στη συσκευή μπορεί να αποκλίνουν από αυτές τις θερμοκρασίες, έτσι ώστε να έχετε τον καλύτερο συνδυασμό από εξοικονόμηση ενέργειας και αποτελεσμα πλύσης.
- **Λειτουργία αδράνειας:** Σε περίπτωση που η συσκευή δεν είναι σε λειτουργία για μια παρατεταμένη χρονική περίοδο (περίπου 5 λεπτά), ο φωτισμός της οθόνης αφήs σβήνει πριν την έναρξη του προγράμματος και όταν το πρόγραμμα έχει τελειώσει για εξοικονόμηση ενέργειας, το πλήκτρο ενεργοποίησης αναβοσβήνει. Πατήστε ελαφρά οπουδήποτε στην οθόνη αφήs, για να ενεργοποιήσετε το φωτισμό. Όταν το πρόγραμμα τρέχει, το μεγαλύτερο μέρος του φωτισμού της οθόνης αφήs σβήνει. Πατήστε ελαφρά οπουδήποτε στην οθόνη αφήs, για να ενεργοποιήσετε το φωτισμό.
- **Αυτόματη απενεργοποίηση:** Σε περίπτωση που η συσκευή δεν είναι σε λειτουργία για μια παρατεταμένη χρονική περίοδο (περίπου 15 λεπτά), ενδέχεται να απενεργοποιηθεί αυτόματα πριν την έναρξη του προγράμματος και όταν το πρόγραμμα έχει τελειώσει για εξοικονόμηση ενέργειας. Πατήστε ξανά το πλήκτρο ενεργοποίησης  για να ενεργοποιήσετε τη συσκευή.
- Εάν τα ρούχα πρέπει να στεγνώσουν σε ένα στεγνωτήριο, επιλέξτε τον αριθμό στροφών στυψίματος σύμφωνα με τις οδηγίες του κατασκευαστή του στεγνωτηρίου.

Γνωρίστε τη συσκευή

Συσκευή

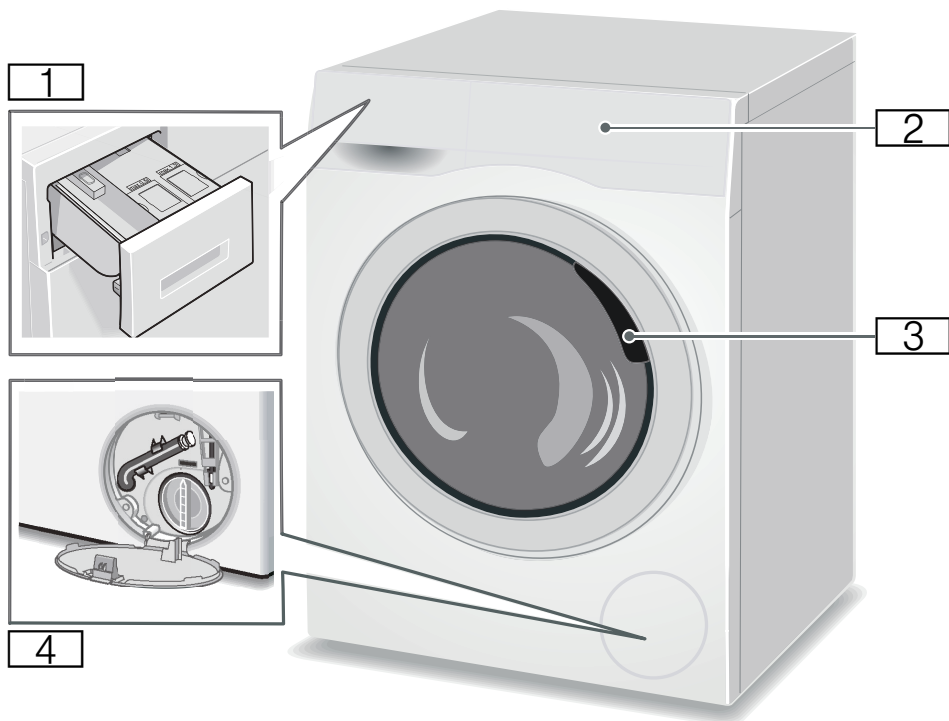

- 1 Θήκη απορρυπαντικού
- 2 Πεδίο χειρισμού/Οθόνη αφής
- 3 Πόρτα πλήρωσης
- 4 Θυρίδα σέρβις

Πίνακας ελέγχου

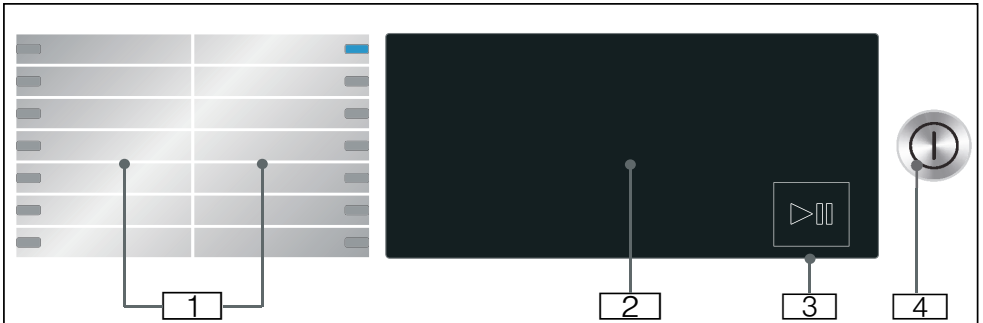

- 1 Προγράμματα που μπορούν να επιλεγούν.
- 2 Οθόνη αφής
- 3 Πλήκτρο Έναρξη/Στάση
Πατήστε ελαφρά το πλήκτρο ▷|| για να ξεκινήσετε, να διακόψετε (π.χ. επαναφόρτωση ρούχων) και να ακυρώσετε το πρόγραμμα.
- 4 Πλήκτρο ενεργοποίησης
Πατήστε το πλήκτρο ① για να ενεργοποιήσετε/απενεργοποιήσετε τη συσκευή.

Οθόνη αφής

Προεπιλεγμένες ρυθμίσεις προγράμματος

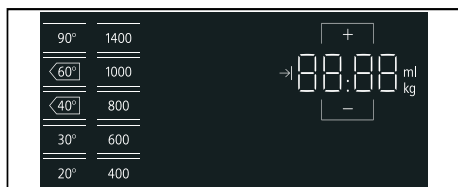

Ένδειξη οθόνης	Ρύθμιση	Περιγραφή
❄ - 90 °C	Θερμοκρασία	Η θερμοκρασία μπορεί να ρυθμιστεί σε °C ❄ = κρύο
🪣, 400 - 1400	Αριθμός στροφών στον στυψίματος	Αριθμός στροφών στυψίματος σε στροφές ανά λεπτό. 🪣 = Αποφυγής επιπλέον ξεβγάλματος
2:30 μμ*	Υπολειπόμενος χρόνος προγράμματος	Ο υπολειπόμενος χρόνος του προγράμματος εξαρτάται από την επιλογή του προγράμματος σε h:min (ώρες:λεπτά)
1 - 24 ώρες	Χρόνος "Λήξη σε"	Το πρόγραμμα λήγει μετά από ... h (h = ώρες)
9,0* kg	Μέγιστο φορτίο	Συνιστούμενο φορτίο σε kg
* Εξαρτάται από το επιλεγμένο πρόγραμμα		

Πρόσθετες ρυθμίσεις προγράμματος

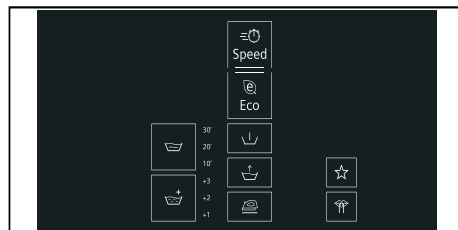

Ένδειξη	Ρύθμιση
🪣	Μούλιασμα
🪣+	Εξτρα ξεβγ.
⚙	speed
🌿	Eco (Eco)
📉	Πρόπλυση
🪣	Περισσότ. νερό
🛁	Εύκολο σιδέρωμα
☆	Πρόγραμμα Memory
🌿	Αθόρυβη πλύση/βασικές ρυθμίσεις

Ένδειξη κατάστασης για την πρόοδο του προγράμματος (πορεία του προγράμματος)

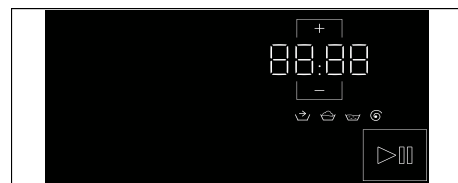

Ένδειξη	Ρύθμιση
▶⏸	Πλήκτρο Start/Pause (Έναρξη / Διακοπή)
🪣	Προεπεξεργασία
🪣	Πλύση
🪣	Ξέβγαλμα
🌿	Στύψιμο/Αντληση
End	Τέλος του προγράμματος



Ρούχα

Προετοιμασία των ρούχων

Προσοχή!

Βλάβη στη συσκευή/στα υφάσματα

Ξένα αντικείμενα (π.χ. κέρματα, συνδετήρες χαρτιών, βελόνες, καρφιά) μπορεί να προξενήσουν ζημιά στα ρούχα ή σε εξαρτήματα της συσκευής.

Για αυτό, προσέξτε τις ακόλουθες συμβουλές όταν προετοιμάζετε τα ρούχα σας:

- Αδειάστε τις τσέπες.

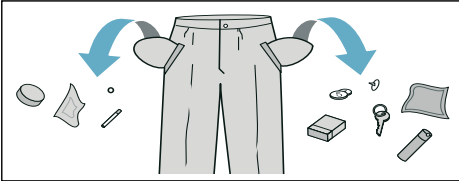

- Ελέγχετε για μεταλλικά αντικείμενα (συνδετήρες χαρτιού, κ.α.) και απομακρύνετε τα.
- Πλένετε τα ευαίσθητα σε μια σακούλα ρούχων (καλσόν, σουτιέν με μπαλάνες, κ.α.).

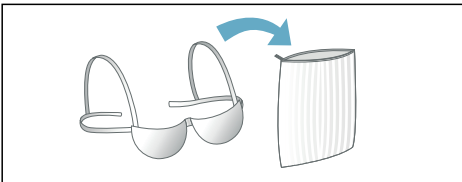

- Αφαιρείτε τα πιαστράκια από τις κουρτίνες ή βάλτε τις κουρτίνες μέσα σε μια σακούλα ρούχων.
- Κλείνετε όλα τα φερμουάρ, κουμπώνετε όλα τα κουμπιά.
- Βουρτσίστε την άμμο από τις τσέπες και τα ρεβέρ.



Ταξινόμηση των ρούχων

Ταξινομείτε τα ρούχα σας σύμφωνα με τις οδηγίες φροντίδας και τις πληροφορίες

του κατασκευαστή στις ετικέτες φροντίδας των ρούχων:

- Το είδος υφάσματος/ινών
- Το χρώμα
- **Υπόδειξη:** Τα ρούχα μπορεί να ξεβάψουν ή να μην καθαρίσουν σωστά. Πλένετε τα λευκά ρούχα ξεχωριστά από τα χρωματιστά. Πλύνετε τα νέα χρωματιστά υφάσματα την πρώτη φορά ξεχωριστά.
- Τη ρύπανση
 - Πλένετε τα ρούχα με το ίδιο επίπεδο ρύπανσης μαζί.
 - Μπορείτε να βρείτε παραδείγματα επιπέδων ρύπανσης στο
 - **Μικρή:** Μην την επεξεργάζεστε προηγουμένως, επιλέγετε τη ρύθμιση **Speed**, εάν είναι απαραίτητο.
 - **Κανονική**
 - **Μεγάλη:** Φορτώνετε λιγότερα ρούχα, επεξεργάζεστε προηγουμένως τα ρούχα, εάν είναι απαραίτητο.
 - **Λεκέδες:** Απομακρύνετε/επεξεργαστείτε προηγουμένως τους λεκέδες, όσο είναι ακόμη νωποί. Πρώτα, υγράνετε τους λεκέδες με σαπούνι/νερό/μην τρίβετε. Μετά, πλένετε τα κομμάτια ρούχων με το κατάλληλο πρόγραμμα. Μερικές φορές, οι επίμονοι/ξεραμένοι λεκέδες μπορούν να αφαιρεθούν μόνο μετά από πολλά πλύσιμα.
- Σύμβολα στις ετικέτες φροντίδας των ρούχων
 - Οι αριθμοί στα σύμβολα δείχνουν τη μέγιστη θερμοκρασία πλύσης που μπορεί να χρησιμοποιηθεί.
 - : Κατάλληλα για μια κανονική διαδικασία πλύσης, π.χ. πρόγραμμα **Cottons (Βαμβακερά)**.
 - : Μια ιδιαίτερα προσεκτική διαδικασία πλύσης είναι απαραίτητη, π.χ. πρόγραμμα **Easy-Care (Συνθετικά)**.
 - : Μια ιδιαίτερα προσεκτική διαδικασία πλύσης είναι απαραίτητη, π.χ. πρόγραμμα **Delicates/Silk (Μεταξωτά)**.

el Απορρυπαντικό

-  : Κατάλληλο για πλύση με το χέρι, π.χ. πρόγραμμα **Wool (Μάλλινα)** .
-  : Μην πλένετε τα ρούχα στη συσκευή.

Κολλάρισμα

Υπόδειξη: Τα ρούχα δεν πρέπει να έχουν επεξεργαστεί με μαλακτικό.

1. Ενεργοποιήστε τη συσκευή.
2. Επιλέξτε το πρόγραμμα **Ξέβγαλμα**.
3. Προσθέτετε χειροκίνητα τη δόσολογία υγρής κόλλας στο διανομέα στην αριστερή πλευρά (εφόσον απαιτείται, καθαρίστε τον πρώτα), σύμφωνα με τις οδηγίες του κατασκευαστή.
4. Πατήστε ελαφρά το πλήκτρο ▷■.

Βάψιμο/Ξεβάψιμο

Βαφές θα πρέπει να χρησιμοποιούνται μόνο στα πλαίσια των αναγκών του νοικοκυριού. Το αλάτι μπορεί να προξενήσει ζημιά στα μέρη από ανοξείδωτο χάλυβα. Ακολουθείτε πάντα τις οδηγίες του κατασκευαστή της βαφής ρούχων.

Μη χρησιμοποιείτε τη συσκευή για τη λεύκανση ρούχων.

Απορρυπαντικό

Σωστή επιλογή απορρυπαντικού

Η ετικέτα φροντίδας είναι κρίσιμη για την επιλογή του σωστού απορρυπαντικού, θερμοκρασίας και επεξεργασίας των ρούχων. → Βλέπε επίσης www.sartex.ch

Στην ιστοσελίδα www.cleanright.eu, θα βρείτε περαιτέρω πληροφορίες σχετικά με τα απορρυπαντικά, μέσα φροντίδας και μέσα καθαρισμού για την οικιακή χρήση.

- **Στάνταρ απορρυπαντικό με φθορίζοντα λευκαντικά**
Κατάλληλο για ανθεκτικά στη βράση άσπρα ρούχα, λινά ή βαμβακερά
Πρόγραμμα: Βαμβακερά/
κρύο - μέγ. 90 °C
- **Απορρυπαντικό για χρωματιστά χωρίς λευκαντικό ή φθορίζοντα λευκαντικά**
Κατάλληλο για χρωματιστά ρούχα, λινά ή βαμβακερά
Πρόγραμμα: Βαμβακερά/
κρύο - μέγ. 60 °C
- **Απορρυπαντικό για χρωματιστά/ ευαίσθητα χωρίς φθορίζοντα λευκαντικά**
Κατάλληλο για χρωματιστά ρούχα από ευαίσθητες ίνες, συνθετικές ίνες
Πρόγραμμα: Ευαίσθητα
κρύο - μέγ. 60 °C
- **Απορρυπαντικό για ευαίσθητα**
Κατάλληλο για ευαίσθητα, λεπτά υφάσματα, μεταξωτά ή από βισκόζη
Πρόγραμμα: Ευαίσθητα/Μεταξωτά
κρύο - μέγ. 40 °C
- **Απορρυπαντικό για μάλλινα**
Κατάλληλο για μάλλινα
Πρόγραμμα Μάλλινα/
κρύο - μέγ. 40 °C

Εξοικονόμηση ενέργειας και απορρυπαντικό

Για μικρή και κανονική ρύπανση, μπορείτε να εξοικονομήσετε ενέργεια (χαμηλότερη θερμοκρασία πλυσίματος) και απορρυπαντικό.

Εξοικονόμηση	Ρύπανση/υπόδειξη
Μειωμένη θερμοκρασία και ποσότητα απορρυπαντικού σύμφωνα με τη συνιστούμενη δόσολογία	<p>Μικρή Μη ορατή ρύπανση ή λεκέδες. Τα ρούχα έχουν αποκτήσει μια κάποια οσμή σώματος, π.χ.:</p> <ul style="list-style-type: none"> ■ Ελαφρά καλοκαιρινά/αθλητικά ρούχα (φορεμένα για λίγες ώρες) ■ Μπλουζάκια, πουκάμισα, μπλούζες (φορεμένα μέχρι μια ημέρα) ■ Σεντόνια και πετσέτες χεριών καλεσμένων (χρησιμοποιημένα για μια ημέρα)
	<p>Κανονική Ορατή ρύπανση ή μερικοί ελαφροί λεκέδες, π.χ.:</p> <ul style="list-style-type: none"> ■ Μπλουζάκια, πουκάμισα, μπλούζες (ιδρωμένα, φορεμένα μερικές φορές) ■ Πετσέτες, κλιννοσκεπάσματα (χρησιμοποιημένες μέχρι και μια εβδομάδα)
	<p>Μεγάλη Εμφανώς ορατή ρύπανση και/ή λεκέδες, π.χ. πετσέτες κουζίνας, ρούχα μωρού, ρούχα εργασίας</p>
Θερμοκρασία σύμφωνα με την επικάτα φροντίδας και ποσότητα απορρυπαντικού σύμφωνα με τη συνιστούμενη δόσολογία για έντονη ρύπανση	

Υπόδειξη: Όταν μετράτε την ποσότητα όλων των απορρυπαντικών/πρόσθετων/μέσων φροντίδας και μέσων καθαρισμού, ελέγχετε παρακαλώ πάντοτε τις οδηγίες και πληροφορίες του κατασκευαστή.

P+ Προεπιλεγμένες ρυθμίσεις προγράμματος

Μπορείτε να αλλάξετε τις προεπιλεγμένες ρυθμίσεις των επιλεγμένων προγραμμάτων. Οι ρυθμίσεις μπορεί να αλλαχτούν ακόμη και κατά τη διάρκεια που τρέχει το επιλεγμένο πρόγραμμα. Τα αποτελέσματα εξαρτώνται από την πρόοδο του προγράμματος.

Θερμοκρασία

(°C)

Ανάλογα με το στάδιο του προγράμματος, μπορείτε να αλλάξετε τη θερμοκρασία πριν και κατά τη διάρκεια του προγράμματος.

Η μέγιστη θερμοκρασία που μπορεί να ρυθμιστεί εξαρτάται από το επιλεγμένο πρόγραμμα.

Αριθμός στροφών στυψίματος

(☉)

Ανάλογα με την πρόοδο του προγράμματος μπορείτε να αλλάξετε τον αριθμό των στροφών στυψίματος (σε στροφές/λεπτό) πριν και κατά τη διάρκεια του προγράμματος.

Ρύθμιση ☹: "Αποφυγή επιπλέον ξεβγάλματος" = Κανένα τελικό στύψιμο. Τα ρούχα παραμένουν στο νερό μετά το τελικό ξεβγάλμα.

Μπορείτε να επιλέξετε Σταμάτημα στο ξεβγάλμα για να αποφύγετε το τσαλάκωμα, σε περίπτωση που τα ρούχα δεν αφαιρούνται αμέσως από τη συσκευή μετά το τέλος του προγράμματος.

Συνέχιση/Τερματισμός του προγράμματος → Σελίδα 20

Η μέγιστη ταχύτητα που μπορεί να ρυθμιστεί ανάλογα με το μοντέλο και το πρόγραμμα που έχει επιλεγεί.

Λήξη σε

(→)

Μετά την επιλογή ενός προγράμματος, εμφανίζεται η διάρκεια του προγράμματος, π.χ. **1:51** (σε h:min (ώρες:λεπτά)).

Πριν ξεκινήσει το πρόγραμμα, μπορείτε να ρυθμίσετε προς τα πίσω την ώρα στην οποία το πρόγραμμα θα πρέπει να τελειώσει, σε βήματα των 30 λεπτών και μέχρι το πολύ 24 h (h = ώρες).

Για να το κάνετε αυτό:

1. Επιλέξτε ένα πρόγραμμα (εκτός του προγράμματος  **MyTime**). Εμφανίζεται η διάρκεια του προγράμματος για το επιλεγμένο πρόγραμμα, π.χ. **2:30** (ώρες:λεπτά).
2. Πατήστε επανειλημμένα ελαφρά το πλήκτρο **+** μέχρι να εμφανιστεί ο απαραίτητος αριθμός ωρών.

Υπόδειξη: Οι τιμές ρύθμισης αυξάνονται χρησιμοποιώντας το πλήκτρο **+** και μειώνονται χρησιμοποιώντας το πλήκτρο **-**.



3. Πατήστε ελαφρά το πλήκτρο **▷**.

Αφού το πρόγραμμα ξεκινήσει, εμφανίζεται η επιλεγμένη ώρα, π.χ. **8 h** και αρχίζει η αντίστροφη μέτρηση μέχρι την έναρξη του προγράμματος. Μετά εμφανίζεται η διάρκεια του προγράμματος.

Υπόδειξη: Το μήκος του προγράμματος ρυθμίζεται αυτόματα όταν το πρόγραμμα τρέχει. Οι αλλαγές στις προεπιλεγμένες ρυθμίσεις του προγράμματος ή οι πρόσθετες ρυθμίσεις του προγράμματος μπορεί να αλλάξουν επίσης τη διάρκεια του προγράμματος.

Αφού το πρόγραμμα ξεκινήσει και κατά τη διάρκεια που ο επιλεγμένος χρόνος μετριέται αντίστροφα, μπορείτε να το αλλάξετε ως ακολούθως:



1. Πατήστε ελαφρά το πλήκτρο **▷**.
2. Πατήστε ελαφρά το πλήκτρο **+** ή **-** για να αλλάξετε τον αριθμό των ωρών.
3. Και πατήστε ξανά ελαφρά το πλήκτρο **▷**.

i-Dos ρύθμιση

Η συσκευή σας έχει ένα σύστημα έξυπνης δοσομέτρησης για υγρά απορρυπαντικά και μαλακτικά ρούχων.

Η συσκευή ρυθμίζει αυτόματα τη δόση του απορρυπαντικού και του μαλακτικού ρούχων σας, στα περισσότερα προγράμματα.

Τα ακόλουθα έχουν προρρυθμιστεί στο εργοστάσιο:

-  i-Dos: δ
Δοσολογία απορρυπαντικού για ελαφρά λερωμένα ρούχα
-  i-Dos: δδ
Δοσολογία μαλακτικού ρούχων για ένα μεσαίο επίπεδο απαλότητας

i-Dos για απορρυπαντικό

Τιμές ρύθμισης για την ποσότητα δοσολογίας

- δ Μικρή:
Για ελαφρά λερωμένα ρούχα
- δδ Μέτρια:
Για κανονικά λερωμένα ρούχα
- δδδ Μεγάλη:
Για ιδιαίτερα έντονη ρύπανση και/ή λεκέδες
- off Αυτόματη δοσομέτρηση ακυρωμένη,
Χειροκίνητη δοσολογία

Μπορείτε να αλλάξετε τις ρυθμίσεις για την αυτόματη δοσομέτρηση του απορρυπαντικού πριν την έναρξη του προγράμματος πλύσης και κατά τη διάρκεια της πρόπλυσης (όταν έχει επιλεγεί). Πατήστε ελαφρά  **i-Dos** για αυτό.

Μπορείτε να βρείτε πληροφορίες σχετικά με το βαθμό ρύπανσης.

i-Dos για μαλακτικό ρούχων**Τιμές ρύθμισης για τις ποσότητες δοσολογίας**

- δ Μικρή:
Για ελαφρά μαλακά ρούχα
- δδ Μέτρια:
Για ρούχα με ένα μέτριο επίπεδο απαλότητας
- δδδ Μεγάλη:
Για ιδιαίτερα μαλακά ρούχα
- off Αυτόματη δοσομέτρηση ακυρωμένη,

Ανάλογα με το στάδιο του προγράμματος, μπορείτε να αλλάξετε τις ρυθμίσεις για την αυτόματη δοσολογία απορρυπαντικού. Πατήστε ελαφρά **i-Dos** για αυτό.

P+ Πρόσθετες ρυθμίσεις προγράμματος

Υπόδειξη: Μπορείτε να βρείτε δυνατές πρόσθετες ρυθμίσεις προγραμμάτων στην επισκόπηση, αυτές διαφέρουν ανάλογα με το μοντέλο.

Επιλέγοντας πρόσθετες ρυθμίσεις, μπορείτε να προσαρμόσετε καλύτερα τη διαδικασία πλυσίματος στα κομμάτια των ρούχων σας.

Οι επιλογές μπορεί να επιλεγούν ή να ακυρωθούν ανάλογα με την πρόοδο του προγράμματος.

Η ενδεικτική λυχνία του πλήκτρου ανάβει σε περίπτωση που ενεργοποιείται μια ρύθμιση.

Οι ρυθμίσεις δε διατηρούνται μετά την απενεργοποίηση της συσκευής.

Speed

(≡⏪)

Πλύσιμο σε συντομότερο χρόνο επιτυγχάνοντας το ίδιο αποτέλεσμα πλύσης, αλλά χρησιμοποιώντας περισσότερη ενέργεια από το επιλεγμένο πρόγραμμα χωρίς τη ρύθμιση **Speed**.

Υπόδειξη: Μην υπερβαίνετε το μέγιστο φορτίο.

Eco

(Ⓜ)

Ενεργειακά βελτιστοποιημένο πλύσιμο μειώνοντας τη θερμοκρασία και επιτυγχάνοντας το ίδιο αποτέλεσμα πλύσης με το επιλεγμένο πρόγραμμα, χωρίς τη ρύθμιση **Eco**.

Πρόπλυση

(⏮)

Για πολύ λερωμένα ρούχα.

Υποδείξεις

- Σε περίπτωση που επιλεγεί η **έξυπνη δοσολογία**, το απορρυπαντικό θα διανεμηθεί αυτόματα για την πρόπλυση και την κύρια πλύση.
- Για πολύ λερωμένα ρούχα, η **μέτρια** δοσομέτρηση είναι συνήθως επαρκής, όταν επιλέγετε ένα πρόγραμμα με **Πρόπλυση**.
- Σε περίπτωση **χειροκίνητης δοσομέτρησης**, κατανείμετε απορρυπαντικό στην πρόπλυση και στην κύρια πλύση. Τοποθετήστε το απορρυπαντικό για την πρόπλυση μέσα στον κάδο και προσθέστε σκόνη πλυσίματος για την κύρια πλύση στο θάλαμο στην αριστερή πλευρά.

Περισσότ. νερό



Αυξημένη στάθμη νερού, προσεκτική επεξεργασία των ρούχων.

Λιγ. τσαλάκωμα



Μειώνει το τσαλάκωμα χάρη σε μια ειδική σειρά στυψίματος που ακολουθείται από αφράτερα και μειωμένο αριθμό στροφών στυψίματος.

Υπόδειξη: Η υπόλοιπη υγρασία των ρούχων είναι αυξημένη.

Μούλιασμα



Πριν ξεκινήσει ο κύριος κύκλος πλύσης, παραμένουν τα ρούχα για μεγαλύτερο χρονικό διάστημα στο νερό για να διαλυθεί μερικώς η εντατική ρύπανση.

10' 10 λεπτά
20' 20 λεπτά
30' 30 λεπτά

Υποδείξεις

- Θέτετε απορρυπαντικό στον κάδο.
- Φορτώστε ρούχα ίδιου χρώματος.

Έξτρα ξέβγ.



Επιλέξιμες ρυθμίσεις:

- + 1 ξέβγαλμα
- + 2 ξεβγάλματα
- + 3 ξεβγάλματα

Πρόσθετα ξεβγάλματα για ιδιαίτερα σε ευαίσθητο δέρμα ή/και σε περιοχές με πολύ μαλακό νερό.

Μεγαλύτερη διάρκεια προγράμματος.

Ο αριθμός των ξεβγαλμάτων που πραγματοποιούνται πραγματικά εξαρτάται από τον αριθμό, τον οποίο εκτελεί κάθε πρόγραμμα στη βασική ρύθμισή του.

Πρόγραμμα Memory



Μπορείτε να αποθηκεύσετε ένα επιλεγμένο πρόγραμμα με τις αγαπημένες σας ρυθμίσεις εδώ.

Αποθήκευση:

1. Ενεργοποιήστε τη συσκευή.
2. Επιλέξτε ένα πρόγραμμα.
3. Εφόσον απαιτείται αλλάξτε τις προεπιλεγμένες ρυθμίσεις προγράμματος και/ή επιλέξτε πρόσθετες λειτουργίες προγράμματος.
4. Πατήστε ελαφρά και κρατήστε πατημένο το πλήκτρο ☆ για περίπου τρία δευτερόλεπτα.

Το πρόγραμμα αποθηκεύεται σε περίπτωση που όλες οι ρυθμίσεις αναβοσβήνουν σύντομα.

Για να χρησιμοποιήσετε το αποθηκευμένο πρόγραμμα, πατήστε ελαφρά για λίγο το πλήκτρο ☆, αφού έχετε ενεργοποιήσει τη συσκευή.

Για να αλλάξετε το αποθηκευμένο πρόγραμμα, πατήστε ξανά ελαφρά και κρατήστε πατημένο το πλήκτρο ☆ για περίπου τρία δευτερόλεπτα, αφού έχετε επιλέξει τις νέες ρυθμίσεις.

Αθόρυβη πλύση



Μειωμένες τιμές θορύβου χάρη στην ειδική λειτουργία πλύσης και στυψίματος και απενεργοποιημένου σήματος τερματισμού. Ιδιαίτερα κατάλληλο για πλύσιμο τη νύχτα.

Υπόδειξη: Η υπόλοιπη υγρασία των ρούχων είναι ελαφρώς αυξημένη. Το στύψιμο μπορεί να μην είναι ικανοποιητικό. Μπορείτε να επιλέξετε το πρόγραμμα **Στύψιμο** προτού κρεμάσετε τα ρούχα.



Χειρισμός της συσκευής

Προετοιμασία της συσκευής

The appliance was tested before delivery. To remove residual water from the test procedure, the first wash cycle should be run without laundry using the  **Drum Clean (Καθαρισμός κάδου)** programme. Before washing for the first time → Σελίδα 42

Υποδείξεις

- Never switch on a damaged appliance!
- Inform customer service!

1. Insert mains plug.



Προειδοποίηση

Risk of death from electric shock!

Risk of death if live parts are touched.

- Never pull out the mains plug by tugging the power cord.
- Insert/pull out the mains plug with dry hands only.

2. Turn the tap on.



3. Open the appliance door.

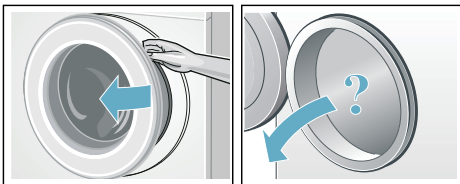

Ενεργοποίηση της συσκευής/ Επιλογή ενός προγράμματος

Πατήστε το πλήκτρο , μέχρι να ανάψει η ενδεικτική λυχνία, ελευθερώστε το πλήκτρο. Η συσκευή ενεργοποιείται.

Το πρόγραμμα  **Cottons (Βαμβακερά)**, που είναι προρρυθμισμένο από το εργοστάσιο, εμφανίζεται τότε πάντοτε.

Μπορείτε να χρησιμοποιήσετε αυτό το πρόγραμμα ή να επιλέξετε ένα διαφορετικό πρόγραμμα.

Υπόδειξη: Εάν έχετε ενεργοποιημένη την ασφάλεια παιδιών, πρέπει να την απενεργοποιήσετε, προτού να μπορείτε να ρυθμίσετε ένα πρόγραμμα.

Οι προρρυθμίσεις και η μέγιστη ποσότητα ρούχων εμφανίζονται στην οθόνη αφής για το επιλεγμένο πρόγραμμα.

Μπορείτε να χρησιμοποιήσετε τις εμφανιζόμενες προεπιλεγμένες ρυθμίσεις ή να ρυθμίσετε το επιλεγμένο πρόγραμμα ιδανικά στα κομμάτια ρούχων, αλλάζοντας τις → "Προεπιλεγμένες ρυθμίσεις προγράμματος" στη σελίδα 13 και/ή επιλέγοντας → "Πρόσθετες ρυθμίσεις προγράμματος" στη σελίδα 15.

Αλλαγή των προεπιλεγμένων ρυθμίσεων προγράμματος

Μπορείτε να χρησιμοποιήσετε τις προεπιλεγμένες ρυθμίσεις ή να τις αλλάξετε.

Για να το κάνετε αυτό, πατήστε επανειλημμένα το αντίστοιχο πλήκτρο μέχρι να εμφανιστεί η απαραίτητη ρύθμιση.

Οι ρυθμίσεις ενεργοποιούνται χωρίς να υπάρχει η ανάγκη επιβεβαίωσης.

Δεν αποθηκεύονται, όταν η συσκευή απενεργοποιείται.

Προεπιλεγμένες ρυθμίσεις προγράμματος → Σελίδα 13

Επισκόπηση των προγραμμάτων → Συμπληρωματικό φύλλο για τις οδηγίες λειτουργίας και εγκατάστασης.

Επιλογή των πρόσθετων ρυθμίσεων προγράμματος

Επιλέγοντας πρόσθετες ρυθμίσεις, μπορείτε να προσαρμόσετε καλύτερα τη διαδικασία πλυσίματος στα κομμάτια των ρούχων σας.

Οι επιλογές μπορεί να επιλεγούν ή να ακυρωθούν ανάλογα με την πρόοδο του προγράμματος.

Η ενδεικτική λυχνία για το πλήκτρο ανάβει σε περίπτωση που ενεργοποιείται μια ρύθμιση.

Οι ρυθμίσεις δεν αποθηκεύονται όταν η συσκευή απενεργοποιείται.

Πρόσθετες ρυθμίσεις προγράμματος
→ Σελίδα 15

Επισκόπηση των προγραμμάτων →
Συμπληρωματικό φύλλο για τις οδηγίες λειτουργίας και εγκατάστασης.

Τοποθέτηση ρούχων στον κάδο

Προειδοποίηση Κίνδυνος θανάτου!

Κομμάτια ρούχων που έχουν επεξεργαστεί προηγουμένως με μέσα καθαρισμού που περιέχουν διαλύτες, π.χ. καθαριστικό λεκέδων/βενζίνη καθαρισμού, μετά την τοποθέτησή τους στη συσκευή μπορεί να προκαλέσουν έκρηξη.

Ξεπλένετε αυτά τα κομμάτια ρούχων προηγουμένως καλά με το χέρι.

Υποδείξεις

- Ανάμεικτα κομμάτια ρούχων διαφόρων μεγεθών. Τα κομμάτια ρούχων διαφορετικού μεγέθους κατανέμονται τα ίδια καλύτερα κατά τη διάρκεια της λειτουργίας στυψίματος. Ξεχωριστά κομμάτια ρούχων μπορεί να προκαλέσουν μια ανομοιόμορφη κατανομή του φορτίου.
- Προσέξτε τη μέγιστη καθορισμένη ποσότητα ρούχων. Η υπερπλήρωση επηρεάζει αρνητικά το αποτέλεσμα της πλύσης και ευνοεί το τσαλάκωμα.

1. Ξεδιπλώστε τα προταξινομημένα κομμάτια ρούχων και τοποθετήστε τα στον κάδο.
2. Βεβαιωθείτε, ότι δε βρίσκονται κομμάτια ρούχων μαγκωμένα ανάμεσα στην πόρτα και στο λάστιχο στεγανοποίησης και κλείστε την πόρτα πλήρως.

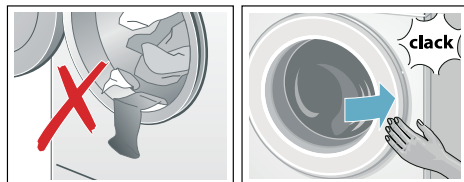

Μέτρηση και προσθήκη απορρυπαντικού και μέσου φροντίδας

Για την πλειοψηφία των προγραμμάτων της συσκευής σας, το απορρυπαντικό και το μαλακτικό ρούχων δοσολογούνται αυτόματα. Αυτή είναι μια ρύθμιση εργοστασίου για αυτά τα προγράμματα και μπορεί να αλλάξει.

Πρόσθετα στην έξυπνη δοσομέτρηση, μπορείτε να προσθέσετε βοηθητικά μέσα καθαρισμού (π.χ. αποσκληρυντικό, λευκαντικό ή καθαριστικό λεκέδων) στο θάλαμο στην αριστερή πλευρά, εάν είναι απαραίτητο.

Για προγράμματα χωρίς έξυπνη δοσομέτρηση ή όπως απαιτείται (στην οποία περίπτωση, ρυθμίστε την έξυπνη δοσομέτρηση στο OFF), το απορρυπαντικό μπορεί να προστεθεί χειροκίνητα στο θάλαμο στην αριστερή πλευρά.

Έναρξη του προγράμματος

Αγγίξτε και κρατήστε το πλήκτρο **D** για 1-2 δευτερόλεπτα, μετά σφήστε το πλήκτρο ελεύθερο. Το πρόγραμμα ξεκινά και η πόρτα της συσκευής κλειδώνει.

Ο χρόνος **Λήξη σε** εμφανίζεται στην οθόνη αφής και μετρά αντίστροφα μέχρι την έναρξη του προγράμματος. Μετά την έναρξη του προγράμματος, εμφανίζεται η διάρκεια του προγράμματος. Και οι ενδείξεις για τη λυχνία ελέγχου του προγράμματος ανάβουν.

→ "Οθόνη αφής" στη σελίδα 10

Υπόδειξη: Ανιχνευση αφρού

Σε περίπτωση που το σύμβολο Δ^{\pm} ανάβει επίσης στην οθόνη αφής, έχει η συσκευή ανιχνεύσει πολύ αφρό κατά τη διάρκεια του κύκλου πλύσης και ενεργοποιεί αυτόματα πρόσθετους κύκλους ξεβγάλματος για την αφαίρεση του αφρού.

Εάν θέλετε να κλειδώσετε το πρόγραμμα για την αποφυγή αθέλητης ρύθμισης, μπορείτε να επιλέξετε την ασφάλεια παιδιών.

Ασφάλεια παιδιών



( 3 sec)

Μπορείτε να κλειδώσετε τη συσκευή για την αποφυγή μιας αθέλητης αλλαγής των λειτουργιών που ρυθμίσατε στον πίνακα ελέγχου.

Για να ενεργοποιήσετε την ασφάλεια παιδιών:

Μετά την έναρξη του προγράμματος, πατήστε ελαφρά και κρατήστε πατημένο το πλήκτρο  3 sec για περίπου τρία δευτερόλεπτα. Η οθόνη αλλάζει στην κατάσταση πλήρους φωτεινότητας.

Σε περίπτωση που αγγίξετε τον πίνακα ελέγχου κατά τη διάρκεια που η ασφάλεια παιδιών είναι ενεργοποιημένη, η ένδειξη  3 sec θα αναβοσβήσει σύντομα και θα ηχήσει ένα σήμα. Το πρόγραμμα τρέχει ως το τέλος αμετάβλητο.

Υπόδειξη: Όταν το πρόγραμμα τελειώσει, εμφανίζεται η ένδειξη **Τέλος**. Η πόρτα πλήρωσης είναι κλειστή. Η ένδειξη  3 sec ανάβει ακόμη και το σύμβολο  συνεχίζει να εμφανίζεται, για να σας υπενθυμίσει να απενεργοποιήσετε την ασφάλεια παιδιών.

Για να απενεργοποιήσετε την ασφάλεια παιδιών:

Πατήστε ελαφρά και κρατήστε πατημένο το πλήκτρο  3 sec μέχρι η ένδειξη να σβήσει.

Υποδείξεις



- Για να αφαιρέσετε τα ρούχα στο τέλος του προγράμματος, απενεργοποιήστε την ασφάλεια παιδιών.
- Η ασφάλεια παιδιών παραμένει ενεργοποιημένη, ακόμη και όταν η συσκευή έχει απενεργοποιηθεί.
- Σε περίπτωση που η συσκευή απενεργοποιείται κατά τη διάρκεια που το πρόγραμμα τρέχει και η ασφάλεια παιδιών είναι ενεργοποιημένη, το πρόγραμμα συνεχίζει όταν η συσκευή ενεργοποιηθεί ξανά.

Πρόσθεση/αφαίρεση ρούχων

Μετά την έναρξη του προγράμματος, μπορείτε να προσθέσετε ή να αφαιρέσετε ρούχα εάν είναι απαραίτητο.

Πατήστε ελαφρά το πλήκτρο **D**. Η συσκευή ελέγχει κατά πόσον είναι δυνατή η επαναφόρτωση.

Εάν εμφανιστεί το ακόλουθο στην οθόνη αφής:

- Το σύμβολο  εξαφανίζεται, η επαναφόρτωση είναι δυνατή.
- Το σύμβολο  ανάβει, η επαναφόρτωση δεν είναι δυνατή.

Για να συνεχίσετε το πρόγραμμα, πατήστε ελαφρά το πλήκτρο **D.** Το πρόγραμμα συνεχίζει αυτόματα.

Υποδείξεις

- Μην αφήνετε την πόρτα πλήρωσης ανοιχτή για ένα μεγάλο χρονικό διάστημα όταν προσθέτετε ρούχα, επειδή θα μπορούσε να χυθεί νερό από τα ρούχα.
- Για λόγους ασφαλείας η πόρτα πλήρωσης παραμένει κλειδωμένη, όταν η στάθμη ή η θερμοκρασία του νερού είναι υψηλή ή κατά τη διάρκεια που ο κάδος περιστρέφεται και δεν είναι δυνατή η προσθήκη ρούχων κατά τη διάρκεια αυτού του χρόνου.

Αλλαγή προγράμματος

Εάν κατά λάθος ξεκινήσετε το λάθος πρόγραμμα, μπορείτε να αλλάξετε το πρόγραμμα ως ακολούθως:

1. Πατήστε ελαφρά το πλήκτρο ▷▯▯.
2. Επιλέξτε άλλο πρόγραμμα.
3. Και πατήστε ξανά ελαφρά το πλήκτρο ▷▯▯. Το νέο πρόγραμμα ξεκινά από την αρχή.

Ακύρωση του προγράμματος

Για προγράμματα με υψηλές θερμοκρασίες:

1. Πατήστε ελαφρά το πλήκτρο ▷▯▯.
2. Για να κρυώσουν τα ρούχα: Επιλέξτε **Ξέβγαλμα**.
3. Και πατήστε ξανά ελαφρά το πλήκτρο ▷▯▯.

Για προγράμματα με χαμηλές θερμοκρασίες:

1. Πατήστε ελαφρά το πλήκτρο ▷▯▯.
2. Επιλέξτε **Στύψιμο**.
3. Και πατήστε ξανά ελαφρά το πλήκτρο ▷▯▯.

Λήξη προγράμματος κατά τη διάρκεια της αποφυγής επιπλέον ξεβγάλματος

Το πλήκτρο ▷▯▯ αναβοσβήνει στην οθόνη αφής και ο προρρυθμισμένος αριθμός στροφών στυψίματος και η υπολοιπόμενη διάρκεια προγράμματος εμφανίζονται για το επιλεγμένο πρόγραμμα.

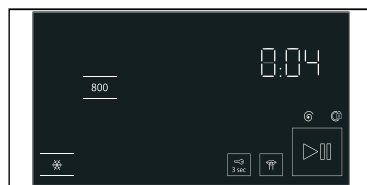

Συνέχιση του προγράμματος:

- Πατήστε ελαφρά το πλήκτρο ▷▯▯ ή
- Αλλάξτε τον αριθμό στροφών στυψίματος (εάν είναι απαραίτητο) και πατήστε μετά ξανά ελαφρά το πλήκτρο ▷▯▯.

Υπόδειξη: Σε περίπτωση που το νερό χρειάζεται μόνο να αντληθεί, πατήστε ελαφρά το πλήκτρο ▷▯▯ για περίπου 1 λεπτό μετά την έναρξη του προγράμματος, προτού ξεκινήσει η λειτουργία στυψίματος. Μετά απενεργοποιείτε η συσκευή. Το πρόγραμμα διακόπτεται και η κλειδαριά της πόρτας είναι ελευθερωμένη. Τα ρούχα μπορεί να αφαιρεθούν.

Τέλος του προγράμματος

Στην οθόνη αφής ανάβει **End** και οι ενδείξεις ▷▯▯ και Ⓞ είναι απενεργοποιημένες.

Αφαίρεση ρούχων/ απενεργοποίηση συσκευής

1. Πατήστε το πλήκτρο Ⓞ. Η συσκευή είναι απενεργοποιημένη.
2. Ανοίξτε την πόρτα και αφαιρέστε τα ρούχα.
3. Κλείστε τη βάνα του νερού.

Υπόδειξη: Δεν απαιτείται για μοντέλα Aqua-Stop.

Υποδείξεις

- Μην ξεχάσετε κομμάτια ρούχων μέσα στον κάδο. Αυτά θα μπορούσαν να "μπουν" στην επόμενη πλύση ή να βλάψουν κάποιο άλλο ρούχο.
- Αφαιρέστε ενδεχομένως υπάρχοντα ξένα σώματα από τον κάδο και το λάστιχο στεγανοποίησης – κίνδυνος σκουριάς.
- Σκουπίστε το λάστιχο στεγανοποίησης στεγνά.

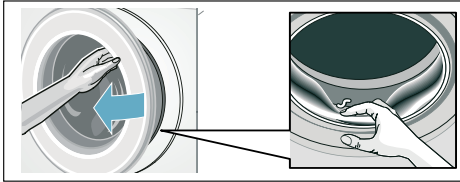

- Αφήστε την πόρτα και τη θήκη του απορρυπαντικού ανοιχτή έτσι, ώστε να μπορεί να εξατμιστεί το υπόλοιπο νερό.
- Περιμένετε πάντοτε τη λήξη του προγράμματος, γιατί διαφορετικά η συσκευή θα μπορούσε να είναι ακόμη κλειδωμένη. Μετά ενεργοποιήστε τη συσκευή και περιμένετε για το ξεκλειδωμά της.

i-DOS Σύστημα έξυπνης δοσομέτρησης



Σύστημα έξυπνης δοσομέτρησης στη θήκη του απορρυπαντικού

i-Dos Σύστημα έξυπνης δοσομέτρησης

Η συσκευή σας έχει ένα σύστημα έξυπνης δοσομέτρησης για υγρά απορρυπαντικά και μαλακτικά ρούχων.

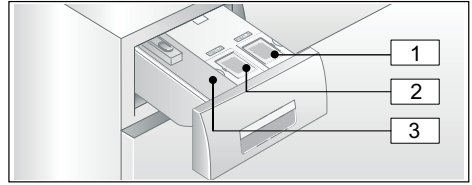
Οι διανομείς i-Dos[®] και  στη θήκη του απορρυπαντικού είναι διαθέσιμοι για αυτό το σκοπό.



- 1 Διανομέας  (1,3 λίτρα) για υγρό απορρυπαντικό
- 2 Διανομέας  (0,5 λίτρα) για μαλακτικό ρούχων
- 3 Θάλαμος στην αριστερή πλευρά για χειροκίνητη δοσομέτρηση

Ανάλογα με το επιλεγμένο πρόγραμμα και ρυθμίσεις, η ιδανική ποσότητα απορρυπαντικού και/ή μαλακτικού ρούχων δοσολογείται από τους διανομείς i-Dos.

Αρχική χρήση/πλήρωση των διανομμένων

Ανατρέξτε στις οδηγίες του κατασκευαστή όταν επιλέγετε το απορρυπαντικό και το μαλακτικό ρούχων. Συνιστούμε τη χρήση στάνταρ υγρών απορρυπαντικών, υγρών απορρυπαντικών γενικής χρήσης και υγρών απορρυπαντικών για χρωματιστά βαμβακερά υφάσματα ή από συνθετικό υλικό που μπορεί να πλυθούν σε συσκευή.

Υποδείξεις



- Χρησιμοποιείτε μόνο υγρά προϊόντα που είναι λεπτόρευστα και των οποίων την πρόσθεση στη θήκη του απορρυπαντικού συνιστά ο κατασκευαστής.
- Μην ανακατεύετε διαφορετικά υγρά απορρυπαντικά. Σε περίπτωση που αλλάξετε το υγρό απορρυπαντικό (είδος, κατασκευαστής, κ.α.), αδειάστε εντελώς το διανομέα και καθαρίστε τον.
- Μη χρησιμοποιείτε προϊόντα που περιέχουν διαλύτες, καυστικά μέσα ή πτητικές ουσίες (π.χ. λευκαντικά).
- Μην ανακατεύετε το απορρυπαντικό και το μαλακτικό ρούχων.
- Μη χρησιμοποιείτε προϊόντα που έχουν λήξει ή είναι πολύ πηγμένα.

el Σύστημα έξυπνης δοσομέτρησης

- Για την αποφυγή του στεγνώματος, μην αφήνετε τα καπάκια των διανομένων ανοιχτά για ένα μεγάλο χρονικό διάστημα.

Πλήρωση των διανομένων:

Τα καπάκια των διανομένων στη θήκη του απορρυπαντικού είναι μαρκαρισμένα με τα ακόλουθα σύμβολα:

-  Στάνταρ απορρυπαντικό/ Απορρυπαντικό γενικής χρήσης
 -  Μαλακτικό ρούχων
1. Ανοίξετε τη θήκη απορρυπαντικού.
 2. Ανοίξετε το(α) καπάκι(α) του διανομέα.
 3. Προσθέστε απορρυπαντικό και/ή μαλακτικό ρούχων. Μην γεμίζετε πάνω από το μαρκάρισμα **max..**

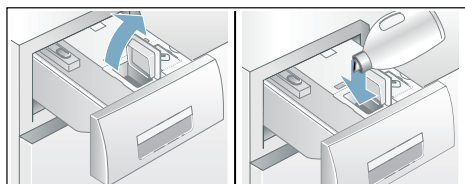

4. Κλείστε το(α) καπάκι(α).
5. Σπρώξτε αργά τη θήκη του απορρυπαντικού εντελώς μέσα.

Όταν η θήκη του απορρυπαντικού είναι εντελώς μέσα, η οθόνη  σβήνει όταν η συσκευή ενεργοποιείται.

Καθημερινή χρήση

Ενδείξεις:







- Η οθόνη **ανάβει** σε περίπτωση που έχει επιλεγεί για το διανομέα η έξυπνη δοσολογία.
- Η οθόνη για τις τιμές ρύθμισης, π.χ.  **αναβοσβήνει** σε περίπτωση που η στάθμη πλήρωσης για το διανομέα βρίσκεται κάτω από την ελάχιστη στάθμη, όταν έχει επιλεγεί η έξυπνη δοσομέτρηση.



Ακύρωση/επιλογή έξυπνης δοσολογίας και ρύθμιση τη δοσολογία:

Η έξυπνη δοσολογία για απορρυπαντικά και μαλακτικά ρούχων ρυθμίζεται στο εργοστάσιο για όλα τα προγράμματα στα οποία μπορεί να χρησιμοποιηθεί η έξυπνη δοσομέτρηση.

Μπορείτε να βρείτε μια επισκόπηση όλων των δυνατών ρυθμίσεων προγράμματος στο συμπληρωματικό φύλλο για τις οδηγίες εγκατάστασης και λειτουργίας.

Η δοσολογία έχει προρυθμιστεί στο  (ελαφρά λερωμένα ρούχα) για το απορρυπαντικό  και στο  (μέτριο επίπεδο απαλότητας) για το μαλακτικό ρούχων . Μπορεί να αλλάξει ξεχωριστά για κάθε πρόγραμμα.

Πρόσθετα στην έξυπνη δοσομέτρηση, μπορείτε να προσθέσετε χειροκίνητα πρόσθετα πλυσίματος (π.χ. καθαριστικό λεκέδων) στο θάλαμο στην αριστερή πλευρά.

Υπόδειξη: Η επιλογή (ενεργοποίηση/ απενεργοποίηση) και η επιλεγμένη δοσολογία για  **i-Dos** και  **i-Dos** αποθηκεύονται για κάθε πρόγραμμα μέχρι να αλλαχτούν ξανά, ακόμη και σε περίπτωση που η συσκευή απενεργοποιείται.

Συμπληρώστε απορρυπαντικό/ μαλακτικό ρούχων:

Σε περίπτωση που η οθόνη για την επιλεγμένη έξυπνη δοσομέτρηση αναβοσβήνει, σημαίνει αυτό, ότι η ποσότητα του απορρυπαντικού ή του μαλακτικού ρούχων στο διανομέα βρίσκεται κάτω από την ελάχιστη στάθμη πλήρωσης. Το περιεχόμενο επαρκεί για περίπου τρεις πλύσεις.

Το ίδιο απορρυπαντικό ή μαλακτικό ρούχων μπορεί να προστεθεί ανά πάσα στιγμή. Σε περίπτωση που αλλάξετε το προϊόν/τον κατασκευαστή, συνιστούμε να καθαρίσετε πρώτα τους διανομείς.

Εφόσον απαιτείται, ρυθμίστε τη βασική δοσολογία.

Βασικές ρυθμίσεις

Οι βασικές δοσολογίες είναι:

- **Για απορρυπαντά** - βασισμένα στις συστάσεις του κατασκευαστή για μεσαία ρύπανση και την αντίστοιχη σκληρότητα νερού.
- **Για μαλακτικά ρούχων** - βασισμένα στις συστάσεις του κατασκευαστή για ένα μέτριο επίπεδο απαλότητας.

Ανατρέξτε στην ετικέτα συσκευασίας στο απορρυπαντικό/μαλακτικό ρούχων σας ή ρωτήστε απευθείας τον κατασκευαστή για αυτή την πληροφορία.

Για να βρείτε τη σκληρότητα της παροχής νερού, χρησιμοποιήστε μια λωρίδα δοκιμής ή απευθυνθείτε στην εταιρεία παροχής νερού.

Η σκληρότητα του νερού μου:



Παρακάτω είναι ένα παράδειγμα δοσολογιών απορρυπαντικού σε μια ετικέτα συσκευασίας:

Βαθμός ρύπανσης Σκληρότητα νερού ↓	μικρή	κανονική	μεγάλη	πολύ μεγάλη
	μαλακή/μέτρια	55 ml	75 ml	120 ml
σκληρή/πολύ σκληρή	75 ml	95 ml	150 ml	180 ml

Η σπάντα ρύθμιση για τη βασική δοσολογία ρυθμίζεται ειδικά σύμφωνα με την περιοχή στην οποία ζείτε (π.χ. 75 ml για απορρυπαντικό και 36 ml για μαλακτικό ρούχων).

Ρυθμίστε τη βασική δοσολογία απορρυπαντικού σύμφωνα με την ετικέτα συσκευασίας του απορρυπαντικού. Λάβετε υπόψη τη σκληρότητα του νερού σας κατά τη ρύθμιση.

Επιλέξτε τη βασική δοσολογία του μαλακτικού ρούχων σύμφωνα με το πόσο μαλακά θέλετε τα ρούχα σας.

Η αλλαγή μιας βασικής δοσολογίας επηρεάζει και τις τρεις ποσότητες δοσολογίας με τον ίδιο τρόπο.

Υποδείξεις

- Μειώστε τη βασική δοσολογία σε περίπτωση που χρησιμοποιείτε ένα πολύ συμπυκνωμένο απορρυπαντικό.
- Σε περίπτωση που δημιουργούνται επανειλημμένα μεγάλες ποσότητες αφρού κατά τη διάρκεια του πλυσίματος, ελέγξτε παρακαλώ τη βασική δοσολογία και τις ρυθμίσεις της ποσότητας δοσολογίας. Ορισμένα είδη υγρών απορρυπαντικών μπορεί επίσης να δημιουργήσουν υπερβολική ποσότητα αφρού. Σε περίπτωση που η βασική δοσολογία και οι ρυθμίσεις της ποσότητας δοσολογίας είναι σωστές, σας συνιστούμε να χρησιμοποιήσετε ένα διαφορετικό απορρυπαντικό.

Αλλαγή των βασικών δοσολογιών:

1. Πατήστε ελαφρά και κρατήστε πατημένο το αντίστοιχο πλήκτρο i-Dos (☞ ή ☛) για περίπου 3 δευτερόλεπτα. Η προρρυθμισμένη βασική δοσολογία θα εμφανιστεί στην οθόνη αφής.
2. Ρυθμίστε την απαραίτητη βασική δοσολογία χρησιμοποιώντας τα πλήκτρα $-$ ή $+$.
3. Η ρύθμιση ενεργοποιείται χωρίς να υπάρχει η ανάγκη επιβεβαίωσης. Μπορείτε να πατήσετε ελαφρά τα πλήκτρα **i-Dos**, για να επιστρέψετε στην αρχική ρύθμιση.

Υπόδειξη: Οι ρυθμίσεις αποθηκεύονται μέχρι να αλλάξουν ξανά, ακόμη και σε περίπτωση που η συσκευή απενεργοποιείται.

Χειροκίνητη δοσολογία

Για προγράμματα που δεν μπορούν να χρησιμοποιηθούν με έξυπνη δοσολογία ή σε περίπτωση που προτιμάτε να ρυθμίσετε τη δόση χειροκίνητα (στην οποία περίπτωση, ρυθμίστε την έξυπνη δοσομέτρηση στο OFF), προσθέστε απορρυπαντικό στο θάλαμο στην αριστερή πλευρά.

Βοηθητικά μέσα καθαρισμού όπως αποσκληρυντικό νερού, λευκαντικό και καθαριστικό λεκέδων μπορεί να προστεθούν σε αυτό το θάλαμο, επιπρόσθετα στην έξυπνη δοσολογία.

Προειδοποίηση

Ερεθισμός των ματιών/του δέρματος!

Το απορρυπαντικό και τα μέσα φροντίδας μπορεί να τιναχτούν έξω, σε περίπτωση που η θήκη του απορρυπαντικού ανοίξει κατά τη διάρκεια λειτουργίας της συσκευής.

Ανοίξτε τη θήκη προσεκτικά.

Πλύνετε τα μάτια ή το δέρμα σας πολύ καλά, σε περίπτωση που έρθουν σε επαφή με το απορρυπαντικό/τα μέσα φροντίδας. Σε περίπτωση κατάποσης, ζητήστε ιατρική συμβουλή.

Προσοχή!

Βλάβη στη συσκευή

Τα μέσα καθαρισμού και προεπεξεργασίας των ρούχων (π.χ. καθαριστικό λεκέδων, σπρέι πρόπλυσης, κ.α.) μπορεί να προκαλέσουν ζημιά, σε περίπτωση που έρθουν σε επαφή με τις επιφάνειες της συσκευής.

Μην επιτρέπετε σε αυτά τα μέσα να έρθουν σε επαφή με τις επιφάνειες της συσκευής. Εάν είναι απαραίτητο, σκουπίστε αμέσως τα υπολείμματα του σπρέι καθώς και τα άλλα υπολείμματα/σταγονίδια με ένα υγρό πανί.

Υποδείξεις

- Όταν προσθέτετε όλα τα απορρυπαντικά και τα βοηθητικά μέσα καθαρισμού, ακολουθείτε πάντοτε τις οδηγίες του κατασκευαστή.
- Σε περίπτωση χειροκίνητης δοσολογίας απορρυπαντικού, μην προσθέτετε απορρυπαντικό στο διανομέα έξυπνης δοσολογίας (ρυθμίστε την έξυπνη δοσολογία στο OFF). Αυτό θα αποτρέψει μια υπερδοσολόγηση και τη δημιουργία αφρού.
- Αραιώνετε τα παχύρρευστα μαλακτικά ρούχων και τα μέσα φορμαρίσματος με νερό για την αποφυγή φραξιμάτων.

Δοσομέτρηση και προσθήκη απορρυπαντικού:

1. Τραβήξτε έξω τη θήκη απορρυπαντικού.

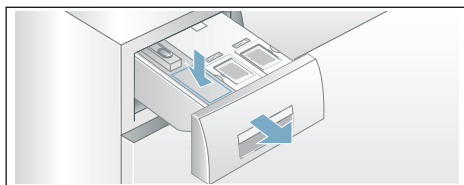

2. Προσθέστε τη σωστή δοσολογία στο θάλαμο στην αριστερή πλευρά ανάλογα με:
 - Τη ρύπανση
 - Τη σκληρότητα του νερού (ρωτήστε την εταιρεία ύδρευσης),
 - Την ποσότητα των ρούχων

- Τις οδηγίες φροντίδας του κατασκευαστή
3. Κλείστε τη θήκη απορρυπαντικού.

Ρυθμίσεις συσκευής

Αυτόματη απενεργοποίηση

Σε περίπτωση που η συσκευή δεν είναι σε λειτουργία για μια παρατεταμένη χρονική περίοδο (περίπου 15 λεπτά), ενδέχεται να απενεργοποιηθεί αυτόματα πριν την έναρξη του προγράμματος και όταν το πρόγραμμα έχει τελειώσει. Πατήστε ξανά το πλήκτρο ενεργοποίησης  για να ενεργοποιήσετε τη συσκευή.

Βασικές ρυθμίσεις

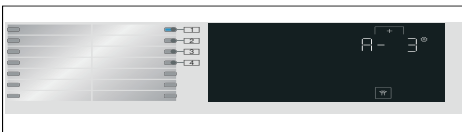

Για να αποκτήσετε πρόσβαση στις βασικές ρυθμίσεις, πατήστε ελαφρά και κρατήστε πατημένο το πλήκτρο  για περίπου 3 δευτερόλεπτα. Ο πίνακας ελέγχου δείχνει:



Μπορείτε να αλλάξετε τις ακόλουθες βασικές ρυθμίσεις:

- Την ένταση ήχου του σήματος τερματισμού.
- Την ένταση ήχου των πλήκτρων.
- Τη φωτεινότητα της οθόνης αφής.
- Ενεργοποίηση/πενεργοποίηση του σήματος φροντίδας του κάδου.

Σήμα τερματισμού

Πατήστε ελαφρά και κρατήστε πατημένο το πλήκτρο  για περίπου 3 δευτερόλεπτα. Η ενδεικτική λυχνία στη θέση **1** είναι ενεργοποιημένη. Μπορείτε να χρησιμοποιήσετε το πλήκτρο  για να ρυθμίσετε την ένταση ήχου του σήματος τερματισμού. π.χ. **A - 1**.



Δυνατές τιμές ρύθμισης:

- 0 off
- 1 σιγανά
- 2 μέτρια
- 3 δυνατά
- 4 πολύ δυνατά

Σήμα πλήκτρου

Μπορείτε να αγγίξετε τη θέση **2** και να χρησιμοποιήσετε το πλήκτρο  για να ρυθμίσετε την ένταση ήχου του σήματος του πλήκτρου, π.χ. **b - 3**.

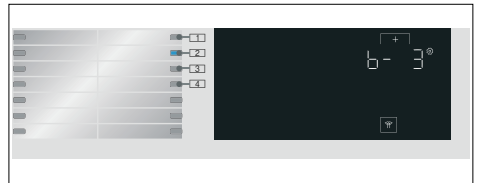

Δυνατές τιμές ρύθμισης:

- 0 off
- 1 σιγανά
- 2 μέτρια
- 3 δυνατά
- 4 πολύ δυνατά

Φωτεινότητα

Δυνατές τιμές ρύθμισης: 1 - 4

Μπορείτε να αγγίξετε τη θέση **3** και να χρησιμοποιήσετε το πλήκτρο **+** για να ρυθμίσετε τη φωτεινότητα της οθόνης αφής, π.χ. **[- 3]**.

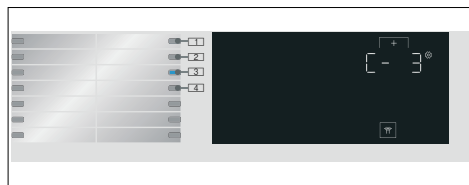

Δυνατές τιμές ρύθμισης:

- 1 όχι πολύ φωτεινά
- 2 κανονικό επίπεδο φωτεινότητας
- 3 φωτεινά
- 4 πολύ φωτεινά

Ενεργοποίηση/απενεργοποίηση του σήματος φροντίδας του κάδου

Μπορείτε να αγγίξετε τη θέση **4** και να χρησιμοποιήσετε το πλήκτρο **+** για να ενεργοποιήσετε/απενεργοποιήσετε το σήμα πληροφοριών **Drum Clean (Καθαρισμός κάδου)**, π.χ. **[4 -]**.

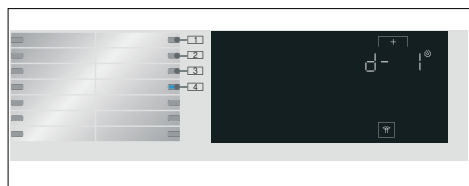

Δυνατές τιμές ρύθμισης:

- 0 off
- 1 on

Αισθητήρες

Σύστημα ελέγχου ζυγοστάθμισης

Το αυτόματο σύστημα ελέγχου ζυγοστάθμισης ανιχνεύει ανομοιόμορφες κατανομές των ρούχων και εξασφαλίζει μια ομοιόμορφη κατανομή των ρούχων με επανειλημμένο ξεκίνημα και σταμάτημα του στυψίματος.

Σε περίπτωση που τα ρούχα είναι πολύ ανομοιόμορφα κατανεμημένα, για λόγους ασφαλείας, μειώνεται ο αριθμός των στροφών στυψίματος ή δεν εκτελείται η λειτουργία στυψίματος.

Υπόδειξη: Τοποθετήστε τα μικρά και τα μεγάλα κομμάτια ρούχων ομοιόμορφα στον κάδο.

Αισθητήρες Aqua

Ανάλογα με το πρόγραμμα και το μοντέλο Ο αισθητήρας νερού (AquaSensor) ελέγχει κατά τη διάρκεια του ξεβγάλματος το βαθμό θολότητας (η θολότητα προκαλείται από τη ρύπανση και τα υπολείμματα απορυπαντικού) του νερού ξεβγάλματος. Ανάλογα με τη θολότητα του νερού καθορίζεται η διάρκεια και ο αριθμός των ξεβγαλάτων.



Καθαρισμός και συντήρηση

⚠ Προειδοποίηση **Κίνδυνος θανάτου!**

Υπάρχει κίνδυνος ηλεκτροπληξίας, εάν αγγίξετε ηλεκτροφόρα μέρη. Πατήστε το πλήκτρο **Ⓛ** και τραβήξτε το φιλ από την πρίζα.

Προσοχή! **Κίνδυνος πυρκαγιάς και έκρηξης!**

Μπορεί να δημιουργηθούν τσιγκές αναθυμιάσεις από τα μέσα καθαρισμού που περιέχουν διαλύτες, π.χ. βενζίνη καθαρισμού.

Μην χρησιμοποιείτε καθαριστικά που περιέχουν διαλύτες.

Προσοχή! **Η συσκευή μπορεί να υποστεί ζημιά!**

Μέσα καθαρισμού που περιέχουν διαλύτες, π.χ. βενζίνη καθαρισμού, μπορεί να προκαλέσουν ζημιές σε επιφάνειες και εξαρτήματα στη συσκευή.

Μην χρησιμοποιείτε καθαριστικά που περιέχουν διαλύτες.

Περιβλημά συσκευής/Πίνακας ελέγχου

- Απομακρύνετε αμέσως τα ρούχα και τα υπολείμματα του μέσου καθαρισμού.
- Σκουπίστε με ένα μαλακό, υγρό πανί.
- Μη χρησιμοποιείτε τραχιά πανιά, σφουγγάρια ή απορρυπαντικά (καθαριστικό ανοξειδωτού χάλυβα).
- Μην καθαρίζετε τη συσκευή με εκτόξευση νερού.

Κάδος

Χρησιμοποιείτε μέσα καθαρισμού χωρίς χλώριο, μη χρησιμοποιείτε σύρμα καθαρισμού.

Σε περίπτωση που εμφανιστούν οσμές στη συσκευή ή για να καθαρίσετε τον κάδο, εκτελέστε το πρόγραμμα **☞ Drum Clean (Καθαρισμός κάδου) 90 °C** χωρίς ρούχα.

Απασβέστωση

Μια απασβέστωση δεν πρέπει να είναι απαραίτητη, σε περίπτωση που το απορρυπαντικό δοσολογείται σωστά. Ωστόσο, σε περίπτωση που είναι απαραίτητη, ακολουθήστε τις οδηγίες του κατασκευαστή για το μέσο απασβέστωσης. Κατάλληλα αποσκληρυντικά μπορείτε να προμηθευτείτε μέσω της ιστοσελίδας μας ή από το σέρβις πελατών.

i-Dos θήκη του απορρυπαντικού και το περιβλημά της

1. **Άδειασμα των διανομών:**

Οι διανομείς έχουν εξόδους αδειάσματος με αφαιρούμενες τάπες στεγανοποίησης στην μπροστινή πλευρά. Για να αδειάσετε τους διανομείς, αφαιρέστε πρώτα το στήριγμα της θήκης όπως φαίνεται πιο κάτω:

- a) Τραβήξτε έξω τη θήκη απορρυπαντικού.

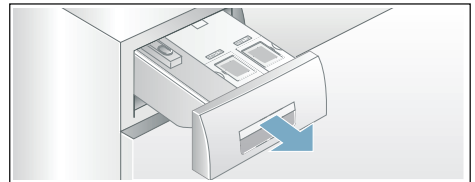

eI Καθαρισμός και συντήρηση

- b) Τραβήξτε τη μανδάλωση (A) στην πίσω πλευρά του στηρίγματος της θήκης (στη μέση κάτω) ελαφρά προς τα πάνω σας. Αυτό ξεκλειδώνει το στηρίγμα της θήκης (B), το οποίο μπορείτε μετά να αφαιρέσετε, τραβώντας το προς τα επάνω.

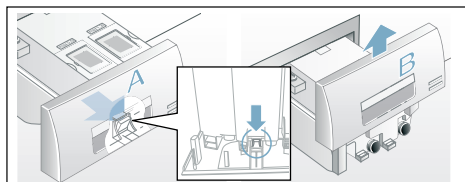

- c) Για να αδειάσετε τους διανομείς, αφαιρέστε προσεκτικά από τον καθέναν τις τάπες στεγανοποίησης και αδειάστε το περιεχόμενο σε ένα κατάλληλο δοχείο.

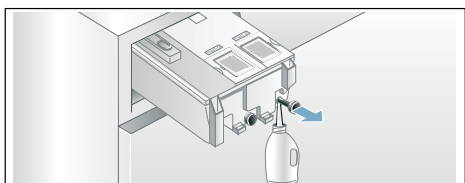

- d) Μετά σπρώξτε τις τάπες στεγανοποίησης εντελώς προς τα πίσω.

2. Καθαρισμός των διανομέων/της θήκης του απορρυπαντικού:

Η θήκη του απορρυπαντικού μπορεί να αφαιρεθεί εντελώς για να σας επιτρέψει να καθαρίσετε τους διανομείς, αφού τους έχετε αδειάσει.

- a) Αδειάστε τους διανομείς προτού αφαιρέσετε τη θήκη.

Υπόδειξη: Θέστε το στηρίγμα της θήκης πίσω, μόνο αφού έχετε τελειώσει με τον καθαρισμό.

- b) Τραβήξτε έξω τη θήκη.

- c) Πιέστε τη μανδάλωση και αφαιρέστε εντελώς τη θήκη.

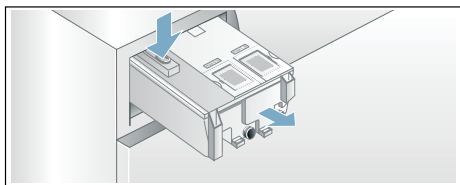

- d) Αφαιρέστε προσεκτικά το κάλυμμα της θήκης.

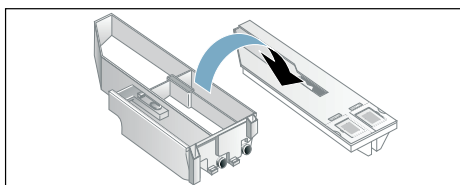

Προσοχή!

Κίνδυνος ζημιάς στη θήκη του απορρυπαντικού.

Η θήκη του απορρυπαντικού περιλαμβάνει ηλεκτρικά εξαρτήματα. Αυτά μπορεί να πάθουν ζημιά σε περίπτωση που έρθουν σε επαφή με νερό.

- Μην καθαρίζετε το κάλυμμα στο πλυντήριο πιάτων και μην το βυθίζετε σε νερό.

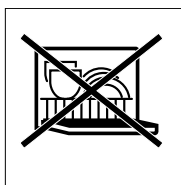

- Προστατέψτε τον πίσω σύνδεσμο της θήκης από νερό, απορρυπαντικό ή υπολείμματα μαλακτικού ρούχων, εάν είναι απαραίτητο, καθαρίστε τις εξωτερικές επιφάνειες με ένα μαλακό, υγρό πανί. Στεγνώστε τα προτού τα ξανατοποθετήσετε πίσω.

- e) Καθαρίστε τη θήκη και το κάλυμμα με ένα μαλακό, υγρό πανί ή έναν κατακλινοστήρα. Καθαρίστε επίσης τις εσωτερικές επιφάνειες με ένα μαλακό, υγρό πανί.

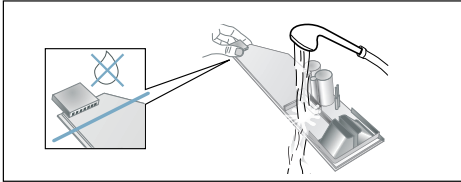

- f) Στεγνώστε τη θήκη και το κάλυμμα και τοποθετήστε τα μαζί πίσω.
 g) Σπρώξτε το στήριγμα της θήκης ξανά από πάνω μέσα, μέχρι να κάνει κλικ και να βρίσκεται στη θέση του.
 h) Καθαρίστε το εσωτερικό του περιβλήματος της θήκης του απορρυπαντικού.
 i) Σπρώξτε τη θήκη του απορρυπαντικού εντελώς μέσα.

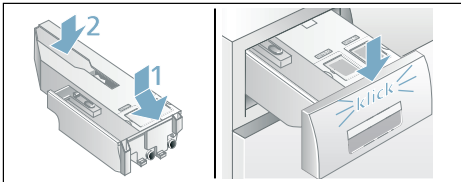

Αντλία εκκένωσης είναι μπλοκαρισμένη

Υπόδειξη: Κλείστε τη βάνα του νερού, έτσι ώστε να μην μπορεί να εισέλθει άλλο νερό και για να εξασφαλίσετε ότι το νερό αποχέτεται με την αντλία.

⚠ Προειδοποίηση

Κίνδυνος ζεματισματος!

Όταν πλένετε σε υψηλές θερμοκρασίες το νερό ζεσταίνεται πάρα πολύ. Εάν έρθετε σε επαφή με το καυτό νερό, μπορεί να ζεματιστείτε.

Αφήστε το νερό να κρυώσει.

1. Απενεργοποιήστε τη συσκευή.
Τραβήξτε το φιλτράκι από την πρίζα.

2. Ανοίξτε τη θυρίδα σέρβις.

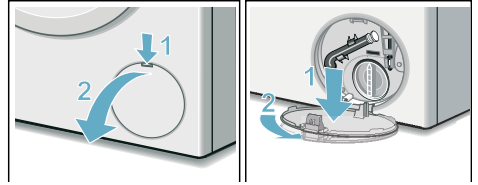

3. Ελευθερώστε τον εύκαμπτο σωλήνα αποχέτευσης από το σφιγκτήρα συγκράτησης. Αφαιρέστε το πώμα στεγανοποίησης και χύστε το νερό σε ένα κατάλληλο δοχείο. Επανατοποθετήστε το πώμα στεγανοποίησης και τοποθετήστε τον εύκαμπτο σωλήνα αποχέτευσης ξανά στο σφιγκτήρα συγκράτησης.

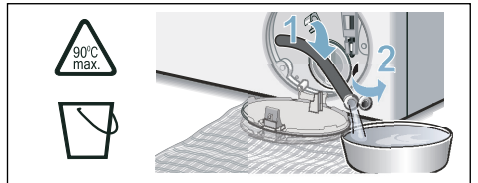

4. Ξεβιδώστε προσεκτικά το καπάκι της αντλίας, το υπόλοιπο νερό μπορεί να χυθεί έξω. Καθαρίστε το εσωτερικό, το σπείρωμα του καλύμματος της αντλίας και το περιβλήμα της αντλίας. Η φτερωτή της αντλίας εκκένωσης πρέπει να είναι σε θέση να περιστρέφεται. Επανατοποθετήστε το καπάκι της αντλίας και βιδώστε το σφιχτά. Η λαβή πρέπει να είναι σε κάθετη θέση.

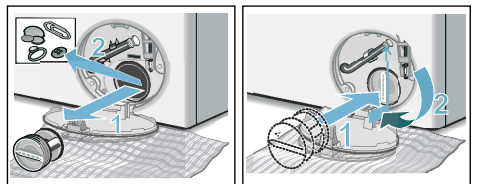

5. Κλείστε το καπάκι υπηρεσίας.



Υπόδειξη: Για να αποφύγετε να χυθεί κατά την επόμενη πλύση το μη χρησιμοποιημένο απορρυπαντικό απευθείας στην αποχέτευση: Χύστε 1 λίτρο νερό στον αριστερό θάλαμο και ξεκινήστε το πρόγραμμα **Στύψιμο**.

Ο εύκαμπτος σωλήνας αποχέτευσης στο σιφόνι είναι φραγμένος

1. Απενεργοποιήστε τη συσκευή. Τραβήξτε το βύσμα από την πρίζα.
2. Λύστε το σφιγκτήρα του εύκαμπτου σωλήνα. Αφαιρέστε προσεκτικά τον εύκαμπτο σωλήνα αποχέτευσης, το υπόλοιπο νερό μπορεί να χυθεί έξω.
3. Καθαρίστε τον εύκαμπτο σωλήνα αποχέτευσης και το στόμιο σύνδεσης του σιφονιού.

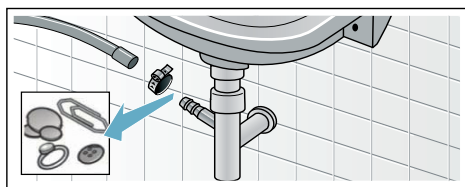

4. Τοποθετήστε ξανά τον εύκαμπτο σωλήνα αποχέτευσης και ασφαλίστε το σημείο σύνδεσης χρησιμοποιώντας το σφιγκτήρα του εύκαμπτου σωλήνα.

Το φίλτρο στην παροχή νερού είναι φραγμένο

1. Εκτόνωση της πίεσης του νερού στον εύκαμπτο σωλήνα παροχής:
 - a) Κλείστε τη βάνα του νερού.
 - b) Επιλέξτε ένα οποιοδήποτε πρόγραμμα (εκτός Ξέβγαλμα/Στύψιμο).
 - c) Πατήστε ελαφρά το πλήκτρο ▷III. Αφήστε το πρόγραμμα να τρέξει περίπου για 40 δευτερόλεπτα.
 - d) Πατήστε το πλήκτρο ①. Η συσκευή είναι απενεργοποιημένη.
 - e) Τραβήξτε το φιλς από την πρίζα.
2. Καθαρίστε τα φίλτρα:
 - a) Αποσυνδέστε τον εύκαμπτο σωλήνα από τη βάνα. Καθαρίστε το φίλτρο με μια μικρή βούρτσα.

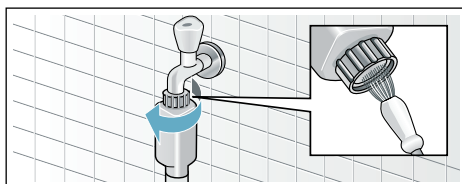

- b) Για στάνταρ μοντέλα και μοντέλα Aqua-Secure, καθαρίστε το φίλτρο στην πίσω πλευρά της συσκευής: Αποσυνδέστε τον εύκαμπτο σωλήνα από την πίσω πλευρά της συσκευής. Χρησιμοποιήστε τσιμπιδες για να αφαιρέσετε το φίλτρο και μετά καθαρίστε το.

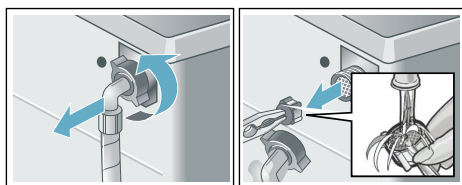

3. Συνδέστε τον εύκαμπτο σωλήνα και ελέγξτε για διαρροές.

Βλάβες και τι μπορείτε να κάνετε

Απασφάλιση έκτακτης ανάγκης

Π.χ. σε περίπτωση μιας διακοπής του ρεύματος

Το πρόγραμμα συνεχίζεται, όταν αποκατασταθεί η παροχή ρεύματος.

Ωστόσο, εάν πρέπει να αφαιρεθούν τα ρούχα, η πόρτα της συσκευής μπορεί να ανοίξει ως ακολούθως:

Προειδοποίηση

Κίνδυνος ζεματίσματος!

Όταν πλένετε σε υψηλές θερμοκρασίες, υπάρχει κίνδυνος ζεματίσματος, εάν έρθετε σε επαφή με το καυτό νερό και τα ρούχα.

Αν είναι εφικτό, αφήστε τα πρώτα να κρυσώσουν.

Προσοχή!

Κίνδυνος όταν απλώνετε τα χέρια σας/ πιάνετε μέσα στον περιστρεφόμενο κάδο!

Εάν απλώσετε τα χέρια σας μέσα στον κάδο, ενώ περιστρέφεται, μπορεί να τραυματίσετε τα χέρια σας.

Μην απλώνετε τα χέρια σας μέσα στον κάδο, όταν περιστρέφεται.

Προσοχή!

Ζημιές από το νερό







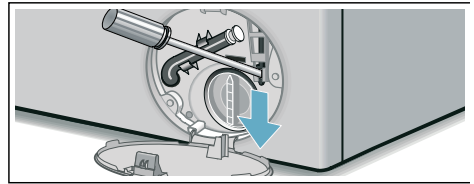



Οποιαδήποτε διαφυγή νερού μπορεί να προκαλέσει ζημιά.



Μην ανοίγετε την πόρτα, εάν φαίνεται νερό μέσα από το γυαλί.

1. Απενεργοποιήστε τη συσκευή. Τραβήξτε το φις από την πρίζα.
2. Αδειάστε το νερό. → Σελίδα 29
3. Τραβήξτε την απασφάλιση έκτακτης ανάγκης προς τα κάτω με ένα εργαλείο και αφήστε την ελεύθερη. Η πόρτα πλήρωσης μπορεί μετά να ανοίξει.



Πληροφορίες στην οθόνη αφής



Οθόνη	Αιτία/Αντιμετώπιση
	<ul style="list-style-type: none"> ■ Αναβοσβήνει γρήγορα + σήμα: Η πόρτα είναι ανοιχτή και η στάθμη του νερού είναι πολύ υψηλή. Κλείστε την πόρτα, συνεχίστε το πρόγραμμα με το πλήκτρο  ή επιλέξτε  Rinse/Spin  (/  Ξέβγαλμα/Στύψιμο). ■ Αναβοσβήνει αργά: Η θερμοκρασία κλειδώματος της πόρτας είναι πολύ υψηλή, για να ανοίξει η πόρτα. Περιμένετε περίπου 30 δευτερόλεπτα μέχρι να κρυώσει το κλειδωμα της πόρτας.
	<ul style="list-style-type: none"> ■ Αναβοσβήνει (καμία παροχή νερού): Είναι η βάνα του νερού ανοιχτή; Είναι το φίλτρο στην παροχή νερού φραγμένο; → <i>"Το φίλτρο στην παροχή νερού είναι φραγμένο" στη σελίδα 30</i> ■ Ανάβει (χαμηλή πίεση νερού): Μόνο πληροφοριακά. Αυτό δε θα επηρεάσει την πρόοδο του προγράμματος. Η διάρκεια του προγράμματος παρατείνεται.
E:3610	<p>E:36 εναλλακτική ένδειξη με -10 και Τέλος, όταν το πρόγραμμα έχει τερματιστεί:</p> <ul style="list-style-type: none"> ■ Η αντλία εκκένωσης μπλοκαρισμένη. → <i>"Αντλία εκκένωσης είναι μπλοκαρισμένη" στη σελίδα 29</i> ■ Ο εύκαμπος σωλήνας αποχέτευσης στο σιφόνι είναι φραγμένος. → <i>"Ο εύκαμπος σωλήνας αποχέτευσης στο σιφόνι είναι φραγμένος" στη σελίδα 30</i>
E:3510 (ενδείκνυται για ειδικά μοντέλα)	<p>E:35 εναλλακτική ένδειξη με -10 και Τέλος, όταν το πρόγραμμα έχει τερματιστεί: Υπάρχει νερό στη βάση, η συσκευή έχει διαρροή. Κλείστε τη βάνα του νερού. Καλέστε την υπηρεσία εξυπηρέτησης πελατών.</p>
E:602b	<p>E:60 Εναλλακτικά ένδειξη με -2b και Τέλος, όταν το πρόγραμμα έχει τερματιστεί: Πρόβλημα ανομοιόμορφης κατανομής, η φάση στύψιματος μεταιώνεται. Μοιράστε τα μικρά και τα μεγάλα κομμάτια ρούχων ομοιόμορφα στον κάδο.</p>
E:1000/E:1010/ E:1020	<p>E:10 εναλλακτική ένδειξη με -00 ή -10 ή -20: Όλες οι λειτουργίες i-Dos απενεργοποιήθηκαν. i-Dos πρέπει να επισκευαστεί από την υπηρεσία εξυπηρέτησης πελατών. Μπορείτε ακόμη, να χρησιμοποιήσετε τη συσκευή χωρίς i-Dos. Πρόσθεσε το απορρυπαντικό στο θάλαμος στην αριστερή πλευρά για χειροκίνητη δοσομέτρηση.</p>
 ανάβει	<p>Η ασφάλεια παιδιών είναι ενεργοποιημένη - Απενεργοποιήστε την.</p>
 ± ανάβει	<p>Ανιχνεύτηκε πολύς αφρός και ενεργοποιήθηκε ένας πρόσθετος κύκλος ξεβγάλματος. Μειώστε τη βασική δόση του  i-Dos για τον επόμενο κύκλο πλύσης με την ίδια ποσότητα ρούχων.</p>

Θόνη	Αιτία/Αντιμετώπιση
<p>Η ενδεικτική λυχνία του προγράμματος  Drum Clean (Καθαρισμός κάδου) αναβοσβήνει</p>	<p>Εκτελέστε το πρόγραμμα  Drum Clean (Καθαρισμός κάδου), για να καθαρίσετε και να φροντίσετε τον κάδο και το εξωτερικό περιβλήμα.</p> <p>Υποδείξεις</p> <ul style="list-style-type: none"> ■ Εκτελέστε το πρόγραμμα χωρίς ρούχα. ■ Χρησιμοποιήστε σκόνη πλυσίματος ή ένα απορρυπαντικό που περιέχει λευκαντικό. Για την αποφυγή δημιουργίας αφρού, χρησιμοποιήστε μόνο τη μισή ποσότητα απορρυπαντικού που συνίσταται από τον κατασκευαστή του απορρυπαντικού. Μην χρησιμοποιείτε απορρυπαντικό που είναι για μάλλινα ή ευαίσθητα ρούχα. ■ Ενεργοποίηση/απενεργοποίηση του σήματος πληροφοριών. → "Ενεργοποίηση/απενεργοποίηση του σήματος φροντίδας του κάδου" στη σελίδα 26
Άλλες ενδείξεις	Απενεργοποιήστε τη συσκευή, περιμένετε πέντε δευτερόλεπτα και ενεργοποιήστε την ξανά. Εάν η ένδειξη εμφανίζεται ξανά, καλέστε την υπηρεσία εξυπηρέτησης πελατών.

Βλάβες και τι μπορείτε να κάνετε.

Βλάβες	Αιτία/Αντιμετώπιση
Νερό ρέει από τη συσκευή.	<ul style="list-style-type: none"> ■ Προσαρτήστε σωστά τον εύκαμπο σωλήνα αποχέυσης ή αντικαταστήστε τον. ■ Σφίξτε το ρακόρ του εύκαμπτου σωλήνα παροχής.
<p>Η συσκευή δε γεμίζει με νερό.</p> <p>Το απορρυπαντικό δε διανέμεται.</p>	<ul style="list-style-type: none"> ■ Το πρόγραμμα δεν ξεκινά; ■ Είναι η βάνα του νερού ανοιχτή; ■ Θα μπορούσε το φίλτρο στην παροχή νερού να είναι φραγμένο; → "Το φίλτρο στην παροχή νερού είναι φραγμένο" στη σελίδα 30 ■ Είναι ο εύκαμπος σωλήνας παροχής τσακισμένος ή μαγκωμένος;
Ο θάλαμος είναι άδειος και ο δείκτης της στάθμης πλήρωσης δεν αναβοσβήνει.	<ul style="list-style-type: none"> ■ Είναι το κάλυμμα/ο σύνδεσμος της θήκης λερωμένος; → "i-Dos θήκη του απορρυπαντικού και το περιβλήμα της" στη σελίδα 27 ■ Έχει η θήκη του απορρυπαντικού σπρωχτεί μέσα σωστά;
Έχει χυθεί το λάθος απορρυπαντικό/ μαλακτικό ρούχων στο(ους) θάλαμο(ους).	<p>Θάλαμος(οι):</p> <ol style="list-style-type: none"> 1. Άντληση και καθαρισμός. 2. Επαναπλήρωση.
Το απορρυπαντικό/μαλακτικό ρούχων έχει πήξει στους θαλάμους.	Καθαρίστε και επαναπληρώστε τους θαλάμους.
Η πόρτα δεν ανοίγει.	<ul style="list-style-type: none"> ■ Η λειτουργία ασφαλείας είναι ενεργοποιημένη. Διακοπή προγράμματος; ■ Μπορεί η πόρτα πλήρωσης να ανοίξει μόνο με την απασφάλιση έκτακτης ανάγκης; ■ Είναι ενεργοποιημένη η ασφάλεια παιδιών; Απενεργοποιήστε την ασφάλεια παιδιών. ■ Η θερμοκρασία στον κάδο είναι πολύ υψηλή, για να ανοίξει η πόρτα. Περιμένετε περίπου 30 δευτερόλεπτα μέχρι να κρυώσει η θερμοκρασία στον κάδο. ■ Η στάθμη του νερού στον κάδο είναι πολύ υψηλή.

Βλάβες	Αιτία/Αντιμετώπιση
Το πρόγραμμα δε θα ξεκινήσει.	<ul style="list-style-type: none"> ■ Πατήσατε το πλήκτρο ▷⏸ ή επιλέξατε τον χρόνο →(Λήξη σε); ■ Είναι η πόρτα κλειστή; ■ ☒ ανάβει: Η θήκη του απορρυπαντικού δεν έχει σπρωχτεί εντελώς μέσα. Σπρώξτε τη θήκη του απορρυπαντικού σωστά μέσα. ■ Είναι ενεργοποιημένη η ασφάλεια παιδιών; Απενεργοποιήστε την ασφάλεια παιδιών.
Το νερό δεν αντλείται.	<ul style="list-style-type: none"> ■ Θα μπορούσε η αντλία εκκένωσης να είναι φραγμένη; → "Αντλία εκκένωσης είναι μπλοκαρισμένη" στη σελίδα 29 ■ Θα μπορούσε ο εύκαμπτος σωλήνας αποχέτευσης στο σιφόνι να είναι φραγμένος; → "Ο εύκαμπτος σωλήνας αποχέτευσης στο σιφόνι είναι φραγμένος" στη σελίδα 30
Το νερό δε φαίνεται μέσα στον κάδο.	Κανένα σφάλμα - Το νερό είναι κάτω από την ορατή περιοχή.
Το σύψιμο δεν είναι ικανοποιητικό. Τα ρούχα είναι μουσκεμένα/πολύ υγρά.	<ul style="list-style-type: none"> ■ Κανένα σφάλμα - Το σύστημα ελέγχου ζυγοστάθμισης διέκοψε τη λειτουργία στυψίματος, επειδή τα ρούχα είναι ανομοιόμορφα κατανεμημένα. Μοιράστε τα μικρά και τα μεγάλα κομμάτια ρούχων ομοιόμορφα στον κάδο. ■ Έχει επιλεγεί Λιγ. τσαλάκωμα; (ανάλογα με το μοντέλο) ■ Έχει επιλεγεί Αθόρυβη πλύση; ■ Είναι η επιλεγμένη ταχύτητα πολύ χαμηλή;
Η λειτουργία στυψίματος τρέχει μερικές φορές.	Κανένα σφάλμα - Το σύστημα ελέγχου ζυγοστάθμισης διορθώνει μια ανομοιόμορφη κατανομή των ρούχων.
Το πρόγραμμα διαρκεί περισσότερο από ό,τι συνήθως.	<ul style="list-style-type: none"> ■ Κανένα σφάλμα - Το σύστημα ελέγχου ζυγοστάθμισης διορθώνει μια ανομοιόμορφη κατανομή των ρούχων, επαναλαμβάνοντας την κατανομή των ρούχων. ■ Κανένα σφάλμα - Το σύστημα ανίχνευσης αφρού είναι ενεργό - Ένας κύκλος ξεβγάλματος έχει ενεργοποιηθεί.
Η διάρκεια του προγράμματος αλλάζει κατά τη διαδικασία του κύκλου πλύσης.	Κανένα σφάλμα - Η σειρά του προγράμματος έχει βελτιστοποιηθεί για τη συγκεκριμένη διαδικασία πλύσης. Αυτό μπορεί να αλλάξει τη διάρκεια του προγράμματος που εμφανίζεται στην οθόνη αφής.
Μπορεί να εξέρχεται αφρός από τη θήκη του απορρυπαντικού.	<ul style="list-style-type: none"> ■ Αυτόματη δοσολογία: iDos ελέγξε τις ρυθμίσεις δοσολογίας και, αν απαιτείται, μειώστε τη βασική δοσολογία. Εφόσον απαιτείται, χρησιμοποιήστε ένα διαφορετικό υγρό απορρυπαντικό/μαλακτικό ρούχων. ■ Χειροκίνητη δοσολογία: Χρησιμοποιήσατε πάρα πολύ απορρυπαντικό; Χρησιμοποιήστε λιγότερο απορρυπαντικό στον επόμενο κύκλο πλύσης. ■ Άμεση ενέργεια: Αναμείξτε μια κουταλιά της σούπας μαλακτικό ρούχων με 1/2 λίτρο νερό και χύστε το στο θάλαμο χειροκίνητης δοσολογίας (ακατάλληλο για ρούχα εξωτερικής χρήσης, αθλητικά ρούχα ή κομμάτια ρούχων με γέμιση από πούπουλα).
Υπόλοιπο νερό στον ανώτερο θάλαμο του μέσου φροντίδας.	Κανένα σφάλμα - Η αποτελεσματικότητα του μέσου φροντίδας δε μειώνεται.
Σχηματισμός οσμών και λεκέδων στη συσκευή.	<p>Εκτελέστε το πρόγραμμα ☒ Drum Clean (Καθαρισμός κάδου)90 °C χωρίς ρούχα. Προσθέστε σκόνη πλυσίματος ή ένα απορρυπαντικό που περιέχει λευκαντικό.</p> <p>Υπόδειξη: Για την αποφυγή δημιουργίας αφρού, χρησιμοποιήστε μόνο τη μισή ποσότητα απορρυπαντικού που συνίσταται από τον κατασκευαστή του απορρυπαντικού. Μη χρησιμοποιείτε απορρυπαντικά που είναι για μάλλινα ή ευαίσθητα ρούχα.</p>

Βλάβες	Αιτία/Αντιμετώπιση
Επαναλαμβανόμενη, εντατική δημιουργία αφρού.	<ul style="list-style-type: none"> ■ Ελέγξτε τη βασική δοσολογία και τις ρυθμίσεις της δοσολογίας. ■ Εφόσον απαιτείται, χρησιμοποιήστε ένα διαφορετικό υγρό απορρυπαντικό.
Δυνατός θόρυβος, κραδαμοί και "περπάτημα" της συσκευής κατά τη διάρκεια της λειτουργίας στυψίματος.	<ul style="list-style-type: none"> ■ Είναι η συσκευή ευθυγραμμισμένη; → "Ευθυγράμμιση" στη σελίδα 41 ■ Είναι τα πόδια της συσκευής σταθεροποιημένα; Ασφαλίστε τα πόδια της συσκευής. ■ Οι ασφάλειες μεταφοράς έχουν αφαιρεθεί; → "Αφαίρεση των ασφαλειών μεταφοράς" στη σελίδα 38
Οι ενδεικτικές λυχνίες της θόνης αφής δε λειτουργούν κατά τη διάρκεια που η συσκευή είναι σε λειτουργία.	<ul style="list-style-type: none"> ■ Υπάρχει μια διακοπή ρεύματος; ■ Έχουν πέσει οι ασφάλειες; Σηκώστε/αντικαταστήστε τις ασφάλειες. ■ Σε περίπτωση που το σφάλμα εμφανίζεται επανειλημμένα, καλέστε την υπηρεσία εξυπηρέτησης πελατών.
Υπάρχουν υπολείμματα απορρυπαντικού στα ρούχα.	<ul style="list-style-type: none"> ■ Μερικά απορρυπαντικά χωρίς φωσφορικά άλατα περιέχουν αδιάλυτα στο νερό υπολείμματα. ■ Επιλέξτε  Rinse/Spin  Ξέβγαλμα/Στύψιμο) ή βουρτίστε τα ρούχα μετά την πλύση.
<p>Σε περίπτωση που δεν μπορείτε να διορθώσετε μια βλάβη μόνοι σας (αφού απενεργοποιήσατε τη συσκευή και την ενεργοποιήσατε ξανά) ή όταν είναι απαραίτητη μια επισκευή:</p> <ul style="list-style-type: none"> ■ Απενεργοποιήσατε τη συσκευή και τραβήξτε το φιλ από την πρίζα. ■ Κλείστε τη βάνα του νερού και καλέστε την υπηρεσία εξυπηρέτησης πελατών. 	



Σέρβις πελατών

Σε περίπτωση που δεν μπορείτε να διορθώσετε οι ίδιοι μια βλάβη, (→ "Βλάβες και τι μπορείτε να κάνετε." στη σελίδα 33), ελάτε παρακαλώ σε επαφή με το σέρβις πελατών μας.

Εμείς θα βρούμε πάντοτε την κατάλληλη λύση και θα αποφευχθούν οι περιπτώσεις επισκέψεων από τους τεχνικούς.

Δώστε παρακαλώ στο σέρβις πελατών τον αριθμό προϊόντος (E no.) και τον αριθμό κατασκευής (FD) της συσκευής.

E-Nr. _____ FD _____

E no. Αριθμός προϊόντος
FD Αριθμός κατασκευής

Μπορείτε να βρείτε αυτές τις πληροφορίες (ανάλογα με το μοντέλο):

- Εσωτερικά στην πόρτα πλήρωσης
- Στην πίσω πλευρά της συσκευής

Εμπιστευθείτε την εμπειρία του κατασκευαστή. Επικοινωνήστε μαζί μας. Έτσι μπορείτε να είστε σίγουροι, ότι οι επισκευές εκτελούνται από ειδικευμένο προσωπικό χρησιμοποιώντας γνήσια ανταλλακτικά.

Τεχνικά στοιχεία

Διαστάσεις:

84,5 x 59,8 x 62 cm

(πλάτος x βάθος x ύψος)

Βάρος:

78 kg

Σύνδεση στο ηλεκτρικό δίκτυο:

Ονομαστική τάση 220-240 V, 50 Hz

Ονομαστικό ρεύμα 10 A

Ονομαστική ισχύς 1.900-2.300 W

Πίεση νερού:

100-1.000 kPa (1-10 bar)

Κατανάλωσης ρεύματος, όταν η συσκευή είναι απενεργοποιημένη:
0,12 W

Κατανάλωση ισχύος όταν είναι έτοιμη προς χρήση (κατάσταση αναμονής):
0,43 W

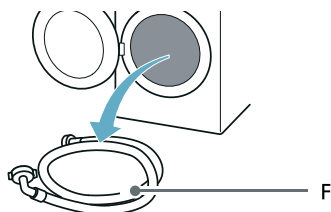
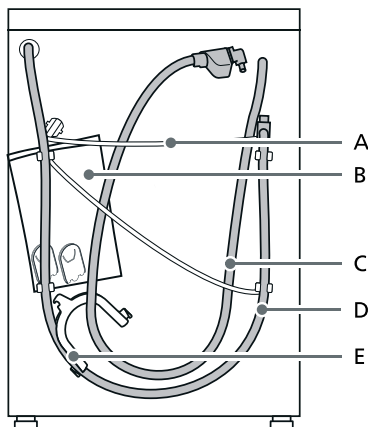

Τοποθέτηση και σύνδεση

Στάνταρ εξαρτήματα

Υπόδειξη: Ελέγξτε τη συσκευή για ζημιές μεταφοράς. Μη χρησιμοποιείτε ποτέ μια χαλασμένη συσκευή. Εάν έχετε κάποιο πρόβλημα, επικοινωνήστε με τον έμπορα, από τον οποίο αγοράσατε τη συσκευή σας ή το σέρβις πελατών της εταιρείας μας.

- A Καλώδιο τροφοδοσίας
- B Σακούλα:
 - Οδηγίες εγκατάστασης και χειρισμού
 - Κατάλογος τοπικών σέρβις πελατών*
 - Εγγύηση*
 - Συμπληρωματικό φύλλο για τις οδηγίες εγκατάστασης και λειτουργίας
 - Πώματα για τα ανοίγματα μετά την αφαίρεση των στηριγμάτων μεταφοράς
 - Οδηγίες εγκατάστασης Home Connect*
- C Εύκαμπτος σωλήνας παροχής νερού στα μοντέλα aquaStop
- D Εύκαμπτος σωλήνας αποχέτευσης νερού
- E Καμπύλη για ασφάλιση του εύκαμπτου σωλήνα αποχέτευσης του νερού*

- F Εύκαμπτος σωλήνας παροχής κρύου νερού στα μοντέλα Standard/Aqua-Secure
- * Ανάλογα με το μοντέλο

Επιπλέον, είναι απαραίτητος ένας σφινγκτήρας εύκαμπτου σωλήνα (με διάμετρο 24 - 40 mm, διαθέσιμος στα ειδικά καταστήματα), για τη σύνδεση του εύκαμπτου σωλήνα αποχέτευσης του νερού σε ένα σιφόνι.

Χρήσιμο εργαλείο

- Αλφάδι για την ευθυγράμμιση
- Κλειδί με:
 - SW13 για το λύσιμο των στηριγμάτων μεταφοράς και
 - SW17 για την ευθυγράμμιση των ποδιών της συσκευής

Υποδείξεις ασφαλείας



Προειδοποίηση

Κίνδυνος τραυματισμού!

- Η συσκευή είναι πολύ βαριά. Προσέχετε, όταν σηκώνετε/μεταφέρετε τη συσκευή.
- Όταν η συσκευή σηκωθεί από τα προεξέχοντα μέρη της (π.χ. την πόρτα της συσκευής), αυτά τα εξαρτήματα μπορεί να σπάσουν και να προκαλέσουν τραυματισμούς. Μη σηκώνετε τη συσκευή από τα προεξέχοντα μέρη.
- Εάν ο εύκαμπτος σωλήνας και το καλώδιο τροφοδοσίας δεν έχουν τοποθετηθεί σωστά, υπάρχουν κίνδυνος σκοντάματος και τραυματισμού. Τοποθετήστε τους εύκαμπτους σωλήνες και τα καλώδια με τέτοιο τρόπο, ώστε να μην υπάρχει κίνδυνος σκοντάματος.

Προσοχή!

Βλάβη στη συσκευή

Οι παγωμένοι εύκαμπτοι σωλήνες μπορούν να σχιστούν/σπάσουν. Μην τοποθετείτε τη συσκευή σε χώρο στον οποίο υπάρχει κίνδυνος παγετού ή στον εξωτερικό χώρο.

Προσοχή!

Ζημιές από το νερό

Τα σημεία σύνδεσης του εύκαμπτου σωλήνα παροχής και του εύκαμπτου σωλήνα αποχέτευσης του νερού είναι κάτω από υψηλή πίεση νερού. Για να αποφύγετε τις διαρροές και τις ζημιές από το νερό, πρέπει να ακολουθήσετε τις οδηγίες αυτής της ενότητας.

Υποδείξεις

- Εκτός από στις πληροφορίες ασφαλείας που αναφέρονται εδώ, η τοπική υπηρεσία ύδρευσης και η εταιρεία παροχής ηλεκτρικής ενέργειας μπορεί να έχουν ειδικές απαιτήσεις.
- Σε περίπτωση αμφιβολίας, αναθέστε τη σύνδεση της συσκευής σ' έναν ειδικό.

Επιφάνεια εγκατάστασης

Υπόδειξη: Η συσκευή πρέπει να είναι σταθερά ευθυγραμμισμένη, έτσι ώστε να μη μετακινείται.

- Η επιφάνεια εγκατάστασης πρέπει να είναι σταθερή και επίπεδη.
- Τα μαλακά δάπεδα/καλύμματα δαπέδων δεν είναι κατάλληλα.

Εγκατάσταση σε μια βάση ή σε ένα πάτωμα με ξύλινα δοκάρια

Προσοχή!

Βλάβη στη συσκευή

Η συσκευή μπορεί να "περπατήσει" και να ανατραπεί από τη βάση κατά το στύψιμο. Τα πόδια της συσκευής πρέπει να ασφαλιστούν με βραχίονες συγκράτησης. Αρ. παραγγελίας WMZ 2200, WX 975600, CZ 110600, Z 7080X0.

Υπόδειξη: Σε πατώματα με ξύλινα δοκάρια, εγκαταστήστε τη συσκευή:

- Σε μια γωνία, εάν είναι δυνατό,
- Σε μια ανθεκτική στο νερό ξύλινη σανίδα (το λιγότερο 30 mm χοντρή) που είναι βιδωμένη σφιχτά στο δάπεδο.

Εγκατάσταση σε μια πλατφόρμα με συρτάρι*

Αρ. παραγγελίας πλατφόρμας: WZ20495.

Εγκατάσταση της συσκευής σε μια μικρή κουζίνα

Προειδοποίηση Κίνδυνος θανάτου!

Υπάρχει κίνδυνος ηλεκτροπληξίας, εάν αγγίξετε ηλεκτροφόρα μέρη. Μην αφαιρέσετε την πλάκα κάλυψης της συσκευής.

Υποδείξεις

- Απαραίτητο πλάτος εσοχής 60 cm.
- Εγκαταστήστε τη συσκευή μόνο κάτω από ένα συνεχή πάγκο εργασίας, ο οποίος είναι συνδεδεμένος με ασφάλεια με τα γειτονικά ντουλάπια.

Αφαίρεση των ασφαλειών μεταφοράς

Προσοχή! Βλάβη στη συσκευή

- Η συσκευή είναι ασφαλισμένη για τη μεταφορά, χρησιμοποιώντας ασφάλειες μεταφοράς. Εάν οι ασφάλειες μεταφοράς δεν αφαιρεθούν, η συσκευή μπορεί να υποστεί ζημιά κατά τη λειτουργία. Πρωτού να χρησιμοποιήσετε τη συσκευή για πρώτη φορά, βεβαιωθείτε, ότι έχετε αφαιρέσει εντελώς και τις τέσσερις ασφάλειες μεταφοράς. Φυλάξτε τις ασφάλειες σε μια ασφαλή θέση.
- Για να αποφύγετε να προκύψουν ζημιές μεταφοράς, όταν η συσκευή μετακινηθεί αργότερα, πρέπει να επανατοποθετήσετε τις ασφάλειες μεταφοράς πριν από τη μεταφορά της συσκευής.

Υπόδειξη: Φυλάγετε τις βίδες και τους δακτύλιους σε μια ασφαλής θέση.

* Ανάλογα με το μοντέλο

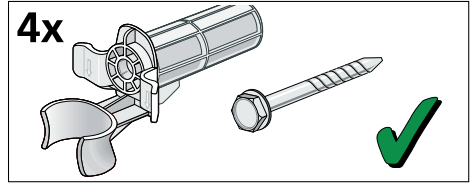

1. Ελευθερώστε τους εύκαμπτους σωλήνες από τα στηρίγματα.

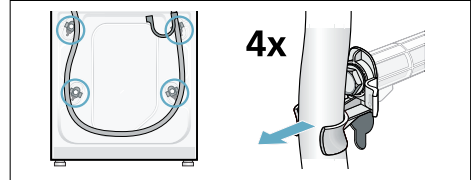

2. Ξεβιδώστε και αφαιρέστε και τις τέσσερις βίδες στήριξης μεταφοράς. Αφαιρέστε τους δακτύλιους. Για να το κάνετε αυτό, αφαιρέστε το καλώδιο τροφοδοσίας από τα στηρίγματα.

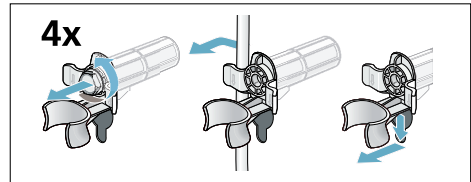

3. Τοποθετήστε τα καλύμματα. Ασφαλίστε τα καλύμματα σταθερά στη θέση τους, πιέζοντας τα μέσα στις αντίστοιχες υποδοχές.

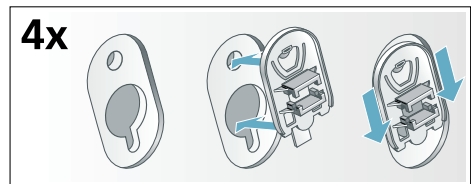

Μήκη εύκαμπτων σωλήνων και καλωδίων

■ Σύνδεση στην αριστερή πλευρά

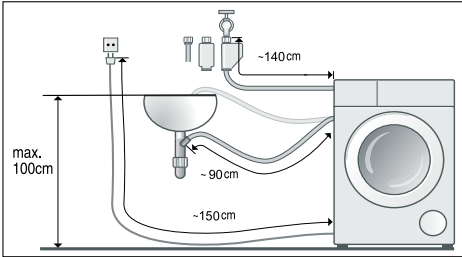

■ Σύνδεση στη δεξιά πλευρά

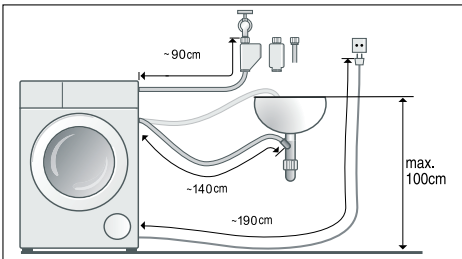

Συμβουλή: Τα ακόλουθα είναι διαθέσιμα από εξειδικευμένους εμπόρους/το σέρβις πελατών:

- Μια επέκταση για Aqua-Stop ή εύκαμπτου σωλήνα παροχής κρύου νερού (περίπου 2,50 m), αρ. παραγγελίας WMZ2380, WZ10130, CZ11350, Z7070X0
- Ένας μακρύτερος εύκαμπος σωλήνας παροχής, (περίπου 2,20 m) για το στάνταρ μοντέλο

Παροχή νερού

⚠ Προειδοποίηση

Κίνδυνος θανάτου!

Υπάρχει κίνδυνος ηλεκτροπληξίας, εάν αγγίξετε ηλεκτροφόρα μέρη. Μη βυθίσετε στο νερό τη βαλβίδα ασφαλείας Aqua-Stop (αυτή περιλαμβάνει μια ηλεκτρική βαλβίδα).

* Ανάλογα με το μοντέλο

Προσέξτε τα ακόλουθα κατά τη σύνδεση της συσκευής:

Υποδείξεις

- Λειτουργείτε τη συσκευή μόνο με κρύο νερό του δικτύου ύδρευσης.
- Μη συνδέσετε τη συσκευή στην μπαταρία μείξης ενός δοχείο ζεστού νερού χωρίς πίεση.
- Μη χρησιμοποιήσετε ένα μεταχειρισμένο εύκαμπτο σωλήνα παροχής. Χρησιμοποιείτε μόνο τον παραδιδόμενο εύκαμπτο σωλήνα παροχής ή ένα σωλήνα, που έχει αγοραστεί από ένα εξουσιοδοτημένο ειδικό κατάστημα.
- Μη λυγίσετε, συνθλίψετε, τροποποιήσετε ή κόψετε τον εύκαμπτο σωλήνα παροχής νερού (διαφορετικά η αντοχή του δεν είναι πλέον εξασφαλισμένη).
- Σφίξτε τα ρακόρ μόνο με το χέρι. Εάν τα ρακόρ σφίχτούν πολύ δυνατά με ένα εργαλείο (τσιμπίδα), το σπείρωμα μπορεί να υποστεί ζημιά.

Ιδανική πίεση νερού στο δίκτυο παροχής

Το λιγότερο 100 kPa (1 bar)

Το πολύ 1.000 kPa (10 bar)

Όταν η βάνα του νερού είναι ανοιχτή, η ροή του νερού ανέρχεται το λιγότερο στα 8 λίτρα/λεπτό.

Εάν η πίεση του νερού είναι υψηλότερη από αυτή την τιμή, τότε πρέπει να εγκατασταθεί μια βαλβίδα μείωσης της πίεσης.

Σύνδεση

1. Συνδέστε τον εύκαμπτο σωλήνα παροχής νερού στη βάνα του νερού ($\frac{3}{4}'' = 26,4 \text{ mm}$) και στη συσκευή:
 - Μοντέλο: **Standard**

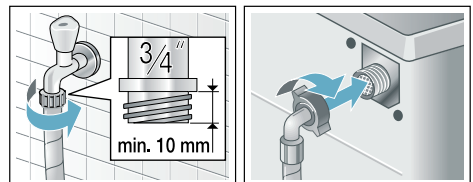

el Τοποθέτηση και σύνδεση

– Μοντέλο: Aqua-Secure

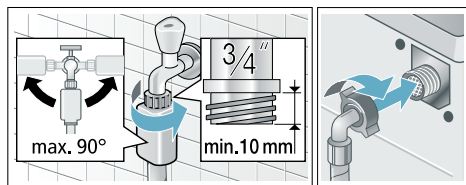

– Μοντέλο: Aqua-Stop

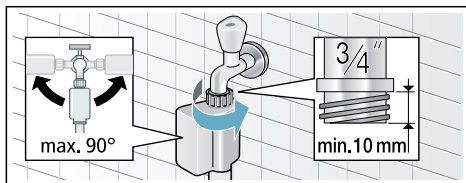

Συμβουλή: Συνδέστε επίσης ένα εξωτερικό φίλτρο νερού (ανάλογα με το μοντέλο) μεταξύ του εύκαμπτου σωλήνα παροχής νερού και της βάνας. Το φίλτρο φιλτράρει τα σωματίδια ρύπων από το νερό.

Το φίλτρο νερού πρέπει να καθαρίζεται τακτικά, για να απομακρύνονται οι ρύποι. Αυτό εμποδίζει το φράξιμο. Δείτε επίσης → ξεχωριστές οδηγίες εγκατάστασης και καθαρισμού για το φίλτρο νερού.

2. Ανοίξτε προσεκτικά τη βάνα του νερού, ελέγξτε τη στεγανότητα των σημείων σύνδεσης. Η κοχλιοσύνδεση (ρακόρ) βρίσκεται κάτω από την πίεση του δικτύου ύδρευσης.

Έξοδος νερού

Προειδοποίηση

Κίνδυνος ζεματίσματος!

Όταν πλένετε σε υψηλές θερμοκρασίες, υπάρχει κίνδυνος ζεματίσματος, εάν έρθετε σε επαφή με καυτό νερό (π.χ. όταν αδειάζετε καυτό νερό σε ένα νιπτήρα). Μην απλώνετε τα χέρια σας μέσα στο καυτό νερό.

Προσοχή! Ζημιές από το νερό

Σε περίπτωση που ο εύκαμπος σωλήνας αποχέτευσης γλιστρήσει έξω από το νιπτήρα ή το σημείο σύνδεσης κατά τη διάρκεια της άντλησης λόγω υψηλής πίεσης νερού, οποιοδήποτε νερό που διαφεύγει μπορεί να προκαλέσει ζημιές. Ασφαλίστε τον εύκαμπο σωλήνα αποχέτευσης, έτσι ώστε να μην μπορεί να γλιστρήσει έξω.

Προσοχή! Βλάβη στη συσκευή/στα υφάσματα

Σε περίπτωση που η άκρη του εύκαμπτου σωλήνα αποχέτευσης είναι βυθισμένη μέσα στο νερό άντλησης, το νερό ενδέχεται να αντληθεί πίσω στη συσκευή και μπορεί να προκαλέσει ζημιές στη συσκευή/στα υφάσματα.

Βεβαιωθείτε ότι:

- Η τάπα δεν μπλοκάρει την αποχέτευση του νιπτήρα.
- Η άκρη του εύκαμπτου σωλήνα αποχέτευσης δεν είναι βυθισμένη μέσα στο νερό άντλησης.
- Το νερό εκκενώνεται αρκετά γρήγορα.

Υπόδειξη: Δεν τσακίζετε τον εύκαμπο σωλήνα αποχέτευσης του νερού ή δεν τον θέτετε υπό πίεση σε όλο του το μήκος.

Σύνδεση

■ Αποχέτευση σε ένα νιπτήρα

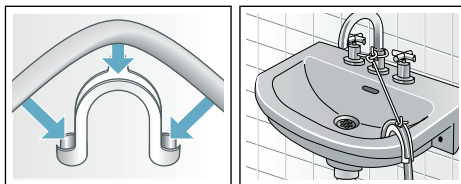

- **Αποχέτευση σε σιφόνι:**
Το σημείο σύνδεσης πρέπει να ασφαλιστεί χρησιμοποιώντας ένα σφιγκτήρα εύκαμπτου σωλήνα με μια διάμετρο από 24 - 40 mm (διαθέσιμος στα ειδικά καταστήματα).

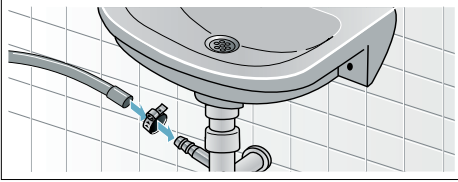

- **Εκκενώνετε το νερό μέσα σε έναν πλαστικό σωλήνα με ελαστικό δακτύλιο ή σε ένα φρεάτιο αποχέτευσης**

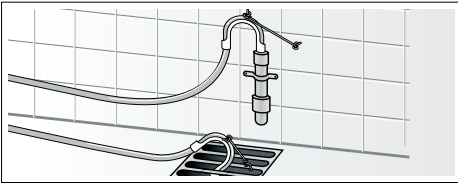

Ευθυγράμμιση

Ευθυγραμμίστε τη συσκευή χρησιμοποιώντας ένα αλφάδι.

Η λανθασμένη ευθυγράμμιση μπορεί να προκαλέσει δυνατούς θορύβους, κραδασμούς και το "περιπάτημα" της συσκευής.

1. Λύστε τα παξιμάδια ασφαλείας χρησιμοποιώντας ένα κλειδί, περιστρέφοντάς το στην κατεύθυνση των δεικτών του ρολογιού.
2. Ελέγξτε την ευθυγράμμιση της συσκευής με ένα αλφάδι και ρυθμίστε την εάν είναι απαραίτητο. Αλλάξτε το ύψος περιστρέφοντας τα πόδια της συσκευής.
Και τα τέσσερα πόδια της συσκευής πρέπει να στέκονται σταθερά πάνω στο έδαφος.

3. Σφίξτε το παξιμάδι ασφαλείας πάνω στο περιβλήμα.
Στο πλαίσιο αυτό, κρατήστε τα πόδια σταθερά και μη ρυθμίσετε τα ύψη τους.
Τα παξιμάδια ασφαλείας και στα τέσσερα πόδια της συσκευής πρέπει να βιδωθούν σταθερά πάνω στο περιβλήμα!



Ηλεκτρική σύνδεση

⚠ Προειδοποίηση **Κίνδυνος θανάτου!**

Υπάρχει κίνδυνος ηλεκτροπληξίας, εάν αγγίξετε ηλεκτροφόρα μέρη.

- Μην αγγίζετε ή μην κρατάτε ποτέ το φις με υγρά χέρια.
- Όταν αφαιρείτε το καλώδιο τροφοδοσίας από την πρίζα, τραβάτε πάντοτε το φις και ποτέ το καλώδιο, διαφορετικά το καλώδιο θα μπορούσε να υποστεί ζημιά.

Προσέξτε τις ακόλουθες πληροφορίες και βεβαιωθείτε, ότι:

Υποδείξεις

- Η τάση του ρεύματος και η τάση που αναφέρεται στη συσκευή (πινακίδα τύπου) είναι η ίδια.
Η συνδεδεμένη ισχύς και η απαραίτητη ασφάλεια αναφέρονται στην πινακίδα τύπου.
- Η συσκευή είναι συνδεδεμένη σε εναλλασσόμενο ρεύμα μόνο μέσω μιας σωστά εγκατεστημένης γειωμένης πρίζας (σούκο).
- Το φις ταιριάζει στην πρίζα.
- Το σύστημα γείωσης είναι σωστά εγκατεστημένο.

el Τοποθέτηση και σύνδεση

- Το καλώδιο τροφοδοσίας επιτρέπεται να αντικατασταθεί μόνο από έναν ειδικευμένο ηλεκτρολόγο (εάν αυτό είναι απαραίτητο). Ανταλλακτικά καλώδια τροφοδοσίας είναι διαθέσιμα από το σέρβις πελατών.
- Δε χρησιμοποιούνται πολύπριζα/πολλαπλοί σύνδεσμοι ή καλώδια επέκτασης (μπαλαντέζες).
- Εάν χρησιμοποιείται ένας μικροαυτόματος διακόπτης προστασίας, χρησιμοποιείτε μόνο έναν τύπο που εμφανίζει αυτό το σύμβολο: . Μόνο αυτό το σύμβολο εγγυάται τη συμμόρφωση με τους εκάστοτε ισχύοντες κανονισμούς.
- Το φινιρίσμα είναι πάντοτε προσιτό.
- Το καλώδιο τροφοδοσίας δε λυγίζεται, συνθλίβεται, τροποποιείται, κόβεται ή έρχεται σε επαφή με πηγές θερμότητας.



Πριν το πλύσιμο για πρώτη φορά

Η συσκευή ελέγχθηκε διεξοδικά προτού εγκαταλείψει το εργοστάσιο. Για να απομακρύνετε οποιοδήποτε νερό που μπορεί να περίσσεψε από τη δοκιμή, εκτελέστε τον πρώτο κύκλο πλύσης **χωρίς ρούχα**.

Υποδείξεις

- Η συσκευή **πρέπει να είναι σωστά εγκατεστημένη και συνδεδεμένη**.
- Μη χρησιμοποιείτε ποτέ μια χαλασμένη συσκευή. Ενημερώστε το σέρβις πελατών.

Εργασίες προετοιμασίας:

1. Ελέγξτε τη συσκευή.
2. Πληρώστε το διανομέα  και .
3. Συνδέστε το φινιρίσμα στην πρίζα.
4. Ανοίξτε τη βρύση του νερού.

Εκτελέστε το πρόγραμμα χωρίς ρούχα.

1. Ενεργοποιήστε τη συσκευή.
2. Κλείστε την πόρτα πλήρωσης (μη βάλτε ρούχα).
3. Ρυθμίστε το πρόγραμμα  **Drum Clean (Καθαρισμός κάδου) 90 °C**.

4. Ανοίξτε τη θήκη απορρυπαντικού.
5. Χύστε περίπου 1 λίτρο νερό στο θάλαμο στην αριστερή πλευρά.
6. Χύστε στάνταρ απορρυπαντικό στο θάλαμο στην αριστερή πλευρά .
Υπόδειξη: Για την αποφυγή δημιουργίας αφρού, χρησιμοποιήστε μόνο τη μισή ποσότητα απορρυπαντικού που συνιστάται από τον κατασκευαστή του απορρυπαντικού. Μη χρησιμοποιείτε απορρυπαντικά που είναι για μάλλινα ή ευαίσθητα ρούχα.
7. Κλείστε τη θήκη απορρυπαντικού.
8. Ξεκινήστε το πρόγραμμα.
9. Απενεργοποιήστε τη συσκευή στο τέλος του προγράμματος.

Η συσκευή σας είναι τώρα έτοιμη προς χρήση.

Μεταφορά

π.χ. σε περίπτωση μετακόμισης

Εργασίες προετοιμασίας:

1. Κλείστε τη βρύση του νερού.
2. Μειώστε την πίεση του νερού στον εύκαμπτο σωλήνα παροχής
→ *Σελίδα 30*
3. Αντλήστε το υπόλοιπο νερό
→ *Σελίδα 29*
4. Αποσυνδέστε τη συσκευή από το δίκτυο του ρεύματος.
5. Αποσυναρμολογήστε τους εύκαμπτους σωλήνες.
6. Αδειάστε τα δοχεία δοσομέτρησης του απορρυπαντικού και του μαλακτικού
→ *Σελίδα 27*

Τοποθέτηση των ασφαλειών μεταφοράς:

1. Αφαιρέστε τα καλύμματα και τοποθετήστε τα σε μια ασφαλή θέση. Χρησιμοποιήστε ένα κατασβίδι, εάν είναι απαραίτητο.

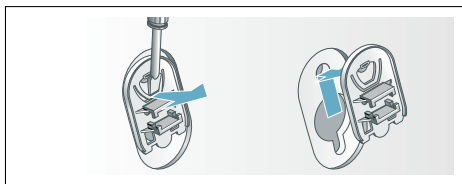

2. Τοποθετήστε και τους τέσσερις δακτύλιους.
Σφίξτε το καλώδιο τροφοδοσίας με ασφάλεια στα στηρίγματα. Τοποθετήστε και σφίξτε τις βίδες.

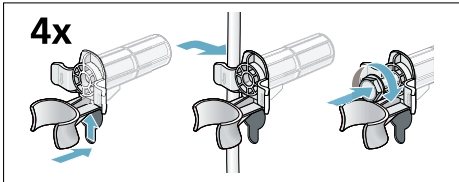

Πριν θέσετε ξανά σε λειτουργία τη συσκευή:

Υποδείξεις

- Τα στηρίγματα μεταφοράς **πρέπει** να έχουν αφαιρεθεί.
- Χύστε περίπου 1 λίτρο νερό στο θάλαμο στην αριστερή πλευρά, επιλέξτε το πρόγραμμα **Στύψιμο** και ξεκινήστε.
Αυτό θα αποτρέψει να χυθεί κατά την επόμενη πλήση το απορρυπαντικό απευθείας στην αποχέτευση.

Aqua
Stop

Εγγύηση Aqua-Stop

Εγγύηση Aqua-Stop

Μόνο για συσκευές με Aqua-Stop

Πρόσθετα στις αξιώσεις παροχής εγγύησης έναντι του πωλητή που απορρέουν από το συμβόλαιο αγοράς και πρόσθετα στη δική μας εγγύηση για τη συσκευή σας παρέχουμε αποζημίωση υπό τους ακόλουθους όρους:

1. Σε περίπτωση που από σφάλμα στο σύστημά μας Aqua-Stop προκληθεί ζημιά από νερό, τότε αποκαθιστούμε τις ζημιές ιδιωτών καταναλωτών.
2. Αυτή η εγγύηση ανάληψης ευθύνης ισχύει για τη διάρκεια ζωής της συσκευής.
3. Προϋπόθεση για την αξίωση παροχής εγγύησης είναι, ότι η συσκευή με Aqua-Stop έχει τοποθετηθεί και συνδεθεί σύμφωνα με τις οδηγίες μας. Αυτό συμπεριλαμβάνει επίσης τη σωστά συναρμολογημένη επιμήκυνση Aqua-Stop (γνήσιο εξάρτημα). Η παροχή εγγύησης από μέρος μας δεν ισχύει για χαλασμένους αγωγούς παροχής ή ελαττωματικές μπαταρίες μέχρι τη σύνδεση του Aqua-Stop στη βάνα του νερού.
4. Οι συσκευές με Aqua-Stop, δε χρειάζεται να επιβλέπονται κατά τη διάρκεια της λειτουργίας ή να ασφαλιζονται μετά, κλείνοντας τη βάνα του νερού. Η βάνα του νερού χρειάζεται να κλείνει μόνο σε περίπτωση μακροχρόνιας απουσίας από το σπίτι, π.χ. σε περίπτωση διακοπών πολλών εβδομάδων.

Εντολή επισκευής και συμβουλές σε περίπτωση βλάβης

GR 18 182 (Αστική χρέωση)

Τα στοιχεία επικοινωνίας όλων των χωρών θα τα βρείτε στον επισυναπτόμενο πίνακα υπηρεσιών τεχνικής εξυπηρέτησης πελατών.

BSH Hausgeräte GmbH
Carl-Wery-Straße 34
81739 München
GERMANY
siemens-home.bsh-group.com

Κατασκευάζεται από την BSH Hausgeräte GmbH με άδεια εμπορικού σήματος της Siemens AG



9001133000 (9802)