

ru	Инструкции по подключению газа и перенастройке на другой вид газа (только для сервисной службы)	2
kk	Газды қосу және газды түрлендіру нұсқаулығы (тек клиенттерге қызмет көрсету үшін)	11
en	Instructions for connecting gas and gas conversion (for After-Sales Service only)	20

Меры предосторожности	2	Снятие панели управления	5
Выбор стороны подключения газа (* опция)	2	Замена регулировочных винтов	6
Подключение газа	3	Установка панели управления	7
Допустимые типы подключений	3	Замена горелки духового шкафа (опция)	7
Подключение природного газа (NG)	3	Проверка герметичности и функционирования	8
Подключение сжиженного газа (LPG)	3	Проверка подключения газа	8
Перенастройка на другой вид газа	4	Проверка сопел горелок	8
Перенастройка на другой вид газа	4	Проверка регулировочных винтов	8
Детали для перенастройки газа	4	Проверка сопел горелки духового шкафа (опция)	8
Замена форсунок горелок	5	Проверка сопел горелок гриля (опция)	8
Настройка или замена регулировочных винтов горелки, а также регулировка малого пламени	5	Правильное образование пламени	8
Перенастройка прибора с природного газа на сжиженный газ ...	5	Газовая горелка	8
Перенастройка прибора со сжиженного на природный газ	5	Духовой шкаф	8
		Технические характеристики – газ	9

Меры предосторожности

Перенастройка прибора на другой вид газа может быть осуществлена только специалистом в соответствии с указаниями данного руководства.

Неправильное подключение и настройка могут привести к значительным повреждениям прибора. Производитель прибора не несёт ответственности за повреждения подобного рода.

Обращайте, пожалуйста, внимание на символы, указанные на типовой табличке. Если символ, обозначающий Вашу страну, отсутствует, придерживайтесь при выполнении настроек директив, действующих в Вашей стране.

Перед установкой прибора осведомитесь о виде и давлении газа местной газовой сети. Перед запуском прибора убедитесь в том, что все настройки были выполнены верно.

Соблюдайте региональные и международные положения и требования.

Вся информация о параметрах подключения находится на типовой табличке на задней стороне прибора.

Внесите данные в следующую таблицу:

номер изделия (номер E);
заводской номер (FD),
Внесите данные об установках для вида газа/давления газа завода-изготовителя, а также об установках для вида газа/давления газа, действительных после перенастройки газа, в следующую ниже таблицу.

Номер E	Номер FD
Сервисная служба ☎	
Вид газа/давление газа	
Данные на типовой табличке	
Вид газа/давление газа	
Данные после перенастройки газа	

Предпринятые изменения настроек прибора, а также вид подключения имеют важное значение для безопасности эксплуатации.

⚠ Опасность утечки газа!

- При работах, связанных с подсоединением газа, постоянно проверяйте герметичность соединений. Производитель не несёт

ответственности за утечки газа в местах соединений, над которыми производились какие-либо действия.

- Не передвигайте прибор, удерживая газоподводящую трубу (коллектор), так как в этом случае их можно повредить.
- После установки прибор должен оставаться строго неподвижным. Если после установки прибор передвигается, необходимо проверить герметичность соединения.

Перед выполнением любых работ перекройте подачу газа и электроэнергии.

Запрещается устанавливать данный прибор на лодках и в автомобилях.

Выбор стороны подключения газа (* опция)

Подключение прибора к газу может быть выполнено с левой или правой стороны. При необходимости сторона подключения может быть изменена.

Закройте основную подачу газа.

При изменении стороны подключения патрубков подключения на неиспользуемой стороне должен быть закрыт заглушкой.

Для этого:

1. Вложите новый уплотнитель в заглушку. Следите за правильным положением уплотнителя.
2. Удерживайте патрубок подключения газа на приборе **ключом на 22** и установите заглушку ключом на 24 на соединительный элемент.

После изменения стороны подключения выполните проверку на герметичность. Для этого см. главу «Проверка герметичности».

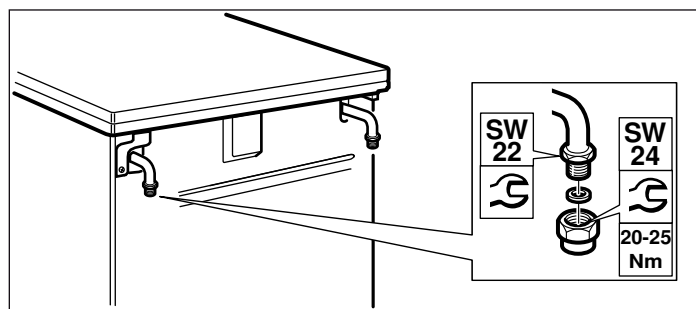

Указание: При подключении прибора используйте динамометрический ключ.

**** Опция:** Действительна только для некоторых моделей.

Подключение газа

Допустимые типы подключений

Данные указания действительны только для установки прибора в странах, указанных на типовой табличке.

Если прибор устанавливается, подключается и используется в стране, не указанной на типовой табличке, следует использовать инструкцию по установке, содержащую информацию об условиях подключения, действительных в соответствующей стране.

Подключение природного газа (NG)

При использовании природного газа (NG) подключение осуществляется с помощью газовой трубы или безопасного газового шланга с резьбовыми соединениями на обоих концах.

Подключение в соответствии с EN ISO 228 G $\frac{1}{2}$ (TS EN ISO 228 G $\frac{1}{2}$)

1. Вложите новый уплотнитель в соединительный штуцер. Следите за правильным положением уплотнителя.
2. Удерживайте патрубок подключения газа на приборе **ключом на 22** и вставьте соединительный штуцер ключом на 24 в соединительный элемент.

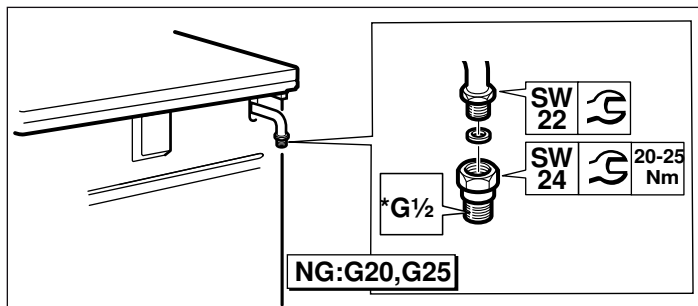

3. Вложите новый уплотнитель в газовую трубу или безопасный газовый шланг. Следите за правильным положением уплотнителя.
4. Удерживайте соединительный штуцер **ключом на 24** и установите и зафиксируйте соединительный резьбовой элемент газовой трубы или безопасного газового шланга на соединительном штуцере ключом на 24.

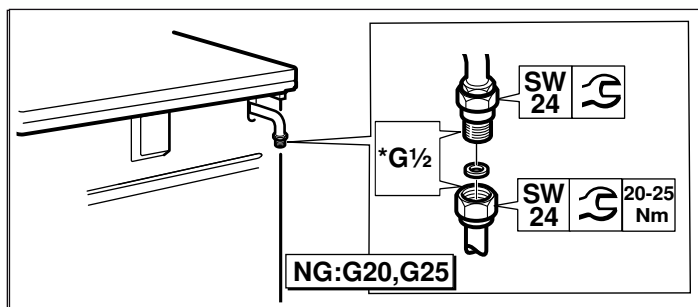

5. Для выполнения проверки на герметичность см. главу «Проверка герметичности». Откройте газовый кран.

⚠ Опасность утечки газа!

При подключении газовой трубы или безопасного газового шланга ни в коем случае не фиксируйте патрубок подключения газа на приборе ключом на 22. Это может повредить соединительный штуцер.

Указания

- *G $\frac{1}{2}$: EN ISO 228 G $\frac{1}{2}$ (TS EN ISO 228 G $\frac{1}{2}$)
- Для подключения прибора используйте динамометрический ключ.

Подключение в соответствии с EN 10226 R $\frac{1}{2}$ (TS 61-210 EN 10226 R $\frac{1}{2}$)

1. Вложите новый уплотнитель в соединительный штуцер. Следите за правильным положением уплотнителя.
2. Удерживайте патрубок подключения газа на приборе **ключом на 22** и вставьте соединительный штуцер ключом на 24 в соединительный элемент.

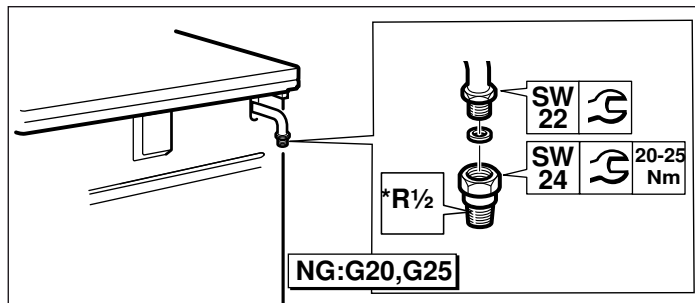

3. Удерживайте соединительный штуцер **ключом на 24** и установите и зафиксируйте соединительный резьбовой элемент газовой трубы или безопасного газового шланга на соединительном штуцере ключом на 24.

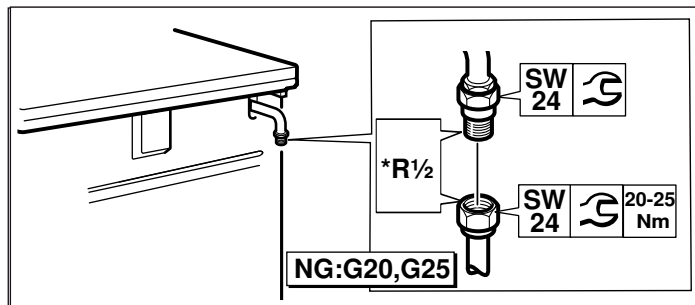

4. Для выполнения проверки на герметичность см. главу «Проверка герметичности». Откройте газовый кран.

⚠ Опасность утечки газа!

При подключении газовой трубы или безопасного газового шланга ни в коем случае не фиксируйте патрубок подключения газа на приборе ключом на 22. Это может повредить соединительный штуцер.

Указания

- *R $\frac{1}{2}$: EN 10226 R $\frac{1}{2}$ (TS 61-210 EN 10226 R $\frac{1}{2}$)
- Для подключения прибора используйте динамометрический ключ.

Подключение сжиженного газа (LPG)

Внимание!

Соблюдайте требования, действующие в вашей стране.

При использовании сжиженного газа (LPG) его подключение осуществляется с помощью газового шланга или стационарного соединения.

Важно учитывать при использовании газового шланга:

- Используйте специальный безопасный газовый шланг или пластмассовый шланг (диаметром 8 или 10 мм).
- Шланг должен быть зафиксирован в месте подключения с помощью подходящего элемента крепления (например, хомута).
- Шланг должен быть коротким и абсолютно герметичным. Длина шланга не должна превышать макс. 1,5 м. Соблюдайте действующие требования.

■ Заменяйте газовый шланг не реже одного раза в год.

1. Вложите новый уплотнитель в соединительный штуцер. Следите за правильным положением уплотнителя.

2. Удерживайте патрубок подключения газа на приборе **ключом на 22** и вставьте соединительный штуцер ключом на 24 в соединительный элемент.

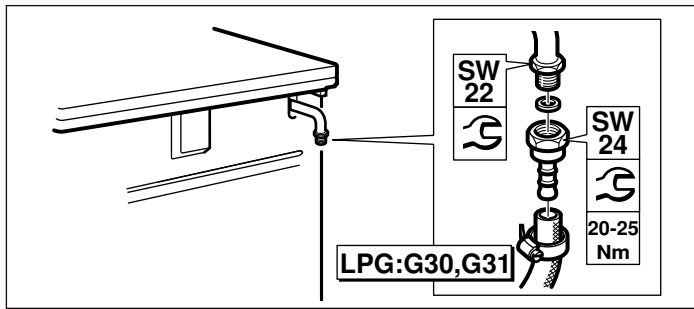

3. Установите безопасный газовый шланг и плотно затяните путём вворачивания резьбового соединения или с помощью зажимной скобы.

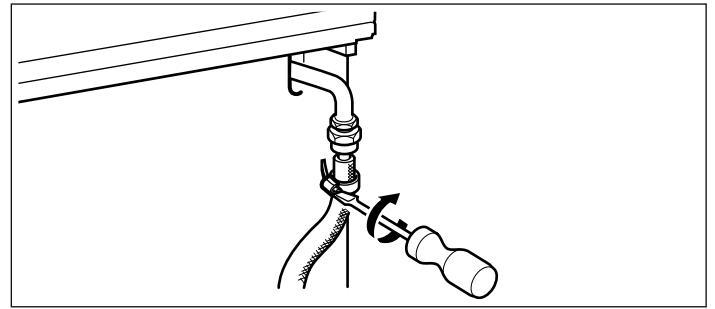

4. Для выполнения проверки на герметичность см. главу «Проверка герметичности». Откройте газовый кран.

Указание: При подключении прибора используйте динамометрический ключ.

Перенастройка на другой вид газа

Перенастройка на другой вид газа

- Газовый штуцер следует заменить.
- Сопла горелок следует заменить.
- В зависимости от установок газа, выполненных на заводе-изготовителе, регулировочные винты кранов горелок следует заменить или ввернуть до упора.
- Если имеются сопла духового шкафа и гриля, их также следует заменить.

Числа на соплах указывают их диаметр. Более подробную информацию о подходящих для прибора видах газа и соответствующих соплах газовых горелок Вы найдёте в разделе «Технические характеристики — Газ».

После перенастройки на другой вид газа

- После перенастройки на другой вид газа следует выполнить проверку герметичности. Для этого см. раздел «Проверка герметичности».
- После перенастройки на другой вид газа следует проверить правильность образования пламени. Для этого см. раздел «Правильное образование пламени».
- Впишите новый вид газа и новое давление газа в таблицу. Для этого см. раздел «Меры предосторожности».

Внимание!

После перенастройки на другой вид газа следует наклеить наклейку с данными о виде газа и звёздочкой на предусмотренное место на типовой табличке с надписью **СОБЛЮДАТЬ ОБЯЗАТЕЛЬНО**.

Детали для перенастройки газа

Список деталей, необходимых для перенастройки газа согласно данной инструкции, представлен ниже.

Верные значения диаметров сопел Вы можете найти в таблице, данной в разделе «Технические характеристики — Газ».

Используйте только новые уплотнения.

Используемые газовые штуцеры могут различаться в зависимости от вида газа и действующих в стране требований.

(*) При выполнении подключения газа следует использовать следующие детали.

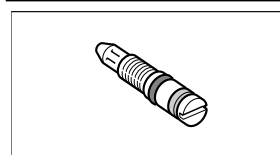

Регулировочный винт

	Сопло горелки
	(*) Уплотнитель
	(*) Соединительный штуцер для природного газа (NG: G20, G25) TS 61-210 EN 10226 R $\frac{1}{2}$ EN 10226 R $\frac{1}{2}$
	(*) Соединительный штуцер для природного газа (NG: G20, G25) TS EN ISO 228 G $\frac{1}{2}$ EN ISO 228 G $\frac{1}{2}$
	(*) Соединительный штуцер для сжиженного газа (LPG: G30, G31)
	Газовый штуцер
	Заглушка (изолирующая деталь)

Замена форсунок горелок

1. Поверните все поворотные переключатели на панели управления в положение «ВЫКЛ».
2. Закройте газовый кран.
3. Снимите решётки для посуды и детали горелок.
4. Снимите форсунки горелок (с помощью торцового ключа на 7 мм).

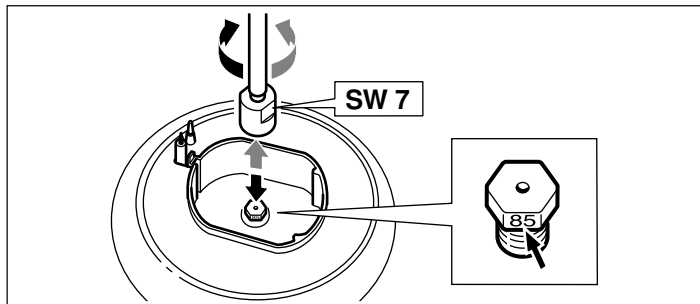

5. Если ваш прибор оснащён горелкой Wok с боковым доступом, снимите форсунку горелки как показано ниже (с помощью шестигранного ключа с раствором на 7 мм)

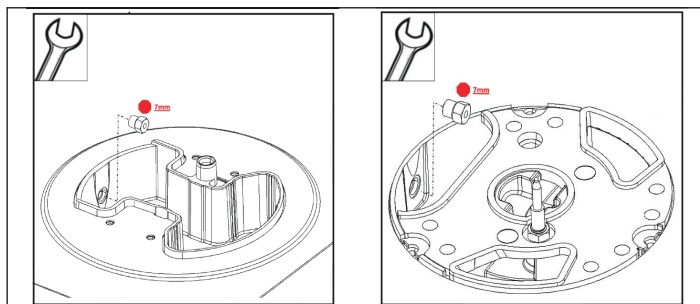
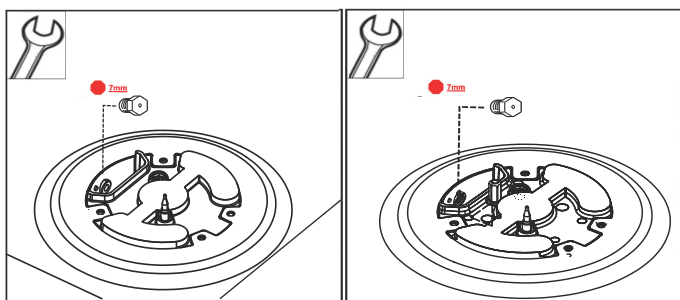

6. Определите форсунки горелок по таблице. Для этого см. главу «Технические характеристики – газ».

Вставьте новые форсунки в соответствующие горелки.

После замены проверьте герметичность. См. главу «Проверка герметичности» .

Настройка или замена регулировочных винтов горелки, а также регулировка малого пламени

Регулировочные винты определяют минимальную высоту пламени горелки.

Подготовка

Закройте подачу газа.

⚠ Опасность удара током!

Прервите подачу тока к прибору.

1. Установите все регуляторы мощности на панели управления в положение «ВЫКЛ».
2. И снимите по одной, сохраняя их в этом положении.

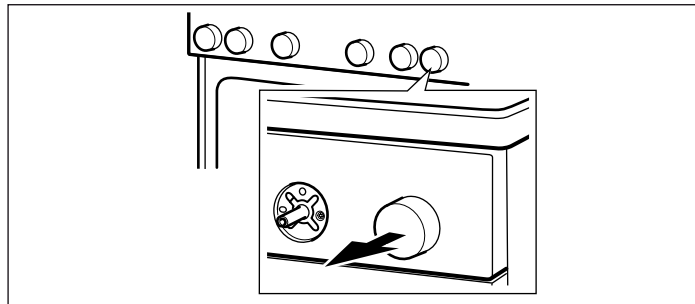

Перенастройка прибора с природного газа на сжиженный газ

Для прибора с настройкой при поставке (заводской установкой) на природный газ (NG: G20, G25), впервые перенастраиваемого на сжиженный (LPG: G30, G31):

Для моделей с системой защиты от утечки газа:

Для получения доступа к байпасным жиклёрам следует снять панель управления. См. главу «Демонтаж панели управления».

Байпасные жиклёры необходимо затянуть до упора.

После этого выполните действия, описанные в главе «Монтаж панели управления».

Для моделей с газовым духовым шкафом (опция):

Для получения доступа к байпасному жиклёру под краном горелки следует снять панель управления. См. главу «Демонтаж панели управления».

Байпасный жиклёр горелки духового шкафа необходимо затянуть до упора.

После этого выполните действия, описанные в главе «Монтаж панели управления».

Перенастройка прибора со сжиженного на природный газ

При необходимости перенастройки прибора со сжиженного газа (LPG: G30, G31) на природный (NG: G20, G25) или в случае, если данная перенастройка уже была осуществлена и требуется обратная перенастройка:

необходимо заменить все регулировочные винты прибора. Для этого сверьтесь с указаниями, данными в разделе «Снятие панели управления».

Следуйте указаниям, данным в разделе «Замена регулировочных винтов».

Далее следуйте указаниям, данным в разделе «Установка панели управления».

Снятие панели управления

1. Снимите решётки для посуды и детали горелок.

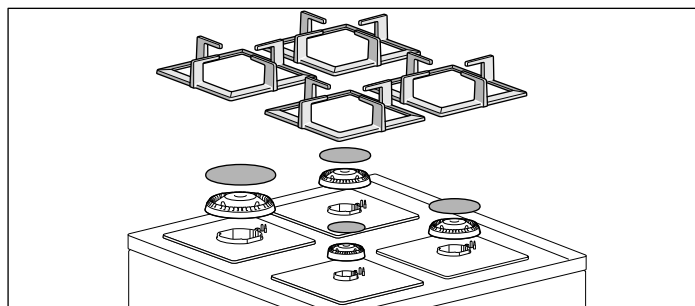

2. Выверните винты крепления горелок на варочной панели.

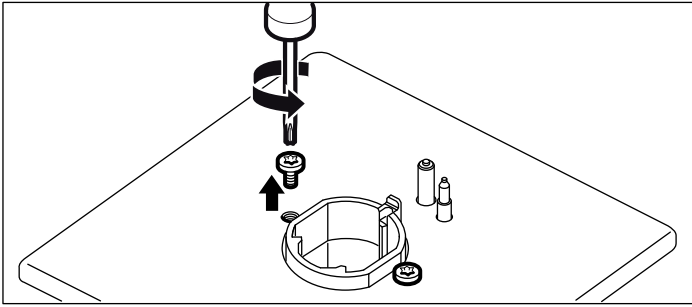

3. Удерживая варочную панель спереди, приподнимите её макс. на 30°. Подоприте варочную панель с помощью предусмотренного для этого приспособления, установленного на крепёжной пластине передней горелки.

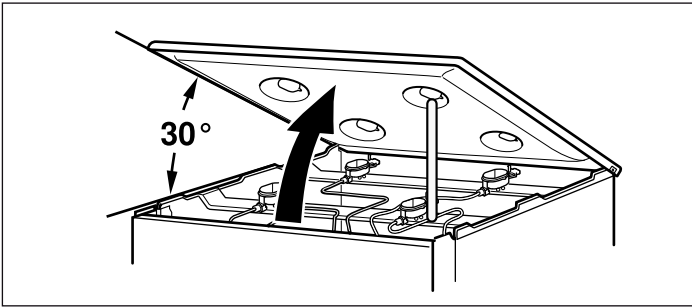

⚠ Внимание!

Нижняя стеклянная поверхность варочной панели не должна соприкасаться с твёрдыми предметами. Нельзя допустить, чтобы шероховатая нижняя поверхность стекла поцарапалась.

4. Снимите пластиковые наклейки с правой и левой стороны профилей спереди (старайтесь не поцарапать при этом поверхность). Выверните находящиеся внизу винты (T20).

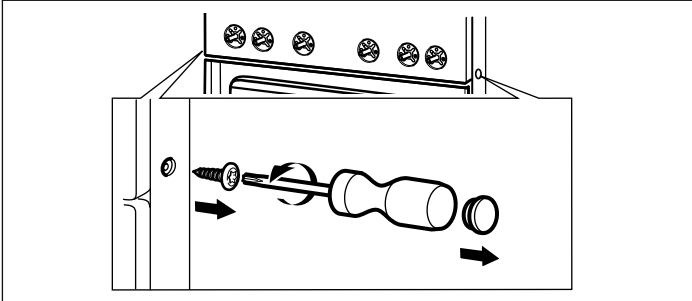

5. Снимите ручки регуляторов (T15) и выверните оба винта (M4) панели управления.

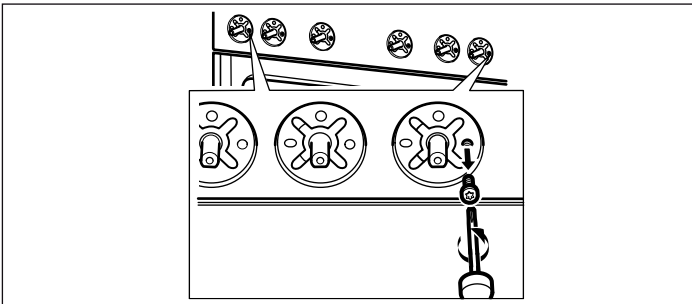

6. Возьмитесь двумя руками за фронтальную панель и осторожно приподнимите её. Освободите фронтальную панель из креплений. После этого осторожно откиньте панель вперёд. Следите за тем, чтобы не повредить кабели и не отсоединить подключения.

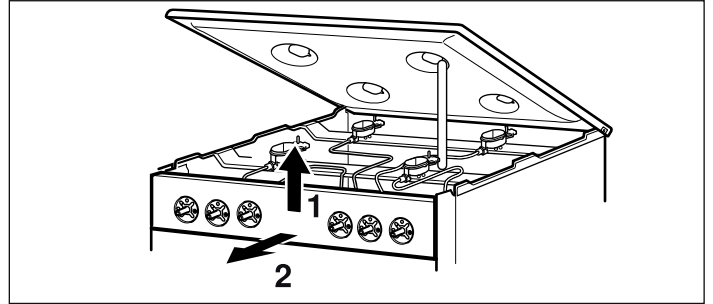

Замена регулировочных винтов

1. Ослабьте регулировочные винты с помощью плоской отвёртки (№ 2), снимите их.

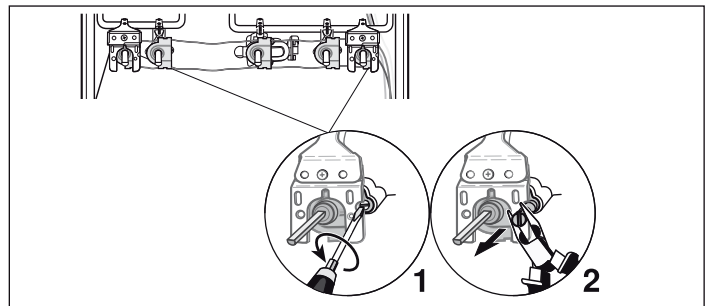
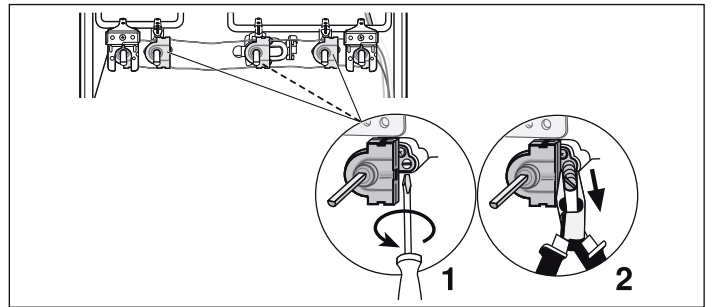

2. Новые регулировочные винты, которые потребуются Вам после перенастройки газа, можно определить при помощи таблицы. Для этого см. раздел «Технические характеристики — Газ».

3. Проверьте уплотнители регулировочных винтов на правильность установки и безупречное функционирование. Запрещается использовать регулировочные винты с дефектными уплотнителями.

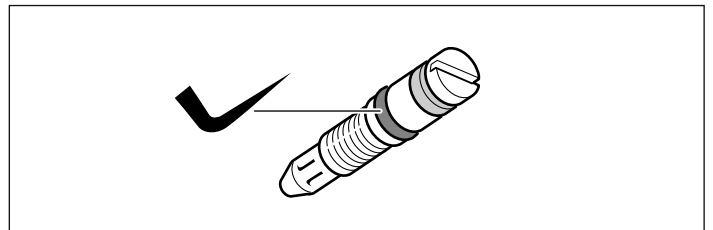

4. Установите и туго затяните новые регулировочные винты. Убедитесь в том, что все регулировочные винты установлены на соответствующих запорных кранах.

5. После этого обязательно выполните проверку герметичности. Для этого см. раздел «Проверка герметичности».

Установка панели управления

Монтаж производится в обратной последовательности.

1. Возьмитесь двумя руками за панель управления и осторожно нажмите, при этом следя за тем, чтобы не повредить кабели и соединения. Осторожно отожмите панель управления вниз так, чтобы она вошла в крепления.
2. Снова вверните два винта (Т15) (М4), вывернутые из фронтальной панели.
3. Туго затяните оба винта (Т20) с левой и с правой стороны варочной панели. Установите на них пластиковые накладки.
4. Осторожно установите варочную панель. Вверните винты крепления горелок на варочной панели.

После регулировки или замены байпасных жиклеров

1. Снова установите корпуса горелок с учётом их размеров. Следите за тем, чтобы свеча поджига точно вошла в отверстие на ребре корпуса. Установите эмалированные крышки горелки (с учетом размера) точно на корпус.
2. Установите решётки для посуды.
3. Осторожно установите ручки переключателей.
4. После этого обязательно проверьте правильность образования пламени горелки. Для этого см. раздел «Правильное горение».
5. Также проверьте правильность функционирования прибора.

Замена горелки духового шкафа (опция)

Подготовка

Установите все регуляторы на панели управления в положение «ВЫКЛ».

Закройте подачу газа.

⚠ Опасность удара током!

Прервите подачу тока к прибору.

Замена сопла горелки духового шкафа

1. Откройте дверцу духового шкафа.
2. Выверните передний крепёжный болт нижней панели.
3. Возьмитесь за нижнюю панель спереди, приподнимите её и вытяните.

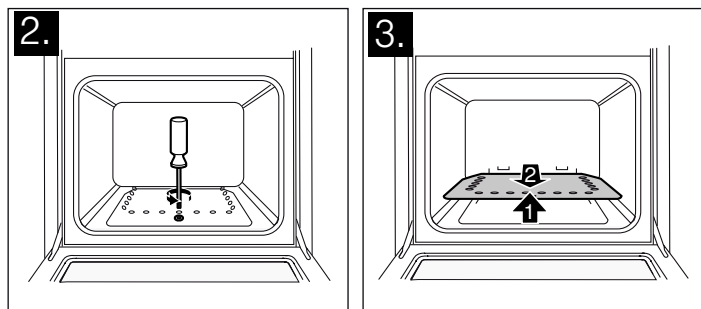

4. Выверните крепёжный болт горелки и осторожно снимите горелку духового шкафа. Сопла горелки станут доступны. Следите за тем, чтобы подключения термоэлемента и свечи поджига не были повреждены.
5. Выверните сопло на входе горелки на задней стороне духового шкафа (с помощью торцового ключа на 7 мм).

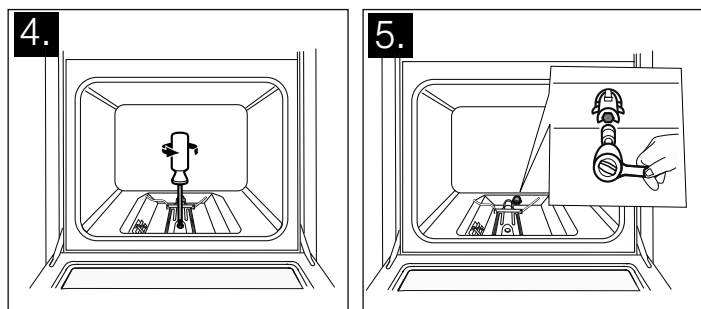

6. Тип нового сопла, который потребуется после перенастройки газа, можно определить при помощи таблицы. Для этого см. раздел «Технические характеристики — Газ».
7. Установите новое сопло и затяните винтом.
8. После этого обязательно выполните проверку герметичности. Для выполнения проверки герметичности сверьтесь с указаниями, данными в разделе «Проверка герметичности».
9. Снова установите горелку духового шкафа, следя при этом за тем, чтобы подключения термоэлемента и свечи поджига не были повреждены. Снова туго затяните крепёжный болт.
10. После этого обязательно проверьте правильность образования пламени горелки. Для этого см. раздел «Правильное образование пламени».
11. Снова установите нижнюю панель.

Замена сопла горелки гриля (опция)

1. Откройте дверцу духового шкафа.
2. Выверните винт, соединяющий крепёжную пластину горелки гриля и горелку гриля, и осторожно снимите горелку. Следите за тем, чтобы подключения термоэлемента и свечи поджига не были повреждены. Сопла горелки станут доступны.
3. Выверните сопло горелки гриля (торцовым ключом на 7 мм).

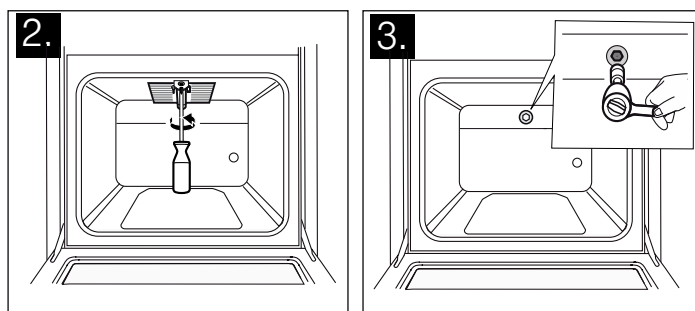

4. Определить тип сопла, подходящего для газа, на который перенастроен прибор, можно по таблице. Для этого см. раздел «Технические характеристики — Газ».
5. Установите новое сопло и затяните винтом.
6. После этого обязательно выполните проверку герметичности. Для выполнения проверки герметичности сверьтесь с указаниями, данными в разделе «Проверка герметичности».
7. Снова установите горелку гриля, следя при этом за тем, чтобы подключения термоэлемента и свечи поджига не были повреждены. Вверните винты.
8. Вложите в горелку новый уплотнитель.
9. После этого обязательно проверьте правильность образования пламени горелки. Для этого см. раздел «Правильное образование пламени».

Проверка герметичности и функционирования

Опасность взрыва!!

Избегайте искр. Не применяйте открытый огонь.
Выполняйте проверку герметичности только с помощью подходящего аэрозоля.

Действия в случае утечки газа

Закройте подачу газа.
Тщательно проветрите помещение, в котором произошла утечка газа.
Ещё раз проверьте места подсоединения газопровода и сопел.
Ещё раз проверьте герметичность.

Проверка герметичности должна выполняться двумя людьми в соответствии со следующими указаниями.

Проверка подключения газа

1. Откройте подачу газа.
2. Нанесите на подключение газа аэрозоль для обнаружения утечки газа.

Если образовались маленькие пузырьки или пена, говорящие об утечке газа, следуйте указаниям, данным в разделе «Действия в случае утечки газа».

Выполните такие же шаги для детали, закрытой с помощью заглушки.

Проверка сопел горелок

1. Откройте подачу газа.
Проверьте герметичность каждого сопла.
2. Осторожно закройте отверстие проверяемой сопла горелки пальцем или подходящим приспособлением.
3. Нанесите на сопло аэрозоль для обнаружения утечки газа.
4. Нажмите переключатель выбора функций и поверните его против часовой стрелки. К соплу будет подан газ.

Если образовались маленькие пузырьки или пена, говорящие об утечке газа, следуйте указаниям, данным в разделе «Действия в случае утечки газа».

Проверка регулировочных винтов

1. Откройте подачу газа.
По очереди проверьте герметичность каждого регулировочного винта.
2. Осторожно закройте отверстие проверяемого сопла горелки пальцем или подходящим приспособлением.
3. Нанесите на сопло проверяемой горелки аэрозоль для обнаружения утечки газа.
4. Нажмите на ручку регулятора и поверните против часовой стрелки. К соплу будет подан газ.

Если образовались маленькие пузырьки или пена, говорящие об утечке газа, следуйте указаниям, данным в разделе «Действия в случае утечки газа».

Проверка сопел горелки духового шкафа (опция)

1. Откройте подачу газа.
2. Осторожно закройте отверстие сопла пальцем или подходящим приспособлением.
3. Нанесите на сопло аэрозоль для обнаружения утечки газа.
4. Нажмите переключатель выбора функций и поверните его против часовой стрелки. К соплу будет подан газ.

Если образовались маленькие пузырьки или пена, говорящие об утечке газа, следуйте указаниям, данным в разделе «Действия в случае утечки газа».

Проверка сопел горелок гриля (опция)

1. Откройте подачу газа.
2. Осторожно закройте отверстие сопла горелки гриля пальцем или подходящим приспособлением.
3. Нанесите на сопло аэрозоль для обнаружения утечки газа.
4. Поверните против часовой стрелки переключатель выбора функций духового шкафа. К соплу будет подан газ.

Если образовались маленькие пузырьки или пена, говорящие об утечке газа, следуйте указаниям, данным в разделе «Действия в случае утечки газа».

Правильное образование пламени

Газовая горелка

После перенастройки на другой вид газа следует проверить образование пламени и повышение температуры для каждой горелки.

В случае возникновения ошибки сравните параметры сопел с параметрами, данными в таблице.

Только для моделей без системы защиты от утечки газа

1. Зажгите горелку варочной панели, как описано в руководстве по эксплуатации.
2. Проверьте правильность образования пламени в положениях «Большое пламя» и «Малое пламя». Пламя должно быть ровным и стабильным.
3. Быстро переведите регулятор горелки из положения «Большое пламя» в положение «Малое пламя». Повторите этот процесс несколько раз. Пламя не должно гаснуть или колыхаться.

Только для моделей с системой защиты от утечки газа

1. Зажгите горелку варочной панели, как описано в руководстве по эксплуатации.
2. Переведите регулятор горелки в положение «Малое пламя». Проверьте, включена ли система защиты от утечки газа,

удерживая регулятор в положении «Малое пламя» в течение 1 минуты.

3. Проверьте правильность образования пламени в положениях «Большое пламя» и «Малое пламя». Пламя должно быть ровным и стабильным.
4. Быстро переведите регулятор горелки из положения «Большое пламя» в положение «Малое пламя». Повторите этот процесс несколько раз. Пламя не должно гаснуть или колыхаться.

Духовой шкаф

Нижняя газовая горелка или горелка гриля (опция)

1. Зажгите нижнюю газовую горелку, как описано в руководстве по эксплуатации.
2. Проверьте образование пламени при открытой дверце духового шкафа:
пламя должно быть равномерным (в течение первых минут пламя может колебаться, однако через несколько минут должно стать постоянным).
3. Чтобы проверить функционирование термоэлемента, дайте прибору поработать несколько минут.
Если необходимо проверить установки, в случае возникновения ошибок замените регулировочный винт горелки.

Технические характеристики – газ

Ниже перечислены различные виды газа с указанием нормативных значений.

Параметры форсунок для вспомогательных горелок

	*G20/G25	G20	G20	G25	G25/G25.1	G30/G31	**G30
Давление газа (мбар)	20/25	20	25	20	25	28–30/37	50
Форсунка (мм)	0,72	0,72	0,68	0,80	0,77	0,50	0,43
Байпасный жиклёр (мм)	0,50	0,50	0,50	0,50	0,50	0,30	0,30
Макс. входная мощность (кВт)	1	1	1	1	1	1	1
Мин. входная мощность (кВт)	≤ 0,55	≤ 0,55	≤ 0,55	≤ 0,55	≤ 0,55	≤ 0,55	≤ 0,55
Расход газа при 15 °С и 1013 мбар м³/ч	0,095/0,111	0,095	0,095	0,111	0,111	–	–
Расход газа при 15 °С и 1013 мбар г/ч	–	–	–	–	–	73	73

* Для Франции и Бельгии

** Для G30 (50 мбар) необходимо приобрести в сервисной службе комплект форсунок, код HEZ298070.

Параметры форсунок для стандартных газовых горелок

	*G20/G25	G20	G20	G25	G25/G25.1	G30/G31	**G30
Давление газа (мбар)	20/25	20	25	20	25	28–30/37	50
Форсунка (мм)	0,97	0,97	0,91	1	0,98	0,67	0,58
Байпасный жиклёр (мм)	0,58	0,58	0,58	0,58	0,58	0,38	0,38
Макс. входная мощность (кВт)	1,75	1,75	1,75	1,75	1,75	1,75	1,75
Мин. входная мощность (кВт)	≤ 0,9	≤ 0,9	≤ 0,9	≤ 0,9	≤ 0,9	≤ 0,9	≤ 0,9
Расход газа при 15 °С и 1013 мбар м³/ч	0,167/0,194	0,167	0,167	0,194	0,194	–	–
Расход газа при 15 °С и 1013 мбар г/ч	–	–	–	–	–	127	127

* Для Франции и Бельгии

** Для G30 (50 мбар) необходимо приобрести в сервисной службе комплект форсунок, код HEZ298070.

Параметры форсунок для горелок Wok (опция)

	*G20/G25	G20	G20	G25	G25/G25.1	G30	**G30	G31
Давление газа (мбар)	20/25	20	25	20	25	28–30	50	37
Форсунка (мм)	1,5	1,5	1,41	1,6	1,51	1	0,92	1,02
Байпасный жиклёр (мм)	0,88	0,88	0,88	0,88	0,88	0,55	0,55	0,55
Макс. входная мощность (кВт)	4	4	4	4	4	4	4	4
Мин. входная мощность (кВт)	≤ 1,7	≤ 1,7	≤ 1,7	≤ 1,7	≤ 1,7	≤ 1,7	≤ 1,7	≤ 1,7
Расход газа при 15 °С и 1013 мбар м³/ч	0,381/0,442	0,381	0,381	0,442	0,442	–	–	–
Расход газа при 15 °С и 1013 мбар г/ч	–	–	–	–	–	291	291	291

* Для Франции и Бельгии

** Для G30 (50 мбар) необходимо приобрести в сервисной службе комплект форсунок, код HEZ298070.

Параметры форсунок для горелок повышенной мощности (опция)

	*G20/G25	G20	G20	G25	G25/G25.1	G30/G31	**G30
Давление газа (мбар)	20/25	20	25	20	25	28–30/37	50
Форсунка (мм)	1,32	1,32	1,21	1,28	1,28	0,87	0,75
Байпасный жиклёр (мм)	0,75	0,75	0,75	0,75	0,75	0,46	0,46
Макс. входная мощность (кВт)	3	3	3	3	3	3	3
Мин. входная мощность (кВт)	≤ 1,3	≤ 1,3	≤ 1,3	≤ 1,3	≤ 1,3	≤ 1,3	≤ 1,3
Расход газа при 15 °С и 1013 мбар м³/ч	0,285/0,332	0,285	0,285	0,332	0,332	–	–
Расход газа при 15 °С и 1013 мбар г/ч	–	–	–	–	–	218	218

* Для Франции и Бельгии

** Для G30 (50 мбар) необходимо приобрести в сервисной службе комплект форсунок, код HEZ298070.

Параметры форсунок для горелок газового гриля газового духового шкафа (опция)

	*G20/G25	G20	G20	G25	G25	G30	**G30	G25.1
Давление газа (мбар)	20/25	20	25	20	25	28–30	50	25
Форсунка (мм)	1,00	1,00	0,98	1,13	1,10	0,70	0,62	1,10
Байпасный жиклёр (мм)	–	–	–	–	–	–	–	–
Макс. входная мощность (кВт)	2,1	2,1	2,1	2,1	2,1	2,1	2,1	2,1
Мин. входная мощность (кВт)	–	–	–	–	–	–	–	–
Расход газа при 15 °С и 1013 мбар м ³ /ч	0,2/0,233	0,2	0,2	0,233	0,233	–	–	0,233
Расход газа при 15 °С и 1013 мбар г/ч	–	–	–	–	–	153	153	–

* Для Франции и Бельгии

** Для G30 (50 мбар) необходимо приобрести в сервисной службе комплект форсунок, код HEZ298070.

Параметры форсунок для нижних горелок газового духового шкафа с термостатом (опция)

	*G20/G25	G20	G20	G25	G25	G30	**G30	G25.1
Давление газа (мбар)	20/25	20	25	20	25	28–30	50	25
Форсунка (мм)	1,16	1,16	1,10	1,34	1,21	0,85	0,75	1,21
Байпасный жиклёр (мм)	0,76	0,76	0,67	0,80	0,70	0,48	0,45	0,70
Макс. входная мощность (кВт)	3	3	3	3	3	3	3	3
Мин. входная мощность (кВт)	–	–	–	–	–	–	–	–
Расход газа при 15 °С и 1013 мбар м ³ /ч	0,285/0,332	0,285	0,285	0,332	0,332	–	–	0,332
Расход газа при 15 °С и 1013 мбар г/ч	–	–	–	–	–	218	218	–

* Для Франции и Бельгии

** Для G30 (50 мбар) необходимо приобрести в сервисной службе комплект форсунок, код HEZ298070.

Қауіпсіздік шаралары	11	Басқару тақтасын алып қойыңыз	14
Газ қосу жағын таңдаңыз (* таңдаулы).....	11	Реттеу винттерін ауыстыру.....	15
Құрылғыны орнату.....	12	Басқару тақтасы бекіту	16
Қосылымдардың рұқсатты түрлері.....	12	Духовка жанарғысын ауыстыру (опция)	16
Табиғи газды қосы (NG).....	12	Ауа кірмейтіндікті және қызмет етуді тексеру.....	17
Сұйық газ - қоспасы (LPG)	12	Газды қосуды тексеру.....	17
Басқа газ түріне қайта реттеу.....	13	Жанарғылардың соплоларын тексеру.....	17
Басқа газ түріне қайта реттеу	13	Реттеу винттерін тексеру.....	17
Газды қайта реттеудің функционалдық бөлшектері	13	Духовка жанарғысының соплосын тексеру (опция)	17
Жанарғы форсуноктарын алмастыру.....	14	Гриль жанарғыларының соплоларын тексеру (опция)	17
Жанарғының реттеу винттерін реттеу немесе ауыстыру және шағын жалынды реттеу	14	Жалынның дұрыс құрылуын тексеру	17
Сұйық газдан табиғи газға өту.....	14	Жанарғы.....	17
Құрылғыны сұйытылған газдан табиғи газға қайта реттеу.....	14	Духовка	17
		Техникалық деректер - газ	18

Қауіпсіздік шаралары

Басқа газ түріне қайта реттеуді тек осы нұсқаулықтағы нұсқауларға сай маман орындауы керек.

Дұрыс емес орнату және дұрыс емес реттеулер құрылғының айтарлықтай зақымдалуына әкелуі мүмкін. Құрылғының өндірушісі осындай зақымдалуларға жауапты емес.

Зауыттық тақтайшада орналасқан таңбаларға назар аударыңыз. Егер сіздің ел үшін таңба жоқ болса, реттеулерді жасау кезінде сіздің елде қолданылатын ережелерді сақтаңыз.

Құрылғыны орнату алдында жергілікті газ желісінің қысымы және түрі туралы біліңіз. Құрылғыны іске қоспай тұрып барлық реттеулер дұрыс жасалғанын тексеріңіз.

Германияда және Австрияда: Құрылғыға газды қосуды (сондай-ақ, газ баллондарын қызмет көрсету кезінде) тек өкілетті газбен жабдықтау кәсіпорны орындауы керек.

Аймақтық және халықаралық ережелер мен талаптарды сақтаңыз.

Қосу параметрлері туралы барлық деректер құрылғының артқы жағындағы зауыттық тақтайшада орналасқан.

Деректерді келесі кестеге енгізіңіз:

Өнім нөмірі (E-Nr.),
Зауыттық нөмір (FD),
Газ түрі / газ қысымы реттеулері, әрі газ түрін қайта реттеуден кейінгі орнатылуы керек газ түрі/газ қысымы реттеулерін төмендегі кестеде қараңыз.

Е нөмірі.	FD
Сервистік қызмет ☎	
Газ түрі/газ қысымы	
Зауыттық тақтайшадағы деректер	
Газ түрі/газ қысымы	
Газды қайта реттеуден кейінгі деректер	

Құрылғы реттеулеріне енгізілген өзгертулер және қосылу түрі қосылудың қауіпсіздігі үшін маңызды болып табылады.

⚠ Газ шығысы қауіпі!

- Газ қосылған жерде жұмыс істегеннен соң әрдайым бітеулігін тексеріңіз. Өндіруші өңделген газ қосқышында газ шығысы үшін ешқандай кепілдік мойындамайды.
- Құрылғыны газ құбырын (коллектор) ұстап жылжытпаңыз. Газ құбыры зақымдануы мүмкін.
- Құрылғыны орнатудан соң жылжытуға болмайды.

Егер құрылғыны орнатудан соң жылжытсаңыз қосылған жер бітеулігін тексеріңіз.

Кез келген жұмыстарды орындамай тұрып электр энергиясын және қуатты беруді өшіріңіз.

Бұл құрылғыны қайықтарға немесе көлік құралдарына орнатуға болмайды.

Газ қосу жағын таңдаңыз (* таңдаулы)

Құрылғыға газ қосу оң немесе сол жағында орындауға болады. Керек болса, қосу жағын өзгертуге болады.

Бас газ келуін жабыңыз.

Егер газ қосу жағын өзгерту керек болса, газ қосу штуцерлерін пайдаланбаған жағында бұқтырмамен жабу керек.

Ол үшін:

1. Жаңа тығыздауышты бұқтырмаға салыңыз. Тығыздауыштың дұрыс орнатылғанына көз жеткізіңіз.
2. Газ қосу штуцерлерін құрылғыда **22-ші кілтпен ұстаңыз** және бұқтырманы 24-ші кілтпен қосу штуцерлеріне орнатыңыз.

Қосу жағын өзгертуден соң бітеулігін тексеру қажет. Ол үшін "Бітеулігін тексеру" тарауын қараңыз.

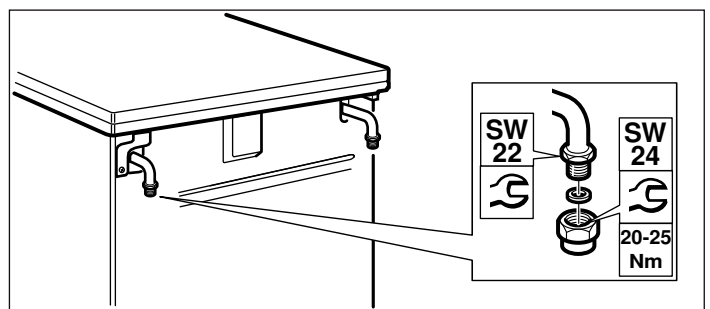

Нұсқау: Құрылғыны қосуда айналдыру моментінің кілтін пайдаланыңыз.

**** Таңдаулы:** Тек бірнеше үлгілер үшін жүреді.

Құрылғыны орнату

Қосылымдардың рұқсатты түрлері

Бұл нұсқаулар тек зауыттық тақтайшада көрсетілген елдерде құрылғыны орнату үшін жарамды.

Егер құрылғы зауыттық тақтайшада көрсетілмеген елде орнатылса, қосылса және пайдаланылса, сәйкес елде қолданылатын қосу жағдайлары туралы ақпаратты қамтитын орнату нұсқаулығын пайдалану керек.

Табиғи газды қосу (NG)

Егер табиғи газ (NG) қолданатын болса, онда газ қосылымын екі жағында газ құбыры арқылы немесе қауіпсіздік газ шлангы арқылы жасау мүмкін.

EN ISO 228 G $\frac{1}{2}$ (TS EN ISO 228 G $\frac{1}{2}$) бойынша қосу

1. Жаңа тығыздауышты қосу аспабына қойыңыз. Тығыздауыштың дұрыс орнатылғанына көз жеткізіңіз.
2. Газ қосу штуцерлерін құрылғыда **22-ші кілтпен ұстаңыз** және қосу аспабын **24-ші кілтпен** қосу штуцерлеріне орнатыңыз.

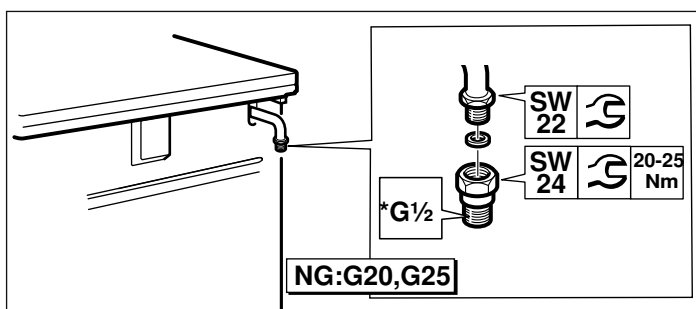

3. Жаңа тығыздауышты газ құбырына немесе қауіпсіздік шлангына салыңыз. Тығыздауыштың дұрыс орнатылғанына көз жеткізіңіз.
4. Қосу аспабын **24-ші кілтпен ұстаңыз** және газ құбырының немесе қауіпсіздік шлангының бұрандалы қоспасын **24-ші кілтпен** қосу аспабына салып тартып қойыңыз.

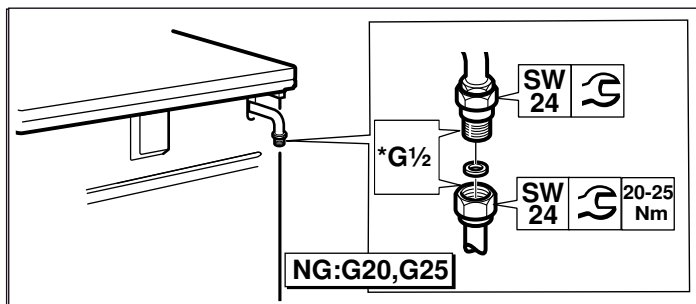

5. Бітеулігін тексеруді орындау үшін "Бітеулігін тексеру" тарауын қараңыз. Газ қосқышы үшін жабу аспабын ашыңыз.

⚠ Газ шығу қауіпі!

Газ құбырын немесе қауіпсіздік шлангын қосуда газ қосу штуцерлерін құрылғыда 22-ші кілтпен тартпаңыз. Қосу аспабын зақымдау мүмкін.

Нұсқаулар

- *G $\frac{1}{2}$: EN ISO 228 G $\frac{1}{2}$ (TS EN ISO 228 G $\frac{1}{2}$)
- Құрылғыны қосу үшін айналдыру моментінің кілтін пайдаланыңыз.

Қосу EN 10226 R $\frac{1}{2}$ (TS 61-210 EN 10226 R) бойынша $\frac{1}{2}$

1. Жаңа тығыздауышты қосу аспабына қойыңыз. Тығыздауыштың дұрыс орнатылғанына көз жеткізіңіз.
2. Газ қосу штуцерлерін құрылғыда **22-ші кілтпен ұстаңыз** және қосу аспабын **24-ші кілтпен** қосу штуцерлеріне орнатыңыз.

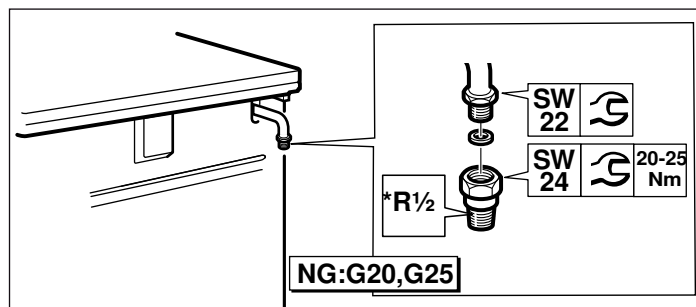

3. Қосу аспабын **24-ші кілтпен ұстаңыз** және газ құбырының немесе қауіпсіздік шлангының бұрандалы қоспасын **24-ші кілтпен** қосу аспабына салып тартып қойыңыз.

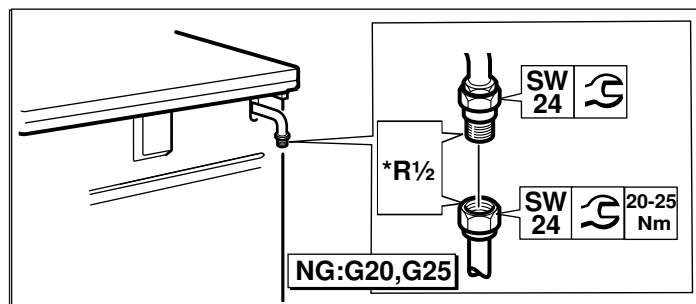

4. Бітеулігін тексеруді орындау үшін "Бітеулігін тексеру" тарауын қараңыз. Газ қосқышы үшін жабу аспабын ашыңыз.

⚠ Газ шығу қауіпі!

Газ құбырын немесе қауіпсіздік шлангын қосуда газ қосу штуцерлерін құрылғыда 22-ші кілтпен тартпаңыз. Қосу аспабын зақымдау мүмкін.

Нұсқаулар

- *R $\frac{1}{2}$: EN 10226 R $\frac{1}{2}$ (TS 61-210 EN 10226 R $\frac{1}{2}$)
- Құрылғыны қосу үшін айналдыру моментінің кілтін пайдаланыңыз.

Сұйық газ - қоспасы (LPG)

Назар аударыңыз!

Мемлекеттік заңдарды ескеріңіз.

Егер сұйық газ (LPG) пайдаланса, онда газды газ шлангы немесе тұрақты біріктіру арқылы қосу керек.

Газ шлангын пайдалануда маңызды:

- Қауіпсіздік шлангын немесе пластик шлангын пайдаланыңыз (диаметрі 8 немесе 10 мм).
- Оны рұқсат етілген қосу құрылғысымен (мысалы шланг қамыты) газ қосқышында бекіту керек.
- Шланг қысқа және толық бітеулі болуы керек. Шланг ұзындығы макс. 1,5 м болуы тиіс. Жарамды мемлекеттік заңдарды ескеріңіз.
- Газ шлангын жыл сайын жаңарту керек.

1. Жаңа тығыздауышты қосу аспабына қойыңыз. Тығыздауыштың дұрыс орнатылғанына көз жеткізіңіз.

2. Газ қосу штуцерлерін құрылғыда 22-ші кілтпен ұстаңыз және қосу аспабын 24-ші кілтпен қосу штуцерлеріне орнатыңыз.

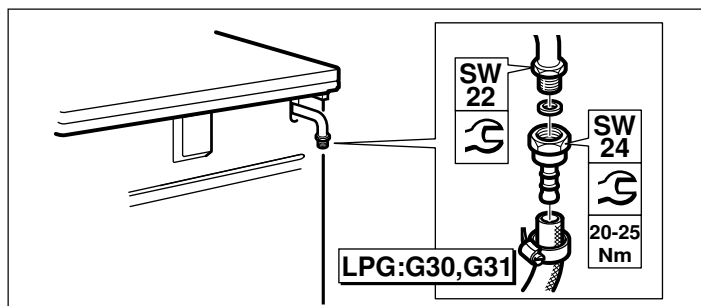

3. Қауіпсіздік газ шлангын салып бұрандалы біріктіріме немесе қамытпен қатты тартып қойыңыз.

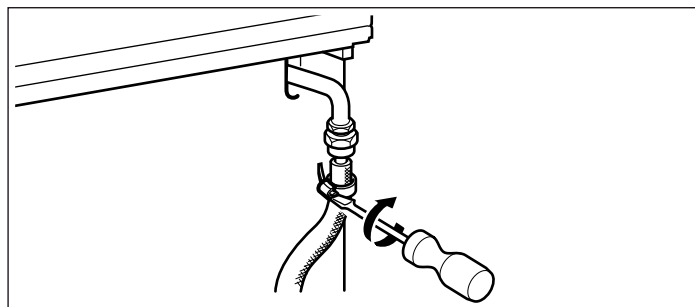

4. Бітеулігін тексеруді орындау үшін "Бітеулігін тексеру" тарауын қараңыз. Газ қосқышы үшін жабу аспабын ашыңыз.

Нұсқау: Құрылғыны қосуда айналдыру моментінің кілтін пайдаланыңыз.

Басқа газ түріне қайта реттеу

Басқа газ түріне қайта реттеу

- Басқа газ түріне қайта реттеуді газбен жабдықтау кәсіпорнының өкілетті маманы орындауы керек.
- Газ штуцерін ауыстыру керек. ☐
- Жанарғылардың соплоларын ауыстыру керек.
- Өндіруші зауытта жасалған реттеулерге байланысты жанарғылардың реттеу винттерін ауыстыру немесе соңына дейін бұрап босату керек.
- Егер духовкаға және грильге арналған соплолар болса, оларды да ауыстыру керек.

Соплолардағы сандар диаметрлерді көрсетеді. Құрылғы үшін жарайтын газ түрлері және оған жарайды соплолар туралы егжей-тегжейлі апараты «Техникалық сипаттамалар - газ» тарауында табуға болады.

Қайта реттеуден кейін

- Басқа газ түріне қайта реттеуден кейін ауа кірмейтіндікті тексеру керек. «Ауа кірмейтіндікті тексеру» тарауын қараңыз.
- Басқа газ түріне қайта реттеуден кейін жалынның құрылуының дұрыстығын тексеру керек. «Жалынның дұрыс құрылуын тексеру» тарауын қараңыз.
- Жаңа орнатылған газ түрін және жаңа қысымды кестеге жазыңыз. «Қауіпсіздік шаралары» тарауын қараңыз.

Назар аударыңыз!

Басқа газ түріне қайта реттеуден кейін газ түрі туралы деректер және жұлдызша бар жапсырманы зауыттық тақтайшадағы **МІНДЕТТІ ТҮРДЕ ОРЫНДАУ** жазбасы бар арналған орнына жапсыру керек.

Газды қайта реттеудің функционалдық бөлшектері

Осы нұсқаулыққа сай газды қайта реттеу үшін қажет функционалдық бөлшектер төменде көрсетілген.

Соплолардың диаметрлерінің дұрыс мәндерін «Техникалық сипаттамалар - газ» тарауындағы кестеден табуға болады.

Әрқашан жаңа тығыздағыштарды пайдаланыңыз.

Пайдаланылатын газ штуцерлері газ түріне және өлдегі қолданыстағы талаптарға сай өзгеше болуы мүмкін.

(*) Газды қосуды орындау кезінде келесі бөлшектерді пайдалану керек.

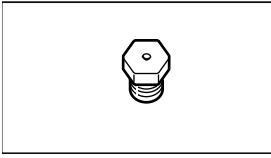
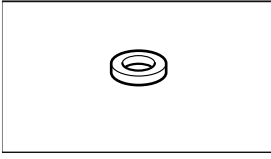
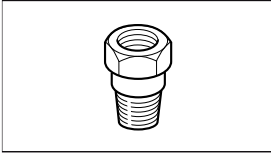
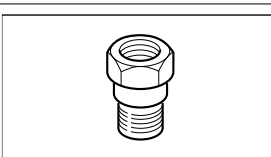
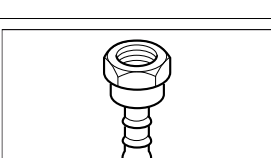
	Реттеу винті
	Жанарғы соплосы
	(*) Тығыздағыш
	(*) Табиғи газға арналған қосу штуцері (NG: G20, G25) TS 61-210 EN 10226 R $\frac{1}{2}$ EN 10226 R $\frac{1}{2}$
	(*) Табиғи газға арналған қосу штуцері (NG: G20, G25) TS EN ISO 228 G $\frac{1}{2}$ EN ISO 228 G $\frac{1}{2}$
	(*) Сұйытылған газға арналған қосу штуцері (LPG: G30, G31) Германия және Австрия үшін емес
	Газ штуцері



Тығын (оқшаулайтын бөлшек)

Жанарғы форсункаларын алмастыру

1. Барлық түймелерді басқару панелінде өшіріңіз.
2. Газ қосқышы үшін жабу аспабын жабыңыз.
3. Шілдер мен жанарғы бөлшектерін шешу.
4. Жанарғы форсункаларын шешу (дөңбек кілт 7).

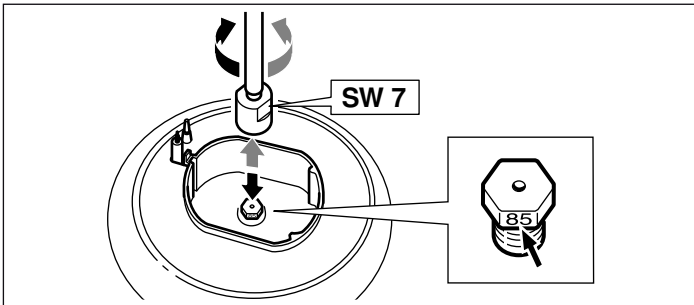

5. Егер құрылғыңызда жан қолжетімділікті вок жанарғысы болса, жанарғы форсункасын төменде көрсетілгендей шешіңіз, (айыр тәрізді кілт 7)

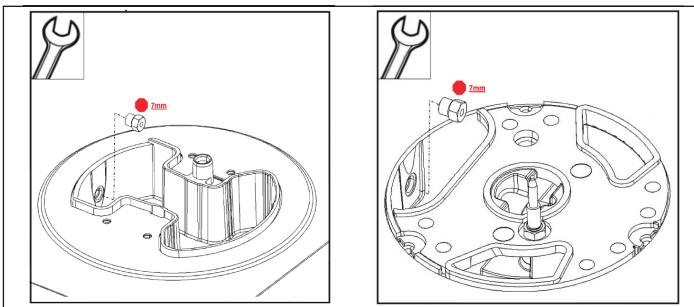
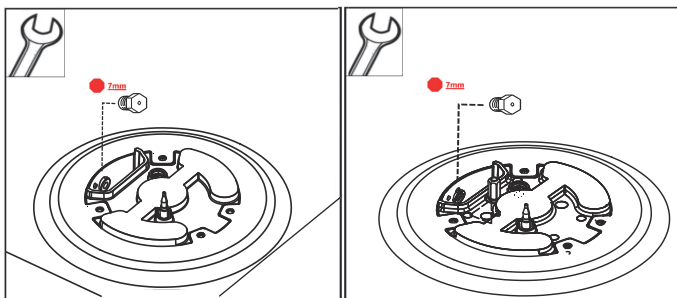

6. Жанарғы форсункаларын кестеден қарап алыңыз. Ол үшін "Техникалық деректер – газ" тарауын қараңыз. Жаңа форсунканы жанарғыға орнатыңыз.

Алмастырудан соң бітеулігін тексеріңіз. "Бітеулігін тексеру" тарауын қараңыз.

Жанарғының реттеу винттерін реттеу немесе ауыстыру және шағын жалынды реттеу

Реттеу винттері жанарғының шағын жалынының биіктігін анықтайды.

Дайындау

Газ беруді жабыңыз.

⚠ Ток соғу қаупі бар!

Құрылғыға ток беруді тоқтатыңыз.

1. Бүкіл сөндіргіштерді өшірулі күйіне орнатыңыз.
2. Сөндіргіштердің тұтқаларын бір біреуден алып, басқару тақтасындағыдай күйде қойыңыз.

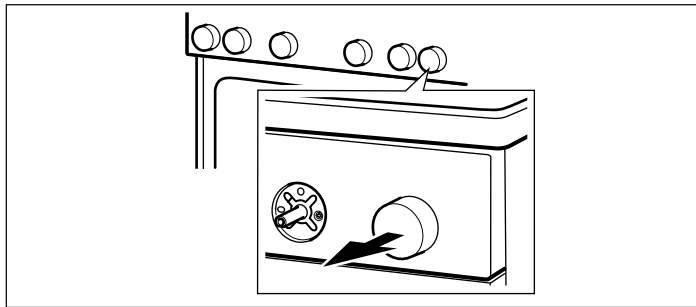

Сұйық газдан табиғи газға өту

Егер аспап жеткізілуде (зауыттық параметр) табиғи газға (NG: G20, G25) реттелген болып алғашқы рет сұйылған газға (LPG: G30, G31) ауысатын болса:

От алу қорғаушы бар үлгілер үшін:

Байпас форсункаларына жету үшін реттеу панелін шешу керек. "Реттеу панелін шешу" тарауын қараңыз.

Байпас форсункаларын тірелгенше тартып бекіту керек.

Сосын "Реттеу панелін шешу" тарауындағы жұмыс басқыштарын орындау керек.

Газдық пеші бар үлгілер үшін (опциялық):

Байпас форсункаларына жанарғы шүмегінің астында жету үшін реттеу панелін шешу керек. "Реттеу панелін шешу" тарауын қараңыз.

Пеш жанарғысының байпас форсункасын тірелгенше тартып бекіту керек.

Сосын "Реттеу панелін шешу" тарауындағы жұмыс басқыштарын орындау керек.

Құрылғыны сұйытылған газдан табиғи газға қайта реттеу

Сұйытылған газдан (LPG: G30, G31) табиғи газға (NG: G20, G25) қайта реттеу керек болса немесе бұл қайта реттеу орындалып қойылса және қайтадан қайта реттеу қажет болса:

Құрылғының бүкіл реттеу винттерін ауыстыру керек. Бұл туралы «Басқару тақтасын алу» тарауынан оқыңыз.

«Реттеу винттерін ауыстыру» тарауында берілген нұсқауларды орындаңыз.

Содан кейін «Басқару тақтасын орнату» тарауындағы нұсқауларды орындаңыз.

Басқару тақтасын алып қойыңыз

1. Қазан тірегімен жанарғы бөліктерін алып қойыңыз.

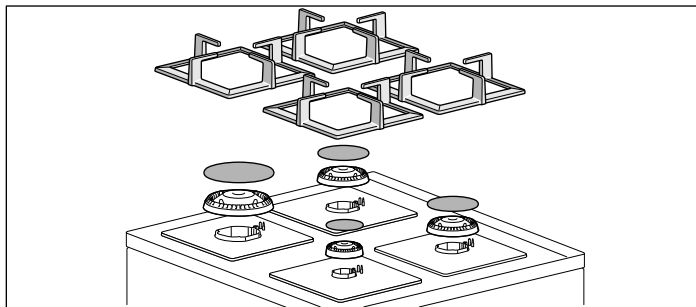

2. Жанарғы бекіткіш бұрандаларын пісіру тақтасынан қайта бұрап алыңыз.

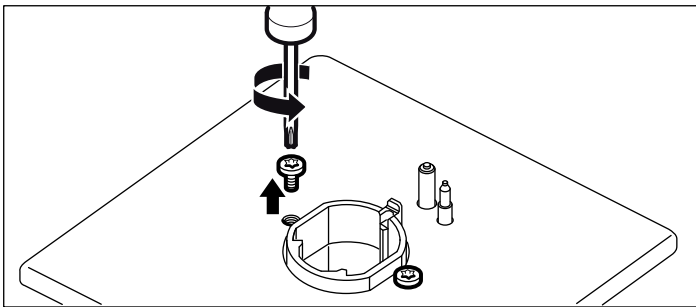

3. Пісіру тақтасын алдынан қатты ұстап ең жоғарысымен 30° көтеріңіз. Пісіру тақтасын алғы жанарғының бекіткіш тақтасында орнатылған тиісті аспапқа тіретіңіз.

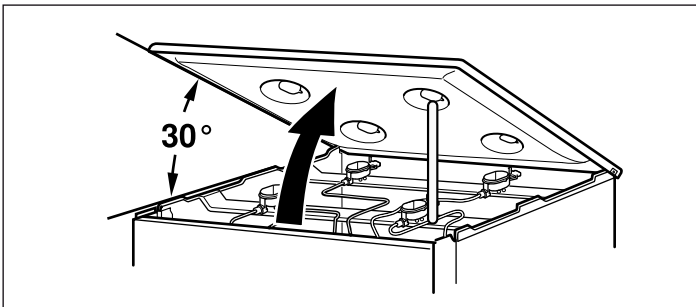

⚠ Назар аударыңыз!

Пісіру тақтасының төменгі шыны жағына қатты заттарды тигібеңіз. Бұдыр шыны төменгі жағы қырылуы мүмкін емес.

4. Профильдер алғы оң және сол жақтарынан қаптама қалпақтарды алып қойыңыз (бетін қырмай). Астында тұрған бұрандаларды (T20) босатыңыз.

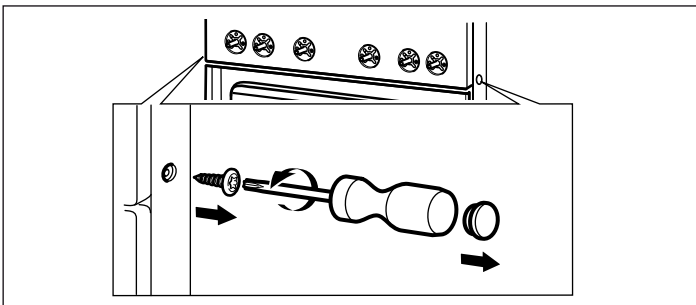

5. Қосқыш тұтқаларды (T15) алып екі бұранданы (M4) басқару тақтасынан бұрап алыңыз.

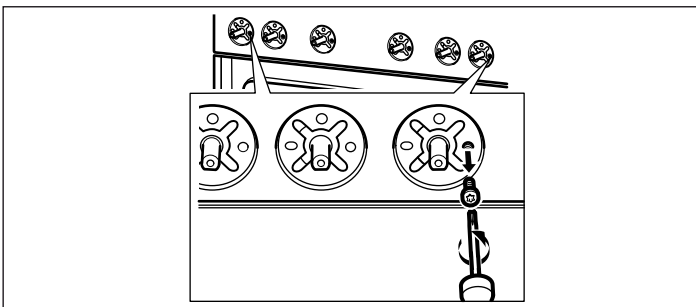

6. Алғы панельді екі қолмен ұстап абайлап көтеріңіз. Алғы тақтаны ұстағыштарынан босатыңыз. Сосын тақтаны абайлап алға аударыңыз. Кабель зақымдалмауына және біріктіру құралдары ажырлмауына көз жеткізіңіз.

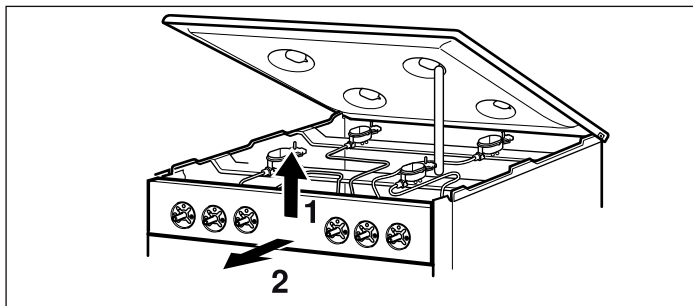

Реттеу винттерін ауыстыру

1. Реттеу винттерін жалпақ бұрауыш (нөмірі 2) көмегімен босатыңыз. Реттеу винттерін бұрап алыңыз.

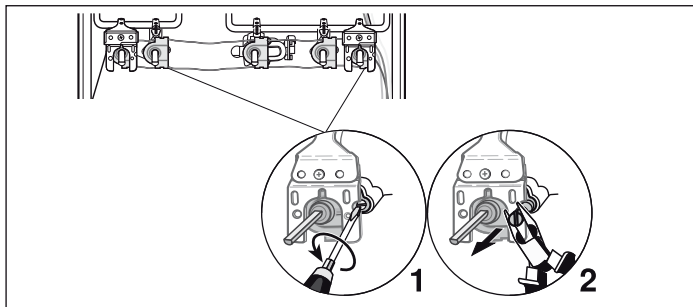
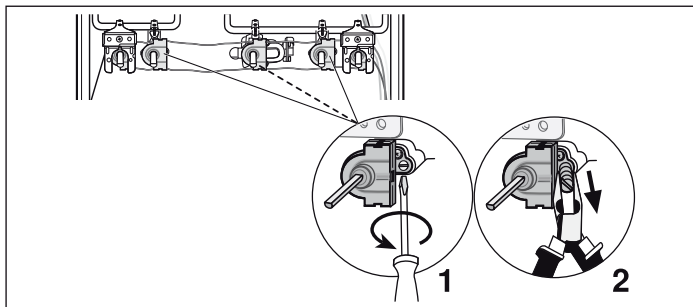

2. Газды қайта реттеуден кейін қажет болатын жаңа реттеу винттерін кесте көмегімен анықтауға болады. «Техникалық сипаттамалар - газ» тарауын қараңыз.

3. Реттеу винттерінің тығыздағыштары дұрыс орнатылғанын және мүлтіксіз қызмет етіп тұрғанын тексеріңіз. Тығыздағышы ақаулы реттеу винттерін пайдалануға болмайды.

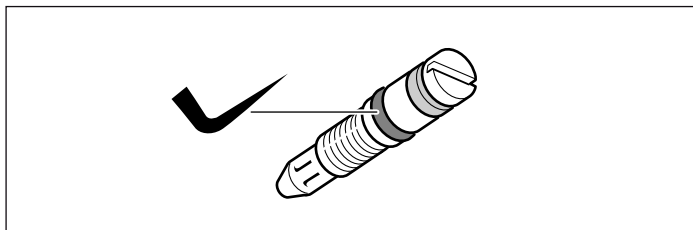

4. Жаңа реттеу винттерін орнатыңыз және берік бекемдеңіз. Сәйкес бекіту қрандарында бүкіл реттеу винттерін орнатылғанына көз жеткізіңіз.

5. Осыдан кейін ауа кірмейтіндікті міндетті түрде тексеріңіз. «Ауа кірмейтіндікті тексеру» тарауын қараңыз.

Басқару тақтасы бекіту

Орнатуды кері әдісте орындаңыз.

1. Басқару тақтасын екі қолмен қатты ұстап абайлап басыңыз, онда кабель зақымдалмауына және байланыстар ажыралмауына көз жеткізіңіз. Абайлап төменге басқару тақтасы ұстағыштарға тірелетін етіп басыңыз.
2. Панельден шығарылған (T15) (M4) екі бұрандаларын қайта орнатыңыз.
3. Екі бұранданы (T20) оң және сол жақтан пісіру тақтасында бұрап бекітіңіз. Қаптама қалпақтарды қайта салып қойыңыз.
4. Пісіру аймағының плитасын байлап қайта орнатыңыз. Жанарғы бекіткіш бұрандаларын пісіру тақтасына қайта бекітіп бұраңыз.

Байпас форсункаларын реттеу немесе алмастырудан соң

1. Жанарғы шынаяқтарын көлемі бойынша жайына салыңыз, от алу бітесі жанарғы шынаяғының шетіндегі тесікке сай болуына көз жеткізіңіз. Эмальдалған жанарғы қақпақтарын (көлеміне назар аударыңыз) жанарғы шынаяқтарына қойыңыз.
2. Қазан тіреушін қайта салыңыз.
3. Реттеу тетіктерін абайлап қайта салыңыз.
4. Осы уақытқа жанарғының алау жасауын тексеріп алыңыз. Ол үшін “Дұрыс жану әдісі” бөлімін қараңыз.
5. Құрылғы функцияларын дұрыс істеуін да тексеріңіз.

Духовка жанарғысын ауыстыру (опция)

Дайындау

Басқару тақтасындағы бүкіл сөндіргіштерді өшірулі күйіне орнатыңыз.

Газ беруді жабыңыз.

⚠ Ток соғу қаупі бар!

Құрылғыға ток беруді тоқтатыңыз.

Духовка жанарғысының соплосын ауыстыру

1. Духовка есігін ашыңыз.
2. Төменгі тақтаның алдыңғы бекіту болтын бұрап алыңыз.
3. Төменгі тақтаны алдыңғы жағынан ұстап, көтеріңіз және шығарыңыз.

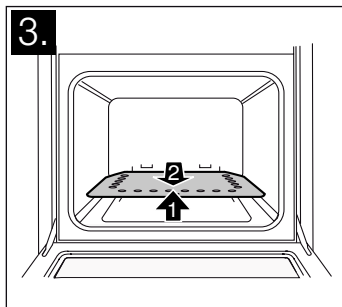
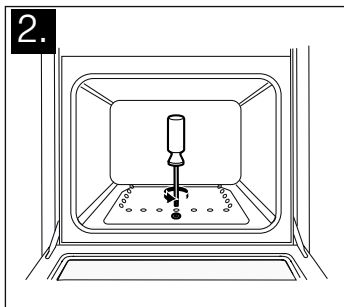

4. Жанарғының бекіту болтын бұрап босатыңыз және духовка жанарғысын жайлап алыңыз. Енді жанарғы соплолары қол жетімді. Термоэлементтің және жандыру білтесінің қосылымдары зақымдалмауын қадағалаңыз.
5. Духовканың артқы жағындағы жанарғы кірісіндегі соплоны бұрап алыңыз (7 мм бүйірлік кілт көмегімен).

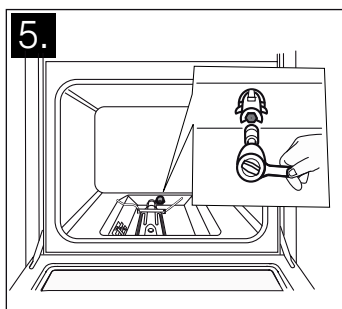
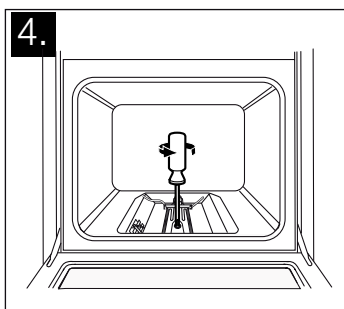

6. Газды қайта реттеуден кейін қажет болатын жаңа соплоны кесте көмегімен анықтауға болады. «Техникалық сипаттамалар - газ» тарауын қараңыз.
7. Жаңа соплоны орнатып, бекемдеңіз.
8. Осыдан кейін ауа кірмейтіндікті міндетті түрде тексеріңіз. Ауа кірмейтіндікті тексеруді орындау үшін «Ауа кірмейтіндік» тарауын оқыңыз.
9. Духовка жанарғысын қайтадан орнатыңыз. Бұл кезде термоэлементтің және жандыру білтесінің қосылымдары зақымдалмауын қадағалаңыз. Бекіту болтын қайтадан бұрап бекітіңіз.
10. Осыдан кейін жанарғы жалының құралуының дұрыстығын міндетті түрде тексеріңіз. «Жалынның дұрыс құрылуын тексеру» тарауын қараңыз.
11. Төменгі тақтаны қайтадан орнатыңыз.

Гриль жанарғысының соплосын ауыстыру (опция)

1. Духовка есігін ашыңыз.
2. Гриль жанарғысының бекіту пластинасын және гриль жанарғысын бекітетін винтті бұрап алыңыз және жанарғыны жайлап алыңыз. Термоэлементтің және жандыру білтесінің қосылымдары зақымдалмауын қадағалаңыз. Енді жанарғы соплолары қол жетімді.
3. Гриль жанарғысының соплосын бұрап алыңыз (7 мм бүйірлік кілт көмегімен).

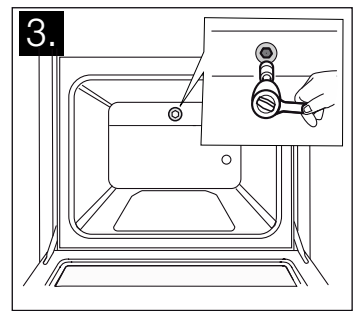
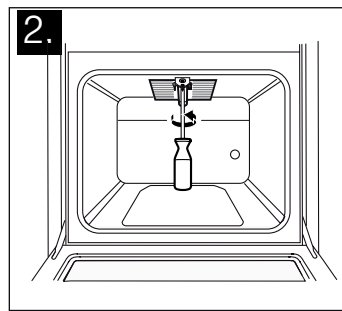

4. Құрылғы қайта реттелген газға жарайтын жаңа соплоны кесте бойынша анықтауға болады. Бұл үшін «Техникалық сипаттамалар - газ» тарауын қараңыз.
5. Жаңа соплоны орнатып, бекемдеңіз.
6. Осыдан кейін ауа кірмейтіндікті міндетті түрде тексеріңіз. Ауа кірмейтіндікті тексеруді орындау үшін «Ауа кірмейтіндік» тарауын оқыңыз.
7. Гриль жанарғысын қайтадан орнатыңыз. Бұл кезде термоэлементтің және жандыру білтесінің қосылымдары зақымдалмауын қадағалаңыз. Винттерді бұрап бекітіңіз.
8. Жанарғыға жаңа тығыздағышты орнатыңыз.
9. Осыдан кейін жанарғы жалының құралуының дұрыстығын міндетті түрде тексеріңіз. «Жалынның дұрыс құрылуын тексеру» тарауын қараңыз.

Ауа кірмейтіндікті және қызмет етуді тексеру

Жарылу қаупі бар!

Ұшқындардың пайда болуына жол бермеңіз. Ашық отты пайдаланбаңыз.

Ауа кірмейтіндікті тексеруді тек қолайлы аэрозоль көмегімен орындаңыз.

Газ аққан жағдайда

Газ беруді жабыңыз.

Газ аққан бөлмені жақсылап желдетіңіз.

Газды және соплоларды қосу орнын тағы бір рет тексеріңіз. Ауа кірмейтіндікті тексеріңіз.

Ауа кірмейтіндікті екі адам келесі нұсқауларға сай орындауы керек.

Газды қосуды тексеру

1. Газды беруді ашыңыз.

2. Газ қосылымына газдың ағын анықтауға арналған аэрозольды себіңіз.

Егер ағып кетуді білдіретін шағын көпіршіктер немесе көбік пайда болса, «Газ аққан жағдайда» тарауындағы нұсқауларды орындаңыз.

Тығынмен жабылған бөлшек үшін дәл осындай қадамдарды орындаңыз.

Жанарғылардың соплоларын тексеру

1. Газды беруді ашыңыз.

Әр соплоның ауа кірмейтіндігін тексеріңіз.

2. Тексеріп жатқан соплоның тесігін саусақпен немесе қолайлы құралмен жайлап жабыңыз.

3. Соплоға газдың ағын анықтауға арналған аэрозольды себіңіз.

4. Функциялар ауыстырып-қосқышын басыңыз және сағат тіліне кері бұрыңыз. Соплоға газ беріледі.

Егер ағып кетуді білдіретін шағын көпіршіктер немесе көбік пайда болса, «Газ аққан жағдайда» тарауындағы нұсқауларды орындаңыз.

Реттеу винттерін тексеру

1. Газды беруді ашыңыз.

Кезекпен әр реттеу винтінің ауа кірмейтіндігін тексеріңіз.

2. Тексеріп жатқан соплоның тесігін саусақпен немесе қолайлы құралмен жайлап жабыңыз.

3. Тексеріп жатқан жанарғының соплосына газдың ағын анықтауға арналған аэрозольды себіңіз.

4. Сөндіргіш тұтқасын басыңыз және сағат тіліне кері бұрыңыз. Соплоға газ беріледі.

Егер ағып кетуді білдіретін шағын көпіршіктер немесе көбік пайда болса, «Газ аққан жағдайда» тарауындағы нұсқауларды орындаңыз.

Духовка жанарғысының соплосын тексеру (опция)

1. Газды беруді ашыңыз.

2. Жанарғы сопло тесігін саусақпен немесе қолайлы құралмен жайлап жабыңыз.

3. Соплоға газдың ағын анықтауға арналған аэрозольды себіңіз.

4. Функциялар ауыстырып-қосқышын басыңыз және сағат тіліне кері бұрыңыз. Соплоға газ беріледі.

Егер ағып кетуді білдіретін шағын көпіршіктер немесе көбік пайда болса, «Газ аққан жағдайда» тарауындағы нұсқауларды орындаңыз.

Гриль жанарғыларының соплоларын тексеру (опция)

1. Газды беруді ашыңыз.

2. Саусақпен немесе қолайлы құралмен гриль жанарғысы соплосының тесігін жайлап жабыңыз.

3. Соплоға газдың ағын анықтауға арналған аэрозольды себіңіз.

4. Функциялар реттегішін сағат тіліне кері бұрыңыз. Соплоға газ беріледі.

Егер ағып кетуді білдіретін шағын көпіршіктер немесе көбік пайда болса, «Газ аққан жағдайда» тарауындағы нұсқауларды орындаңыз.

Жалынның дұрыс құрылуын тексеру

Жанарғы

Басқа газ түріне қайта реттегеннен кейін әр жанарғы үшін жалынның құрылуын және температураның артуын тексеру керек.

Мәселе пайда болса, жанарғының параметрлерінің кестедегі соплолардың параметрлерімен салыстырыңыз.

Тек газдың ағынан қорғауы жоқ үлгілер үшін

1. Жанарғыны пайдалану нұсқаулығында көрсетілгендей жағыңыз.

2. «Үлкен жалын» және «Шағын жалын» қосымшаларында жалынның құралуының дұрыстығын тексеріңіз. Жалын біркелкі және тұрақты жануы керек.

3. Жанарғының сөндіргішін «Үлкен жалын» күйінен «Шағын жалын» күйіне тез өткізіңіз. Осы процесті бірнеше рет қайталаңыз. Жалын өшпеуі немесе тербелмеуі керек.

Тек газдың ағынан қорғауы бар үлгілер үшін

1. Жанарғыны пайдалану нұсқаулығында көрсетілгендей жағыңыз.

2. Жанарғының сөндіргішін «Шағын жалын» күйіне бұрыңыз. Сөндіргішті шамамен 1 минут бойы «Шағын жалын» күйінде

ұстап тұрып, газдың ағынан қорғау жүйесі қосылған-қосылмағанын тексеріңіз.

3. «Үлкен жалын» және «Шағын жалын» қосымшаларында жалынның құралуының дұрыстығын тексеріңіз. Жалын біркелкі және тұрақты жануы керек.

4. Жанарғының сөндіргішін «Үлкен жалын» күйінен «Шағын жалын» күйіне тез өткізіңіз. Осы процесті бірнеше рет қайталаңыз. Жалын өшпеуі немесе тербелмеуі керек.

Духовка

Төменгі газ жанарғысы немесе гриль жанарғысы (опция)

1. Төменгі газ жанарғысын пайдалану нұсқаулығында көрсетілгендей жағыңыз.

2. Духовка есігі ашық түрде жалынның құрылуын тексеріңіз: Жалын барлық жерінде біркелкі жануы керек (бірінші минуттарда жалын тербелуі мүмкін, бірақ бірнеше минуттан кейін тұрақты жанады).

3. Термозлементтің қызмет етуін тексеру үшін құрылғыны бірнеше минут жұмыс істетіңіз.

Егер қызмет ету қателері пайда болған жағдайда реттеулерді тексеру керек болса, жанарғының реттеу винтін ауыстырыңыз.

Техникалық деректер - газ

Түрлі газ түрлері мен тиісті мәндер көрсетілген.

Көмек жанарғысының форсунка көлемдері

	*G20/G25	G20	G20	G25	G25/G25.1	G30/G31	**G30
Газ басымы (мбар)	20/25	20	25	20	25	28-30/37	50
Форсунка (мм)	0,72	0,72	0,68	0,80	0,77	0,50	0,43
Байпас форсункалары (мм)	0,50	0,50	0,50	0,50	0,50	0,30	0,30
Максималды кіріс қуаты (кВт)	1	1	1	1	1	1	1
Максималды кіріс қуаты мин. (кВт)	≤ 0,55	≤ 0,55	≤ 0,55	≤ 0,55	≤ 0,55	≤ 0,55	≤ 0,55
Газ ағымы 15°C және 1013 мбар м ³ /сағ	0,095/0,111	0,095	0,095	0,111	0,111	-	-
Газ ағымы 15°C және 1013 мбар г/сағ	-	-	-	-	-	73	73

* Франция мен Бельгия үшін

** G30 (50 мбар) үшін қызмет көрсету орталығынан HEZ298070 форсункалар жинағына тапсырыс беру керек.

Стандартты жанарғы форсунка көлемдері

	*G20/G25	G20	G20	G25	G25/G25.1	G30/G31	**G30
Газ басымы (мбар)	20/25	20	25	20	25	28-30/37	50
Форсунка (мм)	0,97	0,97	0,91	1	0,98	0,67	0,58
Байпас форсункалары (мм)	0,58	0,58	0,58	0,58	0,58	0,38	0,38
Максималды кіріс қуаты (кВт)	1,75	1,75	1,75	1,75	1,75	1,75	1,75
Максималды кіріс қуаты мин. (кВт)	≤ 0,9	≤ 0,9	≤ 0,9	≤ 0,9	≤ 0,9	≤ 0,9	≤ 0,9
Газ ағымы 15°C және 1013 мбар м ³ /сағ	0,167/0,194	0,167	0,167	0,194	0,194	-	-
Газ ағымы 15°C және 1013 мбар г/сағ	-	-	-	-	-	127	127

* Франция мен Бельгия үшін

** G30 (50 мбар) үшін қызмет көрсету орталығынан HEZ298070 форсункалар жинағына тапсырыс беру керек.

Вок жанарғысы үшін форсунка мәндері (таңдамалы)

	*G20/G25	G20	G20	G25	G25/G25.1	G30	**G30	G31
Газ басымы (мбар)	20/25	20	25	20	25	28-30	50	37
Форсунка (мм)	1,5	1,5	1,41	1,6	1,51	1	0,92	1,02
Байпас форсункалары (мм)	0,88	0,88	0,88	0,88	0,88	0,55	0,55	0,55
Максималды кіріс қуаты (кВт)	4	4	4	4	4	4	4	4
Максималды кіріс қуаты мин. (кВт)	≤ 1,7	≤ 1,7	≤ 1,7	≤ 1,7	≤ 1,7	≤ 1,7	≤ 1,7	≤ 1,7
Газ ағымы 15°C және 1013 мбар м ³ /сағ	0,381/0,442	0,381	0,381	0,442	0,442	-	-	-
Газ ағымы 15°C және 1013 мбар г/сағ	-	-	-	-	-	291	291	291

* Франция мен Бельгия үшін

** G30 (50 мбар) үшін қызмет көрсету орталығынан HEZ298070 форсункалар жинағына тапсырыс беру керек.

Қатты жанатын жанарғы форсунка мәндері (таңдаулы)

	*G20/G25	G20	G20	G25	G25/G25.1	G30/G31	**G30
Газ басымы (мбар)	20/25	20	25	20	25	28-30/37	50
Форсунка (мм)	1,32	1,32	1,21	1,28	1,28	0,87	0,75
Байпас форсункалары (мм)	0,75	0,75	0,75	0,75	0,75	0,46	0,46
Максималды кіріс қуаты (кВт)	3	3	3	3	3	3	3
Максималды кіріс қуаты мин. (кВт)	≤ 1,3	≤ 1,3	≤ 1,3	≤ 1,3	≤ 1,3	≤ 1,3	≤ 1,3
Газ ағымы 15°C және 1013 мбар м ³ /сағ	0,285/0,332	0,285	0,285	0,332	0,332	-	-
Газ ағымы 15°C және 1013 мбар г/сағ	-	-	-	-	-	218	218

* Франция мен Бельгия үшін

** G30 (50 мбар) үшін қызмет көрсету орталығынан HEZ298070 форсункалар жинағына тапсырыс беру керек.

Газдық пештің газдық гриль жанарғысы үшін форсункалық мәндері (таңдамалы)

	*G20/G25	G20	G20	G25	G25	G30	**G30	G25.1
Газ басымы (мбар)	20/25	20	25	20	25	28-30	50	25
Форсунка (мм)	1,00	1,00	0,98	1,13	1,10	0,70	0,62	1,10
Байпас форсункалары (мм)	-	-	-	-	-	-	-	-
Максималды кіріс қуаты (кВт)	2,1	2,1	2,1	2,1	2,1	2,1	2,1	2,1
Максималды кіріс қуаты мин. (кВт)	-	-	-	-	-	-	-	-
Газ ағымы 15°С және 1013 мбар м ³ /сағ	0,2/0,233	0,2	0,2	0,233	0,233	-	-	0,233
Газ ағымы 15°С және 1013 мбар г/сағ	-	-	-	-	-	153	153	-

* Франция мен Бельгия үшін

** G30 (50 мбар) үшін қызмет көрсету орталығынан HEZ298070 форсункалар жинағына тапсырыс беру керек.

Термостаттық газдық пештің төменгі жанарғысы үшін форсункалық мәндері (опциялық)

	*G20/G25	G20	G20	G25	G25	G30	**G30	G25.1
Газ басымы (мбар)	20/25	20	25	20	25	28-30	50	25
Форсунка (мм)	1,16	1,16	1,10	1,34	1,21	0,85	0,75	1,21
Байпас форсункалары (мм)	0,76	0,76	0,67	0,80	0,70	0,48	0,45	0,70
Максималды кіріс қуаты (кВт)	3	3	3	3	3	3	3	3
Максималды кіріс қуаты мин. (кВт)	-	-	-	-	-	-	-	-
Газ ағымы 15°С және 1013 мбар м ³ /сағ	0,285/0,332	0,285	0,285	0,332	0,332	-	-	0,332
Газ ағымы 15°С және 1013 мбар г/сағ	-	-	-	-	-	218	218	-

* Франция мен Бельгия үшін

** G30 (50 мбар) үшін қызмет көрсету орталығынан HEZ298070 форсункалар жинағына тапсырыс беру керек.

Measures to note	20	Removing the control panel	23
Choose which side of the appliance to connect the gas on (* optional)	20	Replacing bypass screws	24
Gas connection	21	Securing the control panel	25
Approved connections	21	Replacing the oven burners (optional)	25
Natural gas connection (NG)	21	Leak test and function test	26
Liquefied gas connection (LPG)	21	Check the gas connection	26
Conversion to a different gas type	22	Checking the burner nozzles	26
Converting to a different gas type	22	Checking the bypass valves	26
Functional parts for the gas conversion	22	Checking the oven burner nozzle (option)	26
Replacing the burner nozzles	23	Check the grill burner nozzle (option)	26
Adjusting or replacing the burner bypass screws and setting the small flame	23	Correct flame formation	26
Converting the appliance from natural gas to liquefied gas	23	Burner	26
Conversion from liquid gas to natural gas	23	Oven	26
		Technical data – Gas	27

Measures to note

The appliance may only be converted to a different gas type by an approved specialist, in accordance with the instructions in this manual.

Incorrect connection and incorrect settings may cause serious damage to the appliance. The appliance manufacturer accepts no liability for damage and malfunctions of this kind.

Pay close attention to the symbols indicated on the rating plate. If there is no symbol for your country, follow the technical guidelines that apply in your country when making settings.

Before setting up the appliance, determine the gas type and pressure in the local supply network. Before using the appliance for the first time, make sure that all settings have been made correctly.

Pay attention to local and international rules and regulations.

All connection data can be found on the rating plate on the rear of the appliance.

Enter the data in the following table:

Product number (E no.),
 Manufacturing number (FD),
 Enter the factory settings for gas type/gas pressure, as well as the settings for gas type/pressure that apply after the gas conversion, in the following table.

E no.	FD no.
After-sales service ☎	
Type of gas / gas pressure	
Data on the rating plate	
Type of gas / gas pressure	
Data after gas conversion	

The changes made to the appliance and the type of connection play an important role in ensuring that the appliance operates correctly and safely.

⚠ Risk of gas escape!

- After connecting the appliance to the gas supply, always check the connection for leak tightness. The manufacturer accepts no

responsibility for the escape of gas from a gas connection which has been previously tampered with.

- Do not move the appliance by pulling on the gas pipe (collector). This could damage the gas pipe.
- The appliance must not be moved once it has been installed. If you do move the appliance once it has been installed, check that the connection is leak-tight.

Switch off the power and gas supply before carrying out any work.

This appliance must not be installed on boats or in vehicles.

Choose which side of the appliance to connect the gas on (* optional)

The gas supply to the appliance can be connected on the left or right. The side on which the gas supply is connected can be changed if necessary.

Connect the main gas supply.

If you change the side on which the gas supply is connected, the gas connection piece on the side that is not being used must be sealed with a blind plug.

To do this:

1. Place the new seal in the blind plug. Make sure the seal is seated correctly.
2. Secure the gas connection piece to the appliance **using a 22 mm spanner** and place the blind plug onto the connection piece using a 24 mm spanner.

Once the side on which the gas supply is connected has been changed, check that the connection is leak-tight. See the section entitled "Leak testing" for more information about this.

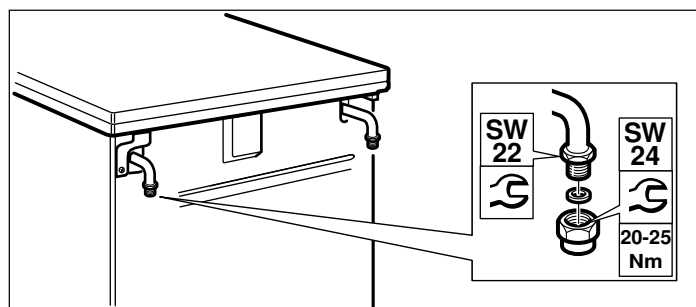

Note: Use a torque wrench to connect the appliance.

* **Option:** Only valid for some models.

Gas connection

Approved connections

These instructions apply only when the appliance is set up in countries that are indicated on the rating plate.

If the appliance is set up, connected and used in a country that is not indicated on the rating plate, installation and assembly instructions must be used that contain data and information on the valid connection conditions in the relevant country.

Natural gas connection (NG)

If natural gas (NG) is used, the gas supply should be connected via a gas pipe or a safety gas hose with threaded fittings at both ends.

Connection in accordance with EN ISO 228 G $\frac{1}{2}$ (TS EN ISO 228 G $\frac{1}{2}$)

1. Place the new seal in the connection piece. Make sure the seal is seated correctly.
2. Secure the gas connection piece to the appliance **using a 22 mm spanner** and place the connection piece into the connection piece using a 24 mm spanner.

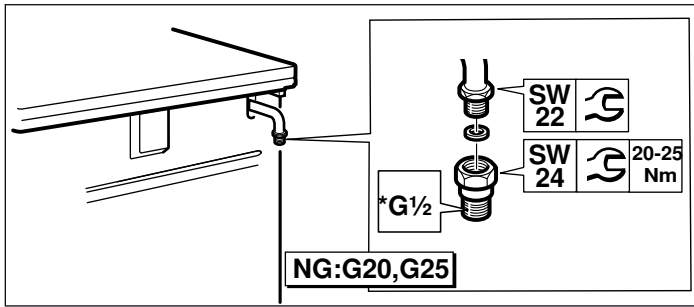

3. Place the new seal into the gas pipe or safety gas hose. Make sure the seal is seated correctly.
4. Secure the connection piece using a **24 mm spanner**. Use a 24 mm spanner to place the threaded fitting of the gas pipe or safety gas hose on the connection piece and tighten it firmly.

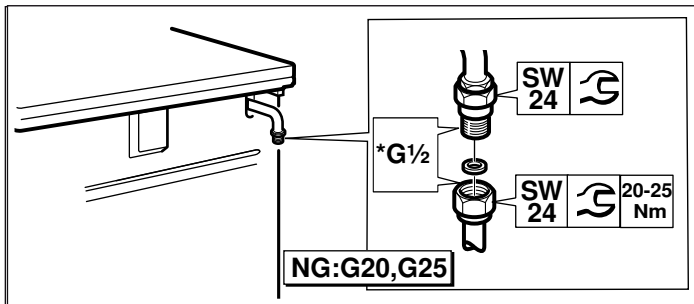

5. For information on how to carry out leak testing, see the section entitled "Leak testing". Open the gas connection shut-off.

⚠ Risk of gas leak!

When connecting the gas pipe or safety gas hose, do not tighten the gas connection piece on the appliance using a 22 m spanner. This may damage the connection piece.

Notes

- *G $\frac{1}{2}$: EN ISO 228 G $\frac{1}{2}$ (TS EN ISO 228 G $\frac{1}{2}$)
- Use a torque wrench to connect the appliance.

Connection in accordance with EN 10226 R $\frac{1}{2}$ (TS 61-210 EN 10226 R $\frac{1}{2}$)

1. Place the new seal in the connection piece. Make sure the seal is seated correctly.
2. Secure the gas connection piece to the appliance **using a 22 mm spanner** and place the connection piece into the connection piece using a 24 mm spanner.

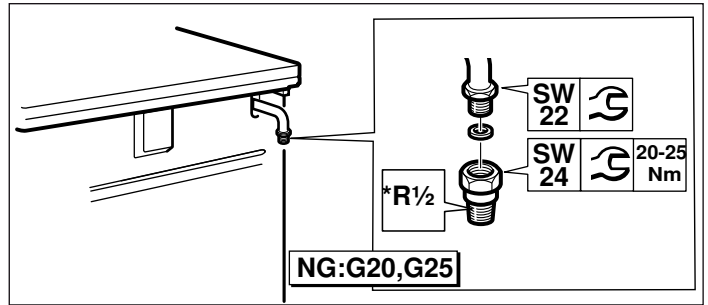

3. Secure the connection piece using a **24 mm spanner**. Use a 24 mm spanner to place the threaded fitting of the gas pipe or safety gas hose on the connection piece and tighten it firmly.

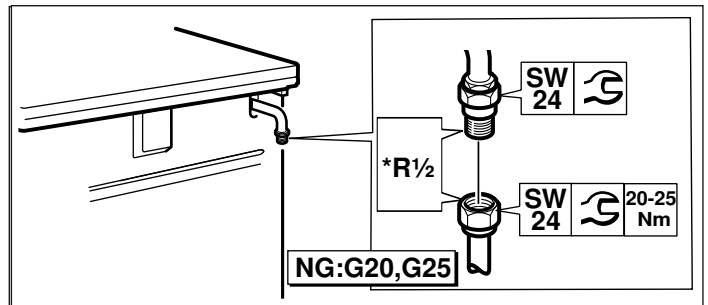

4. For information on how to carry out leak testing, see the section entitled "Leak testing". Open the gas connection shut-off.

⚠ Risk of gas leak!

When connecting the gas pipe or safety gas hose, do not tighten the gas connection piece on the appliance using a 22 m spanner. This may damage the connection piece.

Notes

- *R $\frac{1}{2}$: EN 10226 R $\frac{1}{2}$ (TS 61-210 EN 10226 R $\frac{1}{2}$)
- Use a torque wrench to connect the appliance.

Liquefied gas connection (LPG)

Caution!

Observe the specific guidelines for each country.

If liquid gas (LPG) is used, the gas supply should be connected via a gas hose or a fixed connector.

Important information on using a gas hose:

- Use a safety gas hose or a plastic gas hose (8 or 10 mm in diameter).
- It must be attached to the gas connection using an approved connecting device (e.g. a hose clamp).
- The hose must be short and completely leak-tight. The hose must not be longer than 1.5 m. Observe the applicable guidelines.
- The gas hose must be replaced once a year.

1. Place the new seal in the connection piece. Make sure the seal is seated correctly.

2. Secure the gas connection piece to the appliance using a 22 mm spanner and place the connection piece into the connection piece using a 24 mm spanner.

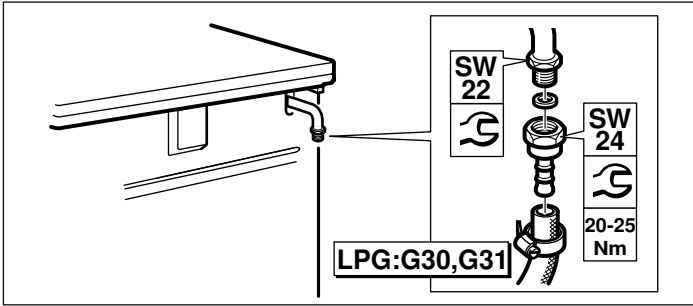

3. Fit the safety gas hose and use a pipe union or cable clamp to tighten it securely.

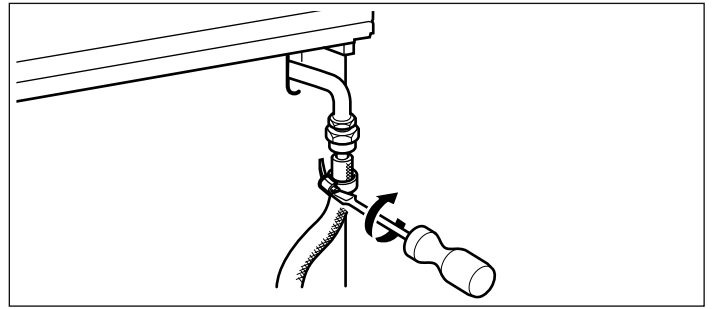

4. For information on how to carry out leak testing, see the section entitled "Leak testing". Open the gas connection shut-off.

Note: Use a torque wrench to connect the appliance.

Conversion to a different gas type

Converting to a different gas type

- The gas connection must be replaced.
- The burner nozzles must be replaced.
- Depending on the factory gas setting, the bypass screws in the burner valves must either be replaced, or screwed in fully.
- If present, the oven and grill nozzles must also be replaced.

Numbers are printed on the nozzles indicating their diameter. Further information about the gas types suitable for the appliance, as well as the corresponding gas nozzles, can be found in the section entitled "Technical properties - gas".

After the conversion

- After the appliance has been converted to a different gas type, you must perform a leak test. See the section entitled "Leak test".
- After the appliance has been converted to a different gas type, the correct flame formation must be tested. See the section entitled "Correct flame formation".
- Enter the newly-set type of gas and gas pressure in the table. See the section entitled "Measures to be observed".

Caution!

After the appliance has been converted to a different gas type, the labels giving information on the gas type and showing a star must be affixed at the appropriate point on the rating plate **MAKE SURE THAT YOU DO THIS.**

Functional parts for the gas conversion

The functional parts that are required for the gas conversion in accordance with the instructions are displayed below.

You will find the correct nozzle diameters in the table in the section entitled "Technical properties - gas".

Always use new seals.

The gas connecting piece to be used may vary depending on the gas type and country-specific regulations.

(*) These functional parts must be used when the gas is connected.

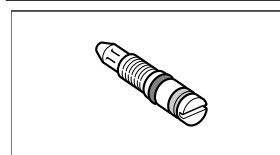

Bypass screw

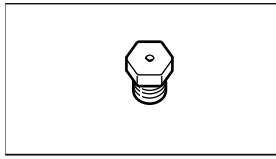
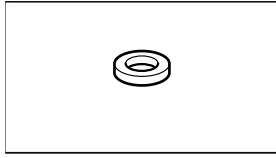
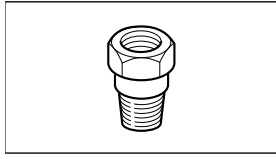
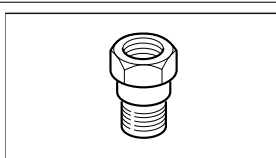
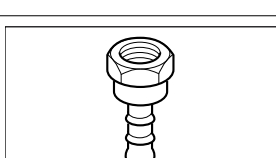
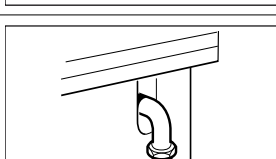
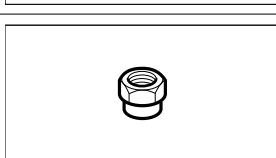
	Burner nozzle
	(*) Seal
	(*) Connecting piece for natural gas (NG: G20, G25) TS 61-210 EN 10226 R $\frac{1}{2}$ EN 10226 R $\frac{1}{2}$
	(*) Connecting piece for natural gas (NG: G20, G25) TS EN ISO 228 G $\frac{1}{2}$ EN ISO 228 G $\frac{1}{2}$
	(*) Connecting piece for liquid gas (LPG: G30, G31)
	Gas connecting piece
	Dummy plug (shut-off piece)

Replacing the burner nozzles

1. Make sure all the knobs on the control panel are turned off.
2. Close the gas connection shut-off.
3. Remove the pan supports and burner parts.
4. Remove the burner nozzles (7 mm socket wrench).

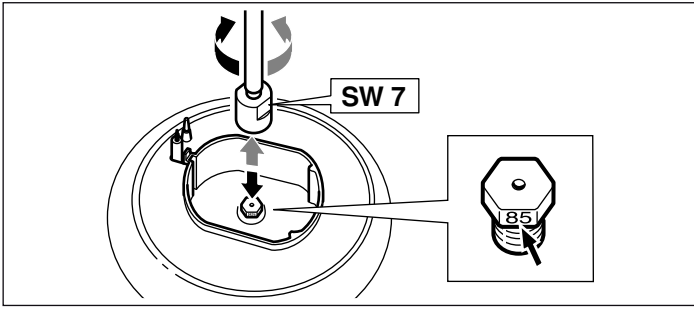

5. If your appliance features a wok burner with side access, remove the burner nozzle as shown below (7 mm open-ended spanner).

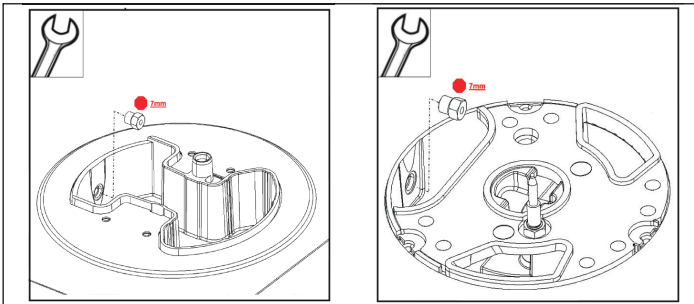
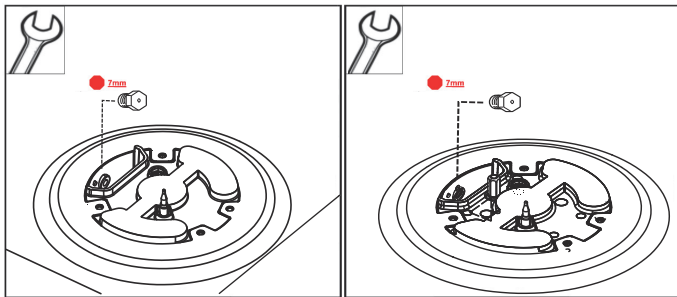

6. The burner nozzles can be found in the table; see the section entitled "Technical data – Gas".
Fit the new nozzles into the appropriate burners.

After replacing the nozzles, check that there are no leaks. See the section entitled "Testing for leaks".

Adjusting or replacing the burner bypass screws and setting the small flame

The bypass screws regulate the minimum flame height of the burners.

Preparation

Shut off the gas supply.

⚠ Risk of electric shock!

Interrupt the power supply to the appliance.

1. Turn off the switches on the control panel.
2. Remove the control knobs individually by holding tightly on to the control panel and pulling them straight out.

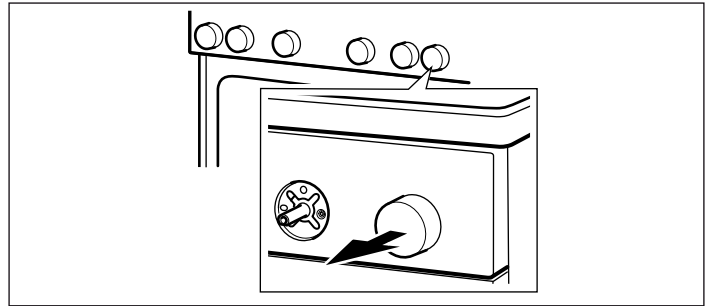

Converting the appliance from natural gas to liquefied gas

If the appliance was set to natural gas at the time of delivery (factory setting) (NG: G20, G25) and is now being converted to liquefied gas for the first time (LPG: G30, G31):

For models with safety pilot:

In order to reach the bypass nozzles, the control panel must be removed. See the section "Removing the control panel".

The bypass nozzles must be tightened as far as they will go.

You must then carry out the work steps in the section "Installing the control panel".

For models with gas oven (optional):

In order to reach the bypass nozzle underneath the burner tap, you must remove the control panel. See the section "Removing the control panel".

The bypass nozzle on the oven burner must be tightened as far as it will go.

You must then carry out the work steps in the section "Installing the control panel".

Conversion from liquid gas to natural gas

If the appliance is to be converted from liquid gas (LPG: G30, G31) to natural gas (NG: G20, G25), or this conversion has already been performed and is now to be reversed:

All bypass nozzles on the appliance must be replaced. To do this, read the section entitled "Removing the control panel".

The instructions in the section entitled "Replacing the bypass screws" must then be followed.

Then, follow the instructions in the section entitled "Attaching the control panel".

Removing the control panel

1. Remove the pan supports and burner parts.

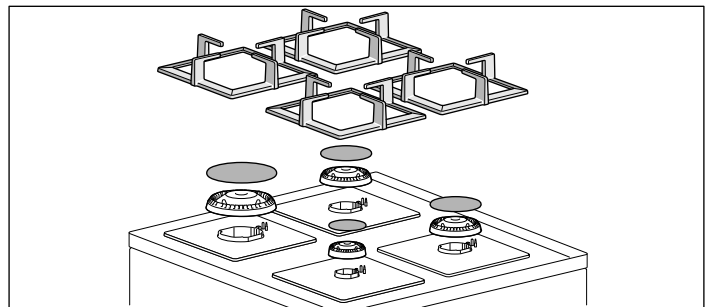

2. Unscrew the securing screws for the burners from the hob plate.

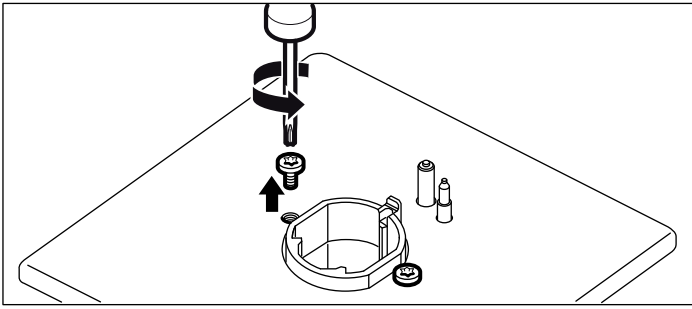

3. Hold the hob plate at the front and lift it no more than 30°. Support the hob plate with the appropriate device, which is set up on the front burner mounting plate.

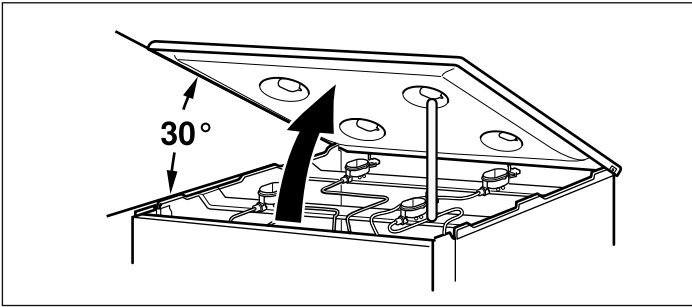

⚠ Caution!

Do not let the glass underside of the hob plate come into contact with hard objects. The rough underside of the glass side must not be scratched.

4. Remove the cover caps on the front left and right profiles (without scratching the surface). Loosen the screws underneath (T20).

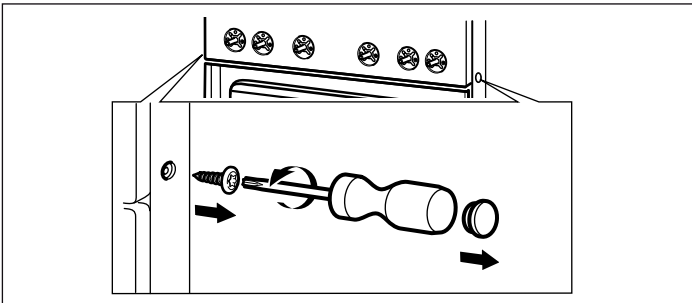

5. Remove the control knobs (T15) and unscrew the two screws (M4) on the control panel.

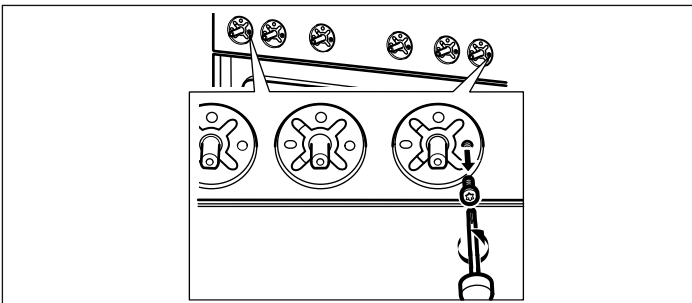

6. Grip the front panel with both hands and lift it carefully. Release the front panel from the retainers. Then, carefully fold the panel forwards. Make sure that the cables are not damaged and the connections are not detached.

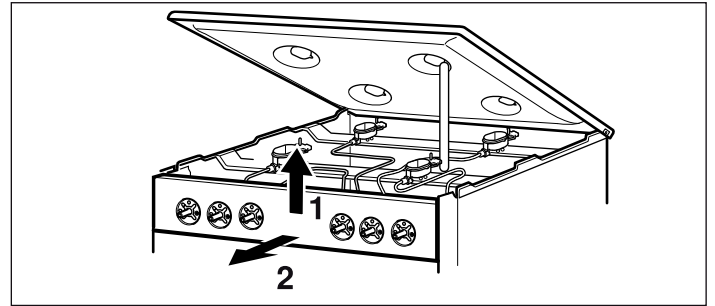

Replacing bypass screws

1. Loosen the bypass screws with a flat screwdriver (no. 2). Remove the bypass screws.

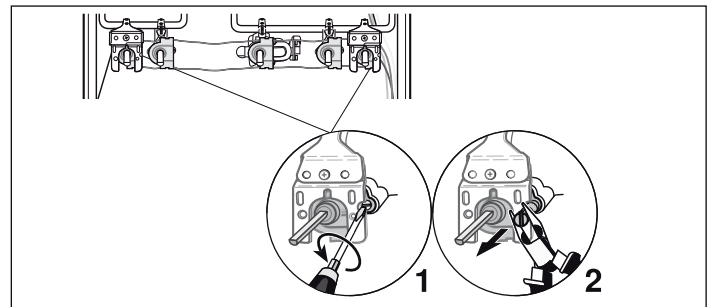
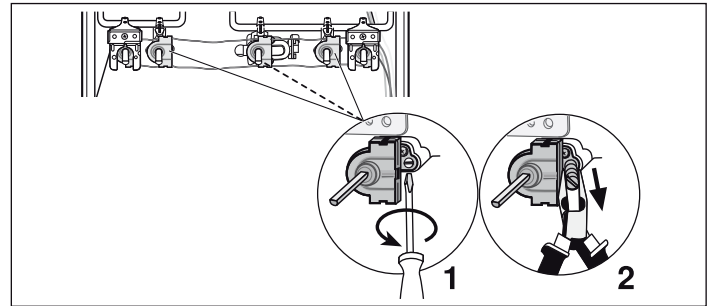

2. You can use the table to determine the new bypass screws that you will need after the gas conversion. See the section entitled "Technical properties - gas".
3. Check whether the seals on the bypass screw are correctly seated and work precisely. Only use bypass screws with intact seals.

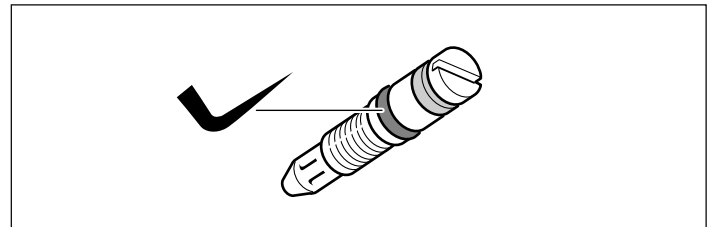

4. Insert the new bypass screws and tighten them. Make sure that all bypass screws are connected to the correct shut-off valves.
5. At this point, it is essential to carry out a leak test. See the section entitled "Leak test".

Securing the control panel

Carry out installation in the reverse order.

1. Hold the control panel firmly in both hands and press it on carefully, making sure that the cables are not damaged and connections are not detached. Carefully push downwards until the control panel engages in the retainers.
2. Screw back in the two screws (T15) (M4) that were removed from the front panel.
3. Retighten the two screws (T20) at the front left and right of the hob plate. Reattach the cover caps.
4. Carefully replace the hob plate. Retighten the securing screws for the burners on the hob plate.

After adjusting or replacing the bypass nozzles

1. Refit the burner cups according to their size, making sure that the ignition plug catches precisely in the opening at the edge of the burner cup. Place the enamel burner caps (paying attention to their size) precisely on the burner cups.
2. Replace the pan supports.
3. Carefully refit the control knobs.
4. At this point, it is important to check the burner flame formation. See the section entitled "Correct burning behaviour".
5. Also check that the appliance functions operate correctly.

Replacing the oven burners (optional)

Preparation

Turn off all switches on the control panel.

Shut off the gas supply.

⚠ Risk of electric shock!

Interrupt the power supply to the appliance.

Replacing the nozzle for the oven burner

1. Open the oven door.
2. Loosen the front securing screw in the bottom plate.
3. Hold the bottom plate firmly at the front, lift and remove it.

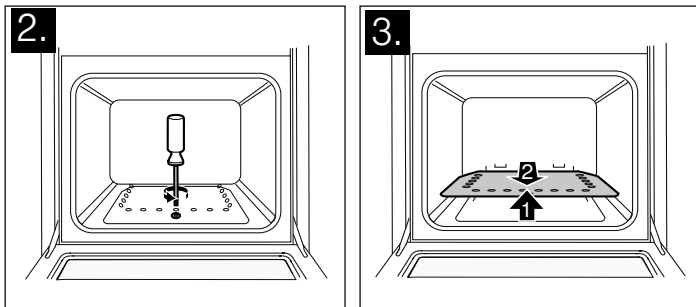

4. Loosen the burner securing screw and carefully remove the oven burner. The burner nozzles are now freely accessible. Make sure that the thermocouple and ignition plug connections are not damaged.

5. Release the nozzle at the burner access on the rear side of the oven (using a 7 mm socket wrench).

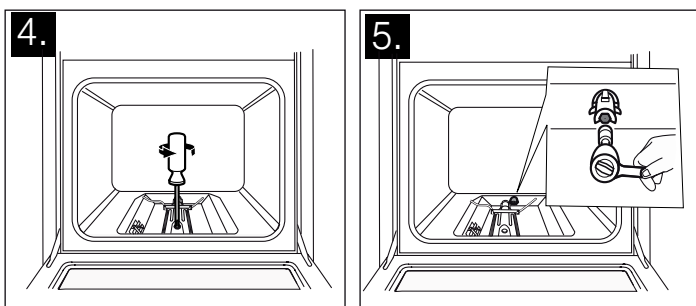

6. You can use the table to determine the new nozzle that you will need after the gas conversion. See the section entitled "Technical properties - gas".

7. Insert and tighten the new nozzle.

8. At this point, it is essential to carry out a leak test. To perform a leak test, see the section entitled "Leak test".

9. Replace the oven burner, making sure that the thermocouple and ignition plug connections are not damaged. Retighten the securing screw.

10. At this point, it is important to check the burner flame formation. See the section entitled "Correct flame formation".

11. Replace the bottom plate.

Replace the nozzle for the grill burner (optional)

1. Open the oven door.

2. Loosen the screw connecting the grill burner to the grill burner mounting plate and carefully pull the burner straight out. Make sure that the thermocouple and ignition plug connections are not damaged. The burner nozzles are now freely accessible.

3. Release the grill burner nozzle (7 mm socket wrench).

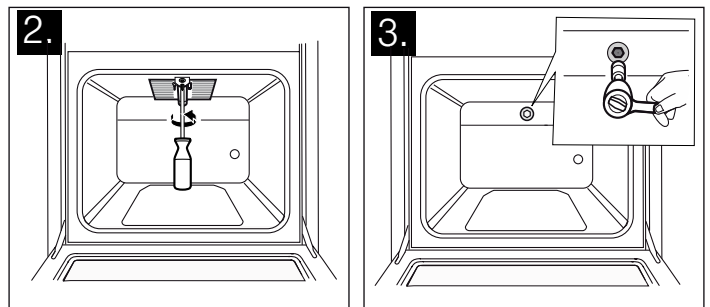

4. You can ascertain which new nozzle is required for the new gas type using the table. See the section entitled "Technical properties - gas".

5. Insert and tighten the new nozzle.

6. At this point, it is essential to carry out a leak test. To perform a leak test, see the section entitled "Leak test".

7. Replace the grill burner, making sure that the thermocouple and ignition plug connections are not damaged. Retighten the screws.

8. Slide the seal fully into the burner.

9. At this point, it is important to check the burner flame formation. See the section entitled "Correct flame formation".

Leak test and function test

Risk of explosion!

Avoid sparking. Do not use an open flame.
Perform the leak test only with a suitable leakage spray.

In the event of a gas leak

Shut off the gas supply.
Ensure that the room affected is well ventilated.
Check the gas and valve connections again. Repeat the leak test.

The leak test must be performed by two people, in accordance with the following instructions.

Check the gas connection

1. Open the gas supply.
2. Spray the gas connection with a leakage spray.

If small bubbles or foam form, indicating a gas leak, follow the instructions in the section entitled "In the event of a gas leak".

Perform the same steps for the part closed with the blind plug.

Checking the burner nozzles

1. Open the gas supply.
Carry out the leak test separately for each nozzle.
2. Carefully close the hole in the burner nozzle to be checked using your finger or a suitable device.
3. Spray the nozzle with a leakage spray.
4. Press the function selector and turn it anti-clockwise. This supplies the nozzle with gas.

If small bubbles or foam form, indicating a gas leak, follow the instructions in the section entitled "In the event of a gas leak".

Checking the bypass valves

1. Open the gas supply.
Carry out the leak test separately for each bypass screw.
2. Carefully close the hole in the burner nozzle to be checked using your finger or a suitable device.
3. Spray the nozzle in the burner to be checked with a leakage spray.
4. Push the control knob and turn it anti-clockwise. This supplies the nozzle with gas.

If small bubbles or foam form, indicating a gas leak, follow the instructions in the section entitled "In the event of a gas leak".

Checking the oven burner nozzle (option)

1. Open the gas supply.
2. Carefully close the hole in the oven burner nozzle using your finger or a suitable device.
3. Spray the nozzle with a leakage spray.
4. Press the function selector and turn it anti-clockwise. This supplies the nozzle with gas.

If small bubbles or foam form, indicating a gas leak, follow the instructions in the section entitled "In the event of a gas leak".

Check the grill burner nozzle (option)

1. Open the gas supply.
2. Carefully close the hole in the grill burner nozzle using your finger or a suitable device.
3. Spray the nozzle with a leakage spray.
4. Turn the oven function selector clockwise. This supplies the nozzle with gas.

If small bubbles or foam form, indicating a gas leak, follow the instructions in the section entitled "In the event of a gas leak".

Correct flame formation

Burner

The flame formation and temperature development must be checked for each burner after the appliance is converted to a different gas type.

In the event of a problem, compare the nozzle values to the values in the table.

Only for models without safety pilot

1. Ignite the hob burner as described in the operating instructions.
2. Check the large and small flames for the correct flame formation. The flame must burn evenly and continuously.
3. Using the burner knob, switch quickly between the large and small flame. Repeat this process a few times. The gas flame must not flicker or go out.

Only for models with safety pilot

1. Ignite the hob burner as described in the operating instructions.
2. Turn the burner knob to the small flame setting.
Check whether the ignition is activated by holding the knob in the "small flame" position for approximately 1 minute.
3. Check the large and small flames for the correct flame formation. The flame must burn evenly and continuously.
4. Using the burner knob, switch quickly between the large and small flame. Repeat this process a few times. The gas flame must not flicker or go out.

Oven

Lower gas burner or grill burner (optional)

1. Ignite the lower gas burner as described in the operating instructions.
2. Check the flame formation with the oven door open:
The flame must burn evenly throughout (it may be slightly uneven in the first few minutes, but after a few minutes, the flames should burn constantly).
3. To check that the thermocouple is functioning correctly, let the appliance run for a few minutes.
If necessary, check the settings. If it is not functioning correctly, replace the bypass screw in the burner.

Technical data – Gas

Different types of gas and the corresponding values are listed here.

Nozzle values for the auxiliary burner

	*G20/G25	G20	G20	G25	G25/ G25.1	G30/G31	**G30
Gas pressure (mbar)	20/25	20	25	20	25	28-30/37	50
Nozzle (mm)	0.72	0.72	0.68	0.80	0.77	0.50	0.43
Bypass nozzle (mm)	0.50	0.50	0.50	0.50	0.50	0.30	0.30
Max. input power (kW)	1	1	1	1	1	1	1
Min. input power (kW)	≤ 0.55	≤ 0.55	≤ 0.55	≤ 0.55	≤ 0.55	≤ 0.55	≤ 0.55
Gas flow at 15 °C and 1013 mbar m ³ /h	0.095/0.111	0.095	0.095	0.111	0.111	-	-
Gas flow at 15 °C and 1013 mbar g/h	-	-	-	-	-	73	73

* For France and Belgium

** For G30 (50 mbar), nozzle set HEZ298070 must be ordered from our after-sales service.

Nozzle values for the standard burner

	*G20/G25	G20	G20	G25	G25/ G25.1	G30/G31	**G30
Gas pressure (mbar)	20/25	20	25	20	25	28-30/37	50
Nozzle (mm)	0.97	0.97	0.91	1	0.98	0.67	0.58
Bypass nozzle (mm)	0.58	0.58	0.58	0.58	0.58	0.38	0.38
Max. input power (kW)	1.75	1.75	1.75	1.75	1.75	1.75	1.75
Min. input power (kW)	≤ 0.9	≤ 0.9	≤ 0.9	≤ 0.9	≤ 0.9	≤ 0.9	≤ 0.9
Gas flow at 15 °C and 1013 mbar m ³ /h	0.167/0.194	0.167	0.167	0.194	0.194	-	-
Gas flow at 15 °C and 1013 mbar g/h	-	-	-	-	-	127	127

* For France and Belgium

** For G30 (50 mbar), nozzle set HEZ298070 must be ordered from our after-sales service.

Nozzle values for the wok burner (optional)

	*G20/G25	G20	G20	G25	G25/G25.1	G30	**G30	G31
Gas pressure (mbar)	20/25	20	25	20	25	28-30	50	37
Nozzle (mm)	1.5	1.5	1.41	1.6	1.51	1	0.92	1.02
Bypass nozzle (mm)	0.88	0.88	0.88	0.88	0.88	0.55	0.55	0.55
Max. input power (kW)	4	4	4	4	4	4	4	4
Min. input power (kW)	≤ 1.7	≤ 1.7	≤ 1.7	≤ 1.7	≤ 1.7	≤ 1.7	≤ 1.7	≤ 1.7
Gas flow at 15 °C and 1013 mbar m ³ /h	0.381/0.442	0.381	0.381	0.442	0.442	-	-	-
Gas flow at 15 °C and 1013 mbar g/h	-	-	-	-	-	291	291	291

* For France and Belgium

** For G30 (50 mbar), nozzle set HEZ298070 must be ordered from our after-sales service.

Nozzle values for the high output burner (optional)

	*G20/G25	G20	G20	G25	G25/ G25.1	G30/G31	**G30
Gas pressure (mbar)	20/25	20	25	20	25	28-30/37	50
Nozzle (mm)	1.32	1.32	1.21	1.28	1.28	0.87	0.75
Bypass nozzle (mm)	0.75	0.75	0.75	0.75	0.75	0.46	0.46
Max. input power (kW)	3	3	3	3	3	3	3
Min. input power (kW)	≤ 1.3	≤ 1.3	≤ 1.3	≤ 1.3	≤ 1.3	≤ 1.3	≤ 1.3
Gas flow at 15 °C and 1013 mbar m ³ /h	0.285/0.332	0.285	0.285	0.332	0.332	-	-
Gas flow at 15 °C and 1013 mbar g/h	-	-	-	-	-	218	218

* For France and Belgium

** For G30 (50 mbar), nozzle set HEZ298070 must be ordered from our after-sales service.

Nozzle values for the gas grill burner in the gas oven (optional)

	*G20/G25	G20	G20	G25	G25	G30	**G30	G25.1
Gas pressure (mbar)	20/25	20	25	20	25	28-30	50	25
Nozzle (mm)	1.00	1.00	0.98	1.13	1.10	0.70	0.62	1.10
Bypass nozzle (mm)	-	-	-	-	-	-	-	-
Max. input power (kW)	2.1	2.1	2.1	2.1	2.1	2.1	2.1	2.1
Min. input power (kW)	-	-	-	-	-	-	-	-
Gas flow at 15 °C and 1013 mbar m ³ /h	0.2/0.233	0.2	0.2	0.233	0.233	-	-	0.233
Gas flow at 15 °C and 1013 mbar g/h	-	-	-	-	-	153	153	-

* For France and Belgium

** For G30 (50 mbar), nozzle set HEZ298070 must be ordered from our after-sales service.

Nozzle values for the lower burner on the gas oven with thermostat (optional)

	*G20/G25	G20	G20	G25	G25	G30	**G30	G25.1
Gas pressure (mbar)	20/25	20	25	20	25	28-30	50	25
Nozzle (mm)	1.16	1.16	1.10	1.34	1.21	0.85	0.75	1.21
Bypass nozzle (mm)	0.76	0.76	0.67	0.80	0.70	0.48	0.45	0.70
Max. input power (kW)	3	3	3	3	3	3	3	3
Min. input power (kW)	-	-	-	-	-	-	-	-
Gas flow at 15 °C and 1013 mbar m ³ /h	0.285/ 0.332	0.285	0.285	0.332	0.332	-	-	0.332
Gas flow at 15 °C and 1013 mbar g/h	-	-	-	-	-	218	218	-

* For France and Belgium

** For G30 (50 mbar), nozzle set HEZ298070 must be ordered from our after-sales service.









9001114908