



Register your new Bosch now:
www.bosch-home.com/welcome



PMF 3000



BOSCH

de Gebrauchsanleitung
en Instruction manual
fr Mode d'emploi
it Istruzioni per l'uso
nl Gebruiksaanwijzing
da Brugsanvisning

no Bruksanvisning
sv Bruksanvisning
fi Käyttöohje
es Instrucciones de uso
pt Instruções de serviço
el Οδηγίες χρήσης

tr Kullanım kılavuzu
pl Instrukcja obsługi
hu Használati utasítás
uk Інструкція з експлуатації
ru Инструкция по эксплуатации
ar إرشادات الاستخدام

de	Deutsch	2
en	English	6
fr	Français	10
it	Italiano	14
nl	Nederlands	18
da	Dansk	22
no	Norsk	26
sv	Svenska	30
fi	Suomi	34
es	Español	38
pt	Português	42
el	Ελληνικά	46
tr	Türkçe	51
pl	Polski	57
hu	Magyar	61
uk	Українська	65
ru	Русский	69
ar	العربية	76

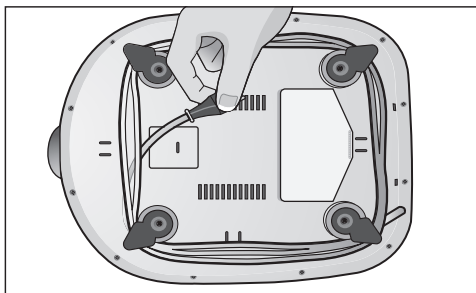
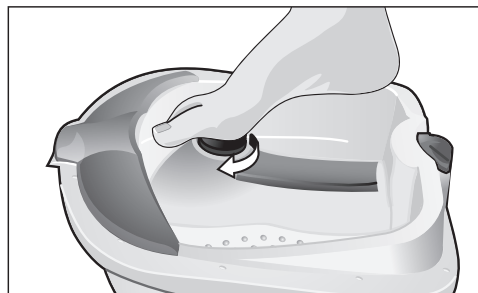
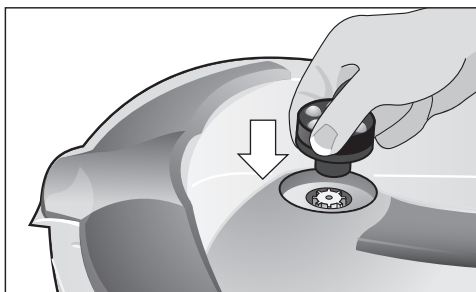
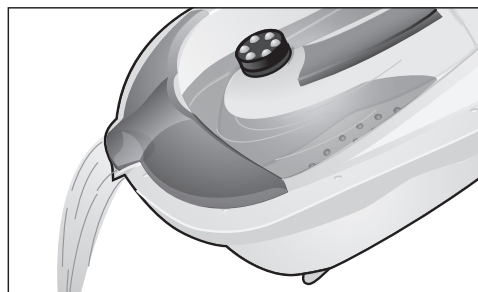
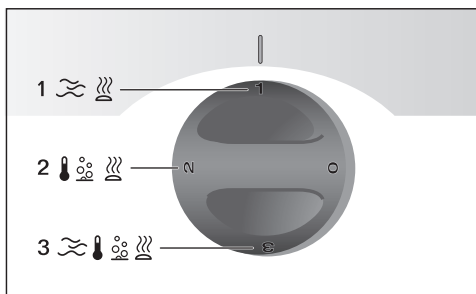
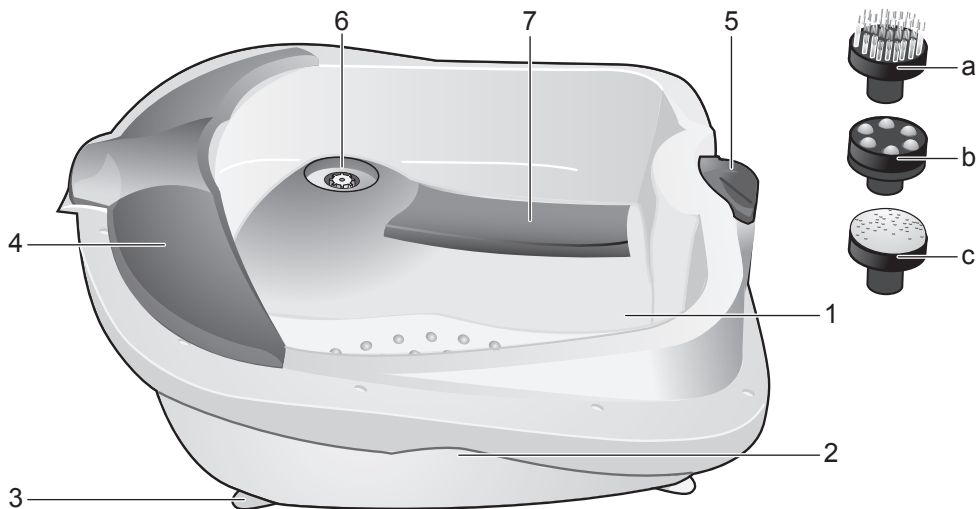

Sicherheitshinweise

Die Gebrauchsanleitung bitte sorgfältig durchlesen, danach handeln und aufbewahren! Bei Weitergabe des Geräts diese Anleitung beilegen. Dieses Gerät ist für den Haushalt oder in haushaltsähnlichen, nicht-gewerblichen Anwendungen bestimmt. Haushaltsähnliche Anwendungen umfassen z. B. die Verwendung in Mitarbeiterräumen von Läden, Büros, landwirtschaftlichen und anderen gewerblichen Betrieben, sowie die Nutzung durch Gäste von Pensionen, kleinen Hotels und ähnlichen Wohneinrichtungen. Dieses Gerät ist nicht für den medizinischen Gebrauch bestimmt!

⚠ Stromschlaggefahr und Brandgefahr!

Das Gerät nur in Innenräumen bei Raumtemperatur und bis zu 2000 m über Meereshöhe verwenden. Gerät nur gemäß Angaben auf dem Typenschild anschließen und betreiben. Kinder unter 8 Jahren dürfen das Gerät nicht bedienen. Dieses Gerät kann von Kindern ab 8 Jahren und darüber und von Personen mit reduzierten physischen, sensorischen oder mentalen Fähigkeiten oder Mangel an Erfahrung und/oder Wissen benutzt werden, wenn sie beaufsichtigt oder bezüglich des sicheren Gebrauchs des Gerätes unterwiesen wurden und die daraus resultierenden Gefahren verstanden haben. Kinder dürfen nicht mit dem Gerät spielen. Reinigung und Benutzer-Wartung dürfen nicht durch Kinder ohne Beaufsichtigung durchgeführt werden. Nur benutzen, wenn Zuleitung und Gerät keine Beschädigungen aufweisen. Falls Wasser aus dem Gerät austritt, darf das Gerät nicht länger benutzt werden. Die Oberflächen können heiß werden. Personen, die gegen Hitze unempfindlich sind, müssen beim Gebrauch des Gerätes vorsichtig sein. Bei Beschädigungen oder Undichtigkeit der Fußwanne das Gerät nicht benutzen. Stecker nach jedem Gebrauch oder im Fehlerfall ziehen. Vor dem Reinigen den Netzstecker ziehen. Reparaturen am Gerät, wie z. B. eine beschädigte Netzanschlussleitung auswechseln, dürfen nur durch unseren Kundendienst ausgeführt werden, um Gefährdungen zu vermeiden.



Dieses Gerät nicht in der Nähe von Badewannen, Waschbecken oder anderen Gefäßen benutzen, die Wasser enthalten.

⚠ Lebensgefahr!

Gerät niemals in Wasser tauchen.

⚠ Erstickungsgefahr!

Kinder nicht mit Verpackungsmaterial spielen lassen.

Herzlichen Glückwunsch zum Kauf dieses Gerätes aus unserem Hause Bosch. Sie haben ein hochwertiges Produkt erworben, das Ihnen viel Freude bereiten wird.

Teile und Bedienelemente

- 1 Fußwanne
- 2 Griffmulden
- 3 Kabelaufwicklung
- 4 Spritzschutz
- 5 Drehwähler
- 6 Pedikürzentrum, motorbetrieben
- 7 Infrarotfeld

Zubehör

- a Aufsatz Massagebürste
- b Aufsatz Massagekugeln
- c Aufsatz „Bimsstein“

Wichtig

Das Fußbad ausschließlich als Massage-Bad und zur Pflege der Füße benutzen. Das Gerät darf nicht zum Baden von Säuglingen und Kleinkindern verwendet werden. Nicht unbeaufsichtigt betreiben und nicht, z. B. mit einem Handtuch, abdecken. Bei Schmerzen oder wenn das Fußbad als unangenehm empfunden wird, das Fußbad sofort abbrechen.

Hitze unempfindlichen Personen wird empfohlen, die Wassertemperatur vor dem Einfüllen mit einem Thermometer zu überprüfen, um Verbrühungen zu vermeiden.

Bei gesundheitlichen Problemen oder

- wenn eine Schwangerschaft vorliegt
 - fieberhaften Erkrankungen
 - schweren Fällen von Diabetes
 - Hautkrankheiten oder Hautverletzungen, insbesondere offene Wunden
 - Entzündungen an Füßen oder Unterschenkeln
 - Venenerkrankungen, Thrombosen oder Krampfadern
 - Quetschungen oder Fuß-, Bein- bzw. Gelenkschmerzen
 - Tuberkulose oder Krebserkrankungen
- darf das Gerät nicht ohne Rücksprache mit dem Arzt benutzt werden.

Anwendung

Allgemein





Durch die sanften Schwingungen und das sprudelnde Wasser können Muskeln gelockert und müde Füße erfrischt werden. Mit den beigelegten Aufsätzen kann man die Füße pflegen und massieren. Jede einzelne Anwendung (Stufe 1–3) sollte nicht länger als 10 Minuten dauern. Das Fußbad kann mit oder ohne Wasser benutzt werden.

Während der Benutzung sitzen und keinesfalls mit den Füßen im Gerät aufstehen!

Das Gerät ist nicht für eine Belastung mit vollem Körpergewicht ausgelegt.

Benutzung

Das Gerät muss beim Befüllen und Entleeren immer ausgesteckt sein.

- Zuleitung abwickeln und das Fußsprudelbad z. B. vor einen Stuhl auf den Boden stellen.
- Kontrollieren, ob das Gerät ausgeschaltet ist, der Drehwähler **5** muss auf „0“ stehen.
- Bis zur Markierung  warmes Wasser einfüllen.
- Die Zuleitung anstecken.
- Hinsetzen und die Füße so in die Fußwanne **1** stellen, dass die Haltung angenehm ist.
- Mit dem Drehwähler **5** die gewünschte Stufe von 1–3 auswählen und die Füße verwöhnen (max. Anwendungsdauer ca. 10 Min).
 - Stufe 1  schaltet die Vibrationsmassage ein.
 - Stufe 2  startet die Sprudelfunktion und schaltet die Heizung zur Warmhaltung des Wassers ein. Kaltes Wasser kann damit nicht aufgeheizt werden.
 - Stufe 3  kombiniert die Stufen 1 und 2.
- Bei Beendigung des Fußbades das Gerät abschalten. Zum Ausschalten den Drehwähler **5** auf „0“ stellen.

- Die Füße herausnehmen und die Zuleitung ausstecken. Das Gerät an den Griffmulden **2** anheben und das Wasser über die Ausbuchtung vorne abgießen.

Tipp: Um die Füße besonders zu entspannen und zu pflegen, kann dem Wasser auch ein Pflegezusatz beigemischt werden, der nicht schäumt und keine Öle enthält.

Benutzung des Pedikürzentrums

Das Pedikürzentrum ist bei jeder Drehwählerstufe verwendbar.

- Den gewünschten Aufsatz **a**, **b** oder **c** auf den Antriebsstutzen **6** aufstecken.
- Den eingesetzten Aufsatz mit dem Fuß leicht niederdrücken, der Aufsatz rotiert.

Wichtig: Die Rotation nicht durch übermäßigen Druck unterbinden.

- Die entsprechende Fußpartie mit dem jeweiligen Aufsatz behandeln.
 - Mit der Massagebürste **a** und dem Kugelaufsatz **b** können die Fußsohlen massiert werden.
 - Der Aufsatz „Bimsstein“ **c** ist zur schonenden Entfernung der Hornhaut geeignet.

Tipp: Die abgestorbenen Hautschüppchen lassen sich mit dem „Bimsstein“ besonders gut nach einem Fußbad entfernen, wenn die Haut sehr weich ist.

Benutzung Infrarotfeld

Die sanfte Wärme des Infrarotfelds **7** kann die Fußsohle entspannen und die Durchblutung anregen. Den Drehwähler **5** z. B. auf 1 drehen und jeweils einen Fuß auf das Feld stellen.

Tipp: Das Infrarotfeld **7** benötigt einige Minuten bis es warm wird. Die Füße während dessen in der Fußwanne **1** lockern, Drehwähler **5** auf Stufe 1 drehen.

Reinigung und Aufbewahrung

Stromschlaggefahr!

Das Gerät muss während der Reinigung immer ausgesteckt sein.

Das Gerät niemals in Wasser tauchen.

Keinen Dampfreiniger benutzen.

- Das Gerät außen nur mit einem feuchten Tuch abwischen und anschließend nachtrocknen. Keine scharfen oder scheuernden Reinigungsmittel verwenden.
- Den Innenraum mit Wasser befüllen, mit einem milden Reinigungsmittel reinigen und das Wasser über die Ausbuchtung ausgießen.
- Anschließend mit klarem Wasser füllen und wieder ausgießen.

Das Gerät nur in trockenem Zustand aufbewahren, die Zuleitung auf die Kabelaufwicklung **3** an der Unterseite aufwickeln.

Technische Daten

Elektrischer Anschluss (Spannung – Frequenz)	220-240 V~ 50 Hz
Leistung	70 W

Entsorgung



Entsorgen Sie die Verpackung umweltgerecht. Dieses Gerät ist entsprechend der europäischen Richtlinie 2012/19/EU über Elektro- und Elektronikaltgeräte (waste electrical and electronic equipment – WEEE) gekennzeichnet. Die Richtlinie gibt den Rahmen für eine EU-weit gültige Rücknahme und Verwertung der Altgeräte vor. Über aktuelle Entsorgungswege bitte beim Fachhändler informieren.

Garantie

Für dieses Gerät gelten die von unserer jeweils zuständigen Landesvertretung herausgegebenen Garantiebedingungen des Landes, in dem das Gerät gekauft wurde. Sie können die Garantiebedingungen jederzeit über Ihren Fachhändler, bei dem Sie das Gerät gekauft haben, oder direkt bei unserer Landesvertretung anfordern. Die Garantiebedingungen für Deutschland und die Adressen finden Sie auf den letzten vier Seiten dieses Heftes. Darüber hinaus sind die Garantiebedingungen auch im Internet unter der benannten Webadresse hinterlegt. Für die Inanspruchnahme von Garantieleistungen ist in jedem Fall die Vorlage des Kaufbeleges erforderlich.

Änderungen vorbehalten.

Safety instructions

Please read and follow the operating instructions carefully and keep them for later reference. Enclose these instructions when you give this appliance to someone else. This appliance is designed for domestic use or for use in household-like, non-commercial environments. Household-like environments include staff areas in shops, offices, agricultural and other small businesses or for use by guests at bed-and-breakfast establishments, small hotels and similar residential facilities. This appliance is not intended for medical use!

⚠ Danger of electric shock and fire!

Only use the appliance indoors at room temperature and up to 2000 m above sea level. Connect and operate the appliance only according to the type plate specifications.

Children younger than 8 years may not operate the appliance.

This appliance can be used by children aged from 8 years and above and by persons with reduced physical, sensory or mental capabilities or lack of experience and knowledge if they have been given supervision or instruction concerning use of the appliance in a safe way and if they understand the hazards involved. Keep children under 8 years of age away from the appliance and connecting cable and do not allow them to use the appliance. Children shall not play with the appliance. Cleaning and user maintenance may not be carried out by children without supervision.

Use only if power cord and appliance show no signs of damage.

In the case of water leakage, stop using the appliance.

Surfaces are liable to heat up. Persons insensitive to extremes of temperature must take care when using the appliance.

Do not use the appliance if the foot bath is damaged or leaking.

Unplug after every use or if defective. Unplug the appliance before cleaning it. To avoid potential hazards, repairs such as replacing a damaged cable must only be carried out by our customer service personnel.



Do not use this appliance near bathtubs, basins or other vessels containing water.

⚠ Risk of fatal injury!

Never immerse the appliance in water.

⚠ Risk of suffocation!

Do not allow children to play with packaging material.

Congratulations on purchasing this Bosch appliance. You have acquired a high-quality product that will bring you a lot of enjoyment.

Parts and operating controls

- 1 Foot bath
- 2 Indented grips
- 3 Cable tidy
- 4 Splash guard
- 5 Rotary selector
- 6 Pedicure centre, motor-powered
- 7 Infrared field

Accessories

- a Massage brush attachment
- b Massage ball attachment
- c "Pumice stone" attachment

Important

Use the foot bath only as a massage bath and for foot-care. The appliance must not be used to bathe babies or infants. Do not operate without supervision or, for example, cover with a towel.

If you experience pain or unpleasant sensations during use, discontinue use of the foot spa immediately.

Persons incapable of sensing extremes of temperature are recommended to check the water temperature with a thermometer prior to use to avoid the danger of scalding.

In the case of health problems or

- Pregnancy
- Fever
- Serious diabetes
- Skin ailments or injuries, particularly open wounds
- Inflammation of the feet or lower legs
- Vein conditions, thrombosis or varicose veins
- Bruises or pain in the feet, legs or joints
- TB or cancers

the appliance must not be used without consulting a doctor in advance.

Use of the foot spa is not a substitute for therapy carried out by a physician.

Application

General

The gentle oscillations and the bubbling water relax muscles and reinvigorate tired feet. The attachments supplied pamper and massage the feet.

Each individual application (Level 1–3) should not last more than 10 minutes.







The foot bath can be used with or without water.

Sit down during use, and under no circumstances stand up with your feet in the spa!

The appliance is not designed to take the full weight of the user.

Use

The appliance must not be connected to the power supply during filling or emptying.

- Uncoil the lead and place the foot spa on the floor in front of a chair.
- Check whether the appliance is switched off. The rotary selector **5** must be set to “0”.
- Fill with warm water to the ~~~ marking.
- Plug in the power cord.
- Sit down and place the feet in the foot bath **1**, ensuring you are in a comfortable position.
- Select the desired level from 1–3 with the rotary selector **5** and pamper your feet (max. period of use approx. 10 min).
 - Level 1   switches on the vibration massage.
 - Level 2   starts the bubble function, and switches on the heating to keep the water warm. It is not possible to heat up cold water by this method.
 - Level 3    combines levels 1 and 2.
- Switch off the appliance when you have finished bathing your feet. To switch off the appliance, set the rotary selector **5** to “0”.

- Remove the feet from the foot bath and unplug the lead. Lift the appliance by the indented grips **2** and pour out the water via the cutout at the front.

Tip: To ensure special relaxation and care for the feet, a non-foaming, non-oily care preparation can be added to the water.

Use of the pedicure centre

The pedicure centre can be used at every level on the rotary selector.

- Affix the desired attachment **a**, **b** or **c** to the drive socket **6**.
- Press down the affixed attachment lightly with a foot. The attachment rotates.

Important: Do not prevent rotation through excessive pressure.

- Treat the particular part of the foot with the appropriate attachment.
 - The soles of the feet can be massaged using the massage brush **a** and the massage ball attachment **b**.
 - The “pumice stone” attachment **c** is suitable for the gentle removal of hardened skin.

Tip: Flakes of dead skin can be readily removed with the “pumice stone” after a foot bath, when the skin is very soft.

Use of infrared field

The gentle heat of the infrared field **7** helps to relax the soles of the feet and improve the circulation. Turn the rotary selector **5** e.g. to 1 and place each foot on the field.

Tip: The infrared field **7** takes a few minutes to warm up. While waiting, relax your feet in the foot bath **1**, turning the rotary selector **5** to level 1.

Cleaning and storage

Danger of electric shock!

The appliance must be disconnected from the power for cleaning.

Never immerse the appliance in water.

Do not use steam cleaners.

- Simply wipe the exterior of the appliance with a damp cloth and dry. Do not use any sharp objects or scourers to clean the unit.
- Rinse out the interior with water and a mild cleaning agent and pour out the water via the cutout.
- Finally fill with clean water and pour out once more.

Store the appliance only when dry, with the lead coiled up on the cable tidy **3** on the underside of the appliance.

Technical specifications

Power connection (voltage–frequency)	220-240 V~ 50 Hz
Heater wattage	70 W

Disposal



Dispose of packaging in an environmentally-friendly manner. This appliance is labelled in accordance with European Directive 2012/19/EU concerning used electrical and electronic appliances (waste electrical and electronic equipment – WEEE). The guideline determines the framework for the return and recycling of used appliances as applicable throughout the EU. Please ask your specialist retailer about current disposal facilities.

Guarantee

The guarantee conditions for this appliance are as defined by our representative in the country in which it is sold. Details regarding these conditions can be obtained from the dealer from whom the appliance was purchased. The bill of sale or receipt must be produced when making any claim under the terms of this guarantee.

Changes reserved.

Consignes de sécurité

Lire attentivement ce mode d'emploi, s'y conformer lors de l'utilisation et le conserver ! Veuillez joindre ce mode d'emploi si vous passez l'appareil à quelqu'un d'autre. Cet appareil est destiné à un usage domestique ou de type domestique et non pas à une utilisation professionnelle. Les utilisations de type domestique englobent par exemple le fonctionnement de l'appareil dans la salle de repos dédiée au personnel des boutiques, bureaux, entreprises agricoles ou artisanales, ainsi que l'utilisation par les clients des pensions, petits hôtels et unités d'habitation similaires. Cet appareil n'est pas destiné à une utilisation médicale.

⚠ Risque de chocs électriques et d'incendie !

N'utilisez l'appareil que dans des pièces intérieures à température ambiante et jusqu'à 2 000 m au-dessus du niveau de la mer. Ne brancher et n'utiliser l'appareil que conformément aux données indiquées sur la plaque signalétique. L'utilisation de l'appareil est interdite aux enfants de moins de 8 ans. Cet appareil peut être utilisé par des enfants à partir de 8 ans et par des personnes ayant des facultés physiques, sensorielles ou mentales réduites ou manquant d'expérience et/ou de connaissances à condition d'être surveillés ou d'avoir été informés quant à la bonne utilisation de l'appareil et d'avoir compris les dangers qui en découlent. Ne pas laisser les enfants jouer avec l'appareil. Le nettoyage et l'entretien incombant à l'utilisateur ne doivent pas être effectués par des enfants sans surveillance. N'utiliser la machine que lorsque le cordon électrique et l'appareil ne présentent aucun dommage. Dans le cas où de l'eau fuit de l'appareil, celui-ci ne doit plus être utilisé. Les surfaces peuvent devenir chaudes. Les personnes insensibles à la chaleur doivent prendre des précautions lors de l'utilisation de l'appareil. Ne pas utiliser le thalasso-pieds s'il est endommagé ou manque d'étanchéité. Retirer la fiche après chaque utilisation ou en cas de dysfonctionnement.

Avant le nettoyage, retirer la fiche de réseau. Les réparations sur l'appareil telles que le remplacement d'un cordon endommagé ne doivent être effectuées que par notre SAV afin d'éliminer tout danger.



Ne pas utiliser à proximité des baignoires, des lavabos ou autres récipients contenant de l'eau.

⚠ Danger de mort!

Ne jamais plonger l'appareil dans l'eau.

⚠ Risque d'étouffement!

Ne pas laisser les enfants jouer avec les emballages.

Félicitation pour avoir choisi cet appareil Bosch. Vous avez fait l'acquisition d'un produit de haute qualité, qui vous apportera satisfaction.

Pièces et éléments d'utilisation

- 1 Cuvette
- 2 Poignées
- 3 Enroulement de cordon
- 4 Projection contre les projections
- 5 Sélecteur rotatif
- 6 Centre de pédicure, motorisé
- 7 Zone infrarouge

Accessoires

- a Élément brosse de massage
- b Élément boules de massage
- c Élément « pierre ponce »

Important

N'utiliser le thassalo-pieds qu'à des fins de bains de massage ou de soin des pieds. Ne pas utiliser l'appareil pour baigner des nourrissons et des petits enfants. Ne pas utiliser sans surveillance et ne pas recouvrir (p.ex. avec une serviette-éponge). En cas de douleurs ou si le bain de pieds donne une sensation désagréable, interrompre immédiatement. Pour les personnes non sensibles à la chaleur, il est recommandé de tester la température de l'eau à l'aide d'un thermomètre avant de remplir afin d'éviter tout ébouillement.

En cas de problèmes de santé ou

- en cas de grossesse
 - de maladies fébriles
 - de cas graves de diabète
 - de maladies de la peau, en particulier de plaies ouvertes
 - d'inflammations aux pieds ou aux jambes
 - de maladies veineuses, de thromboses
 - de varices
 - d'ecchymoses ou douleurs dans les pieds, aux jambes ou dans les articulations
 - de tuberculose ou de cancer
- consulter impérativement le médecin avant d'utiliser cet appareil.

Application

Généralités









Les douces vibrations et les remous de l'eau permettent de décontracter les muscles et de raviver les pieds fatigués. Les accessoires fournis servent à effectuer des soins et des massages. Chacun des programmes (positions 1–3) ne doit pas dépasser 10 minutes. Vous pouvez utiliser l'appareil avec ou sans eau.

Pendant l'utilisation, rester assis, ne se mettre en aucun cas debout, les pieds dans l'appareil !

L'appareil n'est pas conçu pour supporter le poids total du corps.

Utilisation

Pour remplir et vider l'appareil, toujours le débrancher.

- Dérouler le cordon et placer le thasalo-pieds par terre p.ex. devant une chaise.
- Vérifier si l'appareil est bien en position arrêt. Le sélecteur rotatif **5** doit être placé sur « 0 ».
- Remplir d'eau chaude jusqu'à la marque .
- Brancher le cordon électrique.
- S'asseoir et placer les pieds dans la cuve **1** de façon à avoir une position agréable.
- A l'aide du sélecteur rotatif **5**, sélectionner le niveau souhait (1–3) et effectuez un traitement pour les pieds (durée d'utilisation maxi. 10 min environ).
 - Niveau 1   active le message avec vibrations.
 - Niveau 2    active la fonction bain de bulles et allume le chauffage pour maintenir l'eau chaude à température. Ne permet pas toutefois de chauffer de l'eau froide.
 - Niveau 3    combine les niveaux 1 et 2.
- Une fois le bain de pieds terminé, arrêter l'appareil. Pour cela, placer le sélecteur rotatif **5** en position « 0 ».

- Retirer les pieds et débrancher le cordons. Soulever l'appareil aux poignées **2** et vider l'eau par l'encoche.

Conseil : Pour bien détendre et signer les pieds, il est possible d'ajouter des produits de soin ne moussant pas et ne contenant pas d'huile.

Utilisation du centre de pédicure

Le centre de pédicure peut être utilisé dans chacune des positions du bouton rotatif.

- Placer l'accessoire désiré (**a**, **b** ou **c**) sur l'entraînement **6**.
- Appuyer sur l'accessoire avec le pied. L'accessoire se met à tourner.

Important : Ne pas exercer un appui trop important qui bloquerait la rotation.

- Traiter la partie du pied correspondante avec l'élément respectif.
 - La brosse de massage **a** et l'élément à boules **b** permettent de masser la plante des pieds.
 - L'élément « pierre ponce » **c** permet d'enlever en douceur le durillon.

Conseil : Les particules de peau mortes s'enlèvent très bien avec la « pierre ponce » après le bain de pieds si la peau est très souple.

Utilisation de la zone infrarouge

La zone infrarouge **7** diffuse une chaleur douce qui détend la plante des pieds et active la circulation sanguine. Tourner le bouton rotatif **5** p. ex. sur 1 et poser un pied sur la zone infrarouge.

Conseil : laisser la zone infrarouge **7** chauffer quelques minutes. Pendant ce temps, plonger les pieds dans le bain **1** pour les détendre et tourner le bouton rotatif **5** sur la position 1.

Nettoyage et conservation

Danger de choc électrique!

Pour nettoyer l'appareil, toujours le débrancher. Ne jamais plonger l'appareil dans l'eau. Ne pas utiliser d'appareil de nettoyage à la vapeur.

- Ne nettoyer l'extérieur de l'appareil qu'avec un chiffon humide et ensuite sécher. Ne pas utiliser de nettoyeurs agressifs ou récurants.
- Remplir l'intérieur d'eau, nettoyer avec un produit doux et vider ensuite l'eau par l'encoche.
- Ensuite, remplir d'eau claire et vider une nouvelle fois.

Ne ranger l'appareil que lorsqu'il est sec, enrrouler le cordon à l'enrouleur **3** se trouvant en dessous.

Caractéristiques techniques

Raccordement électrique (tension – fréquence)	220-240 V~ 50 Hz
Puissance	70 W

Mise au rebut



Éliminez l'emballage en respectant l'environnement. Cet appareil est marqué selon la directive européenne 2012/19/UE relative aux appareils électriques et électroniques usagés (waste electrical and electronic equipment – WEEE). La directive définit le cadre pour une reprise et une récupération des appareils usagés applicables dans les pays de la CE. S'informer auprès du revendeur sur la procédure actuelle de recyclage.



Garantie

Les conditions de garantie applicables sont celles publiées par notre distributeur dans le pays où a été effectué l'achat. Le revendeur chez qui vous vous êtes procuré l'appareil fournira les modalités de garantie sur simple demande de votre part. En cas de recours en garantie, veuillez toujours vous munir de la preuve d'achat.

Sous réserve de modifications.

Avvertenze di sicurezza

Leggere, osservare e conservare le istruzioni con cura! Se l'apparecchio viene ceduto, allegare anche le presenti istruzioni. Questo apparecchio è destinato all'utilizzo domestico o simile e comunque non è previsto per l'uso professionale. Gli utilizzi simili a quelli domestici comprendono l'uso in ambienti di lavoro del personale, quali negozi, uffici, aziende agricole o artigianali, nonché l'utilizzo da parte di ospiti in pensioni, piccoli alberghi e simili realtà residenziali. L'apparecchio non è destinato all'utilizzo medico.

⚠ Rischio di scossa elettrica e di incendio!

Usare l'apparecchio solo in ambienti interni a temperatura ambientale e ad un'altitudine massima di 2000 m. Collegare e far funzionare l'apparecchio solo conformemente alle indicazioni fornite sulla targhetta. L'apparecchio non è adatto a bambini di età inferiore a 8 anni. Questo apparecchio può essere usato da bambini di almeno 8 anni di età e da persone con ridotte facoltà psichiche, sensoriali o mentali o con conoscenze e/o esperienza insufficienti, purché siano sotto il controllo di persone adulte o siano stati istruiti sull'uso sicuro dell'apparecchio e abbiano compreso i pericoli connessi all'uso dello stesso. Tenere l'apparecchio lontano dalla portata dei bambini. La pulizia e la manutenzione a cura dell'utente non devono essere eseguite da bambini, se non sotto il controllo di persone adulte. Utilizzare solo se il cavo e l'apparecchio non presentano danni. Qualora fuoriesca acqua dall'apparecchio, quest'ultimo non può più essere utilizzato. Le superfici possono diventare calde. Le persone insensibili al calore devono prestare particolare attenzione durante l'uso dell'apparecchio. Non utilizzare l'apparecchio se la vaschetta presenta danni o perdite. Estrarre la spina dopo ogni utilizzo o in caso di guasto. Prima di effettuare la pulizia, estrarre la spina elettrica. Al fine di evitare rischi, le riparazioni sull'apparecchio, come ad es. la sostituzione di un cavo danneggiato, sono consentite solo al nostro servizio clienti.



Non utilizzare vicino all'acqua contenuta nella vasca da bagno, nel lavandino o in altri contenitori.

⚠ Pericolo di morte!

Non immergere mai l'apparecchio nell'acqua.

⚠ Pericolo di soffocamento!

Non lasciare che i bambini giochino con il materiale di imballaggio.

Congratulazioni per l'acquisto di questo apparecchio del nostro marchio Bosch. Avete acquistato un prodotto estremamente valido e ne sarete molto soddisfatti.

Componenti ed elementi di comando

- 1 Vaschetta
- 2 Impugnature
- 3 Avvolgicavo
- 4 Calotta paraspruzzi
- 5 Selettore
- 6 Dispositivo per pediluvio a motore
- 7 Riscaldamento a infrarossi

Accessori

- a Spazzola per massaggio
- b Sferette di massaggio
- c Testina "pietra pomice"

Importante

L'uso dell'idromassaggiatore per i piedi è consentito esclusivamente per il massaggio o per la cura dei piedi.

Non utilizzare l'apparecchio per fare il bagno a neonati o a bambini piccoli.

Non lasciare l'apparecchio in funzione incustodito e non coprirlo, ad es. con un asciugamano. In caso di dolori o quando il bagno non risulta piacevole, interrompere immediatamente il pediluvio.

Alle persone sensibili al calore si suggerisce di verificare la temperatura dell'acqua prima del riempimento al fine di evitare ustioni.

In caso di problemi di salute o

- di gravidanza
- di patologie febbrili
- di gravi casi di diabete
- di malattie dermatologiche o ferite sulla pelle, in particolare ferite aperte
- di infiammazioni ai piedi o alle gambe
- di patologie venose, di trombosi o di vene varicose
- di schiacciamenti o dolori ai piedi, gambe o articolazioni
- di tubercolosi o tumori

non utilizzare l'apparecchio senza aver consultato prima il medico.

Applicazione

Informazioni generali

Le leggere vibrazioni e l'idromassaggio consentono di sciogliere i muscoli e di rinfrescare i piedi stanchi.

Gli accessori forniti in dotazione permettono eseguire la cura e il massaggio dei piedi.

Una seduta (livello 1–3) non dovrebbe durare più di 10 minuti.









L'apparecchio può essere utilizzato con o senza acqua.

Durante l'utilizzo rimanere seduti e non stare in alcun caso in piedi nell'apparecchio!

L'apparecchio non è predisposto per sostenere il pieno carico del peso del corpo.

Utilizzo

Durante il riempimento e lo svuotamento, l'apparecchio deve essere scollegato dalla rete.

- Srotolare il cavo di alimentazione e poggiare l'idromassaggiatore ad es. su una sedia o a terra.
- Verificare che l'apparecchio sia spento. Il selettore **5** deve essere posizionato su "0".
- Riempire con acqua calda fino al contrassegno .
- Collegare l'alimentazione.
- Sedersi e poggiare i piedi nella vaschetta **1** in modo tale che la postura risulti comoda.
- Con il selettore **5** scegliere il livello desiderato, da 1 a 3, e immergere i piedi (durata massima della seduta circa 10 minuti).
 - Il livello 1   attiva il massaggio vibratorio.
 - Il livello 2    avvia l'idromassaggio e attiva il riscaldamento per mantenere la temperatura dell'acqua. Permette anche di riscaldare l'acqua fredda.
 - Il livello 3    è una combinazione del livello 1 e del livello 2.

- Al termine del pediluvio, spegnere l'apparecchio. Per spegnere posizionare il selettore **5** su "0".
- Estrarre i piedi e scollegare il cavo di alimentazione. Sollevare l'apparecchio alle impugnature **2** e svuotare l'acqua in corrispondenza dell'incavo.

Suggerimento: Per un rilassamento ed una cura particolarmente efficaci è possibile aggiungere all'acqua dei prodotti non schiumogeni e privi di olio.

Utilizzo del dispositivo per pediluvio

Il dispositivo per pediluvio è utilizzabile a ogni livello del selettore.

- Montare l'accessorio desiderato **a**, **b** o **c** sulla bocchetta motorizzata **6**.
- Spingere l'accessorio montato leggermente verso il basso con il piede. L'accessorio inizia a ruotare.

Importante: Non impedire la rotazione esercitando una rotazione eccessiva.

- Trattare ogni parte del piede con l'accessorio corrispondente.
 - La spazzola **a** e le sferette **b** consentono un massaggio plantare.
 - La testina "pietra pomice" **c** è adatta a rimuovere delicatamente la pelle indurita dalla pianta del piede.

Suggerimento: La "pietra pomice" permette di rimuovere le pelli morte con particolare facilità dopo il pediluvio, quando la pelle è molto morbida.

Utilizzo del riscaldamento a infrarossi

Il delicato calore del dispositivo a infrarossi **7** può rilassare le piante dei piedi e stimolare la circolazione. Ruotare il selettore **5** ad es. su 1 e mettere un piede per volta sul dispositivo a infrarossi.

Suggerimento: il dispositivo a infrarossi **7** necessita di alcuni minuti per riscaldarsi. Nel frattempo rilassare i piedi nella vaschetta **1** e posizionare il selettore **5** sul livello 1.

Pulizia e conservazione

Pericolo di folgorazione!

Durante la pulizia l'apparecchio deve essere sempre scollegato dalla rete. Non immergere mai il dispositivo in acqua. Non utilizzare pulitori a vapore.

- Detergere il dispositivo passando soltanto un panno inumidito e poi asciugarlo. Non utilizzare detersivi aggressivi o abrasivi.
- Riempire la vasca con acqua e pulirla con un detersivo neutro, poi travasare l'acqua in corrispondenza dell'incavo.
- Successivamente, riempirla con acqua pulita e svuotarla nuovamente.

Riporre l'apparecchio solo quando è asciutto, avvolgere il cavo di alimentazione nel vano avvolgicavo **3** nella parte inferiore dell'apparecchio.

Dati tecnici

Collegamento elettrico (tensione – frequenza)	220-240 V~ 50 Hz
Assorbimento	70 W

Smaltimento



Si prega di smaltire le confezioni nel rispetto dell'ambiente. Questo apparecchio dispone di contrassegno ai sensi della direttiva europea 2012/19/UE in materia di apparecchi elettrici ed elettronici (waste electrical and electronic equipment – WEEE). Questa direttiva definisce le norme per la raccolta e il riciclaggio degli apparecchi dismessi valide su tutto il territorio dell'Unione Europea. Informarsi presso il rivenditore specializzato sulle attuali disposizioni per la rottamazione.

Garanzia

Per questo apparecchio sono valide le condizioni di garanzia pubblicate dal nostro rappresentante nel paese di vendita. Il rivenditore, presso il quale è stato acquistato l'apparecchio, è sempre ben disposto a fornire a richiesta informazioni a proposito. Per l'esercizio del diritto di garanzia è comunque necessario presentare il documento di acquisto.

Con riserva di modifica.

Veiligheidsaanwijzingen

Lees de gebruiksaanwijzing zorgvuldig door, neem deze altijd in acht en bewaar deze goed! Als u dit apparaat aan iemand anders geeft, lever dan ook deze gebruiksaanwijzing mee. Dit apparaat is bedoeld voor huishoudelijk gebruik of voor vergelijkbare, niet-commerciële toepassingen. Hiertoe behoren bijvoorbeeld ook het gebruik in personeelsruimten van winkels, kantoren, landbouw- en andere industriële bedrijven, evenals het gebruik door gasten van pensions, kleine hotels en soortgelijke accommodaties. Dit apparaat is niet bedoeld voor medisch gebruik.

⚠ Gevaar voor elektrische schokken en brand!

Gebruik het apparaat alleen binnenshuis bij kamertemperatuur en tot 2000 m boven de zeespiegel. Sluit het apparaat aan, en gebruik het conform de informatie op het typeplaatje. Dit apparaat mag niet door kinderen onder de 8 worden bediend. Dit apparaat mag door kinderen van 8 jaar en ouder en door personen met verminderde lichamelijke, zintuiglijke of geestelijke vermogens of gebrek aan ervaring en/of kennis worden gebruikt indien dit onder toezicht gebeurt of indien zij over het veilige gebruik van het apparaat zijn geïnstrueerd en de hieruit voortvloeiende gevaren hebben begrepen. Kinderen mogen niet met het apparaat spelen. Reinigings- en onderhoudswerkzaamheden mogen uitsluitend door of onder toezicht van volwassenen worden uitgevoerd. Gebruik het apparaat uitsluitend indien het aansluitsnoer en het apparaat geen beschadigingen vertonen. Als er water uit het apparaat lekt, mag het apparaat niet langer worden gebruikt. De oppervlakken kunnen heet worden. Personen die ongevoelig zijn voor hitte, dienen het apparaat met de nodige voorzichtigheid te gebruiken. Bij beschadigingen aan of lekken in het voetbad het apparaat niet gebruiken. Trek na elk gebruik of in geval van storingen de stekker uit het stopcontact. Vóór het schoonmaken de stekker uit het stopcontact trekken.

Om gevaarlijke situaties te vermijden mogen reparaties aan het apparaat, zoals vervanging van een beschadigd aansluitsnoer, alleen door onze servicedienst worden uitgevoerd.



Niet gebruiken in de buurt van water, dat zich in badkuipen, wastafels of andere reservoirs bevindt.

⚠ Levensgevaar!

Het apparaat nooit in water onderdompelen.

Verstikkingsgevaar!

Laat kinderen niet met verpakkingsmateriaal spelen.

Gefeliciteerd met uw nieuwe product van Bosch. Aan dit kwalitatief hoogwaardige product zult u veel plezier beleven.

Onderdelen en bedieningselementen

- 1 Voetbad
- 2 Handgrepen
- 3 Snoeropwikkeling
- 4 Spatbescherming
- 5 Draaischakelaar
- 6 Pedicurecentrum met motoraandrijving
- 7 Infraroodveld

Accessoires

- a Opzetstuk massageborstel
- b Opzetstuk massagekogels
- c Opzetstuk "puiimsteen"

Belangrijk

Het voetbad uitsluitend als massagebad en voor de verzorging van uw voeten gebruiken. Het apparaat mag niet gebruikt worden voor het baden van zuigelingen en kleine kinderen. Niet zonder toezicht gebruiken en niet afdekken, bijv. met een handdoek. Bij pijn of wanneer het voetbad als onaangenaam wordt ervaren, direct stoppen. Personen die ongevoelig zijn voor warmte, wordt aanbevolen om de watertemperatuur voor het vullen met een thermometer te controleren, om brandwonden te voorkomen.

Bij gezondheidsproblemen of

- tijdens de zwangerschap
 - koortsachtige aandoeningen
 - zware gevallen van diabetes
 - huidziekten of huidwonden, in het bijzonder open wonden
 - ontstekingen aan voeten of onderbenen
 - aderaandoeningen, trombose of spataders
 - kneuzingen of voet-, been- of gewrichtspijnen
 - tuberculose of kankeraandoeningen
- mag het apparaat niet zonder overleg met uw arts worden gebruikt.

Gebruik

Algemeen

Door de zachte trillingen en het borrelende water kunnen spieren losgemaakt en vermoeide voeten verfrist worden.

Met de bijgeleverde opzetstukken kan men de voeten verzorgen en masseren.

Elke behandeling (stand 1–3) mag niet langer dan 10 minuten duren.









Het voetbad kan met of zonder water worden gebruikt.

Tijdens het gebruik zitten en in geen geval opstaan terwijl uw voeten nog in het apparaat staan!

Het apparaat is niet ontworpen om belast te worden met het volle lichaamsgewicht.

Gebruik

De stekker moet vóór het vullen en legen altijd uit het stopcontact getrokken zijn.

- Snoer afwikkelen en het voetbruisbad bijv. voor een stoel op de grond zetten.
- Controleer of het apparaat uitgeschakeld is. De draaischakelaar **5** moet op “0” staan.
- Tot de markering  met warm water vullen.
- De stekker insteken.
- Gaan zitten en de voeten zo in het voetbad **1** zetten, dat u prettig zit.
- Met de draaischakelaar **5** de gewenste stand selecteren (1–3) en de voeten verwennen (max. gebruiksduur ca. 10 min).
 - Stand 1   schakelt de vibratiemasage in.
 - Stand 2   start de bubbelfunctie en schakelt de verwarming voor het warmhouden van het water in. Koud water kan hiermee niet worden opgewarmd.
 - Stand 3    combineert stand 1 en 2.
- Bij de beëindiging van het voetbad dient het apparaat te worden uitgeschakeld. Zet hiervoor de draaischakelaar **5** op “0”.

- Uw voeten uit het apparaat halen en de stekker uit het stopcontact trekken. Het apparaat aan de handgrepen **2** optillen en het water via de uitsparing weggieten.

Tip: Om uw voeten extra te laten ontspannen en te verzorgen, kan er een niet-schuimend verzorgingsmiddel, dat geen oliën bevat, aan het water worden toegevoegd.

Gebruik van het pedicurecentrum

Het pedicurecentrum kan in elke stand van de draaischakelaar worden gebruikt.

- Plaats het gewenste opzetstuk **a**, **b** of **c** op de aandrijving **6**.
- Druk het geïnstalleerde opzetstuk voorzichtig met de voet in; de aandrijving begint te roteren.

Belangrijk: De rotatie niet door overmatige druk tegenhouden.

- Het betreffende deel van de voet met het betreffende accessoire behandelen.
 - Met massageborstel **a** en kogelopzetstuk **b** kunnen de voetzolen worden gemasseerd.
 - Het opzetstuk “puimsteen” **c** is geschikt voor het voorzichtig verwijderen van eelt.

Tip: Dode huidschilfers kunnen na een voetbad uitstekend met de “puimsteen” worden verwijderd, de huid is dan erg zacht.

Gebruik van het infraroodveld

De zachte warmte van het infraroodveld **7** kan de voetzolen ontspannen en de doorbloeding stimuleren. De draaischakelaar **5** bijvoorbeeld in stand 1 draaien en telkens één voet op het veld plaatsen.

Tip: het infraroodveld **7** heeft enkele minuten nodig om warm te worden. In de tussentijd uw voeten in het voetbad **1** losmaken, draaischakelaar **5** op stand **1** zetten.

Reinigen en bewaren

Elektrische schokken!

De stekker moet tijdens het schoonmaken altijd uit het stopcontact getrokken zijn. Het apparaat nooit in water onderdompelen. Geen stoomreiniger gebruiken.

- Het apparaat uitsluitend schoonmaken met een vochtige doek en vervolgens afdrogen. Geen scherp of schurend schoonmaakmiddel gebruiken.
- De binnenruimte met water vullen, met een mild schoonmaakmiddel reinigen en het water via de uitsparing weggieten.
- Vervolgens met schoon water vullen en dit weer weggieten.

Het apparaat uitsluitend droog bewaren, het netsnoer op snoeropwikkeling **3** aan de onderzijde wikkelen.

Technische specificaties

Elektrische aansluiting (spanning – frequentie)	220-240 V~ 50 Hz
Vermogen	70 W

Afval



Gooi verpakkingsmateriaal op een milieuvriendelijke manier weg. Dit apparaat is gekenmerkt in overeenstemming met de Europese richtlijn 2012/19/EU betreffende afgedankte elektrische en elektronische apparatuur (waste electrical and electronic equipment – WEEE). De richtlijn geeft het kader aan voor de in de EU geldige terugname en verwerking van oude apparaten. Raadpleeg uw gespecialiseerde handelaar voor de geldende voorschriften inzake afvalverwijdering.

Garantie

Voor dit apparaat gelden de garantievoorwaarden die worden uitgegeven door de vertegenwoordiging van ons bedrijf in het land van aankoop. De leverancier, bij wie u het apparaat heeft gekocht, geeft u hierover graag meer informatie. Om aanspraak te maken op de garantie heeft u altijd uw aankoopbewijs nodig.

Wijzigingen voorbehouden.

Sikkerhedsanvisninger

Du bedes læse brugsvejledningen grundigt, overholde og opbevare den! Ved overdragelse af apparatet skal denne vejledning vedlægges. Dette apparat er beregnet til brug i husholdningen og til husholdningslignende, ikke-kommercielle formål. Husholdningslignende anvendelser omfatter f.eks. brug i opholdsrum til medarbejdere i butikker, kontorer, landbrug eller andre små virksomheder, eller gæsters brug i pensioner, små hoteller eller lignende. Apparatet er ikke beregnet til medicinsk brug.

⚠ Fare for elektriske stød og brandfare!

Maskinen må kun anvendes indendørs ved stuetemperatur og maks. 2000 m over havets overflade. Tilslut og anvend kun apparatet iht. angivelserne på typeskiltet.

Børn under 8 år må ikke betjene apparatet. Dette apparat kan bruges af børn fra og med 8 år og af personer med reducerede fysiske, sensoriske eller mentale evner eller mangel på erfaring og/eller viden, hvis de er under opsyn og er blevet instrueret i brug af apparatet og har forstået de deraf resulterende farer. Børn må ikke lege med apparatet. Rengøring og bruger-vedligeholdelse må ikke gennemføres af børn uden opsyn. Brug kun apparatet, når netledningen og apparatet er ubeskadigede.

Hvis der kommer vand ud af apparatet, må det ikke længere benyttes. Overfladerne kan blive meget varme. Personer, som er følsomme over for varme, skal være forsigtige ved brugen af apparatet. Apparatet må ikke bruges, hvis fodkarret er beskadiget eller utæt.

Stikket skal trækkes ud efter hver anvendelse eller i tilfælde af fejl. Træk netstikket ud før rengøringen.

Reparationer på apparatet, f.eks. udskiftning af en beskadiget netledning, må kun foretages af vores kundeservice for at undgå tilskadekomst.



Må ikke benyttes i nærheden af rindende vand eller vand, der er hældt op i enten håndvask, badekar eller andre beholdere.

⚠ Livsfare!

Sænk aldrig apparatet ned i vand.

⚠ Kvælningsfare!

Lad ikke børn lege med emballagen.

Tillykke med dit nye produkt fra Bosch. Du har købt et kvalitetsprodukt, som du vil få stor glæde af.

Dele og betjenings- elementer

- 1 Fodkar
- 2 Håndtag med fordybning
- 3 Ledningsoprul
- 4 Stænkbeskyttelse
- 5 Drejeknap
- 6 Fodbad, motordrevet
- 7 Infrarødfelt

Tilbehør

- a Påsats massagebørste
- b Påsats massagekugler
- c Påsats "pimpsten"

Vigtigt

Fodkarret skal udelukkende anvendes som massagebad eller til fodpleje.

Apparatet må ikke bruges til at give spædbørn eller småbørn bad.

Må ikke anvendes uden opsyn og ikke tildækkes, f.eks. med et håndklæde.

Hvis der optræder smerter eller fodbadet føles ubehageligt, skal fodbadet standses med det samme.

Personer, som ikke er følsomme over for varme, bør kontrollere vandtemperaturen inden brug for at undgå skoldning.

Ved helbredsproblemer eller ved

- graviditet
 - sygdomme med feber
 - alvorlige tilfælde af diabetes
 - hudsygdomme eller beskadiget hud, især åbne sår
 - betændelse på fødderne eller lårene
 - venesygdomme, tromboser eller åreknuder
 - kvæstelser eller fod-, ben- hhv. ledsmerter
 - tuberkulose eller kræftsygdomme
- må apparatet ikke bruges uden aftale med lægen.

Anvendelse

Generelt

Ved hjælp af de blide vibrationer og det boblende vand kan muskler slappes af og trætte fødder forfriskes.

Med det medfølgende påsætter kan man massere og pleje fødderne.

Hver enkelt anvendelse (trin 1–3) bør ikke vare længere end 10 minutter.





Fodkarret kan anvendes med eller uden vand.

Under brugen skal man sidde ned og under ingen omstændigheder rejse sig med fødderne i apparatet!

Apparatet er ikke beregnet til belastning med hele kroppens vægt.

Brugsvejledning

Apparatet skal altid være koblet fra elnettet, når det fyldes og tømmes.

- Spol ledningen af og placér fodboblebadet på gulvet foran en stol.
- Kontroller, om apparatet er slukket, drejeknappen **5** skal stå på "0".
- Påfyld varmt vand indtil  markeringen.
- Stik tilledningen i.
- Sæt dig ned og placér fødderne sådan i fodkarret **1**, at kropsholdningen er behagelig.
- Vælg det ønskede trin 1–3 med drejeknappen **5** og forkæl fødderne (må maks. anvendes i ca. 10 min).
 - Trin 1  slår vibrationsmassagen til.
 - Trin 2  starter boblefunktionen og slår opvarmningen til for at holde vandet varmt. Koldt vand kan ikke opvarmes på denne måde.
 - Trin 3  kombinerer trin 1 og 2.
- Sluk for apparatet, når du er færdig med at bade fødderne. Sæt drejeknappen **5** på "0" for at slukke for apparatet.
- Tag fødderne ud af badet og træk ledningen ud. Løft apparatet i håndtagene **2** og hæld vandet fra foran via fordybningen.

Tip: For at opnå en særlig afslappende og plejende effekt for fødderne kan man tilsætte et plejemiddel, som ikke skummer og ikke indeholder olie, til vandet.

Brug af fodbadet

Fodbadet kan anvendes med enhver drejeknapstrin.

- Sæt det ønskede tilbehør **a**, **b** eller **c** på drivstudsens **6**.
- Tryk den påsatte påsats let ned med foden. Påsatsen roterer.

Vigtig: Forhindr ikke rotationen ved at trykke for hårdt ned.

- Den ønskede del af foden behandles med den respektive påsats.
 - Med massagebørsten **a** og kuglepåsatsen **b** kan man massere fodsålerne.
 - Påsatsen "pimpsten" **c** er egnet til skånsom fjernelse af hård hud.

Tip: De døde små hudrester kan let fjernes med "pimpstenen" efter et fodbad, når huden er meget blød.

Brug af infrarødfeltet

Den blide varme fra infrarødfeltet **7** er med til at få fødderne til at slappe af og fremmer blodgennemstrømningen. Drej f.eks. drejeknappen **5** på 1, og stil den ene fod på feltet.

Tip: Infrarødfeltet **7** skal bruge et par minutter, indtil det er varmt. Lad fødderne slappe af i mellemtiden i fodkarret **1**, stil drejeknappen **5** på trin 1.

Rengøring og opbevaring

Fare for elektriske stød!

Apparatet skal altid være koblet fra elnettet under rengøringen.

Sænk aldrig apparatet ned i vand.

Brug ikke damprensere.

- Apparatets ydre må kun tørres af med en fugtig klud; lad apparatet tørre derefter. Brug ikke skarpe eller skurende rengøringsmidler.
- Påfyld det indvendige rum med vand, rens det med et mildt rensemiddel og hæld vandet fra via fordybningen.
- Fyld derefter rent vand på og hæld det fra igen.

Apparatet må kun oplagres i tør tilstand; ledningen skal vikles op på opviklingen **3** i bunden.

Tekniske data

Elektrisk tilslutning (spænding-frekvens)	220-240 V~ 50 Hz
Effekt	70 W

Bortskaffelse



Emballagen skal bortskaffes på miljøvenlig vis. Dette apparat er klassificeret iht. det europæiske direktiv 2012/19/EU om affald af elektrisk- og elektronisk udstyr (waste electrical and electronic equipment – WEEE). Dette direktiv angiver rammerne for indlevering og recycling af kasserede apparater gældende for hele EU. Du kan få nærmere informationer om aktuelle muligheder for bortskaffelse i faghandlen.

Reklamationsret

På dette apparat yder Bosch 2 års reklamationsret. Købsnota skal altid vedlægges ved indsendelse til reparation, hvis denne ønskes udført indenfor retten til reklamation. Medfølger købsnota ikke, vil reparationen altid blive udført mod beregning.

Indsendelse til reparation

Skulle Deres Bosch apparat gå i stykker, kan det indsendes til vort serviceværksted: BSH Hvidevarer A/S, Telegrafvej 4, 2750 Ballerup, tlf. 44 89 88 10.

Ret til ændringer forbeholdes.

Sikkerhetsanvisninger

Vennligst les denne bruksanvisningen nøye og følg den. Oppbevar bruksanvisningen til senere bruk! Legg ved disse anvisningene når du gir dette apparatet til andre. Dette apparatet er beregnet for bruk i husholdninger eller andre ikke-kommersielle, husholdningslignende miljøer. Husholdningslignende miljøer omfatter f.eks. pauserom i butikker, kontorer, landbruks- og andre småbedrifter eller for gjestenes bruk i vandrerhjem, småhoteller og liknede bofasiliteter. Dette apparatet er ikke beregnet for medisinsk bruk.

⚠ Fare for elektrisk støt og brann!

Apparatet skal bare brukes ved romtemperatur innendørs og opp til 2000 m høyde over havet. Apparatet skal bare tilkobles strømmettet og brukes i samsvar med opplysningene på typeskiltet. Barn under 8 år må ikke betjene apparatet. Dette apparatet kan brukes av barn som er 8 år eller eldre, og av personer med reduserte fysiske eller mentale ferdigheter eller manglende erfaring og/eller kunnskaper, dersom dette skjer under tilsyn, eller de er blitt instruert i sikker bruk av apparatet og har forstått de farer som utgår fra det. Barn må ikke leke med apparatet. Rengjøring og brukervedlikehold skal ikke utføres av barn, med mindre de er under tilsyn.

Den må ikke benyttes dersom nettkabelen eller maskinen er skadet på noen som helst måte.

Hvis det kommer vann ut av apparatet, må apparatet ikke lenger brukes. Overflatene kan bli varme. Personer som er ufølsomme overfor varme, må være forsiktige når de bruker apparatet. Ikke bruk fotbadet hvis det er skadet eller ikke er tett.

Etter bruk og ved eventuelle feil skal støpselet tas ut av stikkkontakten. Ta alltid ut støpselet før du rengjør apparatet. For å unngå farlige situasjoner må apparatet ikke repareres av andre enn produsentens kundeservice. Dette gjelder f.eks. ved utskifting av en skadet strømkabel.



Må ikke brukes i nærheten av badekar, vaskeservant eller lignende beholdere som inneholder vann.

⚠ Livsfare!

Apparatet skal aldri dyppes i vann.

⚠ Kvelningsfare!

La aldri små barn leke med innpakningsmaterialet.

Gratulerer med ditt nye Bosch-produkt. Du har fått et kvalitetsprodukt som du vil få mye glede av.

Deler og betjenings- elementer

- 1 Fotkar
- 2 Håndtak
- 3 Kabeloppkveiling
- 4 Spruteskjerm
- 5 Dreibar bryter
- 6 Pedikyrserter, motordrevet
- 7 Infrarødt felt

Tilbehør

- a Massasjebørste
- b Massasjekuler
- c "Pimpstein"-element

Viktig

Fotbadet skal bare brukes til massasjebad og fotpleie.

Apparatet må ikke brukes til bading av spedbarn og småbarn.

Ikke la fotbadet stå på uten tilsyn og ikke dekk det til f.eks. med et håndkle.

Ved smerter eller hvis du opplever fotbadet som ubehagelig, må du avbryte fotbadet med en gang.

Personer som er følsomme for varme, bør kontrollere vanntemperaturen med et termometer før fylling for å unngå skolding eller overoppheting.

Hvis du har helseproblemer eller

- er gravid
 - har en febersykdom
 - er alvorlig rammet av diabetes
 - har en hudsykdom eller skader på huden, særlige åpne sår
 - har betennelse på føttene eller leggene
 - lider av venesykdommer, tromboser eller åreknuter
 - har kontusjoner eller smerter i føtter, ben eller ledd
 - lider av tuberkulose eller kreftsykdom
- må du ikke bruke apparatet før du har konsultert lege.

Bruk

Generelt









Myke svingninger og boblende vann løser opp muskler og gir nye krefter til trettede ben. Ved hjelp av det medfølgende utstyret kan man pleie og massere føttene. Hver bruk skal (trinn 1–3) skal ikke ta mer enn 10 minutter. Fotbadet kan brukes med eller uten vann.

Sitt under bruk. Du må aldri reise deg med føttene i fotbadet!

Apparatet er ikke beregnet på å bli belastet med full kroppsvekt.

Bruksanvisning

Støpselet må ikke stå i stikkkontakten ved fylling og tømning.

- Kveil av strømledningen og plasser f.eks. fotbadet på gulvet foran en stol.
- Kontroller at fotbadet er slått av, den dreibare bryteren **5** skal stå i stilling "0".
- Fyll fotbadet opp til merket  med varmt vann.
- Sett støpslet i en stikkontakt.
- Sett deg ned og plasser føttene i fotbadet **1** slik at du sitter godt.
- Velg et alternativ fra 1 til 3 på den dreibare bryteren **5** for å pleie føttene dine (maksimal behandlingstid ca. 10 minutter).
 - Alternativ 1   starter vibrasjonsmassasjebehandlingen.
 - Alternativ 2   starter boblefunksjonen og slår på oppvarmingen slik at vannet holder seg varmt. Merk at du ikke kan varme opp kaldt vann på denne måten.
 - Alternativ 3    kombinerer alternativ 1 og 2.
- Når behandlingen er ferdig må du slå av fotbadet. Gjør dette ved å stille den dreibare bryteren **5** på "0".
- Ta føttene ut av fotbadet og trekk ut støpselet. Løft fotbadet i håndtakene **2** og hell ut vannet via åpningen foran.

Tips: Hvis du ønsker et ekstra avslappende og velgjørende fotbad, kan du ha i et fotpleiemiddel som ikke skummer eller inneholder olje.

Bruk av pedikørsenteret

Pedikørsenteret kan brukes på roterende dreievelgertrinn.

- Fest tilbehøret du ønsker å bruke (**a**, **b** eller **c**) på festeanordningen **6**.
- Trykk forsiktig tilbehørselementet nedover med foten. Tilbehørselementet begynner da å rotere.

Viktig: Ikke trykk for hardt nedover, da stopper tilbehørselementet å rotere.

- Bruk det valgte tilbehørselementet på den delen av foten det er beregnet på.
 - Massasjebørsten **a** og massasjekulene **b** brukes til å massere fotsålene.
 - "Pimpstein"-elementet **c** egner seg til en skånsom fjerning av hard hud.

Tips: Med "pimpsteinen" kan du effektivt fjerne hard hud på føttene etter et fotbad, når huden er blitt myknet opp.

Bruk av infrarødt felt

Den myke varmen fra det infrarøde feltet **7** kan få fotsålen til å slappe av og fremme blodsirkulasjonen. Drei dreievelgeren **5** f.eks. til 1, og sett én fot i gangen på feltet.

Tips: Det infrarøde feltet **7** trenger noen minutter på å bli varmt. Mens du venter setter du føttene i fotbadet **1** med dreievelgeren **5** på trinn 1.

Rengjøring og oppbevaring

⚠ Fare for elektrisk støt!

Støpselet må ikke stå i stikkontakten når fotbadet rengjøres.

Apparatet må aldri senkes i vann.

Ikke bruk damprensere.

- Utvendig skal apparatet bare vaskes med en fuktig klut og deretter tørkes. Ikke bruk kraftige eller slipende rengjøringsmidler.
- Fyll opp fotbadet med mildt såpevann og vask det innvendig. Hell deretter ut vannet via åpningen foran.
- Fyll deretter i rent vann for å skylle bort såperester. Hell ut skyllevannet.

Apparatet må være helt tørt før du setter det bort. Kveil opp strømledningen på undersiden **3** av fotbadet.

Tekniske data

Strømkilde (spenning – frekvens)	220-240 V~ 50 Hz
Effekt	70 W

Avfallshåndtering



Vennligst kast innpakningsmaterialet på en miljø- og forskriftsmessig måte. Dette apparatet er klassifisert i henhold til det europeiske direktivet 2012/19/EU om avhending av elektrisk- og elektronisk utstyr (waste electrical and electronic equipment – WEEE). Direktivet angir rammene for innlevering og gjenvinning av innbytteprodukter. Faghandelen kan gi opplysninger om aktuelle avfallsmottak.

Garanti

For dette apparatet gjelder de garantibetingelser som er oppgitt av vår representant i de respektive land. Detaljer om disse garantibetingelsene får du ved å henvende deg til elektrohandelen der du har kjøpt apparatet. Ved krav i forbindelse med garantiytelser, er det i alle fall nødvendig å legge fram kvittering for kjøpet av apparatet.

Det tas forbehold om endringer.

Säkerhetsanvisningar

Läs bruksanvisningen noga innan du börjar använda maskinen! Spara bruksanvisningen. Bifoga de här instruktionerna om du ger maskinen till någon annan. Denna apparat är avsedd att användas i hushållet och inte för kommersiell användning. Hushållsliknande användning omfattar t.ex. användning i personalutrymmen i affärer, på kontor, jordbruksrörelser eller andra kommersiella verksamheter, samt att nyttjas av gäster på pensionat, små hotell och liknande boendeinrättningar. Apparaten är inte avsedd för medicinskt bruk.

⚠ Risk för strömstöt och brand!

Apparaten får endast användas inomhus vid rumstemperatur och ej över 2000 m över havsytan. Anslut och använd endast maskinen enligt uppgifterna på typskylten. Barn under 8 år får inte manövrera apparaten. Denna apparat kan användas av barn från 8 år och uppåt och av personer med reducerade fysiska, sensoriska eller mentala förmågor och brist på erfarenhet och/eller kunskap, om de står under överinseende eller om de instruerats i användningen av maskinen och informerats om riskerna. Barn får inte leka med apparaten. Rengöring och användar-underhåll får inte göras av barn utan överinseende.

Använd endast om nätkabel och maskin är helt felfri.

Om det rinner ut vatten ur apparaten får den inte längre användas. Ytorna kan bli heta. Personer, som är okänsliga mot värme måste vara försiktiga vid hantering av apparaten. Om fotkaret är skadat eller läcker får apparaten inte användas.

Dra ut kontakten ur vägguttaget om det inträffar något fel med maskinen. Dra ut kontakten ur vägguttaget före rengöring.

Reparationer på maskinen, som t. ex. att byta ut en skadad kabel, får endast utföras av vår kundservice för att undvika faror.



Får inte användas i närheten av vatten som finns i badkar, tvättfat eller andra kärl.

⚠ Livsfara!

Doppa aldrig ned apparaten i vatten.

⚠ Kvävningsrisk!

Barn får inte leka med förpackningsmaterial.

Grattis till att ha köpt den här Bosch-produkten. Du har köpt en produkt av hög kvalitet som du kommer ha mycket glädje av.

Delar och reglage

- 1 Fotkar
- 2 Handtag
- 3 Kabelvinda
- 4 Stänkskydd
- 5 Vred
- 6 Pedikyrcentrum, motordrivet
- 7 Infrarött fält

Tillbehör

- a Tillsats massageborste
- b Tillsats massagekolor
- c Tillsats ”pimpsten”

Viktigt

Använd fotbadet endast som massagebad och för fotvård.

Spädbarn och småbarn får inte badas i apparaten.

Trampa inte oavsiktligt på apparaten och täck inte över den t.ex. med en handduk.

Vid smärtor eller om fotbadet upplevs obehagligt ska fotbadet omedelbart avbrytas.

Personer som är okänsliga för värme rekommenderas att kontrollera vattentemperaturen med en termometer före påfyllning för att undvika brännskador.

Tala med din läkare innan du använder apparaten vid hälsoproblem eller

- vid graviditet
- febersjukdomar
- svåra fall av diabetes
- hudsjukdomar eller hudskador, i synnerhet öppna sår
- inflammationer i fötter eller underben
- vensjukdomar, trombosor eller åderbräck
- klämskador eller fot-, ben- eller ledsmärtor
- tuberkulos eller cancersjukdomar.

Användning

Allmänt

De mjuka vibrationerna och det bubblande vattnet kan lindra spända muskler och göra trötta fötter pigga igen.

Med de bifogade tillbehören kan man vårda och massera fötterna.

Varje enskilt steg (steg 1–3) bör inte ta mer än 10 minuter.







Fotbadet kan användas med eller utan vatten.

Sitt ner när du använder apparaten och stå aldrig upp med fötterna i apparaten!

Apparaten är inte avsedd att belastas med hela kroppsvikten.

Gör så här

Apparaten får inte vara ansluten till vägguttaget när den fylls på och töms.

- Rulla ut sladden och ställ fotbubbelbadet på golvet t.ex. framför en stol.
- Kontrollera om apparaten är avstängd, vredet **5** måste stå på "0".
- Fyll i varmt vatten upp till markeringen .
- Sätt i sladden.
- Sätt dig ned och placera fötterna i fotkaret **1** så att du sitter bekvämt.
- Välj önskat steg 1–3 med vredet **5** och skäm bort fötterna (max. användningstid ca. 10 min).
 - Steg 1   sätter på vibrationsmassagen.
 - Steg 2   startar bubbelfunktionen och sätter på uppvärmningen för att hålla vattnet varmt. Det går inte att värma upp kallt vatten med den.
 - Steg 3   kombinerar steg 1 och 2.
- Stäng av apparaten när fotbadet är klart. Sätt vredet **5** på "0" för att stänga av.
- Ta upp fötterna och dra ut sladden. Lyft upp apparaten i handtagen **2** och håll ut vattnet via utbuktningen.

Tips: För att slappna av och vårda fötterna speciellt kan vårdande tillsatser till vattnet även användas. Dessa får inte skumma eller innehålla olja.

Användning av pedikyrcentrumet

Pedikyrcentrumet kan användas vid varje vridväljarsteg.

- Sätt det önskade tillbehöret **a**, **b** eller **c** på drivanslutningen **6**.
- Tryck lätt på det isatta tillbehöret med foten, tillbehöret roterar.

Viktigt: Hindra inte rotationen genom att trycka för mycket.

- Behandla önskade delar av fötterna med de olika tillsatserna.
 - Fotsulorna kan masseras med massageborste **a** och kultillsats **b**.
 - Tillsatsen "pimpsten" **c** är lämplig att använda för skonsam borttagning av förhårdnader.

Tips: Döda hudavlagringar går speciellt lätt att ta bort med "pimpstenen" efter ett fotbad då huden är mycket mjuk.

Användning infrarött fält

Den mjuka värmen från det infraröda fältet **7** gör att fotsulan slappnar av och blodcirkulationen stimuleras. Vrid vridväljaren **5** till t.ex. 1 och placera vardera en fot på fältet.

Tips: Det infraröda fältet **7** behöver några minuter tills det blir varmt. Rör under tiden lätt på fötterna i fotbaljan **1**, sätt vridväljaren **5** på steg 1.

Rengöring och förvaring

Risk för strömstöt!

Sladden måste alltid vara utdragen ur apparaten vid rengöring.

Doppa aldrig ned apparaten i vatten.

Använd inte ångrengöring.

- Torka bara av apparaten med en fuktig duk och eftertorka den sedan. Skarpa eller slipande rengöringsmedel får inte användas.
- Fyll apparaten invändigt med vatten, rengör med ett mildt rengöringsmedel och håll ut vattnet via utbuktningen.
- Fyll sedan på rent vatten och håll ut igen.

Förvara alltid apparaten torr. Rulla upp sladden på sladdvindan **3** på undersidan.

Tekniska data

Elektrisk anslutning (spänning – frekvens)	220-240 V~ 50 Hz
Effekt	70 W

Avfallshantering



Kassera förpackningen på ett miljövänligt sätt. Denna enhet är märkt i enlighet med det europeiska direktivet 2012/19/EU om avfall som utgörs av eller innehåller elektroniska produkter (waste electrical and electronic equipment – WEEE). Direktivet anger ramarna för inom EU giltigt återtagande och korrekt återvinning av uttjänta enheter. Kontakta din fackhandel om du vill ha ytterligare information.

Konsumentbestämmelser

I Sverige gäller av EHL antagna konsumentbestämmelser. Den fullständiga texten finns hos din handlare. Spar kvittot.

Rätt till ändringar förbehålls.

Turvallisuusohjeet

Lue tämä käyttöohje huolellisesti läpi sekä noudata ohjeita. Säilytä ohjeet! Kun annat laitteen toiselle henkilölle, anna mukana myös tämä käyttöohje. Tämä laite on tarkoitettu käytettäväksi kotitalouksissa tai vastaavissa olosuhteissa. Vastaavilla olosuhteilla tarkoitetaan esim. käyttöä työntekijöiden taukotiloissa kaupoissa, toimistoissa, maataloilla ja muilla elinkeinoelämän alueilla kuten pienten hotellien, motellien ja muiden asuintilojen asiakkaiden käytössä. Laitetta ei ole tarkoitettu lääkinnälliseen käyttöön.

⚠ Sähköisku ja palovaara!

Käytä laitetta vain sisätiloissa huoneenlämmössä ja enint. 2000 metrin korkeudessa merenpinnan yläpuolella. Laitetta saa käyttää ja sen saa kytkeä sähköverkkoon vain tyyppikilven merkintöjen mukaisesti. Alle 8-vuotiaat lapset eivät saa käyttää laitetta. Yli 8-vuotiaat lapset ja fyysisiltä, sensorisilta tai henkisiltä valmiuksiltaan rajoitteiset taikka kokemattomat ja/tai taitamattomat henkilöt voivat käyttää tätä laitetta, jos heidän turvallisuudestaan vastaava henkilö valvoo heitä tai on perehdyttänyt heidät laitteen turvalliseen käyttöön ja käytöstä aiheutuviin vaaroihin. Lapset eivät saa leikkiä laitteella. Lapset eivät saa ilman valvontaa puhdistaa tai huoltaa laitetta. Käytä laitetta vain, kun johdossa ja laitteessa ei ole mitään vikaa.

Laitetta ei saa enää käyttää, jos siitä tulee ulos vettä. Pinnat voivat kuumentua. Kuumuutta aistimattomien henkilöiden on oltava laitteen käytön yhteydessä varovaisia. Laitetta ei saa käyttää, jos jalkamme on vaurioitunut tai vuotaa.

Aina käytön jälkeen tai vian ilmestyessä on pistoke vedettävä irti seinästä. Ennen puhdistusta vedä pistoke pois seinästä. Laitteen saa korjata (esim. viallisen johdon vaihtaminen) vain valtuuttamamme asiakaspalvelu, jotta vältetään mahdollisilta vaaratilanteilta.



Älä käytä kylpyammeessa tai pesualtaassa olevan veden läheisyydessä.

⚠ Hengenvaara!

Älä koskaan upota laitetta veteen.

⚠ Tukehtumisvaara!

Älä anna lasten leikkiä pakkausmateriaalilla.

Onnittelut! Olet ostanut Bosch-laitteen. Olet hankkinut laadukkaan tuotteen, josta on sinulle paljon iloa.

Laitteen osat ja kytkimet

- 1 Jalka-amme
- 2 Upotetut kahvat
- 3 Johtokela
- 4 Roiskesuoja
- 5 Kiertovalitsin
- 6 Pedikyryrilaite, moottorikäyttöinen
- 7 Infrapuna-alue

Lisävarusteet

- a Lisäosa hierontaharja
- b Lisäosa hierontapalloja
- c Lisäosa ”Hohkakivi”

Tärkeä

Jalkakylpyä saa käyttää ainoastaan hierontakylpynä ja jalkojen hoitoa varten.

Laitetta ei saa käyttää imeväisikäisten ja pienten lasten kylpemistä varten.

Laitetta ei saa käyttää ilman valvontaa eikä peittää esim. pyyhkeellä.

Jalkakylpy on heti keskeytettävä, mikäli on kipuja tai jalkakylpy tuntuu epämuikavalta.

Kuumuutta aistimattomalle henkilölle suositellaan palovammojen ehkäisemiseksi veden lämpötilan tarkistamista ennen jalka-ammeen täyttämistä.

Mikäli on terveysongelmia tai

- jos on raskaana
 - jos on kuumeisia sairauksia
 - jos on vahva diabetes
 - jos on ihotauteja tai ihohaavoja, erityisesti avoimia haavoja
 - jalkojen tai säärtien tulehduksia
 - jos on laskimotulehduksia, verisuonitukoksia tai suonikohjuja
 - ruujeita tai jalka-, sääri-, reisi- tai nivelkipuja
 - tuberkuloosi tai syöpä
- on laitteen käytöstä keskusteltava lääkärin kanssa.

Käyttö

Yleistä

Hienovaraisen värähtelyn ja poreilevan veden avulla lihakset rentoutuvat ja väsyneet jalat virkistyvät.

Mukana tulevat lisävarusteet hoitavat ja hierovat jalkoja.

Mitään yksittäistä toimintoa (teho 1–3) ei tulisi käyttää yli 10 minuutin ajan.







Jalkakylpyä voidaan käyttää vedellä tai ilman.

Laitetta käytetään istuen. Missään tapauksessa ei saa nousta seisomaan jalat laitteessa!

Laitetta ei ole mitoitettu kestävämmän kehon koko painoa.

Käyttö

Täyttämisen ja tyhjentämisen ajaksi laite on irrotettava verkosta.

- Kelaa virtajohto johtokelalta ja aseta jalkaporeamme esim. tuolin edessä lattialle.
- Varmista, että laite on kytketty pois päältä. Kiertovalitsimen **5** tulee olla asennossa "0".
- Lisää lämmintä vettä ~~-merkkiin saakka.
- Kytke virtajohto pistorasiaan.
- Istuudu ja laita jalat mukavassa asennossa jalka-ammeeseen **1**.
- Käännä kiertovalitsin **5** haluamallesi tasolle 1–3 ja voit aloittaa jalkojesi hemmottelun (käyttöaika enintään n. 10 min).
 - Taso 1   kytkee värinähieronnan päälle.
 - Taso 2   aloittaa poretoiminnon ja kytkee lämmityksen päälle pitääkseen veden lämpimänä. Kylmää vettä ei kuitenkaan voida lämmittää tällä tavoin.
 - Taso 3   yhdistää tasojen 1 ja 2 toiminnot.
- Kytke laite jalkakyllyn jälkeen pois päältä. Laite kytketään pois päältä kääntämällä kiertovalitsin **5** asentoon "0".
- Ota jalat laitteesta ja irrota laite verkkovierasta. Nosta laite upotetuista kahvoista **2** ja kaada vesi laitteen syvennyksestä pois.

Vihje: Kun jalkoja halutaan rentouttaa ja hoitaa erityisen hyvin, voidaan lisätä veteen vaahtoamatonta ja öljytöntä hoitoainetta.

Pedikyyrilaitteen käyttö

Pedikyyrilaitetta voidaan käyttää kiertovalitsimen kaikilla tehoilla.

- Liitä haluamasi lisäosa **a**, **b** tai **c** kiinnitysalustaan **6**.
- Paina valitsemasi lisäosa kevyesti jalalla kiinni. Lisäosa pyörii.

Tärkeää: Älä estä pyörimistä liiallisella painamisella.

- Kyseisen lisäosan avulla hoidetaan tiettyä osaa jalasta.
 - Lisäosat hierontaharja **a** ja hierontapallot **b** ovat tarkoitettu jalkapohjien hierontaan.
 - Lisäosa "hohkakivi" **c** soveltuu kovettuneen ihon poistamiseksi.

Vihje: Kuivan ihon poisto onnistuu parhaiten jalkakyllyn jälkeen "hohkakiven" avulla ihon ollessa hyvin pehmeä.

Infrapuna-alueen käyttö

Infrapuna-alueen **7** pehmeä lämpö rentouttaa jalkapohjaa ja vilkastuttaa verenkiertoa. Käännä kiertovalitsin **5** esimerkiksi kohtaan **1** ja pistä yksi jalka vuorollaan infrapuna-alueen päälle.

Vinkki: Infrapuna-alueen **7** lämpeneminen kestää muutaman minuutin. Rentouta jalkojasi sen ajan jalka-ammeessa **1**, aseta kiertovalitsin **5** tehon 1 kohdalle.

Puhdistus ja hoito

⚠ Sähköiskun vaara!

Ennen puhdistusta pistoke on vedettävä pois seinästä.

Älä koskaan upota laitetta veteen.

Älä käytä höyrypesuria.

- Puhdista laite ulkopuolelta vain pyyhkimällä sitä kostealla rievulla ja kuivaamalla sitä sen jälkeen. Älä käytä vahvoja tai hankaavia puhdistusaineita.
- Täytä laitteen sisätila vedellä ja puhdista miedolla puhdistusaineella. Vesi poistetaan kaatamalla se laitteen syvennyksestä.
- Sen jälkeen sisätila täytetään puhtaalla vedellä ja tyhjenetään uudestaan.

Säilytä laite kuivattuna ja verkkojohto alapuolella olevaan johtokelaan **3** kelattuna.

Tekniset tiedot

Verkkoliitäntä (jännite – taajuus)	220-240 V~ 50 Hz
Teho	70 W

Jätehuolto



Hävitä pakkaus ympäristöystävällisesti. Tämän laitteen merkintä

perustuu käytettyjä sähkö- ja elektroniikkalaitteita (waste electrical and electronic equipment – WEEE) koskevaan direktiiviin 2012/19/EU.

Tämä direktiivi määrittää käytettyjen laitteiden palautus- ja kierrätys-säännökset koko EU:n alueella. Tietoja oikeasta jätehuollosta saa myyjältä tai kunnalliselta jäteneuvojalta.

Takuu

Tälle laitteelle ovat voimassa maahantuojaan myöntämät takuuehdot. Täydelliset takuuehdot saat myyntiliikkeeltä, josta olet ostanut laitteen. Takuutapauksessa on näytettävä ostokuitti.

Oikeus muutoksiin pidätetään.

Indicaciones de seguridad

¡Por favor, lea atentamente las Instrucciones de uso y a continuación proceda y guárdelas! No olvide adjuntar estas instrucciones si entrega el aparato a otra persona. Este aparato ha sido diseñado para uso doméstico o para uso en aplicaciones no industriales similares a las domésticas. Aplicaciones similares a las domésticas comprenden p.ej. la utilización en salas para empleados de tiendas, oficinas, empresas agrícolas y otras empresas industriales, así como la utilización por parte de huéspedes de pensiones, pequeños hoteles y alojamientos similares. ¡El aparato no está destinado a uso médico!

⚠ ¡Peligro de electrocución y de incendio!

Utilice la máquina sólo dentro de casa y a temperatura ambiente y no utilizarlo por encima de los 2000 m sobre el nivel del mar. Conecte y opere el aparato solamente conforme a los datos de la placa de características. El aparato no debe ser manejado por niños menores de 8 años. Este aparato puede ser manejado por niños de 8 o más años y por personas con facultades físicas, sensoriales o mentales disminuidas o bien con falta de experiencia y/o de conocimientos, si lo hacen bajo supervisión o han sido instruidas acerca del uso seguro del aparato y han comprendido los peligros resultantes de ello. Los niños no deben jugar con el aparato. Las operaciones de limpieza y mantenimiento a cargo del usuario no deben ser realizadas por niños sin la debida vigilancia. Utilizar exclusivamente cuando el cable de alimentación y el aparato no presenten daños. En caso de que el agua se salga del aparato, éste no se deberá seguir utilizando. Las superficies pueden calentarse. Las personas insensibles al calor deben tener cuidado al utilizar el aparato. No utilice el aparato si la bañera para pies presenta desperfectos o fugas. Desligar a ficha após utilização ou em caso de avaria. Antes de limpiar, desenchufar la clavija. Las reparaciones en el aparato, como por ejemplo, el cambio de un cable de alimentación dañado, deben ser realizadas sólo por nuestro servicio al cliente para evitar peligros.



No usar cerca de bañeras, lavabos u otros recipientes llenos de agua.

⚠ ¡Peligro de muerte!

No sumergir nunca el aparato en agua.

⚠ ¡Peligro de asfixia!

No deje que los niños jueguen con el embalaje.

Enhorabuena por haber comprado este aparato de la casa Bosch. Ha adquirido un producto de gran calidad que le satisfará enormemente.

Componentes y mandos

- 1 Bañera para pies
- 2 Asas de transporte
- 3 Recogecables
- 4 Tapa contra salpicaduras
- 5 Selector giratorio
- 6 Centro de pedicura, accionado por motor
- 7 Campo infrarrojo

Accesorios

- a Cepillo de masaje
- b Esferas de masaje
- c "Piedra pómez"

Importante

Utilizar el aparato sólo como baño-masaje para el cuidado de los pies.

El aparato no debe utilizarse para bañar a lactantes o niños pequeños.

No accionar sin vigilancia. Impida que ningún elemento, por ejemplo una toalla, cubra el aparato.

Interrumpir el baño de pies inmediatamente si se produce dolor o si le resulta desagradable.

Para evitar quemaduras, se recomienda a las personas insensibles al calor que comprueben la temperatura del agua con un termómetro antes del llenado.

Antes de utilizar el aparato, consulte con su médico en el caso de presentar algún problema de salud o en los casos de:

- embarazo
- enfermedades que cursen con fiebre
- diabetes aguda
- enfermedades o heridas en la piel, en especial, con heridas abiertas
- inflamaciones de los pies o las pantorrillas
- enfermedades de las venas, trombosis o varices
- contusiones o dolor de pies, piernas o articulaciones
- tuberculosis o enfermedades cancerosas.

Aplicación

General











Mediante vibraciones suaves y agua con burbujas es posible relajar los músculos y refrescar los pies cansados. Los accesorios adjuntos sirven para cuidar y masajear los pies. Cada sesión (nivel 1–3) no deberá durar más de 10 minutos. El baño de pies puede utilizarse con o sin agua.

¡Permanecer sentado durante el funcionamiento! ¡No ponerse nunca de pie con los pies dentro del aparato!

El aparato no está preparado para una carga de todo el peso corporal.

Utilización

Desenchufar siempre el aparato antes de llenarlo o vaciarlo.

- Desenrollar el cable de alimentación y colocar el baño de burbujas para pies sobre el suelo y delante de una silla.
- Compruebe si el aparato está apagado. El selector giratorio **5** debe estar en la posición "0".
- Rellene el aparato con agua caliente hasta la marca .
- Conecte el cable de alimentación.
- Sentarse y colocar los pies en la bañera **1** de modo que la postura resulte cómoda.
- Seleccione el nivel deseado de 1–3 con el selector giratorio **5** y cuide sus pies (duración máx. de la sesión aprox. 10 minutos).
 - El nivel 1   conecta el masaje vibratorio.
 - El nivel 2    inicia la función de agua con burbujas y activa el calefactor para mantener el agua caliente. No es posible calentar agua fría con este método.
 - El nivel 3     combina los niveles 1 y 2.
- Apague el aparato una vez finalizado el baño de pies. Para apagarlo coloque el selector giratorio **5** en la posición "0".
- Sacar los pies y desenchufar el cable de alimentación. Levantar el aparato por las asas de transporte **2** y verter el agua por la boca de vaciado.

Consejo: Para relajar y cuidar los pies de forma especial, pueden añadirse agua productos para el cuidado de los pies, siempre que no contengan aceite ni produzcan espuma.

Utilización del centro de pedicura

El centro de pedicura se puede utilizar en cada uno de las posiciones del selector giratorio.

- Coloque/encaje el accesorio deseado **a**, **b** o **c** en la llave de vaso **6**.
- Presione ligeramente hacia abajo con el pie el accesorio colocado; el accesorio rota.

Importante: No impida la rotación haciendo demasiada presión.

- Tratar la correspondiente parte del pie con el accesorio adecuado.
 - Con el cepillo de masaje **a** y con las esferas de masaje **b** pueden masajearse las plantas de los pies.
 - El accesorio "piedra pómez" **c** es adecuado para la eliminación suave de callosidades.

Consejo: Las células muertas de la piel pueden eliminarse con mayor facilidad con la "piedra pómez" después de un baño de pies, cuando la piel está blanda.

Utilización del campo infrarrojo

El suave calor del campo infrarrojo **7** permite relajar la planta de los pies y estimular la circulación. Gire el selector giratorio **5**, por ejemplo al nivel 1, y coloque cada pie en el campo.

Consejo: El campo infrarrojo **7** necesita unos minutos para calentarse. Mientras tanto, relaje los pies en la bañera para pies **1** y seleccione el nivel 1 del selector giratorio **5**.

Limpieza y almacenamiento

¡Peligro de descarga eléctrica!

Durante la limpieza, el aparato debe estar siempre desenchufado.

No sumergir nunca el aparato en agua.

No utilizar limpiadores de vapor.

- Limpiar el aparato por fuera con un paño húmedo y secar a continuación. No utilizar detergentes agresivos ni productos abrasivos.
- Llenar el interior de agua, limpiar con detergente suave, y verter el agua por la boca de vaciado.
- A continuación, volver a llenar con agua limpia y aclarar la bañera.

Guardar el aparato sólo cuando esté seco. Enrollar el cable de alimentación en el recogecables **3** situado en la parte inferior.

Datos técnicos

Conexión eléctrica (tensión–frecuencia)	220-240 V~ 50 Hz
Potencia	70 W

Eliminación



Elimine el embalaje respetando el medio ambiente. Este aparato está marcado con el símbolo de cumplimiento con la Directiva Europea 2012/19/UE relativa a los aparatos eléctricos y electrónicos usados (Residuos de aparatos eléctricos y electrónicos RAEE). La directiva proporciona el marco general válido en todo el ámbito de la Unión Europea para la retirada y la reutilización de los residuos de los aparatos eléctricos y electrónicos. Infórmese sobre las vías de eliminación actuales en su distribuidor.

Garantía

CONDICIONES DE GARANTIA PAE Bosch se compromete a reparar o reponer de forma gratuita durante un período de 24 meses, a partir de la fecha de compra por el usuario final, las piezas cuyo defecto o falta de funcionamiento obedezca a causas de fabricación, así como la mano de obra necesaria para su reparación, siempre y cuando el aparato sea llevado por el usuario al taller del Servicio Técnico Autorizado por Bosch.

En el caso de que el usuario solicitara la visita del Técnico Autorizado a su domicilio para la reparación del aparato, estará obligado el usuario a pagar los gastos del desplazamiento.

Esta garantía no incluye: lámparas, cristales, plásticos, ni piezas estéticas, reclamadas después del primer uso, ni averías producidas por causas ajenas a la fabricación o por uso no doméstico. Igualmente no están amparadas por esta garantía las averías o falta de funcionamiento producidas por causas no imputables al aparato (manejo inadecuado del mismo, limpiezas, voltajes e instalación incorrecta) o falta de seguimiento de las instrucciones de funcionamiento y mantenimiento que para cada aparato se incluyen en el folleto de instrucciones.

Para la efectividad de esta garantía es imprescindible acreditar por parte del usuario y ante el Servicio Autorizado de Bosch, la fecha de adquisición mediante la correspondiente FACTURA DE COMPRA que el usuario acompañará con el aparato cuando ante la eventualidad de una avería lo tenga que llevar al Taller Autorizado.

La intervención en el aparato por personal ajeno al Servicio Técnico Autorizado por Bosch, significa la pérdida de garantía. **GUARDE POR TANTO LA FACTURA DE COMPRA.**

Todos nuestros técnicos van provistos del correspondiente carnet avalado por ANFEL (Asociación Nacional de Fabricantes de Electrodomésticos) que le acredita como Servicio Autorizado de Bosch.

Reservado el derecho a cambios y modificaciones sin previo aviso.

Avisos de segurança

Ler atentamente as instruções de utilização, agir em conformidade com as instruções e guardá-las! Entregar estas instruções de serviço sempre que o aparelho for cedido a terceiros. Este aparelho destina-se ao uso doméstico ou aplicações similares não-comerciais. Aplicações similares incluem, por exemplo: utilização em instalações para colaboradores em lojas, escritórios, explorações agrícolas e outros estabelecimentos comerciais, assim como a utilização por hóspedes em pensões, pequenos hotéis e modalidades residenciais semelhantes. Este aparelho não deve ser utilizado para fins médicos.

⚠ Perigo de choque eléctrico e de incêndio!

Utilize o aparelho apenas em espaços interiores à temperatura ambiente e até 2000 m acima do nível do mar. Ligar e utilizar o aparelho apenas em conformidade com as indicações da chapa de características. O aparelho não deve ser utilizado por crianças com idade inferior a 8 anos. Este aparelho pode ser utilizado por crianças a partir dos 8 anos de idade e por pessoas com capacidades físicas, sensoriais ou mentais limitadas ou com falta de experiência e/ou conhecimentos, desde que supervisionadas ou informadas sobre como trabalhar com o aparelho de forma segura e instruídas sobre os perigos inerentes. As crianças não podem brincar com o aparelho. As crianças não podem proceder à limpeza e manutenção do aparelho sem a supervisão de um adulto. Utilizar o aparelho apenas se o cabo eléctrico e o aparelho não apresentarem danos. Não volte a utilizar o aparelho se este começar a verter água. As superfícies podem ficar quentes. As pessoas que não têm sensibilidade ao calor têm de ter muito cuidado durante a utilização do aparelho. Nunca utilizar o aparelho em caso de danos ou fugas do recipiente de massagem para pés. Desligar a ficha após utilização ou em caso de avaria. Antes de limpar o aparelho, desligar a ficha da tomada.

Para evitar situações de perigo, as reparações no aparelho, por ex., substituição de um cabo eléctrico danificado, apenas podem ser realizadas pelo nosso serviço de assistência técnica.



Não utilizar na proximidade de banheiras, lavatórios ou outros recipientes com água.

⚠ Perigo de morte!

Não colocar o aparelho em contacto com água.

⚠ Risco de sufoco!

Não permitir a crianças brincar com o material de embalagem.

Parabéns pela compra deste aparelho da casa Bosch. Acabou de adquirir um produto de elevada qualidade e lhe vai dar muito prazer.

Componentes e elementos de comando

- 1 Bacia para os pés
- 2 Pega
- 3 Enrolador de cabo
- 4 Protecção contra salpicos
- 5 Selector rotativo
- 6 Centro de pedicura, motorizado
- 7 Campo de infravermelhos

Acessórios

- a Acessório Escova de massagem
- b Acessório Esferas de massagem
- c Acessório “Pedra pomes”

Importante

Utilizar o massajador de pés exclusivamente para banho de massagem e cuidado dos pés. O aparelho nunca deve ser utilizado para dar banho a lactentes e crianças pequenas. Nunca ligar o aparelho sem supervisão e nunca tapá-lo, p.ex., com uma toalha. No caso de surgirem dores ou da massagem dos pés se tornar desagradável, esta deve ser imediatamente interrompida. Recomenda-se às pessoas pouco sensíveis ao calor a verificação da temperatura da água com um termómetro, antes da massagem, a fim de evitar queimaduras.

Em caso de problemas de saúde ou

- em caso de gravidez
- em caso de doenças febris
- em casos graves de diabetes
- em caso de doenças ou lesões da pele, especialmente feridas abertas
- em caso de inflamações dos pés ou das partes inferiores da perna
- em caso de doenças venosas, trombozes ou varizes
- em caso de contusões ou dores nos pés, pernas ou articulações
- em caso de tuberculose ou doenças cancerígenas

nunca utilizar o aparelho sem consulta prévia do médico.

Aplicação

Geral

Através das vibrações suaves e da água a borbulhar, os músculos ficam relaxados e os pés cansados ficam revitalizados.

Os acessórios fornecidos permitem cuidar e massajar os pés.

A duração de cada utilização individual (níveis 1–3) não deve ser superior a 10 minutos.







A hidromassagem pode ser realizada com e sem água.

Fique sentado durante a utilização e nunca se ponha em pé dentro do aparelho!

O aparelho não foi concebido para suportar todo o peso corporal.

Utilização

Tanto por colocar como para retirar a água, o aparelho tem que estar sempre desligado.

- Desenrolar o cabo de alimentação e pousar o recipiente de massagem dos pés no chão, p. ex., em frente de uma cadeira.
- Verificar se o aparelho está desligado. O selector rotativo **5** deve estar na posição “0”.
- Encher com água quente até à marca ~~~.
- Ligar o cabo de alimentação.
- Sentar-se e colocar os pés no recipiente **1** de modo a que fique confortável.
- Seleccionar o nível desejado entre 1–3 rodando o selector rotativo **5** e mimar os pés (duração máxima aprox. 10 min).
 - O nível 1   activa a massagem por vibração.
 - O nível 2   activa a função de borbulhar e liga o aquecimento para manter a temperatura da água. Não serve para aquecer água fria.
 - O nível 3    combina os níveis 1 e 2.
- Desligar o aparelho no fim do banho. Para desligar o aparelho, rodar o selector rotativo **5** para a posição “0”.

- Tirar os pés e desligar o cabo de alimentação. Levantar o aparelho, segurando-o nas pegas **2** e verter a água através da reentrância de escoamento.

Sugestão: Para relaxar e cuidar ainda mais dos pés, pode juntar-se à água um aditivo especial, que não produza espuma e que não contenha óleos.

Utilização do centro de pedicure

O centro de pedicure pode ser utilizado com qualquer nível do selector rotativo.

- Colocar o acessório desejado **a**, **b** ou **c** sobre o perno de accionamento **6**.
- Pressionar o acessório colocado ligeiramente com o pé. O acessório começa a girar.

Importante: Não impedir a rotação do acessório por exercer pressão demais com o pé.

- Tratar cada zona do pé com o respectivo acessório.
 - Com a escova de massagem **a** e o acessório de esfera **b** pode massajar-se a planta dos pés.
 - O acessório “Pedra pomes” **c** é adequado para a remoção cuidadosa de calos.

Sugestão: As escamas de pele morta podem ser especialmente bem removidas com uma “pedra pomes”, após tra terminado a massagem dos pés, enquanto a pele estiver muito macia.

Utilização do campo de infravermelhos

O calor suave do campo de infravermelhos **7** permite relaxar a planta do pé e estimular a circulação sanguínea. Rodar o selector rotativo **5**, p. ex., para a posição 1 e colocar um pé de cada vez sobre o campo.

Dica: O campo de infravermelhos **7** demora alguns minutos a aquecer. Enquanto isso, relaxe os pés colocando-os na bacia para os pés **1** e rodando o selector rotativo **5** para a posição 1.

Limpeza e armazenamento

Perigo de choques eléctricos!

O aparelho deve estar sempre desligado durante a limpeza.

Nunca submergir o aparelho na água.

Nunca utilizar aparelhos de limpeza a vapor.

- Limpar simplesmente o exterior do aparelho com um pano húmido e secá-lo a seguir. Nunca utilizar produtos de limpeza agressivos ou abrasivos.
- Encher o recipiente com água, limpá-lo com um detergente suave e verter a água através da reentrância de escoamento.
- De seguida, enxaguá-lo com água limpa e voltar a retirá-la.

Guardar o aparelho apenas quando estiver totalmente seco, enrolar o cabo de alimentação no dispositivo 3, previsto para o efeito, na parte inferior.

Dados técnicos

Ligação eléctrica (tensão–frequência)	220-240 V~ 50Hz
Potência	70 W

Eliminação do aparelho



Eliminar a embalagem de forma ecológica. Este aparelho está marcado em conformidade com a Directiva 2012/19/UE relativa aos resíduos de equipamentos eléctricos e electrónicos (waste electrical and electronic equipment – WEEE).

A directiva estabelece o quadro para a criação de um sistema de recolha e valorização dos equipamentos usados válido em todos os Estados Membros da União Europeia.

Contactar o revendedor especializado para mais informações.

Garantia

Para este aparelho vigoram as condições de garantia publicadas pelo nosso representante no país em que o mesmo for adquirido. O representante onde comprou o aparelho poderá dar-lhe mais pormenores sobre este assunto. Para a prestação de qualquer serviço dentro da garantia é, no entanto, necessária a apresentação do documento de compra do aparelho.

Salvo alterações técnicas.

Υποδείξεις ασφαλείας

Διαβάστε παρακαλώ προσεχτικά τις οδηγίες χρήσης, συμμορφωθείτε μ' αυτές και φυλάξτε τις! Η συσκευή θα πρέπει να συνοδεύεται από τις παρούσες οδηγίες όταν παραδίδεται σε έναν άλλο χρήστη. Αυτή η συσκευή προορίζεται για οικιακή χρήση ή για παρόμοιες μη επαγγελματικές χρήσεις. Στις οικιακές χρήσεις περιλαμβάνονται μεταξύ άλλων η χρήση σε χώρους συνεργατών σε καταστήματα, γραφεία, γεωργικές και άλλες μικρές επιχειρήσεις, καθώς και η χρήση από πελάτες πανδοχείων, μικρών ξενοδοχείων και άλλων παρόμοιων καταλυμάτων. Η συσκευή αυτή δεν προορίζεται για ιατρική χρήση.

⚠ Κίνδυνος ηλεκτροπληξίας και πυρκαγιάς!

Χρησιμοποιείτε τη συσκευή μόνο σε εσωτερικούς χώρους, σε θερμοκρασία δωματίου και σε υψόμετρο μέχρι 2000 m πάνω από τη στάθμη της θάλασσας. Συνδέστε και χρησιμοποιείτε τη συσκευή μόνο σύμφωνα με τα στοιχεία στην πινακίδα τύπου. Παιδιά κάτω των 8 ετών δεν επιτρέπεται να χρησιμοποιούν τη συσκευή. Αυτή η συσκευή μπορεί να χρησιμοποιηθεί από παιδιά από 8 ετών και πάνω και από άτομα με περιορισμένες φυσικές, αισθητήριες ή πνευματικές ικανότητες ή με ανεπαρκή εμπειρία και/ή ανεπαρκείς γνώσεις, όταν επιτηρούνται ή έχουν ενημερωθεί σχετικά με την ασφαλή χρήση της συσκευής και έχουν κατανοήσει τους πιθανούς από τη χρήση της συσκευής κινδύνους. Τα παιδιά δεν επιτρέπεται να παίζουν με τη συσκευή. Ο καθαρισμός και η συντήρηση από το χρήστη δεν επιτρέπεται να εκτελείται από παιδιά χωρίς επιτήρηση. Χρησιμοποιείτε τη συσκευή μόνο, όταν το ηλεκτρικό καλώδιο και η συσκευή δεν παρουσιάζουν καμία ζημιά. Σε περίπτωση που εξέρχεται νερό από τη συσκευή, δεν επιτρέπεται να χρησιμοποιηθεί πλέον η συσκευή. Οι εξωτερικές επιφάνειες μπορεί να θερμανθούν πολύ. Τα άτομα που δεν είναι ευαίσθητα στη θερμότητα πρέπει να είναι προσεκτικά, όταν χρησιμοποιούν τη συσκευή. Αν υπάρχουν βλάβες, ή έλλειψη στεγανότητας στη λεκάνη ποδιών, τότε η συσκευή δεν πρέπει να χρησιμοποιηθεί.

Τραβήξτε το φιν από την πρίζα μετά από κάθε χρήση, ή όταν υπάρχει σφάλμα. Πριν από τον καθαρισμό τραβήξτε το φιν από την πρίζα. Οι επισκευές στη συσκευή, όπως π.χ. η αντικατάσταση ενός χαλασμένου καλωδίου τροφοδοσίας, επιτρέπεται να γίνει μόνο από τα δικά μας κέντρα εξυπηρέτησης πελατών, για να αποφευχθούν έτσι επικίνδυνες καταστάσεις.



Μην την χρησιμοποιείτε κοντά σε νερό που βρίσκεται μέσα σε μπανιέρες, νιπτήρες, ή σε άλλα δοχεία.

⚠ Θανάσιμος κίνδυνος!

Ποτέ μη βουτήξτε την συσκευή στο νερό.

⚠ Κίνδυνος ασφυξίας!

Μην αφήνετε τα παιδιά να παίζουν με το υλικό συσκευασίας.

Συγχαρητήρια που αγοράσατε αυτήν τη συσκευή Bosch. Αποκτήσατε ένα προϊόν υψηλής ποιότητας που θα σας αφήσει απόλυτα ικανοποιημένους.

Τμήματα και Στοιχεία Χειρισμού

- 1 Λεκάνη ποδιών
- 2 Εκβαθύνσεις - λαβές
- 3 Τύλιγμα καλωδίου
- 4 Προστασία πιπιλίσματος
- 5 Περιστροφικός επιλογέας
- 6 Μονάδα πεντικιούρ, με μοτέρ
- 7 Πεδίο υπερέυθρων

Εξαρτήματα

- a Προσαρτούμενη βούρτσα μασάζ
- b Προσαρτούμενα σφαιρίδια μασάζ
- c Προσαρτούμενη «Ελαφρόπετρα»

Σημαντικό

Χρησιμοποιήστε το ποδόλουτρο αποκλειστικά ως λουτρό για μασάζ και για την περιποίηση των ποδιών.

Η συσκευή δεν επιτρέπεται να χρησιμοποιηθεί για μπάνιο βρεφών ή μικρών παιδιών.

Μην τη λειτουργείτε χωρίς επίβλεψη και μην την σκεπάζεται π.χ. με πετσέτα.

Αν κατά την χρήση παρουσιαστούν πόνοι ή αν το ποδόλουτρο γίνει δυσάρεστο, πρέπει να το διακόψετε αμέσως.

Για άτομα χωρίς θερμική ευαισθησία, πρέπει να γίνεται έλεγχος θερμοκρασίας με θερμόμετρο πριν από το γέμισμα, ώστε να αποφευχθούν ζεματίσματα.

Όταν υπάρχουν προβλήματα υγείας ή

- σε περίπτωση εγκυμοσύνης
- σε περίπτωση ασθένειας με πυρετό
- σε περίπτωση βαριάς μορφής ζαχαρώδους διαβήτη
- Σε περίπτωση δερματικών παθήσεων ή τραυματισμών του δέρματος ιδιαίτερα όταν υπάρχουν ανοιχτές πληγές
- Σε περίπτωση φλεγμονής στα πέλματα ή στις γάμπες
- Σε περίπτωση φλεβικών παθήσεων, θρομβώσεων ή κιρσών
- Σε περίπτωση στουμπίσματος ή πόνων στα πέλματα, στα πόδια ή στις κλειδώσεις.
- Σε περίπτωση φυματίωσης ή καρκίνου δεν επιτρέπεται να χρησιμοποιηθεί η συσκευή χωρίς συνεννόηση με το γιατρό.

Εφαρμογή

Γενικά

Με τις απαλές κινήσεις και τις φυσαλίδες νερού μπορούν να χαλαρώσουν οι μύες και να αναζωογονηθούν τα κουρασμένα πόδια. Τα παρεχόμενα πρόσθετα εξαρτήματα κάνουν μαλάξεις και μασάζ στα πόδια. Κάθε μεμονωμένη εφαρμογή (βαθμίδα 1–3) δεν θα πρέπει να διαρκεί περισσότερο από 10 λεπτά. Το λουτρό ποδιών μπορεί να χρησιμοποιηθεί με ή χωρίς νερό.

Όταν κάνετε χρήση της συσκευής πρέπει να είστε καθιστός και σε καμιά περίπτωση δεν πρέπει να σηκώνεστε με τα πόδια στην συσκευή!

Η συσκευή δεν είναι σχεδιασμένη για να δέχεται ολόκληρο το σωματικό βάρος.

Χρησιμοποίηση

Το βύσμα της συσκευής πρέπει κατά το γέμισμα και το άδειασμα να είναι βγαλμένο από την πρίζα.

- Ξετυλίξτε το καλώδιο τροφοδοσίας και τοποθετήστε τη συσκευή π.χ. στο πάτωμα μπροστά από ένα κάθισμα .
- Ελέγξτε εάν η συσκευή είναι απενεργοποιημένη. Ο περιστροφικός επιλογέας **5** θα πρέπει να βρίσκεται στη θέση «0».

- Γεμίστε τη συσκευή με χλιαρό νερό, μέχρι την ένδειξη ~.
- Συνδέστε το καλώδιο ρεύματος.
- Καθίστε και βάλτε τα πόδια σας στη λεκάνη ποδιών **1**, έτσι ώστε να αισθάνεστε ευχάριστα.
- Επιλέξτε το επιθυμητό επίπεδο λειτουργίας, **1** έως **3**, χρησιμοποιώντας τον περιστροφικό επιλογέα **5**, και κάντε μαλάξεις στα πόδια σας (μέγ. χρόνος χρήσης: 10 λεπτά περίπου).
 - Το επίπεδο **1** ☞ ☞ ενεργοποιεί το μασάζ με δονήσεις.
 - Το επίπεδο **2** ☞ ☞ ☞ ξεκινά τη λειτουργία παραγωγής φυσαλίδων και ενεργοποιεί το σύστημα θέρμανσης για να διατηρηθεί ζεστό το νερό. Δεν είναι δυνατή η θέρμανση κρύου νερού με τη χρήση αυτής της μεθόδου.
 - Το επίπεδο **3** ☞ ☞ ☞ ☞ είναι συνδυασμός των επιπέδων **1** και **2**.
- Απενεργοποιήστε τη συσκευή, όταν ολοκληρώσετε το λουτρό σας. Για να απενεργοποιήσετε τη συσκευή, γυρίστε τον περιστροφικό διακόπτη **5** στη θέση «0».
- Βγάλετε τα πόδια σας και τραβήξτε το βύσμα από την πρίζα. Σηκώστε την συσκευή από τις λαβές - εκβαθύνσεις **2** και χύστε το νερό από το στόμιο εκροής.

Συμβουλή: Για να χαλαρώσετε και να περιποιηθείτε τα πόδια σας ακόμα καλύτερα, μπορείτε να προσθέσετε προσμίξεις περιποίησης οι οποίες δεν αφρίζουν και δεν περιέχουν έλαια.

Χρήση της μονάδας πεντικιούρ

Η μονάδα πεντικιούρ μπορεί να χρησιμοποιείται σε κάθε βαθμίδα του περιστροφικού επιλογέα.

- Συνδέστε το επιθυμητό πρόσθετο εξάρτημα **a**, **b** ή **c** στην υποδοχή τροφοδοσίας **6**.
- Πατήστε ελαφρά το συνδεδεμένο πρόσθετο εξάρτημα με το πόδι. Το εξάρτημα θα ξεκινήσει να περιστρέφεται.

Σημαντικό: Μην εμποδίσετε την περιστροφή του πρόσθετου εξαρτήματος ασκώντας υπερβολική δύναμη.

- Μεταχειριστείτε την κάθε θέση του ποδιού με το κατάλληλο εξάρτημα.
 - Με τη βούρτσα μασάζ **a** και το εξάρτημα σφαιριδίου **b** μπορείτε να κάνετε μασάζ στα πέλματά σας.
 - Το εξάρτημα «Ελαφρόπετρα» **c** προορίζεται για την εύκολη αφαίρεση των κάλων.

Συμβουλή: Τα νεκρά κύτταρα του δέρματος αφαιρούνται πολύ εύκολα με την «Ελαφρόπετρα» ιδιαίτερα μετά το ποδόλουτρο, όταν το δέρμα έχει μαλακώσει.

Χρήση του πεδίου υπερύθρων

Η απαλή ζέση του πεδίου υπερύθρων **7** μπορεί να χαλαρώνει το πέλμα και να διεγείρει την κυκλοφορία του αίματος. Περιστρέψτε τον περιστροφικό επιλογέα **5** π.χ. στη θέση **1** και τοποθετήστε εκάστοτε ένα πέλμα πάνω στο πεδίο.

Συμβουλή: Το πεδίο υπερύθρων **7** χρειάζεται μερικά λεπτά για να ζεσταθεί. Αφήστε τα πέλματα σε αυτό το χρονικό διάστημα να χαλαρώσουν μέσα στη λεκάνη πελμάτων **1**, θέστε τον περιστροφικό επιλογέα **5** στη βαθμίδα **1**.

Καθαρισμός και Αποθήκευση

⚠ Κίνδυνος Ηλεκτροπληξίας!

Όταν καθαρίζεται την συσκευή το βύσμα πρέπει να είναι βγαλμένο από την πρίζα. Μη βουτάτε ποτέ την συσκευή στο νερό. Μη χρησιμοποιείτε ποτέ ατμοκαθαριστήρα.

- Καθαρίστε την συσκευή εξωτερικά μόνο με υγρό πανί, σκουπίστε την και στη συνέχεια στεγνώστε την. Μη χρησιμοποιείτε πολύ δραστικά ή αφρίζοντα απορρυπαντικά.
- Γεμίστε το εσωτερικό με νερό, και καθαρίστε το με ένα ήπιο απορρυπαντικό και στη συνέχεια χύστε το νερό μέσα από το στόμιο εκροής.
- Μετά γεμίστε το με καθαρό νερό και ξαναχύστε το.

Αποθηκεύστε την συσκευή σε στεγνή κατάσταση, τυλίξτε το καλώδιο τροφοδοσίας στη θέση καλωδίου **3** που είναι στην κάτω πλευρά.

Τεχνικά χαρακτηριστικά

Ηλεκτρική σύνδεση (τάση – συχνότητα)	220-240 V~ 50 Hz
Απορροφούμενη ισχύς	70 W

Απόσυρση



Απορρίψτε τη συσκευασία με τρόπο φιλικό προς το περιβάλλον. Αυτή η συσκευή χαρακτηρίζεται σύμφωνα με την ευρωπαϊκή οδηγία 2012/19/ΕΕ περί ηλεκτρικών και ηλεκτρονικών συσκευών (waste electrical and electronic equipment – WEEE). Η οδηγία προκαθορίζει τα πλαίσια για μια απόσυρση και αξιοποίηση των παλιών συσκευών με ισχύ σ' όλη την ΕΕ. Για τους τρόπους αποκομιδής που ισχύουν επί του παρόντος, θα σας ενημερώσει ο ειδικός έμπορος.

Όροι εγγύησης

1. Η Εγγύηση καλής λειτουργίας των προϊόντων μας παρέχεται για χρονικό διάστημα είκοσι τεσσάρων (24) μηνών από την ημερομηνία της πρώτης αγοράς που αναγράφεται στη θεωρημένη απόδειξη αγοράς. Για την παροχή της εγγύησης απαιτείται η επίδειξη της θεωρημένης απόδειξης αγοράς στην οποία αναγράφεται ο τύπος και το μοντέλο του προϊόντος.
 2. Η εταιρεία μέσα στα ανωτέρω χρονικά όρια, σε περίπτωση πλημμελούς λειτουργίας της συσκευής, αναλαμβάνει την υποχρέωση της επαναφοράς της σε ομαλή λειτουργία και της αντικατάστασης κάθε τυχόν ελαττωματικού μέρους (πλην των αναλωσίμων και των ευπαθών, όπως τα γυάλινα, λαμπτήρες κλπ).
Απαραίτητη προϋπόθεση για να ισχύει η εγγύηση είναι η μη λειτουργία της συσκευής να προέρχεται από την πολυμελή κατασκευή της και όχι επί παραδείγματι από κακή χρήση, λανθασμένη εγκατάσταση, μη τήρηση των οδηγιών χρήσης της συσκευής, ακατάλληλη συντήρηση από πρόσωπα μη εξουσιοδοτημένα από την BSH Οικιακές Συσκευές Α.Β.Ε. ή από εξωγενείς παράγοντες όπως διακοπές ηλεκτρικού ρεύματος ή διαφοροποίησης της τάσης κλπ.
 3. Στην περίπτωση που το προϊόν δεν λειτουργεί σωστά λόγω της κατασκευής του και εφόσον η πλημμελής λειτουργία εκδηλώθηκε κατά την περίοδο εγγύησης, το Εξουσιοδοτημένο Σέρβις (η το εξουσιοδοτημένο συνεργείο) της BSH Οικιακές Συσκευές Α.Β.Ε. θα το επισκευάσει με σκοπό τη χρήση για την οποία κατασκευάστηκε, χωρίς να υπάρξει χρέωση για ανταλλακτικά ή την εργασία.
 4. Δεν καλύπτονται από την εγγύηση οι χρεώσεις και οι κίνδυνοι που σχετίζονται με τη μεταφορά του προϊόντος προς επισκευή στον μεταπωλητή ή προς το Εξουσιοδοτημένο Σέρβις της BSH Οικιακές Συσκευές Α.Β.Ε.
 5. Όλες οι επισκευές της εγγύησης πρέπει να γίνονται από το Εξουσιοδοτημένο Σέρβις (η το εξουσιοδοτημένο συνεργείο) της BSH Οικιακές Συσκευές Α.Β.Ε.
 6. Η εγγύηση δεν καλύπτει κανένα προϊόν που χρησιμοποιείται πέραν των προδιαγραφών για τις οποίες κατασκευάστηκε (π.χ. οικιακή χρήση).
 7. Η εγγύηση καλής λειτουργίας που παρέχεται από τον κατασκευαστή παύει αν αποκολληθούν, αλλοιωθούν ή τροποποιηθούν με οποιοδήποτε τρόπο οι ταινίες ασφαλείας ή οι ειδικές διακριτικές αυτοκόλλητες ετικέτες επί των οποίων αναγράφεται ο αριθμός σειράς ή η ημερομηνία αγοράς.
 8. Η εγγύηση δεν καλύπτει:
 - Επισκευές, μετατροπές ή καθαρισμούς που έλαβαν χώρα σε κέντρο service μη εξουσιοδοτημένο από την BSH Οικιακές Συσκευές Α.Β.Ε.
 - Λάθος χρήση, υπερβολική χρήση, χειρισμό ή λειτουργία του προϊόντος κατά τρόπο μη σύμφωνο με τις οδηγίες που περιέχονται στα εγχειρίδια χρήσης και/ή στα σχετικά έγγραφα χρήσης, συμπεριλαμβανομένων της πλημμελούς φύλαξης της συσκευής, της πτώσης της συσκευής κλπ.
 - Προϊόντα με δυσανάγνωστο αριθμό σειράς.
 - Ζημιές που προκαλούνται ενδεικτικά από αστραπές, νερό ή υγρασία, φωτιά, πόλεμο, δημόσιες αναταραχές, λάθος τάσεις του δικτύου παροχής ρεύματος, ή οποιοδήποτε λόγο που είναι πέραν από τον έλεγχο του κατασκευαστή ή του εξουσιοδοτημένου συνεργείου.
 9. Η εγγύηση που προσφέρεται παύει να ισχύει εφόσον η κυριότητα της συσκευής μεταβιβαστεί σε τρίτο πρόσωπο από τον αρχικό αγοραστή το όνομα του οποίου αναγράφεται στο παραστατικό αγοράς της συσκευής.
 10. Αντικατάσταση της συσκευής γίνεται μόνο εφόσον δεν είναι δυνατή η επιδιόρθωση της κατόπιν πιστοποίησης της αδυναμίας επισκευής από το Εξουσιοδοτημένο Σέρβις (η το εξουσιοδοτημένο συνεργείο) της BSH Οικιακές Συσκευές Α.Β.Ε.
 11. Η κάθε επισκευή ή η αντικατάσταση ελαττωματικού μέρους δεν παρατείνει τον χρόνο εγγύησης του προϊόντος.
 12. Εξαρτήματα και υλικά που αντικαθίστανται κατά τη διάρκεια της εγγύησης επιστρέφονται στο συνεργείο.
- Με επιφύλαξη για τις όποιες αλλαγές.

Güvenlik uyarıları

Kullanım kılavuzunu lütfen itinalı olarak okuyun, kılavuzdaki bilgilere göre hareket edin ve kılavuzu saklayın! Cihazı başkasına verecek olursanız iş bu kılavuzu da ekleyin. Bu cihaz, evde kullanım ya da ev ortamına benzer, ticari olmayan uygulamalar için öngörülmüştür. Ev ortamına benzer uygulamalar deyimiyle, örneğin dükkan, büro, tarımsal ve başka işletmelerin personel bölümlerinde ayrıca pansiyon, küçük otel ve benzer konaklama olanaklarının misafirleri tarafından kullanılması kastedilmektedir. Bu alet tıbbi amaçlı kullanıma uygun değildir.

⚠ Elektrik çarpma ve yangın tehlikesi!

Cihazı sadece normal oda sıcaklığında ve deniz seviyesinin en çok 2000 m üstünde bir rakımda kullanın. Cihazı sadece tip plaketteki bilgilere göre bağlayın ve işletin. 8 yaşın altındaki çocukların cihazı kullanması yasaktır. Bu cihaz 8 yaş ve üstü çocuklar ve fiziksel, duyuşsal ya da zihinsel engeli olan ya da deneyimi ve bilgisi yetersiz olan kişiler tarafından sadece, sorumlu bir kişinin nezareti altında veya cihazın güvenli kullanımı konusunda bilgilendirilmiş olmaları ve kullanımdan kaynaklanan tehlikeleri anlamış olmaları halinde kullanılabilir. Çocukların cihazla oynaması yasaktır. Refekatçisi olmayan çocukların cihazda temizlik ve kullanıcı bakımı yapması yasaktır. Cihazı sadece elektrik kablosunda ve kendisinde hasar yoksa kullanın.

Cihazda su kaçağı varsa cihazın kullanılması yasaktır. Yüzeyler çok ısınabilir. Sıcaklığa karşı duyarsız olan kişiler cihazı kullanırken dikkatli olmalıdır. Ayak küvetinin hasarlı olması veya sızdırma yapması durumunda aleti kullanmayın.

Fiş her kullanımdan sonra veya hatalı çalışma durumunda prizden çekiniz. Cihaz temizlenmeden önce elektrik fişi çekilmelidir.

Cihazda, hasar görmüş bir elektrik kablosunun değiştirilmesi gibi onarımlar, tehlikeleri önlemek için, sadece yetkili servisimiz tarafından yapılmalıdır.



Banyo küvetlerinin, lavaboların veya içinde su bulunan veya içine su dökülen başka haznelerin yakınında kullanmayınız.

⚠ **Ölüm tehlikesi!**

Cihaz asla suyun içine daldırılmamalıdır.

⚠ **Boğulma riski!**

Çocukların ambalaj malzemesiyle oynamasına izin vermeyin.

EEE yönetmeliğine uygundur

Bu Bosch cihazını satın aldığınız için tebrikler. Size büyük keyif verecek yüksek kaliteli bir ürün satın aldınız.

Parçalar ve işletme elemanları

- 1 Ayak küveti
- 2 Tutma kolu
- 3 Kablo sarma
- 4 Deflektör
- 5 Seçim düğmesi
- 6 Pedikür cihazı, motorlu
- 7 Enfraruj bölüm

Aksesuar

- a Masaj fırçası teçhizatı
- b Masaj bilyesi teçhizatı
- c "Sünger taşı" teçhizatı

Önemli

Ayak küvetini sadece masaj banyosu ve ayakların bakımı için kullanın.

Alet bebeklerin ve küçük çocukların banyo yapılması için kullanılmamalıdır.

Kontrolsüz bir şekilde çalıştırmayın ve üzerini örneğin, bir el havlusu ile örtmeyin. Ağrı hissedilirse veya ayak masajını hoşunuza gitmeyecek şekilde algıyorsanız ayak masajının derhal kesilmesi gerekir.

Sıcaklığa karşı duyarlı olan kişiler için haşlanma durumundan kaçınma yönünde su doldurmadan önce su sıcaklığını bir termometre ile ölçmeleri tavsiye edilmektedir.

Sağlık sorunlarında veya

- bir hamilelik durumu ortaya çıktığında
- ateşli hastalıklarda
- ağır diyabet hastalığı durumlarında
- cilt hastalıklarında veya cilt yaralarında, özellikle açık yaralarda
- ayak veya baldır iltihaplarında
- verit hastalıklarında, tromboz veya varislerde
- berelerde veya ayak, bacak veya eklem ağrılarında
- tüberküloz veya kanser hastalıklarında doktora danışılmadan aletin kullanılmaması gerekir.

Kullanım

Genel

Yumuşak titreşimler ve fişkıran su sayesinde kaslar gevşeyebilir ve yorgun ayaklar serinleyebilir.

Birlikte teslim edilen teçhizatlarla ayaklara bakım ve masaj uygulanabilir.

Her bir uygulama (1–3 kademeleri) 10 dakikadan uzun olmamalıdır.

Ayak küvetinin su ile birlikte veya susuz kullanılması mümkündür.

Kullanım esnasında oturun ve kesinlikle aletin üzerinde ayakta durmayın!

Alet tüm vücut ağırlığıyla üzerinde durulacak şekilde bir yük için tasarlanmamıştır.

Kullanım

Aletin doldurma ve boşaltma esnasında daima çıkarılmış olması gerekir.

- Borunun sargısını çözün ve ayak püskürtme banyosunu örneğin zemindeki bir sandalyenin önüne koyun.
- Aletin kapalı olup olmadığını kontrol edin, seçim düğmesi 5'in konumu "0" olmalıdır.
- İşarete ~ kadar sıcak su doldurun.
- Besleme kablosunu takın.
- Oturun ve ayaklarınızı rahat bir konumda olacak şekilde ayak küveti 1'in içine koyun.
- Seçim düğmesi 5 ile arzu edilen 1–3 arasındaki kademeyi seçin ve ayakları rahatlatın (maks. uygulama süresi yakl. 10 dakika).
 - 1. kademe ~ ~ ~ vibrasyonlu masajı çalıştırır.
 - 2. kademe 🌡️ ~ ~ ~ hava kabarcıkları fonksiyonunu başlatır ve suyun sıcak tutulması için ısıtıcıyı devreye sokar. Bununla soğuk suyun ısıtılması mümkün değildir.
 - 3. kademe ~ 🌡️ ~ ~ ~ ile 1. ve 2. kademe kombine edilir.
- Ayak banyosu bittikten sonra aleti kapatın. Aleti kapatmak için seçim düğmesi 5'i "0" konumuna getirin.

- Ayaklarınız sudan dışarıya alın ve boruyu çıkarın. Aleti tutma kolu 2'den tutarak kaldırın ve suyu çıkıntı yerinden dökerek boşaltın.

Tüyo: Ayakları özellikle dinlendirmek ve bakımını yapmak için ayrıca suya köpürmeyen ve yağ içermeyen bir bakım maddesi de katılabilir.

Pedikür cihazının kullanımı

Pedikür cihazı, seçim düğmesinin her kademesinde kullanılabilir.

- Arzu edilen teçhizatı **a**, **b** veya **c** tahrik soketi 6'nın üzerine takın.
- Takılan teçhizatı ayakla hafifçe aşağıya bastırın, teçhizat döner.

Önemli: Dönme hareketini aşırı baskı uygulayarak durdurmayın.

- İlgili ayak kısmının bakımı mevcut teçhizatla yapılabilir.
 - Masaj fırçası **a** ve bilye teçhizatı **b** ile ayak tabanlarının masaj yapılması mümkün olur.
 - "Sünger taşı" teçhizatı **c** nasırların dikkatli bir şekilde çıkarılması için uygundur.

Tüyo: Kuruyan deri pulcuklarının deri çok yumuşadığı zaman bir ayak banyosunun yapılmasından sonra "sünger taşı" ile özellikle iyice çıkarılması mümkün olur.

Enfraruj bölüm kullanımı

Enfraruj bölümün 7 sağladığı sıcaklık ayak tabanını rahatlatıp kan dolaşımını artırabilir. Seçim düğmesini 5, örneğin 1 kademesine getirip bir ayağınızı bölümün üzerine koyun.

Tüyo: Enfraruj bölüm 7, birkaç dakika içerisinde ısınır. Ayakları bu işlem sırasında ayak küvetinde 1 gevşetin, seçim düğmesini 5 kademe 1'e ayarlayın.

Temizlik ve depolama

⚠ Elektrik çarpması tehlikesi!

Aletin temizlik esnasında daima çıkarılması gerekir.

Aleti asla suyun içine batırmayın.

Buharlı temizleyiciler kullanmayın.

- Aletin dış yüzeyini sadece nemli bir bezle silin ve sonra kurulaşın. Keskin veya aşındırıcı temizlik maddeleri kullanmayın.
- İç kısmını su ile doldurun, yumuşak bir temizlik maddesiyle temizleyin ve suyu çıkıntı yerinden boşaltın.
- Sonra temiz su ile doldurun ve tekrar boşaltın.

Aleti sadece kuru bir konumda muhafaza edin, boru alt taraftaki kablo sargısı 3 üzerine sarılabilir.

Teknik Veriler

Elektrik Bağlantısı (Gerilim–Frekans)	220-240 V~ 50 Hz
Çektiği güç	70 W

Elden çıkartılması



Ambalajı çevre dostu bir şekilde elden çıkarın. Bu ürün 2012/19/EU sayılı Atık Elektrikli ve Elektronik Ekipmanlar Direktifi'ne göre etiketlenmiştir. Ulusal yönetmelik (Türkiye Resmi Gazetesi No:28300 Tarih: 22.05.2012) Avrupa genelinde geçerli olan, ürünlerin geri toplanması ve geri dönüştürülmesi ile ilgili yapıyı belirtir. Lütfen cihazı aldığınız mağazadan güncel imha etme yolları hakkında bilgi alın.

Garanti

Bu cihaz için, yurt dışındaki temsilcilerimizin vermiş olduğu garanti şartları geçerlidir. Bu hususta daha detaylı bilgi almak için, cihazı satın aldığınız satıcıya baş vurunuz. Garanti süresi içerisinde bu garantiden yararlanabilmek için, cihazı satın aldığınızı gösteren fişi veya faturayı göstermeniz şarttır.

Değişiklik hakları mahfuzdur.

Makinenizi daha verimli kullanabilmeniz için:

- Bu cihazlar ev tipi kullanıma uygundur, endüstriyel (sanayi tipi) kullanıma uygun değildir.
- Cihazı sadece tip levhasındaki bilgilere uygun bir şekilde elektrik prizine bağlayıp çalıştırınız.
- Cihazınızı kullanmayacaksanız, düğmesinden kapatıp kaldırınız.



**Bosch Çağrı
Merkezi**

444 6 333
7/24 hizmetinizde



BOSCH

(Sabit telefonlardan veya cep telefonlarından alan kodu çevirmeden)

Sabit telefonlardan yapılan aramalarda kullanmakta olduğunuz tarife üzerinden, cep telefonu ile yapılan aramalarda ise kayıtlı olduğunuz GSM operatörünün tarifesi üzerinden ücretlendirme yapılmaktadır.

Yazılı başvurular için adresimiz

BŞH Ev Aletleri Sanayi ve Ticaret AŞ

Fatih Sultan Mehmet Mah. Balkan Cad. No: 51 Ümraniye 34771 - İstanbul

Bosch'u tercih ettiğiniz için teşekkür eder, ürününüzü iyi günlerde kullanmanızı dileriz.

KÜÇÜK EV ALETLERİ GARANTİ BELGESİ



- Cihazınız; kullanma kılavuzunda gösterildiği şekilde kullanılması ve yetkili kıldığımız teknik servis elemanları dışındaki şahıslar tarafından bakım, onarım veya başka bir nedenle müdahale edilmemiş olması şartıyla bütün parçaları dahil olmak üzere tamamen malzeme, işçilik ve üretim hatalarına karşı **2 (İKİ) YIL SÜRE İLE GARANTİ EDİLMİŞTİR.**
- Bu garanti belgesinde yer alan şartlar, Türkiye'de satılan ürünler için geçerlidir.
- Arızaların giderilmesi konusunda uygulanacak teknik yöntemlerin tespiti ile değiştirilecek parçaların saptanması tamamen firmamıza aittir.
- Malin tesliminden sonraki yükleme, boşaltma ve sevkiyat anında meydana gelecek arızalar garanti kapsamı dışındadır.
- Kullanma hatalarından meydana gelen hasar, arıza ve bilgilendirme hizmetleri garanti kapsamı dışındadır.
- Voltaj düşüklüğü veya fazlalığı, hatalı elektrik tesisatı, ürün etiketinde yazılı voltajdan farklı voltajda kullanma nedenlerinden meydana gelen hasar ve arızalar garanti kapsamı dışındadır.
- Doğal afetler (Deprem- Sel başkını v.b.) yangın ve yıldırım düşmesinden meydana gelecek arızalar ve hasarlar garanti kapsamı dışındadır.
- Belge üzerine tahrifat yapıldığı, cihazın üzerindeki orijinal seri numarası kaldırıldığı veya tahrifat yapıldığı takdirde garanti geçersizdir.

GARANTİ ŞARTLARI

1. Garanti süresi, malin teslim tarihinden itibaren başlar ve 2 yıldır.
2. Malin bütün parçaları dahil olmak üzere tamamı garantisizdir.
3. Malin ayıplı olduğunun anlaşılması durumunda tüketicici, 6502 sayılı Tüketicinin Korunması Hakkında Kanunun 11 inci maddesinde yer alan;

a- Sözleşmeden önce,

b- Satış bedelinden indirim isteme,

c- Ücretsiz onarılmasını isteme,

d- Satılmanın ayıpsız bir misli ile değiştirilmesini isteme,

haklarından birini kullanabilir.

4. Tüketicinin bu haklarından ücretsiz onarım hakkını seçmesi durumunda satıcı; işçilik masrafı, değiştirilen parça bedeli ya da başka herhangi bir ad altında hiçbir ücret talep etmeksizin malin onarımını yapmak veya yaptırmakla yükümlüdür. Tüketicici ücretsiz onarım hakkını üretici veya ithalatçıya karşı da kullanabilir. Satıcı, üretici ve ithalatçı tüketicinin bu hakkını kullanmasından müteselsilen sorumludur.
5. Tüketicinin, ücretsiz onarım hakkını kullanması halinde malın;
 - Garanti süresi içinde tekrar arızalanması,
 - Tamiri için gereken azami sürenin aşılması,
 - Tamirinin mümkün olmadığı, yetkili servis istasyonu, satıcı, üretici veya ithalatçı tarafından bir raporla belirlenmesi durumlarında;tüketicici malin bedel iadesini, ayıp oranında bedel indirimi veya imkanı varsa malın ayıpsız misli ile değiştirilmesini satıcıdan talep edebilir. Satıcı, tüketicinin talebini reddedemez. Bu talebin yerine getirilmemesi durumunda satıcı, üretici ve ithalatçı müteselsilen sorumludur.
6. Malin tamir süresi 20 iş gününü geçemez. Bu süre, garanti süresi içerisinde mala ilişkin arızanın Yetkili Servis İstasyonuna veya satıcıya bildirim tarihi, garanti süresi dışında ise malın Yetkili Servis İstasyonuna teslim tarihinden itibaren başlar. Malin arızasının 10 iş günü içerisinde giderilememesi halinde, üretici veya ithalatçı; malın tamiri tamamlandıncaya kadar benzer özelliklere sahip başka bir mal tüketicinin kullanımına tahsis etmek zorundadır. Malın garanti süresi içerisinde arızalanması durumunda, tamirde geçen süre garanti süresine eklenir.
7. Malin kullanım kılavuzunda yer alan hususlara aykırı kullanılmasından kaynaklanan arızalar garanti kapsamı dışındadır.
8. Tüketicici, garantiden doğan haklarının kullanılmasını ilgili olarak çıkarabilecek uyuşmazlıklarda yerleşim yerinin bulunduğu veya tüketicici işleminin yapıldığı yerdeki Tüketicici Hakem Heyetine veya Tüketicici Mahkemesine başvurabilir.
9. Satıcı tarafından bu Garanti Belgesinin verilmesi durumunda, tüketicici Gümrük ve Ticaret Bakanlığı Tüketicinin Korunması ve Piyasa Gözetimi Genel Müdürlüğüne başvurabilir.

Marka

Ürün İsmi

Bosch	Kahve Makinası
Bosch	Dilim Kesici
Bosch	EkmeK Kızartma Mak.
Bosch	Su Isıtıcı (Kettle)
Bosch	Mikser
Bosch	Mutfak Robotu
Bosch	Kahve Değirmeni
Bosch	Tost Makinası
Bosch	Kıyma Makinası
Bosch	Saç Kurutma Mak.
Bosch	Baskül
Bosch	Şarjlı El Süpürgesi
Bosch	Ütü
Bosch	Blender
Bosch	Saç Şekillendirme cihazı
Bosch	Meyva Sıkacağı
Bosch	Meyva ve Sebze Sıkacağı
Bosch	Masaj Aletleri

Bu ürün Bosch için BŞH Ev Aletleri San. ve Tic. A.Ş. tarafından imal/ithal edilmektedir.

BŞH EV ALETLERİ SAN. VE TİC. A.Ş.

Fatih Sultan Mehmet Mah. Balkan Cad. No: 51 Ümraniye 34771 - İstanbul

Tel.: (0216) 528 90 00 Faks: (0216) 528 91 88

Değerli Müşterimiz

Bosch Çağrı Merkezi 444 6 333 no.lu telefon numarası ile, 7 gün 24 saat hizmet vermektedir. Doğrudan bu numarayı çevirerek satış öncesi ve satış sonrası hizmetlerimizden faydalanabilirsiniz.

Bosch Çağrı Merkezimize ayrıca www.bosch-home.com/tr adresindeki Müşteri Hizmetleri bölümünde bulunan Müşteri Hizmetleri Formunu doldurarak ya da 0216 528 91 88 no.lu telefona faks çekerek de ulaşabilirsiniz.

Yetkili Servis listemize aşağıda yazılı internet adreslerinden veya çağrı merkezi numaramızdan ulaşabilirsiniz.

www.bosch-home.com/tr

www.bosch-yetkiliservisi.com

Aşağıda yer alan konularda yardımcı olmanızı rica ederiz.

1. Cihazınızı kullanma kılavuzunda belirtilen hususlara göre kullanmaya özen gösteriniz.
2. Ürününüzle ilgili hizmet talebiniz olduğunda yukarıda yazılı telefonlardan Çağrı Merkezimizi arayınız.
3. Hizmet için gelen teknisyene "BOSCH YETKİLİ SERVİS" kimlik kartını sorunuz. Bu kimlik kartı, 18 yaşından küçük elemanlara verilmemektedir.
4. Yetkili servisimiz, cihazınızda yapılan herhangi bir işlemden sonra size servis fişini düzenleyip vermek zorundadır. Bu servis fişini mutlaka isteyiniz ve kesinlikle saklayınız.



DİKKAT

Garanti süresinin anlaşmazlık durumunda fatura tarihi esas alınacağından bu belge ile birlikte faturanın veya okunaklı fotokopisinin saklanması gereklidir.

ÜRETİCİ VEYA İTHALATÇI FİRMANIN SATICI FİRMANIN

Ünvanı : BSH Ev Aletleri Sanayi ve Ticaret A.Ş. Ünvanı :

Adresi : FSM Mh. Balkan Cd. No.51, Adresi :

Ümraniye 34771 İstanbul Telefonu :

Telefonu : 0216 528 90 00 Pbx Faks :

Faks : 0216 528 91 88 E-posta :

E-posta : boschcagrimerkezi@bshg.com Fatura Tarih ve sayısı :

Yetkilinin imzası :  Teslim Tarihi ve yeri :

Yetkilinin imzası :

Firmanın Kaşesi:

BSH Ev Aletleri Sanayi ve Ticaret A.Ş.

Firmanın Kaşesi :

MALIN

Cinsi : KÜÇÜK EV ALETLERİ

Markası : BOSCH

Modeli :

Garanti Süresi : 2 YIL

Azami tamir süresi : 20 İŞ GÜNÜ

Bandrol ve Seri No. :

Zasady bezpieczeństwa

Należy dokładnie przeczytać instrukcję obsługi, przestrzegać jej i zachować ją! Przekazując urządzenie innej osobie należy dołączyć niniejszą instrukcję. To urządzenie jest przeznaczone do użytku domowego, w warunkach zbliżonych do domowych, lub do zastosowań niekomercyjnych. Warunki zbliżone do domowych obejmują na przykład zastosowanie w pomieszczeniach socjalnych dla pracowników w sklepach, biurach, gospodarstwach rolnych i innych małych firmach. Urządzenie może być także używane przez gości w pensjonatach, małych hotelach i podobnych obiektach mieszkalnych. Urządzenie nie jest przeznaczone do zastosowań medycznych.

⚠ Niebezpieczeństwo porażenia prądem i pożaru!

Urządzenia wolno używać tylko w pomieszczeniach, w temperaturze pokojowej i na wysokości nie większej niż 2000 m n.p.m. Urządzenie należy zawsze podłączać do sieci elektrycznej i stosować zgodnie z danymi na tabliczce znamionowej. Dzieci poniżej 8 lat nie mogą obsługiwać urządzenia. Dzieciom powyżej 8 lat oraz osobom o zredukowanych zdolnościach fizycznych, sensorycznych i umysłowych lub nieposiadającym odpowiedniego doświadczenia i/lub wiedzy wolno używać urządzenia tylko pod warunkiem, że znajdują się pod opieką innych osób lub zostały poinstruowane w zakresie bezpiecznej obsługi urządzenia i rozumieją zagrożenia z niej wynikające. Dzieciom nie wolno bawić się urządzeniem. Dzieciom bez nadzoru nie wolno przeprowadzać czyszczenia ani konserwacji. Użytkować tylko wtedy, gdy przewód zasilania oraz urządzenie są sprawne. Gdy z urządzenia woda wycieka, nie wolno go dłużej użytkować. Powierzchnie mogą być gorące. Osoby niewrażliwe na gorąco, muszą ostrożnie obchodzić się z urządzeniem. W przypadku uszkodzeń lub nieszczelności wanny do nóg nie używać urządzenia. Po każdym użyciu lub w przypadku usterki należy odłączyć urządzenie od sieci.

Przed rozpoczęciem czyszczenia należy odłączyć urządzenie od sieci. Ze względów bezpieczeństwa wszelkie naprawy urządzenia, takie jak np. wymiana uszkodzonego kabla sieciowego, może przeprowadzać wyłącznie nasz serwis.



Nie stosować w pobliżu wanien, umywalk lub innych zbiorników napełnionych wodą.

⚠ Zagrożenie życia!

Nigdy nie zanurzać urządzenia w wodzie.

⚠ Ryzyko uduszenia!

Nie wolno pozwalać dzieciom bawić się opakowaniem.

Gratulujemy zakupu urządzenia firmy Bosch. To wysokiej jakości urządzenie zapewni Państwu zadowolenie z jego użytkowania.

Części i elementy obsługi

- 1 Wanna do nóg
- 2 Uchwyty
- 3 Zawijanie kabla
- 4 Osłona przeciwbryzgowa
- 5 Pokrętko wyboru
- 6 Centrum pedicure, napędzane silnikiem
- 7 Pole podcierwieni

Akcesoria

- a Nasadka szczotka masująca
- b Nasadka kulki masujące
- c Nasadka „pumeks”

Ważna wskazówka

Używać wanny do nóg wyłącznie jako kąpeli masażowej i urządzenia do pielęgnowania nóg.

Nie używać urządzenia do kąpeli niemowląt i małych dzieci.

Nie używać bez nadzoru i nie pokrywać żadnymi przedmiotami, na przykład ręcznikiem.

W przypadku bólów lub jeśli kąpiel nóg jest odczuwana jako nieprzyjemne działanie, należy natychmiast przerwać kąpiel nóg. Osobom niewrażliwym na gorąco zaleca się przed napełnianiem wanny sprawdzać temperaturę wody termometrem, aby uniknąć oparzeń.

W przypadku problemów ze stanem zdrowotnym oraz

- podczas ciąży,
- przy schorzeniach powodujących stan gorączkowy,
- przy ciężkich formach cukrzycy,
- przy chorobach lub uszkodzeniach skóry, przede wszystkim otwartych ranach,
- przy zapaleniach stóp lub голени,
- przy schorzeniach żył, zakrzepicach lub żylakach,
- przy uderzeniach lub bólach stóp, nóg lub stawów,
- przy gruźlicy lub schorzeniach nowotworowych

stowować urządzenie należy jedynie zgodnie z poradą lekarza.

Stosowanie

Ogólne wskazówki

Łagodna wibracja i kotlująca się woda umożliwiają rozprężanie mięśni i orzeźwianie stóp. Akcesoria służą do masażu stóp. Pojedyncze użycie (stopień 1–3) nie powinno trwać dłużej niż 10 minut. Z urządzenia można korzystać, gdy woda jest nalana lub też nie.



Podczas stosowania należy pozostawać w pozycji siedzącej i w żadnym wypadku nie wstawać na nogi wewnątrz urządzenia!

Urządzenie nie jest obliczone na obciążenie całym ciężarem ciała.

Wskazówki dotyczące stosowania

Podczas napełniania i opróżniania urządzenia musi być zawsze odłączone od sieci.

- Rozwinąć przewód sieciowy i ustawić wannę do nóg na podłodze, na przykład przed krzesłem.
- Należy sprawdzić, czy urządzenie zostało wyłączone. Pokrętko wyboru **5** musi być ustawione w pozycji „0”.
- Poziom ciepłej wody nie powinien przekraczać poziomu symbolu .
- Należy podłączyć przewód zasilający.
- Usiąść i włożyć nogi do wanny do nóg **1** w taki sposób, by położenie było przyjemne.

- Za pomocą pokrętki wyboru **5** należy wybrać żądane ustawienie z zakresu 1–3 i przeprowadzić masaż stóp (nie dłużej, niż przez ok. 10 min).
 - Ustawienie 1 oznaczone symbolem  uruchamia masaż wibracyjny.
 - Ustawienie 2 oznaczone symbolem  uaktywnia funkcję bąbelkowania oraz włącza ogrzewanie, które utrzymuje podwyższoną temperaturę wody. Podgrzewanie zimnej wody w ten sposób nie jest możliwe.
 - Ustawienie 3 oznaczone symbolem  to połączenie dwóch poprzednich trybów.
- Po zakończeniu kąpieli stóp, wyłącz urządzenie. Aby wyłączyć urządzenie, należy ustawić pokrętko wyboru **5** w pozycji „0”.
- Wyjąć nogi i odłączyć przewód sieciowy od gniazdka. Podnieść urządzenie za uchwyty **2** i wylać wodę przez wyprofilowany otwór znajdujący się z przodu.

Porada: Aby uzyskać optymalne rozprężenie i pielęgnowanie stóp, można dodać do wody środek pielęgnujący, nie pieniący się i nie zawierający żadnych olejów

Używanie centrum pedicure

Centrum pedicure można używać przy dowolnym ustawieniu selektora.

- Podłączyć akcesoria **a**, **b** lub **c** do gniazda **6** urządzenia.
- Naciśnij lekko stopą przymocowane akcesoria. Przystawka zacznie się obracać.

Ważne: Nie należy dociskać stopą zbyt mocno aby uniknąć zatrzymania ruchu obrotowego przystawki.

- Dokonać pielęgnacji nóg za pomocą odpowiedniej nasadki.
 - Szczotka masująca **a** i nasadka kulkowa **b** służą do masażu podeszw stóp.
 - Nasadka „pumeks” **c** nadaje się do łagodnego usuwania zrogowaciałego naskórka.

Porada: Zrogowaciały naskórek daje się usunąć za pomocą „pumeksu” najbardziej efektywnie po kąpeli nóg, dopóki skóra jest jeszcze bardzo miękka.

Używanie pola podczerwieni

Delikatne ciepło pola podczerwieni 7 relaksuje spód stopy i poprawia ukrwienie. Obrócić selektor 5 np. w położenie 1 i postawić jedną stopę na polu.

Wskazówka: Nagrzewanie pola podczerwieni 7 trwa kilka minut. W tym czasie rozluźnić stopy w wanience 1, ustawić selektor 5 na stopień 1.

Czyszczenie i przechowywanie

Niebezpieczeństwo porażenia prądem!

Podczas czyszczenia urządzenie musi być zawsze odłączone od sieci. Nigdy nie zanurzać urządzenia w wodzie. Nie stosować urządzeń do czyszczenia parą.

- Urządzenie przecierać tylko z zewnątrz wilgotną szmatką, a następnie osuszać. Nie stosować ostrych narzędzi ani młeczka do szorowania.
- Napełnić przestrzeń wewnętrzną wodą, oczyścić łagodnym środkiem czyszczącym i wylać wodę przez wyprofilowany otwór.
- Następnie napełnić czystą wodą i wylać ją z urządzenia.

Przechowywać urządzenie tylko w stanie suchym, z przewodem sieciowym zawiniętym na dolnej stronie wanny 3.

Dane techniczne

Złącze elektryczne (napięcie – częstotliwość)	220-240 V~ 50 Hz
Moc	70 W

Ekologiczna utylizacja



To urządzenie jest oznaczone zgodnie z Dyrektywą Europejską 2012/19/UE oraz polską Ustawą z dnia 29 lipca 2005 r. „O zużyтым sprzęcie elektrycznym i elektronicznym” (Dz.U. z 2005 r. Nr 180, poz. 1495) symbolem przekreślonego kontenera na odpady. Takie oznakowanie informuje, że sprzęt ten, po okresie jego użytkowania nie może być umieszczany łącznie z innymi odpadami pochodzącymi z gospodarstwa domowego. Użytkownik jest zobowiązany do oddania go prowadzącym zbieranie zużytego sprzętu elektrycznego i elektronicznego. Prowadzący zbieranie, w tym lokalne punkty zbiórki, sklepy oraz gminne jednostka, tworzą odpowiedni system umożliwiający oddanie tego sprzętu. Właściwe postępowanie ze zużyтым sprzętem elektrycznym i elektronicznym przyczynia się do uniknięcia szkodliwych dla zdrowia ludzi i środowiska naturalnego konsekwencji, wynikających z obecności składników niebezpiecznych oraz niewłaściwego składowania i przetwarzania takiego sprzętu.

Gwarancja

Dla urządzenia obowiązują warunki gwarancji wydanej przez nasze przedstawicielstwo handlowe w kraju zakupu. Dokładne informacje otrzymacie Państwo w każdej chwili w punkcie handlowym, w którym dokonano zakupu urządzenia. W celu skorzystania z usług gwarancyjnych konieczne jest przedłożenie dowodu kupna urządzenia. Warunki gwarancji regulowane są odpowiednimi przepisami Kodeksu cywilnego oraz Rozporządzeniem Rady Ministrów z dnia 30.05.1995 roku „W sprawie szczególnych warunków zawierania i wykonywania umów rzeczy ruchomych z udziałem konsumentów”.

Zmiany zastrzeżone.

Biztonsági előírások

Olvassa el figyelmesen a használati útmutatót, és eszerint cselekedjen. Az útmutatót őrizze meg! Ha a készüléket továbbadja, mellékelje hozzá ezt az útmutatót. Ez a készülék háztartási, illetve háztartási jellegű, nem kereskedelmi jellegű használatra szolgál. Háztartási jellegű használat alatt például a boltok, irodák, mezőgazdasági és más kisipari üzemek személyzeti helyiségeiben való használatot, vagy panziókban, kisebb szállodákban és hasonló szálláshelyeken a vendégek általi használatot értjük. A készülék orvosi használatra nem alkalmas.

⚠ Áramütésveszély és tűzveszély!

A készüléket csak belső helyiségekben, szobahőmérsékleten, legfeljebb 2000 m tengerszint feletti magasságig használja. A készüléket csak a típustábla adatainak megfelelően csatlakoztassa és üzemeltesse. 8 év alatti gyermekek nem használhatják a készüléket. Ezt a készüléket 8 évesnél idősebb gyermekek és csökkent fizikai, érzékelő vagy szellemi képességgel, illetve hiányos tapasztalattal és/vagy tudással rendelkező személyek akkor használhatják, ha valaki felügyeli őket, vagy ha valaki megtanította őket a készülék helyes használatára, és megértették az abból eredő veszélyeket. Gyermekek nem játszhatnak a készülékkel. A tisztítást és a használat általi karbantartást gyermekek felügyelet nélkül nem végezhetik el. Csak akkor használja, ha a vezeték és a készülék nem sérült. Ha a készülék ereszti a vizet, akkor a készüléket nem szabad tovább használni. A felületek felforrósodhatnak. Akik nem érzékelik a meleget, azoknak óvatosságnak kell lenniük a készülék használata közben. A csatlakozódugót minden használat után és hiba jelentkezésekor is húzza ki. A csatlakozódugót minden használat után, vagy hiba jelentkezésekor is húzza ki a csatlakozóaljzatból. A tisztítás előtt a hálózati csatlakozódugót húzza ki. A készüléken javításokat, pl. a megrongálódott villamos csatlakozó vezeték cseréjét, csak a Vevőszolgálatunk végezhet, az Ön biztonsága érdekében.



Vízzel teli kád, mosóteknő vagy egyéb edények közelében ne használja a készüléket.

⚠ Életveszély!

A készüléket soha ne merítse vízbe.

⚠ Fulladásveszély!

Ne engedje a gyermekeknek, hogy a csomagolóanyagokkal játszanak.

Köszönjük, hogy megvásárolta ezt a Bosch készüléket. Ez a minőségi termék sok örömet szerez majd Önnek.

Alkatrészek és kezelőelemek

- 1 Talpcsésze
- 2 Kéz bemélyedés
- 3 Kábel feltekerő
- 4 fröccsenés-védő
- 5 Forgatókapcsoló
- 6 Motoros pedikűr készülék
- 7 Infravörös mező

Tartozékok

- a Bedugható masszírozó kefe
- b Bedugható masszírozó golyók
- c Bedugható „horzsakő”

Fontos

A lábfürdőt kizárólag masszírozásra és a láb ápolására használja.

Csecsemőket és kisgyerekeket nem szabad benne fürösztetni.

A bekapcsolt készüléket ne hagyja magára és pl. törülközővel ne takarja le.

Ha fájdalmat érez, vagy nem kellemes a lábfürdő, azonnal szakítsa félbe a lábfürdőt.

Aki nem érzékeli a meleget, jó, ha a víz hőmérsékletét hőmérővel ellenőrzi, nehogy a forró víz megégesse a bőrét.

Ha egészségügyi problémái vannak, vagy

- terhes
- lázas beteg
- súlyos cukorbetegségben szenved
- bőrbetegsége illetve bőrsérülése van, különösen pedig ha nyílt seb van a testén
- a lábfeje vagy alsó lábszára gyulladt
- vénás betegsége, trombózisa vagy visszere van
- zúzódások vannak a lábfején, fáj a lába ill. ízületi fájdalmai vannak
- tuberkulózisa vagy rákbetegsége van csak akkor használja a készüléket, ha beszélt az orvosával.

A készülék alkalmazása

Általános tudnivaló

A finoman vibráló és bugyborékoló víz fella-
zíthatja az izmokat és felelősséget a fáradt
lábfejeket.

A mellékelt tartozékok a talp ápolására és
masszírozására szolgálnak.

Egy-egy használat (1.–3. szint) soha ne
tartson tovább 10 percnél.





A lábfürdő vízzel és víz nélkül is
használható.

A készüléket ülő helyzetben használja és ha a lába a csészében van, semmi esetre se álljon fel!

A készüléket nem úgy terveztük, hogy
elbírija a teljes testsúlyt.

Használat

Amikor betölti vagy kiüríti a vizet, a készü-
lék legyen mindig kihúzva.

- A villamos csatlakozóvezetékét tekerje
le és a láb pezsgőfürdőt pl. egy szék elé
tegye le.
- Ellenőrizze, ki van-e kapcsolva a készü-
lék – az **5** forgatókapcsoló „0” állásban
legyen.
- Töltsön vizet a készülékbe a  jelzésig.
- Csatlakoztassa a kábelt a hálózathoz.
- Üljön le és tegye be a lábfejét az **1** talp-
csészébe úgy, hogy kényelmesen üljön.
- Állítsa be a kívánt szintet (1–3) az **5** for-
gatókapcsolóval, és ápolja a készülékkel
a lábát (legfeljebb 10 percig).
 - 1  szint: a vibrációs masszázs
bekapcsolása.
 - 2  szint: a levegőfúvó funkció,
valamint a melegítés bekapcsolása a
víz kihűlésének megakadályozására.
Hideg vizet ezzel a módszerrel nem
lehet felmelegíteni.
 - 3  szint: az 1-es és 2-es szint
kombinációja.
- A lábfürdő végén kapcsolja ki a készü-
lét. A kikapcsoláshoz állítsa az **5** forgató-
kapcsolót „0” helyzetbe.

- Vegye ki a lábfejét és húzza ki az villa-
mos csatlakozóvezetékét. A készüléket a
2 bemélyedéseknél fogva emelje fel és a
vizet öntse ki a kiöblösödő részen.

Tipp: A lábak ellazulásának és ápolásának
fokozásához nem habzó és olajat nem
tartalmazó ápolószert is tehet a vízbe.

A pedikűr készülék használata

A pedikűr készülék a forgatókapcsoló
minden fokozatánál használható.

- Illessze a kívánt tartozékot (**a**, **b** vagy **c**) a
6 tartozékhajtó foglalatba.
- Nyomja le egy kissé a lábával a felhelye-
zett tartozékot, így az forogni kezd.

Fontos: ne gátolja erős nyomással a tarto-
zék forgását.

- A lábfej megfelelő részeit mindig az illető
tartozékkal kezelje.
 - **a** masszírozó kefével és a **b** bedugható
golyókkal a talpat lehet masszírozni.
 - A bedugható **c** „horzsakő” tartozék a
bőrkeményedés kímélt eltávolítására
alkalmas.

Tipp: Mivel a bőr lábfürdő után igen puha,
az elhalt szarupikkelyeket különösen jól el
lehet távolítani.

Az infravörös mező használata

A **7** infravörös mező lágy melege képes
ellazítani a talpat, élénkíteni a vérkeringést.
Az **5** forgatókapcsolót állítsa pl. 1-re, és az
egyik lábát helyezze a mezőre.

Tipp: A **7** infravörös mezőnek néhány
percre van szüksége a felmelegedéshez. A
lábát ezalatt az **1** talpcsészében lazítsa el,
az **5** forgatókapcsolót állítsa az 1-es szintre.

Tisztítás és tárolás

⚠️ Áramütés veszély!

Tisztítás alatt a készülék legyen mindig kihúzva.

A készüléket sohasem tegye vízbe!
Gőzzel működő tisztítókészüléket ne használjon!

- A készülék külsejét csak nedves ruhával törölje le és utána szárítsa meg. Éles vagy karcoló tisztítószerrel ne használjon.
- A csésze belsejét töltsen meg vízzel, enyhe tisztítószerrel tisztítsa meg és a vizet a kiöblösödő részen öntse ki.
- Ezután töltsen meg tiszta vízzel, majd a vizet újból öntse ki.

A készüléket csak száraz állapotban tárolja, az villamos csatlakozóvezetékét a készülék alján lévő 3 kábel feltekerőre tekerje fel.

Műszaki adatok

Elektromos csatlakozás (feszültség – frekvencia)	220-240 V~ 50 Hz
Teljesítmény	70 W

Ártalmatlanítás



A csomagolást környezetbarát módon ártalmatlanítsa. Ez a készülék az elhasznált villamosági és elektronikai készülékekről szóló 2012/19/EU irányelvnek megfelelő jelölést kapott. Ez az irányelv a már nem használt készülékek visszavételének és hasznosításának 2012/19/EU-szerte érvényes kereteit határozza meg. A jelenleg használatos ártalmatlanítási módokról érdeklődjön a szakkereskedésben.

Garanciális feltételek

A garanciális feltételeket a 151/2003. (IX.22.) számú kormányrendelet szabályozza. 3 munkanapon belüli meghibásodás esetén a készüléket a kereskedő kicseréli. Ezután vevőszolgálatunk gondoskodik a lehető legrövidebb időn belüli javításról. A garanciális szolgáltatásokat a vásárlásnál kapott, szabályosan kitöltött garanciajeggyel lehet igénybevenni, amely minden egyéb garanciális feltételt is részletesen ismertet. Minőségtanúsítás: A 2/1984. (111.10) BkM-lpM számú rendelete alapján, mint forgalmazó tanúsítjuk, hogy a készülék a vásárlási tájékoztatóban közölt adatoknak megfelel.

A változtatások jogát fenntartjuk.

Інструкції з техніки безпеки

Інструкцію з експлуатації треба уважно прочитати, діяти відносно до вказівок, що містяться в ній, і добре зберігати! Передаючи цей прилад іншій людині, дайте їй цю інструкцію. Цей прилад призначений для некомерційного використання в домашніх умовах або в умовах, подібних до домашніх. Під подібними до домашніх умовами слід розуміти, наприклад, використання у приміщеннях для співробітників в магазинах, офісах, на сільськогосподарських та інших промислових підприємствах, а також використання гостями в пансіонах, невеликих готелях та подібних місцях тимчасового проживання. Даний прилад не призначений для використання у медичних цілях.

⚠ Небезпека враження електричним струмом і пожежі!

Використовуйте прилад лише всередині приміщень при кімнатній температурі на висоті не вище 2000 м над рівнем моря. Прилад дозволяється вмикати у розетку і експлуатувати лише відповідно до даних, зазначених на заводській табличці. Дітям віком до 8 років забороняється користуватися приладом. Цим приладом дозволяється користуватися дітям віком понад 8 років і особам з обмеженими психічними, чуттєвими або розумовими здатностями або недостатнім досвідом та/або недостатніми знаннями, якщо вони роблять це під наглядом або пройшли відповідний інструктаж стосовно безпечного використання приладу та зрозуміли небезпеку, пов'язану з приладом. Дітям забороняється гратися з приладом. Дітям, які не перебувають під наглядом, не дозволяється здійснювати очищення та роботи з технічного обслуговування приладу. Приладом дозволяється користуватися лише за умови відсутності пошкоджень шнура і самого приладу. Якщо із приладу витікає вода, приладом більше користуватися не можна. Поверхні можуть нагріватися. При нечутливості до високих температур треба проявляти обережність при користуванні приладом. Після користування або при несправностях витягуйте штепсель з розетки.

Перед очищенням приладу слід штепсель з розетки. Щоб уникнути небезпек, ремонтувати прилад, напр., міняти пошкоджений шнур, дозволяється лише в нашій сервісній майстерні.



Не користуйтеся приладом поблизу ванни, раковини чи інших ємностей, в яких міститься вода.

⚠ Небезпека для життя!

Ніколи не занурюйте пристрій у воду.

⚠ Небезпека ядухи!

Не дозволяйте дітям гратися з пакувальними матеріалами.

Вітаємо Вас з придбанням приладу виробництва Bosch. Ви придбали високоякісний продукт, який принесе Вам багато задоволення.

Деталі та елементи управління

- 1 Ванночка для ніг
- 2 Ручки-жолобки
- 3 Намотка кабелю
- 4 Кришка, яка захищає від розбризкування
- 5 Поворотний перемикач
- 6 Педікюрний центр з електроприводом
- 7 Інфрачервоне поле

Приладдя

- a Насадка «Масажна щітка»
- b Насадка «Масажні шарики»
- c Насадка «Пемза»

Важливо

Використовуйте ванночку для ніг тільки для масажу та догляду за ногами. Прилад не можна використовувати для купання немовлят та маленьких дітей. Не залишайте ванночку працювати без нагляду і не накривайте полотенцем. Негайно припиніть приймати ванну, якщо виникли болі або непріємні відчуття в ногах. Щоб уникнути опіків, особам, нечутливим до гарячого, рекомендується перед наповненням ванночки виміряти температуру води термометром.

Якщо є проблеми зі здоров'ям або

- вагітність
- хвороби, які супроводжуються температурою
- важкі випадки діабету
- хвороби та ушкодження шкіри, особливо відкриті рани
- запалення ніг або гомілки
- захворювання вен, тромбози або розширення вен
- удари або біль в носі, ступні чи суглобах
- туберкульоз чи рак

прилад не повинен використовуватись без попередньої консультації з лікарем.

Застосування

Загальні положення

За рахунок м'яких коливань та вируючої води розслабляються м'язи та оживляються втомлені ноги.

За допомогою насадок, які входять до приладу, можна масажувати та доглядати за ногами.

Тривалість кожного сеансу застосування (рівень 1–3) не має перевищувати 10 хвилин.









Ванночка для ніг може використовуватись як з водою, так і без.

Під час використання слід сидіти, ні в якому разі не ставайте ногами на прилад!

Прилад не розрахований на навантаження всієї ваги тіла.

Використання

Під час наповнення та вливання води прилад повинен бути відключений від струму.

- Розмотайте провід і поставте ванночку на підлогу, наприклад, перед стільцем.
- Перевірте, чи вимкнено прилад, поворотний перемикач **5** повинен стояти на «0».
- Налийте теплу воду до позначки .
- Вставте шнур в розетку.
- Сядьте і опустіть ноги у ванночку **1** так, щоб Вам було зручно.
- За допомогою поворотного перемикача **5** виберіть потрібний рівень 1–3 і приймайте ванну (максимальна тривалість використання — приблизно 10 хв.)
 - Рівень 1   вмикає вібраційний масаж.
 - Рівень 2   вмикає гідромасаж бульбашками, а також підігрів для утримання теплоти води. Холодна вода не підігрівається.
 - Рівень 3    поєднує 1-ий та 2-ий рівні.
- Після завершення процедури прилад слід вимкнути. Для вимикання установіть поворотний перемикач **5** на «0».

- Вийміть ноги, а потім відключіть прилад з розетки. Підійміть прилад, узявши за ручки-жолобки **2**, та злийте воду, нахиливши ванночку заглибиною вперед.

Порада: Щоб добитись максимального результату, у воду можна добавляти спеціальні добавки для догляду за ногами, які не піняться і не містять масел.

Користування педікюрним центром

Педікюрний центр можна використовувати незалежно від положення поворотного регулятора.

- Встановіть необхідну насадку **a**, **b** або **c** на шуцер для приладдя **6**.
- Злегка натисніть ногою на встановлену насадку, вона почне обертатись.

Важливо: Не зупиняйте обертання сильним натисканням на насадку.

- Промасажуйте певну частину ноги відповідною насадкою.
 - Масажною щіткою **a** та шариковою насадкою **b** можна масажувати ступні ніг.
 - Насадка «Пемза» **c** підходить для бережливого видалення мозолів.

Порада: Відмерлі лусочки шкіри особливо добре видаляються насадкою «Пемза» після того, як ноги добре розмочуть у воді.

Користування інфрачервоним полем

М'яке тепло інфрачервоного поля **7** розм'якшує підошви та стимулює кровообіг. Установіть поворотний регулятор **5** у положення 1 і поставте одну ногу в поле.

Порада: нагрівання інфрачервоного поля **7** може тривати кілька хвилин. Під час цього розслабте ноги в нижній ванні **1**, установивши поворотний регулятор **5** у положення 1.

Очищення та зберігання

⚠ Небезпека враження електричним струмом!

Під час очищення прилад повинен бути відключеним від мережі.

Ніколи не занурюйте прилад у воду.

Не використовуйте пароочисник.

- Протріть прилад зовні вологою ганчіркою, потім витріть насухо. Не використовуйте агресивних засобів для чищення.
- Заповніть ванночку водою, додайте м'який засіб для чищення, ретельно вимийте ванночку та злийте воду.
- Потім сполосніть чистою водою.

Зберігайте прилад сухим, намотайте кабель на намотку **3**, яка знаходиться на нижній стороні приладу.

Технічні дані

Підключення до живлення (напруга – частота)	220-240 В~ 50 Гц
Потужність	70 Вт

Утилізація



Цей прилад маркіровано згідно положень європейської Директиви 2012/19/EU стосовно електронних та електроприладів, що були у використанні (waste electrical and electronic equipment – WEEE).

Директивою визначаються можливості, які є дійсними у межах Європейського союзу, щодо прийняття назад та утилізації бувших у використанні приладів.

Про актуальні можливості для видалення можна дізнатися в спеціалізованому магазині.

Умови гарантії

Стосовно цього приладу діють умови гарантії, щоб були опубліковані нашим компетентним представництвом в країні, в якій Ви придбали прилад. Ви можете в будь-який час одержати умови гарантії у спеціалізованому магазині, в якому Ви придбали прилад, або безпосередньо в нашому представництві у Вас в країні. Умови гарантії для Німеччини та адреси Ви знайдете на останніх чотирьох сторінках цієї брошури. Крім того, умови гарантії розміщені також і в Інтернеті за зазначеною адресою. Для користування гарантійними послугами необхідно в будь-якому випадку показати квитанцію про оплату.

Можливі зміни.

Указания по безопасности

Внимательно прочтите инструкцию по эксплуатации, соблюдайте ее указания и тщательно храните ее! Передавая прибор другому человеку, дайте ему эту инструкцию. Данный прибор предназначен для домашнего использования, или для использования в некоммерческой, бытовой среде. Данный прибор не предназначен для медицинского применения.

⚠ Опасность поражения током и возгорания!

Используйте прибор только внутри помещений при комнатной температуре на высоте не выше 2000 м над уровнем моря. При подключении прибора и его эксплуатации соблюдайте данные, приведенные на заводской табличке. Детям в возрасте до 8 лет нельзя пользоваться прибором. Этот прибор могут использовать дети старше 8 лет и лица с ограниченными физическими, сенсорными или умственными способностями или не имеющими достаточного опыта или знаний, если они находятся под присмотром или прошли соответствующий инструктаж относительно безопасного пользования прибором и уяснили для себя, какую опасность несет в себе прибор. Детям нельзя играть с прибором. Техническое обслуживание или чистку прибора не разрешается проводить детям без присмотра взрослых. Пользоваться прибором допускается только при отсутствии повреждений кабеля и прибора. Если из прибора выступает вода, использовать его больше нельзя. Поверхности могут прогреваться до очень высокой температуры. Лица, нечувствительные к высоким температурам, должны соблюдать осторожность при обращении с прибором. Не следует пользоваться прибором в случае повреждений или негерметичности ванны для ног. После каждого использования прибора или в случае его неисправности вынимайте вилку из розетки. Перед чисткой выньте вилку сетевого провода из розетки.

Ремонт прибора (напр., замену поврежденного сетевого кабеля) разрешается производить из соображений безопасности только нашей сервисной службе.



Не пользуйтесь прибором рядом с водой, налитой в ванну, раковину или иные емкости.

⚠ Опасность для жизни!

Ни в коем случае не погружайте прибор в воду.

⚠ Опасность удушья!

Не разрешайте детям играть с упаковочным материалом.

Поздравляем с приобретением данного прибора компании **Bosch**. Вы приобрели высококачественное изделие, которое доставит Вам массу удовольствия.

Детали и элементы управления

- 1 Ванна для ног
- 2 Захватные углубления
- 3 Приспособление для намотки кабеля
- 4 Защита от брызг
- 5 Поворотный переключатель
- 6 Педикюрный центр с электроприводом
- 7 Инфракрасное поле

Принадлежности

Насадка – массажная щетка
 Насадка – массажные шарики
 Насадка «груша»

Важные указания

Ванна для ног должна использоваться исключительно в качестве массажной ванны и ванны для ухода за ногами. Не допускается применение прибора для купания грудных и маленьких детей. Пользоваться прибором только под присмотром и не накрывать его никакими предметами, например, полотенцем. При появлении болей или в случае, если пользование ванной для ног воспринимается как неприятное воздействие, немедленно прекратить пользование ванной. Лицам, не чувствительным к тепловому воздействию, рекомендуется во избежание ожогов проверять температуру воды термометром перед наполнением ванны.

В случае проблем со здоровьем, а также

- при беременности;
- при заболеваниях, сопровождающихся лихорадочным состоянием;
- при тяжелых случаях диабета;
- при кожных болезнях или повреждении кожи, прежде всего открытых ранах;
- при воспалениях стоп и голеней;
- при заболеваниях вен, тромбозах или варикозном расширении вен;
- при ушибах или болях в стопах, ногах или суставах;
- при туберкулезе или онкологических заболеваниях

не пользоваться прибором без консультации врача.

Применение

Общие сведения

Плавные колебания и бурление воды способствуют расслаблению мышц и освежению усталых ног.

Прилагающиеся насадки позволяют ухаживать за ступнями и массировать их.

Каждая из процедур (уровни 1–3) не должна длиться дольше 10 минут.

Ванну для ног можно использовать как с водой, так и без нее.



При пользовании прибором оставаться в сидячем положении и ни в коем случае не вставать на ноги внутри прибора!

Прибор не рассчитан на нагрузку всей массы тела.

Указания по пользованию

При наполнении и опорожнении прибора он всегда должен быть отключен от сети.

- Размотать сетевой провод и установить ванну для ног на полу, например, перед стулом.
- Проверить, выключен ли прибор. Необходимо установить поворотный переключатель **5** в положение «0».
- Наполнить теплой водой до отметки .
- Вставить вилку в розетку.

- Сесть и поставить ноги в ванну **1** таким образом, чтобы положение было приятным.
- Выбрать нужный уровень от 1 до 3 с помощью поворотного переключателя **5** и приступить к уходу за ступнями (не более 10 мин.).
 - При выборе уровня 1  включается вибромассаж.
 - При выборе уровня 2  включаются пузырьковый режим и функция подогрева, чтобы вода оставалась теплой. Таким способом невозможно нагреть холодную воду.
 - Уровень 3  объединяет в себе уровни 1 и 2.
- Выключить прибор после купания ступней. Чтобы выключить прибор, нужно установить поворотный переключатель **5** в положение «0».
- Вынуть ноги из ванны и отсоединить сетевой провод от розетки. Приподнимите прибор, взявшись за выемки для рук **2**, и слейте воду, наклонив ванночку углублением вперед.

Совет: В целях обеспечения оптимального расслабления ног и ухода за ними в воду могут добавляться примеси для ухода за ногами, не образующие пену и не содержащие масел.

Пользование педикюрным центром

Педикюрный центр можно использовать при установке поворотного переключателя на любой уровень.

- Прикрепить нужную насадку **a**, **b** и **c** к разъему для насадок **6**.
- Слегка нажать на прикрепленную насадку ступней. Насадка начнет вращаться.

Важно. Не останавливать вращение насадки, нажимая на нее с усилием.

- Произвести уход за соответствующей частью ноги при помощи выбранной насадки.
 - При помощи массажной щетки **a** и шариковой насадки **b** может производиться массаж подошв.
 - Насадка «груша» **c** предназначена для щадящего удаления мозолей.

Совет: Омертвевшие кожные чешуйки удаляются при помощи «груши» с большей легкостью после ванны, пока кожа еще очень мягкая.

Пользование инфракрасным полем
Мягкое тепло, излучаемое инфракрасным полем **7**, позволяет расслабить стопы и стимулировать кровообращение. Поверните поворотный переключатель **5**, например, в позицию 1, после чего поставьте ступню на поле.

Совет: чтобы нагреться, инфракрасному полю **7** требуется несколько минут. В это время расслабьте ступни в ванне для ног **1**, поворотный переключатель **5** установите на уровень 1.

Чистка и хранение

Опасность поражения током!

При чистке прибор должен быть всегда отсоединен от сети.

Ни в коем случае не погружать прибор в воду.

Не пользоваться устройствами паровой чистки.

- Обтереть прибор снаружи, используя в этих целях только влажную тряпку, и затем высушить его. Не применять никаких острых или царапающих чистящих средств.
- Заполните ванночку водой, добавьте мягкое чистящее средство, тщательно вымойте ванночку и слейте воду.
- Затем наполнить прибор чистой водой и слить ее снова.

Хранить прибор только в сухом состоянии, намотав сетевой кабель на приспособление для намотки кабеля **3** на нижней стороне прибора.

Технические характеристики

Параметры электропитания (напряжение – частота)	220-240 В~ 50 Гц
Мощность	70 Вт

Утилизация



Утилизируйте упаковку с использованием экологически безопасных методов. Данный прибор имеет отметку о соответствии европейским нормам 2012/19/EU утилизации электрических и электронных приборов (waste electrical and electronic equipment – WEEE). Данные нормы определяют действующие на территории Евросоюза правила возврата и утилизации старых приборов. Информацию об актуальных возможностях утилизации Вы можете получить в магазине, в котором Вы приобрели прибор.

Условия гарантийного обслуживания

Получить исчерпывающую информацию об условиях гарантийного обслуживания Вы можете в Вашем ближайшем авторизованном сервисном центре, или в сервисном центре от производителя ООО «БСХ Бытовая техника», или в сопроводительной документации.

Мы оставляем за собой право на внесение изменений.

شروط الضمان

يتم تحديد شروط الضمان لهذا الجهاز من قبل ممثنا في الدولة التي يتم فيها بيع الجهاز. يمكنك الحصول على تفاصيل هذه الشروط من قبل الموزع الذي اشتريت منه الجهاز. يرجى إحضار فاتورة أو إيصال الشراء في حال أصاب جهازك أي طارئ يغطيه الضمان.

نحتفظ بحقنا في إجراء أية تعديلات.

التنظيف والرعاية

⚠ خطر الصدمة الكهربائية

ينبغي أن يكون الجهاز مفصولا عن الكهرباء دائما عند التنظيف.

لا تغطس الهاز أبدا في الماء.

لا تستخدم أجهزة التنظيف البخار.

- استخدم منديلا رطبا لتنظيف الجهاز من الخارج ثم اتركه كي يجف بعد ذلك. لا تستخدم مواد مخرشة أو حادة في التنظيف.
- املا تجويف الجهاز الداخلي بالماء ، استخدم مادة تنظيف معتدلة في التنظيف، ثم اسكب الماء عبر اخدود الماء المخصص لذلك.
- في الختام املا الجهاز بالماء الصافي واسكبه مجددا.

لا تحفظ الجهاز إلا عندما يكون جافا، ولف الكابل على ملف الكابل 3 على الجانب السفلي.

المواصفات الفنية

الاتصال الكهربائي (فولت – التردد)	220-240 فولت ~ 50 هرتز
استهلاك الطاقة	70 وات

التخلص من الجهاز

تخلص من عبوة الجهاز بأسلوب يدعم الحفاظ على البيئة. هذا الجهاز مطابق للمواصفة الأوروبية 19/2012/المجموعة الاقتصادية الأوروبية الخاصة بالأجهزة الكهربائية والإلكترونية القديمة

(waste electrical and electronic equipment – WEEE).

وهذه المواصفة تحدد الإطار العام لقواعد

تسري في جميع دول الاتحاد الأوروبي

بخصوص استعادة الأجهزة القديمة وإعادة

استغلالها. قومي باستشارة موزعك المحلي

لمعرفة احدث الانظمة المتبعة حاليا للتخلص

من الاجهزة القديمة.

المجوفتين **2** و اسكب الماء إلى الخارج من ناحية اخدود الماء.

نصيحة: وصولاً إلى عناية و ارتخاء تامين للقدمين يمكن خلط الماء بمواد عناية أخرى شرط أن لا تؤدي لحدوث رغبة أو أن تحتوي على زيوت.

استخدام مركز الباديكير

يمكن استخدام مركز باديكير مع كل مراحل المفتاح الدوار.

- قم بتركيب الملحق المطلوب سواء **a** أو **b** أو **c** بمقيس التشغيل **6**.
- اضغط برفق على الملحق المتصل بإحدى قدميك. يبدأ الملحق في الدوران.

هام: لا تعق الدوران من خلال الضغط المفرط.

- استعمل جزء اللوازم الإضافية في الجزء المخصص له من القدم.
- يمكن تدليك باطن القدمين بواسطة فراشي التدليك **a** وكرات التدليك **b**.
- الجزء المسمى «حجر الدك» **c** ملائم لإزالة الجلد المتقرن من على القدمين.

نصيحة: تمكن إزالة قشور الجلد الميتة بسهولة أكبر بواسطة «حجر الدك» بعد الانتهاء من حمام القدمين حيث تصبح البشرة ناعمة بتأثير الماء.

استخدام مجال الأشعة تحت الحمراء

يمكن للحرارة النقية الناتجة عن مجال الأشعة تحت الحمراء **7** أن يحدث انتعاشاً بأسفل القدم وأن يحفز تدفق الدم. قم بلف المفتاح الدوار **5** على رقم **1** مثلاً، ثم ضع قدمك على المجال.

تنبيه: يستغرق مجال الأشعة تحت الحمراء **7** بضع دقائق حتى يسخن. اسحب قدمك أثناء ذلك إلى حوض القدم **1**، واضبط المفتاح الدوار **5** على المرحلة **1**.

الاستعمال

عموماً

يمكن إرخاء العضلات وإنعاش القدمين المتعبتين بواسطة الاهتزازات الرقيقة و نفث الغاز في الماء. تعمل الملحقات المرفقة على العناية بالقدمين وتدليكهما. ينبغي ألا تزيد فترة كل استخدام (مرحلة 1-3) على **10** دقائق.

يمكن استخدام حمام القدمين مع الماء أو بدونه.

أجلس عند استعمال الجهاز ولا تضع قدميك في أية حال وأنت واقف!

الجهاز غير مهيباً لتحمل كامل ثقل الجسم.

الاستعمال

ينبغي أن يكون الجهاز مفصلاً عن الكهرباء دائماً عند ملئه وتفريغه.

- حل الكابل من لفته وضع حوض نفث الغاز على القدمين على الأرض قرب مقعد كمثل.
- تحقق مما إذا كان الجهاز قيد إيقاف التشغيل. يجب ضبط المُحدد الدوار **5** على المستوى «0».
- امأله بالماء الدافئ حتى العلامة ~.
- قم بتوصيل كابل الطاقة.
- أجلس وضع قدميك في حوض القدمين **1**، وبحيث يكون وضع الجلوس مريحاً.
- حدد المستوى المطلوب من **1** إلى **3** بالمُحدد الدوار **5** ثم قم بتدليك قدمك (تبلغ أقصى مدة للاستخدام حوالي **10** دقائق).
- يعمل المستوى **1** ☺ على التبديل إلى وضع التدليك بالاهتزاز.
- يبدأ المستوى **2** ☺ ☺ تشغيلاً وظيفة تكوين الفقاع، كما يبدأ تشغيلاً وظيفة التسخين للحفاظ على الماء دافئاً. ولا يمكن تسخين الماء البارد بهذه الطريقة.
- يجمع المستوى **3** ☺ ☺ ☺ بين المستويين **1** و **2**.
- أوقف تشغيل الجهاز عند انتهائك من غسل قدميك. لإيقاف تشغيل الجهاز، اضبط المُحدد الدوار **5** على المستوى «0».
- اخرج القدمين من حوض الماء وافصل الكابل عن الكهرباء. احمل الجهاز من القبضتين

لا تستخدم الجهاز بالقرب من الماء، مثل الموجود في حوض الاستحمام أو حوض الغسيل أو أي وعاء آخر.



⚠ خطر على الحياة!

يحظر وبصورة مطلقة غمر في الماء.

⚠ خطر الاختناق!

يجب عدم السماح لأطفال باللعب بمواد التغليف.

مهم

لا تستخدم حوض القدمين إلا كحمام للتدليك و العناية بالقدمين فقط.

لا يجوز استخدام الجهاز لاستحمام الأطفال الرضع والأطفال الصغار.

لا تستخدم الجهاز دون رقابة عليه ولا تغطيه كمثّل بمنديل.

اوقف استعمال حوض القدمين في حالة صدور آلام أو عند الشعور بأنه أصبح غير مريح.

ينصح بالنسبة للأشخاص الذين لا يحسون بالحرارة أن يجري التأكد من درجة حرارة الماء بواسطة المحرار قبل صبه في الحوض بغية تجنب السط.

تهانينا لشرائك هذا الجهاز من **Bosch**.

لقد حصلت على منتج فائق الجودة سوف يمنحك الكثير من المتعة.

الأجزاء وعناصر الاستعمال

- 1 حوض القدمين
- 2 تجويف للتقيض
- 3 ملف كابل
- 4 غطاء حافظ للحقنة
- 5 المُحدد الدوّار
- 6 مركز باديكير، ألي
- 7 مجال أشعة تحت الحمراء

اللوازم الإضافية

- a جزء إضافي لتركيب فراشي تدليك
- b جزء إضافي لتركيب كرات التدليك
- c جزء إضافي لتركيب «حجر الدعك»

في حالة وجود متاعب صحية أو:

- في حالة وجود الحمل
 - الأمراض المصحوبة بالحمى
 - حالات السكري الشديدة
 - الأمراض الجلدية أو جروح القدمين، وخصوصا الجروح المفتوحة
 - إلتهابات القدمين أو الساقين
 - أمراض الاوردة و تخثر الدم او دوالي القدمين
 - الرضوض أو آلام القدمين والمفاصل
 - السل أو الأمراض السرطانية
- لايجوز استعمال الجهاز دون استشارة الطبيب.

تعليمات الأمان

برجاء قراءة إرشادات الاستخدام بأكملها بعناية والتعامل مع الجهاز بالأسلوب الموضح فيها، والحفاظ عليها للرجوع إليها عند الحاجة! في حالة قيامكم بإعطاء الجهاز لشخص آخر يرجى منكم تسليمه إرشادات الاستخدام هذه سويا مع الجهاز. هذا الجهاز معد ومخصص للاستخدام المنزلي أو للاستخدام في التطبيقات غير التجارية أو الاحترافية المشابهة للتطبيقات المنزلية. الاستخدام في التطبيقات المشابهة للتطبيقات المنزلية يشمل على سبيل المثال الاستخدام في الغرف المخصصة للعاملين في المتاجر أو المكاتب أو المؤسسات الزراعية وغيرها من المؤسسات المهنية، وكذلك الاستخدام من قبل نزلاء البنسيونات والفنادق الصغيرة ومنشآت السكنى المشابهة. هذا الجهاز غير مُعد للاستخدام الطبي.

⚠ خطر حدوث صدمة كهربائية وخطر حدوث حريق!

لا تستخدم الجهاز سوى في الأماكن الداخلية وفي درجة حرارة الغرفة، وعلى ارتفاع أقل من 2000 متر فوق مستوى سطح البحر. يجب عدم توصيل وتشغيل الجهاز إلا وفقا للبيانات المنصوص عليها في لوحة بيانات الطراز. يحظر تشغيل الجهاز من قبل أطفال يقل عمرهم عن 8 سنوات. هذا الجهاز يمكن أن يتم استخدامه من قبل أطفال يبلغ عمرهم 8 سنوات أو ما يزيد عن ذلك ومن قبل أشخاص ذوي قدرات بدنية أو حسية أو ذهنية محدودة أو نقص في الخبرة و/أو نقص في المعارف والمعلومات، وذلك عندما يكون جاري الإشراف عليهم أو بعد أن يكون قد تم إعطائهم إرشادات تفصيلية بشأن كيفية الاستخدام الآمن للجهاز وبعد أن يكونوا قد فهموا جيدا الأخطار المترتبة على استخدام الجهاز. يجب عدم السماح للأطفال بأن يقوموا باللعب بالجهاز. لا يسمح بإجراء أعمال تنظيف وصيانة الجهاز من قبل المستخدم من قبل أطفال بدون أن يكون جاري الإشراف عليهم عند قيامهم بذلك. لا يستخدم إلا إذا لم يكن في التوصيلات أو الجهاز أي أضرار. في حالة تسرب ماء من الجهاز فإنه يجب التوقف عن استخدام الجهاز وعدم استخدامه مرة أخرى. الأسطح الخارجية يمكن أن تصبح ساخنة. الأشخاص الذين يكون لديهم عدم حساسية للحرارة يلزم أن يتوخوا الحرص عند استخدام الجهاز. لا تستخدم الجهاز حينما يكون حوض القدمين متضررا أو يتسرب منه الماء.

يجب إخراج قابس الجهاز من مقبس التغذية بالتيار الكهربائي بعد الانتهاء من الاستخدام في كل مرة أو في حالة حدوث خلل. يجب إخراج قابس الجهاز من مقبس التغذية بالتيار الكهربائي قبل التنظيف. لا يسمح بإجراء أية أعمال إصلاح، مثل استبدال كبل إمداد بالكهرباء تالف، إلا من قبل خدمة العملاء التابعة لشركتنا، وذلك لتجنب تعريض أشخاص أو أشياء للخطر.

Kundendienst – Customer Service

DE Deutschland, Germany

BSH Hausgeräte Service GmbH
Zentralwerkstatt für kleine
Hausgeräte
Trautskirchener Strasse 6-8
90431 Nürnberg
Online Auftragsstatus, Filterbeutel-
Konfigurator und viele weitere
Infos unter:
www.bosch-home.com

Reparaturservice, Ersatzteile &
Zubehör, Produkt-Informationen:
Tel.: 0911 70 440 040
mailto:cp-servicecenter@
bshg.com
Wir sind an 365 Tagen rund um die Uhr
erreichbar.

AE United Arab Emirates,

الإمارات العربية المتحدة

BSH Home Appliances FZE
Round About 13,
Plot Nr MO-0532A
Jebel Ali Free Zone – Dubai
Tel.: 04 881 4401
mailto:service.uae@bshg.com
www.bosch-home.com/ae

AL Republika e Shqiperise, Albania

AERTECH SH.P.K.
Rruga Qemal Stafa
Pallati i ri perball Prokuroris se
Pergjithshme
Hyrja C Kati 10
Tirana
Tel.: 066 206 47 94
mailto:g.volina@aertech.al

AT Österreich, Austria

BSH Hausgeräte
Gesellschaft mbH
Werkskundendienst
für Hausgeräte
Quellenstrasse 2
1100 Wien
Tel.: 0810 550 511*
Fax: 01 605 75 51 212
mailto:vie-stoerungsannahme@
bshg.com
Hotline für Espresso-Geräte:
Tel.: 0810 700 400*
www.bosch-home.at

*innerhalb Österreichs zum Regionaltarif

AU Australia

BSH Home Appliances Pty. Ltd.
7-9 Arco Lane
HEATHERTON, Victoria 3202
Tel.: 1300 368 339
mailto:bshau-as@bshg.com
www.bosch-home.com.au

BA Bosna i Hercegovina, Bosnia-Herzegovina

"HIGH" d.o.o.
Gradačacka 29b
71000 Sarajevo
Info-Line: 061 100 905
Fax: 033 213 513
mailto:delicnanda@hotmail.com

BE Belgique, België, Belgium

BSH Home Appliances S.A.
Avenue du Laerbeek 74
Laarbeeklaan 74
1090 Bruxelles – Brussel
Tel.: 070 222 141
Fax: 024 757 291
mailto:bru-repairs@bshg.com
www.bosch-home.be

BG Bulgaria

BSH Domakinski Uredi
Bulgaria EOOD
115K Tsarigradsko Chausse Blvd.
European Trade Center Building,
5th floor
1784 Sofia
Tel.: 02 892 90 47
Fax: 02 878 79 72
mailto:informacia.servis-bg@
bshg.com
www.bosch.home.bg

BH Bahrain, مملكة البحرين

Khalaifat Est.
P.O. Box 5111
Manama
Tel.: 01 7400 553
mailto:service@khalaifat.com

BY Belarus, Беларусь

ООО "БСХ Бытовая техника"
тел.: 495 737 2961
mailto:mok-kdhl@bshg.com

CH Schweiz, Suisse, Svizzera, Switzerland

BSH Hausgeräte AG
Werkskundendienst für
Hausgeräte
Fahrweidstrasse 80
8954 Geroldswil
mailto:ch-info.hausgeraete@
bshg.com
Service Tel.: 0848 840 040
Service Fax: 0848 840 041
mailto:ch-reparatur@bshg.com
Ersatzteile Tel.: 0848 880 080
Ersatzteile Fax: 0848 880 081
mailto:ch-ersatzteil@bshg.com
www.bosch-home.com

CY Cyprus, Κύπρος

BSH Ikiakes Syskeves-Service
39, Arh. Makaanouri III Str.
2407 Egomi/Nikosia (Lefkosia)
Tel.: 7777 8007
Fax: 022 658 128
mailto:bsh.service.cyprus@
cytanet.com.cy

CZ Česká Republika, Czech Republic

BSH domácí spotřebiče s.r.o.
Firemní servis domácích
spotřebičů
Pekařská 10b
155 00 Praha 5
Tel.: 0251 095 546
Fax: 0251 095 549
www.bosch-home.com/cz

DK Danmark, Denmark

BSH Hvidevarer A/S
Telegrafvej 4
2750 Ballerup
Tel.: 44 89 89 85
Fax: 44 89 89 86
mailto:BSH-Service.dk@
BSHG.com
www.bosch-home.dk

EE Eesti, Estonia

SIMSON OÜ
Raua 55
10152 Tallinn
Tel.: 0627 8730
Fax: 0627 8733
mailto:teenindus@simson.ee

ES España, Spain

BSH Electrodomésticos
España S.A.
Servicio Oficial del Fabricante
Parque Empresarial PLAZA,
C/ Manfredonia, 6
50197 Zaragoza
Tel.: 902 245 255 o 976 305 713
Fax: 976 578 425
mailto:CAU-Bosch@bshg.com
www.bosch-home.es

FI Suomi, Finland

BSH Kodinkoneet Oy
Itälähdenkatu 18 A, PL 123
00201 Helsinki
Tel.: 0207 510 700
Fax: 0207 510 780
mailto:Bosch-Service-
FI@bshg.com
www.bosch-home.fi
Lankapuhelimesta 8,28 snt/puhelu
+ 7 snt/min (alv 24%)
Matkapuhelimesta 8,28 snt/puhelu
+ 17 snt/min (alv 24%)

FR France

BSH Electroménager S.A.S.
50 rue Ardoin – BP 47
93401 SAINT-OUEN cedex
Service interventions à domicile:
01 40 10 11 00

Service Consommateurs:
0 892 698 010 (0,34 € TTC/mn)
mailto:soa-bosch-conso@bshg.com
Service Pièces Détachées et
Accessoires:
0 892 698 009 (0,34 € TTC/mn)
www.bosch-home.fr

GB Great Britain

BSH Home Appliances Ltd.
Grand Union House
Old Wolverton Road
Wolverton
Milton Keynes MK12 5PT
To arrange an engineer visit, to
order spare parts and accessories
or for product advice please visit
www.bosch-home.co.uk
or call
Tel.: 0344 892 8979*

*Calls are charged at the basic rate, please
check with your telephone service provider
for exact charges

GR Greece, Ελλάδα

BSH Ikiakes Siskeves A.B.E.
Central Branch Service
17 km E.O. Athinon-Lamias &
Potamou 20
14564 Kifisia
Πανελλήνιο τηλέφωνο: 181 82
(Αστική χρέωση)
www.bosch-home.gr

HK Hong Kong, 香港

BSH Home Appliances Limited
Unit 1 & 2, 3rd Floor
North Block, Skyway House
3 Sham Mong Road
Tai Kok Tsui, Kowloon
Hong Kong
Tel.: 2565 6151
Fax: 2565 6681
mailto:bosch.hk.service@bshg.com
www.bosch-home.cn

HR Hrvatska, Croatia

BSH kućni uređaji d.o.o.
Kneza Branimira 22
10000 Zagreb
Tel.: 01 640 36 09
Fax: 01 640 36 03
mailto:informacije.servis-hr@
bshg.com
www.bosch-home.com/hr

HU Magyarország, Hungary

BSH Háztartási Készülék
Kereskedelmi Kft.
Háztartási gépek márkaszervize
Királyhágó tér 8-9
1126 Budapest
Hibabejelentés
Tel.: +361 489 5461
Fax: +361 201 8786
mailto:hibabejelentes@bsh.hu
Alkatrészrendelés
Tel.: +361 489 5463
Fax: +361 201 8786
mailto:alkatrészrendeles@bsh.hu
www.bosch-home.com/hu

IE Republic of Ireland

BSH Home Appliances Ltd.
Unit F4, Ballymount Drive
Ballymount Industrial Estate
Walkinstown
Dublin 12
Service Requests,
Spares and Accessories
Tel.: 01450 2655*
Fax: 01450 2520
www.bosch-home.co.uk
*0.03 € per minute at peak.
Off peak 0.0088 € per minute

IL Israel, ישראל

C/S/B/ Home Appliance Ltd.
1, Hamasger St.
North Industrial Park
Lod, 7129801
Tel.: 08 9777 222
Fax: 08 9777 245
mailto:csb-serv@csb-ltd.co.il
www.bosch-home.co.il

IN India, Bhārat, भारत

BSH Household Appliances
Mfg. Pvt. Ltd.
Arena House, 2nd Floor, Main Bldg,
Plot No. 103, Road No. 12, MIDC,
Andheri East
Mumbai 400 093
Toll Free 1800 266 1880
www.bosch-home.com/in

IS Iceland

Smith & Norland hf.
Noatuni 4
105 Reykjavik
Tel.: 0520 3000
Fax: 0520 3101
www.sminor.is

IT Italia, Italy

BSH Elettrodomestici S.p.A.
Via. M. Nizzoli 1
20147 Milano (MI)
Numero verde 800 829 120
mailto:info@bosch-elettrodomestici.it
www.bosch-home.com/it

KZ Kazakhstan, Қазақстан

IP Turebekov Yerzhan
Nurmanovich
Jangeldina str. 15
Shimkent 160018
Tel.: 0252 31 00 06
mailto:evrika_kz@mail.ru

LB Lebanon, لبنان

Tehehi, Hana & Co.
Boulevard Dora 4043 Beyrouth
P.O. Box 90449
Jdeideh 1202 2040
Tel.: 01 255 211
mailto:Info@Tehehi-Hana.com

LT Lietuva, Lithuania

Senuku prekybos centras UAB
Jonavos g. 62
44192 Kaunas
Tel.: 0372 12146
Fax: 0372 12165
www.senukai.lt

LU Luxembourg

BSH électroménagers S.A.
13-15 ZI Bredeweues
1259 Senningerberg
Tel.: 26349 300
Fax: 26349 315
mailto:lux-service.electromenager@
bshg.com
www.bosch-home.com/lu

LV Latvija, Latvia

General Serviss Limited
Bullu street 70c
1067 Riga
Tel.: 07 42 41 37
mailto:bt@olimpeks.lv
Elkor Serviss
Brivibas gatve 201
1039 Riga
Tel.: 067 0705 20; -36
mailto:domoservice@elkor.lv
www.servisacentrs.lv

MD Moldova

S.R.L. "Rialto-Studio"
ул. Щуцева 98
2012 Кишинев
тел./факс: 022 23 81 80
mailto:bosch-md@mail.ru

ME Crna Gora, Montenegro

Elektronika komerc
Ul. Slobode 17
84000 Bijelo Polje
Tel./Fax: 050 432 575
Mobil: 069 324 812
mailto:ekobosch.servis@
t-com.me

MK Macedonia, Македонија

GORENEC
Jane Sandanski 69 lok.3
1000 Skopje
Tel.: 022 454 600
Mobil: 070 697 463
mailto:gore nec@yahoo.com

MT Malta

Oxford House Ltd.
Notabile Road
Mriehel BKR 14
Tel.: 021 442 334
Fax: 021 488 656
www.oxfordhouse.com.mt

MV Raajjeyge Jumhooriyyaa, Maldives

Lintel Investments
Ma. Maadheli, Majeedhee Magu
Malé
Tel.: 0331 0742
mailto:mohamed.zuhuree@
lintel.com.mv

NL Nederland, Netherlands

BSH Huishoudapparaten B.V.
Taurusavenue 36
2132 LS Hoofddorp
Storingsmelding:
Tel.: 088 424 4010
Fax: 088 424 4845
mailto:bosch-contactcenter@
bshg.com

Onderdelenverkoop:
Tel.: 088 424 4010
Fax: 088 424 4801
mailto:bosch-onderdelen@bshg.com
www.bosch-home.nl

NO Norge, Norway

BSH Husholdningsapparater A/S
Grensevingen 9
0661 Oslo
Tel.: 22 66 06 00
Fax: 22 66 05 50
mailto:Bosch-Service-NO@
bshg.com
www.bosch-home.no

NZ New Zealand

BSH Home Appliances Ltd.
Unit F 2, 4 Orbit Drive
Mairangi Bay
Auckland 0632
Tel.: 09 477 0492
Fax: 09 477 2647
mailto:bshnz-cs@bshg.com
www.bosch-home.co.nz

PL Polska, Poland

BSH Sprzęt Gospodarstwa
Domowego sp. z o.o.
Al. Jerozolimskie 183
02-222 Warszawa
Centrala Serwisu
Tel.: 801 191 534
Fax: 022 572 7709
mailto:Serwis.Fabryczny@bshg.com
www.bosch-home.pl

PT Portugal

BSHP Electrodomésticos Lda.
Rua Alto do Montijo, nº 15
2790-012 Carnaxide
Tel.: 214 250 730
Fax: 214 250 701
mailto:bosch.electrodomesticos.pt@
bshg.com
www.bosch-home.pt

RO România, Romania

BSH Electrocasnice srl.
Sos. Bucuresti-Ploiesti,
nr. 19-21, sect.1
13682 Bucuresti
Tel.: 021 203 9748
Fax: 021 203 9733
mailto:service.romania@bshg.com
www.bosch-home.ro

RU Russia, Россия

ООО "БСХ Бытовая техника"
Сервис от производителя
Малая Калужская 19/1
119071 Москва
тел.: 495 737 2961
mailto:mok-kdhl@bshg.com
www.bosch-home.com

SA Kingdom Saudi Arabia,

المملكة العربية السعودية
Abdul Latif Jameel Electronics
and Airconditioning Co. Ltd.
BOSCH Service centre,
Kilo 5 Old Makkah Road
(Next to Toyota), Jamiah Dist.
P.O.Box 7997
Jeddah 21472
Tel.: 800 244 0043
mailto:kunnumalsp@alj.com
www.aljelectronics.com.sa

SE Sverige, Sweden

BSH Hushållsapparater AB
Landsvägen 32
169 29 Solna
Tel.: 0771 11 22 77 local rate
mailto:Bosch-Service-SE@
bshg.com
www.bosch-home.se

SG Singapore, 新加坡

BSH Home Appliances Pte. Ltd.
TECHPLACE I and
Mo Kio Avenue 10
Block 4012 #01-01
569628 Singapore
Tel.: 6751 5000
Fax: 6751 5005
mailto:boschsgp.service@bshg.com
www.bosch-home.com.sg

SI Slovenija, Slovenia

BSH Hišni aparati d.o.o.
Litostrjoka 48
1000 Ljubljana
Tel.: 01 583 07 01
Fax: 01 583 08 89
mailto:informacije.servis@
bshg.com
www.bosch-home.com/si

SK Slovensko, Slovakia

BSH domácí spotřebiče s.r.o.
Organizačná zložka Bratislava
Galvaniho 17/C
821 04 Bratislava
Tel.: 02 44 45 20 41
mailto:opravy@bshg.com
www.bosch-home.com/sk

TR Türkiye, Turkey

BSH Ev Aletleri Sanayi
ve Ticaret A.S.
Fatih Sultan Mehmet Mahallesi
Balkan Caddesi No: 51
34771 Ümraniye, İstanbul
Tel.: 0 216 444 6333*
Fax: 0 216 528 9188
mailto:careline.turkey@bshg.com
www.bosch-home.com/tr
*Çağrı merkezini sabit hatlardan aramanın
bedelli şehir içi ücretlendirme, Cep
telefonlarından ise kullanılan tarifeye göre
değişkenlik göstermektedir

TW Taiwan, 台灣

BSH Home Appliances Private Limited
台北市內湖區洲子街80號11樓
11F., No.80, Zhouzi St., Neihu Dist.
Taipei City 11493
Tel.: 0800 368 888
Fax: 02 2627 9788
mailto:bshztzn-service@bshg.com
我們期盼您不斷的鼓勵與指導,
任何諮詢或服務需求,
歡迎洽詢客服專線
www.bosch-home.com.tw

UA Ukraine, Україна

ТОВ "БСХ Побутова Техніка"
тел.: 044 490 2095
mailto:bsh-service.ua@bshg.com
www.bosch-home.com.ua

XK Kosovo

NTP GAMA
Rruga Mag Prishtine-Ferizaj
70000 Ferizaj
Tel.: 0290 321 434
mailto:a_service@
gama-electronics.com

XS Srbija, Serbia

BSH Kućni aparati d.o.o.
Milutina Milankovića 11^a
11070 Novi Beograd
Tel.: 011 205 23 97
Fax: 011 205 23 89
mailto:informacije.servis-sr@
bshg.com
www.bosch-home.rs

ZA South Africa

BSH Home Appliances (Pty) Ltd.
15th Road Randjespark
Private Bag X36, Randjespark
1685 Midrand – Johannesburg
Tel.: 086 002 6724
Fax: 086 617 1780
mailto:applianceserviceza@
bshg.com
www.bosch-home.com/za

Garantiebedingungen

DEUTSCHLAND (DE)

Bosch-Infoteam

(Mo-Fr: 8.00-18.00 Uhr erreichbar)

Für Produktinformationen sowie Anwendungs- und Bedienungsfragen **zu kleinen Hausgeräten**:

Tel.: 0911 70 440 040 oder unter
bosch-infoteam@bshg.com

Für dieses Gerät leisten wir Garantie gemäß nachstehenden Bedingungen:

Nur für Deutschland gültig!

1. Wir beheben unentgeltlich nach Maßgabe der folgenden Bedingungen (Nr. 2–6) Mängel am Gerät, die nachweislich auf einem Material- und/oder Herstellungsfehler beruhen, wenn sie uns unverzüglich nach Feststellung und innerhalb von 24 Monaten nach Lieferung an den Erstendabnehmer gemeldet werden. Zeigt sich der Mangel innerhalb von 6 Monaten ab Lieferung, wird vermutet, dass es sich um einen Material- oder Herstellungsfehler handelt.

2. Die Garantie erstreckt sich nicht auf leicht zerbrechliche Teile wie z. B. Glas oder Kunststoff bzw. Glühlampen.

Eine Garantiepflicht wird nicht ausgelöst durch geringfügige Abweichungen von der Soll-Beschaffenheit, die für Wert und Gebrauchstauglichkeit des Gerätes unerheblich sind, oder durch Schäden aus chemischen und elektrochemischen Einwirkungen von Wasser, sowie allgemein aus anomalen Umweltbedingungen oder sachfremden Betriebsbedingungen oder wenn das Gerät sonst mit ungeeigneten Stoffen in Berührung gekommen ist. Ebenso kann keine Garantie übernommen werden, wenn die Mängel am Gerät auf Transportschäden, die nicht von uns zu vertreten sind, nicht fachgerechte Installation und Montage, Fehlgebrauch, eine nicht haushaltsübliche Nutzung, mangelnde Pflege oder Nichtbeachtung von Bedienungs- oder Montagehinweisen zurückzuführen sind.

Der Garantieanspruch erlischt, wenn Reparaturen oder Eingriffe von Personen vorgenommen werden, die hierzu von uns nicht ermächtigt sind, oder wenn unsere Geräte mit Ersatzteilen, Ergänzungs- oder Zubehörteilen versehen werden, die keine Originalteile sind und dadurch ein Defekt verursacht wird.

3. Die Garantieleistung erfolgt in der Weise, dass mangelhafte Teile nach unserer Wahl unentgeltlich instandgesetzt oder durch einwandfreie Teile ersetzt werden.

Geräte, die zumutbar (z. B. im PKW) transportiert werden können, und für die unter Bezugnahme auf diese Garantie eine Garantieleistung beansprucht wird, sind unserer nächstgelegenen Kundendienststelle oder unserem Vertragskundendienst zu übergeben oder zuzusenden. Instandsetzungen am Aufstellungsort können nur für stationär betriebene (feststehende) Geräte verlangt werden.

Es ist jeweils der Kaufbeleg mit Kauf- und/oder Lieferdatum vorzulegen. Ersetzte Teile gehen in unser Eigentum über.

4. Sofern die Nachbesserung von uns abgelehnt wird oder fehlschlägt, wird innerhalb der oben genannten Garantiezeit auf Wunsch des Endabnehmers kostenfrei gleichwertiger Ersatz geliefert.

5. Garantieleistungen bewirken weder eine Verlängerung der Garantiefrist, noch setzen sie eine neue Garantiefrist in Lauf. Die Garantiefrist für eingebaute Ersatzteile endet mit der Garantiefrist für das ganze Gerät.

6. Weitergehende oder andere Ansprüche, insbesondere solche auf Ersatz außerhalb des Gerätes entstandener Schäden sind – soweit eine Haftung nicht zwingend gesetzlich angeordnet ist – ausgeschlossen.

Diese Garantiebedingungen gelten für in Deutschland gekaufte Geräte. Werden Geräte ins Ausland verbracht, die die technischen Voraussetzungen (z. B. Spannung, Frequenz, Gasarten, etc.) für das entsprechende Land aufweisen und die für die jeweiligen Klima- und Umweltbedingungen geeignet sind, gelten diese Garantiebedingungen auch, soweit wir in dem entsprechenden Land ein Kundendienstnetz haben. Für im Ausland gekaufte Geräte gelten die von unserer jeweils zuständigen Landesvertretung herausgegebenen Garantiebedingungen. Diese können Sie über Ihren Fachhändler, bei dem Sie das Gerät gekauft haben, oder direkt bei unserer Landesvertretung anfordern.

Beachten Sie unser weiteres Kundendienst-Angebot:

Auch nach Ablauf der Garantie stehen Ihnen unser Werkskundendienst und unsere Servicepartner zur Verfügung.

Robert Bosch Hausgeräte GmbH
Carl-Wery-Straße 34
81739 München, GERMANY

 Beratung und Reparaturauftrag bei Störungen

D 0911 70 440 040

A 0810 550 511

CH 0848 840 040

Die Kontaktdaten aller Länder finden Sie im beiliegenden Kundendienst-Verzeichnis.

Robert Bosch Hausgeräte GmbH

Carl-Wery-Straße 34

81739 München, GERMANY

www.bosch-home.com



9001074148

950618