

de	Deutsch	2
en	English	8
fr	Français	13
nl	Nederlands	18
pl	Polski	23
cz	Česky	28
ru	Русский	33
sr	Srpski	38
hr	Hrvatski	43
es	Español	48
pt	Português	53
th	ภาษาไทย	58
hk	中文	63

DH12400
 DH18400
 DH21400
 DH24400
 DH40018
 DH40021
 DH40024
 9001071765

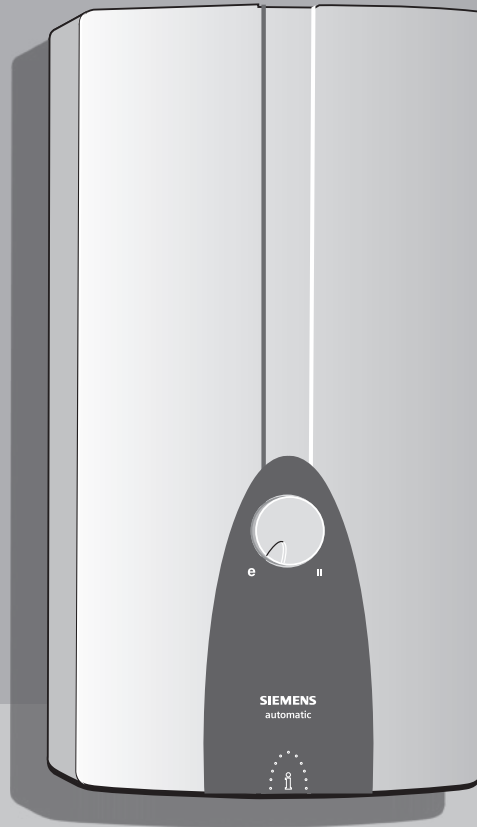

Montage- und
 Gebrauchsanleitung
 Installation and
 operating instructions
 Notice de montage
 et d'utilisation
 Montage- en
 gebruikshandleiding

Instrukcja montażu
 i użytkowania
 Návod pro montáž
 a návod k použití
 Инструкция по монтажу
 и эксплуатации
 Uputstvo za montažu
 i upotrebu

Upute za montažu i uporabu
 Instrucciones de instalación y de uso
 Manual de instalação e serviço
 คำอธิบายที่แจ่มแจ้งในการประกอบ
 ติดตั้งและคำชี้แจงวิธีใช้
 安装和使用说明书

SIEMENS

Sicherheitshinweise

Dieses Gerät ist für den Haushalt oder für haushaltsähnliche, nicht gewerbliche Anwendungen bestimmt. Haushaltsähnliche Anwendungen umfassen z. B. die Verwendung in Mitarbeiterküchen von Läden, Büros, landwirtschaftlichen und anderen gewerblichen Betrieben, sowie die Nutzung durch Gäste von Pensionen, kleinen Hotels und ähnlichen Wohneinrichtungen.

- Das Gerät wie in Text und Bild beschrieben montieren und bedienen. Wir übernehmen keine Haftung für Schäden, die durch Nichtbeachtung dieser Anleitung entstehen.
- Dieses Gerät ist für den Gebrauch bis zu einer Höhe von 2 000 m über dem Meeresspiegel bestimmt.
- Das Gerät nur in einem frostfreien Raum installieren und lagern (Restwasser).

⚠ Stromschlaggefahr!
Schalten Sie im Fehlerfall sofort die Netzspannung ab.
Bei einer Undichtigkeit am Gerät sofort die Kaltwasserzuleitung schließen.

- **Der Durchlauferhitzer darf nur von einem Fachmann angeschlossen und in Betrieb genommen werden.**
- **Um Gefährdungen zu vermeiden, dürfen Reparaturen und Wartung nur von einem Fachmann durchgeführt werden.**
- **Öffnen Sie niemals das Gerät, ohne die Stromzufuhr zum Gerät unterbrochen zu haben.**
- Die gesetzlichen Vorschriften des jeweiligen Landes, des örtlichen Elektrizitäts-Versorgungsunternehmens und des Wasserwerkes müssen eingehalten werden.
- Der Durchlauferhitzer ist ein Gerät der Schutzklasse I und **muss** an den Schutzleiter angeschlossen werden.
- Das Gerät muss dauerhaft an festverlegte Leitungen angeschlossen werden. **Der Leitungsquerschnitt muss der zu installierenden Leistung entsprechen.**
- **Vorsicht:** Geerdete Wasserleitungen können das Vorhandensein eines Schutzleiters vortäuschen.

- Zur Erfüllung der einschlägigen Sicherheitsvorschriften muss installationseitig eine allpolige Trennvorrichtung vorhanden sein. Die Kontaktöffnung muss mindestens 3 mm betragen.
- Der Durchlauferhitzer ist nur für den geschlossenen (druckfesten) Betrieb geeignet.
- Armaturen müssen für den Betrieb mit geschlossenen (druckfesten) Durchlauferhitzern zugelassen sein.
- Den Durchlauferhitzer nur an eine Kaltwasserleitung anschließen.
- Der Durchlauferhitzer ist für den Anschluss an DVGW-geprüfte Kunststoffrohre geeignet.
- **Das elektrische Anschlusskabel vor der Montage spannungslos machen und die Wasserzuleitung absperren!**
- **Den Elektroanschluss erst nach dem Wasseranschluss durchführen.**
- In der Rückwand nur die Öffnungen herstellen, die für die Montage benötigt werden. Bei erneuter Montage müssen die unbenutzten Öffnungen wasserdicht verschlossen werden.
- Spannungsführende Teile dürfen nach der Montage nicht mehr berührbar sein.
- Bei Arbeiten am Wassernetz das Gerät vom elektrischen Netz trennen. Nach Abschluss der Arbeiten wie bei der ersten Inbetriebnahme vorgehen.
- Am Gerät dürfen keine Veränderungen vorgenommen werden.
- Das Gerät darf nur zur Erwärmung von Trinkwasser im Hausgebrauch verwendet werden.
- Dieses Gerät kann von **Kindern** ab 8 Jahren und darüber sowie von Personen mit verringerten physischen, sensorischen oder mentalen Fähigkeiten oder Mangel an Erfahrung und Wissen benutzt werden, wenn sie beaufsichtigt oder bezüglich des sicheren Gebrauchs des Gerätes unterwiesen wurden und die daraus resultierenden Gefahren verstehen. **Kinder** dürfen nicht mit dem Gerät spielen. Reinigung und **Benutzer-Wartung** dürfen nicht von **Kindern** ohne Beaufsichtigung durchgeführt werden.

- Kinder vom Gerät fern halten.
- Kinder beaufsichtigen, um zu verhindern, dass sie mit dem Gerät spielen.
- Die Mischbatterie und das Warmwasserrohr können heiß werden. Kinder darauf hinweisen.
- Keine Scheuermittel oder anlösende Reinigungsmittel verwenden.
- Keinen Dampfreiniger benutzen.
- Das Entkalken des Gerätes darf nur durch einen Fachmann erfolgen.

Herzlichen Glückwunsch zum Kauf dieses Geräts aus unserem Hause Siemens. Sie haben ein hochwertiges Produkt erworben, das Ihnen viel Freude bereiten wird.

Die Montage- und Gebrauchsanleitung bitte sorgfältig durchlesen, danach handeln und aufbewahren!

Montageanleitung

Montieren Sie den Durchlauferhitzer, wie im Bildteil beschrieben. Beachten Sie die Hinweise im Text.

Die Bildseiten finden Sie in der Mitte der Anleitung.

Montage

I. Auspacken/Haube abnehmen

- Gerät auspacken und auf Transportschäden kontrollieren.
- Verpackung und gegebenenfalls Altgerät umweltgerecht entsorgen.

II. Montagevorbereitung

Wichtig: Nur den beiliegenden Montagesatz verwenden.

- Wasserzuleitung absperren. Der elektrische Anschluss (Anschlusskabel) muss spannungsfrei sein. Sicherungen herausdrehen oder ausschalten.

III. Wandmontage

- Der Durchlauferhitzer muss fest an der Wand montiert werden. Befestigen Sie ihn gegebenenfalls an den unteren Stellschrauben.
- Der Wandabstand ist variabel. So können Unebenheiten der Wand ausgeglichen werden.
- Die Tülle muss das Anschlusskabel eng umschließen. Wird sie bei der Montage beschädigt, müssen die Löcher wasserdicht verschlossen werden.

IV. Wasseranschluss

- Der Durchlauferhitzer muss entlüftet werden. Dazu Warmwasserhahn ganz öffnen und das Gerät 1 Minute durchspülen.
- Unbedingt den Durchflussmengenbegrenzer im Kaltwasserzulauf einbauen.

V. Elektroanschluss

- Die Netzanschlussklemme kann oben oder unten montiert werden. Die Ummantelung des Anschlusskabels muss mindestens 40 mm in das Gerät hineinragen.

Installationshinweis

- Die Installation nicht-steckerfertiger Geräte ist vom jeweiligen Netzbetreiber oder von einem eingetragenen Fachbetrieb vorzunehmen, der Ihnen auch bei der Einholung der Zustimmung des jeweiligen Netzbetreibers für die Installation des Gerätes behilflich ist.

VI. Inbetriebnahme

Das Gerät stimmt mit IEC 61000-3-12 überein.

- Prüfen Sie, ob bei niedrigem Wasserleitungsdruck die Stufe II selbst beim gleichzeitigen Zapfen an mehreren Kaltwasserhähnen einschaltet. Wenn nicht, entfernen Sie den Durchflussbegrenzer (siehe Zusatzinformation A).
- Erklären Sie dem Benutzer die Bedienung des Durchlauferhitzers.

A B Zusatzinformationen

- Schaltet der Durchlauferhitzer aufgrund von zu geringem Wasserdruck in Ihrer Hausinstallation nicht auf volle Leistung, entfernen Sie den Durchflussbegrenzer (**Bild A, 3.**).
- Vorrangschaltung für die Kombination mit Elektro-Speicherheizgeräten (**Bild B**).

Technische Daten

	DH12400	DH18400	DH21400	DH24400	DH40018	DH40021	DH40024
Nennleistung [kW]	13,2	18	21	24	18	21	24
Nennspannung	400 V3~	400 V3~	400 V3~	400 V3~	400 V3~	400 V3~	400 V3~
Sparstellung e [kW]							
1. Stufe	–	–	–	–	6	7	8
2. Stufe	8	12	14	16	12	14	16
Starkheizung II [kW]							
1. Stufe	–	–	–	–	9	10,5	12
2. Stufe	12	18	21	24	18	21	24
Einschaltpunkt [l/min]							
1. Stufe	–	–	–	–	4,0	4,5	5,0
2. Stufe	3,6	5,0	5,8	6,6	5,0	5,8	6,6
Mischwasser [l/min] bei Nennleistung							
von ca. 38 °C	6,6	9,9	11,6	13,2	9,9	11,6	13,2
von ca. 50 °C (Zulauftemperatur 12 °C)	4,5	6,8	7,9	9,1	6,8	7,9	9,1
Mindestfließdruck am Gerät* [MPa (bar)]							
mit Durchflussbegrenzer	0,03 (0,3)	0,07 (0,7)	0,08 (0,8)	0,09 (0,9)	0,07 (0,7)	0,08 (0,8)	0,09 (0,9)
ohne Durchflussbegrenzer	0,02 (0,2)	0,04 (0,4)	0,05 (0,5)	0,06 (0,6)	0,04 (0,4)	0,05 (0,5)	0,06 (0,6)
Einsatzbereich in Wässern							
Spezifischer elektrischer Widerstand bei 15 °C [Ωcm]	≥ 800	≥ 1300	≥ 1300	≥ 1300	≥ 1300	≥ 1300	≥ 1300
Nenndruck [MPa (bar)]	1 (10)	1 (10)	1 (10)	1 (10)	1 (10)	1 (10)	1 (10)
Maximal zulässige Zulauf-Temperatur [°C]	20	20	20	20	20	20	20
Energieeffizienzklasse	A	A	A	A	A	A	A
Lastprofil	S	S	S	S	S	S	S
Jahresenergieverbrauch [kWh]	480	481	483	483	481	483	483
Täglicher Stromverbrauch [kWh]	2,213	2,215	2,228	2,232	2,215	2,228	2,232
Schalleistungspegel [dB]	15	15	15	15	15	15	15
Warmwasserbereitungs-Energieeffizienz [%]	38,4	38,4	38,2	38,1	38,4	38,2	38,1

* Hierzu kommt noch der Druckabfall an der Mischbatterie.

C Abmessungen

Sonderzubehör

- Rohrbausatz **BZ 45U20**: Zur Verwendung des Durchlauf-erhitzers als Untertischgerät.
- Vorrangschalter (Lastabwurfrelais) **BZ 45L21**: Für den Betrieb mit Vorrangschaltung.
- Montageset **BZ 45K23**: Für Aufputzinstallation.

Gebrauchsanleitung

Bitte die ausführlichen Sicherheitshinweise am Anfang dieser Anleitung durchlesen und beachten!

- **Wichtig:** Das Gerät niemals Frost aussetzen!



Stromschlaggefahr!
Schalten Sie im Fehlerfall sofort die Netzspannung ab!

- Bei einer Undichtigkeit am Gerät sofort die Kaltwasserzuleitung schließen.

Gerät kennenlernen

Der Durchlauferhitzer erwärmt das Wasser, während es durch das Gerät fließt. Nur in dieser Zeit verbraucht das Gerät Strom.



Bedienelemente

Ihr Durchlauferhitzer hat zwei Heizstufen:

- e Sparstufe – zwei Drittel Leistung
- II Starkheizung – volle Leistung

Stufe e ist die ideale Einstellung für:

- Waschbecken
- Dusche
- Bidet

Stufe II benutzen Sie bei Verwendung einer Thermostatbatterie, für hohe Temperaturen oder große Wassermengen, z.B.

- Geschirrspülen
- Putzen
- Wannenbad

Gerät bedienen



Warmwasserhahn öffnen

Der Durchlauferhitzer schaltet sich ein und erhitzt das Wasser, wenn der Warmwasserhahn geöffnet wird (**Bild E, 1.**). Er schaltet sich wieder aus, wenn Sie den Wasserhahn schließen.

Hinweis (nicht bei DH12...): Bei nur wenig geöffnetem Warmwasserhahn arbeitet der Durchlauferhitzer in beiden, vorgewählten Stufen (e, II) mit halber Leistung. Bei ganz geöffnetem Warmwasserhahn arbeitet das Gerät mit voller, vorgewählter Leistung.



Wassertemperatur erhöhen

Warmwasserhahn etwas schließen (**Bild E, 2.**).



Wassertemperatur senken

Kaltwasserhahn öffnen (**Bild E, 3.**).

Inbetriebnahme nach Wasserabschaltung

- Gerät spannungslos machen (Sicherungen in der Hausinstallation herausdrehen).
- Warmwasserhahn so lange öffnen, bis die Luft aus der Leitung entwichen ist.
- Sicherungen wieder eindrehen.

Das Gerät ist betriebsbereit.

Energie sparen

Bei Temperaturwählerstellung „e“ wird das Gerät am wirtschaftlichsten betrieben.

Bei Handwaschbecken: Eckreguliertventil so weit öffnen, dass sich nur die kleine Heizleistung einschaltet.

Winterbetrieb

Hinweis: Im Winter kann es vorkommen, dass die Zulauf-temperatur des Wassers sinkt und dadurch die gewünschte Auslauf-temperatur nicht mehr erreicht wird.

- Um diese Temperaturabsenkung auszugleichen, bitte die Wassermenge am Wasserhahn so weit reduzieren, bis die gewünschte Warmwassertemperatur erreicht wird.

Reinigung

Das Gerät nur feucht abwischen.

Verwenden Sie keine scharfen oder scheuernden Reinigungsmittel.

Hinweis: Das Gerät muss normalerweise nicht entkalkt werden. Bei extrem hartem Wasser und häufigem Zapfen von sehr heißem Wasser kann das Gerät aber verkalken. Wenden Sie sich an unseren Kundendienst.

Eine Störung, was tun?



Achtung!

Reparaturen dürfen nur vom Fachmann durchgeführt werden. Sie setzen sich großer Gefahr aus, wenn das Gerät unsachgemäß repariert wird.

Funktioniert Ihr Gerät nicht wie gewünscht, so liegt es oft nur an einer Kleinigkeit. Bitte prüfen Sie, ob aufgrund folgender Hinweise die Störung selbst behoben werden kann. Sie vermeiden dadurch die Kosten für einen unnötigen Kundendienstesatz.

Störung	Ursache	Behebung	Wer
Zu geringer Durchfluss von Wasser. Das Gerät schaltet nicht ein.	Das Sieb im Wasserhahn oder im Duschkopf ist verstopft.	Das Sieb entnehmen und reinigen oder entkalken.	Kunde
	Das Sieb im Eckregulierventil ist verstopft.	Das Sieb durch einen Fachmann reinigen lassen.	Fachmann
	Das Eckregulierventil ist verstopft.	Warmwasserhahn ganz öffnen und Eckregulierventil mehrmals auf- und zudrehen. Anschließend das Sieb am Wasserhahn reinigen.	Kunde
Das Wasser wird nicht ausreichend warm.	Die Sicherung in der Hausinstallation hat ausgelöst.	Die Sicherung in der Hausinstallation überprüfen.	Kunde
	Der Sicherungsautomat im Gerät hat ausgelöst.	Den Sicherungsautomaten im Gerät durch einen Fachmann überprüfen lassen. Die erlaubte Zulauftemperatur kontrollieren.	Fachmann
	Die Leistungsgrenze ist erreicht. Zu hoher Durchfluss und/oder zu niedrige Kaltwasser-Zulauftemperatur.	Durchfluss am Wasserhahn reduzieren.	Kunde
		Durch einen Fachmann: den Durchfluss über das Eckventil regulieren lassen. Den Durchflussbegrenzer kontrollieren oder einen kleineren einsetzen.	Fachmann
	Die zweite Stufe im Gerät schaltet nicht ein (das hörbare „Klicken“ fehlt).	Das Sieb im Wasserhahn entnehmen und reinigen oder entkalken.	Kunde
Das Sieb im Eckregulierventil reinigen (Bild A, 4.).		Fachmann	
Der Durchlauferhitzer schaltet während der Wasserentnahme ab, die Wassertemperatur sinkt.	Quellende Dichtung im Warmwasserhahn	Im Warmwasserhahn eine nicht quellende Dichtung einsetzen.	Kunde
Winterbetrieb: Die gewünschte Auslauftemperatur wird im Winter nicht mehr erreicht.	Die Zulauftemperatur ist gesunken.	Wassermenge am Wasserhahn so weit reduzieren, bis die gewünschte Warmwassertemperatur erreicht wird.	Kunde

Konnte die Störung nicht behoben werden, bitte den Kundendienst anrufen.

Kundendienst

Wenn Sie den Kundendienst anfordern, geben Sie bitte die **E-Nr.** und die **FD-Nr.** Ihres Gerätes an.

Sie finden die Nummern auf der Innenseite der aufklappbaren Bedienblende des Durchlauferhitzers.

Entsorgung



Dieses Gerät ist entsprechend der europäischen Richtlinie 2012/19/EU über Elektro- und Elektronikaltgeräte (waste electrical and electronic equipment – WEEE) gekennzeichnet.

Die Richtlinie gibt den Rahmen für eine EU-weit gültige Rücknahme und Verwertung der Altgeräte vor.

Über aktuelle Entsorgungswege bitte beim Fachhändler informieren.

Garantiebedingungen

Gültig in der Bundesrepublik Deutschland

Die nachstehenden Bedingungen, die Voraussetzungen und Umfang unserer Garantieleistung umschreiben, lassen die Gewährleistungsverpflichtungen des Verkäufers aus dem Kaufvertrag mit dem Endabnehmer unberührt.

Für dieses Gerät leisten wir Garantie gemäß nachstehenden Bedingungen:

1. Wir beheben unentgeltlich nach Maßgabe der folgenden Bedingungen (Nr. 2 – 6) Mängel am Gerät, die nachweislich auf einem Material- und/oder Herstellungsfehler beruhen, wenn sie uns unverzüglich nach Feststellung und innerhalb von 24 Monaten nach Lieferung an den Erstendabnehmer gemeldet werden. Zeigt sich der Mangel innerhalb von 6 Monaten ab Lieferung, wird vermutet, dass es sich um einen Material- oder Herstellungsfehler handelt.
2. Die Garantie erstreckt sich nicht auf leicht zerbrechliche Teile wie z.B. Glas oder Kunststoff bzw. Glühlampen. Eine Garantiepflicht wird nicht ausgelöst durch geringfügige Abweichungen von der Soll-Beschaffenheit, die für Wert und Gebrauchstauglichkeit des Gerätes unerheblich sind, oder durch Schäden aus chemischen und elektrochemischen Einwirkungen von Wasser, sowie allgemein aus anomalen Umweltbedingungen oder sachfremden Betriebsbedingungen oder das Gerät sonst mit ungeeigneten Stoffen in Berührung gekommen ist. Ebenso kann keine Garantie übernommen werden, wenn die Mängel am Gerät auf Transportschäden, die nicht von uns zu vertreten sind, nicht fachgerechte Installation und Montage, Fehlgebrauch, mangelnde Pflege oder Nichtbeachtung von Bedienungs- oder Montagehinweisen zurückzuführen sind. Der Garantieanspruch erlischt, wenn Reparaturen oder Eingriffe von Personen vorgenommen werden, die hierzu von uns nicht ermächtigt sind, oder wenn unsere Geräte mit Ersatzteilen, Ergänzungs- oder Zubehörteilen versehen werden, die keine Originalteile sind und dadurch ein Defekt verursacht wurde.
3. Die Garantieleistung erfolgt in der Weise, dass mangelhafte Teile nach unserer Wahl unentgeltlich instandgesetzt oder durch einwandfreie Teile ersetzt werden. Geräte, die zumutbar (z.B. im PKW) transportiert werden können und für die unter Bezugnahme auf diese Garantie eine Garantieleistung beansprucht wird, sind unserer nächstgelegenen Kundendienststelle oder unserem Vertragskundendienst zu übergeben oder einzusenden. Instandsetzungen am Aufstellungsort können nur für stationär betriebene (feststehende) Geräte verlangt werden. Es ist jeweils der Kaufbeleg mit Kauf- und/oder Lieferdatum vorzulegen. Ersetzte Teile gehen in unser Eigentum über.
4. Sofern die Nachbesserung von uns abgelehnt wird oder fehlschlägt, wird innerhalb der oben genannten Garantiezeit auf Wunsch des Endabnehmers kostenfrei gleichwertiger Ersatz geliefert. Im Falle einer Ersatzlieferung behalten wir uns die Geltendmachung einer angemessenen Nutzungsanrechnung für die bisherige Nutzungszeit vor.
5. Garantieleistungen bewirken weder eine Verlängerung der Garantiefrist, noch setzen sie eine neue Garantiefrist in Lauf. Die Garantiefrist für eingebaute Ersatzteile endet mit der Garantiefrist für das ganze Gerät.
6. Weitergehende oder andere Ansprüche, insbesondere solche auf Ersatz außerhalb des Gerätes entstandener Schäden sind – soweit eine Haftung nicht zwingend gesetzlich angeordnet ist – ausgeschlossen.

Diese Garantiebedingungen gelten für Deutschland.

Für im Ausland gekaufte Geräte gelten die von unserer jeweils zuständigen Landesvertretung herausgegebenen Garantiebedingungen. Diese können Sie über Ihren Fachhändler, bei dem Sie das Gerät gekauft haben, oder direkt bei unserer Landesvertretung anfordern.

Beachten Sie unser weiteres Kundendienst-Angebot:

Auch nach Ablauf der Garantie stehen Ihnen unser Werkskundendienst und unsere Servicepartner zur Verfügung.

BSH Hausgeräte GmbH
Carl-Wery-Straße 34
81739 München, GERMANY

Siemens Info Line

(Mo-Fr: 8.00-18.00 Uhr erreichbar)

Für Produktinformationen sowie Anwendungs- und Bedienungsfragen:

Tel.: 0911 70 440 044 oder unter
siemens-info-line@bshg.com

Nur für Deutschland gültig!

Safety information

This appliance is intended for domestic use or for household-based, non-commercial applications. Household-based applications include, e.g. usage in employees catering facilities for shops, offices, agricultural and other commercial operations, as well as usage by guests of guest houses, small hotels and similar residential establishments.

- Install and operate the appliance as described in the text and illustrations. We do not accept liability for damage resulting from failure to heed these instructions.
- This appliance is intended for use up to an altitude of 2000m above sea level.
- The appliance may only be installed and stored in a frost-free room (due to residual water).

⚠ Risk of electric shock!
Switch off the mains voltage supply immediately if a fault occurs.
Immediately shut off the cold water supply to the appliance should it leak.

- **The continuous-flow heater may only be connected and put into operation by a qualified professional.**
- **In order to avoid potential sources of danger, repairs and maintenance may only be undertaken by a suitably qualified specialist.**
- **Never open the appliance without disconnecting the power supply beforehand.**
- The statutory regulations of the respective country, as well as those of the local electricity and water suppliers, must be adhered to.
- The continuous-flow heater is a Class I appliance and **must** be connected to the protective earth.
- The appliance must be permanently connected to installed pipes. **The conductor cross-section must comply with the installed appliance power.**
- **Caution:** Earthed water pipes may give the appearance of a connected protective earth.
- To guarantee compliance to relevant safety regulations, an all-pole separator must be fitted during installation. The contact opening must be at least 3 mm.
- The continuous-flow heater is only suitable for closed (pressurised) operation.
- The tap and outlet fittings must be approved for operation with closed (pressurised) continuous-flow heater systems.
- Only connect the continuous-flow heater to a cold water line.
- The continuous-flow heater is suitable for connection to DVGW-tested plastic pipes.
- **Disconnect the electrical connection cable from the supply and shut off the water supply before connecting the appliance!**
- **Connect the water supply and then connect the electrical supply.**
- Only make the openings which are required for installation on the rear of the appliance. If the appliance is reinstalled, the unused openings must be provided with watertight sealing.
- Do not touch electrically live parts after installation.
- The appliance should be disconnected from the electrical mains supply when working on the water supply. After service work is complete, proceed as during the first-time appliance start-up.
- No changes may be made to the appliance.
- The appliance may only be used for heating drinking water for household use.
- This appliance can be used by **children** aged 8 years and older as well as by persons with diminished bodily, sensory or mental perception, or those who lack knowledge or experience, if they are monitored or have received instruction concerning use and comprehend the possible dangers that can result. **Children** may not play with the appliance. Cleaning and **maintenance by the user** may not be performed by unsupervised **children**.
- Keep children away from the appliance.
- Please monitor children to ensure that they do not play with the appliance.
- The mixer and the warm water pipe may be hot. Please inform and instruct children appropriately.

- Do not use aggressive or abrasive cleaning detergents!
- Do not use a steam cleaner.
- The appliance is only to be descaled by a suitably qualified specialist.

Congratulations on purchasing this Siemens appliance. You have acquired a top-quality product, which will give you a lot of enjoyment.

Please read this installation and operating instruction manual carefully, then act accordingly! Store for future reference.

Installation instructions

Install the continuous-flow heater as described in the illustrated section. Observe the instructions in the text.

The illustrations can be found in the centre of the instruction manual.

Installation

I. Unpacking/removing the cover

- Unpack the appliance and check for transport damage.
- Dispose of the packaging and, where applicable, the old appliance, in an environmentally conscious manner.

II. Preparation for installation

Important: Only use the enclosed installation set.

- Shut off water supply. The electrical connection (connection cable) must be disconnected from the power supply. Unscrew the fuse or switch off the circuit breaker.

III. Wall mounting

- The continuous-flow heater must be fitted securely to the wall. If required, secure the appliance using the lower adjusting screws.
- The distance from the wall is variable. This allows you to compensate for any unevenness in the wall surface.
- The sleeve must fit tightly round the connection cable. If the sleeve is damaged during installation, the holes must be sealed water-tight.

IV. Water connection

- The continuous-flow heater must be vented. Open the warm water tap fully and flush out the appliance thoroughly for 1 minute.
- The flow-rate limiter must be installed in the old water regulating valve.

V. Electrical connection

- The electrical supply terminal can be fitted at the top or bottom. The sheath of the connection cable must extend for at least 40 mm into the appliance.

Installation note

- The installation of non plug-in ready appliances must be undertaken by the respective utility operator or by a qualified specialist company, who can also assist you when you are requesting the approval of the utility company for installation of the appliance.

VI. Startup

The device is compliant to IEC 61000-3-12.

- At low water pipe pressure, check whether the II setting switches on even when water is drawn from several cold-water taps simultaneously. If not, remove the flow limiter (refer to additional information A).
- Instruct the user with regard to the operation of the continuous-flow heater.

A B Additional information

- If the water pressure of the interior system is low, do not operate the continuous-flow heater at full power, but remove the flow limiter (**Fig. A, 3.**).
- Priority circuit for the combined operation of electric storage heaters (**Fig. B.**)

Specifications

	DH12400	DH18400	DH21400	DH24400	DH40018	DH40021	DH40024
Rated power [kW]	13.2	18	21	24	18	21	24
Rated voltage	400 V 3~	400 V 3~	400 V 3~	400 V 3~	400 V 3~	400 V 3~	400 V 3~
Economy setting e [kW]							
1st stage	–	–	–	–	6	7	8
2nd stage	8	12	14	16	12	14	16
Intensive setting II [kW]							
1st stage	–	–	–	–	9	10.5	12
2nd stage	12	18	21	24	18	21	24
Switch-on point [l/min]							
1st stage	–	–	–	–	4.0	4.5	5.0
2nd stage	3.6	5.0	5.8	6.6	5.0	5.8	6.6
Mixed water [l/min] at rated power							
approx. 38 °C	6.6	9.9	11.6	13.2	9.9	11.6	13.2
approx. 50 °C (supply temperature 12 °C)	4.5	6.8	7.9	9.1	6.8	7.9	9.1
Minimum flow pressure of appliance* [MPa (bar)]							
with flow limiter	0.03 (0.3)	0.07 (0.7)	0.08 (0.8)	0.09 (0.9)	0.07 (0.7)	0.08 (0.8)	0.09 (0.9)
without flow limiter	0.02 (0.2)	0.04 (0.4)	0.05 (0.5)	0.06 (0.6)	0.04 (0.4)	0.05 (0.5)	0.06 (0.6)
Application area in water specific electric resistance at 15 °C [Ωcm]	≥ 800	≥ 1300	≥ 1300	≥ 1300	≥ 1300	≥ 1300	≥ 1300
Rated pressure [MPa (bar)]	1 (10)	1 (10)	1 (10)	1 (10)	1 (10)	1 (10)	1 (10)
Maximum permissible supply temperature [°C]	20	20	20	20	20	20	20
Energy efficiency class	A	A	A	A	A	A	A
Load profile	S	S	S	S	S	S	S
Annual energy consumption [kWh]	480	481	483	483	481	483	483
Daily energy consumption [kWh]	2.213	2.215	2.228	2.232	2.215	2.228	2.232
Sound power level [dB]	15	15	15	15	15	15	15
Hot water heating energy efficiency [%]	38.4	38.4	38.2	38.1	38.4	38.2	38.1

* Plus any pressure loss at the tap mixer

C Dimensions

Special accessories

- **BZ 45U20** Pipe set: for use of the continuous-flow heater as an under sink appliance
- Priority switch (load shedding relay) **BZ 45L21**: for operation with the priority circuit
- Mounting set **BZ 45K23**: for surface-mount installation

Operating instructions

Please read and observe the detailed safety instructions at the start of these instructions!

- **Important:** The appliance may never be exposed to frost!



Risk of electric shock!

Switch off the mains voltage supply immediately if a fault occurs.

- Immediately shut off the cold water supply to the appliance should it leak.

Getting to know your appliance

The continuous-flow heater heats the water as it flows through the appliance. The appliance only consumes power during this period.



Operating elements

The continuous-flow heater has two heat settings:

- e** Economy setting – two thirds power
- II** Intensive setting – full power

The **e** setting is ideal for:



Wash basin



Shower



Bidet

The **II** setting is used in combination with a thermostatically-controlled premixer, for high temperatures or for large volumes of water, e. g. for:



Dishwashing



Cleaning



Bath tub

Operating the appliance



Turn on the hot-water tap

The continuous-flow heater switches on and heats the water when the hot-water tap is turned on (**Fig. E, 1.**).

It switches off again when the tap is turned off.

Notes (not applicable for DH12...): When the water tap is turned on only slightly, the continuous-flow heater will operate at half power in both of the preselected settings (**e, II**). When the water tap is turned on fully, the appliance will operate at full, preselected power.



Increasing the water temperature

Slightly close the hot-water tap (**Fig. E, 2.**).



Decreasing the water temperature

Turn on the cold-water tap (**Fig. E, 3.**).

Startup after a water cutoff

- Disconnect the appliance from the mains supply (remove the fuses in the fusebox).
- Turn on the hot-water tap until the air is purged from the pipe.
- Reinstall the fuses.

The appliance is ready for operation.

Saving energy

Use the “**e**” setting whenever possible.

For wash basins: Open the corner valve to such an extent that only the lower heat setting switches on.

Winter operation

Note: It is possible in winter that the supply temperature of the water is reduced and the required outlet temperature is no longer achieved.

- In order to compensate for this temperature reduction, please reduce the water quantity on the tap until the required water temperature is achieved.

Cleaning

Simply wipe the appliance with a damp cloth.

Do not use acidic or abrasive cleaning materials.

Notes: It is normally not necessary to descale the appliance. However, extremely hard water and the frequent flows of very hot water can cause the appliance to scale up. In this case please contact our after-sales service.

After-sales service

If you call the after-sales service for assistance, please specify the **E no.** and **FD no.** of your appliance.

These numbers are found on the inside of the swing-out control panel of the continuous-flow heater.

A fault, what to do?



Attention!

Repairs must only be carried out by an authorised technician. Improper repairs can lead to risk of serious injury to the user.

If your appliance does not operate as required, it is often due to a very minor problem. Please check whether you can remedy the fault yourself by using the following guidelines. You will save yourself the costs of an unnecessary visit by customer service personnel.

Fault	Cause	Solution	Who
Water flow-rate is too low. The appliance does not switch on.	The filter in either the water tap or the showerhead is clogged.	Remove the filter and either clean it or descale it.	Customer
	The filter in the corner valve is clogged.	Get a servicing expert to clean the filter.	Servicing expert
	The corner valve is clogged.	Turn on the hot-water tap fully and open and close the corner valve several times. Then clean the filter in the water tap.	Customer
The water is not sufficiently warm.	The fuse in the house electrical installation has tripped/blown.	Check the fuse in the fusebox.	Customer
	The appliance's automatic circuit breaker has been tripped.	Get the appliance's automatic circuit breaker checked by an electrician. Check the permissible supply temperature.	Servicing expert
	The power limit has been reached. Water flow-rate is too high and/or the cold water supply temperature is too low.	Reduce the flow-rate on the tap.	Customer
		By a qualified professional: use the corner valve to regulate the flow-rate. Check the flow-rate limiter or replace it with a smaller one.	Servicing expert
	The second stage in the appliance does not switch on (the audible "clicking" is missing).	Remove the filter in the tap and either clean it or descale it.	Customer
Clean the filter in the corner valve (Fig. A, 4.).		Servicing expert	
The continuous-flow heater switches off during the drawing-off of water, resulting in a reduction in the water temperature:	Swelling seal in the warm water tap	A non-swelling sealing material must be used in the warm water tap.	Customer
Winter operation: The desired water temperature leaving the tap is no longer reached.	The supply temperature has reduced.	Reduce the water flow on the taps until the desired water temperature is reached.	Customer

If the fault could not be eliminated, please call customer service.

Disposal



This appliance is labelled in accordance with European Directive 2012/19/EU concerning used electrical and electronic appliances (waste electrical and electronic equipment – WEEE).

The guideline determines the framework for the return and recycling of used appliances as applicable throughout the EU.

Please ask your specialist retailer about current disposal facilities.

Guarantee

The guarantee conditions for this appliance are as defined by our representative in the country in which it is sold.

Details regarding these conditions can be obtained from the dealer from whom the appliance was purchased. The bill of sale or receipt must be produced when making any claim under the terms of this guarantee.

Subject to change without notice.

Consignes de sécurité

Cet appareil est conçu pour l'usage domestique ou pour des applications identiques, non commerciales. Des applications identiques à l'usage domestique sont par exemple l'utilisation dans des cuisines pour employés dans des magasins, bureaux, entreprises agricoles ou autres entreprises industrielles, ainsi que l'utilisation par des clients de pensions, petits hôtels et autres locaux d'habitation identiques.

- Monter et utiliser l'appareil comme indiqué dans le texte et à l'écran. Nous n'assumons aucune garantie pour les risques susceptibles de survenir en cas de non-respect de cette notice.
- Cet appareil est destiné à une utilisation jusqu'à une hauteur maximale de 2 000 m au-dessus du niveau de la mer.
- Toujours installer et stocker l'appareil dans une pièce à l'abri du gel (eau résiduelle).

⚠ Danger de choc électrique !
En cas d'erreur, déconnectez immédiatement la tension du secteur.
En cas de fuite sur l'appareil, immédiatement couper l'alimentation en eau froide.

- Seul un installateur agréé est autorisé à raccorder et à mettre en marche le chauffe-eau instantané.
- Pour éviter tous risques, seul un spécialiste a le droit d'effectuer des travaux de réparation et de maintenance.
- N'ouvrez jamais l'appareil sans avoir interrompu l'apport de courant à l'appareil.
- Respectez les prescriptions légales en vigueur dans votre pays ainsi que celles recommandées par les compagnies locales/nationales distributrices d'électricité et d'eau et applicables dans votre localité.
- Le chauffe-eau instantané est un appareil qui répond à la classe de protection I. Il **doit** être raccordé au fil de terre.
- L'appareil doit être raccordé de manière durable aux conduites d'eau posées de manière fixe. **La section de câble doit correspondre à la puissance à installer.**
- **Exemple** : les conduites d'eau mises à la terre peuvent simuler la présence d'un fil de terre.

- Afin de respecter les prescriptions de sécurité applicables, l'installation doit comporter un dispositif de coupure tous pôles. L'espace coupe-circuit entre les contacts doit s'élever à 3 mm minimum.
- Le chauffe-eau est conçu uniquement pour fonctionner en circuit fermé (résistant à la pression).
- La robinetterie doit pouvoir s'utiliser avec des chauffe-eau fermés (résistants à la pression).
- Ne raccorder le chauffe-eau instantané qu'à une conduite d'eau froide.
- Le chauffe-eau peut s'utiliser avec de la tuyauterie en matière plastique certifiée DVGW.
- **Avant le montage, mettez le câble d'alimentation électrique hors tension et coupez l'arrivée d'eau !**
- **Procédez d'abord au raccordement de l'eau, puis au raccordement électrique.**
- Réalisez dans la paroi arrière uniquement les ouvertures nécessaires au montage. Lors du remontage, bouchez les ouvertures inutilisées afin de les rendre étanches.
- Une fois le montage terminé, les pièces électroconductrices doivent être impossibles à toucher.
- Toujours débrancher l'appareil du réseau électrique pour effectuer des travaux sur le réseau d'eau. Après achèvement des travaux, procéder comme pour la première mise en service.
- Il est interdit d'effectuer des modifications sur l'appareil.
- L'appareil doit uniquement être utilisé pour chauffer l'eau potable pour l'usage domestique.
- Cet appareil peut être utilisé par des **enfants** d'au moins 8 ans ainsi que par des personnes à capacités physiques, sensorielles ou mentales réduites ou par des personnes à expériences et savoir insuffisants, dans la mesure où ils sont surveillés ou bien qu'ils ont été informés sur l'utilisation sûre de l'appareil et qu'ils comprennent les dangers résultant d'une utilisation non conforme.

Les **enfants** ne doivent jamais jouer avec l'appareil. Le nettoyage et la **maintenance utilisateur** peuvent uniquement être effectués par des **enfants** s'ils sont sous surveillance.

- Tenir les enfants à l'écart de l'appareil.
- Surveiller les enfants afin qu'ils ne jouent pas avec l'appareil.

- Le mitigeur et le tuyau d'eau chaude peuvent devenir chauds. En avertir les enfants.
- Ne pas utiliser de détergents agressifs ou solvants.
- Ne pas utiliser de nettoyeur à vapeur.
- Seul un spécialiste a le droit de détartrer l'appareil.

La société Siemens vous félicite pour l'achat de son appareil. Vous avez acheté un produit de qualité élevée qui vous apportera beaucoup de plaisir.

Lire attentivement cette notice de montage et d'utilisation, agir en conséquence et la conserver !

Instructions de montage

Montez le chauffe-eau instantané en suivant les indications portées sur les figures. Respectez les consignes du texte.

La partie avec les illustrations figurent au milieu de la notice d'utilisation.

Montage

I. Déballage/Enlèvement du capot

- Déballer l'appareil et vérifiez s'il n'a pas subi de dégâts pendant le transport.
- Éliminez l'emballage et, le cas échéant, l'ancien appareil en respectant l'environnement.

II. Préparation du montage

Important : utiliser impérativement le jeu de montage joint.

- Fermer l'arrivée d'eau. L'alimentation électrique (câble d'alimentation électrique) doit être mise hors tension. Retirer les fusibles ou éteindre l'appareil.

III. Montage mural

- Le chauffe-eau instantané doit être solidement monté contre le mur. Le cas échéant, fixez-le au moyen des vis de réglage inférieures.
- L'écart par rapport au mur est variable. Vous pouvez ainsi compenser les inégalités du mur.
- La gaine doit bien enserrer le cordon d'alimentation. Si elle a été endommagée pendant le montage, bouchez les trous pour les rendre étanches à l'eau.

IV. Raccordement de l'eau

- Le chauffe-eau doit être purgé. Pour ce faire, ouvrir complètement le robinet d'eau chaude et laisser l'eau s'écouler pendant une minute.
- Le limiteur de débit doit obligatoirement être monté dans la conduite d'arrivée d'eau froide.

V. Branchement électrique

- La borne de branchement au secteur peut être montée en haut ou en bas. La gaine du câble d'alimentation doit pénétrer au moins de 40 mm dans l'appareil.

Remarque sur l'installation

- L'installation d'appareils pas prêts au branchement doit être effectuée par l'exploitant de réseau ou par une entreprise spécialisée habilitée, laquelle vous aide également à obtenir l'accord de l'exploitant de secteur respectif pour l'installation de l'appareil.

VI. Mise en service

L'appareil est conforme à la norme CEI 61000-3-12.

- Par faible pression d'eau, vérifiez si la position II s'enclenche automatiquement lorsque plusieurs robinets d'eau froide sont ouverts simultanément. Si elle ne s'enclenche pas, enlevez le limiteur de débit (voir les informations supplémentaires A).
- Expliquez à l'utilisateur le fonctionnement du chauffe-eau instantané.

A B Informations supplémentaires

- Si votre installation domestique présente une pression d'eau faible et si, pour cette raison, le chauffe-eau ne peut pas fonctionner à pleine puissance, enlevez le limiteur de débit (**Figure A, 3**).
- Circuit commutateur prioritaire si le chauffe-eau doit être combiné à des appareils de chauffage électrique à accumulation (**Figure B**).

Données techniques

	DH12400	DH18400	DH21400	DH24400	DH40018	DH40021	DH40024
Puissance nominale [kW]	13,2	18	21	24	18	21	24
Tension nominale	400 V 3~	400 V 3~	400 V 3~	400 V 3~	400 V 3~	400 V 3~	400 V 3~
Réglage Economie e [kW]							
1ère position	–	–	–	–	6	7	8
2ème position	8	12	14	16	12	14	16
Chauffage intensif II [kW]							
1ère position	–	–	–	–	9	10,5	12
2ème position	12	18	21	24	18	21	24
Point d'enclenchement [l/min]							
1ère position	–	–	–	–	4,0	4,5	5,0
2ème position	3,6	5,0	5,8	6,6	5,0	5,8	6,6
Eau mélangée [l/min] à la puissance nominale							
38 °C env.	6,6	9,9	11,6	13,2	9,9	11,6	13,2
50 °C env. (Eau arrivant à une température de 12 °C)	4,5	6,8	7,9	9,1	6,8	7,9	9,1
Pression d'écoulement minimale dans l'appareil* [MPa (bar)]							
avec limiteur de débit	0,03 (0,3)	0,07 (0,7)	0,08 (0,8)	0,09 (0,9)	0,07 (0,7)	0,08 (0,8)	0,09 (0,9)
sans limiteur de débit	0,02 (0,2)	0,04 (0,4)	0,05 (0,5)	0,06 (0,6)	0,04 (0,4)	0,05 (0,5)	0,06 (0,6)
Rayon d'action dans l'eau	≥ 800	≥ 1 300	≥ 1 300	≥ 1 300	≥ 1 300	≥ 1 300	≥ 1 300
Résistance électrique spécifique à 15 °C [Ωcm]							
Pression nominale [MPa (bar)]	1 (10)	1 (10)	1 (10)	1 (10)	1 (10)	1 (10)	1 (10)
Température maximale admissible à l'entrée [°C]	20	20	20	20	20	20	20
Classe d'efficacité énergétique	A	A	A	A	A	A	A
Profil de soutirage	S	S	S	S	S	S	S
Consommation annuelle d'énergie [kWh]	480	481	483	483	481	483	483
Consommation quotidienne de courant [kWh]	2,213	2,215	2,228	2,232	2,215	2,228	2,232
Niveau de puissance acoustique [dB]	15	15	15	15	15	15	15
Efficacité énergétique de la préparation d'eau chaude [%]	38,4	38,4	38,2	38,1	38,4	38,2	38,1

* La perte de pression au mitigeur doit y être ajoutée.

C Dimensions

Accessoires en option

- Tuyauterie de montage en kit **BZ 45U20** : permet d'utiliser le chauffe-eau sous l'évier.
- Interrupteur de priorité (relais de délestage brusque) **BZ 45L21** : pour l'exploitation avec une commutation prioritaire.
- Kit de montage **BZ 45K23** : pour une installation sur crépi.

Notice d'utilisation

Lire et respecter les consignes de sécurité détaillées figurant au début de cette notice !

- **Important** : ne jamais exposer l'appareil au gel !



Danger de choc électrique !
En cas d'erreur, déconnectez immédiatement la tension du secteur.

- En cas de fuite sur l'appareil, immédiatement fermer la conduite d'eau froide.

Initiation

Le chauffe-eau instantané chauffe l'eau pendant qu'elle circule à l'intérieur. L'appareil consomme du courant uniquement pendant le temps de chauffe.



Éléments de commande

Votre chauffe-eau comporte deux positions :

- e** Economie – Puissance réduite aux deux tiers
- II** Chauffage intensif – Pleine puissance

La position **e** est le réglage idéal pour



le lavabo



la douche



le bidet

Utilisez la position **II** en conjonction avec un mitigeur, pour obtenir une température élevée ou un grand débit d'eau, par ex. pour



laver la vaisselle



nettoyer



remplir la baignoire

Utilisation de l'appareil



Robinet d'eau chaude ouvert

L'appareil se met en marche et chauffe l'eau lorsque le robinet d'eau chaude est ouvert (**Figure E, 1.**).

Fermez le robinet d'eau et l'appareil s'éteint à nouveau.

Remarque (ne s'applique pas aux modèles DH12...) :

Robinet d'eau chaude légèrement ouvert, le chauffe-eau fonctionne à la moitié de sa puissance dans l'une ou l'autre des positions (**e, II**) présélectionnées. Robinet d'eau chaude complètement ouvert, l'appareil fonctionne à la pleine puissance présélectionnée.



Pour hausser la température de l'eau

Refermez légèrement le robinet d'eau chaude (**Figure E, 2.**).



Pour diminuer la température de l'eau

Ouvrez le robinet d'eau froide (**Figure E, 3.**).

Mise en service suite à une coupure d'eau

- Mettez l'appareil hors tension (dévissez les fusibles du secteur domestique).
- Laissez le robinet d'eau chaude ouvert jusqu'à ce que l'air se soit échappé de la conduite.
- Revissez les fusibles.

L'appareil est prêt à fonctionner.

Economies d'énergie

Utilisez aussi souvent que possible la position Economie « **e** ».

Pour le lavabo : ouvrez le robinet régulateur à équerre de façon à ce que seule la petite puissance de chauffe s'enclenche.

Exploitation en hiver

Remarque : en hiver, la température d'alimentation de l'eau peut éventuellement diminuer et en conséquence la température de sortie souhaitée risque de ne plus être atteinte.

- Afin de pouvoir compenser cette diminution de la température, réduire la quantité d'eau sur le robinet d'eau de manière à atteindre la température souhaitée pour l'eau chaude.

Nettoyage

Essayez l'appareil uniquement avec un chiffon humide. N'utilisez aucun détergent abrasif ou récurant.

Remarque : l'appareil ne nécessite normalement pas de détartrage. Néanmoins, si l'eau de votre région est extrêmement dure et si vous prélevez fréquemment de l'eau très chaude, l'appareil risque de s'entartrer. Veuillez vous adresser à notre service après-vente.

Service après-vente

Lorsque vous faites appel au service après-vente, veuillez indiquer les numéros **E** et **FD** de votre appareil. Vous trouverez ces numéros à l'intérieur du bandeau de commande dépliant du chauffe-eau instantané.

En cas de panne que faire ?



Attention !

Les réparations ne doivent être effectuées que par un installateur agréé. Un appareil mal réparé peut être très dangereux.

Si votre appareil ne fonctionne pas tel que désiré, la cause est souvent minime. Veuillez contrôler si la panne peut être éliminée d'elle-même en se basant sur les conseils suivants. Vous pouvez de la sorte éviter une intervention du service après-vente et donc économiser des frais.

Panne	Cause	Remède	Qui ?
Débit d'eau trop faible. L'appareil ne se met pas en marche.	Le crible du robinet ou de la poire de douche est bouché.	Retirer le crible, le nettoyer ou le détartrer.	Client
	Le crible du robinet régulateur à équerre est bouché.	Faire nettoyer le crible par un technicien spécialisé.	Spécialiste
	Le robinet régulateur à équerre est bouché.	Ouvrez le robinet d'eau chaude en grand puis ouvrez et fermez à plusieurs reprises le robinet régulateur à équerre. Ensuite, nettoyez le crible du robinet d'eau.	Client
L'eau n'est pas suffisamment chaude.	Le fusible dans l'installation domestique s'est déclenché.	Contrôler le fusible dans l'installation domestique.	Client
	Le coupe-circuit automatique de l'appareil s'est déclenché.	Laisser contrôler le coupe-circuit automatique de l'appareil par un technicien spécialisé. Contrôler la température d'arrivée admissible.	Spécialiste
	La limite de puissance est atteinte. Débit trop élevé et/ou température d'arrivée d'eau froide trop faible.	Réduire le débit au niveau du robinet.	Client
		Par un technicien spécialisé : laisser réguler le débit via une soupape d'équerre. Contrôler le limiteur de débit ou utiliser un plus petit	Spécialiste
Le second niveau de l'appareil ne s'allume pas (le « clic » audible manque).	Retirer le crible du robinet et le nettoyer ou le détartrer.	Client	
	Nettoyer le crible du robinet régulateur à équerre (Figure A, 4.).	Spécialiste	
L'appareil se met hors marche pendant le prélèvement d'eau chaude, la température de l'eau baisse.	Joint gonflant dans le robinet d'eau chaude	Appliquer un joint non gonflant dans le robinet d'eau chaude.	Client
Exploitation en hiver : La température de sortie désirée n'est plus atteinte en hiver.	La température d'arrivée a baissé.	Réduire le débit d'eau sur le robinet d'eau jusqu'à ce que la température d'eau chaude désirée soit atteinte.	Client

Si la panne n'a pas pu être éliminée, veuillez appeler le service après-vente.

Élimination



Cet appareil est marqué selon la directive européenne 2012/19/UE relative aux appareils électriques et électroniques usagés (waste electrical and electronic equipment – WEEE).

La directive définit le cadre pour une reprise et une récupération des appareils usagés applicables dans les pays de la CE.

S'informer auprès du revendeur sur la procédure actuelle de recyclage.

Garantie

Les conditions de garantie applicables sont celles publiées par notre distributeur dans le pays où a été effectué l'achat. Le revendeur chez qui vous vous êtes procuré l'appareil fournira les modalités de garantie sur simple demande de votre part.

En cas de recours en garantie, veuillez toujours vous munir de la preuve d'achat.

Veiligheidsvoorschriften

Dit apparaat is bedoeld voor huishoudelijke of daaraan verwante, niet-commerciële toepassingen. Aan het huishouden verwant gebruik is bijvoorbeeld de toepassing in personeelskeukens van winkels, kantoren, landbouwbedrijven en andere bedrijven, evenals het gebruik door gasten van pensions, hotels en andere woonvoorzieningen.

- Het apparaat installeren en gebruiken zoals beschreven in de tekst en de afbeeldingen. Wij zijn niet aansprakelijk voor schade die door het niet in acht nemen van deze gebruikshandleiding ontstaat.
- Dit apparaat is bedoeld voor gebruik tot een hoogte van 2 000 m boven de zeespiegel.
- Het apparaat in een vorstvrije ruimte installeren en opslaan (restwater).

⚠ Gevaar voor een elektrische schok! Schakel in het geval van een storing de netspanning onmiddellijk uit. Bij een lekkage aan het apparaat onmiddellijk de koudwatertoevoer afsluiten.

- **De doorstroomgeiser mag alleen door een vakman aangesloten en in bedrijf genomen worden.**
- **Om gevaren te voorkomen, mogen reparaties en onderhoud alleen worden uitgevoerd door een vakman.**
- **Open het apparaat nooit zonder eerst de stroomtoevoer naar het apparaat onderbroken te hebben.**
- De geldende wettelijke voorschriften en de voorschriften van de elektriciteits- en waterbedrijven moeten in acht worden genomen.
- De doorstroomgeiser is een apparaat van isolatieklasse I en **moet** worden geaard.
- Het apparaat moet duurzaam aan vast geïnstalleerde leidingen worden aangesloten. **De doorsnede van de leiding moet overeenstemmen met het te installeren vermogen.**
- **Voorzichtig:** Geaarde waterleidingen kunnen de aanwezigheid van een aardleiding ten onrechte aannemelijk maken.

- Om aan de geldende veiligheidsvoorschriften te voldoen, moet in de installatie een onderbrekingsvoorziening voor alle polen aanwezig zijn. De contactopening moet minstens 3 mm bedragen.
- De doorstroomgeiser is alleen geschikt voor gesloten (drukvast) gebruik.
- Armaturen moeten zijn goedgekeurd voor gebruik met gesloten (drukvaste) doorstroomgeisers.
- Sluit de doorstroomgeiser alleen op een koudwaterleiding aan.
- De doorstroomgeiser is geschikt voor de aansluiting aan DVGW-gekeurde kunststofbuizen.
- **Maak de elektrische aansluitkabel vóór de montage spanningsloos en sluit de watertoevoer af.**
- **Voer de elektrische aansluiting pas na de wateraansluiting uit.**
- Maak in de achterwand alleen de openingen die voor de montage nodig zijn. Bij een nieuwe montage moeten de ongebruikte openingen waterdicht worden afgesloten.
- Spanningvoerende delen mogen na de montage niet meer aanraakbaar zijn.
- Haal de stekker uit het stopcontact bij werkzaamheden aan de waterleiding. Na afronding van de werkzaamheden te werk gaan als bij de eerste ingebruikstelling.
- Aan het apparaat mogen geen wijzigingen plaatsvinden.
- Het apparaat mag alleen worden gebruikt voor het verwarmen van water voor huishoudelijk gebruik.
- Dit apparaat mag door **kinderen** van 8 en ouder en personen met beperkte fysieke, zintuiglijke of verstandelijke vermogens of gebrek aan ervaring en kennis worden gebruikt, mits ze onder toezicht staan of zijn geïnstrueerd in het veilig gebruik van het apparaat en de daaruit voortvloeiende risico's begrijpen. **Kinderen** mogen niet met het apparaat spelen. Reiniging en **gebruikersonderhoud** mogen niet zonder toezicht door **kinderen** worden uitgevoerd.

- Houd kinderen bij het apparaat weg.
- Houd toezicht op kinderen om te voorkomen dat ze met het apparaat spelen.
- De mengkraan en de warmwatertoevoer kunnen heet worden. Attendeer kinderen daarop.

- Gebruik geen schuurmiddelen of bijtende schoonmaakmiddelen.
- Gebruik geen stoomreiniger.
- Het ontkalken van het apparaat moet worden uitgevoerd door een vakman.

Van harte gefeliciteerd met de aankoop van dit apparaat van ons bedrijf Siemens. U hebt een product van hoge kwaliteit aangeschaft, waaraan u veel plezier zult beleven.

Lees de installatie- en gebruikshandleiding goed door, handel ernaar en bewaar hem goed!

Montagehandleiding

Monteer de doorstroomgeiser zoals beschreven in het gedeelte met afbeeldingen. Neem de aanwijzingen in de tekst in acht.

De pagina's met afbeeldingen vindt u in het midden van de handleiding.

Montage

I. Uitpakken/kap verwijderen

- Het apparaat uitpakken en controleren op transportschade.
- De verpakking en eventueel het oude apparaat op milieuvriendelijke wijze afvoeren.

II. Montagevoorbereiding

Belangrijk: Uitsluitend de bijgeleverde montageset gebruiken.

- Watertoevoer afsluiten. De elektrische aansluiting (aansluitkabel) moet spanningvrij zijn. Zekeringen uitdraaien of uitschakelen.

III. Muurmontage

- De doorstroomgeiser moet vast op de muur worden gemonteerd. Bevestig het apparaat eventueel aan de onderste stelschroeven.
- De afstand tot de muur is variabel. Zo kunnen oneffenheden van de muur worden gecompenseerd.
- De tule moet de aansluitkabel nauw omsluiten. Als de tule beschadigd raakt tijdens de montage, moeten de gaten waterdicht worden afgesloten.

IV. Wateraansluiting

- De doorstroomgeiser moet worden ontvlucht. Open daarvoor de warmwaterkraan helemaal en spoel het toestel gedurende één minuut door.
- Altijd de debietbegrenzer in de koudwatertoevoer inbouwen.

V. Elektrische aansluiting

- De netaansluitklem kan boven of beneden gemonteerd worden. De mantel van de aansluitkabel moet minstens 40 mm in het toestel naar binnen steken.

Installatie-instructie

- De installatie van niet-insteekbare apparaten moeten worden uitgevoerd door de netbeheerder of door een erkend vakbedrijf, dat u ook graag van dienst is bij het verkrijgen van de toestemming van de netbeheerder voor de installatie van het apparaat.

VI. Ingebruikneming

Het apparaat voldoet aan IEC 61000-3-12.

- Controleer of bij een lage waterleidingdruk stand II ook wordt ingeschakeld wanneer er water uit meerdere koudwaterkranen wordt afgetapt. Als dit niet het geval is, verwijdert u de doorstroombegrenzer (zie de aanvullende informatie A).
- Leg de gebruiker uit hoe de doorstroomgeiser wordt bediend.

A B Aanvullende informatie

- Als de doorstroomgeiser wegens een te lage waterdruk in de huisinstallatie niet het volledige vermogen bereikt, verwijdert u de doorstroombegrenzer (**afbeelding A, 3**).
- Voorrangsschakeling voor de combinatie met elektrische boilers (**afbeelding B**).

Technische gegevens

	DH12400	DH18400	DH21400	DH24400	DH40018	DH40021	DH40024
Nominaal vermogen [kW]	13,2	18	21	24	18	21	24
Nominale spanning	400 V3~	400 V3~	400 V3~	400 V3~	400 V3~	400 V3~	400 V3~
Spaarstand e [kW]							
1e stand	–	–	–	–	6	7	8
2e stand	8	12	14	16	12	14	16
Intensieve verwarming II [kW]							
1e stand	–	–	–	–	9	10,5	12
2e stand	12	18	21	24	18	21	24
Inschakelpunt [l/min]							
1e stand	–	–	–	–	4,0	4,5	5,0
2e stand	3,6	5,0	5,8	6,6	5,0	5,8	6,6
Mengwater [l/min] bij nominaal vermogen							
van ca. 38 °C	6,6	9,9	11,6	13,2	9,9	11,6	13,2
van ca. 50 °C (aanvoertemperatuur 12 °C)	4,5	6,8	7,9	9,1	6,8	7,9	9,1
Minimale stromingdruk op het apparaat* [MPa (bar)]							
met doorstroombegrenzer	0,03 (0,3)	0,07 (0,7)	0,08 (0,8)	0,09 (0,9)	0,07 (0,7)	0,08 (0,8)	0,09 (0,9)
zonder doorstroombegrenzer	0,02 (0,2)	0,04 (0,4)	0,05 (0,5)	0,06 (0,6)	0,04 (0,4)	0,05 (0,5)	0,06 (0,6)
Toepassingsbereik bij water met een specifieke elektrische weerstand op 15 °C [Ωcm]	≥800	≥1300	≥1300	≥1300	≥1300	≥1300	≥1300
Nominale druk [MPa (bar)]	1 (10)	1 (10)	1 (10)	1 (10)	1 (10)	1 (10)	1 (10)
Maximaal toegestane toevoertemperatuur [°C]	20	20	20	20	20	20	20
Energie-efficiëntieklasse	A	A	A	A	A	A	A
Capaciteitsprofiel	S	S	S	S	S	S	S
Jaarlijks energieverbruik [kWh]	480	481	483	483	481	483	483
Dagelijks stroomverbruik [kWh]	2,213	2,215	2,228	2,232	2,215	2,228	2,232
Geluidsniveau [dB]	15	15	15	15	15	15	15
Warmwaterbereiding-energie-efficiëntie [%]	38,4	38,4	38,2	38,1	38,4	38,2	38,1

* Dit is exclusief de drukvermindering bij de mengkraan

C Afmetingen

Speciaal toebehoren

- Buizenmontageset **BZ 45U20**: voor gebruik van de doorstroomgeiser als keukenboiler.
- Voorrangschakelaar (ontlastrelais) **BZ 45L21**: voor gebruik met voorrangschakeling.
- Montageset **BZ 45K23**: voor opbouwmontage.

Gebruikshandleiding

A.u.b. de uitvoerige veiligheidsinstructies aan het begin van deze handleiding lezen en ze in acht nemen!

- **Belangrijk:** Het apparaat nooit aan vorst blootstellen!



Gevaar voor een elektrische schok!
Schakel in het geval van een storing de netspanning onmiddellijk uit.

- Bij een lekkage aan het apparaat onmiddellijk de koudwatertoevoer afsluiten.

Apparaat leren kennen

De doorstroomgeiser verwarmt het water terwijl het door het apparaat stroomt. Alleen in deze tijd verbruikt het apparaat stroom.



Bedieningsonderdelen

De doorstroomgeiser heeft twee verwarmingsstanden:

- e** spaarstand – tweederde van het vermogen
- II** intensieve verwarming – volledig vermogen

Stand **e** is de ideale instelling voor:

- wastafel
- douche
- bidet

Stand **II** gebruikt u bij toepassing van een thermostaatkraan, voor hoge temperaturen of grote hoeveelheden water, bijv.

- afwassen
- schoonmaken
- badkuip

Het apparaat gebruiken



Warmwaterkraan openen

De doorstroomgeiser schakelt zichzelf in en verwarmt het water zodra de warmwaterkraan wordt geopend (**afbeelding E, 1.**).

Het apparaat schakelt zichzelf weer uit wanneer u de kraan sluit.

N. B. (geldt niet voor DH12...): Als de warmwaterkraan maar een klein beetje is geopend, werkt de doorstroomgeiser in beide ingestelde standen (**e, II**) slechts met het halve vermogen. Als de warmwaterkraan volledig is geopend, werkt het apparaat met het volledige ingestelde vermogen.



Watertemperatuur hoger maken

De warmwaterkraan iets sluiten (**afbeelding E, 2.**).



Watertemperatuur lager maken

De koudwaterkraan openen (**afbeelding E, 3.**).

Ingebruikneming nadat het water afgesloten is geweest

- Het apparaat spanningsloos maken (zekering van de huisinstallatie uitschakelen).
- De warmwaterkraan openen totdat alle lucht uit de leiding is verdwenen.
- Zekeringen weer inschakelen.

Het apparaat is klaar voor gebruik.

Energiebesparing

Gebruik zoveel mogelijk de spaarstand „**e**”.

Bij wastafels: het haakse regelventiel zover openen dat alleen het kleinste verwarmingsvermogen wordt ingeschakeld.

Winterbedrijf

Opmerking: in de winter kan het gebeuren dat de toevoertemperatuur van het water daalt en daardoor de gewenste uitlooptemperatuur niet wordt bereikt.

- Om deze temperatuursdaling te compenseren, de hoeveelheid water uit de waterkraan zodanig verlagen totdat de gewenste warmwatertemperatuur wordt bereikt.

Reinigen

Het apparaat uitsluitend schoonvegen met een vochtige doek. Gebruik geen bijtende of schurende reinigingsmiddelen.

N. B.: Het apparaat hoeft normaal gesproken niet te worden ontkalkt. Bij extreem hard water en wanneer er vaak zeer heet water wordt afgetapt, kan het apparaat echter verkalken. Neem dan contact op met onze klantenservice.

Klantenservice

Als u contact opneemt met de klantenservice, dient u het **E-nummer** en het **FD-nummer** van uw apparaat door te geven.

Deze nummers vindt u op de binnenzijde van het uitklapbare bedieningspaneel van de doorstroomgeiser.

Wat te doen bij een storing?



Let op!

Reparaties mogen uitsluitend worden uitgevoerd door een installateur. U loopt een groot risico indien het apparaat op ondeskundige wijze wordt gerepareerd.

Als uw apparaat niet werkt zoals gewenst, ligt dit vaak slechts aan een kleinigheid. Controleer of u met de volgende aanwijzingen de storing zelf kunt verhelpen. U vermijdt daardoor de kosten voor onnodige werkzaamheden van de klantenservice.

Storing	Oorzaak	Oplossing	Wie
Te geringe doorstroming van water. Het toestel schakelt niet in.	De zeef in de waterkraan of in de douchekop is verstopt.	Verwijder de zeef en reinig of ontkalk deze.	Klant
	De zeef in het hoekventiel is verstopt.	Laat de zeef door een vakman reinigen.	Vakman
	Het hoekventiel is verstopt.	De warmwaterkraan volledig openen en het haakse regelventiel meermaals open- en dichtdraaien. Daarna de zeef van de kraan reinigen.	Klant
Het water wordt niet voldoende warm.	De zekering in de huisinstallatie is geactiveerd.	De zekering in de huisinstallatie controleren.	Klant
	De zekeringautomaat in het toestel is geactiveerd.	Laat de zekeringautomaat in het toestel door een vakman controleren. Controleer de toegestane toevoertemperatuur.	Vakman
	De vermogensgrens is bereikt. Te hoge doorstroming en/of te lage koudwater-toevoertemperatuur.	Doorstroom met de waterkraan reduceren.	Klant
		Door een vakman: Laat de doorstroming via het hoekventiel regelen. Controleer de doorstroombegrenzer of pas een kleinere toe.	Vakman
	De tweede trap van het toestel schakelt niet in (het hoorbare „klikken“ ontbreekt).	De zeef uit de waterkraan verwijderen en reinigen of ontkalken.	Klant
De zeef van het hoekventiel reinigen (afbeelding A, 4.).		Vakman	
De doorstroomgeiser schakelt zichzelf uit tijdens de waterafname, de watertemperatuur daalt.	Lekkende afdichting in de warmwaterkraan	Een niet-lekkende afdichting in de warmwaterkraan monteren.	Klant
Winterbedrijf: De gewenste uitlooptemperatuur wordt in de winter niet meer bereikt.	De toevoertemperatuur is gedaald.	Verminder de waterhoeveelheid met de waterkraan tot de gewenste warmwatertemperatuur wordt bereikt.	Klant

Neem contact op met de klantenservice als de storing niet kon worden verholpen.

Afvoer van afval



Dit apparaat is gekenmerkt in overeenstemming met de Europese richtlijn 2012/19/EU betreffende afgedankte elektrische en elektronische apparatuur (waste electrical and electronic equipment – WEEE). De richtlijn geeft het kader aan voor de in de EU geldige terugneming en verwerking van oude apparaten.

Raadpleeg uw gespecialiseerde handelaar voor de geldende voorschriften inzake afvalverwijdering.

Garantie

Voor dit apparaat gelden de garantievoorzwaarden die worden uitgegeven door de vertegenwoordiging van ons bedrijf in het land van aankoop. De leverancier bij wie u het apparaat hebt gekocht geeft u hierover graag meer informatie.

Om aanspraak te maken op de garantie hebt u altijd uw aankoopbewijs nodig.

Zasady bezpieczeństwa

To urządzenie jest przeznaczone do stosowania w gospodarstwach domowych lub podobnych i nie nadaje się do użytku przemysłowego. Zastosowania zbliżone do gospodarstw domowych obejmują m. in. wykorzystanie w kuchniach pracowniczych w sklepach, biurach, zakładach rolniczych lub innych zakładach rzemieślniczych, oraz korzystanie przez gości w pensjonatach, małych hotelach i innych placówkach mieszkaniowych.

- Montować i obsługiwać urządzenie zgodnie ze wskazówkami w tekście i na ilustracjach. Nie przejmujemy żadnej odpowiedzialności za szkody, powstałe w wyniku nieprzestrzegania tej instrukcji.
- Urządzenie jest przeznaczone do użytkowania do wysokości 2 000 m nad poziomem morza.
- Urządzenie instalować i przechowywać w pomieszczeniach zabezpieczonych przed mrozem (pozostałości wody).

⚠ Niebezpieczeństwo porażenia prądem!
W razie awarii natychmiast wyłączyć zasilanie sieciowe.
W przypadku wystąpienia nieszczelności urządzenia natychmiast zamknąć dopływ zimnej wody.

- Podgrzewacz przepływowy może być podłączany i uruchamiany wyłącznie przez specjalistę.
- Aby uniknąć zagrożeń, naprawy i prace konserwacyjne mogą być przeprowadzane tylko przez specjalistę.
- Nigdy nie otwierać urządzenia bez uprzedniego odłączenia go od zasilania energią elektryczną.
- Należy przestrzegać przepisów ustawowych danego kraju oraz wymagań lokalnego przedsiębiorstwa elektroenergetycznego i wodociągowego.
- Podgrzewacz przepływowy jest urządzeniem klasy zabezpieczenia I i musi być podłączany do przewodu ochronnego.
- Urządzenie musi być trwale podłączone do ułożonych na stałe rurociągów. **Przekrój przewodów musi odpowiadać zainstalowanej mocy.**

- **Uwaga:** uziemione przewody wodne mogą symulować istnienie przewodu ochronnego.
- Dla spełnienia obowiązujących przepisów bezpieczeństwa instalacja musi być wyposażona w rozłącznik, odcinający wszystkie bieguny zasilania. Rozwarcie styków musi wynosić co najmniej 3 mm.
- Podgrzewacz przepływowy jest przeznaczony tylko do pracy w systemie zamkniętym (ciśnieniowym).
- Armatury muszą być dopuszczone do pracy z zamkniętymi (ciśnieniowymi) podgrzewaczami przepływowymi.
- Podgrzewacz przepływowy należy podłączać wyłącznie do przewodu zimnej wody.
- Podgrzewacz przepływowy nadaje się do przyłączenia do przewodów rurowych z tworzywa sztucznego, które posiadają certyfikat DVGW.
- **Przed rozpoczęciem montażu należy odłączyć elektryczny przewód zasilający od napięcia i zamknąć przewód wodny!**
- **Podłączanie elektryczne należy wykonywać dopiero po podłączeniu wody.**
- W ścianie tylnej wykonywać tylko te otwory, które są potrzebne do montażu. Przy ponownym montażu należy wodoszczelnie zatkać nieużywane otwory.
- Po zakończeniu montażu nie może istnieć możliwość dotknięcia elementów pod napięciem.
- Podczas wykonywania prac przy instalacji wodociągowej należy odłączyć urządzenie od sieci. Po zakończeniu prac należy postępować zgodnie z opisem w punkcie Pierwsze uruchomienie.
- Nie dokonywać żadnych zmian urządzenia.
- Urządzenie może być używane wyłącznie do nagrzewania wody pitnej w gospodarstwach domowych.
- Z urządzenia mogą korzystać **dzieci** w wieku od lat 8 oraz osoby z ograniczonymi zdolnościami fizycznymi, sensorycznymi lub psychicznymi oraz bez doświadczenia lub wiedzy, jeśli będą nadzorowane lub zostaną zapoznane ze sposobem bezpiecznego użytkowania urządzenia oraz poinformo-

wane o zagrożeniach związanych z urządzeniem. **Dzieci** nie mogą wykorzystywać urządzenia do zabawy. Nie wolno powierzać **dzieciom** bez nadzoru prac związanych z czyszczeniem i **konserwacją urządzenia**.

- Nie dopuszczać dzieci do urządzenia.
- Nadzorować dzieci, aby zapobiec bawieniu się urządzeniem.

- Bateria i rura ciepłej wody mogą się bardzo nagrzewać. Pouczyć o tym dzieci.
- Nie używać środków do szorowania lub rozpuszczalników.
- Nie używać myjek parowych.
- Usuwanie osadu kamienia z urządzenia może być dokonywane wyłącznie przez specjalistów.

Serdecznie gratulujemy nabycia urządzenia produkcji firmy Siemens. Nabyli Państwo wysokiej jakości urządzenie, które na pewno przyniesie Państwu wiele pożytku.

Prosimy uważnie przeczytać niniejszą instrukcję montażu obsługi i stosować się do niej! Instrukcję należy zachować do późniejszego wykorzystania!

Instrukcja montażu

Montaż podgrzewacza przepływowego należy przeprowadzać zgodnie z opisem w ilustrowanej części. Należy przestrzegać wskazówek w tekście.

Strony z ilustracjami znajdują się w środku instrukcji.

Montaż

I. Rozpakowanie/zdejmowanie pokrywy

- Urządzenie rozpakować i sprawdzić, czy nie posiada uszkodzeń powstałych w czasie transportu.
- Opakowanie i stare urządzenie usunąć w sposób zgodny z przepisami o ochronie środowiska.

II. Przygotowanie do montażu

Ważne: Używać tylko dołączonego zestawu montażowego.

- Odciąć przewód zasilający wodą. Przyłącze elektryczne (przewód przyłączeniowy) musi być odłączony od zasilania energią elektryczną. Wykręcić lub wyłączyć bezpieczniki.

III. Montaż na ścianie

- Podgrzewacz przepływowy musi być zamontowany na stałe na ścianie. W takim przypadku zamocować go na dolnych śrubach mocujących.
- Odległość od ściany jest różna. W taki sposób można wyrównać nierówności ściany.
- Tulejka ochronna musi ciasno obejmować przewód elektryczny. W przypadku uszkodzenia tulejki przy montażu, należy zaślepić otwory wodoszczelnie.

IV. Przyłącze wody

- Przepływowy ogrzewacz wody musi być odpowietrzony. Kran ciepłej wody całkowicie odkręcić i przez 1 minutę urządzenie płucać.
- Ogranicznik przepływu montować zawsze w dopływie zimnej wody.

V. Przyłącze elektryczne

- Przyłączeniowy zacisk sieciowy może być zamontowany na górze lub na dole. Izolacja zewnętrzna (płaszcz) kabla przyłączeniowego musi sięgać przynajmniej na 40 mm włąb urządzenia.

Wskazówki instalacyjne

- Instalacja urządzeń nie posiadających gotowego wtyku sieciowego musi zostać wykonana przez operatora sieci lub przez autoryzowany zakład specjalistyczny, który pomoże w uzyskaniu zezwolenia właściwego operatora sieci na instalację tego urządzenia.

VI. Uruchomienie

Urządzenie spełnia wymagania normy IEC 61000-3-12.

- Sprawdzić, czy przy niskim ciśnieniu wody w sieci wodociągowej stopień grzejny II włącza się nawet przy równoczesnym otwarciu kilku zaworów czepalnych zimnej wody. Jeżeli nie, należy usunąć ogranicznik przepływu (patrz informacja dodatkowa A).
- Proszę wyjaśnić użytkownikowi obsługę podgrzewacza przepływowego.

A B Informacje dodatkowe

- Jeżeli podgrzewacz nie włącza swojej pełnej mocy z powodu zbyt niskiego ciśnienia w domowej sieci wodociągowej, należy usunąć ogranicznik przepływu (**rysunek A, 3.**).
- Włączanie priorytetu dla kombinacji z akumulacyjnym grzejnikiem elektrycznym (**rysunek B**).

Dane techniczne

	DH12400	DH18400	DH21400	DH24400	DH40018	DH40021	DH40024
Moc znamionowa [kW]	13,2	18	21	24	18	21	24
Napięcie znamionowe	400 V 3~	400 V 3~	400 V 3~	400 V 3~	400 V 3~	400 V 3~	400 V 3~
Nastawienie oszczędne e [kW]							
1. stopień	–	–	–	–	6	7	8
2. stopień	8	12	14	16	12	14	16
Mocne grzanie II [kW]							
1. stopień	–	–	–	–	9	10,5	12
2. stopień	12	18	21	24	18	21	24
Punkt włączania [l/min]							
1. stopień	–	–	–	–	4,0	4,5	5,0
2. stopień	3,6	5,0	5,8	6,6	5,0	5,8	6,6
Natężenie przepływu wody mieszanej [l/min] przy mocy znamionowej							
dla ok. 38 °C	6,6	9,9	11,6	13,2	9,9	11,6	13,2
dla ok. 50 °C (temperatura wody dopływowej 12 °C)	4,5	6,8	7,9	9,1	6,8	7,9	9,1
Minimalne ciśnienie na urządzeniu* [MPa (bary)]							
z ogranicznikiem przepływu	0,03 (0,3)	0,07 (0,7)	0,08 (0,8)	0,09 (0,9)	0,07 (0,7)	0,08 (0,8)	0,09 (0,9)
bez ogranicznika przepływu	0,02 (0,2)	0,04 (0,4)	0,05 (0,5)	0,06 (0,6)	0,04 (0,4)	0,05 (0,5)	0,06 (0,6)
Zakres stosowania dla wody o oporności elektrycznej właściwej w temperaturze 15 °C [Ωcm]	≥ 800	≥ 1300	≥ 1300	≥ 1300	≥ 1300	≥ 1300	≥ 1300
Ciśnienie znamionowe [MPa (bary)]	1 (10)	1 (10)	1 (10)	1 (10)	1 (10)	1 (10)	1 (10)
Maksymalna dopuszczalna temperatura dopływu [°C]	20	20	20	20	20	20	20
Klasa wydajności energetycznej	A	A	A	A	A	A	A
Profil obciążenia	S	S	S	S	S	S	S
Roczne zużycie energii [kWh]	480	481	483	483	481	483	483
Codzienne zużycie prądu [kWh]	2,213	2,215	2,228	2,232	2,215	2,228	2,232
Poziom mocy akustycznej [dB]	15	15	15	15	15	15	15
Wydajność energetyczna przygotowywania ciepłej wody [%]	38,4	38,4	38,2	38,1	38,4	38,2	38,1

* Tutaj należy uwzględnić dodatkowo spadek ciśnienia na baterii mieszającej

C Wymiary

Wyposażenie dodatkowe

- Zestaw kształtek i złączek rurowych **BZ 45U20**: do zamontowania podgrzewacza przepływowego pod umywalką.
- Wyłącznik pierwszeństwa (przełącznik odciążania) **BZ 45L21**: Do pracy z włączaniem pierwszeństwa.
- Zestaw montażowy **BZ 45K23**: dla instalacji natynkowej.

Instrukcja użytkowania

Przeczytać szczegółowe zasady bezpieczeństwa na początku niniejszej instrukcji i bezwzględnie ich przestrzegać!

- **Ważne:** Nigdy nie narażać urządzenia na działanie mrozu!

 **Niebezpieczeństwo porażenia prądem!**
W razie awarii natychmiast wyłączyć zasilanie sieciowe.

- W przypadku wystąpienia nieszczelności urządzenia natychmiast zamknąć dopływ zimnej wody.

Zapoznanie się z urządzeniem



Przepływowy podgrzewacz wody podgrzewa wodę w czasie jej przepływu przez urządzenie. Tylko w tym czasie urządzenie pobiera prąd elektryczny.

Elementy obsługi



Pański podgrzewacz przepływowy posiada dwa stopnie grzejne:

- e** stopień oszczędny – dwie trzecie mocy całkowitej
- II** mocne podgrzewanie – pełna moc całkowita

Stopień **e** jest idealnym nastawieniem przy korzystaniu z ciepłej wody w takich urządzeniach jak:

-  umywalka
-  natrysk
-  bidet

Stopień **II** stosować w przypadku baterii z termostatem, za potrzebowania na wodę o wysokiej temperaturze, albo na dużą ilość ciepłej wody, np.

-  zmywanie naczyń
-  sprzątanie
-  kąpiel w wannie

Obsługiwanie urządzenia

Zawór ciepłej wody całkowicie otworzyć

Podgrzewacz przepływowy włącza się automatycznie i podgrzewa wodę, jeżeli zawór ciepłej wody jest otwarty (**rysunek E, 1.**).

Po zamknięciu zaworu ciepłej wody urządzenie samo się wyłącza.

Wskazówka (nie dla DH12...): Jeżeli zawór ciepłej wody otwarty jest tylko trochę, podgrzewacz przepływowy pracuje w każdym z wybranych stopni (**e, II**) z połową mocy. Jeżeli zawór ciepłej wody otwarty jest całkowicie, urządzenie pracuje z całą mocą, na jaką zostało wstępnie nastawione.

Podwyższanie temperatury wody

Zawór ciepłej wody przymknąć trochę (**rysunek E, 2.**).

Obniżanie temperatury wody

Otworzyć zawór zimnej wody (**rysunek E, 3.**).

Uruchomienie urządzenia po wyłączeniu dopływu wody

- Urządzenie wyłączyć spod napięcia (wykręcić bezpieczniki domowej sieci elektrycznej).
- Zawór ciepłej wody otworzyć na tak długo, aż powietrze wypchnięte zostanie całkowicie z przewodów rurowych.
- Bezpieczniki ponownie wkręcić.

Urządzenie jest gotowe do pracy.

Oszczędność energii

Używać możliwie często stopień oszczędny „**e**”.
Kątowy zawór regulacyjny przy umywalce otworzyć tak daleko, aby włączał się tylko niski stopień grzejny.

Praca w zimie

Wskazówka: W zimie może dojść do spadku temperatury wody zasilającej, co powoduje, że niemożliwe jest osiągnięcie wymaganej temperatury na wylocie.

- Aby skompensować ten spadek temperatury należy na tyle zredukować strumień wody pobieranej z armatury, aż osiągnięta zostanie wymagana temperatura ciepłej wody.

Czyszczenie

Urządzenie wycierać wilgotną ścierką.

Nie używać żadnych ostrych, ani szorujących środków czyszczących!

Wskazówka: W normalnym przypadku nie trzeba usuwać z urządzenia kamienia kotłowego. Jeżeli woda jest bardzo twarda i przy częstym poborze bardzo gorącej wody może odłożyć się w urządzeniu kamień kotłowy. Proszę zwrócić się do autoryzowanego punktu serwisowego naszej firmy.

Serwis

W przypadku wezwania serwisu proszę podać numery **E-Nr.** i **FD-Nr.** urządzenia. Numery te można znaleźć na wewnętrznej stronie odchylanego pulpitu obsługi podgrzewacza przepływowego.

Ekologiczna utylizacja



To urządzenie jest oznaczone zgodnie z Dyrektywą Europejską 2012/19/UE oraz polską Ustawą z dnia 29 lipca 2005r. „O zużytych sprzęcie elektrycznym i elektronicznym” (Dz.U. z 2005 r. Nr 180, poz. 1495) symbolem przekreślonego kontenera na odpady. Wytuczna ta określa ramy obowiązującego w całej Unii Europejskiej odbioru i wtórnego wykorzystania starych urządzeń.

Takie oznakowanie informuje, że sprzęt ten, po okresie jego użytkowania nie może być umieszczany łącznie z innymi odpadami pochodzącymi z gospodarstwa domowego. Użytkownik jest zobowiązany do oddania go prowadzącym zbieranie zużytego sprzętu elektrycznego i elektronicznego. Prowadzący zbieranie, w tym lokalne punkty zbiórki, sklepy oraz gminne jednostka, tworzą odpowiedni system umożliwiający oddanie tego sprzętu.

Właściwe postępowanie ze zużyтым sprzętem elektrycznym i elektronicznym przyczynia się do uniknięcia szkodliwych dla zdrowia ludzi i środowiska naturalnego konsekwencji, wynikających z obecności składników niebezpiecznych oraz niewłaściwego składowania i przetwarzania takiego sprzętu.

Co zrobić w przypadku zakłócenia?



Uwaga!

Naprawę urządzeń elektrycznych może przeprowadzić tylko i wyłącznie wykwalifikowany specjalista. Niefachowo przeprowadzone naprawy mogą wywołać poważne niebezpieczeństwa zagrażające użytkownikowi.

Jeżeli urządzenie nie działa zgodnie z oczekiwaniami, to często jest to spowodowane tylko jakąś drobnostką. Proszę sprawdzić, czy w oparciu o poniższe wskazówki nie jest możliwe samodzielne usunięcie zakłócenia. Pozwoli to uniknąć kosztów niepotrzebnego wzywania serwisu.

Usterka	Przyczyna	Środki zaradcze	Kto
Przepływ wody jest zbyt mały. Urządzenie nie włącza się.	Zatkane sitko w zaworze wody lub w głowicy natryskowej.	Wyjąć sitko i oczyścić go albo usunąć kamień.	Klient
	Sitko w kątowym zaworze regulacyjnym jest zatkane.	Zlecić specjalście oczyszczenie sitka.	Specjalista
	Kątowy zawór regulacyjny jest zatkany.	Zawór ciepłej wody całkowicie otworzyć, a następnie kilkakrotnie otworzyć i zamknąć kątowy zawór regulacyjny. Na zakończenie wyczyścić sitko w zaworze wodnym.	Klient
Woda nie staje się wystarczająco ciepła.	Zadziałał bezpiecznik instalacji domowej.	Sprawdzić bezpiecznik instalacji domowej.	Klient
	Zadziałał bezpiecznik samoczynny urządzenia.	Zlecić specjalście sprawdzenie bezpiecznika samoczynnego urządzenia. Sprawdzić dopuszczalną temperaturę zasilania.	Specjalista
	Osiągnięta jest granica mocy. Za wysoki przepływ lub za niska temperatura wody zimnej na zasilaniu.	Zredukować przepływ przy zaworze wodnym.	Klient
		Przez specjalistę: zlecić regulację strumienia przepływu na zaworze kątowym. Sprawdzić ogranicznik przepływu lub zamontować mniejszy	Specjalista
Drugi stopień pracy urządzenia nie włącza się (brak słyszalnego "kliknięcia").	Sitko z zaworu wodnego wykręcić i wyczyścić lub usunąć nagromadzony kamień.	Klient	
	Wyczyścić sitko w regulacyjnym zaworze kątowym (rysunek A, 4.).	Specjalista	
W czasie poboru wody podgrzewacz przepływowy wyłącza się, a temperatura wody spada.	Uszczelka pęczniejąca w zaworze wody ciepłej	W zaworze wody ciepłej montować niepęczniejące uszczelki.	Klient
Praca w zimie: w zimie nie jest już osiągnięta wymagana temperatura na wylocie.	Spadła temperatura zasilania.	Na tyle zredukować strumień wody, pobieranej z armatury, aż osiągnięta zostanie wymagana temperatura ciepłej wody.	Klient

Jeżeli usunięcie zakłócenia było niemożliwe, to należy wezwać serwis.

Gwarancja

Urządzenia obowiązują warunki gwarancji wydanej przez nasze przedstawicielstwo handlowe w kraju zakupu. Dokładne informacje otrzymacie Państwo w każdej chwili w punkcie handlowym, w którym dokonano zakupu urządzenia. W celu skorzystania z usług gwarancyjnych konieczne jest przedłożenie dowodu kupna urządzenia. Zastrzega się prawo wprowadzania zmian.

Warunki gwarancji

Warunki gwarancji są regulowane odpowiednimi przepisami Kodeksu Cywilnego oraz Rozporządzeniem Rady Ministrów z dn.30.05.1995 r.

„W sprawie szczególnych warunków zawierania i wykonywania umów rzeczy ruchomych z udziałem konsumentów”.

Zmiany zastrzeżone.

Bezpečnostní ustanovení

Tento přístroj je určen pro domácí a podobné použití, nikoli pro komerční použití. Podobným použitím se rozumí např. používání v zaměstnaneckých kuchyňkách obchodů, kanceláří, zemědělských a jiných živnostenských provozů nebo používání hosty penzionů, malých hotelů a obdobných ubytovacích zařízení.

- Montáž a obsluhu přístroje provádějte podle uvedeného textového a obrazového popisu. Za škody vzniklé nedodržením pokynů tohoto návodu neručíme.
- Tento přístroj je určen pro použití do výšky 2 000 m nad mořem.
- Přístroj instalujte a skladujte jen v prostoru chráněném před mrazem (zbytková voda).
- ⚠ **Nebezpečí úrazu elektrickým proudem!**
V případě poruchy přístroj ihned odpojte od elektrické sítě.
V případě netěsnosti přístroje ihned uzavřete přívod studené vody.
- Průtokový ohřívač smí být připojen a do provozu uveden pouze odborníkem.
- V zájmu bezpečnosti smí opravy a údržbu přístroje provádět jen odborník.
- Přístroj, který není odpojený od přívodu elektrického proudu, v žádném případě neotevírejte.
- Musí být dodrženy zákonné předpisy příslušné země, místních elektrických rozvodných závodů a vodárenského podniku.
- Průtokový ohřívač je přístroj ochranné třídy I a **musí** být připojen na ochranný vodič.
- Přístroj musí být trvale napojen na pevná vedení. **Průřez vodičů musí odpovídat instalovanému příkonu.**
- **Pozor!** Uzemněná vodovodní potrubí mohou vytvářet dojem, že je připojen ochranný vodič.
- K dodržení příslušných bezpečnostních předpisů musí být ze strany instalace k dispozici všepólové odpojovací zařízení. Kontaktní otvor musí mít nejméně 3 mm.
- Průtokový ohřívač je vhodný pouze pro uzavřený (tlakově stabilní) provoz.
- Armatury musí být schválené pro provoz s uzavřenými průtokovými ohřívači (tlakově stabilními).

- Průtokový ohřívač připojte pouze na potrubí studené vody.
- Průtokový ohřívač je vhodný pro připojení na plastové trubky, přezkoušené podle DVGW.
- **Před montáží je nutno zbavit elektrický připojovací kabel napětí a uzavřít přívod vody!**
- **Elektrickou přípojku je nutno dělat po zhotovení vodní přípojky.**
- V zadní stěně udělejte pouze otvory, které jsou pro montáž nezbytné. Při opětovné montáži musí být nepoužívané otvory vodotěsně uzavřeny.
- Po montáži nesmí být možnost kontaktu s částmi vedoucími napětí.
- Během prací na vodovodní síti odpojte přístroj od elektrické sítě. Po dokončení prací postupujte jako při prvním uvedení do provozu.
- Na přístroji je zakázáno provádět jakékoli úpravy a změny.
- Přístroj je dovoleno používat jen k ohřevu pitné vody v domácnosti.
- Tento přístroj mohou používat **děti** od 8 let věku a osoby s omezenými fyzickými, senzorickými nebo duševními schopnostmi nebo s nedostatkem zkušeností a znalostí, pokud jsou pod dozorem osoby zodpovědné za jejich bezpečnost, anebo od této osoby dostaly pokyny, jak přístroj bezpečně používat, a chápou související nebezpečí. **Děti** si s přístrojem nesmí hrát. Čištění a **uživatelskou údržbu** nesmí provádět **děti** bez dohledu.
- Zabraňte dětem v přístupu k přístroji.
- Děti mějte pod dohledem, zabraňte, aby si s přístrojem hrály.
- Směšovací baterie a potrubí horké vody mohou být horké. Poučte děti o této skutečnosti.
- Nepoužívejte abrazivní ani leptavé čisticí prostředky.
- Nepoužívejte parní čističe.
- Odvápňení přístroje smí provádět jen odborník.

Srdečně vám blahopřejeme k nákupu přístroje Siemens. Vybrali jste si vysoce kvalitní výrobek, který vám bude dělat dlouho radost.

Pozorně si prosím přečtěte návod pro montáž i návod k použití a dodržujte v nich uvedené pokyny k zacházení a skladování!

Návod pro montáž

Průtokový ohřívač namontujte podle popisu v obrazové části. Dbejte na poznámky v textu.

Obrazovou část najdete uprostřed návodu.

Montáž

I. Vybalení/sejmutí krytu

- Přístroj vybalte a překontrolujte, zda nemá škody způsobené přepravou.
- Obaly a popř. starý přístroj odstraňte v souladu s ochranou životního prostředí.

II. Příprava pro montáž

Důležité! Používejte pouze přiloženou montážní sadu.

- Uzavřete přívod vody. Elektrická přípojka (připojovací kabel) musí být bez napětí. Vyšroubujte nebo vypněte pojistky.

III. Montáž na stěnu

- Průtokový ohřívač musí být na stěnu pevně namontován. Popřípadě jej upevněte s pomocí spodních stavěcích šroubů.
- Vzdálenost od stěny je variabilní. Tak mohou být vyrovnány nerovnosti stěny.
- Průchodka musí připojovací kabel těsně obepínat. Jestliže se při montáži poškodí, musí být díry vodotěsně uzavřeny.

IV. Vodní přípojka

- Průtokový ohřívač je nutno odvzdušnit. K tomu je třeba otevřít teplovodní kohout na maximum a přístroj 1 minutu proplachovat.
- Na přívod studené vody bezpodmínečně nainstalujte omezovač průtoku.

V. Elektrická přípojka

- Svorku přípojky na síť můžete namontovat nahoře nebo dole. Opláštění přívodního kabelu musí být do zařízení zasunuto minimálně v délce 40 mm.

Upozornění k instalaci

- Instalaci přístrojů, které nejsou osazeny síťovou zástrčkou, musí provést příslušný provozovatel elektrické sítě nebo certifikovaná odborná firma, která vám pomůže i se získáním souhlasu k instalaci přístroje od příslušného provozovatele elektrické sítě.

VI. Uvedení do provozu

Přístroj splňuje požadavky normy IEC 61000-3-12.

- Překontrolujte, zda se při nízkém tlaku ve vodovodním potrubí zapne stupeň II i při současném odběru na více kohoutkách se studenou vodou. Jestliže tomu tak není, odstraňte omezovač průtoku (viz Dodatková informace A).
- Vysvětlete uživateli obsluhu průtokového ohřívače.

A B Dodatkové informace

Jestliže průtokový ohřívač nezapíná na plný výkon vlivem příliš nízkého tlaku vody ve vaší domovní instalaci, odstraňte omezovač průtoku (**obrázek A, 3**).

Přednostní spínání při kombinaci s elektrickými akumulacími topnými tělesy (**obrázek B**).

Technické údaje

	DH12400	DH18400	DH21400	DH24400	DH40018	DH40021	DH40024
Jmenovitý výkon [kW]	13,2	18	21	24	18	21	24
Jmenovité napětí	400 V 3~	400 V 3~	400 V 3~	400 V 3~	400 V 3~	400 V 3~	400 V 3~
Úsporná poloha e [kW]							
1. stupeň	–	–	–	–	6	7	8
2. stupeň	8	12	14	16	12	14	16
Silný ohřev II [kW]							
1. stupeň	–	–	–	–	9	10,5	12
2. stupeň	12	18	21	24	18	21	24
Zapínací bod [l/min]							
1. stupeň	–	–	–	–	4,0	4,5	5,0
2. stupeň	3,6	5,0	5,8	6,6	5,0	5,8	6,6
Směšovaná voda [l/min] při jmenovitém výkonu							
ca. 38 °C	6,6	9,9	11,6	13,2	9,9	11,6	13,2
ca. 50 °C (přívodní teplota 12 °C)	4,5	6,8	7,9	9,1	6,8	7,9	9,1
Nejmenší průtočný tlak v přístroji* [MPa (bar)]							
s omezovačem průtoku	0,03 (0,3)	0,07 (0,7)	0,08 (0,8)	0,09 (0,9)	0,07 (0,7)	0,08 (0,8)	0,09 (0,9)
bez omezovače průtoku	0,02 (0,2)	0,04 (0,4)	0,05 (0,5)	0,06 (0,6)	0,04 (0,4)	0,05 (0,5)	0,06 (0,6)
Oblast nasazení ve vodách Specifický elektrický odpor při 15 °C [Ωcm]	≥ 800	≥ 1 300	≥ 1 300	≥ 1 300	≥ 1 300	≥ 1 300	≥ 1 300
Jmenovitý tlak [MPa (bar)]	1 (10)	1 (10)	1 (10)	1 (10)	1 (10)	1 (10)	1 (10)
Maximálně přípustná přívodní teplota [°C]	20	20	20	20	20	20	20
Třída energetické účinnosti	A	A	A	A	A	A	A
Zátěžový profil	S	S	S	S	S	S	S
Roční spotřeba el. energie [kWh]	480	481	483	483	481	483	483
Denní spotřeba el. proudu [kWh]	2,213	2,215	2,228	2,232	2,215	2,228	2,232
Hladina akustického výkonu [dB]	15	15	15	15	15	15	15
Energetická účinnost ohřevu vody [%]	38,4	38,4	38,2	38,1	38,4	38,2	38,1

* K tomu ještě přijde pokles tlaku ve směšovací baterii

C Rozměry

Zvláštní příslušenství

- Sada potrubí **BZ 45U20**: Při použití průtokového ohřivače pod pracovním stolem.
- Prioritní spínač (relé náhlého odlehčení) **BZ 45L21**: pro režim s prioritním spínáním.
- Montážní sada **BZ 45K23**: pro instalaci na omítku.

Návod k použití

Přečtěte si prosím podrobná bezpečnostní ustanovení na začátku tohoto návodu a dodržujte v nich uvedené pokyny!

- **Důležité:** Přístroj nikdy nevystavujte působení mrazu!



Nebezpečí úrazu elektrickým proudem!

V případě poruchy přístroj ihned odpojte od elektrické sítě.

- V případě netěsnosti přístroje ihned uzavřete přívod studené vody.

Seznámení s přístrojem

Průtokový ohřívač ohřívá vodu během jejího průchodu přístrojem. Pouze v této době spotřebovává přístroj proud.





Ovládací prvky



Váš průtokový ohřívač má dva stupně topení:

- e** úsporný stupeň – dvě třetiny výkonu
- II** silné topení – plný výkon

Stupeň **e** je ideální nastavení pro:

-  umývadlo
-  sprchu
-  bidet

Stupeň **II** použijte při použití termostátové baterie, pro vysoké teploty nebo velká množství vody, např.

-  mytí nádobí
-  čištění
-  koupání ve vaně

Obsluha přístroje



Tepl vodní kohoutek naplnit otevřete

Při otevření tepl vodního kohoutku se zapne průtokový ohřívač a ohřívá vodu (**obrázek E, 1.**).

Po uzavření vodovodního kohoutku se vypne.

Poznámka (ne pro DH12...): Při pouze málo otevřeném tepl vodním kohoutku pracuje průtokový ohřívač při obou předvolených stupních (**e**, **II**) pouze s polovičním výkonem. Při naplnit otevřeném tepl vodním kohoutku pracuje přístroj s plným předvoleným výkonem.



Zvýšení teploty vody

Tepl vodní kohoutek trochu uzavřete (**obrázek E, 2.**).



Snížení teploty vody

Otevřete kohoutek se studenou vodou (**obrázek E, 3.**).

Uvedení do provozu po zastavení vody

- Zbavte přístroj napětí (vytočte pojistky v domovní instalaci).
- Otevírejte tepl vodní kohoutek tak dlouho, až unikne z potrubí vzduch.
- Pojistky zase zapněte.

Přístroj je připraven k provozu.

Šetření energie

Používejte pokud možno často úsporný stupeň „**e**“.

Pro umývadla: Otevřete rohový regulační ventil tak daleko, až se zapne pouze malý topný výkon.

Zimní provoz

Upozornění: V zimním období může dojít k poklesu teploty vstupní vody a následně pak není možné dosáhnout požadované teploty výstupní vody.

- Pro vyrovnání tohoto teplotního poklesu prosím snižujte průtok vody kohoutkem, až dosáhnete požadované teploty teplé vody.

Čištění

Přístroj pouze otírejte vlhkým hadrem.

Nepoužívejte žádné ostré nebo brusné čisticí prostředky.

Poznámka: V normálním případě se z přístroje nemusí vodní kámen odstraňovat. Při extrémně tvrdé vodě a častém odběru velmi horké vody však může dojít v přístroji k usazování vodního kamene. Obrat'te se na naši servisní službu.

Servisní služba

Vyžadujete-li servisní službu, uveďte prosím **čís. E** a **čís. FD** vašeho přístroje. Tato čísla naleznete na vnitřní straně vyklápěcího obslužného panelu průtokového ohřívače.

Porucha, co dělat?



Pozor!

Opravy smějí provádět pouze odborníci. Je-li přístroj nesprávně opraven, vystavujete se velikému nebezpečí.

Nefunguje-li přístroj podle vašich potřeb, je často příčinou jen nějaká maličkost. Překontrolujte prosím, můžete-li na základě následujících poznámek poruchu sami odstranit. Tak zabráníte výdajům pro nepotřebný výjezd servisní služby.

Porucha	Příčina	Odstranění	Kdo
Příliš malý průtok vody. Přístroj nezapíná.	Sítka v kohoutku nebo sprchové hlavici je ucpané.	Vyjměte sítko a vyčistěte ho, příp. ho odvápněte.	Uživatel
	Sítka v rohovém regulačním ventilu je ucpané.	Nechte sítko vyčistit odborníkem.	Odborník
	Rohový regulační ventil je ucpaný.	Otevřete naplno teplovodní kohoutek a rohový regulační ventil vícekrát po sobě otevřete a zavřete. Nakonec vyčistěte sítko ve vododovodním kohoutku.	Uživatel
Voda není dostatečně teplá.	Zareagovala pojistka v elektrické instalaci domácnosti.	Zkontrolujte pojistku v elektrické instalaci domácnosti.	Uživatel
	Zareagoval jisticí automat v přístroji.	Nechte jisticí automat v přístroji přezkoušet odborníkem. Zkontrolujte dovolenou teplotu vstupní vody.	Odborník
	Je dosaženo hranice ohřívacího výkonu. Příliš vysoký průtok a/ nebo příliš nízká teplota vstupní studené vody.	Snižte průtok vody kohoutkem. Obraťte se na odborníka: nechte seřídit průtok rohovým ventilem. Zkontrolujte omezovač průtoku nebo použijte menší.	Uživatel Odborník
	V přístroji nezapíná druhý stupeň (chybí slyšitelné „cvaknutí“).	Vyjměte sítko v kohoutku a vyčistěte ho, příp. ho odvápněte. Vyčistěte sítko v rohovém regulačním ventilu (obrázek A, 4.).	Uživatel Odborník
Během odběru vody se průtokový ohříváč vypne, teplota vody poklesne.	V teplovodním kohoutku je bobtnavé těsnění.	V teplovodním kohoutku použijte nebobtnavé těsnění.	Uživatel
Zimní provoz: V zimním období není možné dosáhnout požadované teploty výstupní vody.	Došlo k poklesu teploty vstupní vody.	Snižujte průtok vody kohoutkem, až dosáhnete požadované teploty teplé vody.	Uživatel

Jestliže se poruchu nepodařilo odstranit, kontaktujte prosím zákaznický servis.

Likvidace



Tento spotřebič je označen v souladu s evropskou směrnicí 2012/19/EU o nakládání s použitými elektrickými a elektronickými zařízeními (waste electrical and electronic equipment – WEEE). Tato směrnice stanoví jednotný evropský (EU) rámec pro zpětný odběr a recyklování použitých zařízení.

Informace o aktuálních způsobech likvidace získáte u odborného prodejce.

Záruka

Pro tento spotřebič platí obchodní podmínky, které jsou vydané zastoupením naší firmy v Kauflandu. Detaily vám na vyžádání kdykoliv sdělí prodejce, u kterého jste přístroj zakoupili. K využití záruky je však v každém případě nutné předložení prodejního dokladu.

Změny vyhrazeny.

Указания по технике безопасности

Данный прибор предназначен только для домашнего или бытового, не для промышленного использования. Бытовое использование включает в себя, например, использование в кухнях для сотрудников в магазинах, офисах, на сельскохозяйственных и прочих производственных предприятиях, а также использование постояльцами пансионатов, небольших гостиниц и схожих мест проживания.

- Установить и обслуживать прибор, как описано в тексте и изображено на рисунке. Изготовитель не несет ответственности за ущерб, наступивший в результате несоблюдения данного руководства.
- Данный прибор предназначен для применения на высоте до 2 000 м над уровнем моря.
- Устанавливать и хранить прибор только в защищенном от мороза месте (остатки воды).

 **Опасность поражения током!**
 В случае сбоя немедленно отключить прибор от сети.
 При нарушении герметичности прибора немедленно закрыть подачу холодной воды.

- Проточный нагреватель должен подключать и вводить в эксплуатацию специалист.
- Во избежание опасности ремонт и техобслуживание прибора должны проводиться только квалифицированным специалистом.
- Никогда не открывать прибор, не отключив питание.
- Соблюдать законодательные нормы страны, местного предприятия по снабжению электроэнергией и водоканала.
- Проточный нагреватель – это прибор с классом защиты I, он **должен** быть подключен к защитному проводу.
- Прибор должен быть постоянно подключенным к фиксированным линиям. **Поперечное сечение труб должно соответствовать запланированной мощности.**

- **Осторожно:** заземленные водопроводы могут имитировать наличие защитного провода.
- Для выполнения соответствующих норм техники безопасности на месте установки должно быть всеполюсное разделяющее устройство. Раствор контактов должен составлять минимум 3 мм.
- Проточный нагреватель предназначен только для замкнутой (герметичной) эксплуатации.
- Арматура должна иметь допуск для эксплуатации с замкнутым (герметичным) проточным нагревателем.
- Проточный водонагреватель подсоединять только к трубопроводу холодной воды.
- Данный нагреватель можно подключать к пластмассовым трубам, выдержавшим DVGW-тест.
- **Перед монтажом обесточить электрический соединительный кабель и перекрыть водопровод!**
- **Выполнять подключение электропроводки только после подключения воды.**
- В задней стенке делать только отверстия необходимые для монтажа. При повторном монтаже необходимо герметично закрыть ненужные отверстия.
- После монтажа не прикасаться к токопроводящим частям.
- При выполнении работ в сети водоснабжения отсоединить прибор от электросети. По завершении работ действовать, как при первом вводе в эксплуатацию.
- Не допускается вносить изменения в прибор.
- Прибор может использоваться только для нагрева питьевой воды в домашних условиях.
- Данный прибор может использоваться **детьми** от 8 лет и старше, а также людьми с ограниченными физическими, сенсорными или ментальными способностями или с недостатком опыта и знаний, если они находятся под присмотром, или если их научили безопасному

обращению с прибором, и они понимают исходящие от него опасности. **Детям** нельзя играть с прибором. Очистка и **пользовательское техобслуживание** не подлежат выполнению **детьми** без присмотра.

- Не подпускайте детей близко к прибору.
- Присматривайте за детьми, чтобы они не играли с прибором.

Поздравляем вас с покупкой данного прибора от фирмы Siemens. Вы приобрели высококачественное изделие, способное вас порадовать.

Пожалуйста, внимательно прочтите инструкцию по монтажу и эксплуатации перед началом использования и сохраните его!

Инструкция по монтажу

Монтируйте проточный нагреватель, как описано на рисунках. Соблюдайте указания в тексте.

Страницы с рисунками Вы найдете в середине руководства.

Монтаж

I. Распаковать/снять кожух

- Распакуйте нагреватель и убедитесь, что во время транспортировки он не был поврежден.
- Утилизацию упаковки и отслужившего свой срок старого нагревателя (если таковой имеется) проведите в соответствии с указаниями предписаний по защите окружающей среды.

II. Подготовка монтажа

Важно: использовать только прилагаемый монтажный набор.

- Перекрыть подачу воды. Электрическое подсоединение (соединительный кабель) должно быть обесточено. Выкрутить или выключить предохранители.

III. Настенный монтаж

- Проточный нагреватель должен быть прочно прикреплен к стене. Если необходимо, то его можно дополнительно прикрепить внизу установочными винтами.
- Расстояние от задней стенки нагревателя до стены помещения можно регулировать, что дает возможность скомпенсировать неровности стены.
- Насадка должна плотно охватывать кабель. Если при монтаже она будет повреждена, то образовавшиеся отверстия следует герметично заделать.

- Смеситель и труба для горячей воды могут нагреваться. Укажите детям на это.
- Не используйте абразивные средства или чистящие средства-растворители.
- Не используйте приспособления для очистки паром.
- Удаление накипи с прибора должно осуществляться только квалифицированным специалистом.

IV. Подвод воды

- Из проточного водоподогревателя необходимо удалить воздух. Для этого необходимо полностью открыть кран горячей воды и промыть агрегат в течение 1 минуты.
- Обязательно устанавливать ограничитель потока в трубопровод холодной воды.

V. Электроподключение

- Клемма для подключения сетевого питания может быть установлена сверху или снизу. Оболочка соединительного кабеля должна входить в устройство минимум на 40 мм.

Указание по монтажу

- Монтаж не готовых к подключению приборов выполняется соответствующим сетевым поставщиком или авторизованной специализированной компанией, которая поможет вам и в получении согласия на монтаж прибора от соответствующего сетевого поставщика.

VI. Ввод в эксплуатацию

Устройство соответствует стандарту IEC 61000-3-12.

- Проверьте, включается ли ступень II при низком гидравлическом давлении в водопроводе даже в случае одновременного отбора воды из нескольких кранов холодной воды. Если нет, то ограничитель потока следует убрать (описание процесса Вы найдете в разделе дополнительной информации, рисунок А).
- Объясните пользователю, как обращаться с нагревателем.

A B Дополнительная информация

- Если проточный нагреватель из-за слишком низкого гидравлического давления в водопроводе не включается на полную мощность, то следует убрать встроенный в арматуру ограничитель потока (**рисунок А, 3.**).
- Схема приоритетного включения для комбинации нагревателя с электрическими бойлерами (**рисунок В.**)



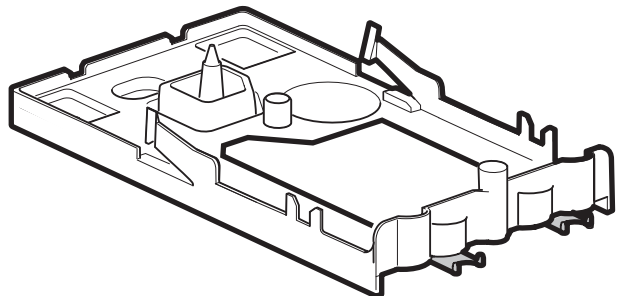
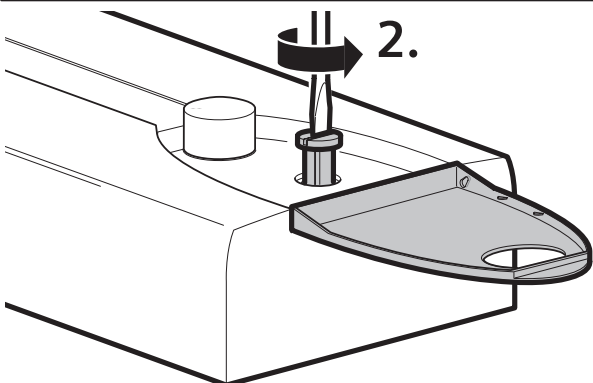
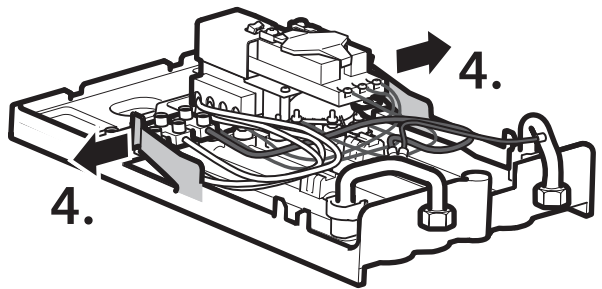
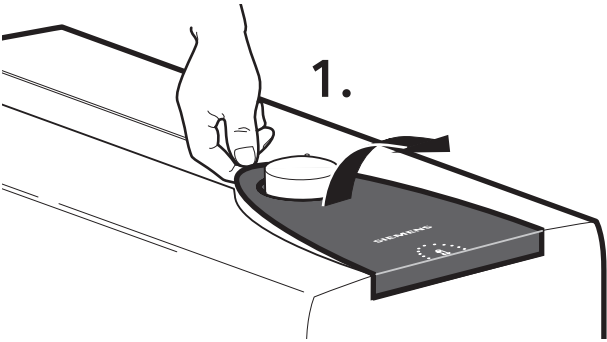
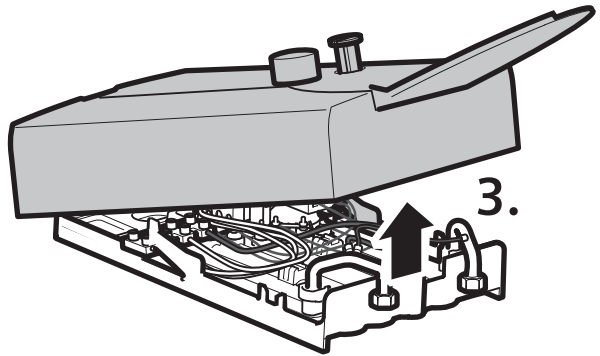
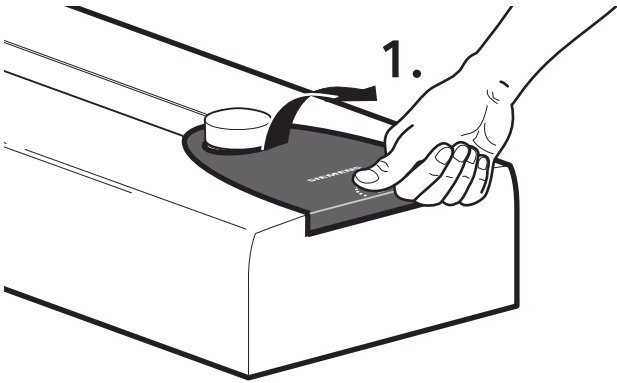
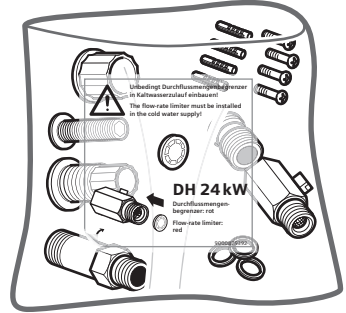
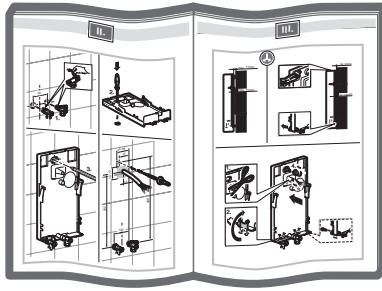

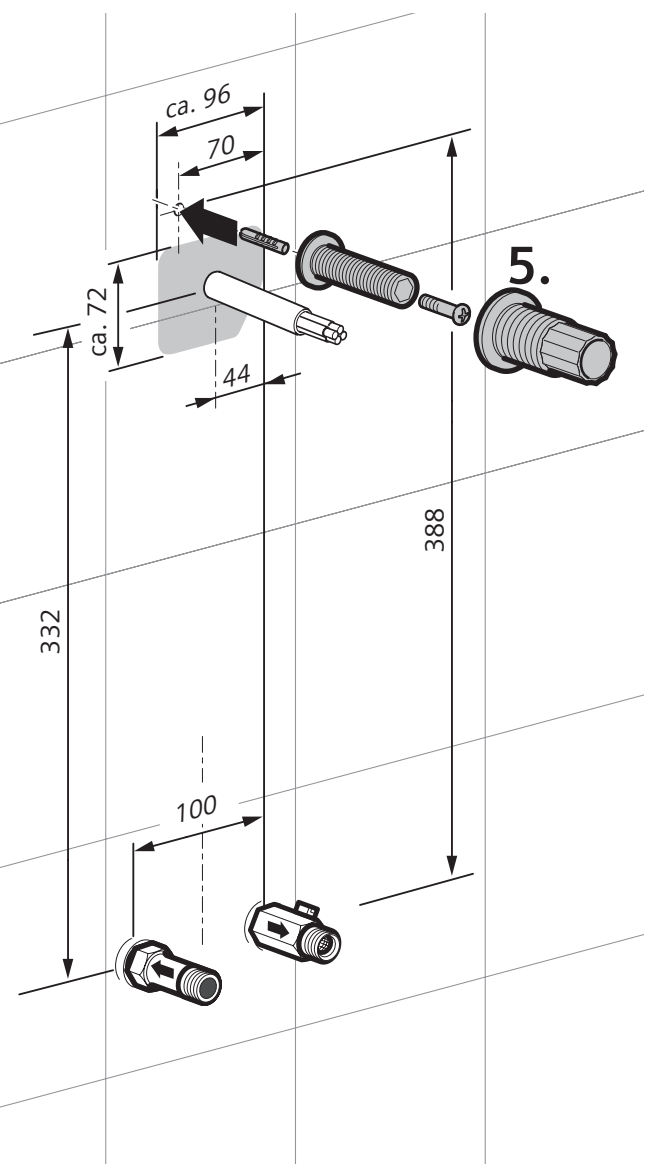
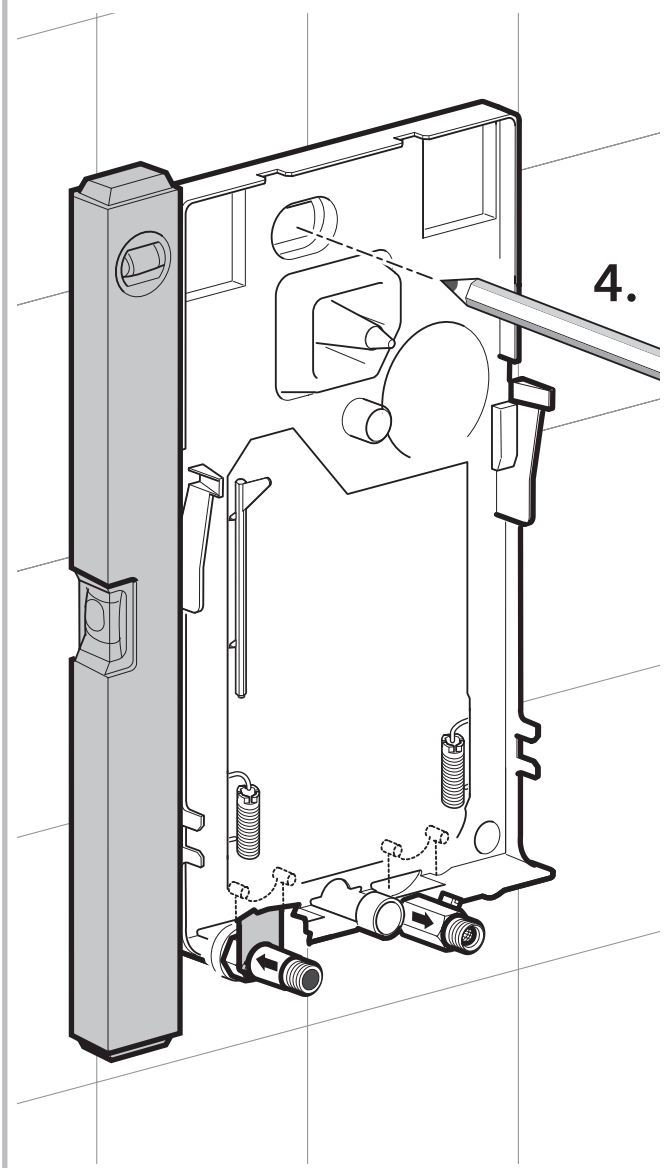
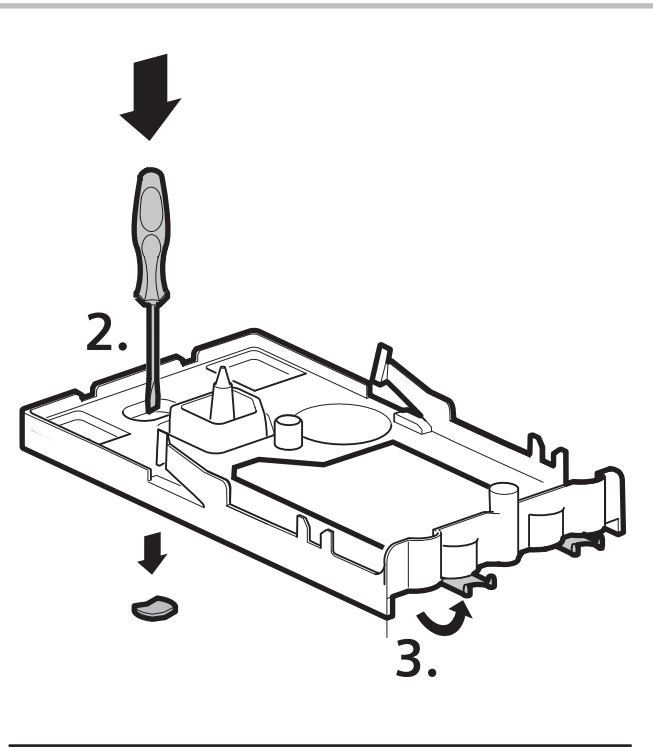
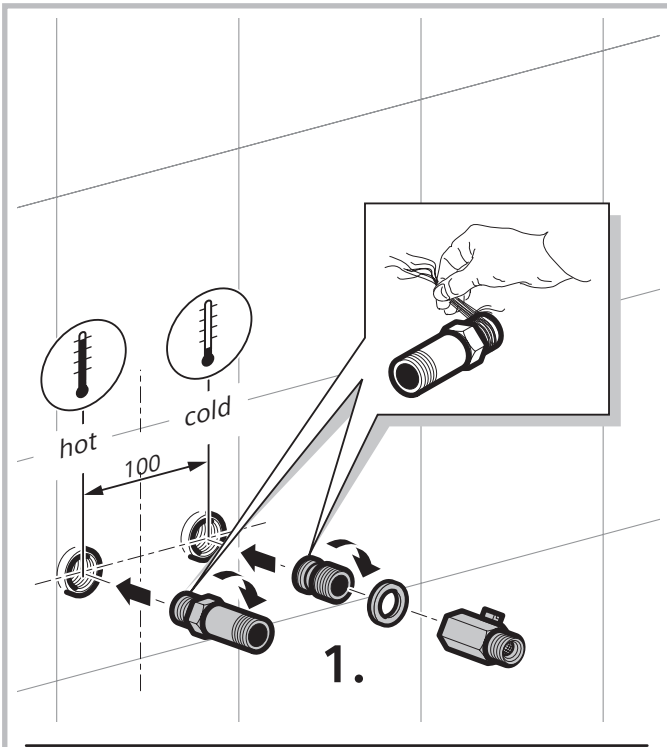

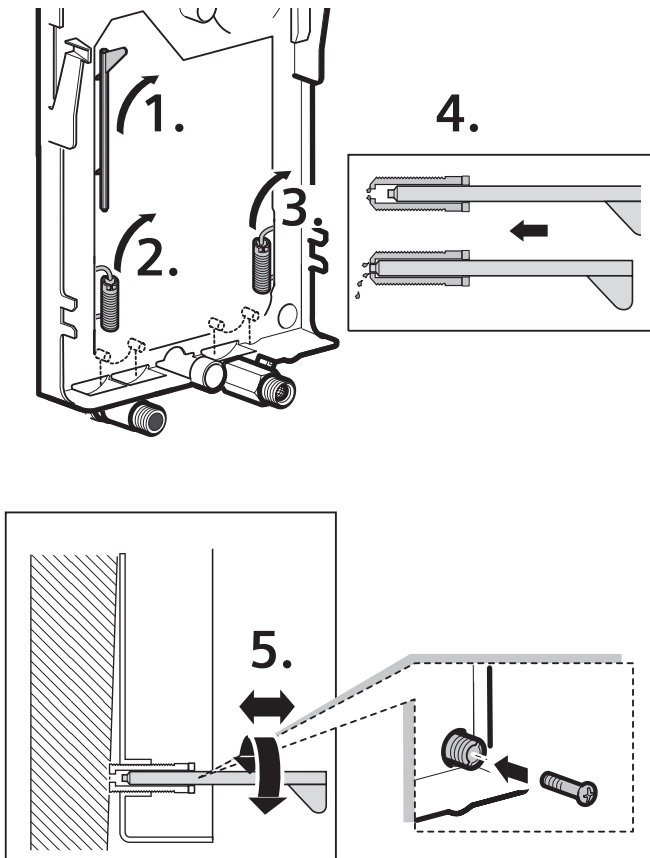
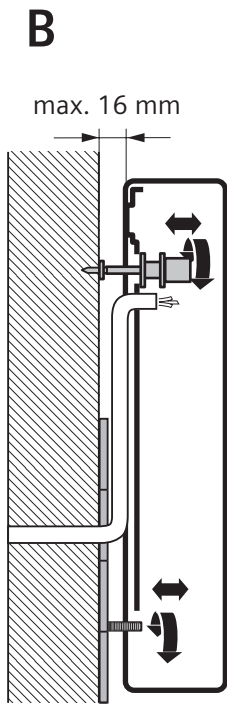
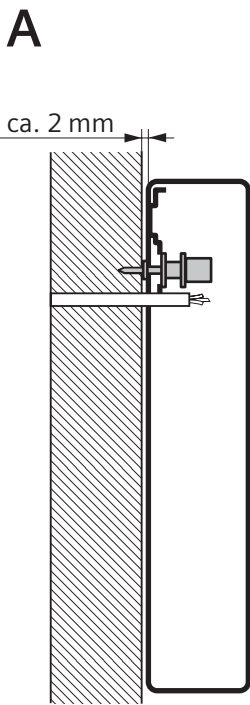
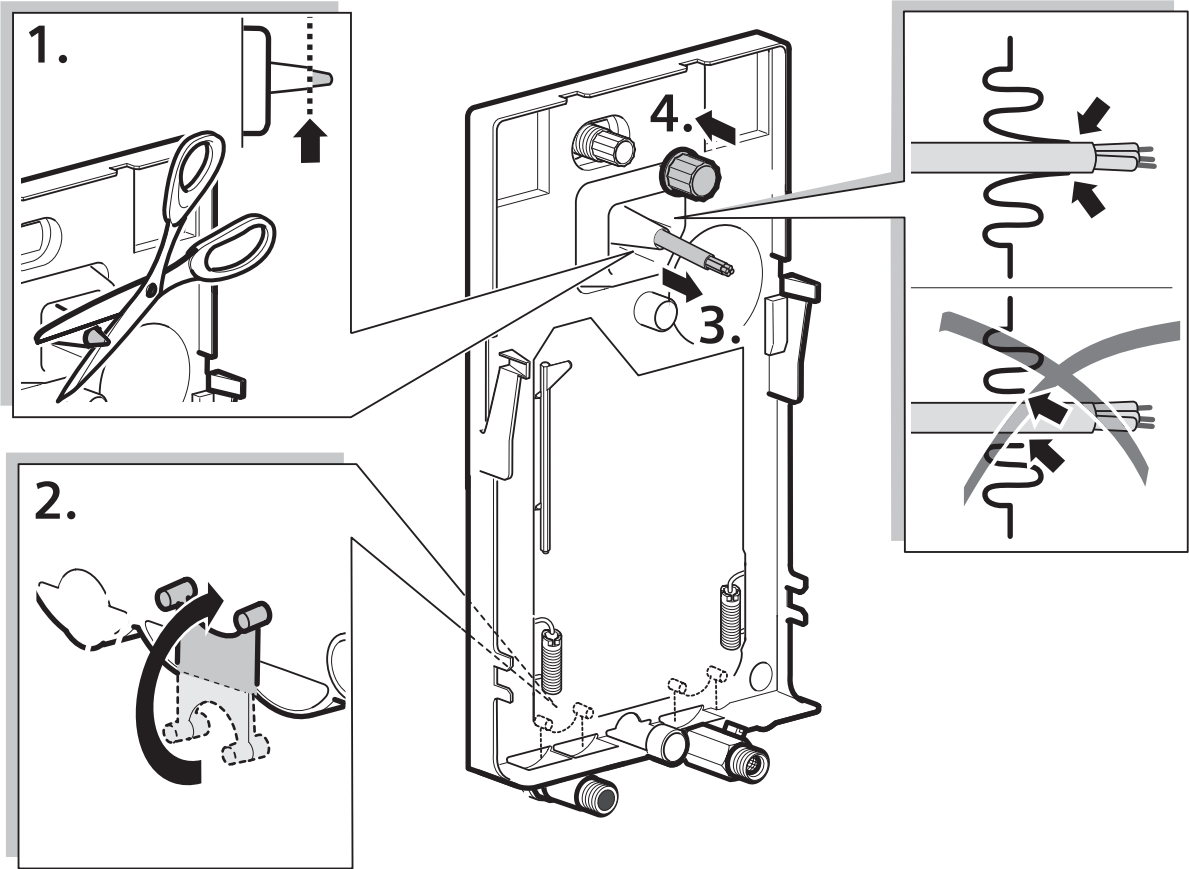

IV.

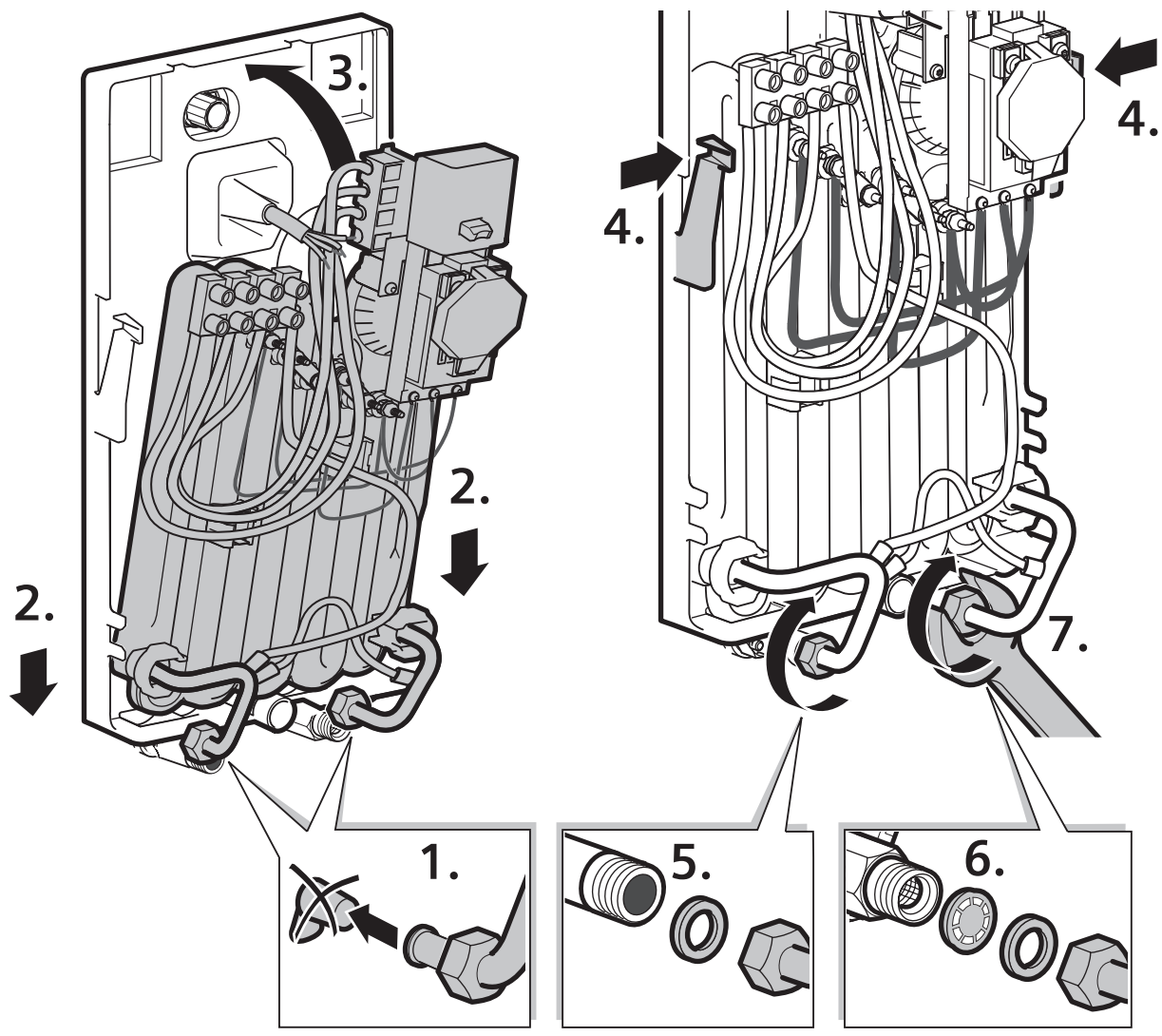

1 Minute entlüften!	<p>8.</p>	1 minut uklanjati vazduh!																
Vent for one minute!		1 minutu odzračavati!																
Purger pendant une minute !	<table border="1"> <tr> <td>warm</td> <td>gorący</td> <td>toplo</td> <td>ร้อน</td> </tr> <tr> <td>hot</td> <td>teplý</td> <td>toplo</td> <td></td> </tr> <tr> <td>chaude</td> <td>горячий</td> <td>caliente</td> <td></td> </tr> <tr> <td>heet</td> <td>горячий</td> <td>quente</td> <td>热</td> </tr> </table>	warm	gorący	toplo	ร้อน	hot	teplý	toplo		chaude	горячий	caliente		heet	горячий	quente	热	¡Purgar durante 1 minuto!
warm	gorący	toplo	ร้อน															
hot	teplý	toplo																
chaude	горячий	caliente																
heet	горячий	quente	热															
1 minuut ontluchten!		Ventilar durante 1 minuto!																
Odpowietrzyć – 1 minutę!		ไล่อากาศออก 1 นาที! 进行一分钟之排气过程！																
Odvzdušnit 1 minutu!																		
Обезвоздушивать 1 минуту!																		

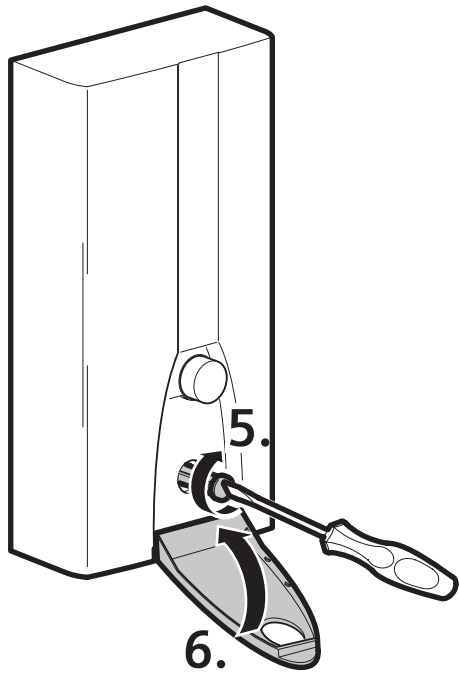
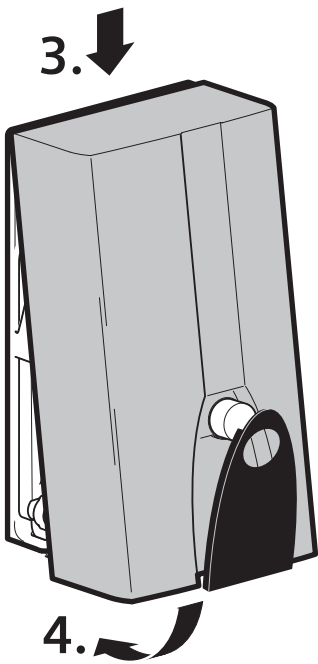
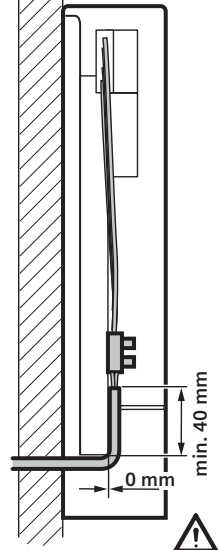
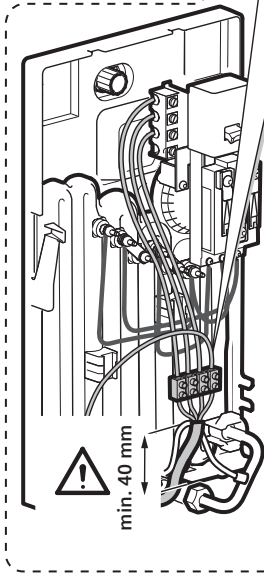
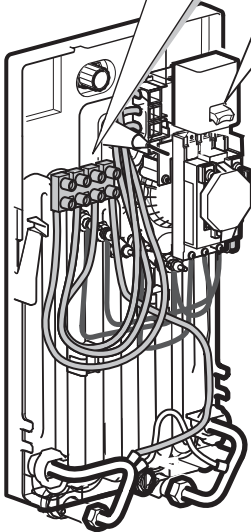
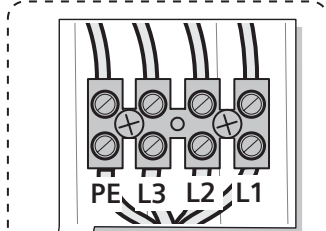
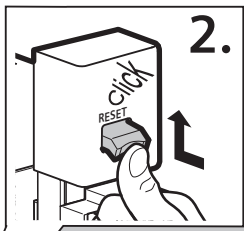
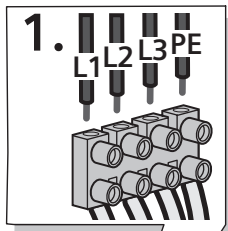

VI.

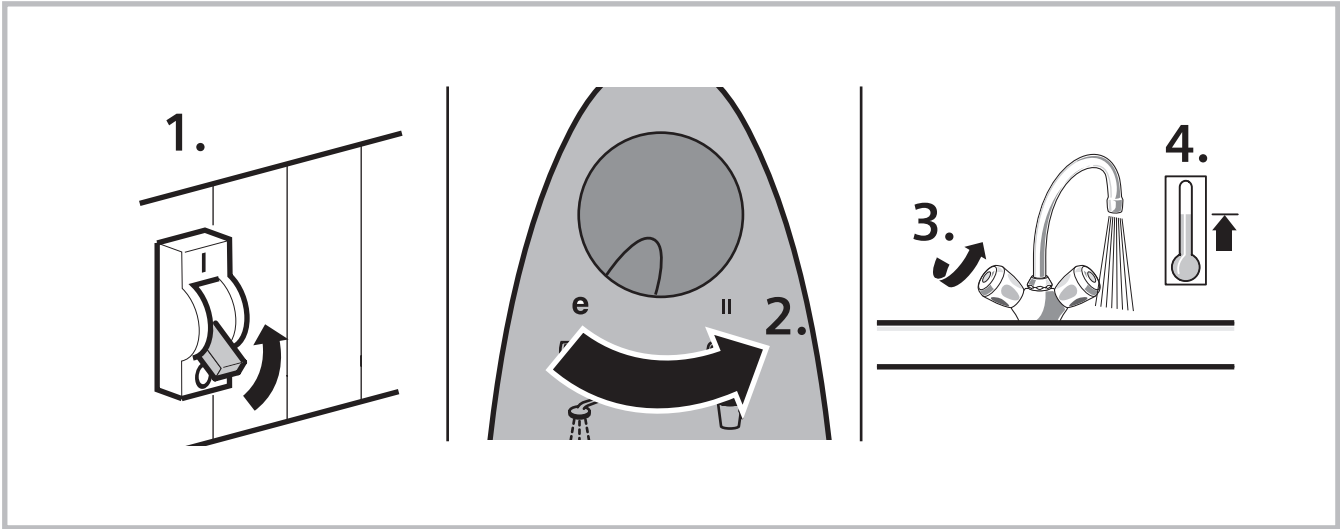

A

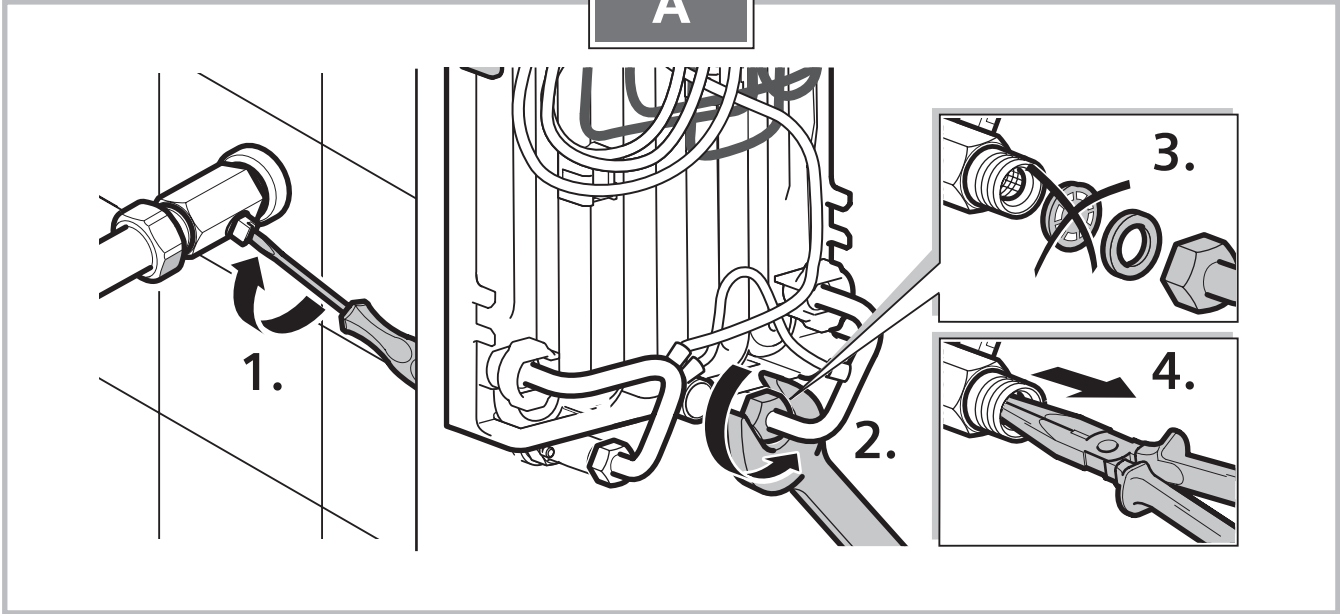

B

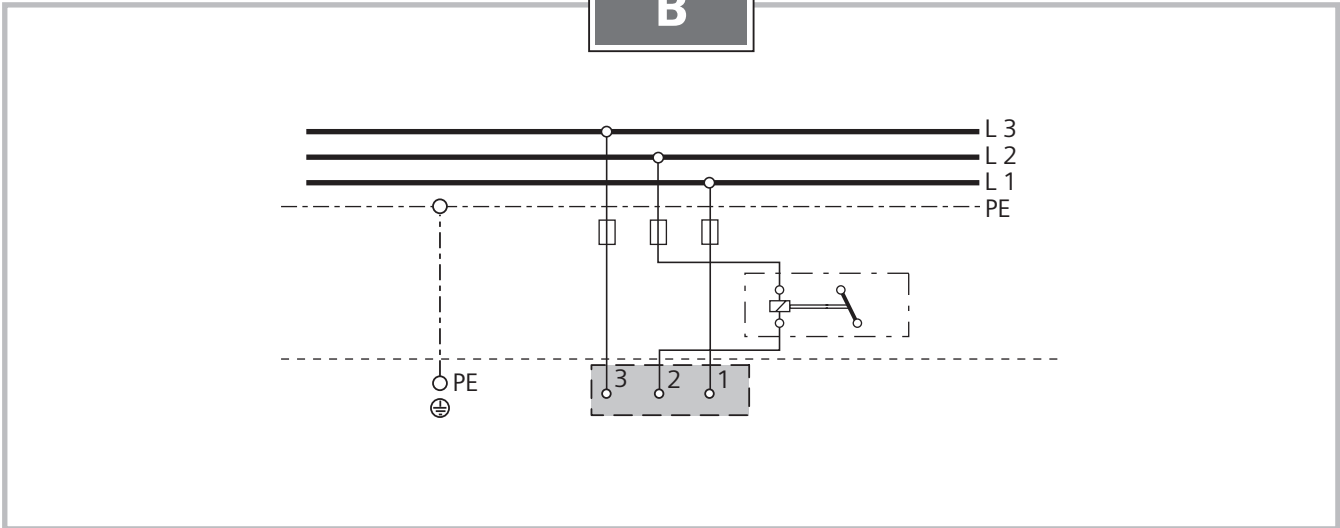

C

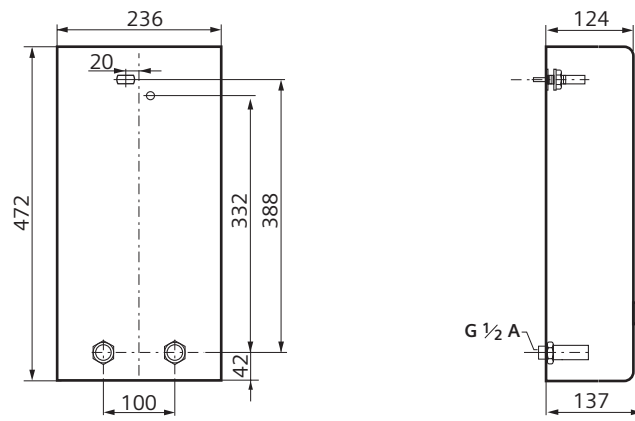

D



E

1.

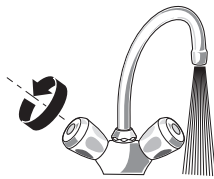

2.

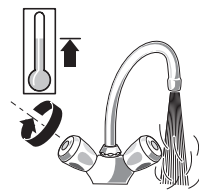

3.

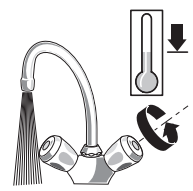

Технические данные

	DH12400	DH18400	DH21400	DH24400	DH40018	DH40021	DH40024
Номинальная мощность [кВт]	13,2	18	21	24	18	21	24
Номинальное напряжение	400 В 3~	400 В 3~	400 В 3~	400 В 3~	400 В 3~	400 В 3~	400 В 3~
Экономичный нагрев, положение e [кВт]							
1-я ступень	–	–	–	–	6	7	8
2-я ступень	8	12	14	16	12	14	16
Сильный нагрев, положение II [кВт]							
1-я ступень	–	–	–	–	9	10,5	12
2-я ступень	12	18	21	24	18	21	24
Расход воды на момент включения [л/мин]							
1-я ступень	–	–	–	–	4,0	4,5	5,0
2-я ступень	3,6	5,0	5,8	6,6	5,0	5,8	6,6
Расход смешанной воды [л/мин] при номинальном напряжении							
температура ок. 38 °С	6,6	9,9	11,6	13,2	9,9	11,6	13,2
температура ок. 50 °С (температура холодной воды 12 °С)	4,5	6,8	7,9	9,1	6,8	7,9	9,1
Минимальное гидравлическое давление у нагревателя* [МПа (бар)]							
с ограничителем потока	0,03 (0,3)	0,07 (0,7)	0,08 (0,8)	0,09 (0,9)	0,07 (0,7)	0,08 (0,8)	0,09 (0,9)
без ограничителя потока	0,02 (0,2)	0,04 (0,4)	0,05 (0,5)	0,06 (0,6)	0,04 (0,4)	0,05 (0,5)	0,06 (0,6)
Область применения в промывке Специфическое электрическое сопротивление при 15 °С [Ωсм]	≥ 800	≥ 1 300	≥ 1 300	≥ 1 300	≥ 1 300	≥ 1 300	≥ 1 300
Номинальное давление [МПа (бар)]	1 (10)	1 (10)	1 (10)	1 (10)	1 (10)	1 (10)	1 (10)
Максимально допустимая температура подаваемой воды [°С]	20	20	20	20	20	20	20
Класс энергоэффективности	A	A	A	A	A	A	A
Профиль нагрузки	S	S	S	S	S	S	S
Расход энергии за год [кВт ч]	480	481	483	483	481	483	483
Расход электроэнергии за день [кВт ч]	2,213	2,215	2,228	2,232	2,215	2,228	2,232
Уровень звуковой мощности [дБ]	15	15	15	15	15	15	15
Энергоэффективность нагрева воды [%]	38,4	38,4	38,2	38,1	38,4	38,2	38,1

* Сюда добавляется еще падение давления у смесителя

С Размеры

Специальные принадлежности

- Комплект труб **BZ 45U20**: для установки проточного нагревателя под умывальником.
- Приоритетный выключатель (реле сброса нагрузки) **BZ 45L21**: для работы с приоритетной схемой.
- Набор для монтажа **BZ 45K23**: для внешней установки.

Инструкция по эксплуатации

Пожалуйста, прочтите и соблюдайте подробные указания по безопасности в начале данной инструкции!

- **Важно:** Никогда не подвергайте прибор воздействию мороза!

 **Опасность удара током!**
В случае сбоя немедленно отключить прибор от сети.

- При негерметичности прибора немедленно перекройте подачу холодной воды.

Ознакомление с прибором



В проточном нагревателе вода нагревается за то время, пока она по нему протекает. И только в это время нагреватель потребляет электроэнергию.

Элементы управления



У Вашего проточного нагревателя имеется две ступени нагрева:

- e** ступень экономичного нагрева: нагреватель потребляет две трети общей мощности,
- II** сильный нагрев: нагреватель работает на полную мощность.

Ступень **e** идеально подходит для нагревания воды для

-  умывальника,
-  душа,
-  биде.

Ступень **II** включается при использовании смесителя с термостатом, для нагревания воды до высокой температуры или при потребности в большом количестве горячей воды, например, для

-  мытья посуды,
-  влажной уборки,
-  наполнения ванны.

Управление прибором

Откройте кран горячей воды

Проточный нагреватель включается и нагревает воду, как только открывается кран горячей воды (рисунок E, 1.). Он выключается, как только кран горячей воды закрывается.

Указания (к DN12... не относится): Если кран горячей воды лишь немного приоткрыт, то в этом случае проточный нагреватель работает как при установленной ступени нагрева **e**, так **e-II**, с потреблением половины заданной мощности. При полностью открытом кране горячей воды нагреватель работает на полную мощность.

Повышение температуры нагрева воды

Слегка прикройте кран горячей воды (рисунок E, 2.).

Понижение температуры нагрева воды

Откройте кран холодной воды (рисунок E, 3.).

Ввод в эксплуатацию после отключения воды

- Отключите нагреватель от сети (вывинтите предохранители на распределительном щите).
- Откройте кран горячей воды и подождите, пока из водопровода не выйдет весь воздух.
- Снова ввинтите предохранители.

Нагреватель готов к работе.

Экономия электроэнергии

Как можно чаще пользуйтесь экономичной ступенью нагрева „e“.

В случае с умывальником открывайте угловой регулирующий клапан настолько, чтобы нагреватель работал с наименьшим потреблением мощности.

Зимний режим

Указание: в зимнее время температура воды на входе может понижаться, и в результате этого не будет достигнута нужная температура на выходе.

- Чтобы компенсировать понижение температуры, необходимо уменьшать количество воды с помощью крана до тех пор, пока не будет достигнута необходимая температура горячей воды.

Чистка нагревателя

Поверхность нагревателя следует лишь протирать влажной тряпкой. Ни в коем случае не используйте для чистки острые предметы или абразивные чистящие средства!

Указания: При обычных обстоятельствах нагреватель не нужно очищать от накипи. Но в случае с очень жёсткой водой и при частом отборе очень горячей воды нагреватель может покрыться накипью. Если это случилось, то обращайтесь в нашу сервисную службу.

Сервисная служба

При вызове сервисной службы назовите **E-№** и **FD-№** Вашего нагревателя.

Вы найдёте эти номера с обратной стороны откидной крышки нагревателя.

Неисправность, что делать?

⚠ Внимание! Любые работы по ремонту должны выполняться только специалистами. Неквалифицированно отремонтированный нагреватель может стать для Вас источником серьезной опасности.

Если прибор не работает так, как нужно, причиной часто может быть какая-нибудь мелочь. Проверьте, возможно ли самостоятельно устранить неисправность на основании данных указаний. Таким образом можно сократить расходы на ненужное использование сервисных услуг.

Неисправность	Причина	Способ устранения	Кто
Слишком слабый проток воды. Устройство не включается.	Проточный нагреватель подключен к термостатному смесителю.	Извлечь ситечко и очистить или удалить известковый налет.	Клиент
	Засорилась сетка в угловом регулировочном клапане.	Фильтр должен очистить специалист.	Специалист
	Угловой регулирующий клапан забит.	Полностью откройте кран горячей воды и несколько раз отвинтите и снова завинтите угловой клапан. После этого прочистите фильтр в кране.	Клиент
Вода недостаточно горячая.	Сработал предохранитель в домашней установке.	Проверить предохранитель в домашней установке.	Клиент
	Сработал автоматический выключатель прибора.	Специалист должен проверить автоматические выключатели прибора. Проверить разрешенную температуру на входе.	Специалист
	Достигнут предел мощности. Слишком большой проток и/или слишком маленькая температура воды на входе.	Уменьшить проток в кране.	Клиент
		Специалист должен: отрегулировать поток угловым вентилем. Проверить ограничитель потока или заменить меньшим.	Специалист
Не включается вторая ступень на устройстве (отсутствует щелчок).	Снять сетку крана и очистить или удалить известковый налет.	Клиент	
	Очистить сетку в угловом регулировочном клапане (рисунок А, 4.).	Специалист	
Проточный нагреватель выключается во время отбора воды, температура воды понижается.	Разбухшее уплотнение в кране горячей воды	Использовать в кране горячей воды не разбухающее уплотнение.	Клиент
Зимний режим: Зимой необходимая температура на выходе не достигается.	Опустилась температура на входе.	Сократить объем воды в кране так, чтобы была достигнута необходимая температура воды.	Клиент

Если неисправность не удалось устранить, обратитесь в сервисную службу.

Утилизация отходов



Данный прибор имеет отметку о соответствии европейским нормам 2012/19/EU утилизации электрических и электронных приборов (waste electrical and electronic equipment – WEEE). Данные нормы определяют действующие на территории Евросоюза правила возврата и утилизации старых приборов.

Информацию об актуальных возможностях утилизации Вы можете получить в магазине, в котором Вы приобрели прибор.

Условия гарантийного обслуживания

Получить исчерпывающую информацию об условиях гарантийного обслуживания Вы можете в Вашем ближайшем авторизованном сервисном центре или в сервисном центре от производителя ООО «БСХ Бытовая Техника», а также найти в фирменном гарантийном талоне, выдаваемом при продаже.

Мы оставляем за собой право на внесение изменений.

Napomene o sigurnosti

Ovaj uređaj je predviđen za primenu u domaćinstvima ili za slične, nekomercijalne svrhe. Primena koja nalikuje onoj u domaćinstvima može da obuhvata na primer korišćenje uređaja u kuhinjama za zaposlene u trgovinama, kancelarijama, poljoprivrednim ili drugim privrednim preduzećima, kao i stavljanje uređaja na raspolaganje gostima u manjim hotelima ili sličnim turističkim i stambenim objektima.

- Montirajte uređaj i rukujte njime kao što je opisano u tekstu i na slikama. Ne preuzimamo nikakvu odgovornost za štete nastale kao posledica neuvažavanja ovog uputstva.
- Ovaj uređaj je namenjen primeni na nadmorskim visinama do 2 000 m.
- Uređaj sme da se skladišti i koristi samo u prostorijama koje su zaštićene od mraza (opasnost od kondenzovanja vode).

 **Opasnost od strujnog udara!**
U slučaju greške odmah isključite dovod napona.

U slučaju propuštanja na uređaju odmah zatvorite dovod hladne vode.

- Postavljanje i prvo puštanje u rad mora sprovesti stručnjak uz korišćenje priloženog uputstva za postavljanje.
- U cilju sprečavanja opasnosti, popravke i servisiranje se moraju prepustiti stručnjacima.
- Nemojte ni u kom slučaju da otvarate uređaj, ako prethodno niste prekinuli dovod struje.
- Zakonski propisi pojedinih zemalja moraju se poštovati. Pridržavajte se propisa Zavoda za vodoprivredu i Zavoda za elektroprivredu.
- Protočni bojler spada u grupu zaštitne klase I i **mora** biti priključen uz pomoć zaštitnog provodnika.
- Uređaj treba da se trajno priključi na fiksnu instalaciju. **Poprečni presek kabla mora da odgovara potrebnoj snazi.**
- **Oprez:** Uzemljene cevi za vodu mogu stvoriti privid postojanja zaštitnog kabla.

- Odgovarajući i važeći propisi o sigurnosti zahtevaju da se od strane postavljača obezbedi svepolni rastavljač. Kontaktni otvor mora iznositi najmanje 3 mm.
- Protočni bojler može raditi samo u zatvorenom krugu (protok sa stalnim pritiskom).
- Armature moraju biti predviđene za protočne bojlere, koji rade samo u zatvorenom krugu (protok sa stalnim pritiskom).
- Priključite protočni bojler samo na dovod hladne vode.
- Protočni bojler se sme priključiti samo na one plastične cevi koje odgovaraju propisima Nemačkog udruženja stručnjaka za plin i vodu (Deutscher Verein des Gas- und Wasserfaches) ili odgovarajućim.
- **Prekinite strujno kolo i zavrните dovod vode pre postavljanja.**
- **Prvo priključite vodu, a zatim struju.**
- Otvorite samo one otvore na zadnjoj strani, koji su potrebni za postavljanje. Kod ponovnog postavljanja zatvorite sve nepotrebne otvore tako da ne propuštaju vodu.
- Posle postavljanja proverite da ni jedan deo koji sprovodi struju nije dostupan.
- Pri radu na vodovodnoj mreži uređaj treba odvojiti sa električnog napajanja. Po završetku radova treba postupiti kao i pri prvom puštanju u rad.
- Na uređaju se ne smeju vršiti nikakve izmene.
- Uređaj sme da se koristi isključivo za zagrevanje pijaće vode u domaćinstvima.
- **Deca** starija od 8 godina, osobe sa smanjenim fizičkim, senzornim ili mentalnim sposobnostima kao i one s nedovoljnim iskustvom i znanjem smeju da rukuju ovim uređajem samo uz nadzor ili nakon upućivanja u njegovu sigurnu upotrebu i eventualne povezane opasnosti. **Deci** se ne sme dozvoliti da se igraju uređajem. **Deca** ne smeju da čiste i **održavaju** uređaj bez nadzora.
- Držite decu podalje od uređaja.
- Deca se moraju nadgledati kako bi se sprečilo da se igraju uređajem.

- Baterija za mešanje vode i cev za dovod tople vode mogu biti vrela. Uputite decu u to.
- Ne koristite abrazivna niti otapajuća sredstva za čišćenje.

- Nemojte čistiti uređaj paročistačima.
- Kamenac iz uređaja smeju uklanjati samo stručnjaci.

Čestitamo Vam na kupovini ovog uređaja proizvođača Siemens. Kupili ste izuzetno kvalitetni proizvod, koji će Vam prirediti mnogo srećnih trenutaka.

Pažljivo pročitajte uputstvo za montažu i upotrebu, postupajte u skladu s njima i sačuvajte ih za kasnije podsećanje!

Uputstvo za postavljanje

Montirajte protočni bojler prema prikazima. Obratite pažnju na uputstva u tekstu.

Slike ćete naći u sredini uputstva.

Postavljanje

I. Otpakivanje i otvaranje poklopca

- Otpakujte uređaj i proverite da li je došlo do oštećenja pri transportu.
- Otklonite ambalažu, a ako postoji i stari uređaj, saglasno merama za zaštitu životne sredine.

II. Pripreme pre postavljanja

Važno: Koristite samo priloženu garnituru za montažu.

- Zatvorite dovod vode. Električni priključak (priključni kabl) mora biti odvojen od izvora napajanja. Odvijte ili isključite osigurače.

III. Postavljanje na zid

- Protočni bojler mora biti čvrsto pričvršćen na zid. Po potrebi pričvrstite isti i na vijcima za justiranje.
- Odstojanje do zida je promenljivo. Tako se mogu izjednačiti neravnine na zidu.
- Zaštitni omotač mora dobro zaptivati priključni kabl. Ako se isti pri montaži ošteti, zatvorite sve otvore tako da ne propuštaju vodu.

IV. Priklučivanje na dovod vode

- Iz protočnog bojlera treba odstraniti vazduh. Za odstranjivanje vazduha otvorite vruću vodu do kraja i ostavite je da teče 1 minut.
- U dovod hladne vode obavezno ugradite graničnik protoka.

V. Električni priključak

- Stezaljka za električni priključak može da se montira gore ili dole. Izolacija od priključnog kabla mora da viri u uređaj za najmanje 40 mm.

Napomena o instalaciji

- Uređaje koji nisu fabrički pripremljeni za direktno priključivanje na električnu mrežu smeju da instaliraju samo nadležni stručnjaci ili registrovana stručna preduzeća, od kojih ćete dobiti i podršku prilikom pribavljanja potrebne dozvole za ugradnju.

VI. Puštanje u rad

Uređaj je usklađen sa normom IEC 61000-3-12.

- Proverite da li se stepen II uključuje pri niskom pritisku, čak i onda kada se u isto vreme otvori nekoliko slavina za ispušt hladne vode. Ako ne dolazi do uključivanja, odstranite graničnik protoka (vidi dodatno objašnjenje A).
- Objasnite potrošaču kako da upotrebljava protočni bojler.

A B Dodatna obaveštenja

- Ako protočni bojler zbog niskog pritiska u vodovodnoj mreži ne radi punom snagom, odstranite graničnik protoka (**prikaz A, 3.**).
- Redosled priključivanja kod kombinacija sa električnim akumulacionim uređajima za zagrevanje (**prikaz B**).

Tehnički podaci

	DH12400	DH18400	DH21400	DH24400	DH40018	DH40021	DH40024
Nominalna snaga [kW]	13,2	18	21	24	18	21	24
Nominalan napon	400 V3~	400 V3~	400 V3~	400 V3~	400 V3~	400 V3~	400 V3~
Štedno zagrevanje e [kW]							
1. stepen	–	–	–	–	6	7	8
2. stepen	8	12	14	16	12	14	16
Jako zagrevanje II [kW]							
1. stepen	–	–	–	–	9	10,5	12
2. stepen	12	18	21	24	18	21	24
Momenat uključivanja [l/min]							
1. stepen	–	–	–	–	4,0	4,5	5,0
2. stepen	3,6	5,0	5,8	6,6	5,0	5,8	6,6
Protok mešane vode [l/min] pri nominalnoj snazi							
od oko 38 °C	6,6	9,9	11,6	13,2	9,9	11,6	13,2
od oko 50 °C (temperatura pritične vode 12 °C)	4,5	6,8	7,9	9,1	6,8	7,9	9,1
Najniži pritisak u uređaju* [MPa (bar)]							
sa graničnikom protoka	0,03 (0,3)	0,07 (0,7)	0,08 (0,8)	0,09 (0,9)	0,07 (0,7)	0,08 (0,8)	0,09 (0,9)
bez graničnika protoka	0,02 (0,2)	0,04 (0,4)	0,05 (0,5)	0,06 (0,6)	0,04 (0,4)	0,05 (0,5)	0,06 (0,6)
Područje primene s vodom specifičnog električnog otpora pri temperaturi od 15 °C [Ωcm]	≥800	≥1300	≥1300	≥1300	≥1300	≥1300	≥1300
Nominalni pritisak [MPa (bar)]	1 (10)	1 (10)	1 (10)	1 (10)	1 (10)	1 (10)	1 (10)
Maksimalna dozvoljena temperatura dovoda [°C]	20	20	20	20	20	20	20
Klasifikacija energetske efikasnosti	A	A	A	A	A	A	A
Profil opterećenja	S	S	S	S	S	S	S
Godišnja potrošnja energije [kWh]	480	481	483	483	481	483	483
Dnevna potrošnja struje [kWh]	2,213	2,215	2,228	2,232	2,215	2,228	2,232
Nivo zvučne snage [dB]	15	15	15	15	15	15	15
Energetska efikasnost grejanja vode [%]	38,4	38,4	38,2	38,1	38,4	38,2	38,1

* Uz ove vrednosti računa se i pad pritiska na bateriji za mešanje

C Dimenzije

Poseban pribor

- Set za cevi **BZ 45U20**: kod postavljanja protočnog bojlera ispod radne površine.
- Prednosni prekidač (relej za isključivanje konkurentnih potrošača) **BZ 45L21**: Za rad sa prednosnim prekidačem.
- Montažni komplet **BZ 45K23**: Za montažu na zid.

Uputstvo za upotrebu

Pročitajte i poštujujte detaljne sigurnosne napomene s početka ovog uputstva!

- **Važno:** Uređaj nemojte nikada izlagati mrazu!

 **Opasnost od strujnog udara!**
U slučaju greške odmah isključite dovod napona.

- U slučaju propuštanja na uređaju odmah zatvorite dovod hladne vode.

Upoznavanje sa uređajem



Protočni bojler greje vodu, dok ista teče kroz njega. Protočni bojler troši struju samo u toku zagrevanja.

Komandni elementi



Protočni bojler ima dva stepena zagrevanja:

- e** štedni stepen – dve trećine snage
- II** jako zagrevanje – rad punom snagom

Stepen **e** idealan je za:

-  umivaonik
-  tuš
-  bide

Stepen **II** koristite zajedno sa termo-baterijom i to ako Vam je potrebna vrela voda ili velika količina iste, kao npr. za:

-  pranje posudja
-  čišćenje
-  kupanje

Rukovanje uređajem

Potpuno otvorite slavinu za toplu vodu

Protočni bojler se uključuje i zagreva vodu, ako je slavina za toplu vodu otvorena (**prikaz E, 1.**).
Isti se isključuje, ako se slavina za toplu vodu zatvori.

Upozorenje (ne važi za DH12...): Protočni bojler radi na oba odabrana stepena (**e** i **II**) sa polovinom snage, ako je slavina za toplu vodu samo malo otvorena. Ako je slavina za toplu vodu potpuno otvorena, uređaj radi na oba odabrana stepena sa punom snagom.

Povišenje temperature vode

Delimično zatvorite slavinu za toplu vodu (**prikaz E, 2.**).

Snižavanje temperature vode

Otvorite slavinu za hladnu vodu (**prikaz E, 3.**).

Puštanje u pogon posle prekida dovoda vode

- Isključite dovod struje (odvrnite osigurače u razvodnom ormariću).
- Držite slavinu za toplu vodu toliko dugo otvorenom, dok sav vazduh ne izađe.
- Uvrnite osigurače.

Uređaj je spreman za rad.

Štednja energije

Koristite stepen „**e**“ što je češće moguće.

Ako uređaj koristite za pranje ruku: otvorite ugaoni regulacioni ventil samo toliko da se uključuje malo grejanje.

Rad tokom zime

Napomena: Zimi može doći do snižavanja dovodne temperature vode i posledične nemogućnosti dostizanja željene izlazne temperature.

- To hlađenje možete da kompenzujete zavrtnjem slavine za vodu sve dok se ne postigne željena temperatura.

Čišćenje

Uređaj brišite samo vlažnom krpom.

Ne koristite agresivna ni abrazivna sredstva za čišćenje.

Upozorenje: Pod normalnim uslovima odstranjivanje kamenca iz uređaja nije potrebno. Ako je voda izuzetno tvrda i ako se često pušta vrela voda, može doći do zakrečavanja uređaja. Pozovite našu servisnu službu.

Servisna služba

Ako pozivate servisnu službu naznačite **E- i FD-broj** (E-Nr./FD-Nr.) Vašeg uređaja. Ove brojeve možete naći na unutrašnjoj strani komandne ploče koja se da otklopiti.

Šta treba raditi u slučaju smetnje?



Upozorenje!

Popravke sme vršiti samo stručnjak. Vi izlažete sebe velikoj opasnosti, ako nestručno vršite popravke.

Ako Vaš uređaj ne radi onako kako želite, u pitanju je često samo sitnica. Proverite da li Vi smetnju možete otkloniti, koristeći sledeće savete. Time izbegavate troškove nepotrebnog izlaženja Servisne službe.

Smetnja	Uzrok	Otklanjanje	Ko
Prenizak protok vode. Uređaj se ne uključuje.	Mrežica u slavini za vodu ili glavi tuša je začepljena.	Izvadite mrežicu pa je očistite ili odstranite kamenac.	Klijent
	Mrežica u ugaonom regulacionom ventilu je začepljena.	Čišćenje mrežice prepustite odgovarajućem stručnjaku.	Stručnjak
	Ugaoni regulacioni ventil je zapušten.	Otvorite sasvim slavinu za toplu vodu, a ugaoni regulacioni ventil odvrnite i zavrnite nekoliko puta. Posle toga očistite mrežicu u slavini za dovod vode.	Klijent
Voda nije dovoljno topla.	Aktivirao se osigurač kućne električne instalacije.	Proverite osigurač kućne električne instalacije.	Klijent
	Aktivirao se automatski osigurač u uređaju.	Proveru automatskih osigurača u uređaju prepustite odgovarajućem stručnjaku. Proverite dozvoljenu dovodnu temperaturu.	Stručnjak
	Dostignuta je granica učinka. Previsok protok i/ili preniska dovodna temperatura hladne vode.	Smanjite protok na slavini za vodu.	Klijent
		Regulaciju protoka kroz ugaoni ventil prepustite stručnjaku. Proverite ili postavite manji graničnik protoka.	Stručnjak
Drugi stepen uređaja se ne uključuje (nedostaje čujno kliktanje).	Izvadite mrežicu iz slavine za vodu pa je očistite ili odstranite kamenac.	Klijent	
	Očistite mrežicu u ugaonom regulacionom ventilu (prikaz A, 4.).	Stručnjak	
Protočni bojler se isključuje za vreme uzimanja vode, a temperatura iste se snižava.	Nabubrela zaptivka u ventilu za toplu vodu	U ventil za toplu vodu postavite zaptivku koja ne bubri.	Klijent
Rad tokom zime: U zimskim uslovima se ne dostiže željena izlazna temperatura.	Dovodna temperatura je opala.	Zavrnite slavinu toliko da se dostigne željena temperatura tople vode.	Klijent

Ukoliko smetnja nije mogla biti otklonjena, nazovite servisnu službu.

Odlaganje u otpad



Ovaj je aparat označen u skladu sa evropskom smernicom 2012/19/EU o otpadnim električnim i elektronskim aparatima (waste electrical and electronic equipment – WEEE).

Smernica određuje okvir za povratak i reciklažu otpadnih aparata koji važi u celoj Evropskoj Uniji.

O aktuelnim mogućnostima odlaganja u otpad raspitajte se kod specijalizovanih trgovaca.

Garancija

Za ovaj uređaj važe uslovi prodaje i poslovanja objavljeni od strane zastupništva našeg preduzeća u zemlji u kojoj je uređaj kupljen.

Obaveštenja o uslovima poslovanja daje Vam rado ono prodajno zastupništvo, kod kojeg ste Vi uređaj kupili.

Ako pod bilo kojim uslovima tražite nadoknadu oslanjajući se na datu garanciju neophodno je prilaganje dokaza o obavljenoj kupovini.

Sigurnosne upute

Ovaj je uređaj predviđen za primjenu u kućanstvima ili za slične, nekomercijalne svrhe. Primjena koja je slična onoj u kućanstvima može obuhvaćati primjerice korištenje uređaja u kuhinjama za zaposlenike u trgovinama, uredima, poljoprivrednim ili drugim gospodarskim poduzećima, kao i stavljanje uređaja na raspolaganje gostima u manjim hotelima te sličnim turističkim i stambenim objektima.

- Montirajte uređaj i rukujte njime kao što je opisano u tekstu i na slikama. Ne preuzimate nikakvu odgovornost za štete nastale kao posljedica nepoštivanja ovih uputa.
- Ovaj uređaj je namijenjen primjeni na nadmorskim visinama do 2 000 m.
- Uređaj se smije čuvati i primjenjivati samo u prostorijama koje su zaštićene od mraza (opasnost od kondenziranja vode).

⚠ Opasnost od strujnog udara!
U slučaju pogreške smjesta isključite dovod napona.
U slučaju propusnosti na uređaju odmah zatvorite dovod hladne vode.

- **Samo stručna osoba smije priključiti protočni bojler i staviti ga u rad.**
- **Radi sprječavanja opasnosti, popravci i servisiranje moraju se prepustiti stručnjacima.**
- **Nemojte ni u kom slučaju otvarati uređaj, ako prethodno niste prekinuli dovod struje.**
- Pridržavajte se zakonskih propisa određene zemlje, lokalne elektrane i vodovoda.
- Protočni bojler je aparat iz zaštitne klase I i **mora** biti priključen na zaštitni vodič.
- Uređaj se mora trajno priključiti na fiksno položene vodove. **Poprečni presjek kabela mora odgovarati potrebnoj snazi.**
- **Oprez:** Uzemljene cijevi za vodu mogu stvoriti privid postojanja zaštitnog kabela.
- Kako bi se ispunili svi sigurnosni propisi potrebno je instalirati svepolnu napravu za razdvajanje. Kontaktni otvor treba iznositi najmanje 3 mm.
- Protočni bojler smije se koristiti samo za zatvoreni (tlačno siguran) sustav.

- Armature moraju imati uporabnu dozvolu za rad sa protočnim bojlerom u zatvorenom sustavu (tlačno siguran).
- Protočni bojler priključite samo na jednu cijev za hladnu vodu.
- Protočni bojler smije se koristiti za priključak na DVGW – ispitane plastične cijevi.
- **Električni priključni kabel prije postavljanja isključite, a dovod vode zavrnite!**
- **Prvo napravite priključak za vodu, a tek potom električni priključak.**
- Na stražnjoj strani napravite samo one otvore koji su potrebni za postavljanje.
- Dijelovi pod naponom moraju biti tako postavljeni da se s njima nakon postavljanja ne može doći u dodir.
- Pri radu na vodovodnoj mreži uređaj treba odvojiti s električnog napajanja. Po završetku radova treba postupiti kao i pri prvom puštanju u rad.
- Na uređaju se ne smiju vršiti nikakve izmjene.
- Uređaj se smije primjenjivati isključivo za grijanje pitke vode u kućanstvima.
- **Djeca** starija od 8 godina, osobe sa smanjenim tjelesnim, osjetilnim ili mentalnim sposobnostima kao i one s nedostatnim iskustvom i znanjem smiju rukovati ovim uređajem samo uz nadzor ili nakon upućivanja u njegovu sigurnu uporabu i možebitne povezane opasnosti. **Djeca** se ne smije dopustiti da se igraju uređajem. **Djeca** ne smiju čistiti i **održavati** uređaj bez nadzora.
- Držite djecu podalje od uređaja.
- Djeca se moraju nadzirati kako bi se spriječilo da se igraju uređajem.
- Mješalica za vodu i cijev za toplu vodu mogu postati vrući. Uputite djecu u to.
- Ne koristite abrazivna niti otapajuća sredstva za čišćenje.
- Nemojte čistiti uređaj paročistačima.
- Kamenac iz uređaja smiju uklanjati samo stručnjaci.

Čestitamo Vam na kupnji ovog uređaja proizvođača Siemens. Kupili ste si visokovrijedni proizvod, uz koji ćete doživjeti mnogo sretnih trenutaka.

Pažljivo pročitajte upute za montažu i uporabu, postupajte sukladno njima i sačuvajte ih za kasnije podsjećanje!

Upute za postavljanje

Postavite protočni bojler kao što je opisano na slikovnom prikazu. Obratite pažnju na tekstovne upute.

Stranice sa slikama naći ćete u sredini uputa.

Postavljanje

I. Raspakiranje i skidanje poklopca

- Aparat raspakirajte te provjerite da nema oštećenja nastalih prilikom transporta.
- Ambalažu i stari aparat zbrinite u skladu s očuvanjem okoliša.

II. Priprema za postavljanje

Važno: Koristite samo priloženu garnituru za montažu.

- Zatvorite dovod vode. Električni priključak (priključni kabel) ne smije biti spojen na izvor napajanja. Odvijte ili isključite osigurače.

III. Postavljanje na zid

- Protočni bojler mora se čvrsto postaviti na zid. Ako je potrebno postavite ga na donje podesne vijke.
- Zidni razmak je varijabilan. Na taj način mogu se izjednačiti neravnine na zidu.
- Štitnik mora tijesno obavijati priključni kabel. Ako kod postavljanja dodje do oštećenja na istom, onda se rupe moraju tako zatvoriti da ne mogu propuštati vodu.

IV. Priključak za vodu

- Protočni grijač se mora odzračiti. Za to treba potpuno otvoriti slavinu za toplu vodu i jednu minutu ispirati uređaj.
- U dovod hladne vode obavezno ugradite limitator protoka.

V. Električni priključak

- Stezaljka za električni priključak može se montirati gore ili dolje. Izolacija priključnog kabela mora najmanje za 40 mm viriti u uređaj.

Napomena o instalaciji

- Uređaje koji nisu tvornički pripremljeni za izravno priključivanje na električnu mrežu smiju instalirati samo nadležni stručnjaci ili registrirana stručna poduzeća, od kojih ćete dobiti i podršku prilikom pribavljanja potrebne dozvole za ugradnju.

VI. Uključivanje

Uređaj je usklađen s normom IEC 61000-3-12.

- Ispitajte da li se stupanj II uključuje pri niskom tlaku vode ili kod istovremenog uzimanja vode na više slavina za hladnu vodu. Ako se ne uključuje, skinite limitator protoka vode (vidi dodatnu informaciju A).
- Objasnite korisniku kako će opsluživati protočni bojler.

A B Dodatne informacije

- Ako protočni bojler ne počne raditi punom snagom zbog preniskog tlaka vode u vašoj kućnoj instalaciji, onda uklonite limitator protoka vode (**slika A, 3.**).
- Predsklopka za kombinaciju s elektroakumulacionim grijačim aparatima (**slika B**).

Tehnički podaci

	DH12400	DH18400	DH21400	DH24400	DH40018	DH40021	DH40024
Nazivna snaga [kW]	13,2	18	21	24	18	21	24
Nazivni napon	400 V3~	400 V3~	400 V3~	400 V3~	400 V3~	400 V3~	400 V3~
Štedljivi stupanj e [kW]							
1. stupanj	–	–	–	–	6	7	8
2. stupanj	8	12	14	16	12	14	16
Jako zagrijavanje II [kW]							
1. stupanj	–	–	–	–	9	10,5	12
2. stupanj	12	18	21	24	18	21	24
Točka uključivanja [l/min]							
1. stupanj	–	–	–	–	4,0	4,5	5,0
2. stupanj	3,6	5,0	5,8	6,6	5,0	5,8	6,6
Miješana voda [l/min] pri dozvoljenoj snazi							
od oko 38 °C	6,6	9,9	11,6	13,2	9,9	11,6	13,2
od oko 50 °C (dovodna temperatura 12 °C)	4,5	6,8	7,9	9,1	6,8	7,9	9,1
Minimalni protočni tlak na aparatu* [MPa (bar)]							
s limitatorom protoka	0,03 (0,3)	0,07 (0,7)	0,08 (0,8)	0,09 (0,9)	0,07 (0,7)	0,08 (0,8)	0,09 (0,9)
bez limitatora protoka	0,02 (0,2)	0,04 (0,4)	0,05 (0,5)	0,06 (0,6)	0,04 (0,4)	0,05 (0,5)	0,06 (0,6)
Područje primjene s vodom specifičnog električnog otpora pri 15 °C [Ωcm]	≥ 800	≥ 1 300	≥ 1 300	≥ 1 300	≥ 1 300	≥ 1 300	≥ 1 300
Nazivni tlak [MPa (bar)]	1 (10)	1 (10)	1 (10)	1 (10)	1 (10)	1 (10)	1 (10)
Maksimalno dopuštena temperatura dovoda [°C]	20	20	20	20	20	20	20
Razred energetske učinkovitosti	A	A	A	A	A	A	A
Profil opterećenja	S	S	S	S	S	S	S
Godišnja potrošnja energije [kWh]	480	481	483	483	481	483	483
Dnevna potrošnja struje [kWh]	2,213	2,215	2,228	2,232	2,215	2,228	2,232
Razina zvučne snage [dB]	15	15	15	15	15	15	15
Energetska učinkovitost pri grijanju vode [%]	38,4	38,4	38,2	38,1	38,4	38,2	38,1

* K ovdje još dolazi pad tlaka na mješalici

C Dimenzije

Poseban pribor

- Cijevni element **BZ 45U20**: upotrebljava se kod postavljanja protočnog bojlera ispod radne površine.
- Prednostni prekidač (releji za isključivanje konkurentskih potrošača) **BZ 45L21**: Za rad sa prednostnim prekidačem.
- Montažni komplet **BZ 45K23**: Za montažu iznad žbuke.

Upute za uporabu

Pročitajte i slijedite iscrpne sigurnosne napomene s početka ovih uputa!

- **Važno:** Uređaj nemojte nikada izlagati mrazu!

 **Opasnost od strujnog udara!**
U slučaju pogreške smjesta isključite dovod napona.

- U slučaju propusnosti na uređaju odmah zatvorite dovod hladne vode.

Upoznavanje s uređajem



Protočni bojler zagrijava vodu dok ova kroz njega protiče, te samo u tom vremenskom periodu troši električnu struju.

Upravljački elementi



Vaš protočni bojler ima dva stupnja zagrijavanja:

- e** štedljivi stupanj – dvije trećine snage
- II** jako zagrijavanje – puna snaga

Stupanj **e** je idealna pozicija za:

-  umivaonik
-  tuš
-  bide

Stupanj **II** koristite kod uporabe mješalice za vodu s termostatom, za zagrijavanje vode na visoku temperaturu ili kod potrošnje većih količina vode, npr.

-  pranja posuđa
-  čišćenja
-  kupanja

Rukovanje uređajem

Slavinu za toplu vodu odvrnite do kraja

Protočni bojler se uključuje i zagrijava kada se odvrne slavina za toplu vodu (**slika E, 1.**).

On se ponovo isključuje kada se slavina zavrne.

Uputa (ne kod DH12...): Ako je slavina za toplu vodu samo malo odvrnuta, protočni bojler radi na oba odabrana stupnja (**e, II**) s pola snage. Ako je slavina za toplu vodu potpuno odvrnuta, onda aparat radi punom snagom koju ste odabrali.

Povećati temperaturu vode

Slavinu za toplu vodu malo zavrnite (**slika E, 2.**).

Sniziti temperaturu vode

Odvrnite slavinu za hladnu vodu (**slika E, 3.**).

Uključivanje aparata nakon prekida dovoda vode

- Prekinite dovod struje za aparat (odvrnite osigurače u kućnoj instalaciji).
- Slavinu za toplu vodu držite odvrnutom tako dugo dok iz cijevi potpuno ne izađe zrak.
- Ponovo zavrnite osigurače.

Aparat je spreman za uključivanje.

Ušteda energije

Koristite što češće štedljivi stupanj „**e**“.

Kod umivaonika: kutni ventil za regulaciju otvorite toliko da se uključi samo mala snaga grijanja.

Rad tijekom zime

Napomena: Zimi može doći do snižavanja dovodne temperature vode i posljedične nemogućnosti dostizanja željene izlazne temperature.

- To hlađenje možete kompenzirati zavrtnjem slavine za vodu sve dok se ne postigne željena temperatura.

Čišćenje

Aparat obrišite samo vlažnom krpom.

Ne koristite agresivna ni abrazivna sredstva za čišćenje.

Uputa: Normalno se aparat ne mora čistiti od kamenca. Kod izuzetno tvrde vode i čestog puštanja vrlo vruće vode može doći do stvaranja kamenca. Obratite se našoj servisnoj službi.

Servisna služba

Kod poziva servisne službe navedite **E-br.** i **FD-br.** vašeg aparata. Ove brojeve pronaći ćete na unutarnjoj strani poslužne blende protočnog bojlera koje se može rasklopiti.

Što učiniti u slučaju smetnje?



Pozor!

Popravke smiju izvoditi samo stručne osobe. Nestručno izveden popravak može korisnika dovesti u veliku opasnost.

Ako Vaš uređaj ne radi onako kako želite, u pitanju je često samo sitnica. Na osnovu sljedećih uputa ispitajte da li smetnju možete otkloniti sami. Na taj način izbjegavate troškove nastale zbog nepotrebnog dolaska servisne službe.

Smetnja	Uzrok	Otklanjanje	Tko
Prenizak protok vode. Uređaj se ne uključuje.	Mrežica u pipi za vodu ili glavi tuša je začepljena.	Izvadite mrežicu te je očistite ili odstranite kamenac.	Klijent
	Mrežica u kutnom regulacijskom ventilu je začepljena.	Čišćenje mrežice prepustite odgovarajućem stručnjaku.	Stručnjak
	Kutni ventil za regulaciju je začepljen.	Slavinu za toplu vodu potpuno zavrnite. Kutni ventil za regulaciju nekoliko puta odvrnite i zavrnite. Na kraju očistite filter na slavini.	Klijent
Voda nije dovoljno topla.	Aktivirao se osigurač kućne električne instalacije.	Provjerite osigurač kućne električne instalacije.	Klijent
	Aktivirao se automatski osigurač u uređaju.	Provjeru automatskih osigurača u uređaju prepustite odgovarajućem stručnjaku. Provjerite dozvoljenu dovodnu temperaturu.	Stručnjak
	Dostignuta je granica učinka. Previsok protok i/ili preniska dovodna temperatura hladne vode.	Smanjite protok na pipi za vodu.	Klijent
		Regulaciju protoka kroz kutni ventil prepustite stručnjaku. Provjerite ili postavite manji limitator protoka.	Stručnjak
Drugi stupanj uređaja se ne uključuje (nedostaje čujno kliktanje).	Izvadite mrežicu iz pipe za vodu te je očistite ili odstranite kamenac.	Klijent	
		Očistite mrežicu u kutnom regulacijskom ventilu (slika A, 4.).	Stručnjak
Protočni bojler se prilikom puštanja vode isključuje, a temperatura vode pada.	Nabubrena brtva u ventilu za toplu vodu	U ventil za toplu vodu postavite brtvu koja ne bubri.	Klijent
Rad tijekom zime: U zimskim uvjetima se ne dostiže željena izlazna temperatura.	Dovodna temperatura je opala.	Zavrnite slavinu toliko da se dostigne željena temperatura tople vode.	Klijent

Ako smetnja nije mogla biti otklonjena, pozovite servisnu službu.

Zbrinjavanje



Ovaj je uređaj označen u skladu s europskom smjernicom 2012/19/EU o otpadnim električnim i elektronskim uređajima (waste electrical and electronic equipment – WEEE).

Smjernica određuje okvir za povratak i zbrinjavanje otpadnih uređaja valjan u cijeloj Europskoj Uniji.

O aktualnim mogućnostima odlaganja u otpad raspitajte se kod specijaliziranih trgovaca.

Jamstvo

Jamstvene uvjete za ovaj uređaj određuje naše zastupništvo u državi u kojoj je uređaj prodan. Detaljne odredbe u svezi s navedenim uvjetima možete dobiti od trgovca kod kojeg ste kupili ovaj uređaj. Morate predložiti prodajni račun ili priznanicu kad namjeravate ostvariti bilo koja potraživanja pod uvjetima ovog jamstva.

Indicaciones de seguridad

Este aparato está concebido para uso doméstico u otras aplicaciones similares a las de uso doméstico y no comerciales. Entre las aplicaciones similares a las de uso doméstico se incluye, p. ej., la utilización en cocinas de empleados de tiendas, oficinas, establecimientos agrícolas y otros establecimientos comerciales, así como la utilización por parte de clientes de pensiones, pequeños hoteles e instalaciones residenciales similares.

- Montar y manejar el aparato tal como se describe en el texto y en las imágenes. No asumiremos ninguna responsabilidad por daños derivados del incumplimiento de estas instrucciones.
- Este aparato ha sido diseñado para un empleo hasta una altitud de 2 000 m por encima del nivel del mar.
- Instalar y almacenar el aparato sólo en un recinto protegido contra las heladas (agua residual).

 **¡Peligro de electrocución!**
¡En caso de fallo, desconectar de inmediato la tensión de red!
En caso de que haya fugas en el aparato, cortar de inmediato la entrada de agua fría.

- El calentador de paso continuo tiene que ser instalado y puesto en funcionamiento por un técnico especialista.
- Para evitar riesgos, las reparaciones y los trabajos de mantenimiento tienen que ser llevadas a cabo exclusivamente por un especialista.
- No abra nunca el aparato sin haber interrumpido el suministro de corriente al aparato.
- Hay que observar las disposiciones legales del país correspondiente y de las compañías abastecedoras de electricidad y de agua locales.
- El calentador de paso continuo es un aparato de la clase de protección I y es **obligatorio** conectarlo a un conductor de puesta a tierra.
- El aparato tiene que estar conectado de forma permanente a tuberías fijas. **La sección de tubería debe corresponderse con la potencia que se va a instalar.**

- **Precaución:** Conducciones de agua con puesta a tierra pueden dar la falsa impresión de que se dispone de un conductor de puesta a tierra.
- Al objeto de cumplir con las disposiciones de seguridad pertinentes, la instalación debe llevar un dispositivo de separación omnipolar. La abertura de contactos tiene que tener 3 mm como mínimo.
- El calentador de paso continuo solo está indicado para operar en circuito cerrado (resistente a la presión).
- La grifería debe estar homologada para el funcionamiento con calentadores de paso continuo de circuito cerrado (resistente a la presión).
- El calentador de paso continuo ha de conectarse únicamente a una tubería de agua fría.
- El calentador de paso continuo puede conectarse a tuberías de plástico verificadas por la Asociación alemana de instaladores de gas y agua (DVGW).
- **¡Antes del montaje hay que dejar sin corriente el cable de conexión eléctrica y cerrar el paso del agua!**
- **Conectar la corriente solo después de haber conectado el agua.**
- Perforar en la pared trasera solo los orificios necesarios para la instalación. Si hay que realizar una nueva instalación, hay que tapar los orificios no empleados dejándolos impermeables.
- Después de la instalación no debe ser posible tocar los elementos que conducen electricidad.
- Al realizar trabajos en la red de agua hay que separar el aparato de la red eléctrica. Una vez concluidos los trabajos, hay que proceder del mismo modo que con la primera la puesta en funcionamiento.
- No se permite llevar a cabo ningún tipo de modificación en el aparato.
- El aparato sólo puede emplearse para el calentamiento doméstico de agua potable.
- Este aparato puede ser utilizado por **niños** a partir 8 años o más y por personas con capacidades físicas, sensoriales o mentales reducidas o falta de experiencia y conoci-

miento siempre que sean supervisados o hayan sido instruidos acerca del uso seguro del aparato y comprendan los riesgos asociados. Los **niños** no deben jugar con el aparato. La limpieza y el **mantenimiento por parte del usuario** no deben ser realizados por **niños** sin la supervisión oportuna.

- Mantener el aparato fuera del alcance de los niños.
- Supervisar a los niños para evitar que puedan jugar con el aparato.

- La grifería mezcladora y la tubería de agua caliente pueden ponerse muy calientes. Advertir de ello a los niños.
- ¡No emplear agentes abrasivos ni productos de limpieza con disolventes!
- No emplear limpiadores de vapor.
- La descalcificación del aparato tiene que ser llevada a cabo exclusivamente por un especialista.

Le damos la enhorabuena por la adquisición de este aparato de nuestra empresa Siemens. Ha adquirido un producto de alta calidad que contribuirá a su calidad de vida.

¡Rogamos lea detenidamente las instrucciones de instalación y de uso, se atenga a ellas y las guarde debidamente!

Instrucciones de instalación

Monte el calentador de paso continuo tal como se describe en las imágenes. Observe las indicaciones que se dan en el texto.

Las páginas con las imágenes se encuentran en el medio de las instrucciones.

Montaje

I. Desembalar/Quitar recubrimiento

- Desembalar el aparato y controlar que no haya daños producidos por el transporte.
- Eliminar el embalaje y, dado el caso, el aparato viejo teniendo en cuenta la protección del medio ambiente.

II. Preparativos para la instalación

Importante: Emplear solo el juego de montaje adjunto.

- Cerrar la entrada de agua. La conexión eléctrica (cable de conexión) tiene que estar libre de tensión. Quitar o desconectar los fusibles.

III. Instalación mural

- El calentador de paso continuo ha de montarse de modo que quede perfectamente fijo en la pared. Dado el caso, fíjelo en los tornillos de ajuste inferiores.
- La distancia con respecto a la pared es variable. De esta forma es posible compensar irregularidades en la superficie de la pared.
- El manguito debe envolver bien y estrechamente el cable de conexión. Si resultara dañado durante la instalación, los agujeros deben taparse y quedar impermeables.

IV. Toma de agua

- Hay que purgar el aire del calentador de paso continuo. Para ello hay que abrir al máximo el grifo del agua caliente y dejar que ésta fluya a través del aparato durante 1 minuto.
- Monte sin falta el limitador de caudal en la entrada de agua fría.

V. Conexión eléctrica

- El borne de conexión a la red puede montarse arriba o abajo. El revestimiento del cable de conexión tiene que entrar en el aparato 40 mm como mínimo.

Indicación de instalación

- La instalación de aparatos que no están listos para ser enchufados debe ser realizada por el operador de red correspondiente o por una empresa profesional certificada que le puede ayudar también en la obtención de la autorización del operador de red correspondiente para la instalación del aparato.

VI. Puesta en servicio

El aparato es conforme a la CEI 61000-3-12.

- Compruebe si, con baja presión en la tubería de agua, se conecta la posición **II** incluso cuando se abren varios grifos de agua fría al mismo tiempo. De no ser así, retire el limitador de caudal (véase información adicional A).
- Explique al usuario cómo manejar el calentador de paso continuo.

A B Informaciones adicionales

- Si el calentador de paso continuo no llegara a funcionar a plena potencia debido a que la presión del agua en la instalación doméstica es demasiado baja, retire el limitador de caudal (**figura A, 3.**).
- Conmutador de prioridad para la combinación con radiadores termoeléctricos de acumulación (**figura B**).

Datos técnicos

	DH12400	DH18400	DH21400	DH24400	DH40018	DH40021	DH40024
Potencia nominal [kW]	13,2	18	21	24	18	21	24
Tensión nominal	400 V3~	400 V3~	400 V3~	400 V3~	400 V3~	400 V3~	400 V3~
Régimen económico e [kW]							
Nivel 1	–	–	–	–	6	7	8
Nivel 2	8	12	14	16	12	14	16
Régimen intensivo II [kW]							
Nivel 1	–	–	–	–	9	10,5	12
Nivel 2	12	18	21	24	18	21	24
Punto de puesta en marcha [l/min]							
Nivel 1	–	–	–	–	4,0	4,5	5,0
Nivel 2	3,6	5,0	5,8	6,6	5,0	5,8	6,6
Agua mezclada [l/min] a potencia nominal							
de 38 °C aprox.	6,6	9,9	11,6	13,2	9,9	11,6	13,2
de 50 °C aprox. (temperatura de entrada 12 °C)	4,5	6,8	7,9	9,1	6,8	7,9	9,1
Presión de caudal mínima en el aparato* [MPa (bar)]							
con limitador de caudal	0,03 (0,3)	0,07 (0,7)	0,08 (0,8)	0,09 (0,9)	0,07 (0,7)	0,08 (0,8)	0,09 (0,9)
sin limitador de caudal	0,02 (0,2)	0,04 (0,4)	0,05 (0,5)	0,06 (0,6)	0,04 (0,4)	0,05 (0,5)	0,06 (0,6)
Rango de aplicación en aguas con resistencia eléctrica específica a 15 °C [Ωcm]	≥800	≥1300	≥1300	≥1300	≥1300	≥1300	≥1300
Presión nominal [MPa (bar)]	1 (10)	1 (10)	1 (10)	1 (10)	1 (10)	1 (10)	1 (10)
Temperatura de entrada máxima permitida [°C]	20	20	20	20	20	20	20
Clase de eficiencia energética	A	A	A	A	A	A	A
Perfil de carga	S	S	S	S	S	S	S
Consumo anual de energía [kWh]	480	481	483	483	481	483	483
Consumo diario de corriente [kWh]	2,213	2,215	2,228	2,232	2,215	2,228	2,232
Nivel de potencia sonora [dB]	15	15	15	15	15	15	15
Eficiencia de energía de la producción de agua caliente [%]	38,4	38,4	38,2	38,1	38,4	38,2	38,1

* Aquí hay que añadir aún la caída de presión en la batería de mezcla

C Dimensiones

Accesorios especiales

- Juego de tuberías **BZ 45U20**: Para montar el calentador de paso continuo debajo de un mueble.
- Conmutador de prioridad (relé de desconexión de cargas) **BZ 45L21**: Para el funcionamiento con conmutación de prioridad.
- Juego de montaje **BZ 45K23**: Para la instalación sobre revoque.

Instrucciones de uso

Rogamos lea y observe las indicaciones de seguridad expuestas al principio de estas instrucciones.

- **Importante:** ¡El aparato no debe exponerse nunca a las heladas!



¡Peligro de electrocución!
¡En caso de fallo, desconectar de inmediato la tensión de red!

- En caso de falta de estanqueidad en el aparato, debe errarse inmediatamente la tubería de agua fría.

Conocer el aparato

El calentador de paso continuo calienta el agua mientras ésta fluye por su interior. El aparato sólo consume electricidad durante ese tiempo.

D Elementos de manejo

Su calentador de paso continuo dispone de dos posiciones de calentamiento:

- e** régimen económico – dos tercios de la capacidad
- II** régimen intensivo – plena capacidad

La posición **e** es el ajuste ideal para:

- Lavabo
- Ducha
- Bidé

La posición **II** se utiliza en combinación con una batería termostática, para temperaturas altas o grandes cantidades de agua, p. ej.

- Lavar la vajilla
- Fregar
- Llenar la bañera

Manejo del aparato

E Abrir el grifo de agua caliente

El calentador de paso continuo se pone en funcionamiento y calienta el agua cuando se abre el grifo de agua caliente (**figura E, 1.**).

Vuelve a pararse en cuanto se cierra el grifo del agua.

Indicación (no válida para modelos DH12...): Si el grifo de agua caliente está poco abierto, el calentador operará a media potencia en cualquiera de las dos posiciones preseleccionadas (**e, II**). Con el grifo abierto por completo, el aparato funciona en la posición preseleccionada con la potencia plena correspondiente.

E Aumentar la temperatura del agua

Cerrar un poco el grifo de agua caliente (**figura E, 2.**).

E Reducir la temperatura del agua

Abrir el grifo de agua fría (**figura E, 3.**).

Puesta en servicio tras un corte de agua

- Dejar el aparato sin corriente (sacar los fusibles de la instalación doméstica).
- Abrir el grifo de agua caliente y dejarlo abierto hasta que haya salido todo el aire de la tubería.
- Volver a colocar los fusibles.

El aparato está listo para funcionar.

Ahorro de energía

Con la posición de temperatura “**e**” es como más económicamente funciona el aparato.

En el lavabo: Abrir la válvula reguladora angular lo suficiente como para que se encienda sólo la potencia más baja del calentador.

Servicio de invierno

Nota: En invierno puede suceder que la temperatura de entrada del agua baje y por tanto no se alcance la temperatura de salida deseada.

- Para compensar esta bajada de temperatura, reducir la cantidad de agua en el grifo hasta que se alcance la temperatura de agua caliente deseada.

Limpieza

Limpiar el aparato sólo pasando un paño húmedo. No utilice productos de limpieza fuertes o abrasivos.

Indicación: Normalmente no es necesario descalcificar el aparato. No obstante, con aguas extremadamente duras y con la toma muy frecuente de agua muy caliente, es posible que se acumulen depósitos de cal en el aparato. En tal caso, diríjase a nuestro servicio posventa.

Servicio posventa

Siempre que llame al servicio posventa, indique por favor el **Nº-E** y el **Nº-FD** de su aparato.

Estos números se encuentran en la parte interior del panel de mando abatible del calentador de paso continuo.

¿Qué hacer en caso de avería?



¡Atención!

Las reparaciones tienen que ser llevadas a cabo exclusivamente por un técnico especializado. Una reparación inadecuada puede suponer un gran peligro para el usuario.

El funcionamiento inadecuado del aparato se debe la mayoría de las veces sólo a un factor de fácil solución. Compruebe si las indicaciones siguientes le permiten subsanar el problema usted mismo. De esta manera puede evitar usted los gastos ocasionados por una intervención innecesaria del servicio posventa.

Avería	Causa	Eliminación	Quién
Caudal de agua demasiado reducido. El aparato no se conecta.	El filtro del grifo de agua o de la ducha está atascado.	Desenroscar el filtro y limpiarlo o descalcificarlo.	Cliente
	El filtro en la válvula reguladora angular está atascado.	Encargar a un técnico la limpieza del filtro.	Profesional
	La válvula reguladora angular está atascada.	Abrir completamente el grifo de agua caliente y abrir y cerrar varias veces la válvula reguladora angular. A continuación, limpiar el filtro del grifo.	Cliente
El agua no se calienta suficientemente.	Se ha disparado el fusible de la instalación doméstica.	Comprobar el fusible de la instalación doméstica.	Cliente
	Se ha disparado el fusible automático en el aparato.	Encargar a un técnico la revisión de los fusibles automáticos. Controlar la temperatura de entrada permitida.	Profesional
	Se ha alcanzado el límite de la potencia. Caudal de agua excesivo y/o temperatura de entrada del agua fría demasiado baja.	Reducir el caudal de agua con el grifo.	Cliente
		Encargar a un técnico: La regulación del caudal por medio de la válvula angular. Controlar el limitador de caudal y emplear uno más pequeño.	Profesional
No se conecta el segundo nivel en el aparato (no se produce el "clic" audible).	Desenroscar el filtro del grifo del agua y limpiarlo o descalcificarlo.	Cliente	
	Limpiar el filtro en la válvula angular de regulación (figura A, 4.).	Profesional	
El calentador se para durante la salida de agua, la temperatura del agua desciende:	Junta hinchada en el grifo de agua caliente	En el grifo de agua caliente debe colocarse una junta que no se hinche.	Cliente
Servicio de invierno: En invierno no se alcanza la temperatura de agua deseada.	La temperatura de entrada ha bajado.	Reducir la cantidad de agua en el grifo hasta que se alcance la temperatura de agua caliente deseada.	Cliente

Si no ha sido posible eliminar la avería, por favor llame al servicio posventa.

Eliminación



Este aparato está marcado con el símbolo de cumplimiento con la Directiva Europea 2012/19/UE relativa a los aparatos eléctricos y electrónicos usados (Residuos de aparatos eléctricos y electrónicos RAEE).

La directiva proporciona el marco general válido en todo el ámbito de la Unión Europea para la retirada y la reutilización de los residuos de los aparatos eléctricos y electrónicos.

Infórmese en su comercio especializado acerca de las vías actuales de eliminación de residuos.

Garantía

Para este aparato rigen las condiciones de garantía establecidas por las correspondientes Sociedades Nacionales. Éstas pueden solicitarse al distribuidor en donde se adquirió el aparato o directamente en la Sociedad Nacional del país correspondiente.

Para la efectividad de esta garantía es imprescindible acreditar por parte del usuario la fecha de adquisición mediante la correspondiente FACTURA DE COMPRA.

Indicações de segurança

Este aparelho destina-se ao uso doméstico ou a aplicações não comerciais, similares ao domínio doméstico. Aplicações similares ao domínio doméstico englobam por exemplo a utilização em cozinhas de trabalhadores de lojas, escritórios, explorações agrícolas e outras explorações comerciais, bem como o uso por hóspedes de pensões, pequenos hotéis e estabelecimentos residenciais semelhantes.

- Montar e usar o aparelho conforme a descrição no texto e nas imagens. Não aceitamos qualquer responsabilidade por danos que sejam provocados pela inobservância deste manual.
- Este aparelho destina-se ao uso até uma altitude de 2 000 m acima do nível do mar.
- Instalar e armazenar o aparelho só num compartimento sem ocorrência de geada (restos de água).

⚠ Perigo de choque eléctrico!
Em caso de anomalia desligue imediatamente a tensão de rede.
Se houver uma fuga no aparelho, fechar imediatamente a canalização de água fria.

- **O esquentador só pode ser instalado e colocado em funcionamento por um técnico especializado.**
- **Para evitar situações de perigo, as reparações e a manutenção só podem ser efectuadas por um técnico especializado.**
- **Nunca abra o aparelho sem ter interrompido antes a alimentação de corrente eléctrica.**
- As disposições legais em vigor no país de instalação, bem como das empresas locais de fornecimento de energia e de abastecimento de água devem ser cumpridas.
- O esquentador é um aparelho da classe de protecção I e **tem** de ser ligado ao condutor de terra.
- O aparelho tem de ser ligado de modo permanente a canalizações fixas. **A secção transversal do condutor tem que corresponder à potência a instalar.**
- **Atenção:** canalização de água ligada à terra pode simular a existência de um condutor de protecção.

- Para o cumprimento das normas de segurança aplicáveis tem de existir na instalação um disjuntor omnipolar. O intervalo de contacto tem de ser, pelo menos, de 3 mm.
- O esquentador só se adequa para funcionar em ciclo fechado (sob pressão).
- As torneiras e os acessórios têm de ter sido aprovados para o funcionamento com esquentadores que funcionem em ciclo fechado (sob pressão).
- O esquentador deve ser ligado exclusivamente a canalizações de água fria.
- O esquentador é adequado para a ligação a tubos de plástico testados pela DVGW.
- **Antes da montagem, o cabo de ligação eléctrico deve ser desligado da corrente e a alimentação de água deve ser fechada!**
- **A ligação eléctrica só deve ser efectuada depois da ligação da água.**
- Na parede onde o esquentador vai ser instalado só podem ser efectuados os orifícios necessários para a montagem. Se for realizada uma nova montagem, os orifícios não utilizados têm de ser obturados de forma estanque à água.
- As partes sob tensão não podem ser acessíveis depois da montagem.
- Para proceder a trabalhos na rede de água, separar o aparelho da rede eléctrica. Após a conclusão dos trabalhos, proceder como na primeira colocação em funcionamento.
- Não é permitido efectuar alterações no aparelho.
- O aparelho só pode ser utilizado para aquecer água potável no uso doméstico.
- Este aparelho pode ser usado por **crianças** com idade igual e superior a 8 anos, assim como por pessoas com capacidades físicas, sensoriais ou mentais reduzidas ou falta de experiência e conhecimento, desde que sejam supervisionadas ou tenham sido instruídas sobre a utilização segura do aparelho e entendam os perigos relacionados com ele. As **crianças** não podem brincar com o aparelho. A limpeza e a **manutenção do utilizador** não podem ser realizadas por **crianças** sem supervisão.

- Manter as crianças afastadas do aparelho.
- Vigiar as crianças para evitar que brinquem com o aparelho.
- A misturadora e o cano de água quente podem atingir temperaturas elevadas. Chamar a atenção das crianças para isso.
- Não usar produtos de limpeza abrasivos ou cáusticos.
- Não utilizar aparelhos de limpeza a vapor.
- A descalcificação do aparelho só pode ser realizada por um técnico especializado.

Muitos parabéns pela compra deste aparelho da nossa casa Siemens. Adquiriu um produto de alta qualidade que o deixará muito satisfeito.

Por favor leia atentamente o manual de instalação e serviço completo, proceda em função dele e guarde-o!

Manual de instalação

Realize a montagem do esquentador tal como ilustrado nas imagens. Observe as indicações no texto.

As páginas com imagens encontram-se no meio do manual.

Montagem

I. Desembalagem/remoção do invólucro

- Desembalar o aparelho e verificar se existem danos de transporte.
- Eliminar a embalagem e, caso aplicável, o aparelho antigo de forma compatível com o ambiente.

II. Preparação da montagem

Importante: usar apenas o kit de montagem anexado.

- Fechar o condutor de água. A conexão eléctrica (cabo de ligação) deve estar isenta de tensões. Desaparafusar ou desligar o fusível de segurança.

III. Montagem na parede

- O esquentador tem de ser montado de forma fixa na parede. Se necessário, fixe-o com os parafusos de ajuste inferiores.
- A distância em relação à parede é variável, o que permite compensar eventuais irregularidades da parede.
- A manga tem de se ajustar perfeitamente ao cabo de ligação. Se a manga for danificada durante a montagem, os orifícios têm de ser obturados de forma estanque à água.

IV. Ligação à toma de água

- O esquentador tem de ser purgado. Para o efeito, abrir completamente a torneira de água quente e deixar a água circular no aparelho durante 1 minuto.
- Instalar sem falta o limitador de caudal na entrada de água fria.

V. Ligação eléctrica

- O borne de ligação à rede pode ser montado em cima ou em baixo. O revestimento do cabo de ligação tem de ser introduzido pelo menos 40 mm dentro do aparelho.

Indicação sobre a instalação

- A instalação de aparelhos que ainda não estejam preparados para a conexão tem que ser realizada pelo respectivo operador de rede ou por uma empresa especializada registada, que também o poderá ajudar na obtenção do consentimento do operador de rede correspondente para a instalação do aparelho.

VI. Colocação em funcionamento

O aparelho está conforme à norma IEC 61000-3-12.

- Verifique se, com pouca pressão da água nas canalizações, se dá a comutação para o nível II, mesmo estando abertas várias torneiras de água fria simultaneamente. Se tal não acontecer, remova o limitador de caudal (ver informações adicionais A).
- Explique ao utilizador como se processa a operação do esquentador.

A B Informações adicionais

- Se, devido à pouca pressão de água em sua casa, o esquentador não conseguir atingir um caudal suficiente, deve remover o limitador de caudal (**Imagem A, 3.**).
- Circuito de prioridade para a combinação com termoacumuladores eléctricos (**Imagem B**).

Especificações técnicas

	DH12400	DH18400	DH21400	DH24400	DH40018	DH40021	DH40024
Potência nominal [kW]	13,2	18	21	24	18	21	24
Tensão nominal	400 V3~	400 V3~	400 V3~	400 V3~	400 V3~	400 V3~	400 V3~
Posição de poupança e [kW]							
Nível 1	–	–	–	–	6	7	8
Nível 2	8	12	14	16	12	14	16
Posição de aquecimento intensivo II [kW]							
Nível 1	–	–	–	–	9	10,5	12
Nível 2	12	18	21	24	18	21	24
Ponto de comutação [l/min]							
Nível 1	–	–	–	–	4,0	4,5	5,0
Nível 2	3,6	5,0	5,8	6,6	5,0	5,8	6,6
Água misturada [l/min] à potência nominal							
de aprox. 38 °C	6,6	9,9	11,6	13,2	9,9	11,6	13,2
de aprox. 50 °C (temperatura de entrada 12 °C)	4,5	6,8	7,9	9,1	6,8	7,9	9,1
Pressão de caudal mínima no aparelho* [MPa (bar)]							
com limitador de caudal	0,03 (0,3)	0,07 (0,7)	0,08 (0,8)	0,09 (0,9)	0,07 (0,7)	0,08 (0,8)	0,09 (0,9)
sem limitador de caudal	0,02 (0,2)	0,04 (0,4)	0,05 (0,5)	0,06 (0,6)	0,04 (0,4)	0,05 (0,5)	0,06 (0,6)
Campo de aplicação em águas com resistência eléctrica específica a 15 °C [Ωcm]	≥ 800	≥ 1300	≥ 1300	≥ 1300	≥ 1300	≥ 1300	≥ 1300
Pressão nominal [MPa (bar)]	1 (10)	1 (10)	1 (10)	1 (10)	1 (10)	1 (10)	1 (10)
Temperatura de entrada máxima permitida [°C]	20	20	20	20	20	20	20
Classe de eficiência energética	A	A	A	A	A	A	A
Perfil de carga	S	S	S	S	S	S	S
Consumo energético anual [kWh]	480	481	483	483	481	483	483
Consumo diário de energia [kWh]	2,213	2,215	2,228	2,232	2,215	2,228	2,232
Nível de potência sonora [dB]	15	15	15	15	15	15	15
Eficiência energética da preparação de água quente [%]	38,4	38,4	38,2	38,1	38,4	38,2	38,1

* A este valor é ainda adicionada a queda de pressão na misturadora

C Dimensões

Acessórios especiais

- Conjunto de tubos **BZ 45U20**: para a utilização do esquentador por baixo de uma bancada.
- Computador de prioridade (relé de redução da carga) **BZ 45L21**: para a operação com o circuito de prioridade.
- Conjunto de montagem **BZ 45K23**: para a instalação de superfície.

Instruções de utilização

Por favor leia e observe as indicações de segurança detalhadas que se encontram no início deste manual!

- **Importante:** nunca exponha o aparelho a geada!



Perigo de choque eléctrico!
Em caso de anomalia desligue imediatamente a tensão de rede.

- Se houver uma fuga no aparelho, fechar imediatamente a canalização de água fria.

Conhecer o aparelho

O esquentador aquece a água aquando da circulação desta no seu interior. O aparelho apenas consome energia durante este período.



Elementos de comando

O seu esquentador tem dois níveis de aquecimento:

- e** Nível de poupança – dois terços da potência
- II** Aquecimento intensivo – plena potência

O nível **e** é a regulação ideal para:

- Lavatório
- Duche
- Bidé

O nível **II** deve ser utilizado se possuir uma misturadora com termóstato incorporado, para temperaturas elevadas ou grandes caudais de água, p. ex.

- Lavar a louça
- Limpezas
- Banho de imersão

Usar o aparelho



Abrir a torneira de água quente

Quando a torneira de água quente é aberta, o aquecedor é ligado e aquece a água (**Imagem E, 1.**).

Ele volta a desligar-se quando a torneira é fechada.

Nota (não aplicável a DH12...): com a torneira de água quente pouco aberta, o esquentador funciona em ambos os níveis pré-seleccionados (**e, II**) a meia potência. Com a torneira da água quente totalmente aberta, o aparelho trabalha à plena potência pré-seleccionada.



Aumentar a temperatura da água

Fechar um pouco a torneira de água quente (**Imagem E, 2.**).



Diminuir a temperatura da água

Abrir a torneira de água fria (**Imagem E, 3.**).

Colocação em funcionamento após um corte no abastecimento de água

- Desligar o aparelho da corrente (remover os fusíveis no quadro eléctrico).
- Abrir a torneira de água quente o tempo suficiente para o ar existente nas canalizações ser purgado.
- Voltar a colocar os fusíveis.

O aparelho está pronto a funcionar.

Poupança de energia

O melhor rendimento do aparelho é atingido com a posição do selector de temperatura "e".

Em lavatórios: abrir a torneira de esquadria o suficiente para que só a regulação de baixa potência de aquecimento seja actuada.

Operação no inverno

Nota: no inverno pode acontecer que a temperatura de entrada da água baixe e, conseqüentemente, a temperatura de saída desejada já não seja alcançada.

- Para compensar este abaixamento de temperatura, reduza a quantidade de água na torneira de água até a temperatura de água quente desejada ser alcançada.

Limpeza

Limpar o aparelho só com um pano húmido.

Não utilize produtos de limpeza agressivos ou abrasivos.

Nota: regra geral, não é necessário remover o calcário do aparelho. No entanto, se a água da área for muito dura e se utilizar frequentemente água muito quente poderá ocorrer uma formação de depósitos de calcário. Neste caso, por favor contacte o nosso serviço de assistência pós-venda.

Serviço de assistência pós-venda

Quando entrar em contacto com o serviço de assistência pós-venda, por favor indique os números **E-Nr.** e **FD-Nr.** do seu aparelho.

Estes números encontram-se na face interior do painel de controlo rebatível do esquentador.

Ocorreu uma avaria, o que devo fazer?



Atenção!

As reparações só podem ser realizadas por técnicos especializados. Um aparelho mal reparado pode representar um grave risco para o utilizador.

Quando o aparelho não funciona como deve, muitas vezes trata-se apenas de coisas simples. Verifique se, com a ajuda das indicações seguintes, consegue resolver o problema. Assim poderá evitar a intervenção desnecessária dos serviços de assistência técnica e poupar dinheiro.

Avaria	Causa	Solução	Quem
Caudal de água demasiado baixo. O aparelho não é ligado.	O crivo da torneira ou do chuveiro está entupido.	Retirar o crivo e lavá-lo ou remover o calcário.	Cliente
	O crivo da torneira de esquadria está entupido.	Solicitar a um técnico especializado a limpeza do crivo.	Técnico especializado
	A torneira de esquadria está entupida.	Abrir completamente a torneira de água quente e abrir e fechar várias vezes a torneira de esquadria. Por fim, limpar o crivo da torneira de água.	Cliente
A água não aquece suficientemente.	O fusível no quadro eléctrico disparou.	Controlar o fusível no quadro eléctrico.	Cliente
	O corta-circuito automático no aparelho disparou.	Solicitar a um técnico especializado o controlo do corta-circuito automático no aparelho. Controlar a temperatura de entrada permitida.	Técnico especializado
	O limite de potência foi alcançado. Caudal demasiado elevado e/ou temperatura de entrada da água fria demasiado baixa.	Reduzir o caudal na torneira de água.	Cliente
		Por um técnico especializado: Solicitar a regulação do caudal através da válvula angular. Controlar o limitador de caudal ou usar um mais pequeno.	Técnico especializado
O segundo nível no aparelho não é activado (o "clique" perceptível falta).	Retirar e limpar o crivo da torneira de água ou remover o calcário.	Cliente	
	Limpar o crivo na torneira de esquadria (Imagem A, 4.).	Técnico especializado	
O esquentador desliga-se durante a alimentação de água, a temperatura da água baixa.	Anilha vedante que dilata na torneira de água quente.	Usar na torneira de água quente uma anilha vedante que não dilate.	Cliente
Operação no inverno: A temperatura de saída desejada deixa de ser atingida no inverno.	A temperatura de entrada baixou.	Reduza a quantidade de água na torneira de água até a temperatura de água quente desejada ser alcançada.	Cliente

Se não tiver sido possível corrigir a avaria, por favor chame o serviço de assistência pós-venda.

Eliminação



Este aparelho está marcado em conformidade com a Directiva 2012/19/UE relativa aos resíduos de equipamentos eléctricos e electrónicos (waste electrical and electronic equipment – WEEE).

A directiva estabelece o quadro para a criação de um sistema de recolha e valorização dos equipamentos usados válido em todos os Estados Membros da União Europeia.

Por favor informe-se junto do comércio especializado sobre formas de eliminação actuais.

Garantia

As condições de garantia aplicam-se a este aparelho, tal como estabelecidas pelo nosso representante no país em que o aparelho é vendido.

Os pormenores sobre estas condições podem ser obtidos junto da loja onde o aparelho foi adquirido. O talão de venda ou a factura têm de ser apresentados aquando da apresentação de reclamações ao abrigo da presente garantia.

Sujeita a alterações sem aviso prévio.

คำอธิบายชี้แจง เพื่อความปลอดภัย

เครื่องทำน้ำร้อนนี้ได้รับการออกแบบมาเพื่อการใช้งานในครัวเรือนหรือสถานที่คล้ายคลึงกัน ไม่รองรับการใช้งานเชิงพาณิชย์ การใช้งานที่คล้ายคลึงกับงานในครัวเรือน ได้แก่ การใช้งานในครัวพนักงานของร้านค้า, สำนักงาน, สถานประกอบการทางการแพทย์ และสถานประกอบการเชิงพาณิชย์อื่นๆ รวมทั้งการใช้งานของแขกในที่พักรับรอง โรงแรมขนาดเล็ก และที่อยู่อาศัยที่มีลักษณะใกล้เคียง

- ประกอบและใช้งานอุปกรณ์ตามที่อธิบายด้วยข้อความและภาพ เราไม่รับผิดชอบสำหรับความเสียหายที่เกิดจากการไม่ปฏิบัติตามคำแนะนำนี้
- อุปกรณ์นี้ได้รับการออกแบบให้ใช้งานที่ความสูงไม่เกิน 2 000 ม. จากระดับน้ำทะเล
- ติดตั้งและเก็บรักษาอุปกรณ์ในห้องที่ปราศจากการจับตัวของน้ำแข็ง (ควรวางน้ำที่เหลืออยู่)



อันตรายจากไฟฟ้าช็อต!

ตัดการจ่ายไฟในทันทีในกรณีที่มีข้อผิดพลาดเมื่อเกิดการรั่วที่อุปกรณ์ให้เปิดท่อน้ำเข้าในทันที

- จะต้องให้ช่างผู้ชำนาญการเป็นผู้ติดตั้งเครื่องเข้ากับระบบไฟฟ้าและน้ำ และเป็นผู้เริ่มเปิดการทำงานของเครื่อง เท่านั้น
- อนุญาตให้ทำการซ่อมแซมและบำรุงรักษาจากผู้เชี่ยวชาญเท่านั้นเพื่อไม่ให้เกิดอันตรายขึ้น
- ห้ามเปิดฝาเครื่องทำน้ำร้อนโดยที่ยังไม่ตัดการจ่ายกระแสไฟไปยังอุปกรณ์
- ท่านจะต้องปฏิบัติตามบทบัญญัติแห่งกฎหมายของแต่ละประเทศตามข้อกำหนดของหน่วยงานจ่ายกำลังไฟฟ้าและของการประปาในท้องถิ่นด้วย
- เครื่องทำน้ำร้อนชนิดใช้ได้ทันที เป็นเครื่องที่จัดอยู่ในประเภทการป้องกันชั้นที่ I และจะ ต้อง ต่อลงกราวด์
- จะต้องต่อเครื่องเข้ากับท่อน้ำที่วางไว้อย่างมั่นคงแน่นอนหาไว้เป็นการถาวร ขนาดของท่อน้ำต้องเหมาะสมกับกำลังของเครื่องทำน้ำร้อน
- ระวัง: ท่อน้ำที่มีการต่อสายดิน อาจทำให้เข้าใจผิดได้ว่าการต่อสายกราวด์ป้องกันแล้ว
- เพื่อให้เป็นไปตามข้อกำหนดในเรื่องความปลอดภัยในส่วนนี้ จึงต้องจัดเตรียมให้มีไกด์ดวงจรสำหรับทุกข้อ และช่องว่างระหว่างส่วนที่จะสัมผัสกันต้องกว้าง 3 มม. เป็นอย่างน้อย
- เครื่องทำน้ำร้อนชนิดใช้ได้ทันทีนี้ เหมาะสำหรับระบบการทำงานแบบปิด (ทนต่อแรงอัด) เท่านั้น

- ก๊อมน้ำที่นำมาใช้ ต้องเป็นก๊อมน้ำที่ได้รับอนุมัติให้ใช้กับเครื่องทำน้ำร้อนแบบใช้ได้ทันที ซึ่งมีระบบการทำงานแบบปิด (ทนต่อแรงอัด) เท่านั้น
- ต่อเครื่องทำน้ำร้อนชนิดใช้ได้ทันทีเข้ากับท่อน้ำเย็นเท่านั้น
- จะนำเครื่องทำน้ำร้อนชนิดใช้ได้ทันที ไปต่อเข้ากับท่อพลาสติกที่ผ่านการทดสอบ DVGW ได้
- ก่อนทำการประกอบติดตั้ง จะต้องตัดไฟฟ้าออกจากสายไฟที่จะนำมาต่อเข้าเครื่อง และปิดท่อน้ำเข้าเครื่อง!
- ต่อเครื่องเข้ากับวงจรน้ำประปาให้เสร็จเรียบร้อยก่อนที่จะต่อเครื่องเข้ากับระบบไฟฟ้า
- เจาะรู ที่ฝาครอบด้านหลังของเครื่อง เท่าที่จำเป็นต้องใช้ในการประกอบติดตั้งเท่านั้น ในการติดตั้งครั้งใหม่ จะต้องปิดผนึกรูที่ไม่ใช้ให้แน่นหนา เพื่อกันน้ำเข้า
- หลังประกอบติดตั้งเสร็จเรียบร้อยแล้ว อย่าให้มีส่วนใดที่มีกระแสไฟฟ้าไหลผ่าน อยู่ในตำแหน่งที่จะแตะต้องสัมผัสได้
- ระหว่างการทำงานกับระบบจัดส่งน้ำให้ตัดกระแสไฟที่จ่ายให้กับอุปกรณ์ หลังจากสิ้นสุดการทำงาน ให้ปฏิบัติเหมือนกับการเริ่มการทำงานครั้งแรก
- ต้องไม่มีการเปลี่ยนแปลงใดๆ ที่เกิดกับอุปกรณ์
- อนุญาตให้ใช้อุปกรณ์นี้ในการอุ่นน้ำดื่มในครัวเรือนเท่านั้น
- เครื่องทำความร้อนนี้สามารถใช้ได้สำหรับเด็ก ที่มีอายุตั้งแต่ 8 ปี และบุคคลที่พิการทางร่างกาย ทางประสาทการรับรู้ หรือทางจิตใจ หรือขาดประสบการณ์และความรู้ในการทำงาน โดยอยู่ภายใต้การควบคุมดูแลหรือได้รับคำแนะนำในการใช้งานเครื่องทำน้ำร้อนอย่างปลอดภัย และเข้าใจถึงอันตรายที่อาจเกิดขึ้น ห้ามไม่ให้เด็ก เล่นเครื่องทำน้ำร้อนนี้ การทำความสะอาดและการบำรุงรักษาโดยผู้ใช้ ต้องไม่ให้เด็กปฏิบัติโดยไม่มี การควบคุมดูแล
- อย่าให้เด็กเข้าใกล้เครื่องทำน้ำร้อน
- ควรควบคุมดูแลเด็ก เพื่อการหลีกเลี่ยงในการเล่นเครื่องใช้
- หัวก๊อมน้ำ และท่อน้ำร้อน อาจร้อน ได้คอยระวังให้คำแนะนำแก่เด็ก เกี่ยวกับเครื่องทำน้ำร้อน
- ห้ามใช้น้ำยาทำความสะอาดที่ออกฤทธิ์รุนแรง หรือน้ำยาทำความสะอาดที่ออกฤทธิ์กัดกร่อน
- ห้ามใช้เครื่องทำความสะอาดแบบไอน้ำ
- อนุญาตให้ทำการกำจัดหินปูนของอุปกรณ์โดยผู้เชี่ยวชาญเท่านั้น

ขอแสดงความยินดีสำหรับการเป็นเจ้าของเครื่องทำความร้อนนี้จากบริษัทของเรา Siemens คุณได้ครอบครองผลิตภัณฑ์สูงค่าซึ่งจะทำให้คุณมีความสุขกับการใช้งาน

โปรดอ่านคำแนะนำในการประกอบและการใช้งานอย่างละเอียดก่อนการดำเนินการและเก็บรักษาเครื่องทำน้ำร้อนนี้!

คำอธิบายชี้แจงในการประกอบติดตั้ง

โปรดประกอบเครื่องทำน้ำร้อนชนิดใช้ได้ทันที ดังที่ได้บรรยายไว้ในส่วน ที่เป็นรูปภาพ กรุณาคำนึงถึงเนื้อความที่อธิบายชี้แจงด้วย

ท่านจะพบภาพประกอบในหน้ากลางของคู่มือ

การประกอบติดตั้ง

I. น้ำออกจากหีบห่อ/ถอดฝาครอบออก

- นำเครื่องออกจากหีบห่อ และตรวจสอบดูความเสียหายที่อาจเกิดจากการขนส่ง
- ขจัดวัสดุหีบห่อ และเครื่องเก่า ถ้ามี ให้ดูลักษณะการอนุรักษ์สภาวะแวดล้อม

II. เตรียมการประกอบติดตั้ง

สำคัญ: ใช้แต่ชุดประกอบติดตั้งที่จัดมาพร้อมกับเครื่องเท่านั้น

- ปิดท่อน้ำเข้าเครื่อง จุดต่อเข้ากับระบบไฟฟ้า (สายไฟฟ้าต่อเข้าเครื่อง) จะต้องไม่มีกระแสไฟฟ้ไหลผ่าน หมุนถอดพิวส์ออก หรือสับปิด

III. การติดตั้งเครื่องกับผนัง

- จะต้องติดตั้งเครื่องทำน้ำร้อนชนิดใช้ได้ทันที ให้ติดแน่นกับผนังในบางกรณีอาจต้องตรึงเครื่องเข้ากับสลักเกลียวปรับตั้งตัวล่าง
- ระยะห่างจากผนังสามารถปรับได้ต่างๆ กัน ดังนั้น จึงสามารถปรับให้เข้ากับความไม่ราบเรียบของผนังได้
- ตัวปลอกจะต้องหุ้มสายไฟฟ้าที่ต่อเข้าเครื่องจนแน่นสนิท ถ้าปลอกนี้ชำรุดในขณะที่ประกอบติดตั้ง จะต้องอุดรูต่างๆ ให้แน่นหนาเพื่อกันน้ำเข้า

IV. การต่อเข้ากับวงจรมันน้ำ

- จะต้องไล่อากาศออกจากเครื่องทำน้ำร้อนชนิดใช้ได้ทันที โดยการเปิดก๊อก ให้น้ำไหลเต็มที่ และให้น้ำชะล้างเครื่องเป็นเวลา 1 นาที
- จำเป็นอย่างย้งที่จะต้องติดตั้งอุปกรณ์จำกัดอัตราการไหลในท่อน้ำเย็น

V. การติดตั้งเครื่องเข้ากับวงจไฟฟ้า

- สามารถต่อเข้ากับสายไฟหลักได้ทั้งด้านบนและด้านล่าง ต้องปลอกฉนวนของสายไฟออกเพื่อต่อเข้าไปภายในเครื่องอย่างน้อย 40 มม

คำแนะนำในการติดตั้ง

- การติดตั้งเครื่องทำความร้อนที่ยังไม่ได้ต่อปลั๊กเสียบจะต้องได้รับคำแนะนำจากการไฟฟ้าหรือช่างผู้ชำนาญที่สามารถให้คำปรึกษาแก่คุณในการทำความตกลงใจกับการไฟฟ้าในการติดตั้งเครื่องมือดังกล่าว

VI. การเปิดเครื่องทำงาน

เครื่องทำน้ำร้อนนี้เป็นไปตามมาตรฐาน IEC 61000-3-12

- โปรดตรวจสอบดูว่า เมื่อแรงดันในท่อน้ำต่ำ การทำความร้อนระดับ II เปิดทำงานหรือไม่ ขอให้ทดสอบโดย การเปิดก๊อกน้ำเย็นหลาย ๆ แห่ง ให้น้ำไหลออกมาในเวลาเดียวกันด้วย ถ้าไม่เปิดทำงาน ขอให้ถอดตัวจำกัดอัตราการไหลของน้ำออก (โปรดดู รายละเอียดเพิ่มเติม A)
- อธิบายการใช้งานของเครื่องทำน้ำร้อนชนิดใช้ได้ทันที ให้ผู้ใช้ทราบ

A B ข้อมูลเพิ่มเติม

- ถ้าเครื่องทำน้ำร้อนชนิดใช้ได้ทันทีเปิดทำงานได้ไม่เต็มความสามารถ เพราะแรงดันน้ำในระบบส่งน้ำภายในบ้านของท่านต่ำเกินไป โปรดถอดตัวจำกัดอัตราการไหลของน้ำ ออก (ภาพ A, 3)
- สวิตซ์จำกัดการเปิดทำงาน สำหรับการติดตั้งร่วมกับเครื่องทำน้ำร้อนแบบสะสมความร้อน ที่ทำงานด้วยไฟฟ้า (ภาพ B)

ข้อมูลทางด้านเทคนิค

	DH12400	DH18400	DH21400	DH24400	DH40018	DH40021	DH40024
กำลังที่กำหนด [kW]	13.2	18	21	24	18	21	24
แรงดันที่กำหนด	400 V3~	400 V3~	400 V3~	400 V3~	400 V3~	400 V3~	400 V3~
ตั้งที่ระดับประหยัด e [kW]							
ระดับที่ 1	-	-	-	-	6	7	8
ระดับที่ 2	8	12	14	16	12	14	16
ตั้งที่ระดับทำความร้อนสูง II [kW]							
ระดับที่ 1	-	-	-	-	9	10.5	12
ระดับที่ 2	12	18	21	24	18	21	24
จุดที่เครื่องเปิดทำงาน [ล./นาท]							
ระดับที่ 1	-	-	-	-	4.0	4.5	5.0
ระดับที่ 2	3.6	5.0	5.8	6.6	5.0	5.8	6.6
น้ำที่ผสม [ล./นาท] กำลังไฟฟ้าที่กำหนด							
ประมาณ 38 °C	6.6	9.9	11.6	13.2	9.9	11.6	13.2
ประมาณ 50 °C (อุณหภูมิที่ไหลเข้า 12 °C)	4.5	6.8	7.9	9.1	6.8	7.9	9.1
แรงดันน้ำไหลต่ำสุด ที่เครื่อง* [MPa (บาร์)]							
มี ตัวจำกัดอัตราการไหลของน้ำ	0.03 (0.3)	0.07 (0.7)	0.08 (0.8)	0.09 (0.9)	0.07 (0.7)	0.08 (0.8)	0.09 (0.9)
ไม่มี ตัวจำกัดอัตราการไหลของน้ำ	0.02 (0.2)	0.04 (0.4)	0.05 (0.5)	0.06 (0.6)	0.04 (0.4)	0.05 (0.5)	0.06 (0.6)
ขอบเขตการใช้ ในน้ำ							
แรงต้านทานไฟฟ้าจำเพาะที่ 15 °C [Ω cm]	≥ 800	≥ 1300	≥ 1300	≥ 1300	≥ 1300	≥ 1300	≥ 1300
แรงดันที่กำหนด [MPa (บาร์)]	1 (10)	1 (10)	1 (10)	1 (10)	1 (10)	1 (10)	1 (10)
อุณหภูมิสูงสุดที่เครื่องกำหนดได้ [°C]	20	20	20	20	20	20	20
ระดับประสิทธิภาพในการใช้พลังงาน	A	A	A	A	A	A	A
โปรไฟล์ของโหลด	S	S	S	S	S	S	S
ความสิ้นเปลืองพลังงานต่อปี [กิโลวัตต์ชั่วโมง]	480	481	483	483	481	483	483
ความสิ้นเปลืองกระแสไฟฟ้าต่อปี [กิโลวัตต์ชั่วโมง]	2.213	2.215	2.228	2.232	2.215	2.228	2.232
ระดับกำลังที่กำหนด [เดซิเบล]	15	15	15	15	15	15	15
ประสิทธิภาพในการใช้พลังงานการเตรียม น้ำอุ่น [%]	38.4	38.4	38.2	38.1	38.4	38.2	38.1

* นอกจากนี้ แรงดันนี้จะลดลงอีก ที่กักผสมน้ำ

C ขนาด

อุปกรณ์ประกอบพิเศษ

- ชุดอุปกรณ์แปลงท่อน้ำ **BZ 45U20** สำหรับการนำเครื่องทำน้ำร้อนชนิดใช้ได้น้ำที่ไปใช้ติดตั้งใต้อ่างล้างมือ
- สวิตช์จัดลำดับการเปิดทำงาน (รีเลย์ลดการจ่ายกำลังไฟฟ้าเข้าสู่โหลด)
BZ 45L21: สำหรับใช้กับวงจรจัดลำดับการทำงาน
- ชุดการติดตั้ง **BZ 45K23**: สำหรับการติดตั้งบนพื้นผิว

คำชี้แจงวิธีใช้

โปรดอ่านคำแนะนำด้านความปลอดภัยที่ด้านหน้าของคำแนะนำนี้
อย่างละเอียดและปฏิบัติตาม!

- **สำคัญ:** อย่าให้เกิดน้ำแข็งเกาะเครื่องทำน้ำร้อนเด็ดขาด



อันตรายจากไฟฟ้าช็อต!

ตัดการจ่ายไฟในกรณีที่มีข้อผิดพลาดในทันที!

- หากตรวจพบรอยรั่วที่เครื่องทำน้ำร้อน ให้ปิดท่อน้ำเย็นทันที

เรียนรู้อุปกรณ์

เครื่องทำน้ำร้อนชนิดใช้ได้น้ำร้อนจะให้น้ำร้อน ในขณะที่น้ำไหลผ่านเครื่อง
เครื่องจะใช้ไฟฟ้า ก็เฉพาะในเวลานี้เท่านั้น



ปุ่มสั่งงาน

เครื่องทำน้ำร้อนชนิดใช้ได้น้ำร้อนของท่านทำน้ำร้อนได้สองระดับ คือ

e ระดับประหยัด – ทำความร้อนสองส่วน สาม

II ทำความร้อนสูง – ทำความร้อนเต็มที่

ระดับ **e** เหมาะสำหรับที่จะตั้งไว้ใช้ที่



อ่างล้างมือ



ฝักบัวอาบน้ำ



อ่างบีเคที

ระดับ **II** จะใช้กับหัวก๊อกที่มีตัวควบคุมอุณหภูมิสำหรับอุณหภูมิสูง
หรือน้ำจำนวนมาก เช่น



อ่างล้างจาน



ในการเช็ดถูทำความสะอาด



อ่างอาบน้ำ

การใช้งานอุปกรณ์



ก๊อกร้อน เปิด เต็มที่

เครื่องทำน้ำร้อนชนิดใช้ได้น้ำร้อนจะเปิดทำงาน และทำให้น้ำร้อน เมื่อเปิด
ก๊อกร้อน (ภาพ E, 1.)

และเครื่องจะปิดการทำงานเอง เมื่อปิดก๊อกร้อน

คำชี้แจง (ใช้ไม่ได้กับ DH12...) ถ้าเปิดก๊อกร้อนเพียงเล็กน้อย เครื่อง
ทำน้ำร้อนชนิดใช้ได้น้ำร้อนจะทำงานให้ความร้อนเพียงเครื่องเดียวในทั้งสอง
ระดับ (**e, II**) ที่เลือกตั้งไว้ก่อน เมื่อเปิดก๊อกร้อนจนสุดเครื่องจะทำงานให้
ความร้อนเต็มที่ ตามระดับที่เลือกตั้งไว้



เพิ่ม อุณหภูมิน้ำ

หมุนปิด ก๊อกร้อนลงเล็กน้อย (ภาพ E, 2.)



ลด อุณหภูมิน้ำ

เปิด ก๊อกร้อนเย็น (ภาพ E, 3.)

การเปิดเครื่องทำงาน หลังจากการปิดน้ำไม่ให้
เข้าท่อ

- ตัดไฟฟ้าไม่ให้เข้าเครื่อง (หมุนพิวส์ออกจากระบบการเดินสายไฟฟ้า
ในบ้าน)
- ปิดก๊อกร้อนทิ้งไว้ จนกระทั่งลมออกจากท่อน้ำจนหมด
- หมุนพิวส์เข้าที่เดิม

เครื่องพร้อมที่จะทำงาน

การประหยัดพลังงานไฟฟ้า

โปรดใช้ระดับประหยัด “e” ให้บ่อยที่สุดเท่าที่จะทำได้ สำหรับอ่างล้างมือ
ให้เปิดลิ้นในข้อต่อหากที่ควบคุมทิศทางไหลของน้ำให้กว้างเท่าที่
จะทำให้เครื่องทำความร้อนแต่เพียงเล็กน้อยเท่านั้น

การใช้งานในฤดูหนาว

คำแนะนำ: ในฤดูหนาวอาจเกิดกรณีที่อุณหภูมิของน้ำที่จ่ายเข้าเครื่องทำ
น้ำร้อนลดลงและอุณหภูมิของน้ำที่จ่ายออกมีค่าไม่เป็นไปตามที่ต้องการ

- เพื่อชดเชยอุณหภูมิดังกล่าวที่ลดลง ให้หมุนปรับก๊อกร้อนเพื่อลดปริมาณ
น้ำที่ไหลจนกว่าอุณหภูมิน้ำร้อนมีค่าเป็นไปตามที่ต้องการ

การทำความสะอาด

เช็ดเครื่องด้วยผ้าชุบน้ำหมาดๆ เท่านั้นอย่าใช้น้ำยาทำความสะอาด
ที่มีฤทธิ์แรง หรือผงขัดถูทำความสะอาด

โดยปรกติแล้ว ไม่จำเป็นต้องทำการขจัดตะกอนหินปูนในตัวเครื่อง แต่ถ้า
น้ำกระด้างมากเป็นพิเศษ และเปิดใช้น้ำร้อนจัดบ่อยๆ จะทำให้เกิดตะกอน
หินปูนจับอยู่ในตัวเครื่องได้ ในกรณีนี้ โปรดติดต่อหน่วยบริการลูกค้าของเรา

หน่วยบริการลูกค้า

หากท่านเรียกใช้บริการของหน่วยบริการลูกค้ากรุณาแจ้งหมายเลข
อี (E-Nr.) และหมายเลข เอฟดี (FD-Nr.) ของเครื่องของท่านให้ทราบด้วย
ท่านจะพบหมายเลขดังกล่าวที่ด้านในของฝาปิดได้ปุ่มตั้งอุณหภูมิที่เปิด
แง่มอกได้ของเครื่องทำความร้อน

การขจัดทิ้ง



อุปกรณ์นี้ได้มาตรฐานตาม European Guideline
2012/19/EU ว่าด้วยการทำเครื่องหมายอุปกรณ์ไฟฟ้า-
อิเล็กทรอนิกส์เก่า (การกำจัดทิ้งอุปกรณ์ไฟฟ้า-อิเล็กทรอนิกส์ –
WEEE) ซึ่งใช้เป็นแนวทางสำหรับสหภาพยุโรปในการยกเลิก
การใช้งานและการใช้งานอุปกรณ์ไฟฟ้า-อิเล็กทรอนิกส์เก่า
อย่างถูกต้อง

โปรดสอบถามตัวแทนจำหน่ายเกี่ยวกับวิธีการกำจัดซาก
เครื่องทำน้ำร้อน

เกิดเหตุขัดข้อง จะทำอย่างไร



ระวัง!

การซ่อมแซมตัวเครื่อง จะต้องทำโดยช่างผู้ชำนาญเท่านั้น จะเกิดอันตรายอย่างใหญ่หลวงแก่ตัวท่านเอง หากทำการซ่อมแซมเครื่องอย่างผิดหลักวิธี

ถ้าหากเครื่องทำน้ำร้อนทำงานไม่เป็นไปตามที่ต้องการ สาเหตุส่วนใหญ่เกิดจากข้อขัดข้องเล็กๆ น้อยๆ ขอให้ท่านตรวจสอบดูตามรายการข้อเสนอแนะต่อไปนี้อย่างละเอียดว่าท่านสามารถจัดเหตุขัดข้องด้วยตัวเองหรือไม่ นอกจากนี้ยังช่วยให้ท่านประหยัดค่าใช้จ่ายในการเรียกใช้บริการซ่อมแซมอันไม่จำเป็นก็ได้

เหตุขัดข้อง	สาเหตุ	วิธีแก้ไข	ใคร
ปริมาณน้ำไหลผ่านน้อยเกินไป เครื่องไม่เปิดทำงาน	ตะแกรงในหัวก๊อกน้ำหรือหัวฝักบัวอุดตัน	ถอดตะแกรงออกมา และทำความสะอาดหรือขจัดตะกรันหินปูน	ลูกค้า
	ตะแกรงในล้นข้อต่อฉากที่ควบคุมการไหลของน้ำอุดตัน	ให้ช่างผู้ชำนาญทำความสะอาดตะแกรง	ช่างผู้ชำนาญการ
	ล้นในข้อต่อฉากที่ควบคุมการไหลของน้ำอุดตัน	โปรดเปิดก๊อกน้ำร้อนไปจนสุด แล้วหมุนเปิดและปิดล้นควบคุมนี้หลายๆ ครั้งหลังจากนั้นทำความสะอาดตะแกรงที่หัวก๊อกน้ำ	ลูกค้า
น้ำร้อนไม่เพียงพอ	ฟิวส์ที่ระบบการเดินสายไฟฟ้าในอาคารถูกตัดออก	ตรวจสอบฟิวส์ที่ระบบการเดินสายไฟฟ้าในอาคาร	ลูกค้า
	ฟิวส์ตัดไฟฟ้าแบบอัตโนมัติในตัวเครื่องตัดการทำงาน	ให้ช่างผู้ชำนาญการตรวจสอบฟิวส์ตัดไฟฟ้าอัตโนมัติในตัวเครื่อง ควบคุมอุณหภูมิของน้ำไหลเข้าให้อยู่ในเกณฑ์ที่กำหนด	ช่างผู้ชำนาญการ
	ถึงขีดจำกัดของสมรรถภาพ ปริมาณน้ำไหลผ่านมากเกินไป และ/หรือ อุณหภูมิขาเข้าของน้ำเย็นต่ำเกินไป	ลดปริมาณน้ำไหลผ่านที่หัวก๊อกน้ำลง	ลูกค้า
		สำหรับช่างผู้ชำนาญการหมุนวาล์วฉากเพื่อปรับอัตราการไหลของน้ำ ตรวจสอบตัวจำกัดการไหลของน้ำ หรือติดตั้งตัวจำกัดที่มีขนาดเล็กกว่า	ช่างผู้ชำนาญการ
ชั้นที่สองในเครื่องไม่เปิดทำงาน (ไม่มีเสียง 'คลิก' ดังให้ได้ยิน)	ถอดตะแกรงในหัวก๊อกน้ำออกมาและทำความสะอาดหรือขจัดตะกรันหินปูน	ลูกค้า	
	ทำความสะอาดตะแกรงในล้นข้อต่อฉากที่ควบคุมการไหลของน้ำ (ภาพ A, 4.)	ช่างผู้ชำนาญการ	
เครื่องทำน้ำร้อนปิดการทำงาน ระหว่างเปิดน้ำใช้ อุณหภูมิลดลง	ซีลก๊อกน้ำร้อนบวมน้ำ	ติดตั้งซีลที่ไม่บวมน้ำ	ลูกค้า
การทำงานในฤดูหนาว: ในช่วงฤดูหนาว อุณหภูมิของน้ำที่ไหลออกมีค่าไม่เป็นไปตามค่าที่กำหนด	ปรับลดอุณหภูมิของน้ำที่ไหลเข้า	ลดปริมาณน้ำที่ก๊อกน้ำจนกระทั่งน้ำอุ่นมีอุณหภูมิถึงระดับที่ต้องการ	ลูกค้า

ถ้าหากแก้ไขเหตุขัดข้องไม่ได้ โปรดโทรศัพท์ติดต่อหน่วยบริการลูกค้า

การรับประกันสินค้า

ตัวแทนในประเทศที่จำหน่ายเครื่องทำน้ำอุ่น จะเป็นผู้กำหนดเงื่อนไขการรับประกันสินค้า ท่านสามารถขอรับบัตรประกัน ซึ่งมีรายละเอียดเกี่ยวกับเงื่อนไขการรับประกันได้จากตัวแทนจำหน่าย ที่ท่านซื้อเครื่องทำน้ำอุ่น อย่างไรก็ตาม หากท่านต้องการทำเคลมการรับประกันภายใต้เงื่อนไขการรับประกันฉบับนี้ ให้ท่านนำเครื่องทำน้ำอุ่นไปที่ศูนย์บริการที่ได้รับการรับรอง พร้อมทั้งแสดงบัตรรับประกันหรือใบเสร็จรับเงินหรือหลักฐานการซื้อขายด้วย

ข้อมูลอาจเปลี่ยนแปลงได้โดยไม่ต้องแจ้งให้ทราบล่วงหน้า

安全注意事项

本机器的使用限于居家或者和居家类似的使用场合，而不适用于商业使用场合。和居家类似的使用场合包括例如员工厨房例如商店、办公室、农业和其他工商企业的员工厨房；膳宿旅馆、小型旅馆的客房中使用；其他类似住所中的使用。

- 请按说明和图片安装和使用设备。对由于不遵照本说明书而导致发生的损失，我们不承担责任。
- 该设备为海拔 2 000 米一下设计的。
- 该设备只能安装或存放在无霜环境下。

⚠ 遭受电击的危险！
在出现故障时，要立即关断机器的供电。如出现漏水马上关闭冷水管道。

- 此直通式加热器只允许专业人员进行安装和启动。
- 为防止危险意外，该设备只能由专门技工维修保养。
- 在没有断开机器供电的情况下，决不能拆开机器。
- 必须遵守当地国家有关法律规定以及当地供电公司及供水公司的各有关规定进行。
- 此直通式加热器属 " I " 级保护程度，所以必须接上接地安全引线。
- 必须将机器连接在固定之管线系统上。导线横截面积必须和安装的机器功率相符合。
- **小心：**即使水管已经接地，并不代表电源系统也具备了安全导线。
- 为达到有关安全规定起见，安装端须备有全极的切断装置，触头间隙须至少 3 毫米大。
- 此直通式加热器仅适用于封闭式（耐压式）工作方式。

- 接水管的配件必须有许可证，以便被允许可以接上封闭式（耐压式）直通式加热器。
- 本直通式加热器只可接在冷水管上。
- 直通式加热器上可接 DVGW（德国煤气与供水专业人员协会）检验过的塑料管。
- **安装前，须切断连接电缆的电源，锁紧供水管。**
- **供水管连接好后才可接上连接电缆。**
- 加热器背面上只要钻安装所需要的孔洞，若以后需要另外重新安装，则须将用不著的孔洞填补且密封，不让其漏水。
- 安装好后，带电部分应是用手触摸不到的位置。
- 在通水工作时，断开电源设备。工作完成后按第一启动过程之后那样行事。
- 对该设备不能有任何改动。
- 该设备只能用来在室内加热饮用水。
- 八周岁以上的儿童、有身体、感官或者精神障碍的人、缺乏使用经验或相应知识的人如果使用本机器，需要有人看管或者接受过负责人员的使用指导。**儿童不得玩耍本机器。**在没有看管的情况下，清洁和**用户维护工作不能由儿童实施。**
- 要让儿童远离机器。
- 好好看护儿童，避免让儿童玩弄本机器。
- 混合水龙头和热水管会发热，要向儿童指出。
- 不得使用摩擦剂或者有溶解作用的清洁剂。
- 不能使用蒸汽清洗机。
- 设备除碱只能由技工完成。

衷心祝贺您选购了西门子公司生产的机器。您购买的高质量产品将会给您带来很多愉快。

在启用机器之前，请您仔细阅读安装和使用说明书，说明书要妥善保管！

安装说明

请依据后图所示安装直通式加热器，请务必注意相关文字说明。

您可以在说明书的中部找到图片页。

安装

I. 拆开包装，拿开保护罩

- 将机器从包装中拿出来，检查是否有运输损失。
- 包装材料应按环保标准去处理（若有不要的旧机器，也应按环保标准去处理）。

II. 安装前的准备性工作

重要：只能使用附带的安装组件

- 关闭水管。电子连接线（电源线）上不可以带电。拧出或者关闭保险丝。

III. 安装在墙壁上

- 直通式加热器应在墙上固定好：若需要，可固定在下方调节螺钉上。
- 加热器与墙壁间的间隙大小可调整，墙壁上若有凹凸不平之处可进行调整使机器保持平坦的位置。
- 套管必须紧密地围绕著连接电缆。在安装加热器时，如果损坏到此套管，则须把破洞密封好，使其不透水。

IV. 连接供水管道

- 必须排尽直通式加热器中之空气。进行排气时先完全打开热水龙头，以让水流流贯过热水器，此过程须持续一分钟左右。
- 在机器的供水管道中一定要安装限流器。

V. 接上连接电缆

- 主电源线连接可安装在上方或下方。连接电缆的绝缘层应进入机器内部至少 40 mm 深。

安装须知

- 对不是将插头插上即可使用的机器要首先进行安装，安装工作需要由供电公司或者有登记注册的专业公司实施，如果安装工作需要供电公司的批准，则负责安装工作的专业公司可以帮您征得供电公司的安装许可。

VI. 启动

本机器符合 IEC 61000-3-12 标准的要求。

- 在水管低水压且多个冷水龙头同时开启的情况下，请您检查机器的增强加热段 "II" 是否会自动启动。若否，请您拆除流量限制器（参见附加说明 A）。
- 请向用户说明直通式加热器的操作方法。

A B 附加说明

- 如果建筑内水管水压太低而造成加热器不能以全功率工作，则应拆除流量限制器（图 A, 3.）。
- 与保温加热器并列使用时，此直通式加热器应优先配线（图 B）。

技术数据

	DH12400	DH18400	DH21400	DH24400	DH40018	DH40021	DH40024
额定功率 [千瓦]	13.2	18	21	24	18	21	24
额定电压	400 V3~	400 V3~	400 V3~	400 V3~	400 V3~	400 V3~	400 V3~
节能位置 "e" [千瓦]							
第一段	-	-	-	-	6	7	8
第二段	8	12	14	16	12	14	16
增强加热 "II" [千瓦]							
第一段	-	-	-	-	9	10.5	12
第二段	12	18	21	24	18	21	24
起动点 [公升/分钟]							
第一段	-	-	-	-	4.0	4.5	5.0
第二段	3.6	5.0	5.8	6.6	5.0	5.8	6.6
在额定功率情况下的混合水量 [公升/分钟]							
约 38 °C	6.6	9.9	11.6	13.2	9.9	11.6	13.2
约 50 °C (自来水温 12 °C)	4.5	6.8	7.9	9.1	6.8	7.9	9.1
机器上最少流压* [MPa (巴)]							
配流量限制器时	0.03 (0.3)	0.07 (0.7)	0.08 (0.8)	0.09 (0.9)	0.07 (0.7)	0.08 (0.8)	0.09 (0.9)
不配流量限制器时	0.02 (0.2)	0.04 (0.4)	0.05 (0.5)	0.06 (0.6)	0.04 (0.4)	0.05 (0.5)	0.06 (0.6)
不同水质的应用范围在 15 °C 环境下的比电阻 [Ωcm]	≥ 800	≥ 1300	≥ 1300	≥ 1300	≥ 1300	≥ 1300	≥ 1300
额定压力 [MPa (巴)]	1 (10)	1 (10)	1 (10)	1 (10)	1 (10)	1 (10)	1 (10)
最大供水温度 [°C]	20	20	20	20	20	20	20
能效级别	A	A	A	A	A	A	A
负荷曲线	S	S	S	S	S	S	S
年耗能量 [千瓦时]	480	481	483	483	481	483	483
日用电量 [千瓦时]	2.213	2.215	2.228	2.232	2.215	2.228	2.232
噪音级别 [分贝]	15	15	15	15	15	15	15
热水供应能效 [%]	38.4	38.4	38.2	38.1	38.4	38.2	38.1

* 此处还需将混合水龙头内的降压算进去。

C 测试

使用说明书

请通读并遵照本说明书开始处的详细安全须知！

■ **重要：**机器在任何时候都不得受到冰冻作用！

 **遭受电击的危险！**
在出现故障时，要立即关断机器的供电。

■ 如果发现机器漏水，要立即关断机器的供水。

熟悉设备

直通式加热器工作原理：水在通过机器内部时被加热，只有在此现状机器才会消耗电流。

D 操作要素

本直通式加热器分两个加热段：



e 节能段：三分之二功率

II 增强加热：全部功率

"e" 段是下列用途最佳选择：

-  洗脸盆
-  淋浴
-  坐浴盆

使用恒温式混合水龙头时或需要较高水温、较大水量时则可调到 "II" 段，例如：

-  洗餐具
-  打扫卫生
-  或用洗澡盆洗澡时

设备操作

E 热水龙头开到底

热水龙头旋开时，直通式加热器便自动打开并开始对水加热（图 E, 1.），水龙头关上时便会自动停止。

注意事项（不适用于 DH12... 机型等）：热水龙头只有部分开启时，直通式加热器在两种加热段（e, II）的情况下只会以一半功率工作；热水龙头全开时，机器则会按照所预选的加热段的全部功率工作。

E 提高水温

请将热水龙头稍微关小（图 E, 2.）。

E 降低水温

请打开冷水龙头（图 E, 3.）。

专用附件

- 水管组合 **BZ 45U20** 型：
用于直通式加热器安装在工作台底下时。
- 优先级开关（降压继电器） **BZ 45L21**：
用于带优先级电路的操作。
- **BZ 45K23** 安装配件：用于表面安装。

供水系统关闭后，要重新启动本机器，则应注意下列几项

- 切断机器电源（旋开建筑内有关保险装置），
- 旋开热水龙头，一直开到水管内残留空气被排出掉为止，
- 将保险装置重新旋紧，
- 机器便准备好可供使用。

节能

请尽量使用节能加热段 "e"。

小型洗手盆：请打开转角调节阀，以便打开水龙头时，直通式加热器只会以较低的加热功率启动。

冬天使用

说明：在冬天使用时，由于机器的进水温度降低，所以出水的温度可能达不到所需的温度。

■ 为了补偿温度的降低，可以将水龙头的出水量降低，直到出水温度达到所需的温度。

清洁

请只要用湿布擦干净，

请不要用任何侵蚀性或磨擦性洗涤剂。

注意事项：在正常情况下本机器不需要去除石灰，使用水硬度特别高的水，或经常汲取特别热的水时，本机器会生石灰，此时请您向本公司售后服务部门寻求协助。

向售后服务部门求助

向售后服务部门求助时，请告知机器的 **E-号** 和 **FD-号**。
只要翻开直通式加热器操作面板，便可查看这两种号码：

机器故障了, 如何处理?



注意!

各项修理工作只允许由专业人员进行, 若不妥当修理本机器则会造成极大危险。

当您的机器没有所需的效果时, 往往只是很小的原因所致。请您先检查是否能按照下面说明自行解除故障, 如此作, 可避免请检修人员来修理的不必要花费。

故障状况	原因	处理方式	谁来执行
水流量太小。无法开动机器。	水龙头或莲蓬头中的滤网被异物堵塞了。	取出滤网, 清洁滤网或清除滤网上的石灰。	用户
	转角阀中的滤网堵塞了。	请专业人员清洁筛网。	专业电工
	转角调节阀堵塞。	请将热水龙头开到底, 再将转角调节阀多次旋开且关上, 最后再清理水龙头上的滤网。	用户
水的温度不够热。	室内布线的保险丝断了。	检查室内布线的保险丝。	用户
	机器内的自动保险丝熔断了。	请专业人员检查机器中的自动断路器。检查允许的进水温度。	专业电工
	已达机器的功率极限。水流量太大或冷水的温度太低。	取出水龙头中的滤网, 清洁滤网或清除滤网上的石灰。	用户
		由专业人员进行: 通过角阀调节水流量。 检查限流器或者换一个较小的限流器。	专业电工
无法转换为第二段 (未听见开关咬合的声响 " 克力克 ")。	取出水龙头中的滤网, 清洁滤网或清除滤网上的石灰。	用户	
	清洁转角阀中的滤网 (图 A, 4.)。	专业电工	
取水时, 直通式加热器停止, 水温下降。	热水的水龙头中密封件膨胀	在热水的水龙头中安装不膨胀的密封件。	用户
冬天使用: 在冬天热水达不到所需的出水温度。	进水的温度降低。	将水龙头的出水量降低, 直到出水温度达到所需的温度。	用户

如果无法排除机器的功能障碍, 请接洽顾客服务中心。

处理废弃物



对本设备根据有关电气和电子设备报废的欧洲规定 2012/19/EU (waste electrical and electronic equipment – WEEE) 进行标记。

该规定管理在欧洲范围内对报废设备的回收和再生。

请向专业经销商询问了解当前的弃置处理途径。

担保

此设备的担保条件由销售国内我们的代理规定。关于这些条件的细节可以从购买此设备的经销商那里获得。当以此担保的条款进行索赔时必须出示销售凭证或收据。

如有更改, 恕不另行通知。

Kundendienst – Customer Service

AT Österreich, Austria

BSH Hausgeräte Gesellschaft mbH
Werkskundendienst für Hausgeräte
Quellenstrasse 2
1100 Wien
Tel.: 0810 550 522*
Fax: 01 605 75 51 212
mailto:vie-stoerungsannahme@bshg.com
Hotline für Espresso-Geräte:
Tel.: 0810 700 400*
www.siemens-home.at
*innerhalb Österreichs zum Regionaltarif

BA Bosna i Hercegovina, Bosnia-Herzegovina

"HIGH" d.o.o.
Gradačanka 29b
71000 Sarajevo
Info-Line: 061 10 09 05
Fax: 033 21 35 13
mailto:delicnanda@hotmail.com

BE Belgique, België, Belgium

BSH Home Appliances S.A.
Avenue du Laerbeek 74
Laarbeeklaan 74
1090 Bruxelles – Brussel
Tel.: 070 222 142
Fax: 024 757 292
mailto:bru-repairs@bshg.com
www.siemens-home.be

BG Bulgaria

BSH Domakinski Uredi Bulgaria EOOD
115K Tsarigradsko Chausse Blvd.
European Trade Center Building, 5th floor
1784 Sofia
Tel.: 02 892 90 47
Fax: 02 878 79 72
mailto:informacia.servis-bg@bshg.com
www.siemens-home.bg

CH Schweiz, Suisse, Svizzera, Switzerland

BSH Hausgeräte AG
Werkskundendienst für Hausgeräte
Fahrweidstrasse 80
8954 Geroldswil
mailto:ch-info.hausgeraete@bshg.com
Service Tel.: 0848 840 040
Service Fax: 0848 840 041
mailto:ch-reparatur@bshg.com
Ersatzteile Tel.: 0848 880 080
Ersatzteile Fax: 0848 880 081
mailto:ch-ersatzteil@bshg.com
www.siemens-home.com

DE Deutschland, Germany

BSH Hausgeräte Service GmbH
Werkskundendienst für Hausgeräte
Online Reparaturannahme, Ersatzteile
und Zubehör und viele weitere Infos
unter: www.siemens-home.de
Reparaturservice, Ersatzteile und
Zubehör, Produkt-Informationen:
Tel.: 089 21 751 751
mailto:service@siemens-hausgeraete.de
Wir sind an 365 Tagen rund um die Uhr
erreichbar.

EG Egypt, مصر

Contistahl (Built-in Appliances)
32 Ahmed Orbi St.
Mohandesseen
(P.O. Box 225 Dokki)
Cairo
Tel.: 3345 1762
mailto:siemensappliances@yahoo.com

GR Greece, Ελλάς

BSH Ikiakes Siskeves A.B.E.
Central Branch Service
17 km E.O. Athinon-Lamias &
Potamou 20
14564 Kifisia
Πανελλήνιο τηλέφωνο: 181 82
(αστική χρέωση)
www.siemens-home.gr

HK Hong Kong, 香港

BSH Home Appliances Limited
Unit 1 & 2, 3rd Floor
North Block, Skyway House
3 Sham Mong Road
Tai Kok Tsui, Kowloon
Hong Kong
Tel.: 2565 6151
Fax: 2565 6681
mailto:siemens.hk.service@bshg.com
www.siemens-home.com.hk

HR Hrvatska, Croatia

BSH kućni uređaji d.o.o.
Kneza Branimira 22
10000 Zagreb
Tel.: 01 640 36 09
Fax: 01 640 36 03
mailto:informacije.servis-hr@bshg.com
www.siemens-home.com/hr

LU Luxembourg

BSH électroménagers S.A.
13-15, ZI Breedeweues
1259 Senningerberg
Tel.: 26349 300
Fax: 26349 315
mailto:lux-service.electromanager@
bshg.com
www.siemens-home.com/lu

ME Crna Gora, Montenegro

Elektronika komerc
Ul. Slobode 17
84000 Bijelo Polje
Tel./Fax: 050 432 575
Mobil: 069 324 812
mailto:ekobosch.servis@t-com.me

MK Macedonia, Македонија

GORENEC
Jane Sandanski 69 lok. 3
1000 Skopje
Tel.: 022 454 600
Mobil: 070 697 463
mailto:gorenece@yahoo.com

PH Philippines

Häfele Philippines, Incorporated
Levi Mariano Avenue, Brgy. Ususan,
Taguig City 1632
Metro Manila
Tel.: 0842 3353
Fax: 0571 3662
mailto:siemens-home@hafele.com.ph

PL Polska, Poland

BSH Sprzet Gospodarstwa
Domowego Sp. z o.o.
Al. Jerzolimskie 183
02-222 Warszawa
Tel.: 801 191 534
Fax: 022 57 27 709
mailto:Serwis.Fabryczny@bshg.com
www.siemens-home.pl

SI Slovenija, Slovenia

BSH Hišni aparati d.o.o.
Litostrojska 48
1000 Ljubljana
Tel.: 01 583 07 00
Fax: 01 583 08 89
mailto:informacije.servis@bshg.com
www.siemens-home.si

TH Ratcha Anachak Thai, ราชอาณาจักรไทย

BSH Home Appliances Limited
2034/11-15 Ital Thai Building,
1st Floor, New Petchburi Road
Bangkapi, Huaykwang,
Bangkok, 10310
Tel.: 02 769 7970
Fax: 02 769 7971
Service Call Center
Tel.: 02 351 8995
Spareparts
Tel.: 02 769 7975
www.siemens-home.com/th

TR Türkiye, Turkey

BSH Ev Aletleri Sanayi
ve Ticaret A. S.
Fatih Sultan Mehmet Mahallesi
Balkan Caddesi No: 51
34771 Ümraniye, Istanbul
Tel.: 0 216 444 6688*
Fax: 0 216 528 9188
mailto:careline.turkey@bshg.com
www.siemens-home.com/tr
*Çağrı merkezini sabit hatlardan aramanın
bedeli şehir içi ücretlendirme, Cep
telefonlarından ise kullanılan tarifeyle göre
değişkenlik göstermektedir

XS Srbija, Serbia

BSH Kućni aparati d.o.o.
Milutina Milankovića 11^a
11070 Novi Beograd
Tel.: 011 205 23 97
Fax: 011 205 23 89
mailto:informacije.servis-sr@bshg.com
www.siemens-home.rs

BSH Hausgeräte GmbH
Carl-Wery-Straße 34
81739 München, GERMANY

www.siemens-homeappliances.com

9001071765