

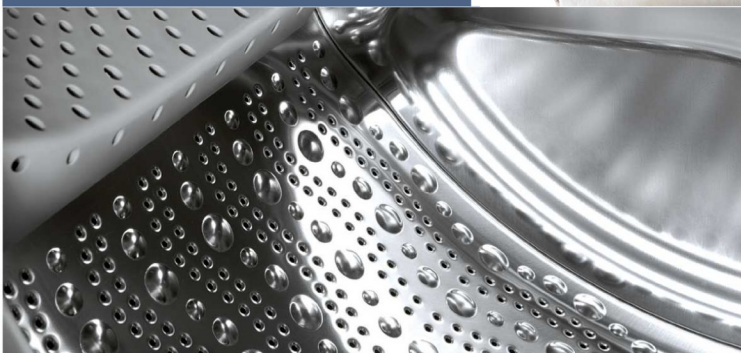

Register your new Bosch now:
www.bosch-home.com/welcome



**Pralkosuszarka
WVG30441EU**



BOSCH

pl Instrukcja obsługi i ustawiania

Nowa pralkosuszarka

Gratulujemy zakupu nowej pralkosuszarki marki Bosch.

Zachęcamy do przeczytania instrukcji obsługi i zapoznania się z zaletami nowej pralkosuszarki.

Każde urządzenie opuszczające nasz zakład zostało starannie sprawdzone pod kątem działania i stanu, aby sprostać wysokim wymaganiom jakości urządzeń marki Bosch.

W celu uzyskania szczegółowych informacji oraz zapoznania się z ofertą naszych produktów, wyposażenia dodatkowego, części zamiennych oraz usług serwisowych można odwiedzić naszą stronę internetową www.bosch-home.com lub skontaktować się z serwisem.

Jeśli w instrukcji obsługi i ustawiania opisane są różne modele, w odpowiednich miejscach wskazane są różnice.



Przed użyciem pralkosuszarki należy przeczytać niniejszą instrukcję obsługi i ustawiania!

Zasady prezentacji

Ostrożnie!

Taka kombinacja symbolu i hasła ostrzegawczego wskazuje na sytuację, która jest potencjalnie niebezpieczna. Niezachowanie środków ostrożności może prowadzić do obrażeń lub śmierci.

Uwaga!

To hasło ostrzegawcze wskazuje na sytuację, która jest potencjalnie niebezpieczna. Niezachowanie środków ostrożności może spowodować szkody materialne lub zanieczyszczenie środowiska.

Wskazówka / Rada

Wskazówki odnośnie optymalnej eksploatacji urządzenia / przydatne informacje.

1. 2. 3. / a) b) c)

Poszczególne etapy działania są oznaczone cyframi lub literami.

■ / -

Elementy wykazów są oznaczone punktem lub myślnikiem.

Spis treści

	Przeznaczenie	4
	Informacje dotyczące bezpieczeństwa	5
	Bezpieczeństwo użytkowania urządzeń elektrycznych.	5
	Ryzyko odniesienia obrażeń.	5
	Zabezpieczenie przed dziećmi.	5
	Ochrona środowiska	6
	Opakowanie/zużyte urządzenia.	6
	Sugestie i wskazówki.	7
	Najważniejsze informacje w skrócie	8
	Prezentacja urządzenia	9
	Pralko-suszarka.	9
	Panel sterowania.	10
	Panel wyświetlacza.	11
	Rzeczy do prania	13
	Przygotowanie rzeczy do prania.	13
	Przygotowanie wypranej odzieży do suszenia.	14
	Obsługa urządzenia	15
	Przygotowanie pralko-suszarki.	15
	Wybór programu/Włączenie urządzenia.	15
	Ustawienie programu prania.	15
	Ustawienie programu suszenia.	16
	Ładowanie rzeczy do prania.	16
	Dozowanie i dodawanie proszku i płynu zmiękczającego.	17
	Rozpoczęcie programu.	18
	Blokada zabezpieczająca przed dziećmi.	18
	Dokładanie prania.	19
	Zmiana programu.	19
	Przerwanie lub zakończenie programu.	19
	Koniec programu.	19
	Po praniu/suszeniu.	20
	Przegląd programów	21
	Program na pokrętle wyboru programu.	21
	Tabela ustawień suszenia.	24
	Krochmalenie.	25
	Farbowanie/wybielanie.	25
	Namaczanie.	25
	Zmiana ustawień domyślnych programu	25
	°C Temp. (Temperatura).	25
	⊙ rpm (obr./min).	25
	⌚ Finished in (Gotowe za).	26
	☀ Dry (Suszenie).	26
	Wybór dodatkowych funkcji ..	27
	⇒⌚ Speed Perfect.	27
	⊙ Eco Perfect.	27
	⬆️ Water Plus (Woda Plus).	27
	Ustawianie głośności sygnału	28
	Czyszczenie i konserwacja ..	29
	Obudowa urządzenia/Panel sterowania.	29
	Bęben.	29
	Usuwanie kamienia.	29
	Czyszczenie zasobnika na środek piorący.	29
	Zablokowana pompa odprowadzająca.	30
	Przewód odprowadzający w syfonie zablokowany.	30
	Zablokowany filtr w przewodzie doprowadzającym wodę.	31
	Usterki i sposób ich usuwania	31
	Awaryjne zwolnienie, np. w przypadku awarii zasilania.	31
	Informacje na panelu wyświetlacza.	32
	Usterki i sposób ich usuwania.	32

	Serwis posprzedażny	35
	Parametry techniczne	35
	Wartości zużycia	36
	Ustawianie i podłączanie	37
	Zakres dostawy	37
	Wskazówki dotyczące bezpieczeństwa	37
	Powierzchnia ustawienia	38
	Montaż urządzenia na podstawie lub drewnianej podłodze z belek	38
	Ustawienie urządzenia pod blatem kuchennym	38
	Demontaż zabezpieczeń transportowych	38
	Długości przewodu elastycznego i kabla	39
	Dopływ wody	40
	Odływ wody	40
	Poziomowanie	42
	Podłączenie do prądu	42
	Przed pierwszym cyklem prania/suszenia	43
	Transport	43

Przeznaczenie

- Wyłącznie do prywatnego użytku w gospodarstwach domowych.
- Pralkosuszarka nadaje się do prania tkanin przeznaczonych do prania w pralkach oraz wełny nadającej się do prania ręcznego oraz do suszenia niektórych rodzajów tkanin zgodnie z informacjami umieszczonymi na metkach.
- Urządzenie jest przeznaczone do eksploatacji z zimną wodą wodociągową oraz dostępnymi w handlu środkami piorącymi i pielęgnacyjnymi przeznaczonymi do stosowania w pralkosuszarkach.
- Podczas dozowania wszystkich środków piorących, pielęgnacyjnych oraz produktów i środków czyszczących należy bezwzględnie przestrzegać zaleceń producenta.
- Pralkosuszarka może być obsługiwana przez dzieci powyżej 8 lat, przez osoby o ograniczonych zdolnościach fizycznych, czuciowych lub umysłowych albo nieposiadających odpowiedniego doświadczenia/wiedzy tylko **pod nadzorem** osoby odpowiadającej za bezpieczeństwo osoby obsługującej urządzenie lub po **dokładnym pouczeniu** w kwestii obsługi urządzenia.
Nie wolno dzieciom przeprowadzać jakichkolwiek prac związanych z czyszczeniem lub konserwacją urządzenia bez nadzoru.
- Dzieciom poniżej 3 lat nie wolno zbliżać się do urządzenia.
- Nie pozwalać zwierzętom domowym na przebywanie w pobliżu pralkosuszarki.
- Pralkosuszarkę zainstalować i używać w pomieszczeniu z odpływem wody.

Przed włączeniem urządzenia: Proszę przeczytać instrukcję obsługi oraz instrukcję ustawiania, jak również wszystkie inne informacje dołączone do pralki, i postępować zgodnie z nimi.

Dokumenty związane z urządzeniem zachować do późniejszego użytku.

Informacje dotyczące bezpieczeństwa

Bezpieczeństwo użytkowania urządzeń elektrycznych

Ostrzeżenie

Niebezpieczeństwo utraty życia!

Niebezpieczeństwo utraty życia w przypadku dotknięcia części pod napięciem.

- Odłączając wtyczkę od źródła zasilania, zawsze należy ciągnąć jedynie za wtyczkę, a nie za przewód, w przeciwnym razie przewód mógłby ulec uszkodzeniu.
- Nigdy nie należy dotykać ani trzymać wtyczki wilgotnymi rękami.

Ryzyko odniesienia obrażeń

Ostrzeżenie

Niebezpieczeństwo zranienia!

- Podczas podnoszenia pralkosuszarki za wystające elementy (na przykład za drzwi urządzenia), te mogą się zerwać i spowodować zranienie. Nie podnosić pralkosuszarki za wystające części.
- Podczas stawania na pralkosuszarce blat urządzenia może pęknąć i spowodować zranienie. Nigdy nie stawać na pralkosuszarce.
- W przypadku opierania się o otwarte drzwi, pralkosuszarka może się przechylić i zranić użytkownika. Nigdy nie opierać się o otwarte drzwi pralkosuszarki.

- Przy wkładaniu rąk do obracającego się bębna może dojść do zranienia. Nie wkładać rąk do obracającego się bębna. Odczekać, aż bęben się całkowicie zatrzyma.

Ostrzeżenie

Niebezpieczeństwo oparzenia!

- Podczas prania w wysokich temperaturach może dojść do poparzenia gorącym roztworem środka piorącego (na przykład podczas odpompowywania gorącego roztworu do umywalki). Nie dotykać gorącego roztworu środka piorącego.
- Pralkosuszarka i pranie mogą być bardzo gorące w przypadku przerwania programu suszenia. Wybrać **Intensive Dry**  (**Suszenie**) lub **Gentle Dry**  (**Suszenie delikatne**) i nastawić program suszenia na 15 minut, aby pranie mogło ostygnąć; następnie wyjąć pranie.

Zabezpieczenie przed dziećmi

Ostrzeżenie

Niebezpieczeństwo utraty życia!

- Jeśli dzieci będą bawić się na pralko-suszarce, mogą narazić się na sytuacje zagrażające ich życiu lub odnieść obrażenia.
- Nie należy pozostawiać dzieci bez opieki w pobliżu pralko-suszarki.
 - Nie pozwalać dzieciom na zabawę pralko-suszarką.

Ostrzeżenie

Niebezpieczeństwo utraty życia!

Dzieci mogą zamknąć się wewnątrz urządzenia i udusić się.

W niepotrzebnych urządzeniach:

- Wyjąć wtyczkę sieciową.
- Przeciąć przewód zasilający i wyrzucić razem z wtyczką.
- Zniszczyć zamek w drzwiczkach pralko-suszarki.

Ostrzeżenie

Niebezpieczeństwo uduszenia!

Podczas zabawy, dzieci mogłyby zaplątać się w folię oraz elementy użyte do pakowania lub naciągając je na głowę i udusić się.

Opakowanie, wszystkie jego elementy i folię plastikową należy przechowywać w miejscu niedostępnym dla dzieci.

Ostrzeżenie

Niebezpieczeństwo zatrucia!

Środki piorące i płyny zmiękczające mogą być trujące w przypadku ich spożycia.

Detergenty oraz środki zmiękczające należy przechowywać poza zasięgiem dzieci.

Ostrzeżenie

Podrażnienie oczu / skóry!

Środki piorące i płyny zmiękczające mogą spowodować podrażnienia w przypadku ich kontaktu z oczami lub skórą.

Środki piorące i płyny zmiękczające należy przechowywać poza zasięgiem dzieci.

Ostrzeżenie

Ryzyko odniesienia obrażeń!

Gdy pranie odbywa się w wysokich temperaturach szkło drzwiczek pralki staje się gorące.

Uniemożliwić dzieciom dotykaniu gorących drzwiczek.



Ochrona środowiska

Opakowanie/zużyte urządzenia









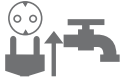
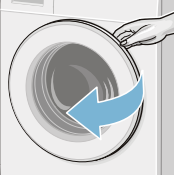
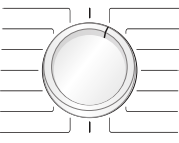

To urządzenie jest oznaczone zgodnie z Dyrektywą Europejską 2012/09/UE oraz polską Ustawą z dnia 11 września 2015 „O zużyтым sprzęcie elektrycznym i elektronicznym” (Dz.U. z dn. 23.10.2015 poz. 11688) symbolem przekreślonego kontenera na odpady. Takie oznakowanie informuje, że sprzęt ten, po okresie jego użytkowania nie może być umieszczany łącznie z innymi odpadami pochodzącymi z gospodarstwa domowego. Użytkownik jest zobowiązany do oddania go prowadzącym zbieranie zużytego sprzętu elektrycznego i elektronicznego. Prowadzący zbieranie, w tym lokalne punkty zbiórki, sklepy oraz gminne jednostki, tworzą odpowiedni system umożliwiający oddanie tego sprzętu. Właściwe postępowanie ze zużyтым sprzętem elektrycznym i elektronicznym przyczynia się do uniknięcia szkodliwych dla zdrowia ludzi i środowiska naturalnego konsekwencji, wynikających z obecności składników niebezpiecznych oraz niewłaściwego składowania i przetwarzania takiego sprzętu.

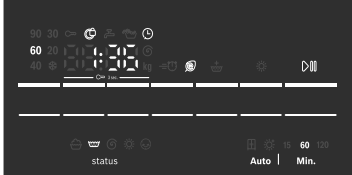
Sugestie i wskazówki

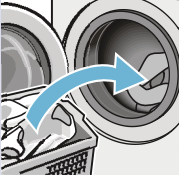
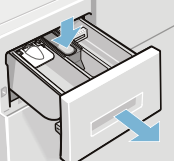
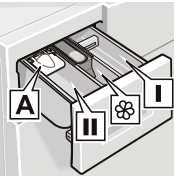
- Wykorzystywać maksymalny wsad danego programu.
Zestawienie programów
→ *Strona 21*
- Normalnie zabrudzone tkaniny prać bez prania wstępnego.
- **Tryb oszczędzania energii:**
podświetlenie wyświetlacza gaśnie po upływie kilku minut, miga **Start/Reload**  (Start/Dokładanie).
W celu włączenia podświetlenia nacisnąć dowolny przycisk.
Tryb oszczędzania energii nie zostanie włączony podczas trwania programu.
- Możliwe ustawienia temperatury odnoszą się do zaleceń podawanych na metkach dotyczących pielęgnacji tkanin. Rzeczywista temperatura w urządzeniu może odbiegać od podanych informacji, co pozwala uzyskać optymalny rezultat prania, oszczędzając jednocześnie energię.
- W przypadku suszenia prania w urządzeniu należy wybrać maksymalną prędkość wirowania. Im mniej wody zawierają uprane rzeczy, tym mniej czasu i energii wymagać będzie ich wysuszenie.
Nie suszyć w pralkosuszarce rzeczy, z których cieknie woda.

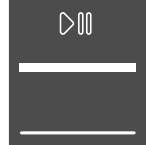
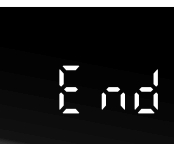
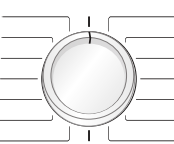
Najważniejsze informacje w skrócie

1				
	<p>Włożyć wtyczkę do gniazda. Odkręcić zawór wody.</p>	<p>Otworzyć drzwi pralkosuszarki.</p>	<p>Wybrać program prania/suszenia.</p>	<p>Na wyświetlaczu widoczna jest wartość maksymalnego wsadu.</p>
2				
	<p>W razie potrzeby zmienić wstępne ustawienia wybranego programu i/lub wybrać funkcje dodatkowe.</p>	<p>Posortować pranie.</p>	<p>Włożyć pranie.</p>	
3				
	<p>Otworzyć szufladkę na środki piorące.</p>	<p>Środek piorący dozować według zaleceń. → Strona 17</p>	<p>Zamknąć drzwi pralkosuszarki.</p>	<p>Nacisnąć Start/Reload (Start/Dokładanie).</p>
4				
	<p>Koniec programu.</p>	<p>Ustawić programator na Off (Wyłączenie).</p>	<p>Otworzyć drzwi pralkosuszarki i wyjąć pranie.</p>	<p>Zamknąć zawór wody (przy modelach bez systemu AquaStop) i wyciągnąć wtyczkę z gniazda.</p>

Prezentacja urządzenia

Pralko-suszarka

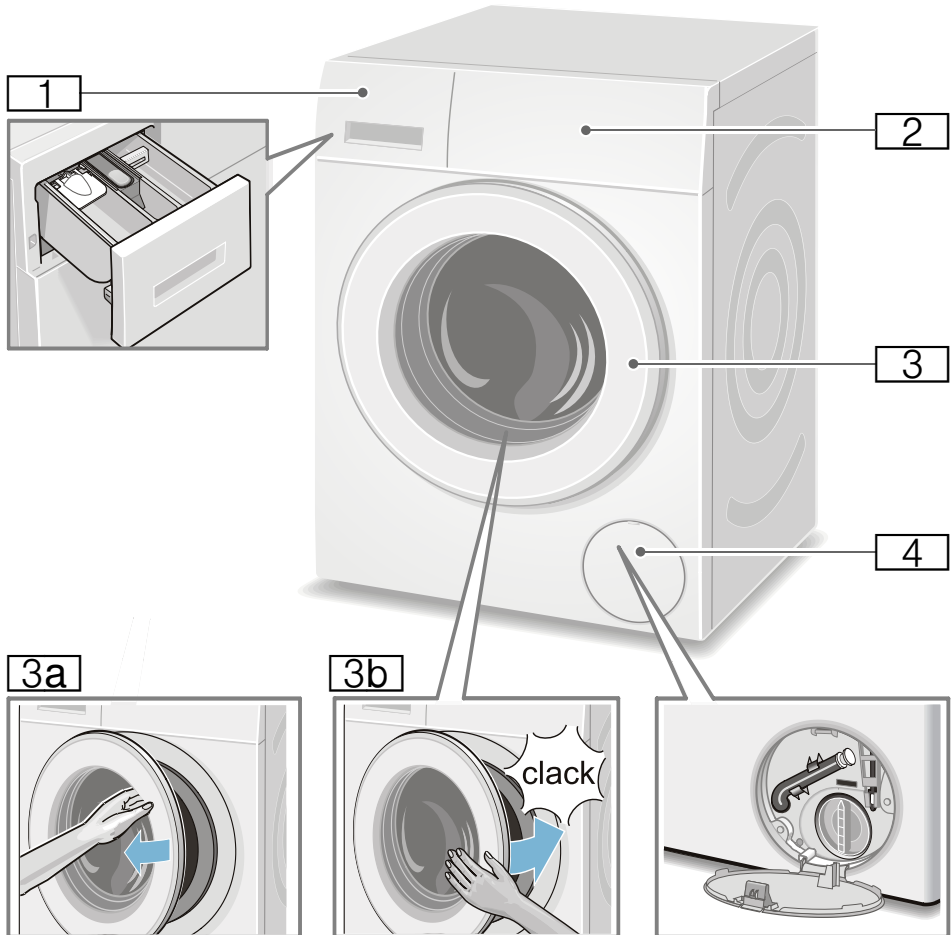

- 1** Szufładka na środki piorące
- 2** Panel obsługi/wyświetlacz
- 3** Drzwi z uchwytem
- 3a** Otwieranie drzwi
- 3b** Zamykanie drzwi
- 4** Pokrywa serwisowa

Panel sterowania

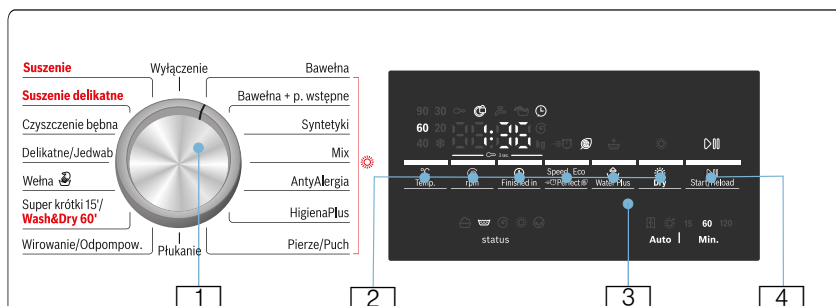

Zmiana wstępnych ustawień programu i wybór funkcji dodatkowych:







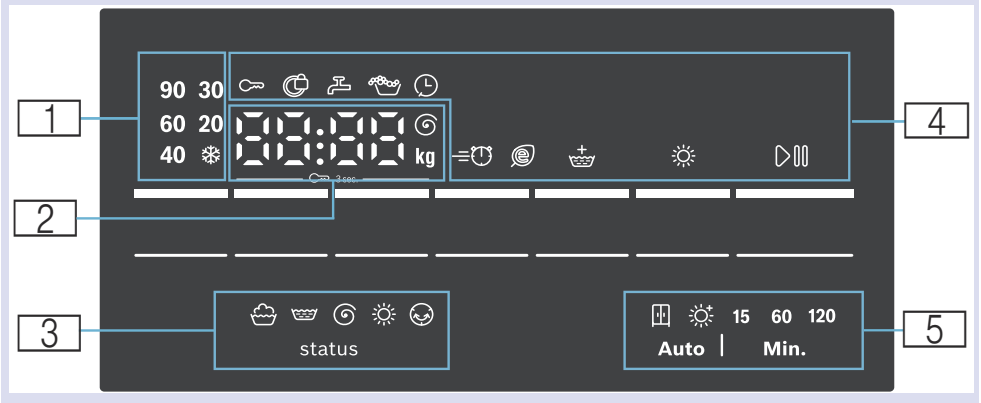













- 1 Wybrać program. Programator można obracać w obie strony. W celu wyłączenia pralkosuszarki ustawić programator na **Off (Wyłączenie)**.
- 2 W celu zmiany ustawień standardowych naciskać przyciski **°C Temp. (Temperatura)**, **rpm (obr./min)**, **Finished in (Gotowe za)** i **Dry (Suszenie)**.
→ *Strona 25*
W celu dokonania wyboru funkcji dodatkowych naciskać przyciski **Speed Perfect/Eco Perfect** i **Water Plus (Woda Plus)**. → *Strona 27*
- 3 Wyświetlacz wskazówek.
→ *Strona 11*
- 4 Włączyć program. Nacisnąć przycisk **Start/Reload** (Start/Dokładanie) , aby włączyć, zatrzymać (np. w celu dołożenia prania) lub przerwać program. → *Strona 19*

Panel wyświetlacza

Wskaźniki na wyświetlaczu dotyczące programu



1	Temperatura programu prania	* (zimna woda) – 90°C	Temperatura w °C
2	Informacje na temat programu	1:50*	Czas trwania programu po wyborze programu w h:min (godziny:minuty).
		1 – 24 h	Czas zakończenia (Gotowe za) w h (h=godzina)
		8,0 kg*	Maks. wsad dla wybranych programów
		0 – 1500	Prędkość wirowania w obrotach na minutę. Jeżeli wybrana zostanie prędkość wirowania 0 , wszystkie procesy wirowania zostaną anulowane i po zakończeniu ostatniego cyklu płukania nastąpi odpompowanie wody.
Status programu	End (Koniec)		Koniec programu
	0:00		Trwa proces ochrony przed zagnieceniami → <i>Strona 19</i>
	----		Zakończenie programu przez ustawienie prędkości wirowania ----
Pozostałe informacje	E: - -*		Komunikat o błędzie
	0*		Ustawianie głośności sygnału → <i>Strona 28</i>

3 Symbole stopnia zaawansowania programu		Pranie
		Plukanie
		Odpompowanie/Wirowanie
		Suszenie
		Mniej zagniecień
4 Informacje dotyczące programu oraz symbole funkcji dodatkowych	Świeci się 	Aktywowane zostało zabezpieczenie przed dziećmi → <i>Strona 18</i>
	Miga 	Przy włączonym zabezpieczeniu przed dziećmi zmieniono ustawienie programatora lub naciśnięto przyciski.
	Świeci się 	Drzwi są zablokowane.
	Miga 	Naciśnięty został przycisk Start/Reload  (Start/Dokładanie) w celu uruchomienia programu, jednak drzwi nie są prawidłowo zamknięte.
	Świeci się 	Zbyt niskie ciśnienie wody. Powoduje to wydłużenie czasu trwania programu.
	Miga 	Zamknięty zawór wody lub brak ciśnienia wody.
		Urządzenie wykryło nadmierną ilość piany, włączony został dodatkowy cykl płukania.
		Wybrano czas zakończenia programu (Gotowe za).
Speed Perfect		Wybrano żadaną funkcję dodatkową, szczegółowe informacje patrz → <i>Strona 27</i>
Eco Perfect		
Water Plus (Woda Plus)		
Dry (Suszenie)		Aktywowana została funkcja suszenia.
Start/Reload (Start/Dokładanie)		Świeci się, gdy urządzenie jest włączone; miga, gdy urządzenie jest w trybie gotowości lub tryb pracy został zatrzymany.
5 Możliwe ustawienia trybu suszenia i czasu suszenia		Do szafy (automatyczny)
		Extra suche (automatyczny)
	15	15 minut na schłodzenie urządzenia
	60, 120	60/120 Ustawiony czas suszenia
* w zależności od wybranych programów/funkcji dodatkowych		



Rzeczy do prania

Przygotowanie rzeczy do prania

Sortowanie rzeczy do prania zgodnie z poniższymi zaleceniami:

Pranie należy posortować zgodnie ze wskazówkami dotyczącymi pielęgnacji tkanin oraz informacjami umieszczonymi przez producenta na metkach według:

- rodzaju tkaniny/włókien
 - koloru
- Wskazówka:** Pranie może zafarbować lub nie doprać się. Białe i kolorowe rzeczy należy prać osobno. Nowe kolorowe rzeczy prać pierwszy raz oddzielnie.
- stopnia zabrudzenia
 - **lekki**
bez prania wstępnego; w razie potrzeby wybrać funkcję dodatkową **Speed Perfect**.
 - **normalny**
Wybrać program z praniem wstępnym. W razie potrzeby nasączyć plamy środkiem do wywabiania plam.
 - **silny**
Włożyć mniej prania. Wybrać program z praniem wstępnym. W razie potrzeby nasączyć plamy środkiem do wywabiania plam.
 - **plamy:** usunąć/wywabić plamy dopóki są jeszcze świeże. Najpierw nasączyć je roztworem wody i mydła/nie wcierać. Następnie uprać poplamione rzeczy przy użyciu odpowiedniego programu. Usunięcie uporczywych/zaschniętych plam może wymagać wielokrotnego prania.

- Symbole na metkach/naszywkach
Wskazówka: Liczby umieszczone w symbolach wskazują maksymalną temperaturę prania, którą można nastawić w przypadku danej tkaniny.

- tkanina przeznaczona do normalnego procesu prania; np. program: Bawełna
- konieczny jest delikatny proces prania; np. program: Syntetyki
- konieczny jest bardzo delikatny proces prania; np. program Delikatne/Jedwab
- tkanina wymaga prania ręcznego; np. program Wełna
- nie prać rzeczy w palce.

Ochrona pranych rzeczy i pralko-suszarki:

Uwaga! Uszkodzenie urządzenia/zniszczenie tkanin

Przedmioty obce (np. monety, spinacze, szpilki, gwoździe) mogą zniszczyć pranie lub uszkodzić podzespoły pralko-suszarki.

Przygotowując rzeczy do prania należy przestrzegać poniższych instrukcji:

- Podczas dozowania wszelkiego typu detergentów, środków ułatwiających usuwanie brudu, środków zmiękczających i środków czyszczących, należy zawsze stosować się do wskazówek producenta.
- Nie przekraczać maksymalnego ciężaru wsadu. Nadmierne obciążenie wpływa niekorzystnie na efekt prania.

- Detergenty i środki do odplamiania rzeczy przeznaczonych do prania (np. odplamiacze, preparaty w aerozolu itd.) należy przechowywać w bezpiecznej odległości od powierzchni pralko-suszarki. Używając wilgotnej ściereczki, natychmiast usunąć wszelkie drobne ślady rozpylonego środka oraz inne pozostałości lub krople.
- Opróżnić kieszenie. Wyjąć wszelkie przedmioty obce.

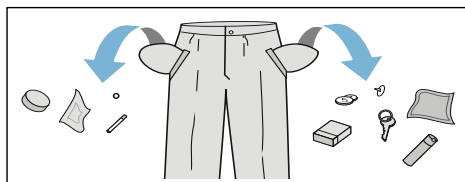

- Usunąć elementy metalowe (spinacze itd.).
- Spodnie, dzianiny i wyroby dziewiarskie, np. odzież z dżerseju, podkoszulki lub bluzy sportowe, należy przewrócić na lewą stronę.
- Upewnić się, że biustonosze z fiszbinami można prać w pralce.
- Delikatne elementy odzieży prać w siatce lub torbie (rajstopy, biustonosze z fiszbinami itd.).
- Zasuwać suwaki, zapinać ostonki.
- Oczyścić kieszenie i kołnierzyki z piasku.
- Zdjąć haczyki zastłon lub włożyć do siatki/torby.

Przygotowanie wypranej odzieży do suszenia

Wskazówka: Aby zapewnić równomierne wysychanie, posortować rzeczy do prania zgodnie z następującymi wskazówkami:

- Rodzaj materiału
- Program suszenia
- Symbole dotyczące pielęgnacji tkanin, które są podawane na metkach.

W suszarce bębnowej można suszyć wyłącznie tkaniny oznakowane jako "odporne na suszenie" lub posiadające na metkach następujące symbole:

- ☐ = Suszenie w normalnej temperaturze (**Intensive Dry (Suszenie)** ☀)
- ☐ = Suszenie w niskiej temperaturze (**Gentle Dry (Suszenie delikatne)** ☀)

Następujące tkaniny nie powinny być suszone mechanicznie:

- ☒ = symbol dotyczący pielęgnacji "Nie suszyć mechanicznie"
- Wełna lub tkaniny z domieszką wełny.
- Tkaniny delikatne (jedwab, firanki z tkanin sztucznych).
- Tekstylia zawierające gumę piankową lub podobne materiały.
- Tkaniny, które zostały nasączone łatwopalnymi płynami, np. odplamiaczami z eterem naftowym, rozcieńczalnikami. Ryzyko wybuchu!
- Tkaniny, na których nadal znajduje się lakier do włosów albo podobne substancje.

Wskazówki

- Przed suszeniem, tkaniny prane ręcznie muszą zostać odwirowane z odpowiednią prędkością wirowania.
- Przed suszeniem, odwirować z optymalną prędkością. Wirowanie z prędkością wyższą niż 1000 obr./min jest zalecane dla bawełny, a z prędkością wyższą niż 800 obr./min dla tekstyliów syntetycznych.
- Nie należy prasować upranych rzeczy natychmiast po suszeniu. Dobrze jest najpierw je zwinąć, aby pozostała w nich wilgoć równo się rozłożyła.
- W celu uzyskania dobrych wyników suszenia, narzuty, prześcieradła frotowe oraz inne większe tekstylia powinny być suszone oddzielnie. Nie suszyć jednocześnie więcej niż pięć ręczników frotté (lub 4 kg).
- Nie przekraczać maksymalnego ciężaru wsadu.

Obsługa urządzenia

Przygotowanie pralko-suszarki

Pralkosuszarka została poddana kontroli przed realizacją dostawy. W celu usunięcia pozostałości wody z kontroli urządzenia, należy przeprowadzić pierwszy cykl prania bez prania, włączając program **Drum Clean**  (**Czyszczenie bębna**).

Przed pierwszym praniem/suszeniem → *Strona 43*

Wskazówka:

- Nigdy nie włączać uszkodzonej pralkosuszarki!
- Skontaktować się z serwisem! → *Strona 35*

1. Włożyć wtyczkę do gniazda.
2. Odkręcić zawór wody.
Ze względu na technologię suszenia kondensacyjnego podłączony zawór wody musi pozostać podczas procesu suszenia otwarty; w przeciwnym razie nie można zagwarantować prawidłowego przebiegu procesu suszenia.

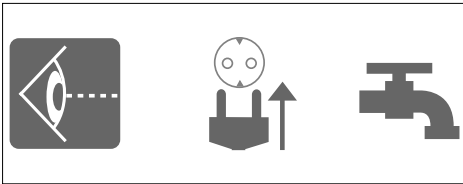

3. Otworzyć drzwi.

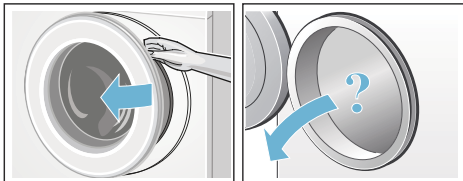

Wybór programu/Włączenie urządzenia

Wskazówka:

W celu wprowadzenia ustawień programu należy najpierw dezaktywować zabezpieczenie przed dziećmi – jeśli zostało wcześniej aktywowane.

- Wybrać żądany program za pomocą programatora. Programator można obracać w obie strony. Pralkosuszarka jest włączona.

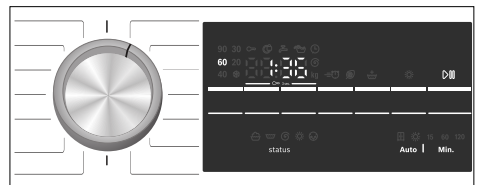

Na wyświetlaczu widoczne są parametry wybranego programu:

- Czas trwania programu,
- wstępnie ustawiona temperatura,
- maksymalny wsad (gdy drzwi są otwarte).

Ustawienie programu prania

Wyświetlone ustawienia wstępne można zaakceptować lub optymalnie dopasować wybrany program do wymagań prania poprzez zmianę ustawień wstępnych lub wybór funkcji dodatkowych. Możliwe ustawienia i funkcje dodatkowe zależą od wybranego programu prania/suszenia.

Zestawienie programów → *Strona 21*

Wskazówki

- Opcje mogą zostać włączone, wyłączone lub zmienione w zależności od stopnia zaawansowania programu.

- Wszystkie przyciski są czułe na dotyk – do obsługi wystarcza lekkie dotknięcie. Naciśnięcie i przytrzymanie przycisków °C Temp., Ⓢ rpm (obr./min), ⌚ Finished in (Gotowe za) spowoduje automatyczne wyświetlanie się kolejnych możliwości ustawień.

Zmiana wstępnego ustawienia programu prania, np. temperatury prania:

- Nacisnąć przycisk °C Temp., aby ustawić żądaną temperaturę prania.

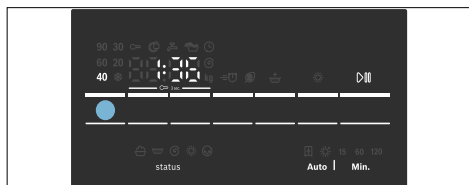

Zmiana dodatkowych funkcji programu prania, np. wybór ⌘ Speed Perfect:

- Tak długo naciskać przycisk ⌘ Speed Perfect/Ⓢ Eco Perfect, aż włączy się lampka kontrolna ⌘.

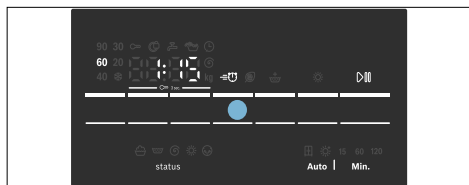

Wskazówka:

Zmiana ustawień wstępnych i/lub funkcji dodatkowych może spowodować wydłużenie czasu trwania programu.

Ustawienie programu suszenia

Wskazówka:

Jeżeli wybrany został tylko program suszenia lub pranie i suszenie w trybie ciągłym, można w razie potrzeby zmienić wstępne ustawienia programu suszenia.

Zestawienie programów → Strona 21

Zmiana wstępnych ustawień programu suszenia:

- Nacisnąć przycisk ☀ Dry (Suszenie), aby ustawić żądany tryb suszenia lub czas suszenia (jest to możliwe wyłącznie w przypadku programu suszenia).

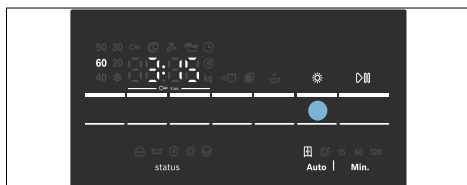

Wskazówka:

Zmiana wstępnych ustawień programu suszenia może spowodować zmianę czasu trwania programu.

Załadowanie rzeczy do prania

⚠ Ostrzeżenie Zagrożenie życia!

Włożenie do pralkosuszarki tekstyliów nasączonych środkami czyszczącymi zawierającymi rozpuszczalniki – np. odplamiaczem, benzyną ekstrakcyjną – może spowodować wybuch. Pranie najpierw dokładnie wypłukać ręcznie.

Wskazówki

- Wkładać duże i małe sztuki prania. Rzeczy różnej wielkości lepiej się rozmieszczają podczas wirowania. Pojedyncze rzeczy mogą doprowadzić do braku wyważenia wsadu bębna.

- Przestrzegać zaleceń dotyczących maksymalnego wsadu. Przekroczenie podanych wartości ma negatywny wpływ na rezultat prania i sprzyja powstawaniu zagnieceń.
1. Rozłożyć posortowane pranie i włożyć do bębna.
 2. Zwrócić uwagę, aby pranie nie utkwilo między drzwiami urządzenia a gumowym kołnierzem.

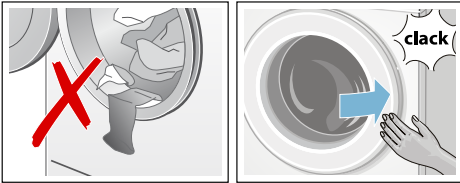

3. Zamknąć drzwi.

Wskazówka: Miga lampka kontrolna przycisku **Start/Reload** (Start/Dokładanie), a na wyświetlaczu nadal pokazują się wstępne ustawienia programu. Możliwa jest zmiana ustawień wstępnych.

Dozowanie i dodawanie proszku i płynu zmiękczającego

Uwaga!

Uszkodzenie urządzenia

Detergenty i środki do odplamiania rzeczy przeznaczonych do prania (np. odplamiacze, preparaty w aerozolu itd.) mogą uszkodzić powierzchnie pralko-suszarki. Środki te należy trzymać z dala od powierzchni pralko-suszarki. Używając wilgotnej ściereczki, natychmiast usunąć wszelkie drobne ślady rozpylonego środka oraz inne pozostałości/krople.

Dozowanie

Środki piorące i płyny zmiękczające należy dozować odpowiednio do:

- twardości wody (informację o twardości można uzyskać w przedsiębiorstwie wodociągowym),
- zaleceń podanych przez producenta na opakowaniu,
- ilości prania,
- stopnia zabrudzenia.

Napełnianie zasobników

1. Wysunąć szufladę na środki piorące.

⚠ Ostrzeżenie **Podrażnienie oczu / skóry!**

Jeśli szuflada na środki piorące zostanie otwarta w czasie działania urządzenia, środek piorący lub płyn zmiękczający może wydostać się na zewnątrz.

Ostrożnie otworzyć szufladę. Jeśli środek piorący/zmiękczający zetknie się z oczami albo skórą, należy starannie przemyć je wodą. W razie przypadkowego połknięcia środka, należy zasięgnąć porady lekarza.

2. Włożyć/wysypać środek piorący i/lub czyszczący.

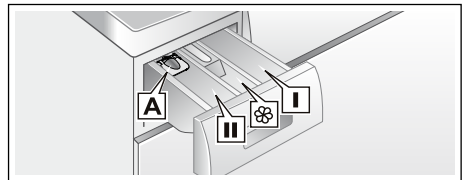

- Zasobnik **I** Środek piorący do prania wstępnego.
- Zasobnik  Środek zmiękczający, krochmal. Nie przekraczać maksymalnego ciężaru wsadu.
- Zasobnik **II** Środek piorący do prania głównego, płyn zmiękczający wodę, wybielacz, odplamiacz.
- Zasobnik **A** Do dozowania środka piorącego w płynie.

Wskazówki

- Podczas dozowania wszelkiego typu detergentów, środków ułatwiających usuwanie brudu, środków zmiękczających i środków czyszczących, należy zawsze stosować się do wskazówek producenta.
- Gęste płyny do zmiękczenia tkanin i środki do płukania należy rozcieńczać wodą. Zapobiegnie to zatkaniu.
- Zachować ostrożność przy otwieraniu szuflady na środki piorące, gdy urządzenie działa.
- Jeśli wybrany został indywidualny program suszenia, nie należy dodawać środka piorącego i/lub płynu zmiękczającego do urządzenia.

Miarka* do środka piorącego w płynie

*w zależności od modelu

Położenie miarki przy odmierzaniu prawidłowej ilości środka piorącego w płynie:

1. Wysunąć szufladę na środki piorące. Nacisnąć wkładkę w dół i całkowicie wyjąć szufladę.
2. Przesunąć miarkę do przodu, złożyć ją do dołu i zatrasnąć w tym położeniu.
3. Ponownie wsunąć szufladę.

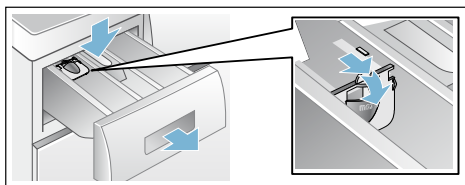

Wskazówka: Nie korzystać z miarki w przypadku środków piorących w postaci żelu i proszku ani przy programach z praniem wstępnym lub gdy wybrany został przycisk "Finish in" ("Czas zakończenia").

W modelach bez miarki, wlać środek piorący do odpowiedniego zasobnika i umieścić go w bębnie.

Rozpoczęcie programu

Nacisnąć przycisk **Start/Reload** (Start/Dokładanie). Świeci się lampka kontrolna i włącza się program.

Wskazówka: Aby zapobiec przypadkowej zmianie ustawień, włączyć zabezpieczenie przed dziećmi, jak opisano poniżej.

Na wyświetlaczu widoczny jest w trakcie programu czas do jego zakończenia (Gotowe za) lub po włączeniu programu czas jego trwania oraz symbole stopnia zaawansowania programu.

Wyświetlacz → *Strona 11*

Blokada zabezpieczająca przed dziećmi

Pralkosuszarkę można zabezpieczyć przed przypadkową zmianą ustawionych funkcji. W tym celu po uruchomieniu programu włączyć zabezpieczenie przed dziećmi.

Aktywacja/Dezaktywacja: naciskać przez ok. 3 sekundy przyciski **rpm (obr./min)** i **Finished in (Gotowe za)**. Na wyświetlaczu zaświeci się symbol ∞. Jeżeli aktywowany został dźwięk przycisków, rozlega się odpowiedni sygnał.

- ∞ świeci się: Zabezpieczenie przed dziećmi jest aktywne.
- ∞ miga: Zmieniono ustawienie programatora przy włączonym zabezpieczeniu przed dziećmi. Aby symbol ∞ przestał migać, ustawić programator w pierwotnym położeniu. Symbol zaświeci się ponownie.

Wskazówka:

Zabezpieczenie przed dziećmi może pozostać włączone do następnego uruchomienia programu, również po wyłączeniu pralkosuszarki. Przed uruchomieniem programu wyłączyć zabezpieczenie przed dziećmi i w razie potrzeby ponownie włączyć po uruchomieniu programu.

Dokładanie prania

Po uruchomieniu programu można, w zależności od potrzeby, dołożyć lub wyjąć pranie.



Nacisnąć przycisk **Start/Reload**  (Start/Dokładanie). Pralkosuszarka sprawdza, czy dołożenie prania jest możliwe.

Wskazówki

- Ze względu na bezpieczeństwo użytkownika, drzwi urządzenia są zablokowane dopóki bęben pozostaje w ruchu, przy wysokim poziomie wody i/lub wysokiej temperaturze; dołożenie prania nie jest wtedy możliwe.
Gdy na wyświetlaczu: świeci się  → Dołożenie prania nie jest możliwe. W celu kontynuacji programu nacisnąć przycisk **Start/Reload**  (Start/Dokładanie).
- Nie otwierać drzwi, dopóki nie zgaśnie symbol blokady drzwi .
- Nie pozostawiać otwartych drzwi przez dłuższy czas – z pranych rzeczy mogłaby wyciekać woda.
- Funkcji dołożenia prania nie można włączyć podczas przebiegu suszenia.

Zmiana programu

Jeśli przez pomyłkę został wybrany niewłaściwy program, można go zmienić w następujący sposób:

1. Wybrać **Start/Reload**  (Start/Doładowanie).
2. Wybrać inny program. W razie potrzeby należy wyregulować ustawienia domyślne i/lub wybrać inne funkcje dodatkowe.
3. Wybrać **Start/Reload**  (Start/Doładowanie). Nowy program zaczyna się od początku.

Przerwanie lub zakończenie programu

Przy programach z wysoką temperaturą:

1. Wybrać **Start/Reload**  (Start/Dokładanie).
2. Pozostawić pranie do ostygnięcia: wybrać **Rinse (Płukanie)** .
3. Wybrać **Start/Reload**  (Start/Dokładanie).

Przy programach z niską temperaturą:

1. Wybrać **Start/Reload**  (Start/Dokładanie).
2. Wybrać **Empty (Odpompow.)**  lub **Spin (Wirowanie)** .
3. Wybrać **Start/Reload**  (Start/Dokładanie).

Przy programach suszenia:

1. **Intensive Dry (Suszenie)**  lub **Gentle Dry (Suszenie delikatne)** .
2. Nacisnąć przycisk  **Dry (Suszenie)**, nastawić czas suszenia 15 min.
3. Wybrać **Start/Reload**  (Start/Dokładanie).

Koniec programu



Na wyświetlaczu pojawia się komunikat **End (Koniec)** lub **----** (**Wirowanie stop** = bez wirowania końcowego) i rozlega się sygnał akustyczny.

Ustawianie głośności sygnału
→ *Strona 28*

Jeżeli wybrano **----** (**Wirowanie stop** = bez wirowania końcowego), nacisnąć **Start/Reload**  (Start/Dokładanie), aby włączyć wirowanie końcowe.

Wskazówki

- Program jest kontynuowany, przechodząc do etapu odpompowania wody i do odwirowania prania (standardową prędkość obrotową można wcześniej zmienić).

- Jeżeli woda ma być tylko odpompowana, po upływie ok. 1 minuty od uruchomienia programu nacisnąć przycisk **Start/Reload**  (Start/Dokładanie), zanim rozpocznie się proces wirowania. Program zostanie przerwany i nastąpi zwolnienie blokady drzwi. Pranie można wyjąć.
- Jeżeli przed zakończeniem programu suszenia na wyświetlaczu miga komunikat **Hot (gorąco)**, temperatura w bębnie jest bardzo wysoka. Program chłodzenia bębna będzie włączony tak długo, aż temperatura w bębnie zostanie obniżona.
- Proces ochrony przed zagnieceniami włączy się po zakończeniu procesu suszenia, aby zapobiec tworzeniu się zagnieceń w przypadku, gdy pranie nie zostanie wyjęte odpowiednio wcześniej. Proces ten trwa ok. 30 minut. Na zegarze widoczne jest wskazanie **0:00** oraz symbol  jako symbol statusu. Nacisnąć dowolny przycisk lub obrócić programator na inną pozycję, aby zakończyć ten proces, wówczas drzwi zostaną odblokowane i można będzie wyjąć pranie.

Po praniu/suszeniu

1. Otworzyć drzwi i wyjąć pranie.
2. Ustawić programator na **Off (Wyłączenie)**. Urządzenie zostanie wyłączone.
3. Zamknąć zawór wody.
Nie jest to konieczne w przypadku modeli wyposażonych w system AquaStop.

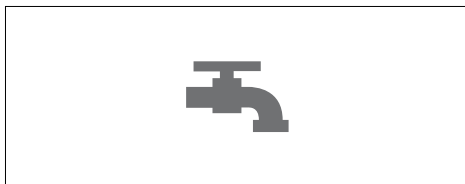

Wskazówki



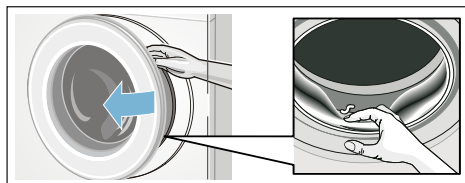











- Nie pozostawiać w bębnie żadnych rzeczy. Pozostawione w bębnie pranie może się przy następnym praniu zbiec lub zafarbować inne rzeczy.
- Ewentualnie usunąć przypadkowe przedmioty znajdujące się w bębnie lub w obrębie kołnierza gumowego – niebezpieczeństwo rdzewienia.



- Drzwi urządzenia i szufladkę na środki piorące pozostawić otwarte, aby reszta wody mogła wyschnąć.
- Zawsze wyjmować pranie.
- Zawsze poczekać do końca programu, w przeciwnym przypadku urządzenie może być jeszcze zablokowane. Następnie włączyć urządzenie i odczekać, aż urządzenie się odblokuje.
- Jeśli po zakończeniu programu wyświetlacz jest wygaszony, aktywowany został tryb oszczędzania energii. W celu aktywacji nacisnąć dowolny przycisk.

Przegląd programów

Program na pokrętle wyboru programu

Program/Rodzaj prania	Opcje/Wskazówki
Nazwa programu Krótki opis programu oraz informacja, do jakich tkanin jest przeznaczony.	maksymalny wsad zgodnie z EN50229 maksymalny wsad w przypadku prania/ maksymalny wsad w przypadku suszenia zakres temperatury w °C zakres prędkości wirowania w obr./min możliwe funkcje dodatkowe w przypadku prania możliwe funkcje dodatkowe w przypadku suszenia
Cottons (Bawełna)  Standardowy program prania do wytrzymałych tkanin z bawełny lub lnu.	maks. 8 (5)* kg/5 kg ❄ (zimna woda) – 90 °C -----, 0 – 1500 obr./min  ,  ,   , ❄
+ Prewash (Bawełna +p. wstępne)  Program intensywny do mocno zabrudzonego prania z wytrzymałych tkanin, np. z bawełny lub lnu.	maks. 8 (5)* kg/5 kg ❄ (zimna woda) – 90 °C -----, 0 – 1500 obr./min  ,  ,   , ❄
Easy-Care (Syntetyki)  Tkaniny z włókien syntetycznych lub mieszanych.	maks. 4,0 kg/2,5 kg ❄ (zimna woda) – 60 °C -----, 0 – 1200 obr./min  ,  ,   , ❄

Program/Rodzaj prania	Opcje/Wskazówki
Mix <p>Mieszany wsad z tekstyliów bawełnianych i syntetyków.</p>	maks. 4,0 kg/2,5 kg ❄️ (zimna woda) – 40 °C -----, 0 – 1500 obr./min ≡☹️, 🌀, 🍷 🌿, ❄️
Allergy Plus (AntyAlergia) <p>Wytrzymałe tkaniny z bawełny lub lnu.</p> <p>Wskazówki</p> <ul style="list-style-type: none"> ■ Program zalecany w przypadku wysokich wymagań w zakresie higieny lub szczególnie wrażliwej skóry; dłuższe pranie w określonej temperaturze, wyższy poziom wody i dłuższy cykl płukania. ■ * zredukowany załadunek w przypadku ≡☹️ funkcji dodatkowych. 	maks. 6,5 (5)* kg/4 kg ❄️ (zimna woda) – 60 °C -----, 0 – 1500 obr./min ≡☹️, 🌀, 🍷 🌿, ❄️
HygieneCare (HigienaPlus) <p>Innowacyjny program, w którym suche rzeczy są najpierw poddawane działaniu gorącego powietrza (do 70 °C) w przypadku wysokich wymagań higienicznych; a następnie prane w niskiej temperaturze. Dzięki temu zapewniona jest zarówno odpowiednia higiena, jak i pielęgnacja tkanin. Program przeznaczony do większości tekstyliów, z wyjątkiem tkanin delikatnych.</p>	maks. 4 kg/4 kg ❄️ (zimna woda) – 30 °C -----, 0 – 1500 obr./min ≡☹️, 🌀, 🍷 🌿, ❄️
Down (Pierze/Puch) <p>Tekstylia puchowe nadające się do prania w pralce.</p> <p>Wskazówki</p> <ul style="list-style-type: none"> ■ Duże części prania prać oddzielnie. ■ Używać specjalnych środków do prania pierza/puchu. 	maks. 1,5 kg/1 kg ❄️ (zimna woda) – 60 °C -----, 0 – 1200 obr./min ≡☹️, 🌀, 🍷 🌿, ❄️
Rinse (Płukanie) <p>Tekstylia przeznaczone do prania ręcznego, dodatkowe płukanie z wirowaniem.</p>	–/ maks. 5 kg – -----, 0 – 1500 obr./min 🍷 🌿
Spin / Empty (Wirowanie/Odpompow.) <p>Tylko wirowanie z możliwością ustawienia prędkości wirowania.</p> <p>W celu wyboru programu Empty (Odpompow.) ustawić prędkość wirowania na 0.</p>	–/ maks. 5 kg – 0 – 1500 obr./min – 🌿
SuperQuick 15' (Super krótki 15') / Wash&Dry 60' <p>Do małych ilości (≤1 kg) lekko zabrudzonego prania z bawełny, lnu, włókien syntetycznych lub mieszanych. Czas prania ok. 15 min. W przypadku wyboru funkcji suszenia, po zakończeniu prania włączany jest proces suszenia, który trwa ok. 45 minut.</p>	maks. 2 kg/1 kg ❄️ (zimna woda) – 40 °C -----, 0 – 1200 obr./min – 🌿





Program/Rodzaj prania	Opcje/Wskazówki
Wool (Wełna)  <p>Tkaniny wełniane lub z domieszką wełny nadające się do prania ręcznego lub w pralce. Wyjątkowo delikatny program prania zapobiegający zbieganiu się rzeczy przeznaczonych do prania, z dłuższymi przerwami w programie (tekstylium moczą się w roztworze środka piorącego).</p> <p>Wskazówka:</p> <ul style="list-style-type: none"> ■ Wełna jest pochodzenia zwierzęcego na przykład: z angory, alpaki, lamy, owcy. ■ Używać środka piorącego do wełny nadającego się do prania w pralkach. 	maks. 2 kg ❄️ (zimna woda) – 40 °C - - - - , 0 – 800 obr./min - -
Delicate/Silk (Delikatne/Jedwab)  <p>Do delikatnych wyrobów tekstylnych, np. z jedwabiu, satyny, syntetyków lub włókien mieszanych.</p> <p>Wskazówka:</p> <p>Używać środka piorącego do tkanin delikatnych lub jedwabiu nadającego się do prania w pralkach.</p>	maks. 2 kg ❄️ (zimna woda) – 40 °C - - - - , 0 – 800 obr./min ≡🌀, 🌀, 🏠 - -
Drum Clean (Czyszczenie bębna)  <p>Specjalny program do utrzymywania bębna w czystości i do usuwania kłaczek:</p> <p>90 °C = program antybakteryjny, nie używać środka piorącego. 40 °C = program antybakteryjny, można użyć specjalnego środka do czyszczenia bębna;</p> <p>❄️ (zimna woda) = program płukania w celu usunięcia kłaczek, które gromadzą się w bębnie podczas suszenia</p>	0 ❄️ (zimna woda), 40, 90 °C 1200 obr./min - -
Gentle Dry (Suszenie delikatne)  <p>Specjalny program do delikatnego suszenia odzieży w niskiej temperaturze.</p> <ul style="list-style-type: none"> - przy wyborze 🗲️ rezultat suszenia prania zostanie automatycznie ustawiony na "Do szafy", - przy wyborze ❄️ rezultat suszenia prania zostanie automatycznie ustawiony na "Extra suche", - możliwość ręcznego ustawienia czasu suszenia od 15, 60 do 120 minut <p>Wskazówka:</p> <p>** 15-minutowy program suszenia w celu ochłodzenia prania oraz urządzenia po zakończeniu procesu suszenia.</p>	maks. 2,5 kg - - - - 🗲️, ❄️, Suszenie (program czasowy)**
Intensive Dry (Suszenie)  <p>Standardowy program suszenia do suszenia odzieży w wyższej temperaturze.</p> <ul style="list-style-type: none"> - przy wyborze 🗲️ rezultat suszenia prania zostanie automatycznie ustawiony na "Do szafy", - przy wyborze ❄️ rezultat suszenia prania zostanie automatycznie ustawiony na "Extra suche", - możliwość ręcznego ustawienia czasu suszenia od 15, 60 do 120 minut <p>Wskazówka:</p> <p>** 15-minutowy program suszenia w celu ochłodzenia prania oraz urządzenia po zakończeniu procesu suszenia.</p>	maks. 5 kg - - - - 🗲️, ❄️, Suszenie (program czasowy)**

Tabela ustawień suszenia

Rodzaj wsadu	Zalecany program suszenia	Załadunek do suszenia (kg)	Orientacyjny czas suszenia w minutach	
			Do szafy ☒	Extra suche ✱
Bawełna/Kolory (kolorowe tekstylia z bawełny lub lnu, jak np. bielizna, koszulki T-shirt, swetry, ściereczki do naczyń, ręczniki frotté, prześcieradła, obrusy, odzież robocza, ręczniki kąpielowe)	Intensive Dry ☀ (Suszenie)	0.5 - 2.0	40 - 90	60 - 100
		2.0 - 3.5	90 - 160	100 - 180
		3.5 - 5.0	160 - 220	180 - 225
Syntetyki (tekstylia z włókien syntetycznych lub mieszanych, jak np. koszule, odzież sportowa)	Gentle Dry ☼ (Suszenie delikatne)	0.5 - 1.5	35 - 75	40 - 120
		1.5 - 2.5	75 - 120	120 - 190
	Program suszenia	Załadunek do suszenia (kg)	Możliwe ustawienie czasu suszenia w minutach	
	Suszenie (program czasowy)	~1.0	60	
		~2.5	120	

- i Podane czasy mają charakter orientacyjny i odnoszą się do normalnego wsadu, standardowego programu wirowania i temperatury pokojowej.
- i Maksymalny czas suszenia wynosi 120 minut. Jeśli ciężar prania jest większy niż 2,5 kg, wybrać suszenie automatyczne. Funkcja ta zalecana jest do osiągnięcia dobrych wyników suszenia i do oszczędzania energii. 15-minutowy program suszenia służy do schłodzenia prania.
- i W celu uzyskania równomiernego rezultatu suszenia oddzielić rzeczy grube od cieńszych. Rozdzielić na przykład ręczniki frotte i koszule.
- i Extra suche ✱ zalecany jest do suszenia ręczników frotte oraz innych dużych i grubych tekstyliów.
- i W przypadku ręczników frotte zredukować maksymalny załadunek do 4 kg, aby uzyskać rezultat dokładnego wysuszenia.
- i Wełna nie nadaje się do suszenia w pralkosuszarce.
- i W celu zmniejszenia ilości zagnieceń powstałych w wyniku suszenia wkładać mniej rzeczy.

Krochmalenie





Wskazówka: Nie należy dodawać do prania środka do zmiękczenia tkanin.

Płynny krochmal może być stosowany we wszystkich programach prania. Włączyć krochmal do zasobnika  zgodnie z zaleceniami podanymi w danych technicznych producenta (w razie potrzeby wcześniej oczyścić).

Farbowanie/wybielanie

Ilość barwnika powinna być dostosowana do użytku domowego. Sól może spowodować korozję stali nierdzewnej! Należy przestrzegać zaleceń producenta barwnika! **Nie** wybielać prania w pralko-suszarce!

Namaczanie

1. Napełnić przegródkę **II** środkiem do namaczania/środkiem piorącym zgodnie z zaleceniami producenta.
2. Ustawić programator na **Cottons**  **60°C (Bawełna 60°C)** i nacisnąć **Start/Reload**  (Start/Dokładanie).
3. W celu zatrzymania programu po upływie ok. 10 minut nacisnąć **Start/Reload**  (Start/Dokładanie).
4. Po upływie żądanego czasu namaczania ponownie nacisnąć **Start/Reload**  (Start/Dokładanie), jeśli program ma być kontynuowany lub zmienić program.

Wskazówka: Włożyć pranie jednakowego koloru. Dodatkowy środek piorący nie jest potrzebny; do prania użyty zostanie roztwór środka do namaczania.

P+ Zmiana ustawień domyślnych programu

Zaprogramowane ustawienia wybranych programów można zmienić. Zmiana ustawień jest możliwa także w trakcie trwania wybranego programu. Rezultat wprowadzonych zmian zależy od stopnia zaawansowania programu.

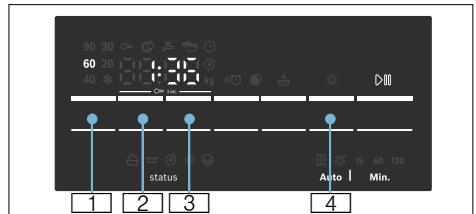

°C Temp. (Temperatura)

1 Wskazywaną temperaturę prania można zmienić. Maksymalna temperatura prania, jaką można wybrać, jest różna, w zależności od wybranego programu.

Przegląd programów → *Strona 21*

rpm (obr./min)

2 Przed uruchomieniem oraz w trakcie trwania programu można, w zależności od stopnia zaawansowania programu, zmienić ustawioną prędkość wirowania (w obr./min; obroty na minutę). Ustawienie **----** (**Wirowanie stop** = bez wirowania końcowego), pranie pozostaje po ostatnim płukaniu w wodzie. Ustawienie **0** (Bez cyklu wirowania), tylko odpompowanie wody pozostaje z płukania, bez cyklu wirowania. Maksymalna prędkość wirowania zależy od programu oraz modelu.

Zestawienie programów → *Strona 21*

🕒 Finished in (Gotowe za)

3 Programowanie czasu zakończenia programu (Gotowe za).

Wskazówka: Przy wyborze programu wyświetlany jest czas trwania danego programu. Czas trwania programu jest automatycznie dopasowywany w trakcie jego przebiegu, na przykład jeżeli w wyniku zmiany wstępnych ustawień programu konieczna jest zmiana czasu trwania danego programu.

Przed uruchomieniem programu można zaprogramować czas zakończenia programu w odstępach godzinowych, maksymalnie do **24h**.

Po włączeniu programu wyświetlony zostanie zaprogramowany czas, np. **8h**, i rozpocznie się odliczanie do momentu uruchomienia programu. Następnie wyświetlany jest czas trwania programu, np. **2:30**.

Wybrany czas można zmienić po włączeniu programu w następujący sposób:

1. Nacisnąć przycisk **Start/Reload** ▷||| (Start/Dokładanie).
2. Nacisnąć przycisk 🕒 **Finished in (Gotowe za)** i zmienić czas zakończenia.
3. Nacisnąć przycisk **Start/Reload** ▷||| (Start/Dokładanie).

☀️ Dry (Suszenie)

4 Tym przyciskiem można aktywować lub dezaktywować funkcję suszenia, jak również wprowadzić jej ustawienia. Pranie i suszenie ciągłe jest możliwe tylko w trybie automatycznym. W razie korzystania z funkcji suszenia można wybrać automatyczny przebieg lub suszenie czasowe z żądanym czasem przebiegu suszenia.

Wskazówki

- Ustawienie pozycji **Intensive Dry** ☀️ (**Suszenie**) lub **Gentle Dry** ☀️ (**Suszenie delikatne**) w celu dokonania wyboru żądanego programu suszenia. Zestawienie programów → *Strona 21* Standardowo ustawionym trybem suszenia jest ☒. W tym trybie czas suszenia dopasowywany jest automatycznie do ilości prania. W rezultacie suche rzeczy są gotowe do odłożenia na półkę w szafie. Tryb suszenia można przestawić na ☼, aby uzyskać ekstra suche pranie; lub lub wybrać czas suszenia nastawiając czas poprzez naciśnięcie przycisku ☀️ **Dry (Suszenie)**.
Do szafy (☒): do tekstyliów jednowarstwowych. Ubrania można włożyć poskładane lub powiesić w szafie.
Extra suche (☼): Do tekstyliów z grubych, wielowarstwowych tkanin, które wymagają dłuższego czasu suszenia. Ubrania można włożyć poskładane lub powiesić w szafie. Tekstylia są bardziej suche niż w przypadku ustawienia Do szafy.
- Wybór programu w programach prania lub wybór programu w przypadku, gdy pranie i suszenie ma przebiegać w trybie ciągłym (przy **opcjonalnych programach suszenia**):
 1. Nacisnąć przycisk ☀️ **Dry (Suszenie)** i aktywować funkcję ☒ lub ☼.
 2. Podczas suszenia nie przekraczać maksymalnego załadunku. Zestawienie programów → *Strona 21*
 3. W celu uzyskania optymalnego rezultatu suszenia automatycznie ustawiana jest maksymalna prędkość wirowania dla danego programu prania.

P+ Wybór dodatkowych funkcji

Żądane funkcje dodatkowe można wybrać przez naciśnięcie odpowiednich przycisków.

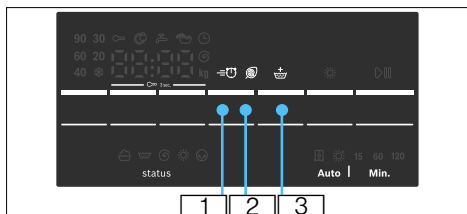

Speed Perfect

1 Skrócenie czasu trwania programu przy porównywalnym efekcie prania w stosunku do programu standardowego.

Wskazówka: Nie przekraczać maksymalnej pojemności załadunkowej. Zestawienie programów → *Strona 21*

Eco Perfect

2 Pranie z optymalizacją zużycia energii dzięki redukcji temperatury przy porównywalnej efektywności prania.

Wskazówka: Temperatura prania jest niższa od wybranej temperatury. W przypadku specjalnych wymagań w zakresie higieny zaleca się wybór programu **AllergyPlus**  (**AntyAlergia**).

Water Plus (Woda Plus)

3 Podwyższony poziom wody oraz wydłużony czas prania. W rejonach z bardzo miękką wodą lub w celu dodatkowego poprawienia efektu płukania.

Ustawianie głośności sygnału

Ustawianie głośności sygnału

1. Aktywacja trybu ustawiania głośności sygnału

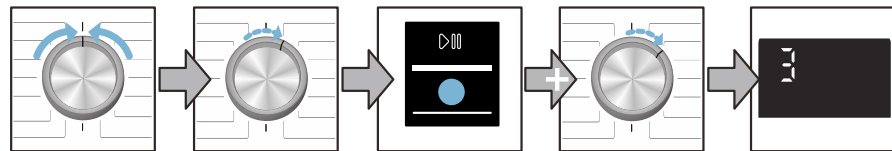

Ustawić na **Off (Wyłączenie)**

Obrócić o 1 stopień zgodnie z kierunkiem ruchu wskazówek zegara

Nacisnąć i przytrzymać **Dokładanie** (Start/Dokładanie), następnie

obrócić o 1 stopień zgodnie z kierunkiem ruchu wskazówek zegara

puścić

2. a) Ustawienie głośności **sygnałów informacyjnych**

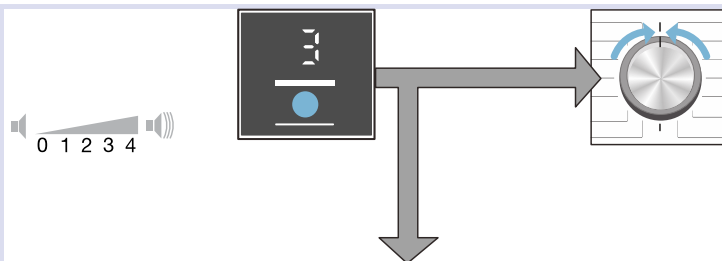

Nacisnąć przycisk **Finished in (Gotowe za)** i ustawić głośność

lub
Ustawić na **Off (Wyłączenie)**, aby wyjść z trybu ustawiania głośności sygnału

2. b) Ustawianie głośności **sygnału przycisków**

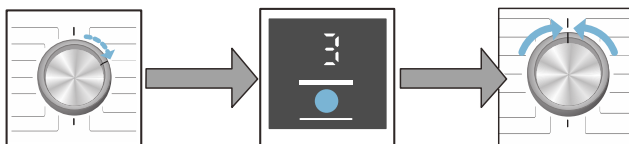

Obrócić o 1 stopień zgodnie z kierunkiem ruchu wskazówek zegara

Nacisnąć przycisk **Finished in (Gotowe za)** i ustawić głośność

Ustawić na **Off (Wyłączenie)**, aby wyjść z trybu ustawiania głośności sygnału



Czyszczenie i konserwacja

Ostrzeżenie

Ryzyko porażenia prądem!

Niebezpieczeństwo utraty życia w przypadku dotknięcia części pod napięciem.

Wyłączyć urządzenie i wyjąć wtyczkę z gniazda zasilania.

Ostrzeżenie

Niebezpieczeństwo zatrucia!

Środki czyszczące na bazie rozpuszczalników, np. eter naftowy, mogą powodować powstawanie toksycznych oparów w pralko-suszarce.

Nie należy używać środków czyszczących na bazie rozpuszczalników.

Uwaga!

Uszkodzenie urządzenia

Środki czyszczące na bazie rozpuszczalników, np. eter naftowy, mogą spowodować uszkodzenie powierzchni i podzespołów pralko-suszarki.

Nie należy używać środków czyszczących na bazie rozpuszczalników.

Obudowa urządzenia/Panel sterowania

- Resztki środków piorących i czyszczących należy usuwać natychmiast.
- Przetrzeć miękką, wilgotną ściereczką.
- Nie używać materiałów ściernych, gąbek ani detergentów (środek czyszczący do stali nierdzewnej).
- Nie czyścić urządzenia wodą pod ciśnieniem.

Bęben

Używać środków czyszczących nie zawierających chloru; nie używać wetny stalowej.

Usuwanie kamienia

Nie jest wymagane, jeżeli środek piorący jest prawidłowo dozowany. Gdy jednak zajdzie konieczność wykonania tej czynności, postępować zgodnie ze wskazówkami producenta środka do usuwania kamienia. Odpowiednie środki do usuwania kamienia można nabyć na naszej stronie internetowej lub w serwisie posprzedażnym.

→ *Strona 35*

Czyszczenie zasobnika na środek piorący

Jeśli znajdują się w nim pozostałości środka piorącego lub płynu zmiękczającego do tkanin:

1. Wysunąć szufladę na środki piorące. Nacisnąć na wkładkę i wyjąć całkowicie szufladę.
2. Wyjąć wkładkę: palcem nacisnąć wkładkę od góry.

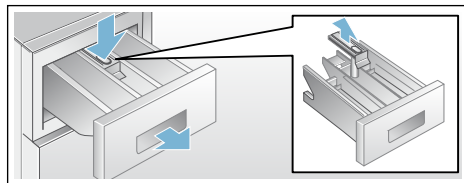

3. Oczyszczyć zasobnik środka piorącego i wkładkę, używając wody i szczotki, a następnie osuszyć.
4. Zamocować wkładkę i zablokować w odpowiednim położeniu (pchnąć siłownik na sworznień prowadzący).
5. Wsunąć szufladę na środki piorące.

Wskazówka: Pozostawić otwartą szufladę na środki piorące, aby pozostała w niej woda mogła wyparować.

Zablokowana pompa odprowadzająca

Ostrzeżenie

Niebezpieczeństwo oparzenia!

Roztwór środka piorącego jest gorący podczas prania w wysokich temperaturach. Dotknięcie gorącego roztworu środka piorącego może spowodować oparzenie. Odczekać, aż roztwór środka piorącego ostygnie.

1. Zamknąć zawór wody, aby nie zwiększać ilości wody, która musiałaby zostać spuszczone przez pompę.
2. Wyłączyć urządzenie i wyjąć wtyczkę z gniazda.
3. Otworzyć i zdjąć pokrywę serwisową.

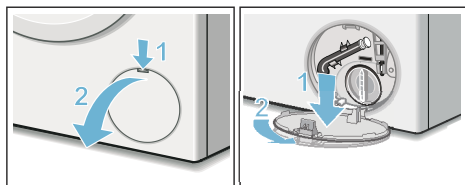

4. Zdjąć wąż spustowy z uchwytu. Wyjąć zatyczkę i spuścić wodę do odpowiedniego naczynia. Wcisnąć zatyczkę i włożyć wąż spustowy w uchwyt.

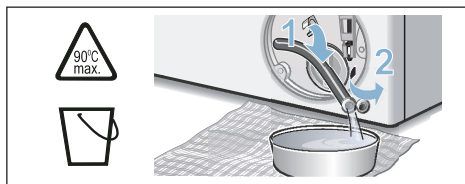

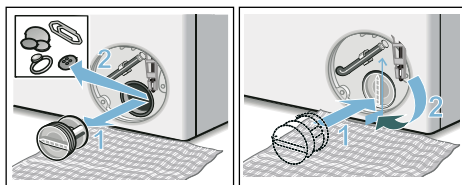

5. Ostrożnie odkręcić pokrywę pompy i spuścić resztki wody. Wyczyścić wnętrze, gwint pokrywy oraz obudowę pompy. Wirnik skrzydełkowy pompy musi dać się obracać.

Wstawić pokrywę pompy na miejsce i dokręcić. Uchwyt musi znajdować się w pozycji pionowej.

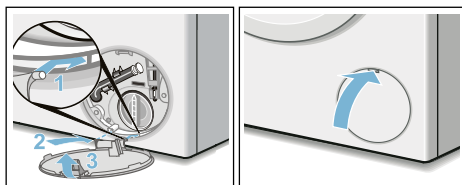

6. Wstawić, zatrzasnąć i zamknąć pokrywę serwisową.



Wskazówka: Aby zapobiec odpłynięciu środka piorącego przy następnym praniu do odpływu: Do przegródki II wlać 1 litr wody i uruchomić program **Spin/Empty**  **(Wirowanie/ Odpompow.)** (jeżeli woda ma zostać tylko odpompowana, ustawić  rpm (obr./min) (prędkość wirowania) na **0**).

Przewód odprowadzający w syfonie zablokowany

1. Ustawić pokrętko wyboru programu na **Off (Wyłączenie)**. Wyciągnąć wtyczkę zasilania sieciowego.
2. Poluzować opaskę zaciskową, ostrożnie zdjąć przewód odpływowy. Mogą wypłynąć resztki wody.
3. Oczyszczyć przewód odpływowy i kurek przy syfonie.

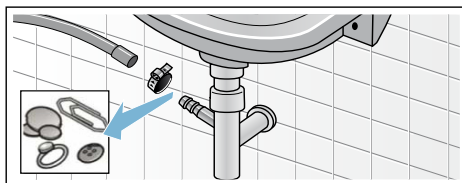

4. Ponownie podłączyć przewód odpływowy i zabezpieczyć miejsce połączenia opaską zaciskową.



Zablokowany filtr w przewodzie doprowadzającym wodę

Ostrzeżenie

Zagrożenie życia!

Nie zanurzać zabezpieczenia AquaStop w wodzie (posiada zawór elektromagnetyczny).

Najpierw zmniejszyć ciśnienie wody w wężu dopływowym:

1. Zamknąć zawór wody.
2. Wybrać dowolny program (z wyjątkiem programu **Spin/Empty**  **(Wirowanie/Odpompow.)**).
3. Wybrać **Start/Reload**  (Start/Dokładanie). Pozostawić program uruchomiony na ok. 40 sekund.
4. Ustawić programator na **Off (Wyłączenie)** i wyciągnąć wtyczkę z gniazda.
5. Wyczyścić filtr przy zaworze wody: Odłączyć wąż od zaworu wody. Oczyszczyć filtr małą szczoteczką.

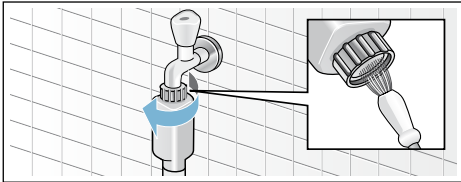

6. Wyczyścić filtr z tyłu urządzenia: Zdjąć wąż z tylnej ścianki urządzenia, Wyjąć filtr obcęgami i wyczyścić.

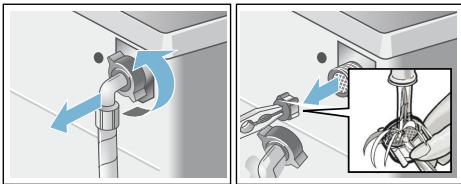

7. Podłączyć wąż i sprawdzić szczelność.

Usterki i sposób ich usuwania

Awaryjne zwolnienie, np. w przypadku awarii zasilania

np. w przypadku awarii zasilania

Program będzie kontynuowany z chwilą ponownego włączenia zasilania.

Aby mimo to wyjąć pranie, drzwi pralkosuszarki można otworzyć w następujący sposób:

Ostrzeżenie

Niebezpieczeństwo oparzenia!

Podczas prania przy wysokich temperaturach może dojść do poparzenia w przypadku kontaktu z gorącym roztworem środka piorącego i pranymi rzeczami.

Jeśli to możliwe, pozostawić do ostygnięcia.

Ostrzeżenie

Niebezpieczeństwo zranienia!

Przy wkładaniu rąk do kręcącego się bębna może dojść do zranienia. Nie wkładać rąk do obracającego się bębna.

Odczekać, aż bęben się całkowicie zatrzyma.

Uwaga!

Szkody spowodowane przez wodę



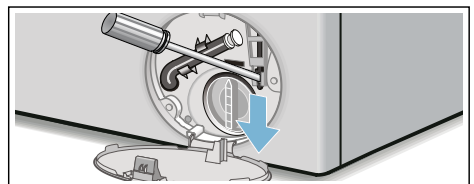

Wyciekająca woda może spowodować szkody.

Nie otwierać drzwi pralkosuszarki, jeżeli w okienku widoczna jest woda.

1. Wyłączyć urządzenie i wyciągnąć wtyczkę z gniazda.
2. Odpompować wodę.
3. Pociągnąć odblokowanie awaryjne w dół przy pomocy narzędzia i puścić. Można teraz otworzyć drzwi pralkosuszarki.















Informacje na panelu wyświetlacza

Wskazówka	Przyczyna/rozwiązanie problemu
	<ul style="list-style-type: none"> ■ Miga szybko + sygnał: Drzwi zostały otwarte przy zbyt wysokim poziomie wody. Zamknąć drzwi i kontynuować program za pomocą przycisku Start/Reload  (Start/Dokładanie) lub wybrać program Empty (Odpompow.)  ■ Miga wolno: Temperatura blokady drzwi jest zbyt wysoka, aby otworzyć drzwi. Odczekać ok. 30 sekund, aż blokada drzwi ostygnie.
Hot (gorąco)	Po zakończeniu programu suszenia nie można otworzyć drzwi z powodu zbyt wysokiej temperatury. Proces chłodzenia trwa do momentu zniknięcia komunikatu z wyświetlacza i wtedy możliwe jest otwarcie drzwi.
	<ul style="list-style-type: none"> ■ Miga (brak dopływu wody): Czy zawór wody jest odkręcony? Czy filtr w dopływie wody nie jest zapchany? Wyczyścić filtr w dopływie wody. → <i>Strona 31</i> Wąż doprowadzający wodę zagięty lub zatkany? ■ Świeci się (niskie ciśnienie wody): Służy tylko jako informacja. Nie zakłóca przebiegu programu. Czas przebiegu programu zostanie wydłużony.
E:18	Pompa wody zapchana; wyczyścić pompę wody. Wyczyścić wąż odpływowy przy podłączeniu do syfonu.
E:32	Wskazanie wyświetlane naprzemiennie z komunikatem End (Koniec) po zakończeniu programu: problem z wyważeniem, wsadu, faza wirowania została przerwana.
E:95	Wskazanie wyświetlane naprzemiennie z komunikatem End (Koniec) po zakończeniu programu: System nie wykrył wody w fazie suszenia, co może doprowadzić do niezadawalającego rezultatu suszenia.
Pozostałe wskazania	Ustawić programator na Off (Wyłączenie) . Urządzenie zostanie wyłączone. Począć 5 sekund i ponownie włączyć urządzenie. Jeśli wskazanie pojawi się ponownie, wezwać serwis.

Usterki i sposób ich usuwania

Usterki	Przyczyna/rozwiązanie problemu
Wycieka woda.	<ul style="list-style-type: none"> ■ Prawidłowo podłączyć/wymienić wąż odpływowy. ■ Dokręcić złączkę węża dopływowego.
Brak poboru wody. Środek piorący nie jest splotkiwany do bębna.	<ul style="list-style-type: none"> ■ Czy naciśnięty został przycisk Start/Reload  (Start/Dokładanie)? ■ Czy zawór wody jest odkręcony? ■ Czy filtr nie jest zapchany? Wyczyścić filtr. → <i>Strona 31</i> ■ Wąż dopływowy jest zagięty lub zaciśnięty.

Usterki	Przyczyna/rozwiązanie problemu
Nie można otworzyć drzwi pralkosuszarki.	<ul style="list-style-type: none"> ■ Funkcja zamka zabezpieczającego jest aktywna. Wskazówka: Ze względów bezpieczeństwa drzwi pralki pozostają zamknięte, jeżeli poziom wody lub temperatury jest wysoki (patrz → Przerwanie programu → <i>Strona 19</i>), lub gdy bęben wciąż się obraca. ■ Czy wybrano - - - - (Wirowanie stop = bez wirowania końcowego)? ■ Czy otwieranie jest możliwe tylko poprzez odblokowanie awaryjne? → <i>Strona 31</i> ■ Czy aktywowano zabezpieczenie przed dziećmi? Dezaktywować. → <i>Strona 18</i>
Program nie włącza się.	<ul style="list-style-type: none"> ■ Czy naciśnięty został przycisk Start/Reload  (Start/Dokładanie) lub Finished in (Gotowe za) ? ■ Czy drzwi są zamknięte? ■ Czy aktywowano zabezpieczenie przed dziećmi? Dezaktywować. → <i>Strona 18</i>
Woda po praniu nie jest odpompowywana.	<ul style="list-style-type: none"> ■ Czy wybrano - - - - (Wirowanie stop = bez wirowania końcowego)? ■ Wyczyścić pompę wody. → <i>Strona 30</i> ■ Wyczyścić rurę odpływową i/lub wąż odpływowy.
Woda w bębnie pralki nie jest widoczna.	Brak usterki – poziom wody poniżej okienka drzwi.
Wynik wirowania nie jest zadowalający. Pranie mokre/zbyt wilgotne.	<ul style="list-style-type: none"> ■ Brak usterki – system kontroli wyważenia przerwał wirowanie; nierównomierne rozłożenie prania. Do bębna wkładać małe i duże sztuki bielizny. ■ Czy wybrano zbyt niską prędkość wirowania?
Kilkukrotne próby rozpoczęcia wirowania.	Brak usterki – system kontroli wyważenia podejmuje próby wyrównania wyważenia.
Resztki wody w przegródce na środek pielęgnacyjny.	<ul style="list-style-type: none"> ■ Brak usterki – nie wywiera wpływu na działanie środka pielęgnacyjnego. ■ W razie potrzeby wyjąć wkładkę. Wyczyścić szufladkę na środki piorące ponownie włożyć na miejsce.
Zawartość przegródki  nie została całkowicie wypłukana.	Wyjąć wkładkę. Wyczyścić szufladkę na środki piorące i ponownie włożyć na miejsce.
W pralkosuszarce tworzą się nieprzyjemne zapachy.	<ul style="list-style-type: none"> ■ Włączyć program Drum Clean (Czyszczenie bębna)  90°C bez wkładania prania i bez środka piorącego. ■ Zastosować środek piorący używany na co dzień. ■ Drzwi oraz szufladkę na środki piorące pozostawić następnie otwarte.
Włączony jest wskaźnik statusu  . Z szufladki na środki piorące może wydobywać się piana.	<p>Zastosowano zbyt dużo środka piorącego?</p> <ul style="list-style-type: none"> ■ Wymieszać jedną łyżkę stołową płynu zmiękczającego z 1/2 l wody i wlać do przegródki II. (Nie stosować w przypadku odzieży wierzchniej, sportowej i puchowej!) ■ Przy następnym praniu zmniejszyć ilość środka piorącego. ■ Zastosować dostępny w handlu środek piorący o niskim stopniu pienienia oraz środki pielęgnacyjne nadające się do pralko-suszarek.
Głośne odgłosy pracy, wibracje i przesuwanie się pralki podczas wirowania.	<ul style="list-style-type: none"> ■ Czy urządzenie zostało wypoziomowane? Wypoziomować urządzenie. → <i>Strona 42</i> ■ Czy nóżki urządzenia są stabilnie zamocowane? Stabilnie ustawić nóżki. → <i>Strona 42</i> ■ Czy usunięto wszystkie zabezpieczenia transportowe? Usunąć zabezpieczenia transportowe. → <i>Strona 38</i>

Usterki	Przyczyna/rozwiązanie problemu
Wyświetlacz/lampki kontrolne nie działają podczas pracy urządzenia.	<ul style="list-style-type: none"> ■ Zanik zasilania sieciowego? ■ Czy zadziałały bezpieczniki? Włączyć/wymienić bezpieczniki. ■ Jeśli usterka wystąpi ponownie, wezwać serwis. → <i>Strona 35</i>
Podczas cyklu prania zmienia się czas trwania programu.	<ul style="list-style-type: none"> ■ Brak usterki – system kontroli wyważenia podejmuje próby wyrównania wyważenia. ■ Brak usterki – system kontroli piany jest aktywny. Dodatkowy cykl płukania.
Na praniu pozostają resztki środka piorącego.	<ul style="list-style-type: none"> ■ Czasami zdarza się, że środki bez zawartości fosforanów pozostawiają nierozpuszczalne ślady w wodzie. ■ Wybrać Rinse (Płukanie)  lub wyszczołkować pranie, gdy będzie suche.
Odgłosy wirowania podczas suszenia.	Jest to innowacyjna technologia o nazwie Termowirowanie mająca na celu zmniejszenie zużycia energii podczas suszenia.
Na wypranych rzeczach widoczne są kłaczkii.	W celu usunięcia kłaczek nagromadzonych w bębnie podczas poprzedniego cyklu suszenia włączyć program Drum Clean (Czyszczenie bębna)   (zimna woda) bez wkładania prania.
Odgłosy poboru wody podczas suszenia.	Pralkosuszarka wykorzystuje technologię suszenia kondensacyjnego, do suszenia prania potrzebna jest woda. Dlatego zawór wody musi pozostać odkręcony do momentu całkowitego zakończenia fazy suszenia.
Wydłużony czas suszenia.	<ul style="list-style-type: none"> ■ W celu usunięcia kłaczek nagromadzonych w bębnie podczas cyklu suszenia włączyć program Drum Clean (Czyszczenie bębna)   (zimna woda).
Program suszenia nie włącza się.	<ul style="list-style-type: none"> ■ Czy został wybrany program suszenia? Zestawienie programów → <i>Strona 21</i> ■ Czy drzwi są prawidłowo zamknięte?
Rezultat suszenia nie jest zadowalający (pranie nie jest wystarczająco suche).	<ul style="list-style-type: none"> ■ Za wysoka temperatura otoczenia (ponad 30 °C) lub niedostateczna wentylacja pomieszczenia, w którym znajduje się pralko-suszarka. ■ Pranie nie zostało dostatecznie odwirowane przed suszeniem. Zawsze ustawić maksymalną prędkość wirowania przewidzianą dla wybranego programu prania. ■ Za duży wsad w pralkosuszarkę: Przestrzegać zaleceń odnośnie maksymalnego wsadu podanych w tabeli programów i na wyświetlaczu wsadu. Nie przeciążać pralkosuszarki, maksymalny wsad do suszenia jest mniejszy od maksymalnego wsadu do prania. Po praniu z maksymalnym wsadem rozładować pralkosuszarkę i podzielić pranie na dwa cykle suszenia. ■ Napięcie sieciowe zasilania jest za niskie (poniżej 200 V) – zapewnić właściwe zasilanie prądem. ■ Zbyt niskie ciśnienie wody. Zgodnie z zasadą procesu kondensacji niskie ciśnienie wody powoduje, że para wodna nie zostaje całkowicie skroplona. ■ Zawór wody jest zamknięty w trakcie procesu suszenia. Ze względu na technologię suszenia kondensacyjnego podłączony zawór wody musi pozostać podczas procesu suszenia otwarty; w przeciwnym razie nie można zagwarantować prawidłowego przebiegu procesu suszenia. ■ Grube, wielowarstwowe tkaniny lub tkaniny z grubym wypełnieniem schną łatwiej na zewnątrz niż na wewnętrznej stronie. Wyważenie może trwać dłużej. W przypadku tego rodzaju tekstyliów wybrać tryb suszenia  (Extra suche) lub dodatkowy czas poprzez programy Intensive Dry (Suszenie)  lub Gentle Dry (Suszenie delikatne) .
Jeśli usunięcie usterki we własnym zakresie nie jest możliwe (wyłączenie i włączenie urządzenia) lub gdy konieczna jest naprawa urządzenia:	
<ul style="list-style-type: none"> ■ Ustawić programator na Off (Wyłączenie) i wyjąć wtyczkę z gniazda. ■ Zamknąć zawór wody i wezwać serwis. → <i>Strona 35</i> 	



Serwis posprzedażny

Jeśli nie można samodzielnie usunąć usterki, należy zapoznać się z rozdziałem Usterki i sposób ich usuwania → *Strona 32*

Prosimy skontaktować się z serwisem posprzedażnym. Zawsze znajdziemy wygodne rozwiązanie, starając się uniknąć konieczności wizyty specjalistów technicznych

Prosimy o podanie serwisowi posprzedażnemu numeru produktu (E-Nr.) oraz numeru seryjnego (FD) urządzenia.

E-Nr. _____ FD _____

Numer produktu

Numer seryjny

Informację tę można odnaleźć: na wewnętrznej stronie drzwiczek*/otwartej klapce serwisowej* i z tyłu urządzenia.

*w zależności od modelu

Zaufaj doświadczeniu i wiedzy producenta.

Skontaktuj się z nami. W ten sposób zyskasz pewność, że naprawa będzie przeprowadzona przez profesjonalny serwis techniczny, dysponujący oryginalnymi częściami zamiennymi.



Parametry techniczne

Wymiary:

850 x 600 x 590 mm

(wysokość x szerokość x głębokość)

Waga:

80 kg

Przyłącze sieciowe:

Napięcie sieciowe 220 - 240 V, 50Hz

Prąd znamionowy 10 A

Moc znamionowa 1900 - 2300 W

Ciśnienie wody:

100 - 1000 kPa (1 - 10 bar)

Wysokość odpływu:

60 cm - 100 cm

Pobór mocy przy wyłączonym urządzeniu:

0,12 W

Pobór mocy, gdy urządzenie nie jest wyłączone:

0,48 W

Wartości zużycia

Program	Opcja	Wsad (kg)	Zużycie energii *** (kWh)	Zużycie wody *** (litry)	Czasy trwania programu ** (h)
Cottons (Bawełna) 🌀 20 °C*		8,0	0,30	78	3
Cottons (Bawełna) 🌀 40 °C*		8,0	1,06	78	3
Cottons (Bawełna) 🌀 60 °C		8,0	1,08	78	3
Cottons (Bawełna) 🌀 90 °C		8,0	2,20	88	3
Easy-Care (Syntetyki) 🌀 40 °C*		4,0	0,76	65	2
Mix 🌀 40 °C		4,0	0,62	46	1 ¼
Delicates/Silk (Delikatne/Jedwab) 🌀 30 °C		2,0	0,16	36	¾
Wool (Wełna) 🌀 30 °C		2,0	0,20	40	¾
Intensive Dry (Suszenie) ☀️		5,0	2,82	24	3 ¼
Gentle Dry (Suszenie delikatne) ☀️		2,5	1,49	25	2
Cottons (Bawełna) 🌀 60 °C **	🌀 Eco Perfect	8,0	0,83	71	7
Cottons (Bawełna) 🌀 60 °C + Intensive Dry (Suszenie) ☀️ **	🌀 Eco Perfect	8,0 / 5,0+3,0	5,44	118	13 ½

* Ustawienia programu do kontroli zgodnie z obowiązującą wersją EN60456. Wskazówka dotycząca badań porównawczych: W celu przeprowadzenia testów przy użyciu programów kontrolnych prac z podanym wsadem i maksymalną prędkością obrotową.

** Testy sprawdzające efektywność prania na potrzeby klasyfikacji energetycznej UE zgodnie z EN50229 są przeprowadzane z użyciem określonego załadunku oraz programu **Cottons (Bawełna) 🌀 60 °C + 🌀 Eco Perfect**.

** Testy sprawdzające parametry podane na etykiecie UE dotyczącej poboru energii podczas suszenia są wykonywane zgodnie z EN50229. Maksymalny wsad do prania podzielony jest na 2 cykle suszenia z opcją **Intensive Dry (Suszenie) ☀️ + 📦 (Do szafy)**. W drugim cyklu suszenia na 3 kg załadunek zawiera 3 prześcieradła, 2 poszewki na poduszki i ręczniki. Reszta załadunku zawarta jest w pierwszym cyklu prania na 5 kg.

*** Wartości odbiegają od podanych wartości w zależności od ciśnienia i twardości wody, temperatury wody doprowadzanej, temperatury otoczenia, rodzaju i ilości tkanin oraz stopnia zabrudzenia, używanego środka piorącego, wahań napięcia sieciowego oraz wybranych funkcji dodatkowych.



Ustawianie i podłączenie

Zakres dostawy

Wskazówka: Sprawdzić, czy urządzenie nie uległo uszkodzeniu podczas transportu. Nigdy nie włączać uszkodzonego urządzenia. W razie jakichkolwiek zastrzeżeń należy zwrócić się do punktu zakupu lub do naszego serwisu. → *Strona 35*

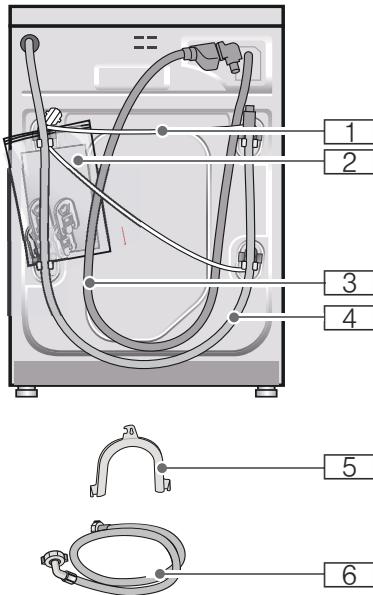

1 Przewód sieciowy

2 Siatka:

- Instrukcja obsługi i ustawiania
- Wykaz punktów serwisowych*
- Gwarancja*
- Zaślepki do otworów po usunięciu zabezpieczeń transportowych

3 Wąż dopływowy w przypadku modelu AquaStop

4 Wąż odpływowy

5 Uchwyt do mocowania węża odpływowego*

6 Wąż dopływowy w przypadku modeli Standard/Aqua-Secure

* w zależności od modelu

Dodatkowo do podłączenia węża odpływowego do syfonu potrzebna jest opaska zaciskowa \varnothing 24 - 40 mm (sklepy specjalistyczne).

Potrzebne narzędzia

- Poziomnica do wyziomowania urządzenia → *Strona 42*
- Klucz do śrub o:
 - rozmiarze 13 do odkręcenia zabezpieczeń transportowych oraz → *Strona 43*
 - rozmiarze 17 do wyregulowania nóżek urządzenia → *Strona 42*

Wskazówki dotyczące bezpieczeństwa

⚠ Ostrzeżenie

Niebezpieczeństwo zranienia!

- Pralkosuszarka jest bardzo ciężka. Podczas podnoszenia/transportu urządzenia należy zachować ostrożność.
- Podczas podnoszenia pralkosuszarki za wystające elementy (na przykład za drzwi urządzenia), te mogą się zerwać i zranić użytkownika. Nie podnosić pralkosuszarki za wystające elementy.
- Poprzez nieprawidłowe rozłożenie węży i przewodów występuje niebezpieczeństwo potknięcia się i zranienia. Węże i przewody ułożyć w taki sposób, aby nie można było się o nie potknąć.

Uwaga!

Uszkodzenie urządzenia

Zamarznięte węże mogą się przerwać lub pęknąć.

Nie ustawiać pralkosuszarki w miejscach zagrożonych wystąpieniem ujemnej temperatury ani w miejscach narażonych na działanie czynników atmosferycznych.

Uwaga!

Szkody spowodowane przez wodę

Miejsca podłączenia węża dopływowego i odpływowego znajdują się pod wysokim ciśnieniem wody. Aby uniknąć przecieków lub szkód wodnych, proszę koniecznie przestrzegać wskazówek znajdujących się w tym rozdziale!

Wskazówki

- Oprócz wymienionych wskazówek mogą obowiązywać specjalne przepisy właściwego przedsiębiorstwa wodociągowego i zakładu energetycznego.
- W razie wątpliwości zlecić podłączenie wykwalifikowanemu fachowcowi.

Powierzchnia ustawienia

Wskazówka: Stabilne ustawienie jest ważne, aby pralkosuszarka nie przesuwiała się podczas pracy.

- Powierzchnia ustawienia musi być twarda i równa.
- Nie nadają się miękkie podłoża/ wykładziny podłogowe.

Montaż urządzenia na podstawie lub drewnianej podłodze z belek

Uwaga!

Uszkodzenie urządzenia

Pralko-suszarka może przemieścić się w trakcie cyklu wirowania i przewrócić lub wypaść ze swej podstawy. Nóżki urządzenia muszą być zawsze zabezpieczone za pomocą uchwytów przytrzymujących.

Uchwyty przytrzymujące: nr zam. WMZ 2200, WX975600, CZ 110600, Z 7080X0.

Wskazówka: W przypadku instalacji urządzenia na drewnianej podłodze z belek:

- Jeśli to możliwe, zamontować pralkosuszarkę w rogu pomieszczenia.
- Przykręcić do podłogi wodoodporną, drewnianą płytę (o grubości min. 30 mm).

Ustawienie urządzenia pod blatem kuchennym

⚠ Ostrzeżenie Zagrożenie życia!

Kontakt z elementami znajdującymi się pod napięciem wiąże się z niebezpieczeństwem porażenia prądem.
Nie demontować pokrywy urządzenia.

Wskazówki

- Wymagana jest wnęka o szerokości 60 cm.
- Pralkosuszarkę ustawiać wyłącznie pod ciągłym blatem boczym, stabilnie połączonym z sąsiadującymi szafkami.

Demontaż zabezpieczeń transportowych

Uwaga!

Uszkodzenie urządzenia

- Podczas transportu urządzenie ma zamontowane zabezpieczenia transportowe. Nieusunięte zabezpieczenia transportowe mogą po uruchomieniu urządzenia spowodować na przykład uszkodzenie bębna. Przed pierwszym użyciem urządzenia należy usunąć w całości wszystkie 4 zabezpieczenia transportowe. Zabezpieczenia należy zachować.

- W celu zabezpieczenia urządzenia przed uszkodzeniem podczas późniejszego transportu, konieczne jest ponowne zamontowanie zabezpieczeń transportowych.

Wskazówka: Zachować śruby oraz tuleje.

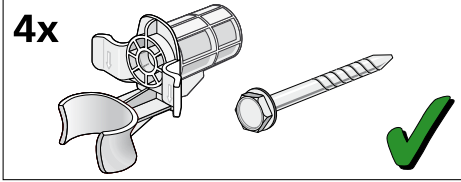

1. Wyjąć węże z uchwytów.

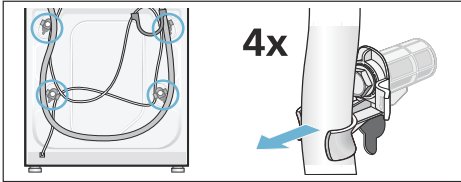

2. Odkręcić i usunąć wszystkie 4 śruby zabezpieczeń transportowych. Usunąć tuleje. Wyjąć z uchwytów przewód sieciowy.

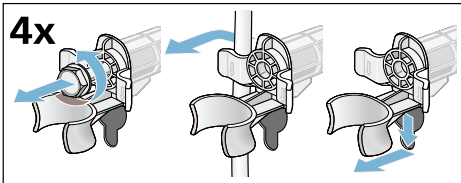

3. Założyć osłony. Mocno zablokować osłony naciskając na hak zapadki.

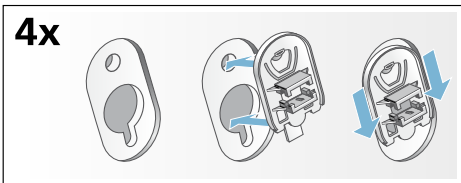

Długości przewodu elastycznego i kabla

Przyłącze lewostronne

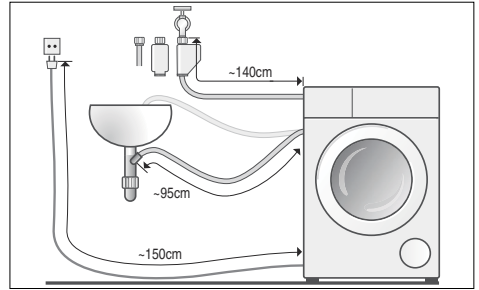

lub

Przyłącze prawostronne

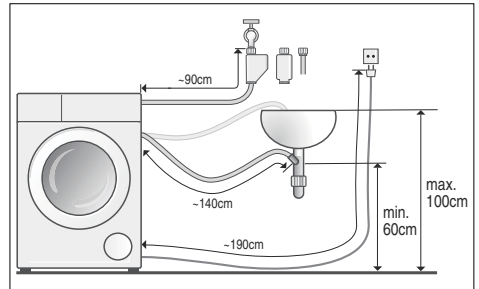

Wskazówka: Zastosowanie uchwytów do mocowania węży powoduje skrócenie efektywnej długości węży!

Do nabycia w handlu specjalistycznym/punktach serwisowych:

- Przedłużenie węży Aquastop lub węży doprowadzającego zimną wodę (ok. 2,50 m).
Nr art.: WMZ 2380, WZ 10130, CZ 11350, Z 7070X0.
- Dłuższy wąż dopływowy (ok. 2,20 m) dla modelu Standard.

Dopływ wody

Ostrzeżenie Zagrożenie życia!

Kontakt z elementami znajdującymi się pod napięciem wiąże się z niebezpieczeństwem porażenia prądem.

Nie zanurzać w wodzie zabezpieczenia przeciw zalaniu wodą AquaStop (posiada zawór elektromagnetyczny).

Wskazówki

- Wskazówka: Pralkosuszarkę zasilać tylko zimną wodociągową.
- Nie podłączać urządzenia do baterii mieszkawej beczłinnieniowego podgrzewacza wody.
- Nie stosować używanych węży dopływowych. Używać wyłącznie nowego, dołączonego węża dopływowego lub zakupionego w autoryzowanym sklepie.
- Węża dopływowego nie wolno zginać ani zaciskać.
- Nie modyfikować (skracać, przecinać) węża dopływowego (wytrzymałość węża nie jest wtedy gwarantowana).
- Złączki przykręcać wyłącznie ręcznie. Zbyt mocne dokręcenie złączek za pomocą narzędzi (obcęg) może spowodować uszkodzenie gwintów.

Optymalne ciśnienie wody w sieci wodociągowej

co najmniej 100 kPa (1 bar)

maksymalnie 1000 kPa (10 bar)

Przy odkręconym zaworze wody przepływa co najmniej 8 l/min.

Przy wyższym ciśnieniu wody zainstalować zawór redukcyjny.

Przylącze

Podłączyć wąż dopływowy do kurka wody (26,4 mm = 3/4") oraz do urządzenia (w modelach z Aqua-Stop nie jest to

konieczne, wąż jest zainstalowany na stałe):

■ Model: **Standard**

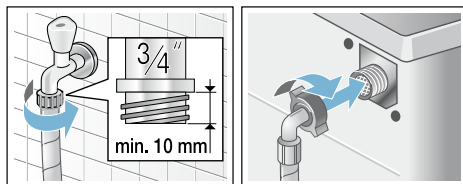

■ Model: **Aqua-Secure**

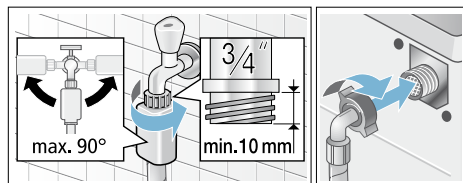

■ Model: **AquaStop**

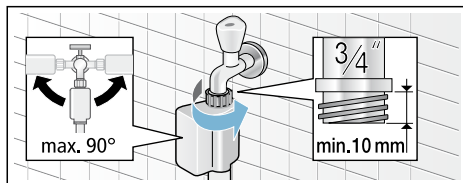

Wskazówka: Ostrożnie otworzyć zawór wody i sprawdzić przy tym szczelność w miejscach podłączenia. Połączenie śrubowe jest pod ciśnieniem wody.

Odpływ wody

Ostrzeżenie Niebezpieczeństwo oparzenia!

Podczas prania w wysokich temperaturach może dojść do poparzenia gorącym roztworem środka piorącego, na przykład podczas odpompowywania gorącego roztworu do umywalki.

Nie dotykać gorącego roztworu środka piorącego.

Uwaga!**Szkody spowodowane przez wodę**

Gdy podczas odpompowywania, na skutek wysokiego ciśnienia wody, wąż odpływowy wysunie się z umywalki lub z miejsca podłączenia, odpompowywana woda może spowodować szkody. Należy zabezpieczyć wąż odpływowy przed wysunięciem się.

Uwaga!**Uszkodzenie urządzenia/uszkodzenie tkanin**

Gdy końcówka węża odpływowego zostanie zanurzona w odpompowywanej wodzie, może dojść do zasysania odpompowywanej wody z powrotem do urządzenia, a w konsekwencji do uszkodzenia urządzenia/tkanin. Zwrócić uwagę na to, aby:

- korek nie zatykał odpływu umywalki.
- końcówka węża odpływowego nie była zanurzona w odpompowywanej wodzie.
- woda odpływała wystarczająco szybko.

Wskazówka: Nie zginać ani nie rozciągać na długość węża odpływowego.

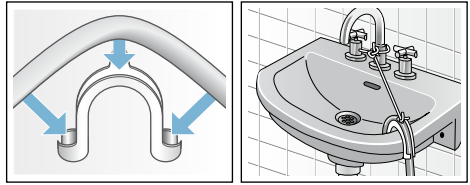
Przylącze**■ Odpływ do umywalki****■ Odpływ do syfonu**

W miejscu podłączenia założyć opaskę zaciskową \varnothing 24-40 mm (sklepy specjalistyczne).

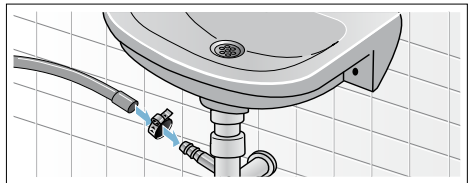
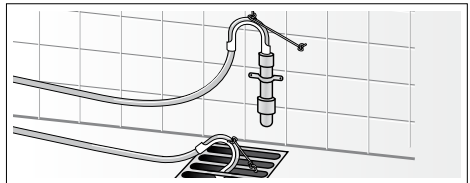
**■ Odpływ wody do rury z tworzywa sztucznego z gumowym kołnierzem lub do kratki ściekowej**

Poziomowanie

1. Poluzować nakrętkę blokującą odkręcając ją zgodnie z ruchem wskazówek zegara za pomocą klucza.
2. Sprawdzić wypoziomowanie pralko-suszarki używając poziomicy; w razie potrzeby, poprawić. Wyregulować wysokość, obracając nóżkę urządzenia.

Wskazówka: Wszystkie cztery nóżki urządzenia powinny stabilnie opierać się na podłodze.

Pralko-suszarka nie powinna się kołysać!

3. Dokręcić nakrętkę zabezpieczającą do obudowy. Przytrzymać nóżkę pralki, nie zmieniając wysokości jej ustawienia.

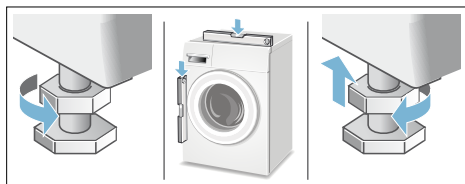

Wskazówki

- Nakrętki zabezpieczające wszystkich czterech nóżek urządzenia muszą zostać mocno dokręcone do obudowy!
- Wszelkie hałaśliwe odgłosy, silne drgania lub "przemieszczanie się" może być spowodowane przez niewłaściwe wypoziomowanie!

Podłączenie do prądu

Bezpieczeństwo użytkownika urządzeń elektrycznych

⚠ Ostrzeżenie

Ryzyko porażenia prądem!

Niebezpieczeństwo utraty życia w przypadku dotknięcia części pod napięciem.

- Wyłączając wtyczkę z gniazda zasilania sieciowego, zawsze należy ciągnąć jedynie za wtyczkę, a nie za przewód, w przeciwnym razie przewód mógłby ulec uszkodzeniu.
- Nigdy nie należy dotykać ani trzymać wtyczki wilgotnymi rękami.
- Nigdy nie wyjmować wtyczki z gniazda zasilania podczas pracy urządzenia.
- Pralko-suszarkę należy podłączyć wyłącznie do źródła prądu przemiennego, korzystając z prawidłowo zainstalowanego, uzziemionego gniazdka.
- Napięcie sieciowe musi być zgodne z wartościami napięcia podanymi na pralko-suszarce (tabliczka znamionowa urządzenia).
- Parametry mocy przyłączeniowej i wymaganego bezpiecznika są również określone na tabliczce znamionowej urządzenia.

Upewnić się, czy:

- Wtyczka sieciowa i gniazdo są do siebie dopasowane.
- Przekrój poprzeczny przewodu jest odpowiedni.
- System uzziemienia został prawidłowo zainstalowany.
- Uszkodzony przewód zasilający może być wymieniony wyłącznie przez elektryka. Przewód sieciowy jako część zamienną można zakupić w serwisie posprzedażnym.
- Nie należy używać więcej niż jednej wtyczki/złącza ani przedłużacza.
- W przypadku używania wyłącznika różnicowoprądowego, można stosować tylko wyłącznik oznaczony następującym symbolem: . Tylko wyłączniki oznaczone tym symbolem gwarantują zgodność z aktualnie obowiązującymi przepisami.
- Dostęp do wtyczki sieciowej jest zawsze zapewniony.
- Przewód zasilający nie jest skręcony, zgnieciony, uszkodzony lub przecięty i nie styka się z żadnym źródłem ciepła.

Przed pierwszym cyklem prania/suszenia

Pralkosuszarka została poddana dokładnej kontroli przed opuszczeniem fabryki. W celu usunięcia ewentualnych pozostałości wody z kontroli urządzenia, za pierwszym razem włączyć program **Drum Clean** (Czyszczenie bębna) bez wkładania prania.

Wskazówka:

- Pralkosuszarka musi być prawidłowo zainstalowana i podłączona. Ustawianie i podłączanie → *Strona 37*
- Nigdy nie włączać uszkodzonej pralkosuszarki. Skontaktować się z serwisem. → *Strona 35*

1. Włożyć wtyczkę do gniazda.
2. Odkręcić zawór wody.
3. Włączyć urządzenie.
4. Zamknąć drzwi. Nie wkładać prania.
5. Wybrać program **Drum Clean** (Czyszczenie bębna) 40°C.
6. Otworzyć szufladkę na środki piorące.
7. Wlać ok. 1 l wody do przegródki II.
8. Dodać uniwersalny środek piorący do przegródki II – dozować zgodnie z zaleceniem producenta dla lekkiego zabrudzenia.

Wskazówka: Aby zapobiec wytwarzaniu się piany użyć tylko połowy zalecanej ilości środka piorącego. Nie używać środka piorącego do wełny ani do tkanin delikatnych.

9. Zamknąć szufladkę na środki piorące.
10. Wybrać **Start/Reload** (Start/Dokładanie).
11. Po zakończeniu programu wyłączyć urządzenie.

Pralkosuszarka jest teraz gotowa do pracy.

Transport

Czynności przygotowawcze

1. Zakręcić zawór wody.
2. Zredukować ciśnienie wody w przewodzie doprowadzającym. Zablokowany filtr w przewodzie doprowadzającym wodę → *Strona 31*
3. Usunąć wszelkie pozostałości roztworu środka piorącego. Zablokowana pompa odprowadzająca → *Strona 30*
4. Odłączyć pralko-suszarkę od zasilania prądem.
5. Wymontować przewody.

Montaż zabezpieczeń transportowych:

1. Zdjąć osłony i przechować je do ewentualnego późniejszego transportu. W razie potrzeby użyć śrubokręta.

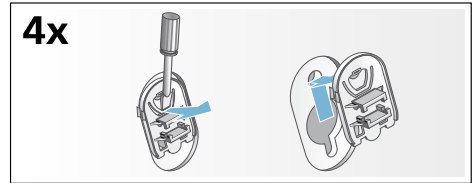

2. Założyć wszystkie 4 tuleje. Umieścić przewód sieciowy w uchwytach. Nasadzić i przykręcić śruby.

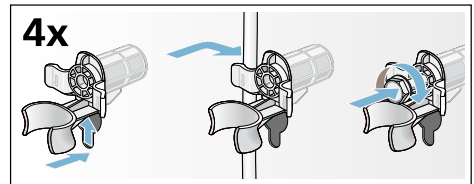

Przed uruchomieniem::

Wskazówki

- **Zawsze** usuwać zabezpieczenia transportowe!
- Aby zapobiec odpłynięciu środka piorącego przy następnym praniu do odpływu: wlać 1 litr wody do przegródki II i włączyć program **Spin/Empty** (Wirowanie/Odpompow.).

Gwarancja Aqua-stop

tylko dla urządzeń z Aqua-stopem

Dodatkowo do roszczeń z tytułu gwarancji w stosunku do placówki handlowej wynikających z umowy sprzedaży oraz dodatkowo do naszej gwarancji, świadczone jest odszkodowanie pod następującymi warunkami:

1. W przypadku wystąpienia szkód wodnych w wyniku usterki naszego systemu Aqua-stop, świadczone jest odszkodowanie dla prywatnych użytkowników.
2. Gwarancja odpowiedzialności obowiązuje przez cały okres użytkowania urządzenia.
3. Warunkiem wysuwania roszczeń z tytułu gwarancji jest prawidłowe ustawienie i podłączenie urządzenia z Aqua-stopem zgodnie z naszą instrukcją. Obejmuje ona także prawidłowe przedłużenie Aqua-stopu (oryginalne wyposażenie dodatkowe).
Nasza gwarancja nie obejmuje wadliwych przewodów zasilających i armatur aż do przyłącza Aqua-Stopu na zaworze kurkowym.
4. Zasadniczo urządzenia z Aqua-stopem nie wymagają nadzorowania podczas pracy lub zabezpieczenia po pracy poprzez zamknięcie kurka dopływu wody.

Jedynie w przypadku dłuższego okresu nieobecności w mieszkaniu (np. kilkutygodniowy urlop), należy zakręcić kurek dopływu wody.



Zlecenie naprawy oraz pomoc w razie usterki

PL 801 191 534

Adresy serwisów w poszczególnych krajach znajdują się w załączonym spisie autoryzowanych serwisów.

Robert Bosch Hausgeräte GmbH
Carl-Wery-Straße 34
81739 München, GERMANY



9001053480 (9606)