



Register your new Bosch now:  
[www.bosch-home.com/welcome](http://www.bosch-home.com/welcome)



**Perilica rublja  
WAY32891EU**



**BOSCH**

**hr** Upute za uporabu i postavljanje

## Vaša nova perilica rublja

Odlučili ste se za perilicu rublja marke Bosch.

Molimo Vas da odvojite nekoliko minuta kako biste pročitali i naučili prednosti Vaše perilice rublja.

Kako bi opravdali visoke standarde marke Bosch, svaka se perilica rublja koja napušta našu tvornicu, provjerava na funkcionalnost i ispravno stanje.

Više informacija o našim proizvodima, dodatnom priboru, rezervnim dijelovima i uslugama, možete dobiti na našoj internet stranici [www.bosch-home.com](http://www.bosch-home.com) ili kontaktirajte naše službe za korisnike.

Ukoliko se opisuje upotreba i instalacija različitih modela, o razlikama će biti istaknuto na odgovarajućim mjestima.



Perilicu rublja pustite u pogon tek nakon čitanja ovih uputa i uputa za postavljanje.

## Informacije o prikazu

### Upozorenje!

Ova kombinacija simbola i signalnih riječi upućuje na moguću opasnu situaciju. Ako se ne pridržavate, može dovesti do smrti ili ozljeda.

### Pozor!

Ova signalna riječ upućuje na moguću opasnu situaciju. Ako se ne pridržavate, može dovesti do materijalnih šteta i/ili šteta po okoliš.

### Napomena / savjet

Napomene za optimalno korištenje uređaja / korisne informacije.

### 1. 2. 3. / a) b) c)

Koraci su prikazani brojevima ili slovima.

■ / -

Nabrajanja su prikazana kućicom ili crticom.

# Sadržaj

 <b>Ispravna uporaba</b> . . . . .	5	 <b>Pregled programa</b> . . . . .	29
 <b>Sigurnosne upute</b> . . . . .	6	Programi na biraču programa . . . . .	29
Djeca/ljudi/kućni ljubimci . . . . .	6	Štirkanje . . . . .	35
Ugradnja . . . . .	7	Bojenje/Izbjeljivanje . . . . .	35
Rad . . . . .	9	 <b>Unaprijed podešene postavke programa</b> . . . . .	36
Čišćenje/održavanje . . . . .	10	Temperatura . . . . .	36
 <b>Zaštita okoliša</b> . . . . .	12	Broj okretaja centrifuge . . . . .	36
Pakiranje/stari uređaj . . . . .	12	Gotovo za . . . . .	36
Upute za uštedu . . . . .	12	i-DOS-Postavke . . . . .	37
 <b>Postavljanje i priključivanje</b> . . . . .	13	 <b>Dodatne postavke programa/ opcije (* ovisno o modelu)</b> . . . . .	38
Opseg isporuke . . . . .	13	SpeedPerfect . . . . .	38
Sigurnosni naputci . . . . .	14	EcoPerfect . . . . .	38
Površina za postavljanje . . . . .	14	Pretpiranje * . . . . .	38
Postavljanje na postolje ili na pod s drvenim gredama . . . . .	14	Ispiranje plus * . . . . .	38
Postavljanje na podest s ladicom . . . . .	14	Voda plus * . . . . .	38
Ugradnja uređaja u čajnoj kuhinji . . . . .	15	Zaštita od gužvanja * . . . . .	39
Skidanje zaštite za transport . . . . .	15	Natapanje * . . . . .	39
Duljine crijeva i vodova . . . . .	16	Ispiranje stop * . . . . .	39
Dovod vode . . . . .	17	Tiho pranje * . . . . .	39
Odvod vode . . . . .	18	 <b>Upravljanje uređajem</b> . . . . .	40
Izravnavanje . . . . .	19	Priprema perilice rublja . . . . .	40
Električni priključak . . . . .	19	Uključivanje stroja/	
Prije 1. pranja . . . . .	20	Biranje programa . . . . .	40
Transportiranje . . . . .	21	Promjena unaprijed podešenih postavki programa . . . . .	40
 <b>Najvažnije ukratko</b> . . . . .	22	Odabir dodatnih postavki programa . . . . .	41
 <b>Upoznavanje Vašeg uređaja</b> . . . . .	23	Stavljanje rublja u bubanj . . . . .	41
Perilica rublja . . . . .	23	Doziranje i punjenje deterdženta i sredstva za njegu rublja . . . . .	42
Polje za posluživanje . . . . .	24	Početak programa . . . . .	42
Kontrolna ploča . . . . .	25	Zaštita za djecu . . . . .	43
 <b>Rublje</b> . . . . .	27	Dodavanje rublja . . . . .	43
Priprema rublja . . . . .	27	Promjena programa . . . . .	43
Sortirajte rublje . . . . .	27	Prekid programa . . . . .	43
 <b>Deterdžent</b> . . . . .	28	Kraj programa kod prekida ispiranja . . . . .	44
Pravilan odabir deterdženta . . . . .	28	Kraj programa . . . . .	44
Štednja energije i deterdženta . . . . .	28	Vađenje rublja/isključivanje uređaja . . . . .	44

 <b>Inteligentni sustav doziranja</b> . . . 45	 <b>Tehnički podatci</b> . . . . . 62
Inteligentni sustav doziranja u ladici za deterdžent . . . . . 45	 <b>Jamstvo za Aquastop</b> . . . . . 63
Spremnik u rad/napuniti spremnik za doziranje . . . . . 45	
U svakodnevnoj uporabi . . . . . 46	
Količina doziranja . . . . . 47	
Sadržaj spremnika za i-DOS $\otimes$ IO . . 48	
Ručno doziranje . . . . . 48	
 <b>Postavke stroja</b> . . . . . 49	
 <b>Senzorsko upravljanje</b> . . . . . 50	
Automatika količine . . . . . 50	
Kontrolni sustav za ravnotežu . . . . . 50	
Aqua senzor . . . . . 50	
Senzor/indikator punjenja . . . . . 50	
Preporuka za doziranje deterdženta . . . . . 50	
 <b>Čišćenje i održavanje</b> . . . . . 51	
Kućište stroja/upravljačko polje. . . . 51	
Bubanj za pranje . . . . . 51	
Uklanjanje kamenca . . . . . 51	
i-DOS-Ladica za deterdžent i njezino kućište . . . . . 52	
Crpka za otpadnu vodu začepljena, pražnjenje u nuždi . . . . . 53	
Odvodno crijevo je začepljeno na sifonu . . . . . 54	
Sito na dovodu vode začepljeno . . . 54	
 <b>Smetnje - što učiniti?</b> . . . . . 55	
Deblokiranje u nuždi . . . . . 55	
Naputci u polju za prikaz . . . . . 56	
Smetnje - što učiniti? . . . . . 58	
 <b>Servisna služba</b> . . . . . 60	
 <b>Vrijednosti potrošnje</b> . . . . . 61	
Potrošnja energije i vode, trajanje programa i preostala vlaga glavnih programa pranja . . . . . 61	
Najefikasniji program za pamučne tkanine . . . . . 62	



## Ispravna uporaba

- Uređaj je namijenjen isključivo za uporabu u kućanstvu.
- Ne instalirajte i ne rukujte uređajem na mjestima podložnim stvaranju mraza i/ili na otvorenom. Postoji opasnost od oštećenja uređaja ako se zaostala voda u njemu smrzne. Ako se smrznu crijeva, mogu puknuti/rasprsnuti se.
- Uređaj se smije rabiti isključivo za pranje rublja u kućanstvu, odnosno strojno perivih komada rublja i vunenog rublja perivog na ruke (pogledajte naljepnice na komadima rublja). Uporaba uređaja u svrhe izvan namijenjene vrste primjene zabranjena je.
- Uređaj je prikladan za rad na vodu iz odvoda i s komercijalno dostupnim deterdžentima i proizvodima za njegu (prikladnim za uporabu u perilicama rublja).
- Uređaj je namijenjen za uporabu do maksimalne visine od 4000 metara iznad razine mora.

### Prije uključivanja uređaja:

Provjerite ima li vidljivih oštećenja na uređaju. Ne rukujte uređajem ako je oštećen. U slučaju problema, obratite se ovlaštenom distributeru ili našoj službi za korisnike.

Pročitajte i pridržavajte se svih uputa za rukovanje i instalaciju te ostalih informacija priloženih uz uređaj.

Dokumentaciju sačuvajte za daljnju uporabu ili sljedećeg vlasnika.



## Sigurnosne upute

Sljedeće sigurnosne informacije i upozorenja donosimo kako bismo spriječili vaše ozljede i materijalnu štetu u vašem okruženju.

Pored toga, potrebno je poduzeti potrebne mjere opreza i postupati oprezno prilikom instalacije, održavanja, čišćenja i rukovanja uređajem.

### Djeca/ljudi/kućni ljubimci



#### Upozorenje

##### Smrtna opasnost!

Djeca i ostale osobe koje ne znaju ocijeniti rizike upotrebe uređaja mogu se ozlijediti ili naći u situacijama opasnim po život. Stoga napominjemo sljedeće:

- Uređaj djeca starija od 8 godina i osobe smanjenih tjelesnih, osjetilnih ili mentalnih sposobnosti, ili osobe koje ne posjeduju potrebno iskustvo ili znanje, smiju upotrebljavati isključivo pod nadzorom i ako su dobili upute za sigurnu upotrebu uređaja te razumiju sve potencijalne rizike upotrebe uređaja.
- Djeca se ne smiju igrati s uređajem.
- Ne dopuštajte djeci čišćenje ili održavanje uređaja bez nadzora.

- Držite djecu mlađu od 3 godine i kućne ljubimce podalje od uređaja.
- Ne ostavljajte uređaj bez nadzora ako se u njegovoj blizini nalaze djeca ili druge osobe koje ne znaju ocijeniti rizike.



#### Upozorenje

##### Smrtna opasnost!

Djeca se mogu zaključati u uređaju i tako se naći u po život opasnoj situaciji.

- Ne postavljajte uređaj iza vrata jer to može blokirati vrata uređaja ili spriječiti njihovo potpuno zatvaranje.
- Na kraju životnog vijeka uređaja isključite strujni utikač iz utičnice **prije** nego što prerežete strujni kabel, a potom uništite bravu na vratima uređaja.



#### Upozorenje

##### Opasnost od gušenja!

Ako djeci dozvolite da se igraju s ambalažom/plastičnom folijom ili dijelovima pakiranja, mogu se zapetljati ili ih prevući preko glave i ugušiti se. Držite ambalažu, plastičnu foliju i dijelove ambalaže podalje od djece.

**⚠ Upozorenje****Opasnost od trovanja!**

Deterdženti i proizvodi za njegu mogu dovesti do trovanja u slučaju konzumacije.

U slučaju gutanja potražite liječnički savjet. Držite deterdžente i proizvode za njegu izvan dohvata djece.

**⚠ Upozorenje****Opasnost od opekotina!**

Stakleni dio vrata postaje vruć prilikom pranja pri visokim temperaturama.

Ne dozvolite djeci da dodiruju vrata uređaja dok su vruća.

**⚠ Upozorenje****Nadraženost očiju/kože!**

Deterdženti ili proizvodi za njegu mogu uzrokovati nadraženost u doticaju s očima ili kožom.

Dobro isperite oči/kožu ako dođu u doticaj s deterdžentima ili proizvodima za njegu. Držite deterdžente i proizvode za njegu izvan dohvata djece.

**Ugradnja****⚠ Upozorenje****Opasnost od strujnog udara/ požara/materijalne štete/ oštećenja uređaja!**

Nepravilna instalacija uređaja može dovesti do stvaranja opasnih situacija.

Provjerite sljedeće:

- Odgovara li napon strujne utičnice nazivnoj vrijednosti napona propisanoj za uređaj (na identifikacijskoj pločici). Je su li priključna opterećenja i potreban zaštitni osigurač navedeni na identifikacijskoj pločici.
- Strujni utikač i utičnica sa zaštitnim kontaktom moraju se podudarati, a sustav uzemljenja treba biti pravilno instaliran.
- Instalacija treba biti odgovarajućeg poprečnog presjeka.
- Strujni utikač mora biti dostupan u svakom trenutku. Ako to nije moguće, a kako bi sve bilo sukladno važećim zakonskim propisima, potrebno je ugraditi prekidač (2-polni za isključenje) u trajnu instalaciju sukladno propisima za električne instalacije.
- Ako upotrebljavajte učinsku sklopku struje kvara, upotrebljavajte isključivo onu sa sljedećom oznakom: . Prisutnost te oznake jedino je osiguranje da ona ispunjava sve važeće zakonske propise.

**⚠ Upozorenje**  
**Opasnost od strujnog udara/  
požara/materijalne štete/  
oštećenja uređaja!**

U slučaju izmjene strujnog kabela ili njegovog oštećenja, može doći do strujnog udara, kratkog spoja ili požara uslijed pregrijavanja.

Strujni kabel ne smije biti uvrnut, prignječen, preinačen ili oštećen i ne smije dodirivati izvore topline.

**⚠ Upozorenje**  
**Opasnost od požara/  
materijalne štete/oštećenja  
uređaja!**

Upotreba produžnih kabela ili dodatnih utičnica sa zaštitom može uzrokovati požar uslijed pregrijavanja ili kratkog spoja. Uređaj priključite izravno u uzemljenu utičnicu koja je pravilno ugrađena. Ne upotrebljavajte produžne kabele, dodatne utičnice sa zaštitom ni višesmerne spojnice.

**⚠ Upozorenje**  
**Opasnost od ozljeda/  
materijalne štete/oštećenja  
uređaja!**

- Uređaj može vibrirati ili se pomicati tijekom rada, što može dovesti do ozljeda ili materijalne štete. Postavite uređaj na čistu, ravnu i čvrstu površinu i pomoću libele poravnajte navojne nožice.

- Ako uređaj prilikom podizanja ili pomicanja uhvatite za neki od izbočenih dijelova (primjerice vrata uređaja), ti se dijelovi mogu odlomiti i uzrokovati ozljede. Ne hvatajte uređaj za neke od njegovih izbočenih dijelova prilikom njegova pomicanja.

**⚠ Upozorenje**  
**Opasnost od ozljeda!**

- Uređaj je jako težak. Njegovo podizanje može uzrokovati ozljede. Ne podižite uređaj sami.
- Uređaj ima oštre rubove na kojima možete izrezati ruke. Ne hvatajte uređaj za oštre rubove. Prilikom podizanja uređaja nosite zaštitne rukavice.
- Ako crijeva i strujni kabeli nisu pravilno provedeni, može doći do saplitanja, što može uzrokovati ozljede. Crijeva i kabele provedite tako da ne može doći do saplitanja o njih.



## Oprez!

### Materijalna šteta/oštećenje uređaja

- Ako je tlak vode previsok ili prenizak, uređaj možda neće ispravno raditi, a može doći i do materijalne štete ili oštećenja uređaja. Provjerite je li tlak vode u vodoopskrbnom sustavu najmanje 100 kPa (1 bar) i ne više od 1000 kPa (10 bara).
- Ako vršite preinake na crijevima za vodu ili su ona oštećena, može doći do materijalne štete ili oštećenja uređaja. Crijeva za vodu ne smiju biti uvrnuta, prignječena, preinačena ili prerezana.
- Upotreba crijeva drugih marki za priključivanje na dovod vode može uzrokovati materijalnu štetu ili oštećenje uređaja. Upotrebljavajte isključivo crijeva priložena uz uređaj ili originalna rezervna crijeva.

- Uređaj pri transportu osiguravaju transportne blokade. Ako ne uklonite transportne blokade prije uključivanja uređaja, može doći do oštećenja uređaja. Važno je u potpunosti ukloniti transportne blokade prije prve upotrebe uređaja. Transportne blokade zadržite i spremite odvojeno od uređaja. Važno je ponovno ugraditi transportne blokade prilikom transporta uređaja kako bi se spriječilo njegovo oštećenje u tranzitu.

## Rad

### **Upozorenje** **Opasnost od eksplozija/ požara!**

Rublje prethodno tretirano sredstvima za čišćenje koja sadrže otapala, primjerice sredstvima za uklanjanje mrlja/otapalima za čišćenje, može uzrokovati eksploziju u bubnju. Dobro isperite rublje vodom prije pranja u perilici.

### **Upozorenje** **Opasnost od trovanja!**

Može doći do oslobađanja otrovnih plinova iz sredstava za čišćenje koja sadrže otapala, primjerice otapala za čišćenje. Ne upotrebljavajte sredstva za čišćenje koja sadrže otapala.

## **Upozorenje**

### **Opasnost od ozljeda!**

- Ako se oslonite/sjednete na vrata uređaja dok su otvorena, uređaj se može prevrnuti, što može uzrokovati ozljede. Ne oslanjajte se na vrata uređaja dok su otvorena.
- Ako se popnete na uređaj, gornja ploča može puknuti, što može uzrokovati ozljede. Ne penjite se na uređaj.
- Ako gurnete ruku u bubanj dok se još okreće, možete se ozlijediti. Pričekajte da se bubanj prestane okretati.

## **Upozorenje**

### **Opasnost od opekotina!**

Prilikom pranja pri visokim temperaturama postoji opasnost od opekotina ako dođete u doticaj s vrućom sapunicom (primjerice prilikom ispuštanja vruće sapunice u umivaonik). Ne stavljajte ruke u vruću sapunicu.

## **Upozorenje**

### **Nadraženost očiju/kože!**

Može doći do raspršivanja deterdženta i proizvoda za njegu ako je ladica za deterdžent otvorena dok stroj radi. Dobro isperite oči/kožu ako dođu u doticaj s deterdžentima ili proizvodima za njegu. U

slučaju gutanja potražite liječnički savjet.

## **Oprez!**

### **Materijalna šteta/oštećenje uređaja**

- Ako je količina rublja u uređaju veća do najveće dopuštene, uređaj možda nepravilno raditi, ili može doći do materijalne štete ili oštećenja uređaja. Ne prekoračujte najveću dopuštenu količinu rublja za sušilicu. Provjerite je li količina rublja sukladna najvećim dopuštenim vrijednostima za svaki od programa. → *Stranica 29*
- Ako sipate pogrešnu količinu deterdženta ili sredstva za čišćenje u uređaj, može doći do materijalne štete ili oštećenja uređaja. Upotrebljavajte deterdžente/proizvode za njegu/sredstva za čišćenje i omekšivače u skladu s uputama proizvođača.

## **Čišćenje/održavanje**

## **Upozorenje**

### **Smrtna opasnost!**

Uređaj radi na struju. Postoji opasnost od strujnog udara u slučaju dodirivanja dijelova pod naponom. Stoga napominjemo sljedeće:

- Isključite uređaj. Isključite napajanje uređaja (iskopčajte utikač).
- Ne držite strujni utikač mokrim rukama.
- Prilikom iskapčanja strujnog utikača uhvatite sam strujni utikač, a ne strujni kabel, jer u protivnom može doći do oštećenja strujnog kabela.
- Ne vršite tehničke preinake na samom uređaju ili preinake njegovih značajki.
- Popravke i ostale zahvate na uređaju smije provoditi isključivo naša korisnička služba ili električar. Isto vrijedi i za zamjenu strujnog kabela (kada je to potrebno).
- Rezervne strujne kabele možete naručiti kod naše korisničke službe.

### **Upozorenje**

#### **Opasnost od trovanja!**

Može doći do oslobađanja otrovnih plinova iz sredstava za čišćenje koja sadrže otapala, primjerice otapala za čišćenje. Ne upotrebljavajte sredstva za čišćenje koja sadrže otapala.

### **Upozorenje**

#### **Opasnost od strujnog udara/ materijalne štete/oštećenja uređaja!**

Ako u uređaj prodre vlaga, to može prouzročiti kratki spoj. Za čišćenje uređaja ne upotrebljavajte uređaj za pranje pod tlakom, parni čistač, crijevo ili pištolj za raspršivanje.

### **Upozorenje**

#### **Opasnost od ozljeda/ materijalne štete/oštećenja uređaja!**

Upotreba rezervnih dijelova i opreme drugih marki opasna je i može dovesti do ozljeda, materijalne štete ili oštećenja uređaja.

Iz sigurnosnih razloga upotrebljavajte isključivo originalne rezervne dijelove i dodatnu opremu.

### **Oprez!**

#### **Materijalna šteta/oštećenje uređaja**

Sredstva za čišćenje i prethodno tretiranje rublja (primjerice sredstva za uklanjanje mrlja, raspršivači za pretpranje itd.) mogu uzrokovati oštećenja ako dođu u doticaj s površinama uređaja. Stoga napominjemo sljedeće:

- Ne dozvolite da ta sredstva dođu u doticaj s površinama uređaja.
- Uređaj čistite isključivo vodom i mekom, vlažnom krpom.
- Odmah uklonite sav deterđent, tragove raspršivača i druge ostatke.



## Zaštita okoliša

### Pakiranje/stari uređaj



Zbrinite ambalažu na ekološki prihvatljiv način.

Ovaj je uređaj označen u skladu s europskom smjernicom 2012/19/EU o otpadnim električnim i elektronskim uređajima (waste electrical and electronic equipment - WEEE). Smjernica određuje okvir za povratak i zbrinjavanje otpadnih uređaja valjan u cijeloj Europskoj Uniji.

### Upute za uštedu

- Iskoristite maksimalnu količinu rublja za dotični program.  
→ "Pregled programa" na strani 29
- Normalno zaprljano rublje perite bez pretpranja.
- Kod lagano i normalno zaprljane odjeće možete uštedjeti energiju i deterdžent. → *Stranica 28*
- Doziranje deterdženta uz pomoć **inteligentnog sustava doziranja** (i-DOS) doprinosi uštedi deterdženta i vode.
- Temperature koje možete odabrati odnose se na oznake za održavanje tekstila. Temperature koje se dosegnu u perilici rublja mogu odstupati od onih kako bi se istodobno osigurala optimalna ušteda energije i rezultat pranja.
- **Napomene za potrošnju energije i vode:** → *Stranica 25*  
Indikatori vas informiraju o relativnoj visini potrošnje energije odn. vode u odabranim programima.  
Što više segmenata indikatora možete vidjeti, to je veća dotična potrošnja.  
Potrošnje možete usporediti u programima pri odabiru različitih

postavki programa te se po želji možete odlučiti za onu postavku programa koja štedi energiju odnosno vodu.



- Potrošnja energije
- Potrošnja vode

- **Način za uštedu energije:** osvjetljenje kontrolne ploče gasi se nakon nekoliko minuta, tipka treperi. Za uključivanje osvjetljenja odaberite bilo koju tipku. Način za uštedu energije se ne aktivira dok je program u tijeku.
- **Automatsko isključivanje:** Ukoliko se uređaj ne koristi duže vrijeme, isključuje se automatski prije pokretanja programa i nakon završetka programa kako bi se uštedila energija. Za uključivanje uređaja ponovno pritisnite glavni prekidač.  
→ "Postavke stroja" na strani 49
- Ako će se rublje na kraju sušiti u sušilici rublja izaberite broj okretaja centrifuge sukladno uputama proizvođača sušilice rublja.



## Postavljanje i priključivanje

### Opseg isporuke

**Napomena:** Provjerite da na stroju nema transportnih oštećenja. Oštećeni stroj nikada nemojte stavljati u rad. U slučaju primjedbi, obratite se trgovcu kod kojeg ste kupili stroj ili našoj servisnoj službi. → *Stranica 60*

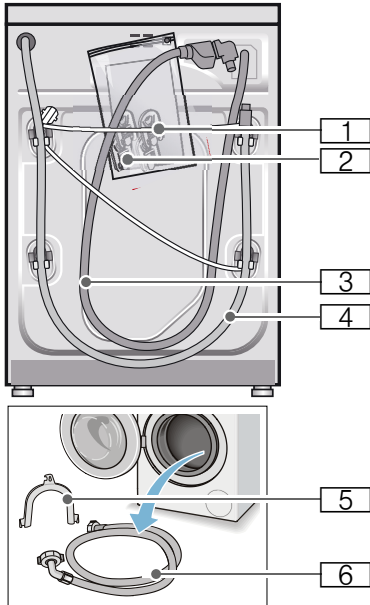

- 1 Mrežni vod
  - 2 Vrećica:
    - Upute za upotrebu i postavljanje
    - Popis servisnih službi\*
    - Jamstvo\*
    - Zaštitne kape za otvore nakon skidanja zaštite za transport
    - Adapter s brtvenom pločicom od 21 mm = 1/2" na 26,4 mm = 3/4" \*
  - 3 Dovodno crijevo za vodu kod modela Aquastop
  - 4 Odvodno crijevo za vodu
  - 5 Koljeno za fiksiranje odvodnog crijeva za vodu\*
  - 6 Dovodno crijevo za vodu kod modela standard/Aqua-Secure
- \* ovisno o modelu

**Dodatno** je kod priključivanja odvodnog crijeva za vodu na sifon potrebna crijevna obujmica  $\varnothing$  24 - 40 mm (u specijaliziranoj trgovini).

### Korisni alati

- Libela za izravnavanje
- Ključ za vijke s:
  - Veličina ključa 13 za otpuštanje zaštite za transport i
  - veličina ključa 17 za izravnavanje nožica stroja

## Sigurnosni naputci

### **Upozorenje**

#### **Opasnost od ozljede!**

- Perilica rublja vrlo je teška. Budite oprezni pri podizanju/transportu perilice rublja.
- Kod podizanja perilice rublja na isturenim dijelovima (npr. za prozor za punjenje), sastavni bi dijelovi mogli napuknuti te tako uzrokovati ozljede. Prilikom podizanja perilice rublja ne hvatajte za isturene dijelove.
- Uslijed nepravilno postavljenih crijeva i vodova postoji opasnost od spoticanja i ozljeda. Crijeva i vodove polažite tako da ne postoji opasnost od spoticanja.

### **Oprez!**

#### **Oštećenja na uređaju**

Smrznuta se crijeva mogu rastrgati ili puknuti.

Perilicu rublja ne postavljajte na otvorenom i/ili na mjestima na kojima postoji opasnost od smrzavanja.

### **Oprez!**

#### **Štete od vode**

Priključna mjesta za dovodna i odvodna crijeva za vodu su pod visokim pritiskom vode. Kako biste spriječili istjecanje te nastanak šteta od vode, obvezno poštujujte upute u ovom poglavlju.

### **Napomene**

- Dodatno uz ovdje navedene naputke valja obratiti pozornost i na posebne propise koji su na snazi tvrtki nadležnih za vodoopskrbu te distributera električne energije.
- Ukoliko niste sigurni, priključivanje uređaja prepustite stručnjaku.

## Površina za postavljanje

**Napomena:** Stabilnost je važna kako perilica rublja ne bi "hodala"!

- Površina za postavljanje mora biti čvrsta i ravna.
- Nisu prikladni meki podovi/podne obloge.

## Postavljanje na postolje ili na pod s drvenim gredama

### **Oprez!**

#### **Oštećenja na uređaju**

Perilica rublja može tijekom centrifugiranja "hodati" i prevrnuti se/pasti s postolja.

Nožice uređaja obvezno pričvrstite spojnicom.

Narudžbeni br. WMZ 2200, WX 9756, Z 7080X0

**Napomena:** Kod poda s drvenim gredama perilicu rublja postavite:

- ukoliko je moguće u kutu,
- na drvenu ploču otpornu na vodu (debljine min. 30 mm) koja je vijcima pričvršćena za pod.

## Postavljanje na podest s ladicom

Br- narudžbe podesta: WMZ 20490, WZ 20490, WZ 20510, WZ 20520

## Ugradnja uređaja u čajnoj kuhinji

### **⚠ Upozorenje** **Opasnost po život!**

U slučaju kontakta s dijelovima koji provode napon postoji opasnost od strujnog udara.

Ne skidajte pokrovnu ploču uređaja.

### Napomene

- Potrebna dubina niše je 60 cm.
- Perilicu rublja postavljajte isključivo ispod kompaktne radne ploče, koja je čvrsto povezana sa susjednim elementima.

## Skidanje zaštite za transport

### Oprez!

#### Oštećenja na uređaju

- Stroj je za transport zaštićen pomoću zaštite za transport. Neuklonjena zaštita za transport mogla bi tijekom rada stroja oštetiti bubanj.
- Prije prve uporabe, svakako se pobrinite da u potpunosti izvadite sve 4 zaštite za transport. Pohranite ih.
- Kako biste kod nekog kasnijeg transporta uređaja izbjegli oštećenja, ugradite zaštite prije transportiranja uređaja.

**Napomena:** Sačuvajte vijke i čahure.

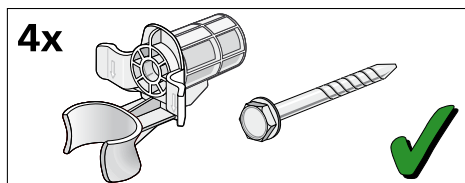

1. Crijeva izvadite iz držača.

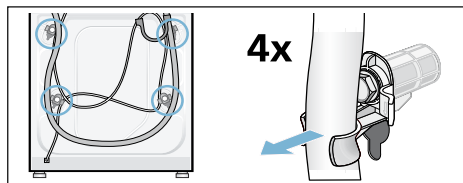

2. Odvijte sva 4 vijka zaštite za transport pomoću ključa za vijke SW13 i izvadite ih. Skinite čahure. Pritom izvadite mrežni vod iz držača.

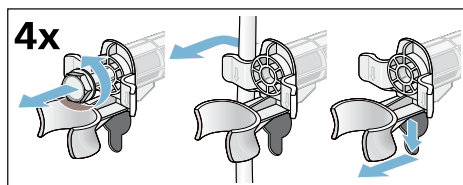

3. Stavite poklopce. Poklopce zatvorite snažnim pritiskom na kuku.

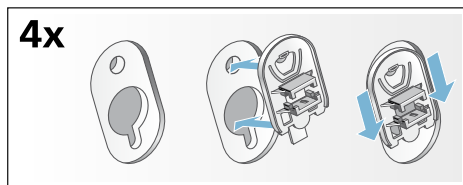

## Duljine crijeva i vodova

### ■ Priključak s lijeve strane

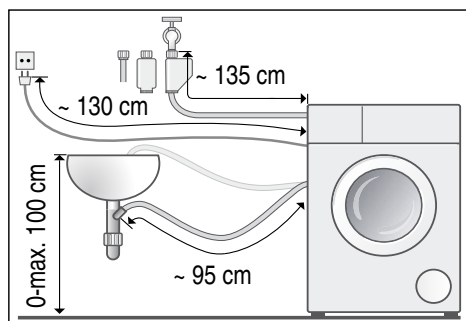

### ■ Priključak s desne strane

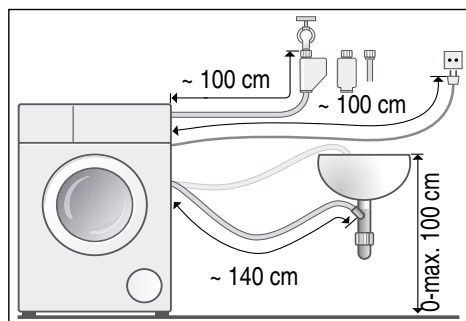

**Savjet:** U specijaliziranoj trgovini/  
servisnoj službi raspoloživi su:

- produžetak za Aqua-Stop- odn. dovodno crijevo za hladnu vodu (oko 2,50 m); Narudžbeni br. WMZ2380, WZ10130, CZ11350, Z7070X0
- duže dovodno crijevo (oko 2,20 m) za model standard, broj dijela za servis: 00353925



## Dovod vode

### **Upozorenje** **Opasnost po život!**

U slučaju kontakta s dijelovima koji provode napon postoji opasnost od strujnog udara.

Aquastop sigurnosni ventil ne uranjajte u vodu (sadrži električni ventil).

### Napomene

- Perilica rublja smije se priključiti isključivo na hladnu, pitku vodu.
- Stroj ne priključujte na miješalicu za vodu bestlačnog bojlera.
- Koristite samo dovodno crijevo koje je isporučeno zajedno s uređajem ili crijevo koje ste nabavili u ovlaštenoj specijaliziranoj trgovini, nemojte koristiti rabljeno crijevo.
- Crijevo za dovod vode ne savijajte i ne stiskajte.
- Crijevo za dovod vode ne mijenjajte (kratite, režite)(stabilnost nije više zajamčena).
- Vijčane spojeve zatežite samo rukom. Ukoliko vijčani spoj prejako zategnete alatom (klijestima), postoji opasnost od oštećenja navoja.
- Kod priključivanja na slavinu za vodu  $21\text{ mm} = \frac{1}{2}''$ , prvo montirajte adapter\* s brtvenom pločicom od  $21\text{ mm} = \frac{1}{2}''$  na  $26,4\text{ mm} = \frac{3}{4}''$ .  
\* isporučeno ovisno o modelu

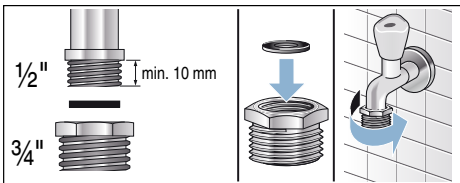

### Optimalni tlak vode u vodovodnoj mreži

**minimalno** 100 kPa (1 bar)

**maksimalno** 1000 kPa (10 bar)

Kod otvorene slavine za vodu teče najmanje 8l/min.

Kod većeg tlaka vode predspojite ventil za redukciju tlaka.

### Priključak

Priključite dovodno crijevo za vodu na slavinu za vodu ( $\frac{3}{4}'' = 26,4\text{ mm}$ ) i na uređaj (kod modela s Aquastop nije potrebno, fiksno instalirano):

#### ■ Model: **Standard**

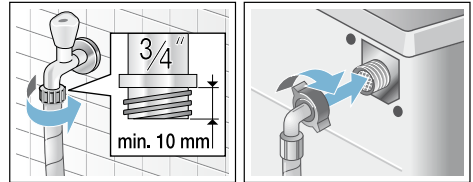

#### ■ Model: **Aqua-Secure**

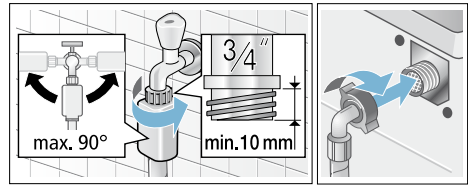

#### ■ Model: **Aquastop**

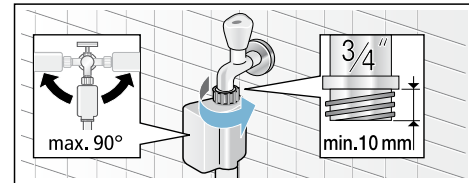

**Napomena:** Slavinu za vodu oprezno otvorite te pritom provjeravajte zabrtvljenost priključnih mjesta. Vijčani spoj je pod vodovodnim tlakom.

## Odvod vode

### Upozorenje

#### Opasnost od opekline vrućom parom!

Kod pranja na visokim temperaturama može doći do kontakta s vrućom sapunicom, npr. kod ispušavanja vruće sapunice u umivaonik što može uzrokovati opekline. Ne dodirujte vruću sapunicu.

### Oprez!

#### Štete od vode

U slučaj da odvodno crijevo zbog visokog pritiska vode prilikom ispušavanja vode klizne iz umivaonika ili iz priključnog mjesta, voda koja istječe može uzrokovati oštećenja. Odvodno crijevo zaštitite od iskliznuća.

### Oprez!

#### Oštećenja na stroju/oštećenja na tkanini

Ukoliko se kraj odvodnog crijeva uroni u ispušpanu vodu, postoji mogućnost da se voda usiše natrag u uređaj te tako ošteti uređaj/rublje.

Pazite da:

- čep za zatvaranje ne zatvara odvod umivaonika.
- da kraj odvodnog crijeva ne bude uronjen u ispušpanu vodu.
- da voda dovoljno brzo otječe.

**Napomena:** Odvodno crijevo za vodu ne presavijajte i ne rastežite.

## Priključak

### ■ Odvod u umivaonik

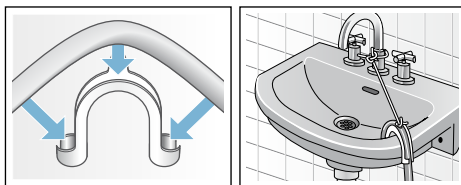

### ■ Odvod u sifon

Priključno mjesto mora biti zaštićeno obujmicom crijeva, Ø 24- 40 mm (specijalizirana trgovina) .

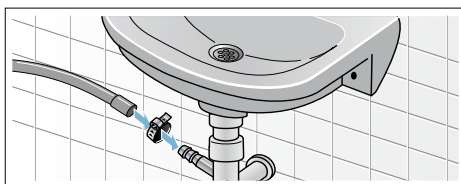

### ■ Odvod u plastičnu cijev s gumenom spojnicom ili u slivnik

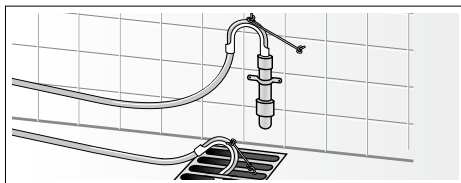

## Izravnavanje

Uređaj izravnajte pomoću libele.

Pojava jakog šuma, vibracije te "hodanje" mogu biti posljedica lošeg izravnavanja!

1. Protumatice popuštati ključem za vijke veličine 17 u smjeru kazaljke na satu.
2. Izravnanje perilice rublja provjerite pomoću libele i po potrebi korigirajte. Visinu promijenite okretanjem podesivih nožica stroja. Sve četiri podesive nožice stroja moraju čvrsto stajati na tlu.
3. Protumatice svih četiriju nožica stroja zategnuti ručno ključem za vijke veličine 17 na kućište. Pritom čvrsto držite podesivu nožicu a visinu nemojte podešavati.

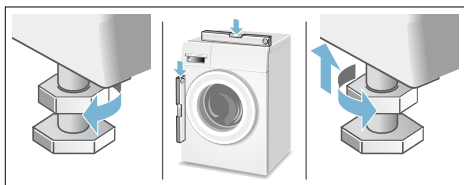

## Električni priključak

### **⚠ Upozorenje** **Opasnost po život!**

U slučaju kontakta s dijelovima koji provode napon postoji opasnost od strujnog udara.

- Mrežne utikače nikada ne dodirujte vlažnim rukama.
- Mrežni vod uvijek povlačite za utikač a nikada za vod budući da bi se u suprotnom mogao oštetiti.
- Mrežni utikač nikada ne izvlačite tijekom rada.

Poštujte slijedeće napomene i uvjerite se da:

## Napomene

- Mrežni napon i naponske vrijednosti na perilici rublja (pločica stroja) moraju biti sukladne sa stvarnim naponom. Vrijednost priključivanja kao i potrebni osigurač navedeni su na pločici stroja.
- Perilicu rublja priključujte isključivo na izmjeničnu struju i preko propisno postavljene utičnice sa zaštitnim kontaktom.
- mrežni utikač i utičnica međusobno odgovaraju.
- je presjek voda dostatan.
- je sustav za uzemljenje propisno instaliran.
- promjenu mrežnog voda (ukoliko je potrebno) smije vršiti samo ovlašteni električar. Zamjenski mrežni vod moguće je nabaviti u servisnoj službi.
- ne smiju se koristiti višestruke utičnice/-spojnice i produžni kabeli.
- u slučaju korištenja zaštitne strujne sklopke koristite samo onu vrstu koja ima ovu oznaku . Samo ovaj znak jamči ispunjavanje trenutno važećih propisa.
- utikač mora uvijek biti dostupan. Ako to nije moguće, a kako bi sve bilo sukladno važećim zakonskim propisima, potrebno je ugraditi prekidač (2-polni za isključenje) u trajnu instalaciju sukladno propisima za električne instalacije.
- da mrežni vod nije savijen, prignječen, promijenjen prerezan.
- da mrežni vod ne dolazi u dodir s izvorima topline.



## Prije 1. pranja

Prije napuštanja tvornice perilica rublja je temeljito provjerena. Kako biste uklonili eventualne ostatke vode koji su nastali prilikom testiranja, prije prvog pranja perite **bez** rublja.





### Napomene

- Perilica rublja **mora biti stručno postavljena i priključena.** od → *Stranica 13*
- Nikada ne stavljajte u rad perilicu rublja koja je oštećena. Obavijestite Vašu servisnu službu.

### Pripremni radovi:

1. Provjerite uređaj.
2. Napunite spremnik za doziranje  i . → *Stranica 45*
3. Skinite zaštitnu foliju s upravljačke ploče.
4. Utaknite mrežni utikač.
5. Otvorite slavinu za vodu.

### Pokrenite program bez umetanja rublja:

1. Uključite uređaj.
2. Zatvorite vrata bubnja (Ne stavljajte rublje!).
3. Namjestite program **Čišćenje bubnja 90 °C.**
4. Otvorite ladicu za deterdžent.
5. Napunite oko 1 litre vode u odjeljak  .
6. Napunite deterdžent u prašku u odjeljak  .

**Napomena:** Kako biste spriječili stvaranje pjene, koristite samo polovicu količine deterdženta koju je preporučio proizvođač deterdženta. Ne upotrebljavajte sredstvo za pranje vune ili finog rublja.

7. Zatvorite ladicu za deterdžent.
8. Odaberite tipku .
9. Nakon završetka programa isključite uređaj.

**Vaša perilica rublja je sada spremna za rad.**

## Transportiranje

npr. kod preseljenja

### Opres!

### Oštećenja stroja zbog curenja deterdženta/omekšivača iz spremnika za doziranje

Deterdžent/omekšivač koji je procurio može oštetiti funkciju stroja, npr. uzrokovati štete na elektronicima.

Prije transporta stroja, ispraznite spremnik za doziranje.

### Pripremni radovi:

1. Zatvorite slavinu za vodu.
2. Smanjite tlak vode u dovodnom crijevu: → *Stranica 54*; čišćenje i održavanje - sito u dovodu vode začepljeno
3. Perilicu rublja isključite iz strujne mreže.
4. Za ispuštanje preostale otpadne vode: → *Stranica 53*; Očistite i pričekajte - Crpka za otpadnu vodu začepljena, pražnjenje u nuždi
5. Demontirajte crijeva.
6. Isprazniti spremnik za doziranje. → *Stranica 52*

### Ugradnja zaštite za transport:

1. Skinite poklopce i pospremite ih. Ukoliko je potrebno koristite odvijač.

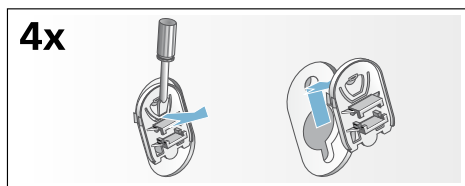

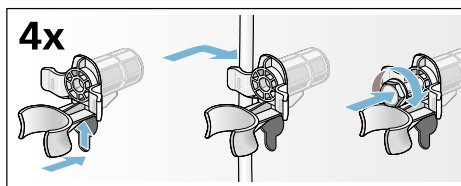

2. Umetnite sve 4 čahure. Mrežni vod pričvrstite za držače. Umetnite vijke zaštite za transport i pritegnite ih pomoću ključa za vijke SW13.



### Prije ponovnog puštanja u pogon:

### Napomene

- **obavezno** skinite zaštitu za transport!
- Kako biste spriječili da prilikom slijedećeg pranja deterdžent neiskorišteno oteče u odvod, u odjeljak   **ulijte oko 1 litre vode te odaberite program izbacivanje vode** i pokrenite ga.

## Najvažnije ukratko



1  
Utaknite mrežni utikač. Otvorite slavinu za vodu.

Otvorite vrata bubnja.

Sortirajte rublje.

Za uključivanje pritisnite tipku .

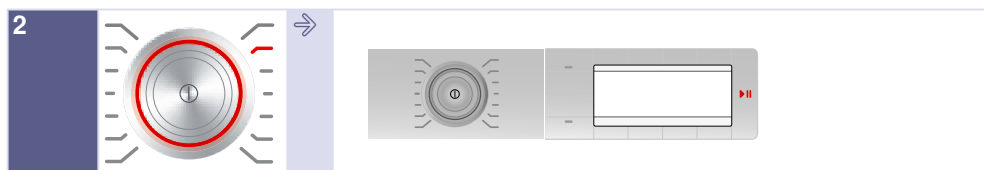

2  
Odaberite program npr. **Rublje lako za održavanje**.

Ako je potrebno, promijenite postavke odabranog programa i odaberite postavke programa/ opcije.

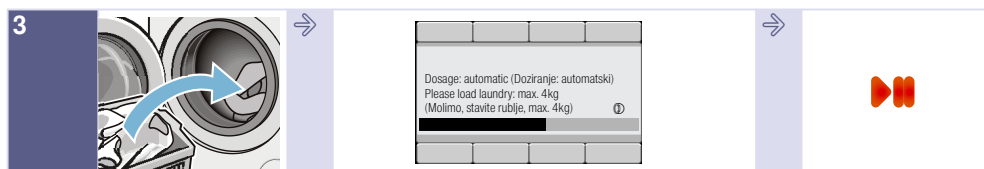

3  
Stavite rublje.

Pridržavajte se maksimalne količine punjenja (ovisno o modelu) na kontrolnoj ploči.

Pokrenite program.



4  
Kraj programa

Za isključivanje pritisnite tipku .

Zatvorite slavinu za vodu (kod modela bez Aquastop).

# Upoznavanje Vašeg uređaja

## Perilica rublja

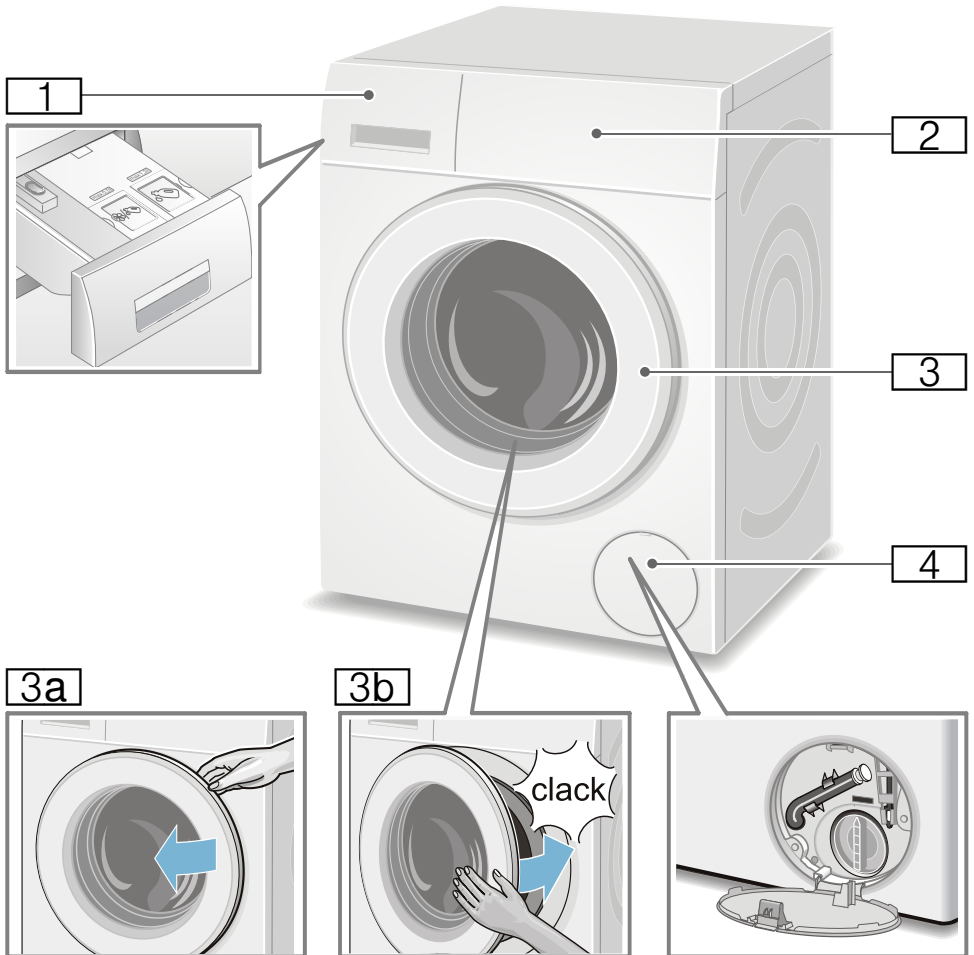

- 1** Ladica za deterdžent s indikatorima za i-DOS-spremnike na ručki ladice → *Stranica 45*
- 2** Upravljačka/kontrolna ploča
- 3** Vrata bubnja s ručicom
- 3a** Otvaranje vrata bubnja
- 3b** Zatvaranje vrata bubnja
- 4** Servisna zaklopka

## Polje za posluživanje

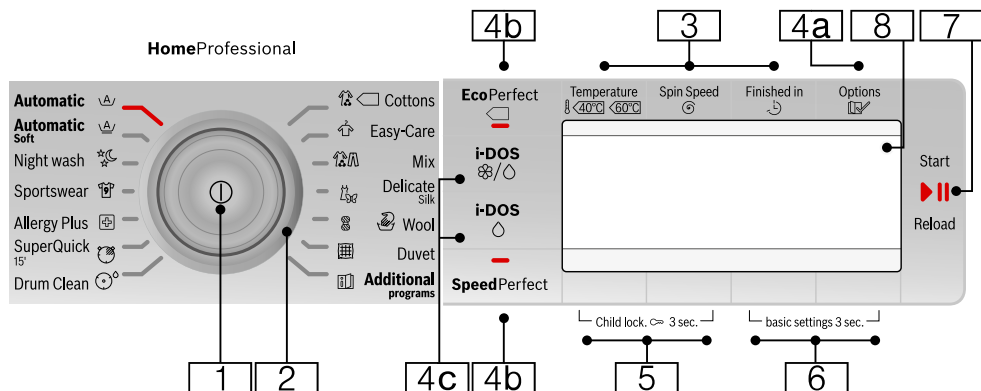

**Napomena:** Sve tipke (osim glavnog prekidača) osjetljive su; dovoljno je lagano ih dotaknuti.

- 1** **Glavni prekidač**  
za uključivanje/isključivanje perilice rublja:  
Pritisnite tipku ①.
- 2** **Selektor programa**  
za odabir programa.  
Moguće je okretanje selektora programa u oba smjera.  
Pregled programa  
→ *Stranica 29*
- 3** **Tipke za promjenu unaprijed podešenih postavki programa:**  
→ *Stranica 36*
  - Temperatura (Temperature ℓ),
  - Broj okretaja centrifuge (Spin Speed Ⓞ),
  - Gotovo za (Finished in ⤵)
- 4** **Tipke za odabir dodatnih postavki programa:**
- 4a** Opcije (Options 📄)  
→ *Stranica 26*, → *Stranica 38*
- 4b** EcoPerfect (Ⓜ),  
SpeedPerfect (≅Ⓜ),

- 4c** i-DOS ⌘Ⓜ, i-DOS Ⓜ  
→ *Stranica 37*,  
pregled svih raspoloživih postavki → *Stranica 29*
- 5** Tipke **Zaštita za djecu** (Child lock. ∞ 3 sec.) za aktiviranje/deaktiviranje zaštite za djecu → *Stranica 43*
- 6** Tipke **Podešavanja 3 sec.** (basic settings 3 sec.) za promjenu postavki uređaja npr. zvučnih signala tipki, pregled svih raspoloživih postavki uređaja  
→ *Stranica 26*,
- 7** **Tipka ⏮⏭ za:**
  - pokretanje programa,
  - zaustavljanje programa, npr. umetanje rublja  
→ *Stranica 43*,
  - prekid programa
- 8** **Kontrolna ploča** za prikaz postavki i informacija



## Kontrolna ploča

### Glavni izbornik nakon odabira programa

npr. **Rublje lako za održavanje** (Easy-Care)

Strelice na kontrolnoj ploči pokazuju u kojem smjeru možete promijeniti postavke programa pomoću tipki koje se nalaze iznad ili ispod njih.

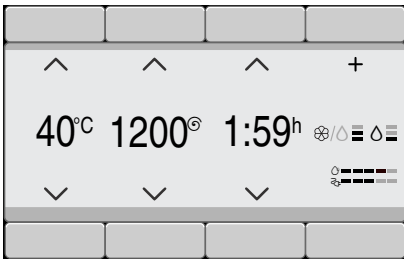

### Ostali programi odabrani programi

i odabir npr. programa **Centrifuga** (Spin):

Pritiskom na tipke ispod strelica možete odabrati željeni program. Odabir programa se potvrđuje kvačicom.

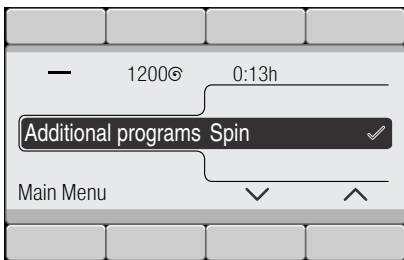

Pričekajte ili se vratite unatrag pritiskom na tipku **Glavni izbornik**, odabrani program se prikazuje na kontrolnoj ploči.

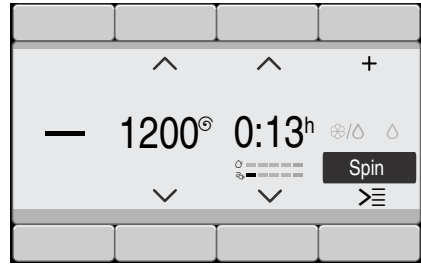

Za promjenu programa odaberite tipku ispod crne podloge programa i promijenite program.

### Odabir jačine doziranja preko i-DOS tipke

npr. odaberite tipku **i-DOS** i jačinu doziranja **srednje**:

Pritiskom na tipke ispod strelica možete odabrati željenu jačinu doziranja deterdženta. Odabir se potvrđuje kvačicom.

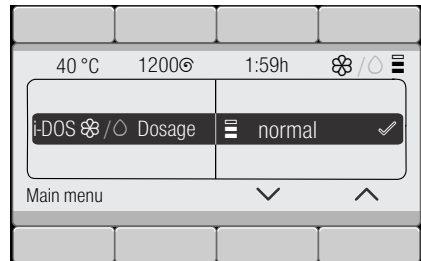



Pričekajte ili se pritiskom na tipku **Glavni izbornik** ili **i-DOS** vratite na glavni izbornik.

### Odabrana tipka Opcije (Options )

i odabir npr. opcije **Ispiranje stop** (Rinse Hold ):

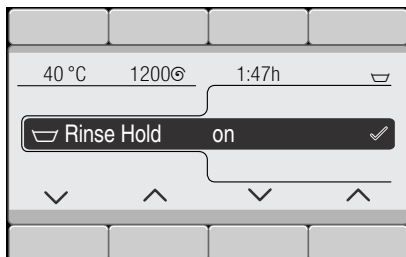
Pritiskom na tipke ispod dvije lijeve strelice odaberite opciju. Pritiskom na dvije desne tipke odaberite vrijednost prikaza. Odabrane opcije su odmah aktivne i prikazuju se na kontrolnoj ploči.



Pričekajte ili se pritiskom na tipku **Opcije** (Options ) vratite na glavni izbornik.

### Odabrane tipke Podešavanja 3 sec. (basic settings 3 sec.)

i promjena postavke uređaja: npr. jačine **zvučnog signala za kraj programa** → *Stranica 49*

Pritiskom na tipke ispod dvije lijeve strelice odaberite postavku. Pritiskom na dvije desne tipke odaberite vrijednost prikaza. Odabir se potvrđuje kvačicom.

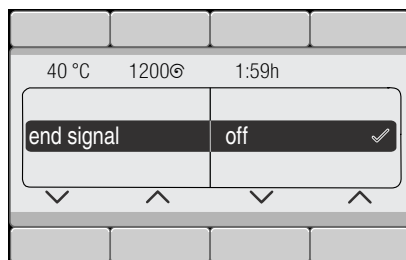

Pričekajte ili se pritiskom na tipke **Podešavanja 3 sec.** (basic settings 3 sec.) (ponovno držite pritisnute) vratite na glavni izbornik.



## Rublje

### Priprema rublja

#### Oprez!

#### Oštećenja na uređaju/oštećenja na tkanini

Strana tijela (npr. sitan novac, uredske spajalice, igle, čavli) mogu oštetiti rublje ili sastavne dijelove perilice rublja.

Stoga kod pripreme Vašeg rublja poštujujte napomene:

- Ispraznite džepove.

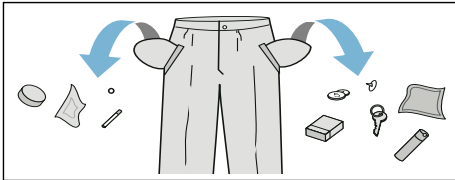

- Obratite pozornost na metale te ih izvadite (spajalice i sl.).
- Osjetljivo rublje (čarape, grudnjaci i sl.) perite u mreži/vrećici.
- Patentne zatvarače zatvorite, krevetninu zakopčajte.
- Iščekajte pijesak iz džepova i zavrnutih rubova.
- Kotačiće od zavjesa uklonite ili ih povežite unutar mrežice.

### Sortirajte rublje

Rublje sortirajte sukladno uputama za održavanje i sukladno informacijama proizvođača na etiketama za održavanje prema:

- tkanini/vrsti vlakna
- boji
  - **Napomena:** Rublje se može obojiti. Bijelo i obojeno rublje perite odvojeno. Novo obojano rublje prvi puta perite odvojeno.
- zaprljanost
  - Zajedno perite rublje koje je jednako zaprljano.

Nekoliko primjera za stupanj zaprljanosti ćete pronaći  
→ *Stranica 28*

- **blago:** bez pretpranja, po potrebi odaberite postavku **SpeedPerfect**
- **normalno**
- **jako:** stavite manje rublja, odaberite program s pretpranjem
- **Mrlje:** mrlje odstranite/obradite dok su još svježije. Najprije ih očistite (obrišite) sapunicom/ nemojte ribati. Komade odjeće zatim operite s odgovarajućim programom. Tvrđokorne/ sasušene mrlje se mogu otkloniti tek nakon višekratnog pranja.

- Simboli na etiketama za održavanje
  - **Napomena:** Brojevi na simbolima upućuju na maksimalnu primjerenu temperaturu pranja.



primjereno za normalni postupak pranja;

npr. program: Pamuk



potreban je blagi postupak pranja;

npr. program za rublje lako za održavanje



potreban je izrazito blag postupak pranja; npr.

program za osjetljivo/svila



primjereno za ručno pranje;

npr. program  vuna



Rublje ne perite u perilici rublja.



## Deterdžent

### Pravilan odabir deterdženta

Za pravilan izbor deterdženta, temperature i obrade odjeće je oznaka od presudne važnosti. → [www.sartex.ch](http://www.sartex.ch)

Na web stranici [www.cleanright.eu](http://www.cleanright.eu) ćete pronaći brojne dodatne korisne informacije o pranju, njezi i sredstvima za pranje u privatne svrhe.

- **Univerzalni deterdžent sa sredstvima za optički sjaj**  
primjereno za bijelo rublje otporno na iskuhavanje od lana ili pamuka  
Program: Pamuk / hladno - maks. 90 °C
- **Deterdžent za šareno rublje bez izbjeljivača i sredstava za optički sjaj**  
primjereno za šareno rublje od lana ili pamuka  
Program: Pamuk / hladno - maks. 60 °C
- **Deterdžent za šareno/osjetljivo rublje bez sredstava za optički sjaj**  
primjereno za šareno rublje od vlakana, sintetike koje je lako za održavanje  
Program: Rublje lako za održavanje/ hladno - maks. 60 °C
- **Sredstva za pranje finog rublja**  
primjereno za osjetljive fine tkanine, svilu ili viskozu  
Program: Osjetljivo/Svila / hladno - maks. 40 °C
- **Sredstva za pranje vune**  
primjereno za vunu  
Program: vuna / hladno - maks. 40 °C

### Štednja energije i deterdženta



Kod lagano i normalno zaprljane odjeće možete štedjeti energiju (smanjenje temperature pranja) i deterdžent.

Štednja	Zaprljanost/naputak
 <p>Smanjena temperatura i količina deterdženta sukladno preporuci za doziranje</p> <p>Temperatura prema etiketi za njegu i količina deterdženta prema preporuci/ jaka zaprljanost</p>	<p><b>lagani</b></p> <p>Nema vidljivih zaprljanosti i mrlja. Odjeća je samo poprimila tjelesni miris, npr.:</p> <ul style="list-style-type: none"> <li>■ lagana ljetna/sportska odjeća (nošena nekoliko sati)</li> <li>■ Majice, košulje, bluže (nošene 1 dan)</li> <li>■ Gostinska posteljina i ručnici (korišteni 1 dan)</li> </ul>
	<p><b>normalno</b></p> <p>Vidljiva zaprljanost/ili je vidljivo nekoliko malih mrlja, npr.:</p> <ul style="list-style-type: none"> <li>■ majice, košulje, bluže (oznojene, nošene nekoliko puta)</li> <li>■ ručnici, posteljina (korištena najviše 1 tjedan)</li> </ul>
	<p><b>jako</b></p> <p>Zaprljanost i/ili mrlje jasno vidljive, npr. kuhinjske krpe, dječja odjeća, radna odjeća</p>

**Napomena:** Kod doziranja svih deterdženata/pomoćnih sredstava za pranje/njegu i čišćenje, strogo se pridržavajte naputaka i uputa proizvođača. → *Stranica 42*



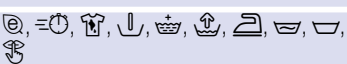













































# Pregled programa

## Programi na biraču programa









Program/vrsta rublja/napomene	Postavke
<b>Naziv programa</b> Kratko objašnjenje programa, odnosno za koju vrstu tkanine je primjeren.	maks. punjenje odaberivo Temperatura ; (❄ = hladno) odaberivo Broj okretaja centrifuge ; 0 = bez centrifugiranja, samo isumpavanje odaberive dodatne postavke programa* moguće automatsko doziranje: ■ tekućeg deterdženta (○) i ■ omekšivača (❄) možete odabrati/poništiti odabir ✓, ne možete odabrati -
<b>Pamuk (Cottons)</b> otporne tkanine, odjevni predmet od pamuka ili lana koji se smiju iskuhavati <b>Napomene</b> <ul style="list-style-type: none"> <li>■ Kod postavke <b>EcoPerfect</b> (Ⓢ) temperatura pranja je niža od odabrane temperature. Kod posebne želje za postizanjem temperature sapunice koristite program bez postavke <b>EcoPerfect</b> (Ⓢ) po potrebi s višom temperaturom.</li> <li>■ Kod postavke <b>SpeedPerfect</b> (≡Ⓢ) primjereno kao kratki program za blago zaprljano rublje.</li> </ul>	maks. 9 kg/5*** kg ❄ - 90 °C 0 - 1600** okr/min  Deterdžent ✓, omekšivač ✓
<b>Rublje lako za održavanje (Easy-Care)</b> Odjevni predmeti od sintetike ili miješanih materijala	maks. 4 kg ❄ - 60 °C 0 - 1200** okr/min  Deterdžent ✓, omekšivač ✓
* Programi i dodatne postavke programa ovise o modelu uređaja. Raspoložive programe/postavke možete odabrati izravno na upravljačkoj ploči ili ispod <b>Ostali programi</b> programa odnosno <b>Opcije</b> (Options  ). ** maks. Broj okretaja centrifuge ovisno o modelu i programu *** smanjeno punjenje kod postavke <b>SpeedPerfect</b> (≡Ⓢ)	

































Program/vrsta rublja/napomene	Postavke
<b>Super 15</b> (SuperQuick 15') * ekstra kratki program oko 15 minuta primjeren za blago zaprljanu malu količinu odjeće	maks. 2 kg ❄ - 40 °C 0 - 1200** okr/min ☐, 🌀 Deterdžent ✓, omekšivač ✓
<b>Traper / Tamno rublje</b> (Dark Wash) tamne tkanine od pamuka i tamne tkanine lake za održavanje; Tkanine perite s unutarnjom stranom okrenutom prema van.	maks. 3,5 kg ❄ - 40 °C 0 - 1200** okr/min 🌀, ☐, 🌀, 🌀, 🌀, 🌀, 🌀, 🌀, 🌀, 🌀 Deterdžent ✓, omekšivač ✓
<b>Outdoor</b> (Outdoor) * Odjeća za kišu i slobodno vrijeme s membranskim slojem i tkanine koje odbijaju kapljice vode <b>Napomene</b> <ul style="list-style-type: none"> <li>■ Koristite specijalni deterdžent primjeren za strojno pranje rublja, doziranje sukladno uputama proizvođača u odjeljku II.</li> <li>■ Rublje se ne smije tretirati omekšivačem.</li> <li>■ Prije pranja temeljito očistite ladicu za deterdžent (odjeljke za ručno doziranje) od ostataka omekšivača.</li> </ul>	maks. 2 kg ❄ - 40 °C 0 - 800** okr/min 🌀, ☐, 🌀, 🌀, 🌀, ☐, 🌀 Deterdžent -, omekšivač -
<b>Noćno pranje</b> (Night wash) * izrazito tihi program pranja za pranje noću, pogodan za tkanine od pamuka, lana, sintetičke ili mješovite tkanine <b>Napomene</b> <ul style="list-style-type: none"> <li>■ Deaktiviran zvučni signal za kraj programa,</li> <li>■ Smanjeni predpodešeni broj okretaja centrifuge i skraćeno vrijeme pranja</li> </ul>	maks. 4 kg ❄ - 40 °C 0 - 1600** okr/min 🌀, ☐, 🌀, 🌀, 🌀, 🌀, 🌀, 🌀 Deterdžent ✓, omekšivač ✓
<b>Pokrivači</b> (Duvet) * strojno perivo rublje punjeno sintetičkim vlaknima, jastuci, pokrivači ili prekrivači; primjereno i za punjenja s perjem <b>Napomena:</b> . Velike komade perite posebno. Koristite sredstvo za fino pranje - molimo obratite pozornost na oznaku za održavanje. Deterdžent dozirajte štedljivo.	maks. 2,5 kg (perje maks. 2 kg) ❄ - 60 °C 0 - 1200** okr/min 🌀, ☐, 🌀, 🌀, ☐ Deterdžent -, omekšivač -
* Programi i dodatne postavke programa ovise o modelu uređaja. Raspoložive programe/postavke možete odabrati izravno na upravljačkoj ploči ili ispod <b>Ostali programi</b> programa odnosno <b>Opcije</b> (Options 🌀). ** maks. Broj okretaja centrifuge ovisno o modelu i programu *** smanjeno punjenje kod postavke <b>SpeedPerfect</b> (☐)	

Program/vrsta rublja/napomene	Postavke
<b>Košulje / Bluze</b> (Shirts / Blouses) košulje/bluze koje ne treba glačati od pamuka, lana, sintetike ili miješanog sastava <b>Napomene</b> <ul style="list-style-type: none"> <li>Kod postavke <b>Zaštita od gužvanja</b> (Easy-Iron ) se košulje/bluze samo kratko centrifugiraju, objesite ih dok su još vlažne. —&gt; Učinak automatskog ravnjanja nabora</li> <li>Svilene košulje/bluze /osjetljive materijale perite u programu <b>Fino rublje / Svila</b> (Delicate / Silk).</li> </ul>	maks. 2 kg  - 60 °C 0 - 800** okr/min  ,   ,  ,  ,  ,  ,  ,  ,  ,  Deterdžent ✓ , omekšivač ✓
<b>Perje</b> (Down Wear) * strojno perivo rublje punjeno perjem, jastuci, popluni; primjereno i za punjenja sa sintetičkim vlaknima <b>Napomena:</b> . Velike komade perite posebno. Koristite sredstvo za fino pranje - molimo obratite pozornost na oznaku za održavanje. Deterdžent dozirajte štedljivo.	maks. 2 kg  - 60 °C 0 - 1200** okr/min  ,  ,  ,  ,  Deterdžent -, omekšivač -
<b>Ručnici</b> (Towels) * otporni pamučni ručnici koji se smiju iskuhavati; posebno mekani ručnici	maks. 3,5 kg  - 90 °C 0 - 1600** okr/min  ,  ,  ,  ,  ,  ,  ,  Deterdžent ✓ , omekšivač ✓
<b>Donje rublje</b> (Lingerie) * za osjetljivo, perivo donje rublje kao npr. od baršuna, čipke, likre, svile ili satena	maks. 1 kg  - 40 °C 0 - 600** okr/min  ,  ,  ,  ,  ,  ,  ,  Deterdžent -, omekšivač ✓
<b>Zavjese</b> (Curtains) * 3,5 kg teških dekora ili 25 - 30 m <sup>2</sup> laganih zavjesa <b>Napomene</b> <ul style="list-style-type: none"> <li>Skraćeno ispiranje i završno centrifugiranje,</li> <li>Za pranje u perilici rublja koristite deterdžent za pranje zavjesa.</li> <li>Tvornički je tipka <b>Pretpranje</b> (Prewash ) unaprijed podešena. Kada ne želite pretpranje, deaktivirajte tipku.</li> </ul>	maks. 3,5 kg  - 40 °C 0 - 800** okr/min  ,  ,  ,  ,  ,  ,  ,  Deterdžent ✓ , omekšivač ✓
* Programi i dodatne postavke programa ovise o modelu uređaja. Raspoložive programe/postavke možete odabrati izravno na upravljačkoj ploči ili ispod <b>Ostali programi</b> programa odnosno <b>Opcije</b> (Options  ) .	
** maks. Broj okretaja centrifuge ovisno o modelu i programu	
*** smanjeno punjenje kod postavke <b>SpeedPerfect</b> (  )	





Program/vrsta rublja/napomene	Postavke
<b>Čišćenje bubnja</b> (Drum Clean) Programm za čišćenje i održavanje bubnja i spremnika za sapunicu, npr. prije 1. pranja kod učestalog pranja na niskim temperaturama pranja (40 °C i niže) ili kod stvaranja neugodnih mirisa nakon duže odsutnosti. Lampica indikatora	0 kg 80, 90 °C 1200 okr/min 
<b>Čišćenje bubnja</b> treperi, kada duže vrijeme niste koristili program sa 60 °C ili više temperature . <b>Napomene</b> <ul style="list-style-type: none"> <li>■ Pokrenite program za održavanje bubnja bez umetanja rublja.</li> <li>■ Za to koristite deterdžent u prašku ili deterdžent koji sadrži izbjeljivač. Kako biste spriječili stvaranje pjene, koristite samo polovicu količine deterdženta koju je preporučio proizvođač deterdženta. Ne upotrebljavajte sredstvo za pranje vune ili finog rublja.</li> </ul>	Deterdžent -, omekšivač -
<b>Ispiranje</b> (Rinse / Freshen Up) * Ekstra ispiranje s centrifugiranjem	- - 0 - 1600** okr/min     Deterdžent -, omekšivač ✓
<b>Centrifuga</b> (Spin) * Ekstra centrifugiranje s mogućnošću biranja broja okretaja	- - 0 - 1600** okr/min  Deterdžent -, omekšivač -
<b>Izbacivanje vode</b> (Drain) * vode za ispiranje npr. nakon podešavanja  (prekid ispiranja = bez završnog centrifugiranja)	- - - - Deterdžent -, omekšivač -
* Programi i dodatne postavke programa ovise o modelu uređaja. Raspoložive programe/postavke možete odabrati izravno na upravljačkoj ploči ili ispod <b>Ostali programi</b> programa odnosno <b>Opcije</b> (Options  ). ** maks. Broj okretaja centrifuge ovisno o modelu i programu *** smanjeno punjenje kod postavke <b>SpeedPerfect</b> (  )	

Program/vrsta rublja/napomene	Postavke
<p><b>Outdoor / Impregnacija</b> (Outdoor / Impregnation) *</p> <p>Pranje s naknadnim impregniranjem odjeće za kišu i slobodno vrijeme s membranskim slojem i tkanina koje odbijaju kapljice vode</p> <ol style="list-style-type: none"> <li>1. Odaberite program.</li> <li>2. Specijalni deterdžent za odjeću za slobodno vrijeme dozirajte u odjeljak  .</li> <li>3. Odaberite tipku . Program se zaustavlja prije posljednjeg postupka ispiranja. Pridržavajte se napomena na kontrolnoj ploči.</li> <li>4. Sredstvo za impregnaciju (maks. 170 ml) dozirajte u odjeljak  .</li> <li>5. Odaberite tipku . Dodatno tretiranje rublja prema uputama proizvođača.</li> </ol> <p><b>Napomene</b></p> <ul style="list-style-type: none"> <li>■ Koristite specijalni deterdžent primjeren za strojno pranje rublja, doziranje sukladno uputama proizvođača:</li> <li>■ Rublje se ne smije tretirati omekšivačem.</li> <li>■ Prije pranja temeljito očistite ladicu za deterdžent (odjeljke za ručno doziranje) od ostataka omekšivača.</li> </ul>	<p>maks. 1 kg</p> <p> - 40 °C</p> <p>0 - 800** okr/min</p> <p>, , , , , </p> <p>Deterdžent -, omekšivač -</p>
<p><b>Sportsko rublje</b> (Sportswear) *</p> <p>Tekstil od mikrovlakana za sport i rekreaciju</p> <p><b>Napomene</b></p> <ul style="list-style-type: none"> <li>■ Rublje se ne smije tretirati omekšivačem.</li> <li>■ Prije pranja temeljito očistite ladicu za deterdžent (odjeljke za ručno doziranje) od ostataka omekšivača.</li> </ul>	<p>maks. 2 kg</p> <p> - 40 °C</p> <p>0 - 800** okr/min</p> <p>, , , , , , , </p> <p>Deterdžent -, omekšivač -</p>
<p><b>Auto 40°</b> (Automatic) *</p> <p>otporne tkanine;</p> <p>Stupanj zaprljanosti i vrsta rublja bit će automatski očitani te će proces pranja kao i inteligentno doziranje tome biti optimalno prilagođeni.</p>	<p>maks. 6 kg</p> <p>40 °C</p> <p>1400** okr/min</p> <p>, , </p> <p>Deterdžent ✓, omekšivač ✓</p>
<p>* Programi i dodatne postavke programa ovise o modelu uređaja. Raspoložive programe/postavke možete odabrati izravno na upravljačkoj ploči ili ispod <b>Ostali programi</b> programa odnosno <b>Opcije</b> (Options .</p> <p>** maks. Broj okretaja centrifuge ovisno o modelu i programu</p> <p>*** smanjeno punjenje kod postavke <b>SpeedPerfect</b> ()</p>	

Program/vrsta rublja/napomene	Postavke
<b>Auto 30°</b> (Automatic Soft) * za pranje osjetljivog rublja; Stupanj zaprljanosti i vrsta rublja bit će automatski očitani te će proces pranja kao i inteligentno doziranje tome biti optimalno prilagođeni.	maks. 3,5 kg 30 °C 1000** okr/min  Deterdžent ✓, omekšivač ✓
<b>Auto 60°</b> (Automatic Intensive) * za intenzivnije pranje osjetljivog rublja; Stupanj zaprljanosti i vrsta rublja bit će automatski očitani te će proces pranja kao i inteligentno doziranje tome biti optimalno prilagođeni.	maks. 6 kg 60 °C 1400** okr/min  Deterdžent ✓, omekšivač ✓
* Programi i dodatne postavke programa ovise o modelu uređaja. Raspoložive programe/postavke možete odabrati izravno na upravljačkoj ploči ili ispod <b>Ostali programi</b> programa odnosno <b>Opcije</b> (Options  ).	
** maks. Broj okretaja centrifuge ovisno o modelu i programu	
*** smanjeno punjenje kod postavke <b>SpeedPerfect</b> (  )	

## Štirkanje

**Napomena:** Rublje se ne smije tretirati omekšivačem.

1. Uključiti aparat.
2. Izbor programa **Ispiranje**.
3. Tekuću štirku prema uputama proizvođača treba ručno dozirati u odjeljak   (po potrebi prethodno očistiti).
4. Odaberite tipku .

## Bojenje/Izbjeljivanje

Bojiti samo u uobičajenim kućanskim omjerima. Sol može oštetiti oplemenjeni čelik! Obratiti pozornost na upute proizvođača boja.

**Ne** izbjeljujte rublje u perilici rublja!

## **P+** Unaprijed podešene postavke programa

Unaprijed podešene postavke programa prikazuju se nakon odabira programa u glavnom izborniku.

Kontrolna ploča → *Stranica 25*

Unaprijed podešene postavke možete promijeniti:

- Temperatura , Broj okretaja centrifuge i Gotovo za dok se prikazuju strelice u glavnom izborniku i/ili
- iDos postavke → *Stranica 25*, → *Stranica 37*

Pregled svih prema programu raspoloživih dodatnih postavki programa pronaći ćete od → *Stranica 29*.

### Temperatura

(Temperature ⌘)

Prije i tijekom programa možete ovisno o napretku programa promijeniti podešenu temperaturu.

Maksimalna temperatura koju možete podesiti ovisi o odabranom programu.

### Broj okretaja centrifuge

(Spin Speed Ⓞ)

Prije i tijekom programa možete ovisno o napretku programa promijeniti broj okretaja centrifuge (okr/min; okretaja u minuti).

Maksimalni broj okretaja koji možete podesiti ovisi o odabranom programu i modelu.

**Postavka 0** : Nema centrifugiranja, samo voda se ispumpava. Rublje ostaje vlažno u bubnju, za rublje koje ne treba centrifugirati.

### Gotovo za

(Finished in ⌘)

Nakon odabira programa u glavnom izborniku se prikazuje trajanje programa.

**Prije pokretanja programa** možete odabrati kraj programa u koracima od po sat vremena (h=sat) do maksimalno 24h unaprijed.

**Nakon pokretanja programa** prikazuje se odabrani broj sati npr. **8h** i odbrojava se sve dok program pranja ne započne. Zatim se prikazuje trajanje programa.

**Napomena:** Trajanje programa prilagođava se automatski kod programa koji je u tijeku. Promjene unaprijed podešenih postavki programa odnosno postavki programa, opcija, prepoznavanja pjene, prepoznavanja neravnoteže, količine punjenja ili zaprljanosti mogu utjecati i na promjenu trajanja programa.

**Nakon pokretanja programa**, dok se odbrojava unaprijed odabran broj sati, možete isti promijeniti na slijedeći način:

1. Odaberite tipku ▷00.
2. Pritiskom na tipku **Gotovo za** promijenite broj sati.
3. Odaberite tipku ▷00.

**Nakon pokretanja programa**, dok istječe trajanje programa, po potrebi možete dodati ili izvaditi rublje.

→ *Stranica 43*





## i-DOS-Postavke

Vaša perilica rublja opremljena je inteligentnim sustavom doziranja tekućeg deterdženta i omekšivača (odn. deterdženta kod postavke **Sadržaj spremnika: deterdžent** (content: Detergent) → *Stranica 49*).

Doziranje deterdženta i omekšivača vrši se gotovo automatski kod svih programa vaše perilice rublja.





i-DOS-postavke ostaju pohranjene nakon isključivanja uređaja.

Tvornički je unaprijed podešeno za:

- i-DOS  :   
Deterdžent za malo zaprljano rublje
- i-DOS  :   
Omekšivač za normalno mekano rublje

## i-DOS za deterdžent





### Jačina doziranja

-  jako (strong): jako prljavo rublje odnosno rublje s mrljama
-  srednje (normal): normalno zaprljano rublje
-  malo (light): malo zaprljano rublje
-  isklj (off): automatsko doziranje opozvano,  
ručno doziranje → *Stranica 48*

Prije pokretanja programa pranja, možete promijeniti postavke za automatsko doziranje deterdženta. Napomene za stupnjeve zaprljanosti pronaći ćete na → *Stranica 28*

## i-DOS za omekšivač

### Jačina doziranja

-  jako (strong): osobito mekano rublje
-  srednje (normal): normalno mekano rublje
-  malo (light): malo mekano rublje
-  isklj (off): automatsko doziranje opozvano

Ovisno o napretku programa možete promijeniti postavke za automatsko doziranje omekšivača.

## **P+** Dodatne postavke programa/opcije (\* ovisno o modelu)

Raspoložive postavke/opcije ovise o modelu uređaja.

Možete odabrati različite postavke/opcije ovisno o odabranom programu kako biste postupak pranja još bolje prilagodili Vašim potrebama.

### Postavke možete odabrati:

- pritiskom na odgovarajuću tipku na upravljačkoj ploči ili
- pritiskom na tipku Opcije (Options ) → *Stranica 24*

Pregled svih prema programu raspoloživih dodatnih postavki pronaći ćete od → *Stranica 29*.

## SpeedPerfect

()

Za pranje u kraćem vremenu kod usporedivog učinka pranja ali i s većim potrošnjem energije za odabrani program bez podešavanja SpeedPerfect .

**Napomena:** Ne prekoračujte maksimalnu količinu punjenja. Pregled programa → *Stranica 29*

## EcoPerfect

()

Energetski optimizirano pranje smanjenjem temperature kod usporedivog učinkovitog pranja. za odabrani program bez podešavanja EcoPerfect .



## Pretpiranje \*

(Prewash )

postavke koje možete odabrati:  
**uklj - isklj** (on - off)

Za jako zaprljano rublje.

### Napomene

- Kod **odabranog inteligentnog doziranja** se deterdžent automatski dozira za pretpiranje i pranje.
- Kod jako zaprljanog rublja je kod odabira programa s pretpiranjem u pravilu dovoljno i-DOS srednje **doziranje**.
- Kod **ručnog doziranja** deterdžent raspodijelite za pretpiranje i pranje. Deterdžent za pretpiranje stavite u bubanj, a deterdžent za pranje u odjeljak  .

## Ispiranje plus \*

(Rinse Plus )

postavke koje možete odabrati:

-  **+ 1 ispiranje** (+1 Rinse)
-  **+ 2 ispiranja** (+2 Rinses)
-  **+ 3 ispiranja** (+3 Rinses)

**isklj**

(off)

Dodatna ispiranja naročito kod osjetljive kože i/ili za područja s jako mekom vodom.

Dulje trajanje programa.

Broj stvarno provedenih ispiranja ovisi o broju koji svaki program provodi ovisno o svojoj osnovnoj postavci.

## Voda plus \*

(Water Plus )

postavke koje možete odabrati:  
**uklj - isklj** (on - off)

Povećana razina vode, blaži tretman rublja.

## Zaštita od gužvanja \*

(Easy-Iron )

postavke koje možete odabrati:

**uklj - isklj** (on - off)

Smanjuje gužvanje s posebnim centrifugiranjem sa završnim opuštanjem i smanjenim brojem okretaja centrifugiranja.

**Napomena:** Ostaci vlage na rublju lagano povišeni.

## Natapanje \*



(Soaking )

postavke koje možete odabrati:





**uklj - isklj** (on - off)

Prije glavnog pranja rublje ostaje dulje u vodi kako bi se otopila intenzivna prljavština.

Koristite kod posebno tvrdokorne prljavštine.

Deterdžent dozirajte pomoću i-DOS ili dodajte u odjeljak   sukladno uputama proizvođača.

## Napomene

- Stavljajte rublje iste boje.
- Ako Vaša perilica rublja nema ovu opciju, rublje možete namočiti na slijedeći način:
  1. odaberite i-DOS ili dozirajte deteržent u odjeljak za ručno doziranje   sukladno uputama proizvođača.
  2. Namjestite program **Pamuk 30 °C** i odaberite tipku .
  3. Nakon otprilike 10 minuta odaberite tipku . Rublje ostaje u sapunici za namakanje.
  4. Nakon željenog vremena namakanja ponovno odaberite tipku  ako želite nastaviti program ili ga promijeniti.

**Napomena:** Nije potrebno dodavati deterdžent, za pranje se koristi sapunica za namakanje.

## Ispiranje stop \*

(Rinse Hold )

postavke koje možete odabrati:

**uklj - isklj** (on - off)

Nakon zadnjeg ispiranja rublje ostaje u vodi. Završetak programa

→ *Stranica 44*

## Tiho pranje \*

(Silent Wash )

postavke koje možete odabrati:

**uklj - isklj** (on - off)

Smanjena razina buke se postiže posebnim ritmom pranja i centrifugiranja i deaktivirani zvučnim signalom za kraj programa. Osobito pogodno za pranje noću.

**Napomena:** Ostaci vlage na rublju lagano povišeni.



## Upravljanje uređajem

### Priprema perilice rublja

**Napomena:** Perilica rublja mora biti **stručno postavljena i priključena**. od  
→ *Stranica 13*

1. Utaknite mrežni utikač.
2. Otvoriti slavinu za vodu.
3. Otvorite vrata bubnja.
4. Proverite je li bubanj potpuno ispražnjen. Ukoliko nije, ispraznite ga. Samo na ovaj način je zajamčen ispravan rad indikatora punjenja.  
→ *Stranica 50*

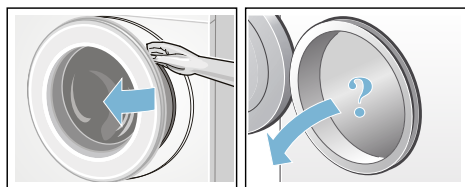

### Uključivanje stroja/Biranje programa

Pritisnite tipku . Uređaj je uključen. Na kontrolnoj ploči se pojavljuje logotip proizvođača Bosch i svijetle sve lampice indikatora.

Zatim se uvijek prikazuje tvornički unaprijed podešeni program **Pamuk**.

Možete:

- koristiti ovaj program **ili**
- odabrati neki drugi program na upravljačkoj ploči **ili**
- odabrati program pod **Ostali programi**. → *Stranica 25*

**Napomena:** Ukoliko ste aktivirali zaštitu za djecu, morate je deaktivirati prije nego što možete podesiti drugi program.

Uz selektor programa svijetli lampica indikatora, a na kontrolnoj ploči se

pojavljuje glavni izbornik s **unaprijed podešenim postavkama programa** za odabrani program:

- temperatura,
- broj okretaja centrifuge,
- trajanje programa,
- i-DOS postavke,
- eventualne dodatne postavke i
- napomene za potrošnju vode i energije. → *Stranica 12*

Kod uređaja s **osvjetljenjem bubnja**:

Nakon uključivanja uređaja, nakon otvaranja zatvaranja vrata bubnja kao i nakon pokretanja programa, bubanj svijetli. Osvjetljenje se gasi samostalno.

Možete:

- koristiti unaprijed podešene postavke programa i staviti rublje  
→ *Stranica 41* u perilicu,
- ili promijeniti unaprijed podešene programske postavke i/ili odabrati dodatne postavke.



### Promjena unaprijed podešenih postavki programa

Unaprijed podešene postavke možete iskoristiti ili promijeniti za ovaj postupak pranja.

Odgovarajuću tipku pritisnite nekoliko puta sve dok se ne prikaže željena postavka. → *Stranica 36*

**Napomena:** Kod dužeg pritiska na tipku namještene vrijednosti se odvijaju automatski.

Postavke su aktivne bez potvrde.

Nakon isključivanja uređaja ostaju pohranjene i-DOS postavke za  i . Sve ostale postavke ne ostaju pohranjene i moraju se kod ponovnog odabira ponovno podesiti.

Unaprijed podešene postavke programa → *Stranica 29*



## Odabir dodatnih postavki programa

Odabirom dodatnih postavki/opcija možete postupak pranja još bolje prilagoditi Vašim potrebama.

Postavke možete odabrati ili promijeniti ovisno o napretku programa.

→ *Stranica 25*

Lampice indikatora tipki EcoPerfect i SpeedPerfect svijetle kada je postavka aktivna.

Ostale postavke se prikazuju simbolom na kontrolnoj ploči kada je postavka aktivna.

Kod višestupanjskih postavki se pri dužem pritisku na tipke postavke odvijaju automatski.

Postavke ne ostaju pohranjene nakon isključivanja perilice rublja.

Dodatne postavke programa/opcije  
→ *Stranica 38*

## Stavljanje rublja u bubanj

### Upozorenje

#### Opasnost po život!

Komadi rublja tretirani sredstvima za čišćenje koja sadrže razrjeđivač, npr. sredstva za uklanjanje mrlja/benzin za pranje, mogu nakon što ste ih stavili u uređaj uzrokovati eksploziju. Stoga komade rublja prethodno temeljito ručno isperite.

Prethodno sortirano rublje stavljajte rašireno u bubanj. Na kontrolnoj ploči se pojavljuje zaslon punjenja za odabrani program npr. **Rublje lako za održavanje**.

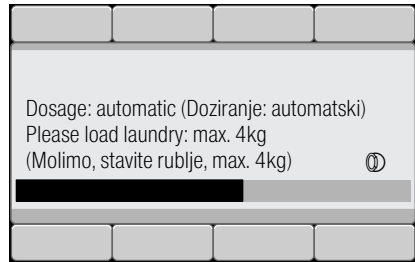



Traka za punjenje se puni tijekom stavljanja rublja u perilicu. Ako je maksimalno punjenje prekoračeno, treperi traka. Poštujte navedeno maksimalno punjenje. Pretrpanost smanjuje rezultat pranja i uzrokuje gužvanje rublja.



### Napomene

- Pomiješajte velike i male komade rublja. Različito veliki komadi rublja se bolje raspoređuju tijekom centrifugiranja. Pojedini komadi rublja mogu uzrokovati neravnotežu.
- Pričekajte sa stavljanjem rublja u perilicu dok se ne prestane prikazivati logotip proizvođača Bosch.
- Zaslon punjenja se pojavljuje prilikom otvaranja vrata bubnja ili promjene količine rublja.

## Doziranje i punjenje deterdženta i sredstva za njeгу rublja

Doziranje deterdženta i omekšivača vrši se gotovo automatski kod svih programa vaše perilice rublja, je kod ovih programa tvornički podešen i može se promijeniti. → *Stranica 29*

Pomoćno sredstvo za pranje (npr. omekšivač, izbjeljivač ili sol za mrlje) možete po potrebi dodatno za inteligentno doziranje ručno dodati u odjeljak  . → *Stranica 48*

Kod programa kod kojih inteligentno doziranje nije moguće ili po želji (tada treba inteligentno doziranje postaviti na ) (isklji) deterdžent se dodaje ručno u odjeljak  . → *Stranica 48*

## Početak programa

Pazite na to da komadi rublja ne ostanu uglavljeni između vrata bubnja i gumene manžete i da zatvorite vrata bubnja.

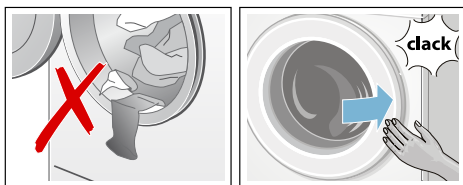

Na kontrolnoj ploči ponovno se pojavljuje glavni izbornik odabranog programa.

Za pokretanje programa odaberite tipku .

Na kontrolnoj ploči se tijekom pranja prikazuje napredak programa na traci. Traka se puni tijekom ciklusa pranja i daje informacije o trenutnom tijeku programa.

Strelice se u skladu s napretkom programa pokazuju i brišu. One pokazuju postavke/opcije programa

koje se mogu tijekom napretka programa mijenjati/dodati.

### Objašnjenje nekih programskih koraka:

- **Automatika količine aktivna** (Load adjust active) → *Stranica 50*

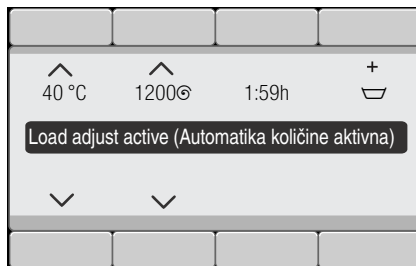

- **Prepranje, pranje, ispiranje, centrifugiranje, ispumpavanje ...** (Pre-washing, Washing, Rinsing, Spin, Drain ...) prikazuju se za vrijeme ciklusa pranja.
- **Dodatno ispiranje zbog pjene** (Extra rinse: foam)

#### Napomena: Prepoznavanje pjene

Ako se na kontrolnoj ploči dodatno pojavi **Pjena je prepoznata** (Foam has been detected), to znači da je perilica rublja prepoznala previše pjene tijekom programa pranja te je zbog toga automatski uključila jedan ili više postupaka ispiranja za uklanjanje pjene.

Prilikom sljedećeg pranja s istom količinom rublja koristite manje deterdženta.

- ostali indikatori → *Stranica 56*

Ukoliko program želite zaštititi od neželjene promjene, zaštitu za djecu odaberite na slijedeći način.

## Zaštita za djecu

(Child lock. ∞ 3 sec.)

Perilicu rublja možete osigurati od nehotičnih promjena podešenih funkcija.

Za **Aktiviranje**/deaktiviranje pritisnite obje tipke **Zaštita za djecu** (Child lock. ∞ 3 sec.) u trajanju od otprilike 3 sekunde. → *Stranica 24*

Na kontrolnoj ploči se pojavljuje ∞ **Zaštita za djecu je aktivirana** (Childlock has been activated).

Nakon otprilike 3 sekunde prikaz se vraća na glavni izbornik.

Ako je kod aktivne zaštite za djecu namještan selektor programa ili je odabrana neka tipka, na kontrolnoj ploči se pojavljuje ∞ **Zaštita za djecu je aktivirana**.

### Napomene

- Zaštitu za djecu možete aktivirati u svakom stanju uređaja.
- Zaštita za djecu ostaje aktivirana i nakon isključivanja perilice rublja. Zatim prije slijedećeg odabira programa deaktivirajte zaštitu za djecu.
- Ako uređaj isključite kada je program u tijeku ili je aktivirana zaštita za djecu, prilikom ponovnog uključivanja perilice rublja program će se nastaviti.

## Dodavanje rublja

Nakon pokretanja programa možete ukoliko je to potrebno dodati rublje ili ga izvaditi.

Odaberite za to tipku ▷◻◻.

Lampica indikatora na tipki ▷◻◻ treperi, a uređaj provjerava je li dodavanje rublja moguće.

Kada se na kontrolnoj ploči pojavi **Pauza: dodavanje moguće** (Pause: Reload is possible), moguće je dodati rublje.

**Za nastavak programa odaberite** tipku ▷◻◻. Program se automatski nastavlja.

### Napomene

- Prilikom dodavanja rublja vrata bubnja ne ostavljajte otvorena dulje vrijeme – iz rublja se može iscijediti voda te se potom može izliti iz perilice.
- Kod visoke razine vode, visoke temperature ili rotirajućeg bubnja, vrata bubnja ostaju zatvorena iz sigurnosnih razloga, a dodavanje rublja nije moguće. Pridržavajte se napomena na kontrolnoj ploči.
- Indikator punjenja prilikom dodavanja rublja nije aktivan.

## Promjena programa

Ako ste nehotice pokrenuli krivi program, možete ga promijeniti na slijedeći način:

1. Odaberite tipku ▷◻◻.
2. Odaberite drugi program.
3. Odaberite tipku ▷◻◻. Novi program počinje od početka.

## Prekid programa

Kod programa s visokom temperaturom:

1. Odaberite tipku ▷◻◻.
2. Za hlađenje rublja: izabrati: **Ispiranje**.
3. Odaberite tipku ▷◻◻.

Kod programa s nižom temperaturom:

1. Odaberite tipku ▷◻◻.
2. Odaberite **Centrifuga** ili **Izbacivanje vode**.
3. Odaberite tipku ▷◻◻.

## Kraj programa kod prekida ispiranja

Na kontrolnoj ploči prikazuje se:

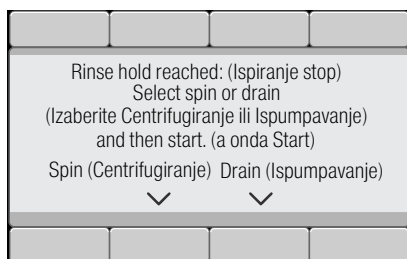

Nastavite program tako da:

- odaberete program **Centrifuga** (po potrebi promijenite broj okretaja centrifuge) ili odaberete **Izbacivanje vode**.
- odaberete tipku ▷|||.

## Kraj programa

Na kontrolnoj ploči se pojavljuje  **Gotovo, izvaditi rublje**. Lampica indikatora na tipki ▷||| je isključena.

Na kontrolnoj ploči se pojavljuje  **Gotovo, izvaditi rublje** (Finished, remove washing). Lampica indikatora na tipki ▷||| je isključena.

## Vađenje rublja/isključivanje uređaja

1. Otvorite vrata bubnja i izvadite rublje. Pridržavajte se napomena na kontrolnoj ploči.
2. Pritisnite tipku . Uređaj je isključen.
3. Zatvorite slavinu za vodu.

**Napomena:** Kod modela Aquastop nije potrebno.

## Napomene

- Ne zaboravite komade odjeće u bubnju. Prilikom sljedećeg pranja se može stisnuti ili obojiti drugo rublje.
- Uklonite sve eventualno zaostale predmete iz bubnja i gumene manžete - opasnost od hrđanja.
- Obrišite gumenu manžetu.

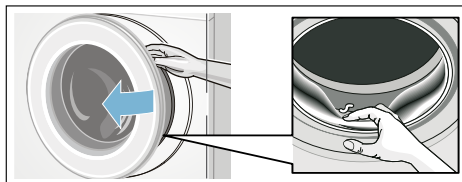

## Napomene

- Vrata bubnja i ladicu za deterđent ostavite otvorene kako bi se ostaci vode mogli osušiti.
- Uvijek pričekajte kraj programa jer bi uređaj u suprotnom još uvijek mogao biti blokiran. Zatim uključite uređaj i pričekajte da se deblokira.
- Ako je kraj programa na kontrolnoj ploči ugašen, tada je uključen način uštede energije. Za aktiviranje pritisnite bilo koju tipku.



i-DOS

## Inteligentni sustav doziranja



### Inteligentni sustav doziranja u ladici za deterdžent

#### i-DOS Inteligentni sustav doziranja

Vaša perilica rublja opremljena je inteligentnim sustavom doziranja za tekući deterdžent i omekšivač.

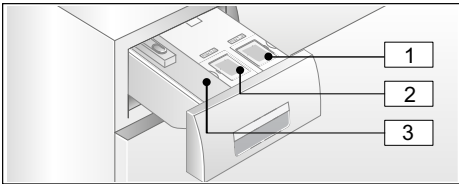
Za to su vam raspoloživi i-DOS spremnici i  i  u ladici sredstva za pranje. Možete odabrati želiti li koristiti tekući deterdžent i omekšivač ili dva tekuća deterdženta. Promjena odabira spremnika → *Stranica 49*



- 1 Spremnik  (1,3 l) za tekući deterdžent
- 2 Spremnik  (0,5 l) za omekšivač (ili deterdžent kod promjene odabira spremnika)
- 3 Odjeljak  za ručno doziranje

Ovisno o odabiru programa i postavkama se preko i-DOS-spremnika doziraju optimalne količine deterdženta/ omekšivača.

### Spremnik u rad/napuniti spremnik za doziranje



Pri izboru Vaših sredstava za pranje i njegu rublja obratite pozornost na naputke proizvođača. Preporučamo tekuća univerzalna sredstva za pranje rublja i sredstva za pranje šarenog rublja za sve strojno perive obojene tkanine od pamuka i sintetike.

### Napomene

- Koristite samo tekuće proizvode čije korištenje je preporučeno od strane proizvođača.
- Ne miješajte različita tekuća sredstva za pranje. Prilikom mijenjanja tekućeg sredstva za pranje (tip, proizvođač, ...) spremnik za doziranje u potpunosti ispraznite. → *Stranica 52*
- Ne rabite sredstva koja sadržavaju otapala, nagrizujuće tvari ili tvari koje oslobađaju plinove (npr. tekući izbjeljivač).
- Ne miješajte sredstvo za pranje rublja s omekšivačem.
- Ne rabite sredstva kojima je prošao rok trajanja niti jako gusta sredstva.
- Kako bi se izbjeglo isušivanje, ne ostavljajte poklopac predugo otvorenim.

### Punjenje spremnika za doziranje:

Spremnici za doziranje u ladici deterdženta označeni su odgovarajućim poklopcem spremnika za doziranje:

-  Deterdžent za sve vrste rublja/ univerzalni deterdžent
  -  Omekšivač
1. Podignite ladicu za deterdžent.
  2. Otvorite poklopac spremnika za doziranje.
  3. Napunite deterdžent/omekšivač. Ne smijete prijeći oznaku **max**.

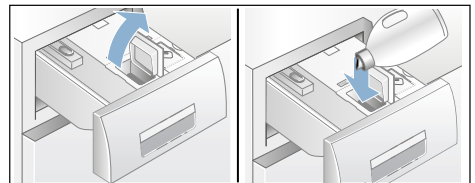

4. Zatvorite poklopac spremnika za doziranje.
5. Ladicu deterdženta umetnite polako i do kraja.

Potpuno umetnuta ladica bit će prikazana kada je uređaj uključen, na sljedeći način:

- pripadajući indikator na ručki ladice svijetli kada je odabrano inteligentno doziranje i-DOS  $\hat{\circ}$ , i-DOS  $\otimes\hat{\circ}$ .
- indikator zatreperi jednom i zatim se ugasi ukoliko inteligentno doziranje nije odabrano.

## U svakodnevnoj uporabi

### Indikatori na ručki ladice:

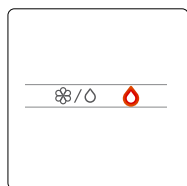

- Indikator **svijetli**, kada je inteligentno doziranje za odgovarajući spremnik odabrano:
  - $\hat{\circ}$  za spremnik  $\otimes$  (deterdžent),
  - kod lampice indikatora  $\otimes\hat{\circ}$  za kombinirani spremnik  $\otimes/\otimes$  svijetli lampica za odgovarajući sadržaj u spremniku  $\otimes$  za omekšivač/ $\hat{\circ}$  za deterdžent  
→ *Stranica 45*
- Indikator **treperi** ako je kod odabranog inteligentnog doziranja prekoračena minimalna razina u spremniku.

### Izabrati/opozvati inteligentno doziranje i prilagoditi jačinu doziranja:

Inteligentno doziranje deterdženta i omekšivača je u svim dozvoljenim programima tvornički odabrano.

Pregled programa → *Stranica 29*

Jačina doziranja deterdženta  $\hat{\circ}$  je unaprijed podešena na malo (malo zaprljano rublje) i za omekšivač  $\otimes$  na srednje (normalno mekano rublje) i može se promijeniti pojedinačno za svaki program. → *Stranica 37*

Dodatno uz inteligentno doziranje možete prema potrebi ručno preko odjeljka  $\otimes/\otimes$  dodati pomoćno sredstvo za pranje (npr. sol za mrlje).  
→ *Stranica 48*

**Napomena:** Odabir (uklj/isklj) te odabrana jačina doziranja i-DOS  $\otimes\hat{\circ}$  i i-DOS  $\hat{\circ}$  ostaju pohranjeni ovisno o programu do sljedeće promjene čak i ako isključite perilicu rublja.

### Dodavanje sredstva za pranje/ omekšivača:

Treperenje pripadajućeg indikatora kod odabranog inteligentnog doziranja i odgovarajuća napomena na kontrolnoj ploči prikazuju da je nije dosegnuta minimalna razina napunjenosti. Sadržaj je dovoljan za još oko 3 pranja.

Isti deterdžent ili isti omekšivač mogu se dopuniti u bilo kojem trenutku. Prilikom zamjene proizvoda/ proizvođača preporučamo prethodno čišćenje spremnika. → *Stranica 52*

Po potrebi prilagodite osnovnu količinu doziranja.

## Količina doziranja

### Osnovne količine doziranja odgovaraju:

- **kod deterdženta** - preporuke proizvođača za normalnu zaprljanost i postojeću tvrdoću vode.
- **kod omekšivača** - preporuke proizvođača za srednju mekoću.

Podatke o istom možete pročitati na pakiranju deterdženta/omekšivača ili se raspitati izravno kod njihovog proizvođača.

Kako biste utvrdili tvrdoću vode, upotrijebite testne trake ili se raspitajte u poduzeću za opskrbu vodom.

### Moja tvrdoća vode:



Ovdje se nalazi primjer za doziranje deterdženta na etiketi pakiranja:

Stupanj onečišćenja → Tvrdoća vode ↓	lagano	normalno	jako	izuzetno jako
mekano/ srednje	55 ml	<b>75 ml</b>	120 ml	160 ml
tvrdi/jako tvrdi	75 ml	<b>95 ml</b>	150 ml	180 ml

Tvornička postavka za osnovnu količinu doziranja regionalno je određena (npr. 75 ml deterdženta i 36 ml za omekšivač).

Podesite osnovnu količinu doziranja deterdženta sukladno naljepnici na pakiranju vašeg deterdženta. Pritom vodite računa o vašoj tvrdoći vode.

Odaberite osnovnu količinu doziranja omekšivača prema želji za mekoću vašeg rublja.

Promjena osnovne količine doziranja jednako se odražava na sve tri jačine doziranja.

### Napomene

- Kod koncentriranih sredstva za pranje, smanjite količinu doziranja.
- Ukoliko se tijekom pranja ponovno pojavi snažno pjenjenje, molimo provjerite postavke doziranja i jačinu doziranja.  
Osim toga i neki tekući deterdženti imaju tendenciju prekomjernom pjenjenju. U slučaju pravilnog podešavanja osnovne količine doziranja preporučamo vam da koristite drugi tekući deterdžent.





### Promjena osnovnih količina doziranja:

Postavke uređaja → *Stranica 49*

## Sadržaj spremnika za i-DOS

Umjesto omekšivača možete dodati još jedan deterdžent u spremnik i-DOS .



### Napomene



- Prilikom promjene odabira sadržaja u spremniku i-DOS  s **omekšivača na deterdžent** za ovaj spremnik je količina doziranja deterdženta tvornički podešena, a doziranje ovog deterdženta je kod svih dopuštenih programa stavljeno na **isklj.** Zatim pritiskom na tipku i-DOS  na kontrolnoj ploči odaberite doziranje deterdženta (malo, srednje ili jako).  
→ *Stranica 25*
- Spremnik i-DOS  se deaktivira automatski ako je za spremnik i-DOS  aktivirano doziranje deterdženta.  
Postavke za ovaj program ostaju pohranjene do sljedeće promjene.
- Prilikom promjene odabira sadržaja u spremniku i-DOS  na **omekšivač** je količina doziranja tvornički podešena, a doziranje je stavljeno na normalno kod svih dopuštenih programa.
- Promjena odabira sadržaja u spremniku zahtjeva dodatnu potvrdu na kontrolnoj ploči.

### Promjena sadržaja spremnika:

Postavke uređaja → *Stranica 49*

## Ručno doziranje

Pomoćno sredstvo za pranje (npr. omekšivač, izbjeljivač ili sol za mrlje) možete po potrebi dodatno za inteligentno doziranje ručno dodati u odjeljak  .

Kod programa kod kojih inteligentno doziranje nije moguće ili po želji (tada treba inteligentno doziranje postaviti na ) (isklj) deterdžent se dodaje ručno u odjeljak  .

### **Upozorenje**

#### **Nadraživanje očiju/kože!**

Prilikom otvaranja ladice za deterdžent tijekom rada uređaja, deterdžent/sredstvo za njegu rublja mogu prsnuti. Oprezno otvorite ladicu.

U slučaju kontakta s deterdžentom/sredstvom za njegu rublja temeljito isperite oči odn. kožu.

U slučaju nenamjernog gutanja, odmah potražite savjet liječnika.

### **Oprez!**

#### **Kvar uređaja**

Sredstva za čišćenje i sredstva za prethodnu obradu rublja (npr. sredstvo za uklanjanje mrlja, sprej za pretpranje, ...) mogu u slučaju dodira oštetiti površinu perilice rublja.

Ne dopustite da ova sredstva dođu u dodir s površinom perilice rublja.

Ukoliko je potrebno, vlažnom krpom odmah obrišite ostatke spreja i druge ostatke/kapljice.

### **Napomene**



- Pri doziranju svih deterdženata, pomoćnih sredstava za pranje i čišćenje obavezno se pridržavajte uputa proizvođača.
- Kod ručnog doziranja deterdženta nije moguće preko inteligentnog doziranja dozirati i dodatni deterdžent (postavite inteligentno doziranje na ) (isklj) ); sprječava predoziranje i pjenjenje
- Guste omekšivače i štirku razrijedite vodom, to sprječava začepljenje.

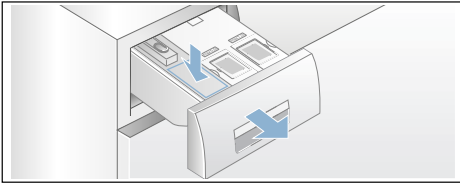

**Doziranje i punjenje deterdženta:**

1. Izvucite ladicu za deterdžent.



2. Dozirajte u odjeljak   sukladno:
  - zaprljanost,
  - Tvrdocu vode; (tvrdocu vode možete saznati u Vašoj vodoopskrbnoj tvrtci),
  - Količini rublja,
  - upute proizvođača.
3. Zatvorite ladicu za deterdžent.

**Postavke stroja**

Možete promijeniti sljedeće postavke uređaja:

**postavke koje možete odabrati:**

- **Zvučni signal za kraj programa isključeno - tiho - srednje - glasno - jako glasno**  
(end signal  
off - quiet - medium - loud - very loud)  
Prilagodite jačinu zvučnog signala za kraj programa.
- **Zvučni signal tipki isključeno - tiho - srednje - glasno - jako glasno**  
(button signal  
off - quiet - medium - loud - very loud)  
Prilagodite jačinu zvučnog signala tipki.
- **Automatsko isključivanje uređaja nakon 15 - 30 - 60 min - nikada**  
(auto power-off  
after 15 - 30 - 60 min. - never)

Uređaj se automatski isključuje nakon ... min (=0 kWh potrošnja energije); za uključivanje pritisnite glavni prekidač - tipku ①.

- **Jezik (Language)**  
Engleski (English)
- ...
- **Informacija o čišćenju bubnja uklj - isklj**

(Drum clean advice on - off)

Ova napomena vas podsjeća da trebate pokrenuti program za čišćenje bubnja.

- **Sadržaj spremnika:**  
i-DOS  Sadržaj  
**Omekšivač - deterdžent**  
(content  
Softener - Detergent)  
Odaberite/promijenite sadržaj spremnika.

- **Osnovna količina doziranja:**  
i-DOS  Osnovno (basis)  
**10 ml - 200 ml**  
Namjesite osnovnu količinu doziranja sukladno preporuci proizvođača deterdženta/ omekšivača.

- **Osnovna količina doziranja:**  
i-DOS  Osnovno (basis)  
**10 ml - 200 ml**  
Namjesite osnovnu količinu doziranja sukladno preporuci proizvođača deterdženta.

Za promjenu postavki uređaja obje tipke **Podešavanja 3 sec.** držite pritisnute u trajanju od otprilike 3 sekunde.  
→ *Stranica 26*

**Napomene**

- Postavke ostaju pohranjene nakon isključivanja uređaja.
- Pri dužem pritisku na tipke postavke se odvijaju automatski.



## Senzorsko upravljanje

### Automatika količine

Ovisno o vrsti tkanine i opterećenja, prilagođava automatika količine potrošnju vode i trajanje programa optimalno svakom programu.

### Kontrolni sustav za ravnotežu

Automatski kontrolni sustav za ravnotežu otkriva neravnotežu te kroz nekoliko ponovljenih centrifuga postiže ravnomjernu raspodjelu rublja.

Iz sigurnosnih razloga se kod nepovoljne raspodjele rublja smanjuje broj okretaja ili se ne centrifugira.

**Napomena:** Stavite male i velike komade odjeće u bubanj.

→ *Stranica 41*, → *Stranica 58*

### Aqua senzor

ovisno o programu i modelu

Aqua senzor tijekom ispiranja provjerava stupanj mutnoće (zamućenost je uzrokovana prljavštinom i ostacima sredstva za pranje) vode za ispiranje. Ovisno o zamućenosti vode, određuju se trajanje i broj postupaka ispiranja.

### Senzor/indikator punjenja

Senzor punjenja prepoznaje stupanj napunjenosti perilice rublja kada su vrata bubnja otvorena. To se prikazuje na traci koja se puni na kontrolnoj ploči.

**Napomena:** Kako bi senzor punjenja mogao u potpunosti prepoznati količinu rublja, bubanj mora biti prazan prije uključivanja perilice rublja.

## Preporuka za doziranje deterdženta

Preporuka za doziranje deterdženta prikazuje - ovisno o odabranom programu i prepoznatoj količini punjenja - preporuku za doziranje deterdženta u postocima. Vrijednost u % odnosi se na preporuku proizvođača sredstva za pranje rublja.

**Napomena:** Pridržavajući se preporuka za doziranje, čuva se okoliš i vaš novac.



## Čišćenje i održavanje

### Upozorenje

#### Opasnost po život!

U slučaju kontakta s dijelovima koji provode napon postoji opasnost od strujnog udara. Isključite stroj i izvucite mrežni utikač.

### Upozorenje

#### Opasnost od trovanja!

Uslijed korištenja sredstava za čišćenje koja sadrže otapala, primjerice benzin za čišćenje, mogu nastati otrovne pare. Ne koristite sredstva za čišćenje koja sadrže otapala.

### Oprez!

#### Oštećenja na stroju

Uslijed korištenja sredstava za čišćenje koja sadrže otapala, npr. benzin za čišćenje, mogu se oštetiti površine i sastavni dijelovi stroja. Ne koristite sredstva za čišćenje koja sadrže otapala.

#### Na ovaj ćete način spriječiti stvaranje bio filma i stvaranje neugodnih mirisa:

### Napomene

- Pobrinite se za dobro prozračivanje prostorije postavljanja perilice rublja.
- Prozor za punjenje i korito za ispiranje ostavite lagano otvorene kada se perilica rublja ne koristi.
- Povremeno perite na **Pamuk 60 °C**-program uz korištenje univerzalnog deterdženta u prašku.

## Kućište stroja/upravljačko polje

- Kućište i upravljačko polje izribajte mekom i vlažnom krpom.
- Odmah izvadite ostatke deterdženta.
- Zabranjeno je čišćenje mlazom vode.

## Bubanj za pranje

Koristite sredstva za čišćenje koja ne sadrže klor, ne koristite metalnu spužvu.

Ukoliko se počne stvarati neugodan miris u perilici rublja odn. za čišćenje bubnja koristite program **Čišćenje bubnja 90 °C** bez umetanja rublja. Za to koristite deterdžent u prašku.

## Uklanjanje kamenca

Kod pravilnog doziranja deterdženta, uklanjanje kamenca nije potrebno. Ukoliko ipak jest, postupajte prema uputama proizvođača sredstva za uklanjanje kamenca. Prikladne omekšivače vode možete naručiti putem naše web stranice ili od službe za korisnike. → *Stranica 60*

## i-DOS-Ladica za deterđent i njeno kućište

### 1. Pražnjenje spremnika za doziranje:

Spremnici za doziranje imaju u prednjem dijelu otvore za pražnjenje s uklonivim čepovima. Da biste ispraznili spremnik za doziranje potrebno je prvo ukloniti držak ladice i to na sljedeći način:

a) Podignite ladicu za deterđent.

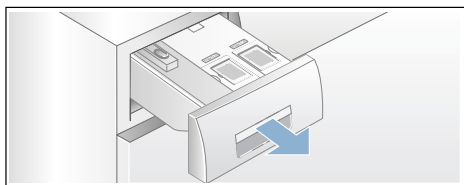

b) Utičnu polugu (A) na stražnjoj stijenjci drška ladice (dolje, sredina) lagano povući prema sebi i istodobno odbravljenu dršku ladice (B) povući prema gore.

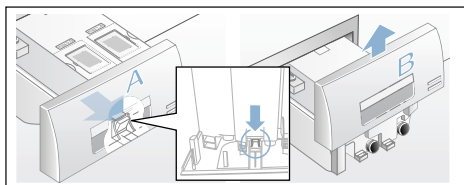

c) Za pražnjenje spremnika za doziranje postojeće zaporne čepove pažljivo uklonite i sadržaj istresite u prikladnu posudu.

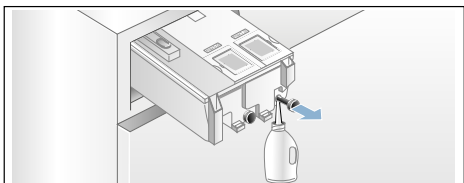

d) Zaporne čepove ponovno uvucite sve do graničnika.

### 2. Čišćenje spremnika za doziranje/ ladice deterđenta:

Da biste što lakše mogli očistiti spremnik za doziranje omogućeno vam je potpuno ukloniti ladicu za deterđent.

a) Prije uklanjanja, ispraznite spremnik za doziranje.

**Napomena:** Ručicu ladice vratite natrag tek nakon što je uspješno proveden postupak čišćenja.

b) Ladicu izvucite prema gore.

c) Pritisnuti utičnu polugu i ladicu izvucite do kraja.

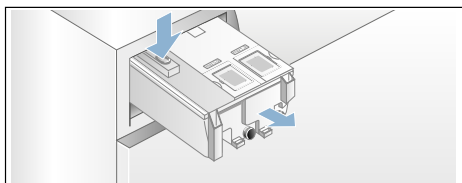

d) Pažljivo skinite poklopac ladice.

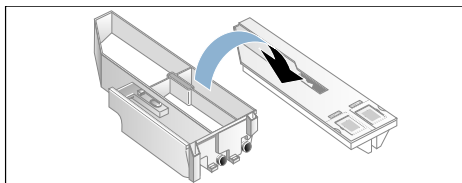

### Opresz!

Ladica za deterđent može se oštetiti!

Ladica za deterđent sadrži električne komponente. Prilikom dodira s vodom isti se mogu oštetiti.

– Poklopac ne perite u perilici poduđa i ne potapajte ga u vodi.

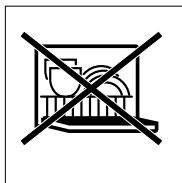

- Stražnju utičnicu ladice zaštitite od vlage, deterdženta ili ostataka omekšivača; vanjske površine po potrebi očistite mokrom, vlažnom krpom. Prije uvlačenja je osušite.
- e) Zdjelicu i poklopac očistite mekom, mokrom krpom ili ručnom škropilicom. Unutrašnjost također očistite mekom, vlažnom krpom.

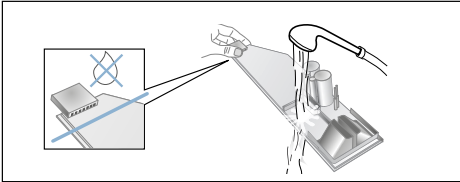

- f) Zdjelicu i poklopac osušite i ponovno spojite.
- g) Držak ladice odozgo gurnite sve dok ne osjetite da je ušao u svoje ležište.
- h) Čišćenje unutrašnjosti kućišta ladice za deterdžent.
- i) Ladicu za deterdžent umetnite do kraja.

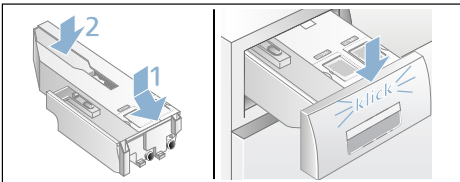

## Crpka za otpadnu vodu začepljena, pražnjenje u nuždi

### Upozorenje

#### Opasnost od opekline vrućom parom!

Sapunica je kod pranja na visokim temperaturama vruća. U slučaju kontakta s vrućom vodom može doći do opekline.

Ostavite vodu da se ohladi.

1. Zatvorite slavinu za vodu kako ne bi mogla doticati voda koja bi se morala ispuštati kroz crpku za otpadnu vodu.
2. Isključite uređaj. Izvucite mrežni utikač.
3. Otvorite i izvadite servisnu zaklopku.

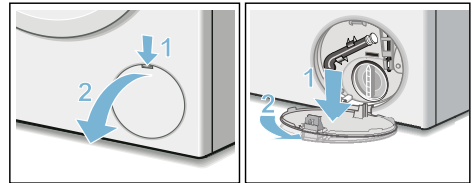

4. Izvadite crijevo za pražnjenje iz držača. Skinite zatvornu kapu, ispuštite sapunicu u primjerenu posudu. Nabijte zatvornu kapu i umetnite crijevo za pražnjenje u držač.

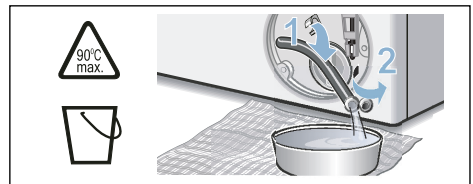

5. Poklopac pumpe oprezno odvrnite, ostatak vode može oteći. Očistite unutarnji prostor, navoj na poklopcu crpke te kućište crpke. Propeler crpke za otpadnu vodu mora se moći okretati. Poklopac pumpe ponovno umetnite i zavrnite. Ručka mora stajati okomito.

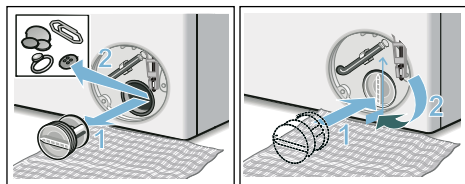

6. Postavite servisnu zaklopku, uglavite je i zatvorite.

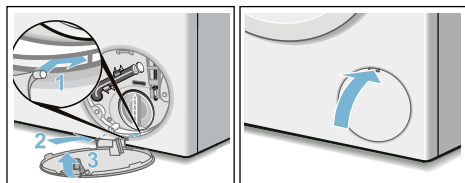

**Napomena:** Kako biste spriječili da pri sljedećem pranju deterdžent neiskorišteno oteče u odvod: u odjeljak  ulijte 1 litru vode i pokrenite program **Izbacivanje vode**.

## Odvodno crijevo je začepljeno na sifonu

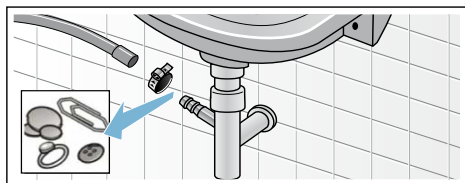

1. Isključite stroj. Izvucite mrežni utikač.
2. Otpustite obujmicu crijeva. Oprezno skinite odvodno crijevo, zaostala voda može oteći.
3. Očistite odvodno crijevo i nastavke sifona.



4. Ponovno natakните odvodno crijevo i obujmicom za crijevo osigurajte spojno mjesto.

## Sito na dovodu vode začepljeno

**Najprije treba smanjiti tlak vode u dovodnom crijevu:**

1. Zatvorite slavinu za vodu.
2. Odaberite program po želji (osim ispiranje/centrifugiranje/ispumpavanje).
3. Odaberite tipku . Ostavite program da radi oko 40 sekundi.
4. Pritisnite tipku . Stroj je isključen.
5. Izvucite mrežni utikač.

**Zatim očistite sita:**

1. Sa slavine za vodu skinite crijevo. Sito očistite četkicom.

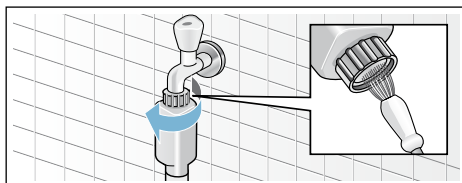

2. Kod modela Standard i Aqua-Secure, očistite sito sa stražnje strane stroja: Skinite crijevo na stražnjoj strani stroja, Sito izvadite kliještima i očistite ga.

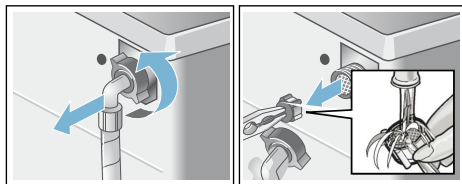

3. Priključite crijevo te zatim provjerite da li je dobro zabrtvljeno.

## Smetnje - što učiniti?

### Deblokiranje u nuždi

npr. kod nestanka struje

Program će se nastaviti čim se opskrba električnom energijom ponovno uspostavi.

Ako ipak želite izvaditi rublje, prozor za punjenje može se otvoriti na sljedeći način:

#### **Upozorenje**

##### **Opasnost od opeklina vrućom parom!**

Kod pranja na visokim temperaturama može doći do kontakta s vrućom sapunicom i rubljem, što može uzrokovati opekline.

Stoga ih po potrebi ostavite da se ohlade.

#### **Upozorenje**

##### **Opasnost od ozljede!**

U slučaju dodira rotirajućeg bubnja možete ozlijediti ruke.

Ne dodirujte rotirajući bubanj.

Pričekajte dok se bubanj ne prestane okretati.

#### **Oprez!**

##### **Moguća oštećenja od vode**

Istjecanje vode može uzrokovati oštećenje vodom.

Ne otvarajte prozor za punjenje sve dok je na staklu vidljiva voda.

1. Isključite stroj. Izvucite mrežni utikač.
2. Ispustite sapunicu. → *Stranica 53*
3. Deblokadu u slučaju nužde uz pomoć alata povucite prema dolje i otpustite.  
Prozor za punjenje se sada može otvoriti.

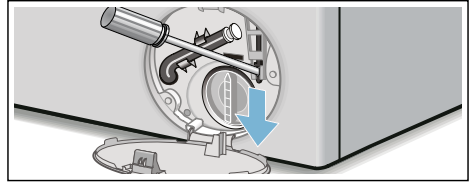







## Naputci u polju za prikaz





Prikaz	Uzrok/Pomoć
Spremnik i-DOS ☼○, ○ dopuniti (container)	Minimalna razina u i-DOS-spremniku je prekoračena, dopuniti → <i>Stranica 45</i> .
i-DOS ☼○, i-DOS ○ Pogreška (error); i-DOS ☼○, i-DOS ○ Deaktivirajte (deactivate)	i-DOS ☼○, i-DOS Postavite○ na <b>isklj.</b> Nazovite servisnu službu. Uređaj može raditi dalje pomoću ručnog doziranja. Ručno doziranje → <i>Stranica 48</i>
Molimo vas zatvorite ladicu (Please close detergent drawer)	Ladicu umetnite ispravno. → <i>Stranica 46</i>
Pauza: Dodavanje nije moguće (Pause: Reload is possible)	Temperatura ili razina vode je previsoka. Odaberite tipku ▷☼☼ za nastavak programa.
Otvaranje vrata nije moguće: Razina vode ili temperatura je previsoka (Door cannot be unlocked: Water level or temperature is too high)	Temperatura ili razina vode je previsoka. Odaberite tipku ▷☼☼ za nastavak programa.
Vrata se ne mogu zatvoriti, molimo vas da vrata ponovno otvorite, zatvorite i pritisnite tipku ▷☼☼ (The door cannot be locked, please open the door again, then close it and start)	<ul style="list-style-type: none"> <li>■ Eventualno priklješteno rublje. Molimo Vas da još jednom otvorite i zatvorite vrata bubnja i odaberete tipku ▷☼☼.</li> <li>■ Ako je potrebno, vrata bubnja pritisnite odn. izvadite rublje te ponovno pritisnite.</li> <li>■ Ako je potrebno, uređaj isključite i ponovno uključite; namjestite program i podesite osobne postavke; pokrenite program.</li> </ul>
Molimo vas otvorite slavinu za vodu (Please open tap)	<ul style="list-style-type: none"> <li>■ Do kraja otvorite slavinu za vodu,</li> <li>■ Dovodno crijevo je savijeno/priklješteno,</li> <li>■ Tlak vode je preslab. Očistite sito. → <i>Stranica 54</i></li> </ul>
Molimo vas očistite crpku za otpadne vode (Please clean pump)	<ul style="list-style-type: none"> <li>■ Crpka za otpadnu vodu je začepljena. Očistite crpku za otpadnu vodu. → <i>Stranica 53</i></li> <li>■ Odvodno crijevo/odvodna cijev je začepljena. Očistite odvodno crijevo na sifonu. → <i>Stranica 54</i></li> </ul>



Prikaz	Uzrok/Pomoć
AquaStop je pokrenut! Molimo vas nazovite servisnu službu.  (AquaStop has been activated! Please call customer service)	ne vrijedi kod modela bez Aquastop Voda u podnoj posudi, uređaj propušta. Zatvorite slavinu za vodu. Nazovite servisnu službu!
Automatsko isključivanje za ... sekundi  (Auto power-off in ... seconds)	Uređaj se isključuje automatski nakon ... sekundi ukoliko se neko vrijeme ne upotrebljava. Za prekid pritisnite bilo koju tipku. → <i>Stranica 49</i>
Hlađenje otpadne vode (Water cooling)	Za održavanje odvodnih cijevi, prije ispumpavanja se otpadna voda hladi.
Napomena za održavanje bubnja: (Reminder drum care:)	Ova napomena vas podsjeća da trebate pokrenuti program <b>Čišćenje bubnja 90 °C</b> ili 60 °C-program za čišćenje i održavanje bubnja i spremnika za otpadnu vodu.  <b>Napomene</b> <ul style="list-style-type: none"> <li>■ Pokrenite program bez umetanja rublja.</li> <li>■ Za to koristite praškasti deterdžent ili deterdžent koji sadrži izbjeljivač. Kako biste spriječili stvaranje pjene, koristite samo polovicu količine sredstva za pranje koju je preporučio proizvođač deterdženta. Ne upotrebljavajte sredstvo za pranje vune ili finog rublja.</li> <li>■ Uključite/isključite ovu napomenu. → <i>Stranica 25</i></li> </ul>
ostali prikazi Pogreška sa slovom E:XXX	Isključite uređaj, pričekajte 5 sekundi i ponovno ga uključite. Ukoliko se prikaz ponovo pojavi, nazovite servisnu službu.

## Smetnje - što učiniti?

Smetnje	Uzrok/Pomoć
Voda istječe iz perilice.	<ul style="list-style-type: none"> <li>■ Odvodno crijevo pravilno pričvrstite/zamijenite.</li> <li>■ Zategnite vijčani spoj dovodnog crijeva.</li> </ul>
Voda ne teče.	<ul style="list-style-type: none"> <li>■ Tipka  nije odabrana?</li> <li>■ Slavina za vodu nije otvorena?</li> <li>■ Sito je možda začepljeno? Očistite sito.</li> <li>■ Dovodno crijevo je savijeno ili priklješteno?</li> </ul>
Spremnik za doziranje je prazan i indikator razine ne treperi.	<ul style="list-style-type: none"> <li>■ Poklopac/utikač ladice je zaprljan? Čišćenje → <i>Stranica 48</i></li> <li>■ Ladica za deterdžent nije ispravno umetnuta? Ladicu umetnite ispravno. → <i>Stranica 52</i></li> </ul>
Pogrešan deterdžent/omekšivač je stavljen u spremnik za doziranje.	<p>Spremnik za doziranje:</p> <ol style="list-style-type: none"> <li>1. Ispraznite i očistite.</li> <li>2. Ponovno napunite. → <i>Stranica 46</i></li> </ol>
Deterdžent/omekšivač zgusnuo se u spremnicima za doziranje.	Očistite spremnike za doziranje i ponovno ih napunite.
Vrata bubnja ne mogu se otvoriti.	<ul style="list-style-type: none"> <li>■ Sigurnosna funkcija aktivna. Prekid programa? → <i>Stranica 43</i></li> <li>■  Zaštita za djecu aktivirana? Deaktivirajte. → <i>Stranica 43</i></li> <li>■  (Prekid ispiranja = bez završnog centrifugiranja) odabran? → <i>Stranica 44</i></li> <li>■ Otvaranje je moguće samo pomoću otključavanja u nuždi? → <i>Stranica 55</i></li> </ul>
Program se ne pokreće.	<ul style="list-style-type: none"> <li>■ Odabrana tipka  ili <b>Gotovo za?</b></li> <li>■ Vrata bubnja su zatvorena?</li> <li>■  Zaštita za djecu aktivirana? Deaktivirajte. → <i>Stranica 43</i></li> </ul>
Kratko zastajanje/okretanje bubnja nakon pokretanja programa.	Nema pogreške - kod pokretanja programa pranja se može kratkotrajno pojaviti zastajanje bubnja koje je uvjetovano internim testom motora.
Sapunica se ne ispumpava.	<ul style="list-style-type: none"> <li>■  (Prekid ispiranja = bez završnog centrifugiranja) odabran? → <i>Stranica 44</i></li> <li>■ Očistite crpku za otpadnu vodu. → <i>Stranica 53</i></li> <li>■ Očistite odvodnu cijev i/ili odvodno crijevo.</li> </ul>
Voda u bubnju se ne vidi.	Nema pogreške - voda je ispod vidnog područja.
Učinak centrifugiranja nije zadovoljavajući.	<ul style="list-style-type: none"> <li>■ Nema pogreške - kontrolni sustav za ravnotežu prekinuo je centrifugiranje jer je rublje neravnomjerno posloženo. U bubnju rasporedite velike i male komade rublja.</li> </ul>
Rublje je mokro/suviše vlažno.	<ul style="list-style-type: none"> <li>■ <b>Zaštita od gužvanja</b> odabrano (ovisno o modelu)? → <i>Stranica 46</i></li> <li>■ Odabran je premali broj okretaja? → <i>Stranica 39</i></li> </ul>
Višekratno kratko centrifugiranje.	Nema pogreške - kontrolni sustav za ravnotežu izjednačava neravnotežu.

Smetnje	Uzrok/Pomoć
Trajanje programa duže je nego uobičajeno.	<ul style="list-style-type: none"> <li>■ Nema pogreške – kontrolni sustav za ravnotežu izjednačava neravnotežu višekratnim raspoređivanjem rublja.</li> <li>■ Nema pogreške - aktivan je sustav kontrole pjene – dodaje se još jedno ispiranje.</li> </ul>
Trajanje programa mijenja se tijekom ciklusa pranja.	Nema pogreške - tijekom programa se optimizira za dotični proces pranja. To može dovesti do promjene trajanja programa na kontrolnoj ploči.
Ostaci vode u odjeljku za sredstvo za njegu rublja.	<ul style="list-style-type: none"> <li>■ Nema pogreške – nema utjecaja na učinak sredstva za njegu rublja.</li> <li>■ Po potrebi očistite umetak. → <i>Stranica 42</i></li> </ul>
Stvaranje neugodnih mirisa u perilici rublja.	<p>Pokrenite program <b>Čišćenje bubnja 90 °C</b> ili <b>Pamuk 90 °C</b> bez umetanja rublja.</p> <p>Za to koristite praškasti deterdžent ili deterdžent koji sadrži izbjeljivač.</p> <p><b>Napomena:</b> . Kako biste spriječili stvaranje pjene, koristite samo polovicu količine sredstva za pranje koju je preporučio proizvođač deterdženta. Ne upotrebljavajte sredstvo za pranje vune ili finog rublja.</p>
Ponovljeno, jako pjenjenje.	<ul style="list-style-type: none"> <li>■ Provjerite postavke doziranja i jačine doziranja.</li> <li>■ Ako je to potrebno, koristite drugi tekući deterdžent.</li> </ul>
Deterdžent/omekšivač kaplje iz manžete te se skuplja na vratima ili u preklopu manžete.	Previše deterdženta/omekšivača u spremnicima za doziranje. Pridržavajte se oznake <b>max</b> u spremnicima.
Unaprijed podešena postavka i-DOS  je izbrisana.	Kod promjene postavke izbornika <b>i-DOS</b>  : <b>sadržaj</b> mijenjaju se sve postavke. → <i>Stranica 36</i>
Tijekom centrifugiranja stvaraju se jaki šumovi, vibracije i uređaj "hoda".	<ul style="list-style-type: none"> <li>■ Uređaj poravan? Poravnajte uređaj. → <i>Stranica 19</i></li> <li>■ Jesu li nožice uređaja fiksirane? Osigurajte nožice uređaja. → <i>Stranica 19</i></li> <li>■ Zaštita za transport skinuta? Skinute zaštitu za transport. → <i>Stranica 15</i></li> </ul>
Kontrolna ploča/lampice indikatora tijekom rada ne funkcioniraju.	<ul style="list-style-type: none"> <li>■ Nestanak električne energije?</li> <li>■ Osigurači isključeni? Osigurače uključite/zamijenite.</li> <li>■ Ako se smetnja ponovno pojavi, nazovite servisnu službu.</li> </ul>
Na rublju se nalaze ostaci deterdženta.	<ul style="list-style-type: none"> <li>■ Neki deterdženti bez fosfata sadrže tvari koje nisu topive u vodi.</li> <li>■ <b>Ispiranje</b> odaberite ili rublje iščetkajte nakon pranja.</li> </ul>
Prilikom dodavanja rublja treperi  jako brzo i javlja se zvučni signal.	<ul style="list-style-type: none"> <li>■ Razina vode je previsoka. Dodavanje rublja nije moguće. Ako je potrebno, odmah zatvorite vrata bubnja.</li> <li>■ Odaberite tipku  za nastavak programa.</li> </ul>
<p>Ako smetnju ne možete ukloniti sami (isključivanjem/uključivanjem) ili ako je potreban popravak:</p> <ul style="list-style-type: none"> <li>■ Uređaj isključite i utikač izvucite iz utičnice.</li> <li>■ Zatvorite slavinu za vodu i nazovite servisnu službu.</li> </ul>	



## Servisna služba

Ako smetnju ne možete sami ukloniti, molimo obratite se našem servisu. →  
Naslovna stranica

Uvijek ćemo pronaći odgovarajuće rješenje, pa i kako bismo izbjegli nepotreban dolazak tehničara.

Molimo navedite servisnoj službi broj proizvoda (Br. proiz.) i tvornički broj (FD) stroja.

E-Nr. _____	FD _____
-------------	----------

E-br.        Broj proizvoda  
FD         Tvornički broj

Ove podatke ćete pronaći \*ovisno o modelu:

na prozoru za punjenje iznutra\* /  
otvorenoj servisnoj zaklopci\* i stražnjoj  
strani uređaja.

**Imajte povjerenje u kompetentnost  
proizvođača.**

Obratite nam se. Uvjerite se da  
popravak vrše kvalificirani serviseri s  
originalnim rezervnim dijelovima.



## Vrijednosti potrošnje

### Potrošnja energije i vode, trajanje programa i preostala vlaga glavnih programa pranja

(okvirni podaci)

Program	Punjenje	Potrošnja energije*	Potrošnje vode*	Trajanje programa*
Pamuk 20 °C	9 kg	0,25 kWh	90 l	2 ¾ h
Pamuk 40 °C	9 kg	1,10 kWh	90 l	3 h
Pamuk 60 °C	9 kg	1,16 kWh	90 l	2 ¾ h
Pamuk 90 °C	9 kg	2,14 kWh	100 l	2 ¾ h
Rublje lako za održavanje 40 °C	4 kg	0,71 kWh	64 l	2 h
Miješano rublje 40 °C	4 kg	0,60kWh	45 l	1 ¼ h
Fino rublje / Svila 30 °C	2 kg	0,19kWh	37 l	¾ h
Vuna 30 °C	2 kg	0,19 kWh	41 l	¾ h









Program	okvirni podaci o preostaloj vlazi**			
	WAY32...	WAY28...	WAY24...	WAY20...
	max 1600 okr/min	max 1400 okr/min	max 1200 okr/min	max 1000 okr/min
Pamuk	44 %	48 %	53 %	62 %
Rublje lako za održavanje	40 %	40 %	40 %	40 %
Fino rublje / Svila	30 %	30 %	30 %	30 %
Vuna	45 %	45 %	45 %	45 %

\* Vrijednosti odstupaju od navedenih vrijednosti ovisno o tlaku vode, tvrdoći vode, ulaznoj temperaturi vode, temperaturi prostorije, vrsti rublja, njegovoj količini i zaprljanosti, korištenom sredstvu za pranje, oscilacijama napona u električnoj mreži i odabranim dodatnim funkcijama.

\*\* Podaci o preostaloj vlazi na temelju ograničenja broja okretaja centrifuge i maksimalnom punjenju ovisnima o programu.

## Najefikasniji program za pamučne tkanine

Sljedeći su programi (standardni programi, označeni simbolom ) prikladni za čišćenje normalno uprljane pamučne tkanine i najučinkovitiji su u odnosu na kombiniranu potrošnju energije i vode.

Standardni programi za pamuk prema odredbi (EU) br. 1015/2010		
Program + temperatura + tipka	Punjenje	okvirno trajanje programa
 Pamuk +  +  EcoPerfect	9 kg	4 ¾ h
 Pamuk +  +  EcoPerfect	4,5 kg	4 ¾ h
 Pamuk +  +  EcoPerfect	4,5 kg	4 ¾ h

Postavka programa za ispitivanje i oznaku energije prema smjernici 2010/30/EU s hladnom vodom (15 °C).  
Informacija o temperaturi programa orijentira se prema temperaturi koja se nalazi na etiketi za njegu na tkanini. Stvarna temperatura za pranje može se razlikovati od navedene temperature programa zbog uštede energije.



## Tehnički podatci

### Dimenzije:

850 x 600 x 590 mm

(visina x širina x dubina)

### Težina:

70 - 85 kg (ovisno o modelu)

### Priključak na mrežu:

Mrežni napon 220 - 240 V, 50Hz

Nazivna struja 10 A

Nazivna snaga 1900 - 2300 W

### Tlak vode:

100 - 1000 kPa (1 - 10 bar)

### Prihvata snage u isključenom stanju:

0,12 W

### Prihvata snage u neisključenom stanju:

0,43 W



## Jamstvo za Aquastop

### samo za uređaje s funkcijom Aquastop

Dodatno na jamstvene obveze prodavača na temelju ugovora o kupnji te dodatno na naše jamstvo za uređaj vršimo zamjenu pod slijedećim uvjetima:

1. Ukoliko bi uslijed pogreške na našem Aquastop sustavu došlo do štete koju je prouzročila voda, nadomještamo štetu privatnih korisnika.
2. Ovo jamstvo vrijedi dokle i životni vijek uređaja.
3. Preduvjet za jamstvenu obvezu je da je uređaj s funkcijom Aquastop stručno postavljen i priključen sukladno našoj uputi; ona uključuje također i stručno produljenje za Aquastop (originalni pribor). Naše jamstvo se ne odnosi na neispravne dovode ili armature do priključka za Aquastop na pipcu za vodu.
4. Uređaje s funkcijom Aquastop se načelno ne mora nadgledati tijekom rada odn. osigurati nakon toga zatvaranjem pipca za vodu. Ali u slučaju duljeg izbivanja iz stana, npr. tijekom višetjednog godišnjeg odmora, pipac za vodu treba zatvoriti.

Kontakt podatci za sve zemlje óete naći u priloženom popisu službi održavanja.

Robert Bosch Hausgeräte GmbH  
Carl-Wery-Straße 34  
81739 München, GERMANY



9001048621 (9803)