



Register your new Bosch now:
www.bosch-home.com/welcome



TTA2...



BOSCH

de Gebrauchsanleitung
en Instruction manual
fr Mode d'emploi
nl Gebruiksaanwijzing
da Brugsanvisning
no Bruksanvisning

sv Bruksanvisning
fi Käyttöohje
tr Kullanım kılavuzu
ru Инструкция по эксплуатации
ar إرشادات الاستخدام
fa راهنمای استفاده

de	Deutsch	.3
en	English	.7
fr	Français	.11
nl	Nederlands	.15
da	Dansk	.19
no	Norsk	.23
sv	Svenska	.27
fi	Suomi	.31
tr	Türkçe	.35
ru	Русский	.41
ar	عربي	.49
fa	ی‌فارس	.53

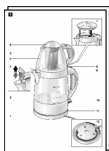

1

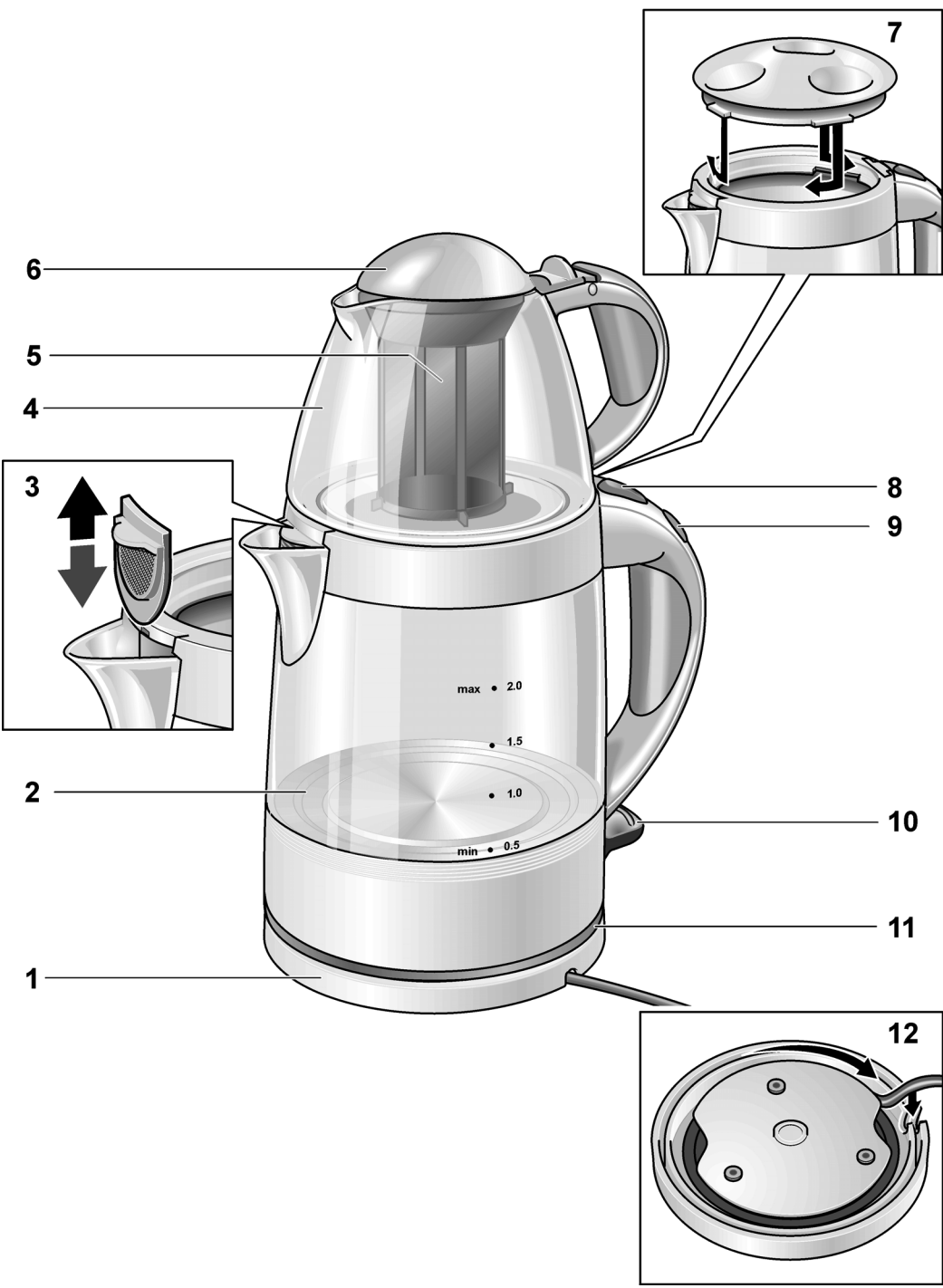

6

5

4

3

2

1

7

8

9

10

11

12

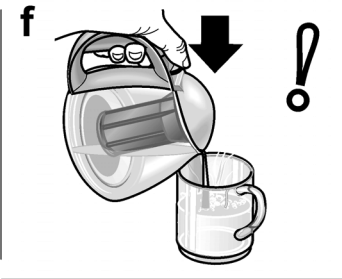
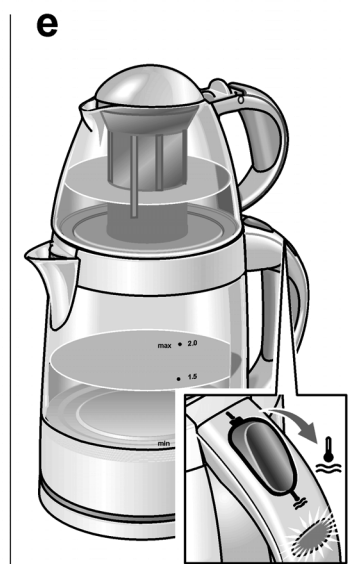
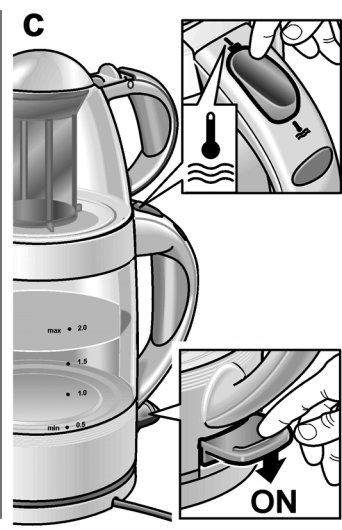
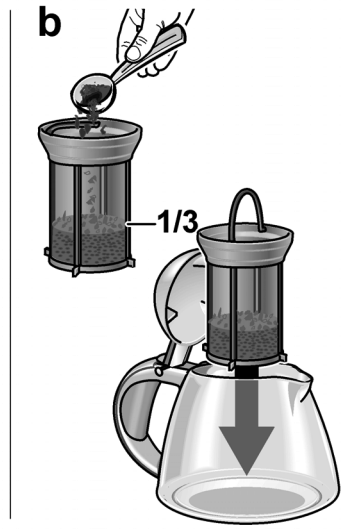
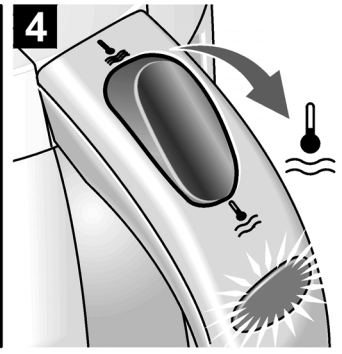
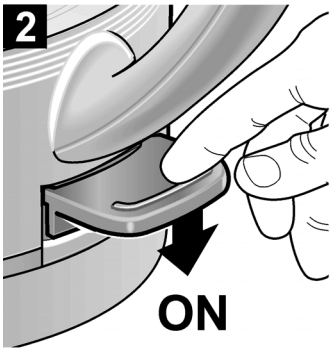

Herzlichen Glückwunsch zum Kauf Ihres neuen Gerätes aus dem Hause BOSCH. Damit haben Sie sich für ein modernes, hochwertiges Haushaltsgerät entschieden. Weitere Informationen zu unseren Produkten finden Sie auf unserer Internetseite.

Inhalt

Sicherheitshinweise	3
Teile und Bedienelemente	4
Vor dem ersten Gebrauch	5
Tee zubereiten	5
Wasser kochen	5
Reinigen und Entkalken	6
Kleine Störungen selbst beheben	6
Technische Daten	6
Entsorgung	6
Garantiebedingungen	6

Sicherheitshinweise

Die Gebrauchsanleitung bitte sorgfältig durchlesen, danach handeln und aufbewahren! Bei Weitergabe des Geräts diese Anleitung beilegen.

Dieses Gerät ist für die Verarbeitung haushaltsüblicher Mengen im Haushalt oder in haushaltsähnlichen, nicht-gewerblichen Anwendungen bestimmt. Haushaltsähnliche Anwendungen umfassen z. B. die Verwendung in Mitarbeiterküchen von Läden, Büros, landwirtschaftlichen und anderen gewerblichen Betrieben, sowie die Nutzung durch Gäste von Pensionen, kleinen Hotels und ähnlichen Wohneinrichtungen.

Stromschlaggefahr!

Gerät nur gemäß Angaben auf dem Typenschild anschließen und betreiben.

Reparaturen am Gerät, wie z. B. eine beschädigte Netzanschlussleitung auswechseln, dürfen nur durch unseren Kundendienst ausgeführt werden, um Gefährdungen zu vermeiden.

Dieses Gerät kann von Kindern ab 8 Jahren und darüber und von Personen mit reduzierten physischen, sensorischen oder mentalen Fähigkeiten oder Mangel an Erfahrung und/oder Wissen benutzt werden, wenn sie beaufsichtigt oder bezüglich des sicheren Gebrauchs des Gerätes unterwiesen wurden und die daraus resultierenden Gefahren verstanden haben. Kinder unter 8 Jahren sind vom Gerät und der Anschlussleitung fernzuhalten und dürfen das Gerät nicht bedienen. Kinder dürfen nicht mit dem Gerät spielen. Reinigung und Entkalkung dürfen nicht durch Kinder vorgenommen werden, es sei denn, sie sind 8 Jahre oder älter und werden beaufsichtigt.

Gerät, Sockel oder Netzkabel niemals in Wasser tauchen.

Die Wasserkanne nur mit dem beiliegenden Sockel verwenden.

Während des Betriebs des Gerätes kann die Temperatur der berührbaren Oberfläche sehr hoch sein.

Nur benutzen, wenn Zuleitung und Gerät keine Beschädigungen aufweisen.

Im Fehlerfall sofort den Netzstecker ziehen oder die Netzspannung ausschalten.

⚠ Brandgefahr!

Sockel, Wasserkanne oder Teekanne nicht auf oder in die Nähe heißer Oberflächen, wie z. B. Herdplatten, stellen.

⚠ Verbrühungsgefahr!

Der Teebereiter ist während des Betriebs und einige Zeit danach heiß. Deshalb nur an den Griffen anfassen und Deckel nur im kalten Zustand öffnen.

Gerät nur mit eingerastetem Deckel benutzen.



Nicht in der Nähe von Wasser benutzen, das in Badewannen, Waschbecken oder anderen Gefäßen enthalten ist.

⚠ Erstickungsgefahr!

Kinder nicht mit Verpackungsmaterial spielen lassen.

Teile und Bedienelemente



Bild 1

- 1 Sockel
- 2 Wasserkocher mit Wasserstandsanzeige
- 3 Kalksieb (herausnehmbar)
- 4 Teekanne (Geschirrspüler geeignet)
- 5 Teesieb (Geschirrspüler geeignet)
- 6 Deckel Teekanne (Geschirrspüler geeignet)
- 7 Deckel (Bajonettverschluss)
- 8 Wähltaste (kochen ☺ /warm halten ☹)
- 9 Kontroll-Lampe
- 10 Schalter Ein/Aus
- 11 Leuchtring
- 12 Kabelaufwicklung

Wichtig

- Wasserkocher **2** nur mit Sockel **1** verwenden, der mit Type WK5 markiert ist.
- Wasserkocher **2** ausschließlich mit Wasser befüllen. Milch oder Instant-Produkte brennen an und beschädigen das Gerät.
- Wasserkocher **2** nicht ohne Wasser betreiben oder überfüllen, **min** und **max** Markierungen beachten (Bild **5a**).
- Wasserkocher **2** nur mit aufgesetzter Teekanne **4** oder Deckel **7** benutzen, sonst schaltet er nicht automatisch auf warmhalten ☹.
- Wird der Wasserkocher nicht benutzt, mit dem Schalter **10** immer ausschalten oder ausstecken.



Vor dem ersten Gebrauch

- Die Zuleitung auf die gewünschte Länge abrollen und anstecken.
- Den Wasserkocher **2** mit klarem Wasser füllen, den Deckel **7** aufsetzen und auf den Sockel **1** stellen.
- Das Gerät einschalten, dazu Schalter **10** nach unten drücken (Bild **2**). Die Wähltaste **8** auf kochen  stellen (Bild **3**). Die Wähltaste **8** schaltet nach dem Kochen automatisch auf wärmen  (Bild **4**).
Info: Der Leuchtring **11** leuchtet während des Kochvorgangs und erlischt, sobald dieser beendet ist. Die Kontroll-Lampe **9** leuchtet nur während der Wärmefunktion.
- Den Vorgang zweimal wiederholen, um den Wasserkocher zu säubern.
- Teekanne **4** mit Deckel **6** und Teesieb **5** spülen.

Tee zubereiten

Bild **5**

Die Zubereitung ist für türkischen Tee beschrieben. Andere Teesorten können durch die lange Ziehdauer bitter werden.

- Wasser in den Wasserkocher **2** füllen, **min** und **max** Markierung beachten.
- Den Wasserkocher **2** auf den Sockel **1** aufsetzen und die Wähltaste **8** auf kochen  stellen.
- Teesieb **5** ca. $\frac{1}{3}$ mit türkischem Tee füllen und in die Teekanne **4** einsetzen.
- Teekanne **4** auf den Wasserkocher **2** aufsetzen. Den Schalter **10** zum Einschalten nach unten drücken, der Leuchtring leuchtet auf.
- Sobald das Wasser gekocht hat, schaltet die Wähltaste **8** automatisch auf warm halten . Die Kontroll-Lampe **9** leuchtet auf.
- Nun die Teekanne **4** mit dem heißen Wasser füllen und den Wasserkocher **2** wieder mit frischem Wasser auffüllen.
- Teekanne **4** auf den Wasserkocher **2** und Wasserkocher auf den Sockel **1** aufsetzen. Den Wählschalter **8** auf kochen  stellen.

- Sobald das Wasser gekocht hat, schaltet die Wähltaste **8** automatisch wieder auf warm halten .
- Nun kann je nach Geschmack der Tee aus der Teekanne **4** mit dem heißen Wasser aus dem Wasserkocher **2** vermischt werden.

Beim Teeausgießen den Deckel der Teekanne mit dem Daumen nach vorn drücken.

Info: Das Wasser und der Tee werden bei Schalterstellung  warm gehalten.

Damit wird bis zu 90% Energie gespart.

Wird frisches Wasser in den Wasserkocher **2** nachgefüllt, das Wasser erst aufkochen und dann warm halten.



Tipps

- Den türkischen Tee in das Teesieb **5** füllen und kurz unter heißem fließendem Wasser durchspülen. Der Tee wird dadurch von Staubresten gereinigt und schmeckt besser.
- Der türkische Tee sollte mindestens 20 Min. ziehen um den vollen Geschmack zu entfalten.
- Den Tee-Extrakt in der Teekanne **4** immer aufbrauchen, kein Wasser nachfüllen.

Wasser kochen

Bild **6**

Mit dem Wasserkocher **2** kann auch nur Wasser erhitzt werden. Dazu muss immer der Deckel **7** aufgesetzt werden.

- Wasser in den Wasserkocher **2** füllen, **min** und **max** Markierung beachten.
- Die Wähltaste **8** auf kochen  stellen und mit dem Schalter **10** einschalten. Der Leuchtring **11** leuchtet auf.
- Sobald das Wasser gekocht hat, schaltet die Wähltaste **8** automatisch auf warm halten . Die Kontroll-Lampe **9** leuchtet auf.
- Soll das Wasser nicht warm gehalten werden, den Wasserkocher **2** mit dem Schalter **10** ausschalten.

Reinigen und Entkalken



Stromschlaggefahr!

*Vor dem Reinigen den Netzstecker ziehen.
Das Gerät niemals in Wasser tauchen oder
in den Geschirrspüler geben.*

Keinen Dampfreiniger benutzen.

- Das Gerät außen nur feucht abwischen. Keine scharfen oder scheuernden Reinigungsmittel verwenden.
- Die Wasserkanne **2** mit Essig oder einem handelsüblichen Entkalkungsmittel entkalken.
- Kanne **2** bis zur Markierung **max** mit Wasser füllen und aufkochen lassen. Anschließend etwas Haushaltsessig dazugeben und mehrere Stunden ausgeschalteten Gerät einwirken lassen. Oder Entkalkungsmittel nach Herstellerangaben anwenden.
- Anschließend Wasserkanne **2** und Kalksieb **3** mit klarem Wasser spülen.

Achtung: Kalkreste keinesfalls mit harten Gegenständen entfernen, sonst wird die Dichtung beschädigt.

Kleine Störungen selbst beheben

Das Gerät heizt nicht auf oder wärmt nicht. Der Leuchtring **11** oder die Kontroll-Lampe **9** leuchten nicht. → Der Überhitzungsschutz hat geschaltet.

- Den Wasserkocher **2** mit dem Schalter **10** ausschalten und abkühlen lassen. Anschließend kann das Gerät wieder eingeschaltet werden.

Technische Daten

Spannung	220–240 V~
Frequenz	50/60 Hz
Leistung	1500–1785 W

Entsorgung



Dieses Gerät ist entsprechend der europäischen Richtlinie 2012/19/EG über Elektro- und Elektronik-Altgeräte (waste electrical and electronic equipment – WEEE) gekennzeichnet.

Die Richtlinie gibt den Rahmen für eine EU-weit gültige Rücknahme und Verwertung der Altgeräte vor.

Über aktuelle Entsorgungswege informieren Sie sich bitte bei Ihrem Fachhändler oder bei Ihrer Gemeindeverwaltung.

Garantiebedingungen

Für dieses Gerät gelten die von unserer jeweils zuständigen Landesvertretung herausgegebenen Garantiebedingungen, in dem das Gerät gekauft wurde. Sie können die Garantiebedingungen jederzeit über Ihren Fachhändler, bei dem Sie das Gerät gekauft haben, oder direkt bei unserer Landesvertretung anfordern. Die Garantiebedingungen für Deutschland und die Adressen finden Sie auf der Hefrückseite. Darüber hinaus sind die Garantiebedingungen auch im Internet unter der benannten Webadresse hinterlegt. Für die Inanspruchnahme von Garantieleistungen ist in jedem Fall die Vorlage des Kaufbeleges erforderlich.

Änderungen vorbehalten.

Robert Bosch Hausgeräte GmbH

*Congratulations on the purchase of your new BOSCH appliance.
In doing so, you have opted for a modern, high-quality domestic appliance.
You can find further information about our products on our web page.*

Contents

Safety instructions	7
Parts and controls	8
Before using your appliance for the first time	8
Making tea	9
Boiling the water	9
Cleaning and descaling	9
Eliminating minor faults yourself	9
Technical specifications	10
Disposal	10
Warranty conditions	10

Safety instructions

Please read, follow and retain the operating instructions! When passing on the appliance, enclose these instructions. This appliance is designed for processing normal household quantities in the home or similar quantities in non-industrial applications. Non-industrial applications include e.g. use in employee kitchens in shops, offices, agricultural and other commercial businesses, as well as use by guests in boarding houses, small hotels and similar dwellings.

Risk of electric shock!

Connect and operate the appliance only in accordance with the specifications on the rating plate. To prevent injury, repairs to the appliance, such as replacing a damaged power cord, should be carried out by our customer service only.

This appliance can be used by children aged from 8 years and above and by persons with reduced physical, sensory or mental capabilities or lack of experience and knowledge if they have been given supervision or instruction concerning use of the appliance in a safe way and if they understand the hazards involved. Keep children under 8 years of age away from the appliance and connecting cable and do not allow them to use the appliance. Children shall not play with the appliance. Cleaning and descaling shall not be made by children unless they are older than 8 years and supervised.

Never immerse the appliance, base or power cord in water.

Use the water jug with the enclosed base only.

While the appliance is on, the temperature of the exposed surface may be very hot. Do not use the appliance if the power cord and/or appliance are damaged. If there is a fault, pull out the mains plug immediately or switch off the power supply.

Risk of fire!

Do not place the base, water jug or teapot on or near hot surfaces, e.g. cooker plates.

Risk of scalding!

The tea maker is hot during operation and for some time afterwards. Therefore take hold of the tea maker by the handles only and do not open the lid until the tea maker is cold.
Use appliance only with lid attached.





Do not use this appliance near bathtubs, basins or other vessels containing water.

Risk of suffocation!

Do not let children play with packaging material.

Parts and controls

Fig. 1



- 1 Base
- 2 Kettle with water level indicator
- 3 Calcification filter (detachable)
- 4 Teapot (dishwasher-safe)
- 5 Tea filter (dishwasher-safe)
- 6 Lid for teapot (dishwasher-safe)
- 7 Lid (bayonet lock)
- 8 Selection button (boil /keep warm )
- 9 Indicator light
- 10 On/Off switch
- 11 Illuminated ring
- 12 Cord store

Important

- Use kettle **2** only with base **1** which is marked with type WK5.
- Fill the kettle **2** with water only. Milk or instant products will burn and damage the appliance.
- Do not operate the kettle **2** without water or overfill, observe **min** and **max** marks (Fig. **5 a**).

- Use the kettle **2** with attached teapot **4** or lid **7** only, otherwise the kettle will not switch automatically to keep warm .
- If the kettle is not being used, always switch off with the switch **10** or unplug.





Before using your appliance for the first time

- Unwind the power cord to the required length and plug in.
- Fill the kettle **2** with fresh water, attach the lid **7** and place on the base **1**.
- Switch on the appliance by pressing down switch **10** (Fig. **2**). Set the selection button **8** to Boil  (Fig. **3**). When the water has boiled, the selection button **8** automatically switches to Warm  (Fig. **4**).
Info: The illuminated ring **11** comes on while the water is boiling and goes out as soon as the water has boiled. The indicator light **9** comes on during the warming function only.
- Repeat the process twice in order to clean the kettle.
- Rinse the teapot **4** with lid **6** and tea filter **5**.

Making tea

Fig. 5

The preparation of Turkish tea is described here. Other types of tea may become bitter due to the long steeping time.

- Fill the kettle **2** with water, observe **min** and **max** mark.
- Place the kettle **2** on the base **1** and set the selection button **8** to Boil .
- Fill the tea filter **5** approx. $\frac{1}{3}$ full of Turkish tea and insert into the teapot **4**.
- Place the teapot **4** on the kettle **2**. Switch on the appliance by pressing down switch **10**. The illuminated ring lights up.
- As soon as the water has boiled, the selection button **8** automatically switches to Keep warm . The indicator light **9** lights up.
- Now fill the teapot **4** with the hot water and refill the kettle **2** with fresh water.
- Place the teapot **4** on the kettle **2** and the kettle on the base **1**. Set the selection switch **8** to Boil .
- As soon as the water has boiled, the selection button **8** automatically switches to Keep warm .
- Now the tea from the teapot **4** can be mixed with the hot water from the kettle **2** according to taste.

When pouring out tea, press the teapot lid forwards with your thumb.

Info: The water and the tea are kept warm by setting the switch to .

This saves up to 90% energy.

If the kettle **2** is refilled with fresh water, first bring the water to the boil and then keep warm.



Tips

- Pour the Turkish tea into the tea filter **5** and briefly rinse with hot running water. This will remove dust residue from the tea and improve the taste.
- The Turkish tea should be left to steep for at least 20 min. in order to extract the full flavour.
- Always use up the tea extract in the teapot **4**, do not refill with water.

Boiling the water

Fig. 6

Only water can be heated with the kettle **2**. The lid **7** must always be attached.

- Fill the kettle **2** with water, observe **min** and **max** mark.
- Set the selection button **8** to Boil  and switch on with the switch **10**. The illuminated ring **11** lights up.
- As soon as the water has boiled, the selection button **8** automatically switches to Keep warm . The indicator light **9** lights up.
- If the water is not to be kept warm, switch off the kettle **2** with the switch **10**.

Cleaning and descaling



Risk of electric shock!

Before cleaning the appliance, pull out the mains plug. Never immerse the appliance in water or clean in the dishwasher.

Do not use a steam cleaner.

- Wipe the outside of the appliance with a damp cloth only. Do not use sharp or abrasive detergents.
- Descale the water jug **2** with vinegar or a commercially available descaler.
- Fill jug **2** with water up to the **max** mark and bring to the boil. Then switch off the appliance, add a little household vinegar and leave to react for several hours. Or use descaler according to the manufacturer's instructions.
- Then rinse the water jug **2** and calcification filter **3** with fresh water.

Attention: Never remove calcification residue with hard implements, otherwise the seal will be damaged.

Eliminating minor faults yourself

The appliance is not heating or warming up. The illuminated ring **11** or the indicator light **9** does not come on. → The overheating protection system has actuated.

- Switch off the kettle **2** with the switch **10** and leave to cool down. Then the appliance can be switched on again.

Technical specifications

Voltage	220–240 V~
Frequency	50/60 Hz
Power	1500–1785 W

Disposal



This appliance has been identified in accordance with the European directive 2012/19/EC on Waste Electrical and Electronic Equipment – WEEE.

The Directive paves the way for effective EU-wide withdrawal and utilization of waste appliances.

Please ask your dealer or inquire at your local authority about current means of disposal.

Warranty conditions

The guarantee conditions for this appliance are as defined by our representative in the country in which it is sold.

Details regarding these conditions can be obtained from the dealer from whom the appliance was purchased.

The bill of sale or receipt must be produced when making any claim under the terms of this guarantee.

*Vous venez d'acheter ce nouvel appareil BOSCH et nous vous en félicitons cordialement.
Vous venez ainsi d'opter pour un appareil électroménager moderne et de haute qualité.
Sur notre site Web, vous trouverez des informations avancées sur nos produits.*

Sommaire

Consignes de sécurité	11
Pièces et éléments de commande	12
Avant la première utilisation	13
Préparer du thé	13
Faire bouillir l'eau	13
Nettoyage et détartrage	14
Remédier soi-même aux petites pannes	14
Données techniques	14
Mise au rebut	14
Conditions de garantie	14

Consignes de sécurité

Veillez lire la notice d'utilisation attentivement et entièrement, respectez les instructions qu'elle contient et rangez-la soigneusement ! Si l'appareil change de propriétaire, remettez-lui cette notice. Cet appareil est destiné à la préparation de quantités habituellement nécessaires dans un foyer, ou dans des applications non professionnelles similaires à celles d'un foyer. Les applications similaires à celles d'un foyer comprennent par exemple l'utilisation dans les coins-cuisine du personnel de magasins, de bureaux, d'entreprises agricoles et autres entreprises commerciales et industrielles, ainsi que l'utilisation par les clients de pensions, petits hôtels et immeubles d'habitation similaire.

Risque d'électrocution !

Ne branchez et faites marcher l'appareil que conformément aux indications figurant sur la plaque signalétique. Afin d'écartier tout danger, seul notre service après-vente est habilité à réparer l'appareil, comme par exemple procéder au remplacement d'un cordon d'alimentation endommagé. Les enfants de 8 ans et plus, les personnes souffrant d'un handicap physique, sensoriel ou mental ou ne détenant pas l'expérience et / ou les connaissances nécessaires pourront utiliser cet appareil à condition de le faire sous surveillance, ou que son utilisation sûre leur ait été enseignée et qu'ils aient compris les dangers qui en émanent. Il faut maintenir les enfants de moins de 8 ans à l'écart de l'appareil et du cordon de branchement et ne pas leur permettre d'utiliser l'appareil. Ne permettez jamais aux enfants de jouer avec l'appareil. Les enfants ne doivent pas non plus nettoyer et détartrer, sauf s'ils sont âgés de 8 ans ou plus et le font sous surveillance. Ne plongez jamais dans l'eau l'appareil, son socle ou le cordon de branchement. La verseuse n'est utilisable qu'avec le socle livré d'origine.

Pendant le fonctionnement de l'appareil, la température de la surface effleurable peut être très élevée. N'utilisez l'appareil que si son cordon d'alimentation et l'appareil lui-même ne présentent aucun dommage. En cas de défaut, débranchez immédiatement la fiche mâle de la prise de courant ou coupez la tension du secteur.

⚠ Risque d'incendie !

Ne posez pas le socle, la verseuse à eau ou la théière sur des surfaces très chaudes ou à proximité de celles-ci, par exemple sur les foyers d'une table de cuisson.

⚠ Risque d'ébouillantage !

Pendant la marche et un certain temps après l'extinction, la théière est très chaude. Ne la saisissez que par les poignées et n'ouvrez le couvercle qu'une fois qu'elle a refroidi. N'utilisez l'appareil qu'avec son couvercle encranté.





N'utilisez pas l'appareil à proximité de l'eau susceptible de se trouver dans une baignoire, un lavabo ou d'autres récipients.

⚠ Risque d'asphyxie !

Ne permettez jamais aux enfants de jouer avec les matériaux d'emballage.

Pièces et éléments de commande



Figure 1

- 1 Socle
- 2 Bouilloire avec indicateur de niveau
- 3 Filtre anti-calcaire (amovible)
- 4 Théière (va au lave-vaisselle)
- 5 Passoire à thé (va au lave-vaisselle)
- 6 Couvercle de la théière (va au lave-vaisselle)
- 7 Couvercle (fermeture à bayonnettes)
- 8 Touche de sélection (bouillir  / maintenir au chaud )
- 9 Voyant de contrôle
- 10 Interrupteur Marche / Arrêt
- 11 Anneau lumineux
- 12 Enroulage du câble

Important

- N'utilisez la bouilloire **2** qu'avec le socle **1** arborant le symbole et la mention du type WK5.
- Ne versez que de l'eau dans la bouilloire **2**. Le lait ou les préparations instantanées risqueraient de brûler et d'endommager l'appareil.
- Ne faites jamais marcher la bouilloire **2** sans eau et ne la remplissez jamais à l'excès. Respectez les repères **min** et **max** Figure **5a**).
- N'utilisez la bouilloire **2** qu'avec la théière **4** ou le couvercle **7** en place, sinon elle ne commutera pas automatiquement sur le maintien au chaud .
- Si la bouilloire ne sert pas, éteignez-la toujours par l'interrupteur **10** ou débranchez sa fiche mâle de la prise de courant.



Avant la première utilisation

- Déroulez la longueur voulue de cordon puis branchez la fiche mâle.
- Dans la bouilloire **2**, versez de l'eau claire, posez le couvercle **7** puis placez la bouilloire sur le socle **1**.
- Allumez l'appareil : appuyez sur l'interrupteur **10** (Figure **2**).
Amenez la touche de sélection **8** sur Bouillir  (Figure **3**).
Après l'ébullition, la touche de sélection **8** commute automatiquement sur le maintien au chaud  (Figure **4**).
Info : l'anneau lumineux **11** s'allume pendant que l'eau bout et s'éteint dès que cette fonction est terminée.
Le voyant de contrôle **9** ne s'allume que pendant la fonction de maintien au chaud.
- Répétez l'opération deux fois pour nettoyer la bouilloire.
- Rincez la théière **4**, le couvercle **6** et le filtre à thé **5**.

Préparer du thé

Figure **5**

La préparation décrite est celle du thé turc. D'autres variétés de thé peuvent devenir amères vu la longue durée de passage.

- Versez de l'eau dans la bouilloire **2**, respectez les repères **min** et **max**.
- Posez la bouilloire **2** sur le socle **1** puis amenez la touche de sélection **8** sur Bouillir .
- Remplissez la passoire à thé **5** environ au $\frac{1}{3}$ avec du thé turc puis insérez-la dans la théière **4**.
- Posez la théière **4** sur la bouilloire **2**. Appuyez sur l'interrupteur **10** pour allumer la bouilloire.
L'anneau lumineux s'allume.
- Dès que l'eau a bouilli, la touche de sélection **8** commute automatiquement sur le maintien au chaud .
Le voyant de contrôle **9** s'allume.
- Maintenant, versez l'eau chaude dans la théière **4** puis remplissez à nouveau la bouilloire **2** avec de l'eau fraîche.
- Posez la théière **4** sur la bouilloire **2** puis cette dernière sur le socle **1**.
Amenez la touche de sélection **8** sur Bouillir .

- Dès que l'eau a bouilli, la touche de sélection **8** commute automatiquement sur le maintien au chaud .
- Maintenant et suivant vos goûts, vous pouvez mélanger le thé, préparé dans la théière **4**, avec l'eau provenant de la bouilloire **2**.

Au moment de verser le thé, poussez le couvercle de la théière en avant avec le pouce.

Info : lorsque l'interrupteur se trouve sur la position , l'eau et le thé sont maintenus au chaud. Ceci permet d'économiser jusqu'à 90% d'énergie.

Si vous rajoutez de l'eau fraîche dans la bouilloire **2**, commencez par la faire bouillir puis maintenez-la au chaud.



Conseils

- Versez le thé turc dans la passoire à thé **5** puis rincez-le brièvement sous l'eau du robinet.
Cette précaution évacue la poussière de thé présente et le thé a meilleur goût.
- Laissez passer le thé turc au moins 20 minutes pour que toute ses vertus gustatives puissent s'épanouir.
- Finissez toujours d'utiliser le thé concentré présent dans la théière **4**, ne rajoutez pas d'eau.

Faire bouillir l'eau

Figure **6**

La bouilloire **2** ne peut servir qu'à faire bouillir de l'eau. Pour qu'elle puisse le faire, il faut toujours la coiffer de son couvercle **7**.

- Versez de l'eau dans la bouilloire **2**, respectez les repères **min** et **max**.
- Réglez la touche de sélection **8** sur Bouillir  puis allumez la bouilloire par l'interrupteur **10**.
L'anneau lumineux **11** s'allume.
- Dès que l'eau a bouilli, la touche de sélection **8** commute automatiquement sur le maintien au chaud .
- Si vous ne voulez pas que l'eau soit maintenue au chaud, éteignez la bouilloire **2** par l'interrupteur **10**.

Nettoyage et détartrage



Risque d'électrocution !

Avant le nettoyage, débranchez la fiche mâle de la prise de courant. Ne plongez jamais l'appareil dans l'eau ou dans un lave-vaisselle.

N'utilisez jamais de nettoyeur à vapeur.

- N'essuyez que les surfaces extérieures de l'appareil avec un chiffon humide. N'utilisez pas de produits de nettoyage agressifs ou récurants.
- Détartrez la bouilloire **2** avec du vinaigre ou un produit détartrant en vente habituelle dans le commerce.
- Versez de l'eau dans la bouilloire **2** jusqu'au repère **max** puis faites bouillir. Versez ensuite du vinaigre dans l'eau et laissez-le agir pendant plusieurs heures dans l'appareil éteint. Ou utilisez sinon un produit détartrant en respectant les instructions de son fabricant.
- Ensuite, rincez la bouilloire **2** et le filtre anti-calcaire **3** à l'eau claire.

Attention : ne tentez jamais d'enlever les résidus de tartre avec des objets durs car cela endommagerait le joint.

Remédier soi-même aux petites pannes

L'appareil ne chauffe pas ou ne maintient pas au chaud. Le voyant lumineux **11** ou le voyant de contrôle **9** ne s'allument pas.
→ La protection anti-surchauffe a disjoncté.

- Éteignez la bouilloire **2** par l'interrupteur **10** puis laissez-la refroidir. Ensuite, vous pourrez la rallumer.

Données techniques

Tension	220–240 V~
Fréquence	50/60 Hz
Puissance	1500–1785 W

Mise au rebut

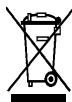

Cet appareil a été labélisé en conformité avec la directive communautaire européenne 2012/19/CE visant les appareils électriques et électroniques usagés (waste electrical and electronic equipment – WEEE).

Cette directive fixe le cadre, en vigueur sur tout le territoire de l'UE, d'une reprise et d'un recyclage des appareils usagés. Pour connaître les consignes actuelles relatives à la mise au rebut, renseignez-vous auprès de votre revendeur ou de votre municipalité.

Conditions de garantie

Les conditions de garantie applicables sont celles publiées par notre distributeur dans le pays où a été effectué l'achat.

Le revendeur chez qui vous vous êtes procuré l'appareil fournira les modalités de garantie sur simple demande de votre part. En cas de recours en garantie, veuillez toujours vous munir de la preuve d'achat.

Hartelijk gefeliciteerd met de aankoop van uw nieuwe BOSCH-apparaat. Hiermee heeft u gekozen voor een modern, hoogwaardig huishoudapparaat. Meer informatie over onze producten vindt u op onze internetsite.

Inhoud

Veiligheidsvoorschriften	15
Onderdelen en bedieningselementen	16
Voor het eerste gebruik	17
Theezetten	17
Water koken	17
Reinigen en ontkalken	18
Kleine storingen zelf verhelpen	18
Technische gegevens	18
Afvoeren van afval	18
Garantievoorwaarden	18

Veiligheidsvoorschriften

De gebruiksaanwijzing zorgvuldig lezen, ernaar handelen en bewaren! Overhandig ook deze gebruiksaanwijzing wanneer u het apparaat doorgeeft aan derden.

Dit apparaat is bedoeld voor hoeveelheden die gebruikelijk zijn in het huishouden en voor huishoudachtige, niet-zakelijke toepassingen. Huishoudachtige toepassingen omvatten bijv. het gebruik in persoonsruimtes van winkels, kantoren, landbouwbedrijven en andere zakelijke bedrijven, evenals het gebruik door gasten van pensions, kleine hotels en soortgelijke woonvoorzieningen.

Gevaar van elektrische schok!

Het apparaat uitsluitend aansluiten en gebruiken volgens de gegevens op het typeplaatje. Om gevaren te voorkomen mogen reparaties aan het apparaat – bijv. het vervangen van een beschadigd aansluitsnoer – uitsluitend worden uitgevoerd door de klantenservice.

Dit apparaat kan worden bediend door kinderen vanaf 8 jaar en door personen met fysieke, sensorische of geestelijke beperkingen of met gebrekkige ervaring en/of kennis, indien zij onder toezicht staan of zijn geïnstrueerd in het veilige gebruik van het apparaat en de daaruit resulterende gevaren hebben begrepen. Kinderen jonger dan 8 jaar dienen uit de buurt van het apparaat en het aansluitsnoer te worden gehouden en mogen het apparaat niet bedienen. Kinderen mogen niet met het apparaat spelen. Reiniging en ontkalking mogen niet door kinderen worden uitgevoerd, tenzij ze 8 jaar of ouder zijn en onder toezicht staan. Apparaat, sokkel en aansluitsnoer niet in water dompelen. De waterkan alleen gebruiken met de bijgevoegde sokkel. Tijdens het gebruik van het apparaat kan de temperatuur van het aanraakbare oppervlak zeer hoog zijn. Alleen gebruiken wanneer het aansluitsnoer en het apparaat niet zijn beschadigd. Bij storingen direct de stekker uit het stopcontact trekken of de netspanning uitschakelen.

⚠ Brandgevaar!

Sokkel, waterkan of theekan niet op of in de buurt van hete oppervlakken, bijv. fornuisplaten, neerzetten.

⚠ Gevaar van brandwonden!

Tijdens en kort na het gebruik is de theezetter heet. Pak deze daarom alleen vast bij de handgrepen en open het deksel alleen in koude toestand.

Het apparaat alleen gebruiken met vastgeklikt deksel.





Niet gebruiken in de buurt van water dat zich in een badkuip, wasbak enz. bevindt.

⚠ Verstikkingsgevaar!

Laat kinderen niet met het verpakkingsmateriaal spelen.

Onderdelen en bedienings-elementen



Afb. **1**

- 1 Houder
- 2 Waterkoker met waterpeilaanduiding
- 3 Kalkzeef (uitneembaar)
- 4 Theekan (geschikt voor de afwasautomaat)
- 5 Theezeef (geschikt voor de afwasautomaat)
- 6 Deksel theekan (geschikt voor de afwasautomaat)
- 7 Deksel (bajonetsluiting)
- 8 Selectietoets (koken /warmhouden )
- 9 Controlelampje
- 10 Aan/uit-schakelaar
- 11 Verlichtingsring
- 12 Snoerhouder

Belangrijk

- Waterkoker **2** uitsluitend gebruiken met houder **1**, deze is voorzien van de aanduiding Type WK5.
- Waterkoker **2** uitsluitend vullen met water. Melk of instantproducten branden aan en beschadigen het apparaat.
- Waterkoker **2** niet zonder water gebruiken of overvullen; de aanduidingen **min** en **max** in acht nemen (afb. **5 a**).
- Waterkoker **2** uitsluitend met aangebrachte theekan **4** of deksel **7** gebruiken, anders schakelt het apparaat niet automatisch op warmhouden .
- Wanneer de waterkoker niet wordt gebruikt, deze altijd uitschakelen met schakelaar **10** of door de stekker uit het stopcontact te trekken.

Voor het eerste gebruik

- Het aansluitnoer tot de gewenste lengte afrollen en aansluiten op het stopcontact.
- De waterkoker **2** met schoon water vullen, het deksel **7** erop doen en op de houder **1** plaatsen.
- Het apparaat inschakelen, daartoe schakelaar **10** indrukken (afb. **2**). De selectietoets **8** op koken  zetten (afb. **3**). De selectietoets **8** wordt na het koken automatisch op warmhouden  geschakeld (afb. **4**).
Info: De verlichtingsring **11** brandt tijdens het opkoken en gaat uit wanneer het water kookt. Het controlelampje **9** brandt alleen wanneer de warmhoudfunctie actief is.
- Dit tweemaal herhalen om de waterkoker schoon te maken.
- Theekan **4** met deksel **6** en theezeef **5** uitspoelen.

Theezetten

Afb. **5**

De beschrijving geldt voor het zetten van Turkse thee. Andere theesoorten kunnen bitter worden als u ze te lang laat trekken.

- Water in de waterkoker **2** doen; rekening houden met de markeringen **min** en **max**.
- De waterkoker **2** op de houder **1** plaatsen en de selectietoets **8** op koken  zetten.
- Theezeef **5** ca. $\frac{1}{3}$ met Turkse thee vullen en in de theekan **4** doen.
- Theekan **4** op de waterkoker **2** plaatsen. De aan/uit-schakelaar **10** indrukken; de verlichtingsring gaat branden.
- Zodra het water heeft gekookt, wordt de selectietoets **8** automatisch op warmhouden  geschakeld. Het controlelampje **9** gaat branden.
- Nu de theekan **4** met het hete water vullen en de waterkoker **2** weer vullen met schoon water.
- Theekan **4** op de waterkoker **2** zetten en de waterkoker op de sokkel **1** zetten. De selectieschakelaar **8** op koken  zetten.

- Zodra het water heeft gekookt, wordt de selectietoets **8** automatisch weer op warmhouden  geschakeld.
- Nu kunt u naar smaak de thee uit de theekan **4** mengen met het hete water uit de waterkoker **2**.

Bij het uitgieten van de thee het deksel van de theekan met de duim naar voren drukken.

Info: Op schakelaarstand  worden het water en de thee warm gehouden. Zo bespaart u tot 90% op het energieverbruik.

Wanneer u schoon water bijvult in de waterkoker **2**, dient u eerst het water aan de kook te brengen en dan warm te houden.

Tips

- De Turkse thee in de theezeef **5** doen en kort doorspoelen met heet stromend water. Hierdoor wordt de thee ontdaan van stofresten en smaakt deze beter.
- De Turkse thee dient minstens 20 min. te trekken om de volle smaak te krijgen.
- Het thee-extract in de theekan **4** altijd opgebruiken, geen water bijvullen.

Water koken

Afb. **6**

Met de waterkoker **2** kunt u ook alleen water opwarmen. Daartoe moet het deksel **7** altijd worden aangebracht.

- Water in de waterkoker **2** doen; rekening houden met de markeringen **min** en **max**.
- De selectietoets **8** op koken  zetten en inschakelen met schakelaar **10**. De verlichtingsring **11** gaat branden.
- Zodra het water heeft gekookt, wordt de selectietoets **8** automatisch op warmhouden  geschakeld. Het controlelampje **9** gaat branden.
- Als u het water niet wilt warmhouden, schakelt u de waterkoker **2** uit met schakelaar **10**.

Reinigen en ontkalken



Gevaar van elektrische schok!

Voor het reinigen de stekker uit het stop-contact trekken. Het apparaat niet in water dompelen en niet in de afwasautomaat doen. Geen stoomreiniger gebruiken.

- De buitenkant van het apparaat afvegen met een vochtige doek. Geen scherpe of schurende reinigingsmiddelen gebruiken.
- De waterkan **2** ontkalken met azijn of met een in de handel verkrijgbaar ontkalkingsmiddel.
- Kan **2** tot de markering **max** vullen met water en aan de kook brengen. Daarna een beetje huishoudazijn toevoegen doen en enkele uren laten inwerken terwijl het apparaat is uitgeschakeld. Of ontkalkingsmiddel gebruiken volgens de instructies van de fabrikant.
- Daarna de waterkan **2** en de kalkzeef **3** uitspoelen met schoon water.

Attentie: Kalkresten nooit verwijderen met behulp van harde voorwerpen, de afdichting raakt dan beschadigd.

Kleine storingen zelf verhelpen

Het apparaat wordt niet heet of houdt niet warm. De verlichtingsring **11** of het controlelampje **9** branden niet.

→ De beveiliging tegen oververhitting is geactiveerd.

- De waterkoker **2** uitschakelen met schakelaar **10** en laten afkoelen. Daarna kunt u het apparaat weer inschakelen.

Technische gegevens

Spanning	220–240 V~
Frequentie	50/60 Hz
Vermogen	1500–1785 W

Afvoeren van afval



Dit apparaat is geclassificeerd volgens de Europese richtlijn 2012/19/EG over oude elektrische en elektronische apparatuur (waste electrical and electronic equipment – WEEE).

Deze richtlijn vormt voor de gehele EU een kader voor de terugname en recycling van oude apparaten.

Voor actuele informatie over de afvoer van het oude apparaat kunt u terecht bij de vakhandel of bij uw gemeente.

Garantievoorwaarden

Voor dit apparaat gelden de garantievoorwaarden die worden uitgegeven door de vertegenwoordiging van ons bedrijf in het land van aankoop.

De leverancier bij wie u het apparaat hebt gekocht geeft u hierover graag meer informatie. Om aanspraak te maken op de garantie hebt u altijd uw aankoopbewijs nodig.

*Tillykke med købet af dit nye apparat fra firmaet BOSCH.
Dermed har du valgt et moderne, første-klasses husholdningsapparat.
Yderligere informationer om vores produkter finder du på vores internetside.*

Indhold

Sikkerhedshenvisninger	19
Dele og betjeningslementer	20
Før første ibrugtagning	21
Lave te.	21
Koge vand	21
Rengøring og afkalkning	21
Afhjælp selv små fejl	22
Tekniske data	22
Bortskaffelse	22
Garantibetingelser	22

▲ Sikkerhedshenvisninger

Læs brugsvejledningen grundigt, følg og opbevar den!
Sørg for, at denne vejledning følger med apparatet, hvis det gives videre til en ny ejer.

Dette apparat er beregnet til forarbejdning af mængder som er almindelige i husholdningen til brug i husholdningen eller til husholdningslignende, ikke-kommercielle anvendelser.

Husholdningslignende anvendelser omfatter f.eks. brug i medarbejderkøkkener i forretninger, på kontorer, i landbrugsmæssige og andre kommercielle virksomheder samt brug på pensioner, små hoteller og andre former for boliger, hvor apparatet betjenes af gæsterne selv.

▲ Fare for elektrisk stød!

Apparatet skal kun tilsluttes og benyttes iht. angivelserne på typeskiltet.

Reparationer på apparatet som f.eks. udskiftning af en beskadiget tilslutningsledning må kun foretages af vores kundeservice for at undgå fare.

Dette apparat kan bruges af børn, der er fyldt 8 år, samt af personer med begrænsede fysiske, sensoriske eller psykiske evner eller manglende erfaring og/eller viden, hvis de overvåges eller er blevet instrueret i en sikker brug af apparatet og har forstået de farer, der er forbundet med forkert brug. Børn under 8 år skal holdes væk fra apparatet og tilslutningsledningen og må ikke betjene apparatet.

Apparatet er ikke legetøj for børn.

Rengøring og afkalkning må ikke gennemføres af børn, medmindre de er fyldt 8 år og er under opsyn.

Dyp aldrig apparat, sokkel eller netkablet i vand.

Brug kun vandkanden med den vedlagte sokkel.

Når apparatet er i brug, kan temperaturen på den berørbare overflade være meget høj.

Må kun benyttes, hvis ledningen og apparatet er ubeskadigede. I tilfælde af fejl træk med det samme netstikket ud eller sluk netspændingen.

Apparatet er udstyret med et EU-Schukostik (sikkerhedsstik). For at sikre korrekt jordforbindelse i stikkontakter i Danmark skal apparatet tilsluttes med en egnet stikadapter. Denne adapter (tilladt til maks. 13 ampere) kan bestilles via kundeservice (reservedel nr. 616581).

⚠ Fare for brand!

Sokkel, vandkande eller tekande må ikke stilles på eller i nærheden af varme overflader som f.eks. komfurplader.

⚠ Fare for skoldning!

Tebryggeren er varm under driften og et stykke tid efter. Derfor må der kun tages fat i grebene, og låget må kun åbnes i kold tilstand.

Apparatet må kun bruges når låget er faldet i hak.



Apparatet må ikke bruges i nærheden af vand, der er indeholdt i badekar, vaskekummer eller andre beholdere.

⚠ Fare for kvælning!

Sørg for, at børn ikke leger med emballagemateriale.

Dele og betjeningslementer

Billede 1

- 1 Sokkel
- 2 Vandkoger med vandstandsindikator
- 3 Kalksi (kan tages ud)
- 4 Tekande (kan sættes i opvaske-maskinen)
- 5 Tesi (kan sættes i opvaske-maskinen)
- 6 Låg til tekande (kan sættes i opvaske-maskinen)
- 7 Låg (bajonettås)
- 8 Valgtaste (koge ☺ /holde varm ☹)
- 9 Kontrollampe
- 10 Tænd-/Sluk-kontakt
- 11 Lysring
- 12 Kabelopvikling

Vigtigt

- Vandkogerens **2** må kun anvendes sammen med soklen **1**, der er markeret med „Type WK5“.
- Vandkogerens **2** må udelukkende fyldes med vand. Mælk eller instant produkter brænder på og beskadiger apparatet.
- Vandkogerens **2** må ikke anvendes uden vand eller overfyldes, overhold **min** og **max** markeringer (billede **5a**).
- Vandkogerens **2** må kun anvendes med påsat tekande **4** eller påsat låg **7**, da den ellers ikke skifter automatisk om til at holde varm ☹.
- Når vandkogerens ikke er i brug, skal den altid slukkes med kontakten **10** eller stikket skal trækkes ud.

Før første ibrugtagning

- Rul ledningen ud i den ønskede længde og sæt stikket i stikdåsen.
- Fyld vandkokeren **2** med rent vand, sæt låget **7** på og stil vandkokeren på soklen **1**.
- Tænd for apparatet, tryk hertil kontakten **10** nedad (billede **2**).

Stil valgtasten **8** på kogning  (billede **3**).

Valgtasten **8** skifter efter kogning automatisk om til at holde varm  (billede **4**).





Info: Lysringen **11** lyser under koge-processen og slukker, så snart denne er afsluttet. Kontrollampen **9** lyser kun under varmfunktionen.

- Gentag processen to gange for at rengøre vandkokeren.
- Skyl tekanden **4** med låg **6** og tesi **5**.

Lave te

Billede **5**

Tilberedningen er beskrevet til tyrkisk te. Andre tesorter kan blive bitre, hvis de trækker for længe.

- Fyld vand i vandkokeren **2**, overhold **min** og **max** markeringer.
- Sæt vandkokeren **2** på soklen **1** og stil valgtasten **8** på kogning .
- Fyld tesien **5** til ca. 1/3 del med tyrkisk te og sæt den ind i tekanden **4**.
- Sæt tekanden **4** på vandkokeren **2**. Tryk kontakten **10** til tænding nedad, lysringen lyser.
- Så snart vandet har kogt, skifter valgtasten **8** automatisk om til at holde varm . Kontrollampen **9** lyser.
- Fyld nu tekanden **4** med det varme vand og fyld vandkokeren **2** igen med rent vand.
- Sæt tekanden **4** på vandkokeren **2** og vandkokeren på soklen **1**. Stil valgkontakten **8** på kogning .
- Så snart vandet har kogt, skifter valgtasten **8** igen automatisk om til at holde varm .
- Nu kan teen i tekanden **4** efter smag og behag blandes med det varme vand i vandkokeren **2**.

Te udskænkes ved at trykke låget på tekanden frem med tommelfingeren.

Info: Vandet og teen holdes varm, når kontakten står på .

Det giver en energibesparelse på op til 90%. Fyldes rent vand på vandkokeren **2**, skal vandet først koges op og herefter holdes varmt.



Tips

- Kom den tyrkiske te i tesien **5** og skyl den kort under rindende varmt vand. Teen bliver derved rensset for støvresten og smager bedre.
- Den tyrkiske te skal trække i mindst 20 min. for at få den fulde aroma.
- Brug altid teekstrakten op i tekanden **4**, fyld ikke mere vand på.

Koge vand

Billede **6**

Vandkokeren **2** kan også anvendes kun til at opvarme vand. Hertil skal låget **7** altid være sat på.

- Fyld vand i vandkokeren **2**, overhold **min** og **max** markeringer.
- Stil valgtasten **8** på kogning  og tænd apparatet med kontakten **10**. Lysringen **11** lyser.
- Så snart vandet har kogt, skifter valgtasten **8** automatisk om til at holde varm . Kontrollampen **9** lyser.
- Skal vandet ikke holdes varmt, sluk vandkokeren **2** med kontakten **10**.

Rengøring og afkalkning



Fare for elektrisk stød!

Træk netstikket ud før rengøring. Apparatet må aldrig dyppes ned i vand eller sættes i opvaskemaskine.

Der må ikke benyttes damprensere.

- Tør kun apparatet af udvendigt med en fugtig klud. Der må ikke anvendes stærke eller skurende rengøringsmidler.
- Afkalk vandkanden **2** med eddike eller et almindeligt afkalkningsmiddel.

- Fyld kanden **2** med vand indtil **max** markering og vent til vandet koger. Tilsæt herefter en smule husholdningseddike og lad det virke i flere timer, mens apparatet er slukket. Eller anvend afkalkningsmiddel iht. fabrikantens angivelser.
- Skyl herefter vandkande **2** og kalksi **3** med rent vand.

OBS: Fjern under ingen omstændigheder kalkrester med hårde genstande, da pakningen derved bliver beskadiget.

Afhjælp selv små fejl

Apparatet bliver eller holder ikke varm. Lysringen **11** eller kontrollampen **9** lyser ikke.
→ Overhedningsbeskyttelsen har reageret.

- Sluk for vandkogerens **2** med kontakten **10** og lad den køle af. Herefter kan apparatet tændes igen.

Tekniske data

Spænding	220–240 V~
Frekvens	50/60 Hz
Effekt	1500–1785 W

Bortskaffelse



Dette apparat er mærket iht. bestemmelserne i det europæiske direktiv 2012/19/EF om affald af elektrisk og elektronisk udstyr (waste electrical and electronic equipment – WEEE).

Direktivet indeholder bestemmelser mht. retur og brug af gammelt elektrisk og elektronisk udstyr, der gælder i hele EU-området.

Oplysning om gældende bortskaffelsesmåde fås hos din faghandel eller dine kommunale myndigheder.

Garantibetingelser

På dette apparat yder BOSCH 1 års garanti. Købsnota skal altid vedlægges ved indsendelse til reparation, hvis denne ønskes udført på garanti. Medfølger købsnota ikke, vil reparationen altid blive udført mod beregning. Indsendelse til reparation.

Skulle Deres BOSCH apparat gå i stykker, kan indsendes til vort serviceværksted: BSH Hvidevarer A/S, Telegrafvej 6, 2750 Ballerup, tlf. 44-898985.

På reparationer ydes 12 måneders garanti. De kan naturligvis også indsende apparatet gennem Deres lokale forhandler.

*Hjertelig tillykke med kjøpet av det nye apparatet fra BOSCH.
Dermed har du bestemt deg for et moderne husholdningsapparat av høy kvalitet.
Videre informasjon om våre produkter finner du på vår nettside.*

Innhold

Sikkerhetshenvisninger	23
Deler og betjeningselementer	24
Før første gangs bruk	25
Tilberedning av te	25
Vannkoking	25
Rengjøring og avkalking	25
Små feil som du kan utbedre selv	26
Tekniske data	26
Avskaffing	26
Garantibetingelser	26

Sikkerhetshenvisninger

Vennligst les nøye igjennom bruksveiledningen, rett deg etter den og oppbevar den! Dersom apparatet blir levert videre, må denne veiledningen vedlegges.

Dette apparatet er beregnet for bearbeiding av vanlige mengder for husholdningen eller for husholdningspreget, ikke industrielt bruk. Husholdningspreget bruk omfatter f.eks. bruk i medarbeiderkjøkken i butikker, på kontorer, landbruks- eller andre produksjonsbedrifter, såsom bruk av gjester i pensjonater, små hoteller eller lignende oppholdsenheter.

Fare for strømstøt!

Apparatet må kun tilkobles og brukes i henhold til angivelsene på typeskiltet.

Reparasjoner på apparatet som f.eks. utskifting av skadet tilkoblingsledning, må kun foretas av vår kundeservice, for å unngå at det oppstår farer.

Dette apparatet kan brukes av barn fra og med 8 år og av personer med redusert fysiske, sensoriske eller mentale evner eller mangel på erfaring og/eller kunnskap, dersom de blir overvåket eller har fått opplæring i en sikker bruk av apparatet og dessuten har forstått farene som kan resultere av feil bruk. Barn under 8 år må holdes borte fra apparatet og tilkoblingsledningen. De må ikke få lov å betjene apparatet. Barn må ikke få leke med apparatet.

Rengjøring og avkalking må ikke foretas av barn, med mindre de er minst 8 år eller eldre og blir overvåket under arbeidet.

Apparatet, sokkelen eller strømkabelen må aldri dyppes ned i vann. Vannkannen må kun brukes sammen med den vedlagte sokkelen.

Under driften av apparatet kan temperaturen på overflatene som berøres bli meget høy. Det må kun benyttes når ledningen og apparatet ikke viser tegn på skade.

Dersom det skulle oppstå feil, må straks støpselet trekkes ut eller nettspenningen slås av.

⚠ Fare for brann!

Sokkelen, vannkannen eller tekannen må ikke settes på eller i nærheten av varme overflater, som f.eks. kokeplater.

⚠ Fare for skolding!

Tekokeren blir varm under driften og en tid deretter. Derfor må den kun holdes i håndtakene, og lokket må kun åpnes når det er kaldt.

Apparatet må kun brukes når lokket er smekket i.



Apparatet må ikke brukes i nærheten av vannet, som er fylt i badekar, vask eller andre beholdere.

⚠ Fare for kvelning!

Barn må ikke få leke med emballasjen.

Deler og betjeningselementer



Bilde 1

- 1 Sokkel
- 2 Vannkoker med vannstandsviser
- 3 Kalksil (kan tas ut)
- 4 Tekanne (egnet for oppvaskmaskin)
- 5 Tesil (egnet for oppvaskmaskin)
- 6 Lokk for tekanne (egnet for oppvaskmaskin)
- 7 Lokk (bajonettlås)
- 8 Valgtast (koking /varmefunksjon)
- 9 Kontrollampe
- 10 Bryter På/Av
- 11 Lysring
- 12 Kabeloppvikling

Viktig

- Vannkokeren **2** må kun brukes med sokkel **1** som er markert med "Type WK5".
- Vannkokeren **2** må utelukkende fylles med vann. Melk eller instantprodukter brenner fast og skader apparatet.
- Vannkokeren **2** må ikke brukes uten vann eller overfylles, ta hensyn til **min** og **max** markeringene (bilde **5 a**).
- Vannkokeren **2** må kun brukes med påsatt tekanne **4** eller med lokk **7**, ellers slås den ikke automatisk om på varmefunksjon .
- Når vannkokeren ikke blir brukt, må den alltid slås av med bryteren **10** eller støpselet må trekkes ut.





Før første gangs bruk

- Ledningen rulles ut til ønsket lengde og stikkes inn i stikkontakten.
 - Vannkokeren **2** fylles med ferskt vann, lokket **7** settes på og stilles på sokkelen **1**.
 - Apparatet slås på, for dette trykkes bryteren **10** ned (bilde **2**). Valgtasten **8** stilles på koking  (bilde **3**).
 - Valgtasten **8** slås etter kokingen automatisk om til varmfunksjon  (bilde **4**).
- Info:** Lysringen **11** lyser under kokingen og slukkes så snart denne er avsluttet. Kontrollampen **9** lyser kun under varmfunksjonen.
- Denne prosedyren gjentas to ganger for å rengjøre vannkokeren.
 - Tekannen **4** med lokk **6** og tesil **5** skylles.

Tilberedning av te

Bilde **5**

Her beskrives tilberedningen for tyrkisk te. Andre tesorter kan bli bitter dersom de trekkes for lenge.

- Vann fylles i vannkokeren **2**, ta hensyn til **min** og **max** markeringene.
- Vannkokeren **2** settes på sokkelen **1** og valgtasten **8** stilles på koking .
- Tesilen **5** fylles ca. 1/3 med tyrkisk te og settes inn i tekannen **4**.
- Tekannen **4** settes opp på vannkokeren **2**. Bryteren **10** trykkes ned for start, lysringen lyser opp.
- Så snart vannet koker, slås valgtasten **8** automatisk om til varmfunksjon . Kontrollampen **9** lyser opp.
- Nå fylles tekannen **4** med det varme vannet og vannkokeren **2** fylles igjen med ferskt vann.
- Tekannen **4** settes på vannkokeren **2** og vannkokeren settes på sokkelen **1**. Valgbryteren **8** stilles på koking .
- Så snart vannet koker, slås valgtasten **8** automatisk om igjen til varmfunksjon .
- Nå kan teen fra tekannen **4** alt etter smak blandes med det varme vannet fra vannkokeren **2**.

Når teen skal helles ut, skyves lokket på tekannen framover med tommelen.

Info: Vannet og teen blir holdt varm i bryterposisjonen . Dermed blir det spart opptil 90% energi.

Dersom det blir fylt ferskt vann i vannkokeren **2**, må vannet først kokes opp før det blir holdt varmt.



Tips

- Tyrkisk te fylles i tesilen **5** og skylles i kort tid under rennende, varmt vann. Teen blir derved rengjort for rester av støv og smaker deretter bedre.
- Tyrkisk te bør trekke i minst 20 min. for å utfolde den fulle smaken.
- Teekstrakten som er i tekannen **4** skal alltid brukes opp, det må ikke fylles etter med vann.

Vannkoking

Bilde **6**

Med vannkokeren **2** kan også bare vannet kokes opp. For dette må alltid lokket **7** settes på.

- Vann fylles i vannkokeren **2**, ta hensyn til **min** og **max** markeringene.
- Valgtasten **8** stilles på koking  og apparatet slås på med bryteren **10**. Lysringen **11** lyser opp.
- Så snart vannet koker, slås valgtasten **8** automatisk om til varmfunksjon . Kontrollampen **9** lyser opp.
- Dersom vannet ikke skal holdes varmt, slås vannkokeren **2** av med bryteren **10**.

Rengjøring og avkalking



Fare for strømstøt!

Før rengjøring må støpselet trekkes ut. Apparatet må aldri dryppes ned i vann eller vaskes i oppvaskmaskin.

Det må ikke brukes noen damprensere.

- Apparatet må kun tørkes fuktig av på utsiden. Det må ikke brukes skarpe eller skurende rengjøringsmidler.
- Vannkannen **2** avkalkes med eddik eller et vanlig avkalkingsmiddel som fåes i handelen.

- Kannen **2** fylles opp til markeringen **max** med vann og vannet kokes opp. Deretter tilsettes litt vanlig eddik for husholdningen og så må det virke i flere timer mens apparatet er avslått. Ellers kan det brukes et avkalkingsmiddel etter angivelse fra produsenten.
- Deretter skylles vannkannen **2** og kalksilen **3** med klart vann.

Obs: Kalkrester må aldri fjernes med harde gjenstander, ellers blir pakningen skadet.

Små feil som du kan utbedre selv

Apparatet varmer ikke opp eller holder ikke vannet varmt.

Lysringen **11** eller kontrollampen **9** lyser ikke.
→ Overopphetingsvernet er blitt aktivert.

- Vannkokeren **2** slås av med bryteren **10** og må avkjøle. Deretter kan apparatet slås på igjen.

Tekniske data

Spenning	220–240 V~
Frekvens	50/60 Hz
Effekt	1500–1785 W

Avskaffing



Dette apparatet er kjennetegnet tilsvarende det europeiske direktivet 2012/19/EF for brukte elektro- og elektronikkapparater (waste electrical and electronic equipment – WEEE).

Dette direktivet angir rammen for returnering og gjenvinning av de gamle apparatene som er gyldig for hele EU.

Tips om aktuelle måter å skrote apparatet på fåes ved henvendelse til faghandelen eller hos kommunen.

Garantibetingelser

For dette apparatet gjelder de garantibetingelser som er oppgitt av vår representant i det respektive land. Detaljer om disse garantibetingelsene får du ved å henvende deg til elektrohandelen der du har kjøpt apparatet. Ved krav i forbindelse med garantiytelser, er det i alle fall nødvendig å legge fram kvittering for kjøpet av apparatet.

Vi gratulerar dig till ditt nya inköp av en apparat från BOSCH.

Du har därmed bestämt dig för en modern hushållsapparat av hög kvalitet.

Mer information om våra produkter hittar du på vår hemsida på Internet.

Innehåll

Säkerhetsanvisningar	27
Delar och manöverelement	28
Före första användningen	29
Tebryggning	29
Koka vatten	29
Rengöring och avkalkning	30
Små fel man själv kan avhjälpa	30
Tekniska data	30
Avfallshantering	30
Konsumentbestämmelser	30

▲ Säkerhetsanvisningar

Läs noga igenom bruksanvisningen, följ och spara den!

Bifoga denna bruksanvisning vid ägarbyte.

Denna apparat är avsedd att bearbeta sådana mängder som är normala i ett hushåll och för användning i hushållet eller för hushållsliknande, icke-kommersiella användningar.

Hushållsliknande användningar omfattar t.ex. användning i personalkök i affärer, på kontor, jordbruksrörelser eller andra kommersiella verksamheter, samt att nyttjas av gäster på pensionat, små hotell och liknande boendeinrättningar.

▲ Risk för elektriska stötar!

Apparaten får endast anslutas och användas enligt angivelserna på apparatens typskylt.

Reparationer på apparaten, t.ex. byte av en skadad anslutningsledning, får endast utföras av vår kundservice; för att undvika risker.

Denna apparat kan användas av barn från 8 år och äldre och av personer med begränsad fysisk, sensorisk eller mental förmåga eller brist på erfarenhet och/eller kunskap såvida detta sker under uppsikt eller om de undervisats i hur man säkert använder apparaten och förstått de faror som kan uppstå i samband med felaktig användning. Håll barn under 8 år borta från apparaten och anslutningsledningen och låt dem inte använda apparaten. Barn får ej leka med apparaten. Rengöring och avkalkning får inte utföras av barn, såvida de inte är 8 år eller äldre och det sker under uppsikt.

Doppa aldrig apparaten, sockeln eller nätkabeln i vatten.

Vattenkannen ska endast användas tillsammans med den bifogade sockeln.

När apparaten används kan temperaturen av den berörbara ytan bli mycket hög. Får endast användas när ledningen och apparaten inte uppvisar några skador.
Om ett fel skulle uppstå, dra genast ut stickkontakten ur vägguttaget eller stäng av nätspänningen.

⚠ Brandfara!

Ställ inte sockeln, vattenkannan eller tekannan på eller nära varma ytor, som t.ex. spisplattor/kokzoner.

⚠ Risk för skållskador!

Under användningen och en stund därefter är tebryggaren mycket het. Fatta den därför alltid i handtagen och öppna locket först när tebryggaren kallnat.

Apparaten får endast användas med fastsnäppt lock.



Får inte användas nära vatten som finns i badkar, tvättställ eller andra kärl.

⚠ Kvävningrisk!

Låt inte barn leka med förpackningsmaterialet.

Delar och manöverelement



Bild 1

- 1 Sockel
- 2 Vattenkokare med vattennivåmätare
- 3 Kalksil (kan tas ut)
- 4 Tekanna (tål maskindisk)
- 5 Tesil (tål maskindisk)
- 6 Lock till tekannan (tål maskindisk)
- 7 Lock (bajonettlåsning)
- 8 Valknapp (uppkokning ) /varmhållning )
- 9 Kontrollampa
- 10 Strömbrytare Till/Från
- 11 Lysande ring
- 12 Kabelupprulling

Viktigt

- Använd vattenkokaren **2** endast ihop med sockeln **1**, märkt med "Type WK5".
- Fyll vattenkokaren **2** uteslutande med vatten. Mjölk eller instantprodukter vidbränner och skadar apparaten.
- Vattenkokaren **2** får inte användas utan vatten eller överfyllas, observera markeringarna **max** och **min** (bild **5a**).
- Använd endast vattenkokaren **2** med påsatt tekanna **4** eller lock **7**, annars slår den inte automatiskt om till läge varmhållning .
- När vattenkokaren inte används stäng den alltid av med strömbrytaren **10** eller dra ut stickkontakten ur vägguttaget.

Före första användningen



- Rulla ut ledningen till önskad längd och sätt den i en stickkontakt.
- Fyll vattenkokaren **2** med rent vatten, sätt på locket **7** och ställ den på sockeln **1**.
- Slå på apparaten genom att trycka ned strömbrytaren **10** (bild **2**).
Ställ valknappen **8** till läge uppkokning  (bild **3**).
- När vattnet kokat upp slår valknappen **8** automatiskt om till läge varmhållning  (bild **4**).
- **Obs!** Den lysande ringen **11** lyser under uppkokningen och slocknar så snart vattnet kokat upp.
- Kontrollampen **9** lyser bara när varmhållningsfunktionen är påslagen.
- För att rengöra vattenkokaren upprepa proceduren 2 ggr.
- Skölj tekannan **4**, med locket **6** och tesilen **5**.

Tebrygging

Bild **5**

Här beskrivs hur turkiskt te bryggs.

Andra tesorter kan få bitter smak om de står så länge och drar.

- Fyll vatten i vattenkokaren **2**, observera markeringarna **min** och **max**.
- Sätt vattenkokaren **2** på sockeln **1** och ställ valknappen **8** till läge uppkokning .
- Fyll tesilen **5** till ca $\frac{1}{3}$ med turkiskt te och sätt den in i tekannan **4**.
- Sätt tekannan **4** på vattenkokaren **2**. Slå på genom att trycka strömbrytaren **10** nedåt; den lysande ringen lyser upp.
- Så snart vattnet kokat upp slår valknappen **8** automatiskt om till läge varmhållning .
- Kontrollampen **9** lyser upp.
- Fyll nu det heta vattnet i tekannan **4** och fyll på nytt vattenkokaren **2** med rent och friskt vatten.
- Sätt tekannan **4** på vattenkokaren **2** och sätt sedan vattenkokaren på sockeln **1**. Ställ valknappen **8** till läge uppkokning .

- Så snart vattnet kokat upp slår valknappen **8** automatiskt om igen till läge varmhållning .
- Nu kan te från tekannan **4** blandas med det heta vattnet ur vattenkannan **2** efter tycke och smak.

Tryck locket framåt med tummen när du håller ut te.

Info: I knappläge  hålls vatten och te et varma. På så vis sparas det upp till 90% energi.

Om det fyllas på rent vatten i vattenkokaren **2**, ska vatten först kokas upp och sedan hållas varmt.



Tips

- Fyll det turkiska teet i tesilen **5** och skölj därefter kort igenom teet under hett rinnande vatten. På så vis rensas teet från dammrester och smakar bättre.
- Turkiskt te bör dra minst 20 min. för att smaken helt ska få utvecklas.
- Fyll aldrig på mera vatten utan använd alltid upp teextraktet i tekannan **4**.

Koka vatten

Bild **6**

Med vattenkokaren **2** kan det även bara kokas upp vatten. För detta måste locket **7** alltid sättas på.

- Fyll vatten i vattenkokaren **2**, observera markeringarna **min** och **max**.
- Ställ valknappen **8** till läge uppkokning  och slå på med strömbrytaren **10**. Den lysande ringen **11** lyser upp.
- Så snart vattnet kokat upp slår valknappen **8** automatiskt om till läge varmhållning .
- Kontrollampen **9** lyser upp.
- Om vattnet inte behöver hållas varmt, stäng av vattenkokaren **2** med strömbrytaren **10**.

Rengöring och avkalkning



Risk för elektriska stötar!

Dra alltid ut stickkontakten ur vägguttaget före rengöring. Doppa aldrig apparaten i vatten och rengör den inte i diskmaskin.

Använd ingen ångrengörare.

- Apparaten ska endast torkas av med fuktig duk på utsidan. Använd inga starka eller repande rengöringsmedel.
- Avkalka vattenkannen **2** med vinäger eller vanligt avkalkningsmedel som finns att köpa i handeln.
- Fyll kannan **2** med vatten upp till markeringen **max** och låt det koka upp. Tillsätt därefter lite hushållsvinäger och låt blandningen stå några timmar i den avstängda apparaten. Eller använd avkalkningsmedlet enligt tillverkarens anvisningar.
- Skölj därefter vattenkannen **2** och kalksilen **3** med rent vatten.

Var försiktig: Avlägsna aldrig kalkrester med hjälp av hårda föremål, annars kommer tätningen att skadas.

Små fel man själv kan avhjälpa

Apparaten vill inte koka upp vatten eller håller inte vattnet varmt.

Den lysande ringen **11** eller kontrollampen **9** lyser inte. → Överhettningsskyddet har trätt i funktion.

- Stäng av vattenkokaren **2** med strömbrytaren **10** och låt den svalna. Därefter kan den åter slås på.

Tekniska data

Spänning	220–240 V~
Frekvens	50/60 Hz
Effekt	1500–1785 W

Avfallshantering



Denna apparat är markerad enligt det europeiska direktivet 2012/19/EG om gamla elektriska och elektroniska hushållsapparater (waste electrical and electrical equipment – WEEE).

Direktivet anger ramen för återtagande och återvinning av gamla apparater inom hela EU.

Hör med din kommun eller det ställe där du köpt apparaten var du lämnar en gammal apparat.

Konsumentbestämmelser

I Sverige gäller av EHL antagna konsumentbestämmelser. Den fullständiga texten finns hos din handlare. Spar kvittot.

*Onneksi olkoon valintasi on BOSCH.
Uusi hankintasi on nykyaikainen ja laadukas
kodinkone. Lisätietoja tuotteistamme löydät
internet-sivuiltamme.*

Sisältö

Turvallisuusohjeet	31
Laitteen osat	32
Ennen ensimmäistä käyttöä	32
Teen valmistus	33
Veden keittäminen	33
Puhdistus ja kalkinpoisto	33
Ohjeita käyttöhäiriöiden varalle	33
Tekniset tiedot	34
Kierrätysohjeita	34
Takuuehdot	34

Turvallisuusohjeet

Lue käyttöohje tarkkaan, noudata siinä olevia ohjeita ja säilytä se huolellisesti! Jos luovutat laitteen eteenpäin, muista antaa sen mukana myös nämä ohjeet.

Tämä laite on tarkoitettu määrille, jotka ovat normaaleja kotitalouskäytössä tai siihen rinnastettavassa käytössä. Se ei sovellu ammattimaiseen käyttöön. Kotitalouskäyttöön rinnastettava käyttö käsittää esim. laitteen käytön liikkeiden, toimistojen, maatalous- ja muiden ammatillisten yritysten taukotiloissa, sekä laitteen käytön pienien hotellien ja palvelutalojen asiakas- ja vierastiloissa.

Sähköiskun vaara!

Liitä laite vain tyyppikilvessä olevan käyttöjännitemerkinnän mukaiseen pistorasiaan.

Laitteen saa turvallisuusyistä korjata, esim. vaihtaa vioittuneen liitäntäjohton, vain valtuutettu huoltoliike.

Kahdeksanvuotiaat ja sitä vanhemmat lapset ja sellaiset henkilöt, joilla on heikentyneet fyysiset, aistinvaraiset tai henkiset ominaisuudet tai joilla ei ole riittävästi kokemusta ja/tai tietoa, saavat käyttää laitetta vain valvonnan alaisena tai kun heille on neuvottu, miten laitetta käytetään turvallisesti ja he ovat ymmärtäneet laitteesta aiheutuvat vaarat. Pidä laite ja liitäntäjohto poissa alle 8-vuotiaiden lasten ulottuvilta äläkä anna heidän käyttää laitetta. Lapset eivät saa leikkiä laitteella. Lapset eivät saa puhdistaa laitetta tai poistaa siitä kalkkia, paitsi jos he ovat 8-vuotiaita tai vanhempia ja aikuisen valvonnassa. Älä upota laitetta, alustaa tai liitäntäjohtoa veteen.

Käytä vesikannua vain laitteen mukana tulevan alustan kanssa.

Käytön aikana laitteen kosketeltavien osien pintalämpötila voi olla hyvin korkea. Käytä laitetta vain, kun liitäntäjohto ja laite ovat moitteettomassa kunnossa.

Ilrota vian ilmetessä pistotulppa heti pistorasiasta tai katkaise verkkojännite.

⚠ Tulipalon vaara!

Älä aseta alustaa, vesikannua tai teekannua kuumien pintojen, esim. keittolevyjen, päälle tai läheisyyteen.

⚠ Palovamman vaara!

Teekittimen ulkopinta on kuuma käytön aikana ja jonkin aikaa käytön jälkeen. Ota kiinni vain kahvasta ja avaa kansi vasta laitteen jäähdettyä.

Käytä laitetta vain, kun kansi on lukittunut paikalleen.





Älä käytä laitetta kylpyammeen, pesuallaiden tai muiden vettä sisältävien astioiden läheisyydessä.

⚠ Tukehtumisvaara!

Älä anna lasten leikkiä pakkausmateriaalilla.

Laitteen osat

Kuva 1



- 1 Jalusta
- 2 Vedenkeitin, jossa vesimäärän mitta-asteikko
- 3 Kalkkisuodatin (irrotettava)
- 4 Teekannu (konepesun kestävä)
- 5 Teesiivilä (konepesun kestävä)
- 6 Teekannun kansi (konepesun kestävä)
- 7 Kansi (bajonettilukitus)
- 8 Valitsin (keittäminen /lämpimänäpito )
- 9 Merkkivalo
- 10 Virtakytkin
- 11 Merkkivalorengas
- 12 Johdon kelaus

Tärkeää

- Käytä vedenkeitintä **2** vain sellaisen alustan **1** kanssa, jossa on tyypimerkintä WK5.
- Täytä vedenkeitimeen **2** ainoastaan vettä. Maito tai pikajuomatuotteet palavat kiinni pohjaan ja laite vaurioituu.
- Älä käytä vedenkeitintä **2** ilman vettä tai kaada siihen liikaa vettä. Huomioi **min** ja **max**-merkit (kuva **5** a).

- Käytä vedenkeitintä **2** vain, kun teekannu **4** tai kansi **7** on paikallaan, muutoin keitin ei kytkeydy automaattisesti lämpimänäpidolle .
- Kun et käytä vedenkeitintä, katkaise virta kytkimellä **10** tai irrota pistotulppa pistorasiasta.





Ennen ensimmäistä käyttöä

- Kelaa liitäntäjohtoa auki riittävän paljon ja kytke laite verkkovirtaan.
 - Täytä vedenkeitin **2** puhtaalla vedellä, aseta kansi **7** paikalleen ja pane laite alustalle **1**.
 - Käynnistä laite painamalla kytkin **10** alas (kuva **2**). Aseta valitsin **8** asentoon keittäminen  (kuva **3**). Valitsin **8** kytkeytyy keittämisen jälkeen automaattisesti asentoon lämpimänäpito  (kuva **4**).
- Ohje:** Merkkivalorenkaan **11** valo palaa vedenkeiton aikana ja sammuu heti, kun vesi on kiehunut. Merkkivalo **9** palaa vain lämpimänäpidon aikana.
- Puhdista vedenkeitin keittämällä siinä kaksi kertaa vettä.
 - Pese teekannu **4**, kansi **6** ja teesiivilä **5** puhtaaksi.

Teen valmistus

Kuva 5

Ohjeissa neuvotaan, miten valmistetaan turkkilaista teetä. Muista teelaaduista saattaa tulla kitkeriä pitkän haudutusajan vuoksi.

- Täytä vedenkeitin **2** vedellä, huomioi **min** ja **max**-merkit.
- Aseta vedenkeitin **2** alustalle **1** ja valitsin **8** asentoon keittäminen .
- Annostele teesiivilään **5** noin 1/3 turkkilaista teetä ja kiinnitä siivilä teekannuun **4**.
- Aseta teekannu **4** vedenkeittimen **2** päälle. Kytke virta päälle painamalla kytkin **10** alas. Merkkivalorenkkaan valo syttyy.
- Heti kun vesi on kiehunut, valitsin **8** kytkeytyy automaattisesti asentoon lämpimänäpito . Merkkivalo **9** syttyy.
- Täytä nyt teekannu **4** kuumalla vedellä ja lisää vedenkeittimeen **2** taas puhdasta vettä.
- Aseta teekannu **4** vedenkeittimen **2** päälle ja vedenkeitin alustalle **1**. Aseta valitsin **8** asentoon keittäminen .
- Heti kun vesi on kiehunut, valitsin **8** kytkeytyy automaattisesti asentoon lämpimänäpito .
- Nyt voit lisätä vedenkeittimestä **4** kuumaa vettä maun mukaan teekannussa **2** olevaan teehen.

Paina peukalolla teekannun kantta eteenpäin teetä kaadettaessa.

Ohje: Vesi ja tee pysyvät lämpiminä valitsimen ollessa asennossa . Näin säästyy 90% energiaa.

Kun lisäät vedenkeittimeen **2** puhdasta vettä, keitä vesi ensin ja säilytä sitä sitten lämpimänä.



Vinkkejä

- Annostele turkkilainen tee teesiivilään **5** ja huuhtelee teelehdet lyhyesti juoksevan veden alla. Tee puhdistuu näin pölyjäämistä ja maistuu paremmalta.
- Turkkilaisen teen pitää hautua vähintään 20 minuuttia, jotta sen aromi on paras mahdollinen.
- Käytä teekannussa **4** olevat teelehdet aina kokonaan, älä lisää vettä.

Veden keittäminen

Kuva 6

Voit kuumentaa vedenkeittimessä **2** myös vettä. Muista asettaa aina kansi **7** paikalleen.

- Täytä vedenkeitin **2** vedellä, huomioi **min** ja **max**-merkit.
- Aseta valitsin **8** asentoon keittäminen  ja kytke virta päälle kytkimellä **10**. Merkkivalorenkkaan **11** valo syttyy.
- Heti kun vesi on kiehunut, valitsin **8** kytkeytyy automaattisesti asentoon lämpimänäpito . Merkkivalo **9** syttyy.
- Jollet halua pitää vettä lämpimänä, katkaise virta vedenkeittimestä **2** kytkimellä **10**.

Puhdistus ja kalkinpoisto



Sähköiskun vaara!

Irrota pistotulppa pistorasiasta ennen laitteen puhdistusta. Älä koskaan upota laitetta veteen tai pese sitä astianpesukoneessa.

Älä käytä höyrypuhdistinta.

- Pyyhi laitteen ulkopinnat puhtaaksi vain kostealla liinalla. Älä käytä voimakkaita tai hankaavia puhdistusmenetelmiä.
- Poista kalkki vesikannusta **2** etikalla tai tarkoitukseen sopivalla kaupasta saatavalla kalkinpoistoaineella.
- Täytä kannu **2** vedellä, huomioi **max**-merkki, ja kiehauta vesi. Lisää sitten kannuun jonkin verran talousetikkaa ja annan etikkaveden vaikuttaa useamman tunnin laitteen ollessa kytkettynä pois päältä. Tai käytä kalkinpoistoainetta ja noudata aineen valmistajan ohjeita.
- Huuhtelee sen jälkeen vesikannu **2** ja kalkkisuodatin **3** puhtaalla vedellä.

Huom.: Älä poista kalkkijäämiä kovilla esineillä. Tiiviste vioittuu.

Ohjeita käyttöhäiriöiden varalle

Laitte ei kuumene tai lämpimänäpito ei toimi. Merkkivalorenkkaan **11** valo tai merkkivalo **9** ei syty. → Ylikuumenemissuoja on kytkeytynyt päälle.

- Katkaise virta vedenkeittimestä **2** kytkimellä **10** ja anna laitteen jäähtyä. Sen jälkeen voit kytkeä taas virran päälle laitteeseen.

Tekniset tiedot

Jännite	220–240 V~
Taajuus	50/60 Hz
Teho	1500–1785 W

Kierrätysohjeita



Tässä laitteessa on sähkö- ja elektroniik-kalaiteromusta annetun EU-direktiivin 2012/19/EY mukainen merkintä (waste electrical and electronic equipment – WEEE).

Direktiivi antaa puitteet käytöstä poistettujen laitteiden palautusoikeudesta ja hyödyntämisestä ja se koskee kaikkia EU-maita.

Tarkempia tietoja kierrätysmahdollisuuksista saat koneen myyjältä sekä kaupungin tai kunnan virastosta, jätehuoltoasioista vastaavilta henkilöiltä.

Takuuehdot

Tälle laitteelle ovat voimassa maahantuojan myöntämät takuuehdot.

Täydelliset takuuehdot saat myyntiliikkeeltä, josta olet ostanut laitteen.

Takuutapauksessa on näytettävä ostokuitti.

Yeni bir BOSCH cihazı satın aldığınız için sizi candan kutluyoruz.

Böylelikle kararınızı modern ve yüksek kaliteli bir ev aleti yönünde vermiş oldunuz.

Ürünlerimiz hakkında daha fazla bilgi için, lütfen internet sitemize bakınız.

İçindekiler

Güvenlik bilgileri	35
Parçalar ve kumanda birimleri	36
İlk kullanımdan önce	37
Çay pişirilmesi	37
Şu kaynatılması	37
Cihazın temizlenmesi ve kireçten arındırılması	38
Küçük arızaları kendiniz giderebilirsiniz	38
Teknik özellikler	38
Giderilmesi	38
Garanti koşulları	38

▲ Güvenlik bilgileri

Kullanma kılavuzunu lütfen dikkatlice okuyunuz, verilen bilgilere göre hareket ediniz ve ileride lazım olma ihtimalinden dolayı itinayla saklayınız! Cihazı başka birine verdiğiniz zaman, bu kullanma kılavuzunu da veriniz.

Bu cihaz, ticaret amaçlı kullanım için değil, evde veya ev ortamına benzer mekanlarda kullanılan normal miktarlar için tasarlanmıştır. Ev ortamına benzer mekanlardaki kullanım, örn. dükkanların, büroların, çiftlik veya çiftçilik işletmelerinin ve diğer sanayi işletmelerinin elemanlarının kullandığı mutfaklardaki kullanımı ve ayrıca pansiyonların, küçük otellerin ve benzeri mesken tertibatlarının misafirlerinin kullanımını kapsar.

▲ Cereyan çarpma tehlikesi!

Cihazı sadece tipe etiketi üzerinde bildirilen bilgilere göre elektrik gerilimine bağlayınız ve çalıştırınız.

Her türlü tehlikenin önlenmesi için, örn. hasarlı bir elektrik bağlantı kablosunun değiştirilmesi gibi cihazda yapılacak onarımlar sadece yetkili servisimiz tarafından yapılmalıdır.

Bu cihaz, 8 yaşında ve daha büyük çocuklar tarafından, fiziksel, algısal veya zihinsel yetenekleri düşük kişiler veya yeterli tecrübesi ve/veya bilgisi olmayan kişiler tarafından ancak denetim altında veya güvenli kullanım ve buna bağlı tehlikeler hususunda eğitilmiş ve anlamış olmaları şartıyla kullanılabilir. 8 yaşından küçük çocuklar cihazdan ve bağlantı hattından uzak tutulmalıdır ve cihazı kullanmalarına izin verilmemelidir. Çocukların cihaz ile oynamasına izin vermeyiniz.

Temizleme ve kireçten arındırma işlemi çocuklar tarafından yapılmalıdır; 8 yaşında ve daha yaşlı çocuklar bir yetişkin tarafından denetlenirse bu işlemleri yapmalarına izin verilebilir.

Cihaz, tabanı veya elektrik kablosu kesinlikle suya sokulmamalıdır.

Su kaynatma ünitesini sadece ekteki taban ünitesi ile birlikte kullanınız. Cihazın işletilmesi esnasında, dokunulabilen yüzeyin ısı derecesi çok yüksek olabilir. Cihazı sadece bağlantı kablosunda veya kendisinde herhangi bir arıza yoksa kullanmayınız.

Hata durumunda derhal elektrik fişini çekip prizden çıkarınız veya elektrik şebekesinin gerilimini kapatınız.

⚠ Yangın tehlikesi!

Taban, su kaynatma cihazı (sürahi) veya demlik, ocak gibi sıcak yüzeylerin üzerine veya yakınına konmamalıdır.

⚠ Haşlanma tehlikesi!

Çay pişirme makinesi çalıştığı sürece ve çalışması sona erdikten sonra belli bir süre sıcaktır. Bu nedenle sadece kulplarından tutunuz ve kapakları sadece soğukken açınız.

Cihazı sadece kapağı yerine oturmuş ve kilitlemiş şekilde kullanınız.



Vücutlarına örn. kalp pili gibi tıbbi cihazlar emplante edilmiş (yerleştirilmiş) kişiler tartının sadece normal tartma fonksiyonunu kullanmalıdır.

⚠ Boğulma tehlikesi!

Çocukların ambalaj malzemeleri ile oynamasına izin vermeyiniz.

Parçalar ve kumanda birimleri



Resim 1

- 1 Taban
- 2 Su kaynatma kabı (su seviyesi göstergeli)
- 3 Kireç süzgeci (çıkarılabilir)
- 4 Demlik (bulaşık makinesinde yıkanabilir)
- 5 Çay süzgeci (bulaşık makinesinde yıkanabilir)
- 6 Demlik kapağı (bulaşık makinesinde yıkanabilir)
- 7 Kapak (boyonet kilit)
- 8 Seçme tuşu (kaynatma /sıcak tutma)
- 9 Kontrol lambası
- 10 Açma/Kapatma şalteri
- 11 Işıklı halka
- 12 Kablo sarma düzeni

Önemli

- Su kaynatma cihazı **2** sadece 1 Type WK5 olarak ışırtlanmış ilgili taban ile birlikte kullanılmalıdır.
- Su kaynatma cihazına **2** sadece su doldurulmalıdır. Süt veya sıvı içinde eriyen toz konularak oluşturulan sıvılar veya ürünlerin dibi tutar (yanar) ve cihaz zarar görür.
- Su kaynatma cihazı **2** su doldurulmadan çalıştırılmamalıdır ve aşırı doldurulmasına dikkat edilmelidir; **min** ve **max** işaretlerine dikkat edilmelidir (Resim 5a).
- Su kaynatma cihazı **2** sadece üzerine demlik **4** veya kapak **7** konmuş şekilde kullanılmalıdır, aksi halde cihaz otomatik olarak sıcak tutma konumuna geçmez.
- Su kaynatma cihazı kullanılmadığı zaman, daima **10** şalteri ile kapatılmalıdır veya fişi çekilip prizden çıkarılmalıdır.

İlk kullanımdan önce



- Elektrik kablosunu istediğiniz uzunluğa kadar açınız ve fişi prize takınız.
- Su kaynatma cihazına **2** temiz su doldurunuz, kapağını **7** kapatınız ve cihazı tabanın **1** üzerine yerleştiriniz.
- Cihazı çalıştırınız; bunun için ilgili şalteri **10** aşağı bastırınız (Resim **2**). Seçme tuşunu **8** kaynatma  konumuna ayarlayınız (Resim **3**). Seçme tuşu **8** kaynatma işleminden sonra otomatik olarak sıcak konumuna geçer  (Resim **4**).
- **Bilgi:** Işıklı halka **11** kaynatma işlemi esnasında yanar ve bu işlem sona erince söner. Kontrol lambası **9** sadece sıcak tutma fonksiyonu esnasında yanar.
- Su kaynatma cihazını temizlemek için, işlemi iki kez tekrarlayınız.
- Demliği **4** kapağı ve çay süzgeci **6** ile birlikte yıkayınız **5**.



Çay pişirilmesi

Resim **5**

Burada tarif edilen çay pişirme işlemi Türk usulü çay için geçerlidir.

Diğer çaylar, demlenme süresinin uzun olmasından dolayı acı olabilir.

- Su kaynatma cihazına **2** suyu doldurunuz; **min** ve **max** işaretlerine dikkat ediniz.
- Su kaynatma cihazını **2** tabanın **1** üzerine yerleştiriniz ve seçme tuşunu **8** kaynatma  konumuna alınız.
- Çay süzgecine **5** yaklaşık $\frac{1}{3}$ Türk çayı koyunuz ve süzgeci demliğin **4** içine yerleştiriniz.
- Demliği **4** su kaynatma cihazının **2** üzerine yerleştiriniz.
- Cihazı çalıştırmak için ilgili şalteri **10** aşağı doğru bastırınız; ışıklı halka yanar.
- Su kaynadıktan sonra, seçme tuşu **8** otomatik olarak sıcak tutma  konumuna geçer. Kontrol lambası **9** yanar.
- Şimdi demliğe **4** kaynamış sıcak suyu doldurunuz ve su kaynatma cihazının **2** üzerine temiz su ilave ediniz.

- Demliği **4** su kaynatma cihazının **2** üzerine ve su kaynatma cihazını tabanın **1** üzerine yerleştiriniz. Seçme tuşunun **8** kaynatma  konumuna alınız.
- Su kaynadıktan sonra, seçme tuşu **8** otomatik olarak sıcak tutma  konumuna geçer.
- Şimdi demlikteki **4** çay ve su kaynatma cihazındaki **2** sıcak su, istediğiniz kıvama göre karıştırılabilir.

Çay doldururken, çaydanlığın kapağını başparmağınız ile öne doğru bastırınız.

Bilgi: Su kaynatma cihazındaki su ve demlikteki çay,  şalter konumunda sıcak tutulur. Böylelikle yaklaşık %90 enerji tasarrufu sağlanmış olur.

Su kaynatma cihazına **2** taze su ilave edildiği zaman, suyun önce kaynamasını sağlayınız ve sonra sıcak tutunuz.

Yararlı bilgiler



- Türk çayını çay süzgecinin **5** içine doldurunuz ve üzerine kısaca sıcak su akıtarak yıkayınız. Böylelikle çaydaki toz artıkları giderilmiş olur ve çay daha lezzetli olur.
- Türk çayının tam tadının elde edilebilmesi için, çayın en az **20** dakika demlenmesi gerekir.
- Demlikteki **4** çay demi daima, üzerine su ilave edilmeden kullanılmalıdır.

Su kaynatılması

Resim **6**

Su kaynatma cihazı **2** ile sadece su kaynatmak da mümkündür.

Bunun için kapağı **7** daima kapatılmalıdır.

- Su kaynatma cihazına **2** suyu doldurunuz; **min** ve **max** işaretlerine dikkat ediniz.
- Seçme tuşunu **8** su kaynatma  konumuna alınız ve ilgili şalter **10** ile çalıştırınız. Işıklı halka **11** yanar.
- Su kaynadıktan sonra, seçme tuşu **8** otomatik olarak sıcak tutma  konumuna geçer. Kontrol lambası **9** yanar.
- Su sıcak tutulmayacaksa, su kaynatma cihazını **2** ilgili şalter **10** üzerinde Su sıcak tutulmayacaksa, su kaynatma cihazının kapatınız.

Cihazın temizlenmesi ve kireçten arındırılması



Cereyan çarpma tehlikesi!

Temizleme işleminden önce elektrik fişini çekip prizden çıkarınız.

Cihazı kesinlikle suya sokmayınız veya bulaşık makinesinde yıkamayınız.

Buharlı temizleme cihazları kullanmayınız!

- Cihazı dıştan sadece nemli bir bez ile siliniz. Keskin ve ovalama gerektiren temizlik malzemeleri kullanmayınız.
- Su kaynatma cihazını **2** sirke veya normal bir kireçten arındırma maddesi ile kireçten arındırınız.
- Su kaynatma cihazını **2 max** işaretine kadar su doldurunuz ve suyu kaynatınız. Ardından, kaynamış suya evde kullandığınız sirkeden biraz ilave ediniz ve cihazı kapatılmış şekilde böylece birkaç saat bekletiniz.
Veya ilgili kireçten arındırma maddesini üreticinin verdiği bilgi ve talimatlara göre kullanınız.
- Sonra su kaynatma cihazını **2** ve kireç süzgecini **3** temiz su ile yıkayıp durulayınız.

Dikkat: Kireç artıklarını kesinlikle sert cisimler ile gidermeyiniz, aksi halde conta zarar görebilir

Küçük arızaları kendiniz giderebilirsiniz

Cihaz kaynatmıyor veya ısınmıyor.
Işıklı halka **11** veya kontrol lambası **9** yanmıyor.

→ Aşırı ısınmaya karşı koruma sistemi devreye giridi.

- Su kaynatma cihazını **2** ilgili şalter **10** üzerinden kapatınız ve soğumasını bekleyiniz.
Ardından cihaz tekrar çalıştırılabilir.

Teknik özellikler

Gerilim	220–240 V~
Frekans	50/60 Hz
Güç	1500–1785 W

Giderilmesi



Bu cihaz, elektro ve elektronik eski cihazlar (waste electrical and electronic equipment – WEEE) ile ilgili, 2012/19/AT numaralı Avrupa direktifine uygun olarak işaretlenmiştir.

Bu direktif, eski cihazların geri alınması ve değerlendirilmesi için, AB dahilinde geçerli olan bir uygulama kapsamını belirlemektedir. Güncel giderme yol ve yöntemleri hakkında bilgi almak için, yetkili satıcınıza veya ilgili yerel belediye idaresine başvurunuz.

Garanti koşulları

Bu cihaz için, cihazın satın alındığı ülkedeki yetkili ülke temsilciliğimiz tarafından verilmiş olan garanti koşulları geçerlidir.

Garantie koşullarını her zaman cihazı satın aldığınız yetkili satıcınız veya doğrudan ülke temsilciliğimiz üzerinden talep edebilirsiniz.

Almanya için geçerli garanti koşullarını ve adresleri kılavuzun arka sayfasında bulabilirsiniz.

Bunun yanı sıra, garanti koşullarını internette ilgili bağlantı sayfasında da bulabilirsiniz. Garanti hakkında yararlanılabilmesi için, satın alma belgesinin gösterilmesi kesinlikle gereklidir.

Değişiklikler olabilir.



**Bosch Çağrı
Merkezi**

444 6 333
7/24 hizmetinizde



BOSCH

(Sabit telefonlardan veya cep telefonlarından alan kodu çevirmeden)

Sabit telefonlardan yapılan aramalarda kullanmakta olduğunuz tarife üzerinden, cep telefonu ile yapılan aramalarda ise kayıtlı olduğunuz GSM operatörünün tarifesi üzerinden ücretlendirme yapılmaktadır.

Yazılı başvurular için adresimiz

BŞH Ev Aletleri Sanayi ve Ticaret AŞ

Fatih Sultan Mehmet Mah. Balkan Cad. No: 51 Ümraniye 34771 - İstanbul

Bosch'u tercih ettiğiniz için teşekkür eder, ürününüzü iyi günlerde kullanmanızı dileriz.

KÜÇÜK EV ALETLERİ GARANTİ BELGESİ



- Cihazınız; kullanma kılavuzunda gösterildiği şekilde kullanılması ve yetkili kıldığımız teknik servis elemanları dışındaki şahıslar tarafından bakım, onarım veya başka bir nedenle müdahale edilmemiş olması şartıyla bütün parçaları dahil olmak üzere tamamen malzeme, işçilik ve üretim hatalarına karşı **2 (İKİ) YIL SÜRE İLE GARANTİ EDİLMİŞTİR.**
- Bu garanti belgesinde yer alan şartlar, Türkiye'de satılan ürünler için geçerlidir.
- Arızaların giderilmesi konusunda uygulanacak teknik yöntemlerin tespiti ile değiştirilecek parçaların saptanması tamamen firmamıza aittir.
- Malin tesliminden sonraki yükleme, boşaltma ve sevkiyat anında meydana gelecek arızalar garanti kapsamı dışındadır.
- Kullanma hatalarından meydana gelen hasar, arıza ve bilgilendirme hizmetleri garanti kapsamı dışındadır.
- Voltaj düşüklüğü veya fazlalığı, hatalı elektrik tesisatı, ürün etiketinde yazılı voltajdan farklı voltajda kullanma nedenlerinden meydana gelen hasar ve arızalar garanti kapsamı dışındadır.
- Doğal afetler (Deprem- Sel başkını v.b.) yangın ve yıldırım düşmesinden meydana gelecek arızalar ve hasarlar garanti kapsamı dışındadır.
- Belge üzerine tahrifat yapıldığı, cihazın üzerindeki orijinal seri numarası kaldırıldığı veya tahrifat yapıldığı takdirde garanti geçersizdir.

GARANTİ ŞARTLARI

1. Garanti süresi, malin teslim tarihinden itibaren başlar ve 2 yıldır.
2. Malin bütün parçaları dahil olmak üzere tamamı garantisini kapsamındadır.
3. Malin ayıplı olduğunun anlaşılması durumunda tüketicisi, 6502 sayılı Tüketicinin Korunması Hakkında Kanunun 11 inci maddesinde yer alan;

a- Sözleşmeden dönme,

b- Satış bedelinden indirim isteme,

c- Ücretsiz onarılmasını isteme,

d- Satılının ayıpsız bir misli ile değiştirilmesini isteme,

haklarından birini kullanabilir.

4. Tüketicinin bu haklarından ücretsiz onarım hakkını seçmesi durumunda satıcı; işçilik masrafı, değiştirilen parça bedeli ya da başka herhangi bir ad altında hiçbir ücret talep etmeksizin malin onarımını yapmak veya yaptırmakla yükümlüdür. Tüketicisi ücretsiz onarım hakkını üretici veya ithalatçıya karşı da kullanabilir. Satıcı, üretici ve ithalatçı tüketicinin bu hakkını kullanmasından müteselsilen sorumludur.
5. Tüketicinin, ücretsiz onarım hakkını kullanması halinde malin;
 - Garanti süresi içinde tekrar arızalanması,
 - Tamiri için gereken azami sürenin aşılması,
 - Tamirinin mümkün olmadığı, yetkili servis istasyonu, satıcı, üretici veya ithalatçı tarafından bir raporla belirlenmesi durumlarında;tüketicisi malin bedel iadesini, ayıp oranında bedel indirimi veya imkanı varsa malın ayıpsız misli ile değiştirilmesini satıcıdan talep edebilir. Satıcı, tüketicinin talebini reddedemez. Bu talebin yerine getirilmemesi durumunda satıcı, üretici ve ithalatçı müteselsilen sorumludur.
6. Malin tamir süresi 20 iş gününü geçemez. Bu süre, garanti süresi içerisinde mala ilişkin arızanın Yetkili Servis İstasyonuna veya satıcıya bildirim tarihi, garanti süresi dışında ise malın Yetkili Servis İstasyonuna teslim tarihinden itibaren başlar. Malin arızasının 10 iş günü içerisinde giderilememesi halinde, üretici veya ithalatçı; malın tamiri tamamlandıncaya kadar benzer özelliklere sahip başka bir mal tüketicinin kullanımına tahsis etmek zorundadır. Malın garanti süresi içerisinde arızalanması durumunda, tamirde geçen süre garanti süresine eklenir.
7. Malin kullanım kılavuzunda yer alan hususlara aykırı kullanılması ve kaynaklanan arızalar garanti kapsamı dışındadır.
8. Tüketicisi, garantiden doğan haklarının kullanılmasını ilgili olarak çıkarabilecek uyuşmazlıklarda yerleşim yerinin bulunduğu veya tüketicisi işlerinin yapıldığı yerdeki Tüketicisi Hakem Heyetine veya Tüketicisi Mahkemesine başvurabilir.
9. Satıcı tarafından bu Garanti Belgesinin verilmesi durumunda, tüketicisi Gümrük ve Ticaret Bakanlığının Tüketicinin Korunması ve Piyasa Gözetimi Genel Müdürlüğüne başvurabilir.

Marka

Ürün İsmi

Bosch	Kahve Makinası
Bosch	Dilim Kesici
Bosch	EkmeK Kızartma Mak.
Bosch	Su Isıtıcı (Kettle)
Bosch	Mikser
Bosch	Mutfak Robotu
Bosch	Kahve Değirmeni
Bosch	Tost Makinası
Bosch	Kıyma Makinası
Bosch	Saç Kurutma Mak.
Bosch	Baskül
Bosch	Şarjlı El Süpürgesi
Bosch	Ütü
Bosch	Blender
Bosch	Saç Şekillendirme cihazı
Bosch	Meyva Sıkacağı
Bosch	Meyva ve Sebze Sıkacağı
Bosch	Masaj Aletleri

Bu ürün Bosch için BŞH Ev Aletleri San. ve Tic. A.Ş. tarafından imal/ithal edilmektedir.

BŞH EV ALETLERİ SAN. VE TİC. A.Ş.

Fatih Sultan Mehmet Mah. Balkan Cad. No: 51 Ümraniye 34771 - İstanbul

Tel.: (0216) 528 90 00 Faks: (0216) 528 91 88

Değerli Müşterimiz

Bosch Çağrı Merkezi 444 6 333 no.lu telefon numarası ile, 7 gün 24 saat hizmet vermektedir. Doğrudan bu numarayı çevirerek satış öncesi ve satış sonrası hizmetlerimizden faydalanabilirsiniz.

Bosch Çağrı Merkezimize ayrıca www.bosch-home.com/tr adresindeki Müşteri Hizmetleri bölümünde bulunan Müşteri Hizmetleri Formunu doldurarak ya da 0216 528 91 88 no.lu telefona faks çekerek de ulaşabilirsiniz.

Yetkili Servis listemize aşağıda yazılı internet adreslerinden veya çağrı merkezi numaramızdan ulaşabilirsiniz.

www.bosch-home.com/tr

www.bosch-yetkiliservisi.com

Aşağıda yer alan konularda yardımcı olmanızı rica ederiz.

1. Cihazınızı kullanma kılavuzunda belirtilen hususlara göre kullanmaya özen gösteriniz.
2. Ürününüzle ilgili hizmet talebiniz olduğunda yukarıda yazılı telefonlardan Çağrı Merkezimizi arayınız.
3. Hizmet için gelen teknisyene "BOSCH YETKİLİ SERVİS" kimlik kartını sorunuz. Bu kimlik kartı, 18 yaşından küçük elemanlara verilmemektedir.
4. Yetkili servisimiz, cihazınızda yapılan herhangi bir işlemden sonra size servis fişini düzenleyip vermek zorundadır. Bu servis fişini mutlaka isteyiniz ve kesinlikle saklayınız.



DİKKAT

Garanti süresinin anlaşmazlık durumunda fatura tarihi esas alınacağından bu belge ile birlikte faturanın veya okunaklı fotokopisinin saklanması gereklidir.

ÜRETİCİ VEYA İTHALATÇI FİRMANIN SATICI FİRMANIN

Ünvanı : BSH Ev Aletleri Sanayi ve Ticaret A.Ş. Ünvanı :

Adresi : FSM Mh. Balkan Cd. No.51, Adresi :

Ümraniye 34771 İstanbul Telefonu :

Telefonu : 0216 528 90 00 Pbx Faks :

Faks : 0216 528 91 88 E-posta :

E-posta : boschcagrimerkezi@bshg.com Fatura Tarih ve sayısı :

Yetkilinin imzası :  Teslim Tarihi ve yeri :

Yetkilinin imzası :

Firmanın Kaşesi:

BSH Ev Aletleri Sanayi ve Ticaret A.Ş.

Firmanın Kaşesi :

MALIN

Cinsi : KÜÇÜK EV ALETLERİ

Markası : BOSCH

Modeli :

Garanti Süresi : 2 YIL

Azami tamir süresi : 20 İŞ GÜNÜ

Bandrol ve Seri No. :

От всего сердца поздравляем Вас с покупкой нового прибора фирмы BOSCH. Вы приобрели современный, высококачественный бытовой прибор. Дополнительную информацию о нашей продукции Вы найдете на нашей странице в Интернете.

Содержание

Указания по технике безопасности . . .	41
Детали и элементы управления	42
Перед первым использованием	43
Приготовление чая	43
Кипячение воды	44
Чистка и удаление накипи.	44
Самостоятельное устранение мелких неисправностей	44
Технические данные	44
Утилизация	45
Гарантийные условия	45

▲ Указания по технике безопасности

Прочтите, пожалуйста, внимательно инструкцию по эксплуатации, руководствуйтесь приведенными в ней указаниями и сохраните ее для дальнейшего использования!

При передаче прибора другим лицам необходимо также передать ему инструкцию по эксплуатации.

Этот прибор предназначен не для использования в коммерческих целях, а для применения в домашних и бытовых условиях.

▲ Опасность поражения электрическим током!

Подключать и использовать прибор можно только в соответствии с техническими данными на типовой табличке.

Во избежание возникновения опасной ситуации, ремонт прибора, как напр., замена поврежденного сетевого шнура, должен производиться только нашей сервисной службой.

Данный прибор может использоваться детьми в возрасте 8 лет и старше, а также лицами с ограниченными физическими, сенсорными или умственными способностями или с недостатком опыта и/или знаний, если они находятся под присмотром или после получения указаний по безопасному использованию прибора и после того, как они осознали опасности, связанные с неправильным использованием.

Прибор и сетевой шнур следует держать вдали от детей младше 8 лет, им нельзя пользоваться прибором. Детям нельзя играть с прибором.

Чистку прибора и удаление накипи разрешается выполнять только детям в возрасте 8 лет или старше, и если они находятся под присмотром. Прибор, подставку или сетевой шнур ни в коем случае не погружать в воду.

Электрочайник можно использовать только с подставкой, входящей в комплект поставки.
 Во время работы прибора температура открытых поверхностей может быть очень высокой.
 Использовать только в том случае, если у прибора и его сетевого шнура нет никаких повреждений.
 В случае неисправности немедленно извлечь вилку из розетки или отключить сетевое напряжение.

⚠️ Пожароопасность!

Подставку, электрочайник или заварной чайник не ставить на горячие поверхности, как напр., конфорки плиты, или рядом с ними.

⚠️ Опасность ошпаривания!

Во время эксплуатации чаеварка нагревается и остается горячей еще некоторое время после выключения. Поэтому следует брать только за ручки и открывать крышку только после остывания прибора.
 Прибор можно использовать только с зафиксированной крышкой.



Не использовать вблизи воды, налитой в ванны, раковины или иные емкости.

⚠️ Опасность удушья!

Не позволять детям играть с упаковочным материалом.

Детали и элементы управления

Рисунок 1

- | | |
|--|---|
| 1 Подставка | 7 Крышка (штыковое соединение) |
| 2 Электрочайник с индикатором уровня воды | 8 Кнопка выбора режима (кипячение ☹️/подогрев ☹️) |
| 3 Фильтр от накипи (съемный) | 9 Контрольная лампочка |
| 4 Заварной чайник (пригоден для мытья в посудомоечной машине) | 10 Выключатель Вкл./Выкл. |
| 5 Ситечко для заварки (пригодно для мытья в посудомоечной машине) | 11 Светящееся кольцо |
| 6 Крышка заварного чайника (пригодна для мытья в посудомоечной машине) | 12 Сматывание кабеля |

Важно

- Электрочайник **2** можно использовать только в комплекте с подставкой **1**, на которой имеется маркировка «Type WK5».
- Электрочайник **2** наполнять исключительно водой. Молоко или растворимые продукты пригорают и могут повредить прибор.
- Электрочайник **2** не включать без воды и не переполнять, обращать внимание на маркировки «min» и «max» (рисунок **5a**).
- Электрочайник **2** можно использовать только с установленным заварным чайником **4** или с крышкой **7**, иначе он не переключится автоматически в режим подогрева \downarrow .
- Если электрочайник не используется, его следует всегда выключать с помощью выключателя **10** или извлекать вилку из розетки.

Перед первым использованием

- Сетевой шнур отмотать на желаемую длину и вставить вилку в розетку.
 - Наполнить электрочайник **2** чистой водой, установить крышку **7** и поставить на подставку **1**.
 - Включить прибор; для этого нажать выключатель **10** вниз (рисунок **2**). Кнопку выбора режима **8** установить на кипячение \downarrow (рисунок **3**). Кнопка выбора режима **8** после закипания воды автоматически переключается в режим подогрева \downarrow (рисунок **4**).
- Информация:** Во время процесса закипания светящееся кольцо **11** светится и гаснет, как только вода закипит. Контрольная лампочка **9** светится только во время функции подогрева.
- Для очистки электрочайника повторить этот процесс дважды.
 - Прополоскать заварной чайник **4** с крышкой **6** и ситечком для заварки **5**.

Приготовление чая

Рисунок **5**

Ниже приведено описание приготовления турецкого чая. Другие сорта чая при длительном заваривании могут стать горькими.

- Заполнить воду в электрочайник **2**, обратить внимание на маркировки «min» и «max».
- Установить электрочайник **2** на подставку **1** и установить кнопку выбора режима работы **8** на кипячение \downarrow .
- Наполнить ситечко для заварки **5** прил. на $\frac{1}{2}$ турецким чаем и вставить его в заварной чайник **4**.
- Установить заварной чайник **4** на электрочайник **2**. Для включения нажать выключатель **10** вниз, светящееся кольцо загорается.
- Как только вода закипит, кнопка выбора режима работы **8** автоматически переключается на подогрев \downarrow . Загорается контрольная лампочка **9**.
- Наполнить заварной чайник **4** горячей водой и снова заполнить электрочайник **2** свежей водой.
- Установить заварной чайник **4** на электрочайник **2**, а электрочайник – на подставку **1**. Установить кнопку выбора режима работы **8** на кипячение \downarrow .
- Как только вода закипит, кнопка выбора режима работы **8** снова автоматически переключается на подогрев \downarrow .
- Теперь чай из заварного чайника **4** можно разбавить по вкусу горячей водой из электрочайника **2**.

Чтобы налить чай следует сдвинуть крышку заварного чайника большим пальцем вперед.

Информация: При положении кнопки выбора режима \downarrow вода и чай остаются горячими. В результате удается сэкономить до 90% электроэнергии.

Если в электрочайник **2** добавляется свежая вода, то воду следует сначала вскипятить, а потом включить режим подогрева.



Рекомендации

- Заполнить турецкий чай в ситечко для заварки **5** и коротко промыть его в горячей проточной воде. Таким образом чай очистится от остатков пыли и будет более вкусным.
- Турецкий чай должен завариваться как минимум 20 минут, чтобы раскрыть свой полный вкус.
- Заварку в заварном чайнике **4** следует всегда использовать до конца, не добавлять воды.

Кипячение воды

Рисунок **6**

С помощью электрочайника **2** можно также просто нагревать воду. Для этого всегда должна быть установлена крышка **7**.

- Заполнить воду в электрочайник **2**, обратить внимание на маркировки «min» и «max».
- Перевести кнопку выбора режима работы **8** на кипячение  и включить прибор с помощью выключателя **10**. Светящееся кольцо **11** загорается.
- Как только вода закипит, кнопка выбора режима работы **8** автоматически переключается на подогрев . Загорается контрольная лампочка **9**.
- Если воду не нужно подогревать, то электрочайник **2** следует выключить с помощью выключателя **10**.

Чистка и удаление накипи



Опасность поражения электрическим током!

Перед чисткой извлечь вилку из розетки. Ни в коем случае не погружать прибор в воду и не мыть в посудомоечной машине.

Не использовать пароочиститель.

- Прибор следует лишь протирать влажной тряпкой с внешней стороны. Не использовать агрессивные или абразивные чистящие средства.

- Накипь удаляется из электрочайника **2** с помощью уксуса или стандартного средства для удаления накипи.
- Наполнить чайник **2** водой до маркировки «max» и довести до кипения. После этого добавить немного хозяйственного уксуса и дать ему воздействовать в выключенном приборе в течение нескольких часов. Или использовать средство для удаления накипи согласно указаниям изготовителя.
- В конце прополоскать электрочайник **2** и фильтр от накипи **3** чистой водой.

Внимание: Ни в коем случае не удалять остатки накипи твердыми предметами, иначе будет повреждено уплотнение.

Самостоятельное устранение мелких неисправностей

Прибор не доводит воду до кипения или не подогревает ее. Светящееся кольцо **11** или контрольная лампочка **9** не светятся.
→ Сработало устройство защиты от перегрева.

- Выключить электрочайник **2** с помощью выключателя **10** и дать ему остыть. После этого прибор можно снова включить.

Технические данные

Напряжение	220–240 В~
Частота	50/60 Гц
Мощность	1500–1785 Вт

Утилизация



Данный прибор имеет обозначение согласно требованиям Директивы ЕС 2012/19/ЕС об отслуживших свой срок электрических и электронных приборах (waste electrical and electronic equipment – WEEE).

В этой директиве приведены правила, действующие на всей территории ЕС, по приему и утилизации отслуживших свой срок приборов.

Информацию по правильной утилизации Вы можете получить у Вашего торгового агента или в органах коммунального управления по Вашему месту жительства.

Гарантийные условия

Для данного прибора действуют гарантийные условия, определенные нашим представителем в стране, в которой прибор был куплен. Информацию о гарантийных условиях Вы можете получить в любое время в своем специализированном магазине, где Вы приобрели свой прибор, или обратившись непосредственно в наше представительство в соответствующей стране. Гарантийные условия для Германии и адреса Вы найдете на последней странице руководства.

Кроме того, гарантийные условия изложены также в Интернете по указанному веб-адресу. Для получения гарантийного обслуживания в любом случае необходимо предъявить документ, подтверждающий факт покупки.

بيانات تقنية

الجهد	220 V–240 V
التردد	50/60 Hz
القدرة	1500–1785 W

تنبيهات متعلقة بالتخلص من

الأجهزة المستهلكة

هذا الجهاز مصنف طبقاً للتعليمات الأوروبية
2012/19/EG المتعلقة بالأجهزة الكهربائية
والإلكترونية المستهلكة

(waste electrical and electronic equipment – WEEE)
وتحدد هذه التعليمات الإطار المتعلق باسترجاع الأجهزة
المستهلكة والاستفادة من خاماتها في كل أنحاء الاتحاد
الأوروبي. يمكن الحصول على المعلومات المتعلقة بأحدث
الأساليب الجارية للتخلص من الأجهزة المستهلكة عند
أحد المحلات التجارية المتخصصة أو لدى إدارة المدينة.

الضمان

شروط الضمان لهذا الجهاز مبنية عن طريق ممثلنا في
بلد الشراء. لمزيد من التفاصيل يمكنك الاتصال بالموزع
المعتمد. عند تقديم شكوى في حالة الضمان يجب تقديم
إيصال الشراء معها.

تنظيف الجهاز وإزالة الرواسب

الجيرية منه

⚠ خطر الصعق بالتيار الكهربائي!

انزع قبل الشروع في التنظيف قابس الجهاز من المقبس.
لا تقم على الإطلاق بتغطيس الجهاز في الماء أو غسله في
غسالة الأواني الكهربائية.

ولا تستخدم في تنظيفه أية أجهزة تنظيف البخار.

- نظف الأسطح الخارجية للجهاز فقط بفضة مبللة.
ولا تستخدم في تنظيفه أية منظفات صناعية حادة
أو ذات خاصية كاشطة.
 - يجري إزالة الرواسب الجيرية المتصقة بالإبريق المُسخّن
للماء 2 باستخدام الخل أو أحد المواد المنزلية لها
المتعارف عليها لدى المحلات التجارية.
 - املاً الإبريق 2 بالماء حتى الحد الأقصى «max» ودعه
يسخن حتى درجة الغليان. ثم قم بعد ذلك بإضافة
شيء من الخل المألوف استخدامه في المنازل إلى الماء
الساخن ودعه ليضع ساعات لحين أن يسري مفعوله.
كما يمكن استخدام إحدى المواد المنزلية للرواسب
الجيرية مع الانتباه إلى مراعاة تعليمات المنتج.
 - قم بعد الانتهاء من ذلك بشطف كل من الإبريق
المسخّن للماء 2 ومصفاة الرواسب الجيرية 3.
- تنبيه: لا تقم على الإطلاق بكحت بقايا الرواسب الجيرية
بأي أدوات حادة حيث أن هذا يؤدي إلى إلحاق أضرارٍ بتجهيزة
الإحكام.

جَنب إزالة الأعطال الفنية بنفسك

- إذا حدث وتوقف الجهاز عن تسخين الماء أو الحفاظ على
درجة حرارته أو أن الإضاءة الدائرية 11 أو لمبة التحكم 9
توقفتا عن الاشتعال فإن هذا يرجع إلى انقطاع
← تجهيزة الحماية من ارتفاع درجة الحرارة عن الحد المألوف.
- أفضل التيار الكهربائي عن الإبريق المُسخّن للماء 2
بالضغط على الزر 10. ودعه حتى يبرد. ويمكن فيما
بعد معاودة استخدام الجهاز.

نحتفظ بحق إدخال التعديلات.

قبل الاستخدام الأول

- اسحب الجزء اللازم من سلك التوصيل الكهربائي من التجويف المخصص له إلى الخارج وقم بتوصيله بالتيار الكهربائي.
- املا الإبريق المُسخّن للماء 2 بماء نقي وركب الغطاء 7 فوقه ثم ضعه على قاعدة الجهاز.
- شغل الجهاز بالضغط على الزر 10 (شكل 2).
- اضبط زر الاختيار 8 على وضع التسخين (شكل 3).
- يتحول زر الاختيار 8 من تلقاء ذاته على وضع الحفاظ على درجة الحرارة (شكل 4).
- تنبيه: تشتعل الإضاءة الدائرية 11 أثناء مرحلة التسخين وتنطفئ بمجرد انتهائها. أما لمبة التحكم 9 فإنها تشتعل فقط أثناء مرحلة الحفاظ على درجة الحرارة.
- قم بتكرار ذلك مرتين من أجل تنظيف الإبريق المُسخّن للماء.
- اغسل إبريق الشاي 4 وغطاءه 6 ومصفاة الشاي 5.

إعداد الشاي

- شكل 5
- إن الوصف الجاري لإعداد الشاي يسري على الشاي التركي. ومن الممكن أن تصبح الأصناف الأخرى من الشاي مرّة المذاق من خلال طول المدة اللازمة لخرط الشاي.
- املا الإبريق المُسخّن للماء 2 بالماء مع الانتباه إلى مراعاة عدم تجاوز الحد الأقصى للماء والمُشار إليه بـ «min» و «max».
- ضع الإبريق المُسخّن للماء 2 على قاعدة الجهاز 1 ثم اضبط زر الاختيار 8 على وضع التسخين (شكل 6).
- املا مصفاة الشاي 5 بالشاي التركي، حوالي 1/3 المصفاة. ثم ركبها في إبريق الشاي 4.
- ركب إبريق الشاي 4 فوق الإبريق المُسخّن للماء 2. شغل الجهاز بالضغط على الزر 10 إلى أسفل. وهنا تشتعل الإضاءة الدائرية.
- يتحول زر الاختيار 8 من تلقاء ذاته إلى وضع الحفاظ على درجة الحرارة (شكل 7) بمجرد وصول الماء إلى مرحلة الغليان. وهنا تشتعل لمبة التحكم 9.
- صب الآن الماء الساخن في إبريق الشاي 4 ثم عاود تعبئة الإبريق المُسخّن للماء 2 بالضغط على الزر 10.

- ركب إبريق الشاي 4 فوق الإبريق المُسخّن للماء 2 ثم ضع الإبريق المُسخّن للماء فوق قاعدة الجهاز. اضبط زر الاختيار 8 على وضع التسخين (شكل 6).
- يتحول زر الاختيار 8 من تلقاء ذاته مجدداً على وضع الحفاظ على درجة الحرارة (شكل 7) بمجرد وصول الماء إلى مرحلة الغليان.
- ويمكن الآن صب خليط من الشاي المتواجد في إبريق الشاي 4 والماء الساخن المتواجد في الإبريق المُسخّن للماء 2 بما يتلاءم مع المذاق الشخصي.
- تنبيه: إن كلاً من الماء والشاي يحتفظان بدرجة حرارتهما عند وضع الحفاظ على درجة الحرارة (شكل 8). ويوفر ذلك من الطاقة ما يصل إلى نسبة 90%.
- وإذا جرى إضافة المزيد من الماء البارد إلى الإبريق المُسخّن للماء 2 فينبغي أولاً تسخين الماء وبلي ذلك مرحلة الحفاظ على درجة الحرارة.
- أفكار مفيدة
- ضع الشاي التركي في مصفاة الشاي 5 واغسله تحت ماء ساخن مناسب لفترة وجيزة. ويؤدي ذلك إلى إزالة بقايا الأتربة الملتصقة بالشاي ما يحسن مذاقه.
- يحتاج الشاي التركي على الأقل لمدة 20 دقيقة لمرحلة الخرط لكي يصل مذاقه إلى الحد الأقصى.
- ينبغي دائماً استهلاك عُصارة الشاي المتواجدة في إبريق الشاي 4 بدون إضافة المزيد من الماء إليها.

تسخين الماء

- شكل 6
- ويمكن دائماً استخدام الإبريق المُسخّن للماء 2 أيضاً للحصول على الماء الساخن. وينبغي دائماً في هذه الحالة تركيب الغطاء 7.
- املا الإبريق المُسخّن للماء 2 بالماء مع الانتباه إلى الأخذ في الاعتبار بالحددين الأدنى والأقصى للماء والمُشار إليهما بـ «min» و «max».
- اضبط زر الاختيار 8 على وضع التسخين (شكل 7) ثم اضغط على الزر 10. وهنا تشتعل الإضاءة الدائرية.
- يتحول زر الاختيار 8 من تلقاء ذاته على وضع الحفاظ على درجة الحرارة (شكل 8) بمجرد وصول الماء إلى مرحلة الغليان. وهنا لمبة التحكم 9.
- إذا لم يكن هناك ضرورة تستدعي الحفاظ على درجة حرارة الماء فينبغي فصل التيار الكهربائي عن الإبريق المُسخّن للماء 2 بالضغط على الزر 10.

يجب عدم استخدام الجهاز إلا إذا كان سلك التوصيل الكهربائي والجهاز سليمين وليس بهما أي تلف أو ضرر.
في حالة حدوث خطأ يجب على الفور إخراج قابس الجهاز من المقبس أو إيقاف التغذية بجهد الشبكة.

⚠️ خطر حدوث حريق

لا تضع قاعدة الجهاز أو إبريق الماء أو إبريق الشاي على أسطح ساخنة أو بالقرب منها. وعلى سبيل المثال شعلات الموقد.

⚠️ خطر احتراق الجلد

إن درجة حرارة جهاز إعداد الشاي تكون مرتفعة أثناء التشغيل وكذلك لفترة من الوقت بعد الانتهاء من التشغيل. ولذا فيجب الانتباه إلى تجنب الإمساك بأجزاء الجهاز إلا من مقبضيه وكذلك إلى عدم فتح الغطاء إلا إذا كان بارداً.
يجب عدم استخدام الجهاز إلا عندما يكون الغطاء مركباً ومستقراً في موضعه بصورة صحيحة.

لا تستخدم الجهاز بالقرب من البانيو أو الحوض أو أية أوعية أخرى عند احتوائها على الماء.



⚠️ خطر حدوث اختناق

يجب عدم السماح لأطفال باللعب بمواد التغليف.

الأجزاء وعناصر الاستخدام

شكل 1

- 1 قاعدة الجهاز
 - 2 الإبريق المُسخِّن للماء (مجهز بتدريج توضيحي لكمية الماء)
 - 3 مصفاة الرواسب الجيرية (قابلة للفك)
 - 4 إبريق الشاي (مهيأة للغسيل في غسالة الأواني)
 - 5 مصفاة الشاي (مهيأة للغسيل في غسالة الأواني)
 - 6 غطاء مصفاة الشاي (مهيأة للغسيل في غسالة الأواني)
 - 7 غطاء (سهل الإغلاق والفك)
 - 8 زر الاختيار (تسخين) / الحفاظ على درجة الحرارة (🔥)
 - 9 لمبة التحكم
 - 10 زر التشغيل «on/off»
 - 11 إضاءة دائرية
 - 12 جُوبف حفظ سلك التوصيل الكهربائي
- تنبيهات هامة**
- لا تستخدم الإبريق المُسخِّن للماء 2 إلا مع قاعدة الجهاز 1 المهيأة له والموضح عليه بيانات الطراز المُشار إليه بـ WK5 Type.
 - الإبريق المُسخِّن للماء 2 ليس مجهزاً لتسخين أية سوائل أخرى سوى الماء. اللبن الحليب وغيره من المنتجات الغذائية سريعة الذوبان تلتصق بواسطتها بقاعدة الجهاز وتلحق به أضراراً.
 - انتبه ألا يجري تشغيل الجهاز بدون ماء أو عند جاوز الماء للحد الأقصى المسموح به. انتبه دائماً إلى مراعاة الحدين الأدنى والأقصى للماء والمُشار إليهما بـ «min» و «max» (شكل 5 a).
 - لا تقم على الإطلاق بتشغيل الإبريق المُسخِّن للماء 2 بدون تركيب إبريق الشاي 4 أو الغطاء 7 فوّه حيث أن الجهاز في مثل هذه الحالة لا يتحول من تلقاء ذاته على وضع الحفاظ على درجة الحرارة 🔥.
 - إذا لم تعد هناك حاجة إلى استخدام الإبريق المُسخِّن للماء فينبغي دائماً فصله عن التشغيل بواسطة الزر 10 أو بنزع سلك التوصيل الكهربائي الخاص به.

المحتويات

ar-1	تعليمات الأمان
ar-2	الأجزاء وعناصر الاستخدام
ar-3	قبل الاستخدام الأول
ar-3	إعداد الشاي
ar-3	تسخين الماء
	تنظيف الجهاز وإزالة الرواسب
ar-4	الجيرة منه
ar-4	جنب إزالة الأعطال الفنية بنفسك
ar-4	بيانات تقنية
	تنبيهات متعلقة بالتخلص من
ar-4	الأجهزة المستهلكة
ar-4	الضمان

نتقدم لكم بأصدق التهاني على شرائكم لهذا الجهاز الجديد من ماركة BOSCH. هذا يكون اختياركم قد وقع على جهاز منزلي حديث وعلى أعلى مستوى من الجودة. وتجودون المزيد من المعلومات حول منتجاتنا في موقع الإنترنت الخاص بنا.

▲ تعليمات الأمان

اقرأ من فضلك دليل الاستخدام بعناية واتبع التعليمات التي يتضمنها وحافظ عليه جيداً! عند إعطاء الجهاز لشخص آخر يجب تسليمه تعليمات الاستخدام سوياً مع الجهاز. هذا الجهاز معد ومخصص لمعالجة كميات معتادة للأغراض المنزلية أو الأغراض شبيه المنزلية، وليس معد ولا مخصص للاستخدامات التجارية. الاستخدام المنزلي يشتمل أيضاً على سبيل المثال استخدام الجهاز في الحجرات الخاصة بالموظفين العاملين في المتاجر والمكاتب والمزارع ومجالات العمل الأخرى. كذلك يمكنك تخصيص الجهاز لاستخدام من قبل ضيوف البنسيونات والفنادق الصغيرة وما شابه ذلك.

▲ خطر الصعق بالتيار الكهربائي

يجري توصيل الجهاز بالتيار الكهربائي وتشغيله فقط طبقاً للبيانات الموضحة على لوحة المواصفات الفنية. إن إجراء أي إصلاحات للجهاز وعلى سبيل المثال منها استبدال سلك التوصيل الكهربائي، إذا لحق به ضررٌ ما، يتم فقط بمعرفة أحد مراكز الخدمة التابعة لنا حيث أن هذا يجنبكم الوقوع في أية مخاطر. هذا الجهاز يمكن أن يتم استخدامه من قبل أطفال يبلغ عمرهم 8 سنوات أو ما يزيد عن ذلك ومن قبل أشخاص ذوي قدرات بدنية أو حسية أو ذهنية محدودة أو نقص في الخبرة /أو نقص في المعارف والمعلومات. وذلك عندما يكون جاري الإشراف عليهم أو بعد أن يكون قد تم إعطائهم إرشادات تفصيلية بشأن كيفية الاستخدام الآمن للجهاز وبعد أن يكونوا قد فهموا جيداً الأخطار المترتبة على استخدام الجهاز. يجب الحفاظ على الأطفال الذين يقل عمرهم عن 8 سنوات بعيداً عن الجهاز وعن سلك التوصيل الكهربائي ولا يسمح لهم بتشغيل الجهاز. يجب عدم السماح للأطفال بأن يقوموا باللعب بالجهاز. أعمال التنظيف وإزالة الرواسب الجيرية من الجهاز لا يسمح بإجرائها من قبل أطفال إلا إذا كانوا يبلغون من العمر 8 سنوات أو ما يزيد عن ذلك ويكون جاري الإشراف عليهم عند قيامهم بذلك. يجب عدم القيام بأي حال من الأحوال بتغطيس الجهاز أو قاعدة الجهاز سلك التوصيل الكهربائي في ماء. يجب عدم استخدام الإبريق المسخن للماء إلا مع القاعدة الموردة مع الجهاز. في أثناء تشغيل الجهاز فإن درجة حرارة الأسطح الخارجية الممكن لمسها يمكن أن تكون مرتفعة جداً.

شرایط گارانتی

در مورد گارانتی این دستگاه شرایطی اعتبار دارد که هریک از نمایندگان ما در کشوری که این دستگاه در آن خریداری شده، نوشته و منتشر کرده اند. شما می توانید شرایط گارانتی را هر وقت که بخواهید از نماینده مجازی که این دستگاه را از او خریده اید، مطالبه کنید، یا آن را مستقیماً از نماینده کشوری ما خواستار شوید. شرایط گارانتی در آلمان و نیز آدرس ما را در صفحه پشت دفترچه راهنما خواهید یافت. افزون بر این شرایط گارانتی در سایت اینترنتی ما نیز ذیل نشانی داده شده مندرج است. برای استفاده از خدمات گارانتی به هر حال ارائه فاکتور خرید الزامی است.

عیب های کوچک را خود رفع کنید

دستگاه داغ نمی شود یا گرم نمی کند. حلقه نورانی 11 یا چراغ کنترل 9 روشن نمی شود.
 ← احتمالاً سیستم ایمنی در برابر «داغ شدن بیش از حد» فعال شده باشد.
 • کتری 2 را با کلید 10 خاموش کنید و صبر کنید تا خنک شود. سپس دستگاه را دوباره روشن کنید.

داده های فنی

ولتاژ	220 V–240 V
فرکانس	50/60 Hz
وات	1500–1785 W

دفع دستگاه های از کار افتاده

این دستگاه مطابق ضوابط اروپائی 2012/19/EG مربوط به دستگاه های

الکتریکی و الکترونیکی

(waste electrical and electronic equipment – WEEE)





مشخص شده است. این ضوابط که در سرتاسر اروپا معتبر است، چارچوب کلی بازیس گرفتن و بازیافت دستگاه های کهنه را تعیین می کند. در باره مقررات جاری دفع زباله، از فروشگاه های ویژه یا مرکز دفع زباله شهرداری منطقه مسکونی تان کسب اطلاع کنید.

حق هرگونه تغییر محفوظ است.

طرز تهیه چای

تصویر 5

در این جا شیوه دم کردن چای ترکی شرح داده می شود. ممکن است انواع دیگر چائی ها در اثر طولانی بودن زمان دم، تلخ شوند.

- کتری 2 را با آب پر کنید، و مواظب علامت های حداکثر (max) و حداقل (min) باشید.
- کتری 2 را روی پایه 1 قرار دهید و دکمه انتخاب 8 را روی برنامه جوش  قرار دهید.
- صافی چای 5 را تقریباً تا یک سوم ظرفیت با چای ترکی پر کنید و در داخل قوری 4 قرار دهید.
- قوری چای 4 را روی کتری 2 بگذارید. سپس با فشار دادن کلید 10، دستگاه را روشن کنید، چراغ قرمز کنترل روشن می شود.
- همین که آب به جوش آمد، دکمه انتخاب 8 به طور اتوماتیک روی برنامه گرم نگهدارنده  قرار می گیرد.
- چراغ کنترل 9 روشن می شود.
- اکنون آب داغ را به قوری 4 بریزید و کتری 2 را مجدداً با آب تازه پر کنید.
- قوری 4 را روی کتری 2 گذاشته و سپس آن را روی پایه 1 قرار دهید. کلید انتخاب 8 را روی عملکرد  تنظیم کنید.
- همین که آب به جوش آمد، دکمه انتخاب 8 به طور اتوماتیک از نو روی برنامه گرم نگهدارنده  قرار می گیرد.
- اکنون می توان بنا به ذائقه و سلیقه خود چای قوری 4 را با آب داغ کتری 2 مخلوط کرد.

در هنگام ریختن چای از قوری در قوری را با انگشت شست به طرف جلو فشار دهید.

جهت اطلاع: دمای آب و چای در روی درجه تنظیم  بطور ثابت گرم می ماند و در نتیجه تا حدود 90% در مصرف انرژی صرفه جویی می شود.

اگر آب سرد به کتری 2 ریخته شود، باید ابتداءً بجوشد و سپس گرم نگهداری شود.

راهنمایی



- بعد از ریختن چای ترکی به داخل صافی 5 آن را مدتی کوتاه زیر آب داغ بگیرید تا بقایای گرد و غبار چای شسته و طعم آن بهتر شود.
- چای ترکی حداقل باید 20 دقیقه دم بکشد تا طعم واقعی آن حاصل شود.

– عصاره چای داخل قوری 4 را همیشه تا آخر مصرف کنید و از اضافه کردن آب به آن خودداری کنید.

جوشانیدن آب

تصویر 6

با کتری 2 می توانید – حتماً بدون تهیه چائی – فقط آب هم بجوشانید. در این صورت باید همیشه درپوش 7 را روی کتری بگذارید.

- کتری 2 را با آب پر کنید، و مواظب علامت های حداکثر (max) و حداقل (min) باشید.
- دکمه انتخاب 8 را روی برنامه جوش  قرار دهید و با کلید 10 دستگاه را بکار بباندازید. حلقه نورانی 11 روشن می شود.
- همین که آب به جوش آمد، دکمه انتخاب 8 به طور اتوماتیک روی برنامه گرم نگهدارنده  قرار می گیرد.
- چراغ کنترل 9 روشن می شود.
- چنانچه می خواهید، آب گرم بماند، کتری 2 را با دکمه 10 خاموش کنید.

نظافت دستگاه و زدودن رسوبات آهکی

خطر برق گرفتگی

قبل از تمیز کردن دستگاه دوشاخه را از برق بکشید. دستگاه را هرگز در آب فرو نبرید یا در ماشین ظرفشویی نگذارید. هرگز برای تمیز کردن این دستگاه از بخارشوی استفاده نکنید.

- بدنه بیرونی دستگاه را فقط با پارچه مرطوب تمیز کنید. هرگز از مواد تیز یا ساینده استفاده نکنید.
- کتری 2 را با سرکه یا مواد آهک زدای موجود در بازار تمیز کنید.
- کتری 2 را تا علامت max با آب پر کنید. و آب را بجوشانید. سپس دستگاه را خاموش کنید و مقداری سرکه معمولی در آب بریزید و چندین ساعت صبر کنید تا اثر کند. یا این که از مواد آهکزدا طبق دستور سازنده آن استفاده کنید.
- سرآجام کتری 2 و فیلتر رسوب گیر 3 را با آب سرد بشوئید.

هشدار: هرگز بقایای رسوبات آهکی را با وسائل سخت و سرتیر برطرف نکنید، چون ممکن است باعث آسیب به آب بندی دستگاه شود.

⚠️ خطر آتش سوزی

از قرار دادن پایه، کتری یا قوری دستگاه بر روی سطوح داغ یا نزدیک آن، مثلاً اجاق خوراک پزی، پرهیز کنید.

⚠️ خطر سوختگی

دستگاه جای دم کنی در زمانی که کار می کند و نیز مدتی پس از خاموش شدن همچنان داغ است. به همین دلیل دستگیره های آن را بگیرید و درپوش آن را هم فقط پس از خنک شده باز کنید. از دستگاه فقط در حالت بسته بودن درپوش استفاده کنید.

دستگاه را در نزدیک آب متراکم مانند وان حمام یا حوض یا مخزن دیگر بکار نبرید.



⚠️ خطر خفگی

اجازه ندهید که کودکان با مواد بسته بندی بازی کنند.

اجزاء و کلید های کنترل دستگاه

تصویر 1

- کتری 2 را فقط با قوری 4 مخصوص آن، یا با درپوش 7 به کار ببرید، و گرنه برنامه گرم نگهدارنده اتوماتیک **بکار نمی افتد.**
- در صورت عدم استفاده از کتری، همیشه آن را با کلید 10 خاموش کنید یا اصلاً دوشاخه را از پریز برق بکشید.

قبل از اولین استفاده از دستگاه

- سیم برق را به اندازه ای که لازم است باز کنید و دوشاخه آن را به پریز برق وصل کنید.
- کتری 2 را با آب پر کنید، درپوش 7 را روی آن بگذارید و کتری را روی پایه 1 قرار دهید.
- دستگاه را به کار بیاندازید، یعنی کلید 10 را به طرف پائین فشار دهید (تصویر 2).
- دکمه انتخاب 8 را روی برنامه جوش **قرار دهید** (تصویر 3).

دکمه انتخاب 8 پس از بجوش آمدن آب به طور اتوماتیک روی عملکرد گرم نگهدارنده **قرار می گیرد** (تصویر 4).

جهت اطلاع: حلقه نورانی 11 در خلال جوشیدن آب روشن است و پس از پایان برنامه جوشیدن خاموش می شود. چراغ کنترل 9 فقط در خلال برنامه گرم نگهداری روشن می شود.

- این عمل را دو بار تکرار کنید تا کتری خوب تمیز شود.
- قوری 4 و درپوش 6 و صافی 5 را شستشو دهید.

- 1 پایه
- 2 کتری آب با نشانگر سطح آب
- 3 فیلتر رسوبات آهکی (قابل برداشتن و جدا کردن)
- 4 قوری جای (قابل شستشو در ماشین ظرفشویی)
- 5 صافی جای (قابل شستشو در ماشین ظرفشویی)
- 6 درپوش قوری (قابل شستشو در ماشین ظرفشویی)
- 7 درپوش (با چفت خاردار بایونت)
- 8 دکمه انتخاب (جوش **گرم**)
- 9 چراغ کنترل
- 10 کلید روشن/خاموش
- 11 حلقه نورانی
- 12 محل پیچاندن سیم برق

نکته های مهم

- کتری 2 را فقط با پایه 1 که با Type WK5 علامت گذاری شده، بکار ببرید.
- کتری 2 را فقط با آب پر کنید. شیر یا مایعات دارای مواد اضافی حل شده می سوزند و به دستگاه آسیب می زنند.
- کتری 2 را هرگز بدون آب روشن نکنید یا بیش از اندازه پر نکنید، به علامت های حداقل (min) و حداکثر (max) توجه کنید (تصویر 5a).

فهرست مطالب

fa-1	تذکرات ایمنی
fa-2	اجزاء و کلید های کنترل دستگاه
fa-2	قبل از اولین استفاده از دستگاه
fa-3	طرز تهیه چای
fa-3	جوشانیدن آب
fa-3	نظافت دستگاه و زدودن رسوبات آهکی
fa-4	خاموش شدن اتوماتیک
fa-4	عیب های کوچک را خود رفع کنید
fa-4	داده های فنی
fa-4	دفع دستگاه های از کار افتاده
fa-4	شرایط گارانتی

خرید این دستگاه جدید از فرآورده های بوش را به شما صمیمانه تبریک می گوئیم. شما با این اقدام، یک دستگاه مدرن خانگی انتخاب کرده اید. برای دریافت اطلاعات بیشتر در باره فرآورده های ما به سایت اینترنتی ما مراجعه فرمائید.

⚠ تذکرات ایمنی

لطفا دستور العمل زیر را بدقت بخوانید و بر طبق آن عمل کنید و از آن برای مراجعات بعدی نگهداری کنید!

در صورتی که دستگاه را به دیگری واگذار می کنید، این جزوه راهنما را هم ضمیمه آن کنید. این دستگاه برای تهیه چای به مقدار متداول در خانه و برای مصارف خانگی یا مشابه آن ساخته شده و برای کاربرد حرفه ای و جّاری طراحی نشده است. منظور از موارد مشابه نمونه های زیر است: آبدارخانه مغازه ها و دفاتر و کارگاه های کشاورزی و صنعتی و همچنین برای استفاده مهمانان در مسافرخانه ها و مهانسراهای کوچک و استراحتگاه های مشابه.

⚠ خطر برق گرفتگی

دستگاه را فقط طبق مشخصات فنی مندرج در تابلو مشخصات به برق وصل کرده و به کار بیاورید.

تعمیر دستگاه، مثلا تعویض کابل برق آن فقط باید توسط تعمیرکار مرکز خدمات پس از فروش انجام شود، تا از بروز هرگونه خطری پیش گیری شود.

استفاده از این دستگاه برای کودکان بالاتر از 8 سال و اشخاص دارای محدودیت های جسمی و حسی و ذهنی یا کم تجربه یا بی اطلاع به شرطی مجاز است، که تحت مراقبت باشند یا راجع به استفاده مطمئن از دستگاه آموزش کافی دیده باشند و از خطرهای احتمالی آن آگاه باشند. کودکان پائین تر از 8 سال را از دستگاه و کابل برق آن دور نگهدارید. کارکردن با این دستگاه برای آنان مجاز نیست. کودکان اجازه ندارند با این دستگاه بازی کنند.

نظافت و آهک زدائی این دستگاه نباید توسط کودکان انجام گیرد، مگر آن که دارای 8 سال یا بیشتر و تحت مراقبت باشند. خود دستگاه، یا پایه دستگاه و کابل برق آن را هرگز در آب فرو نکنید.

کتری دستگاه را فقط با پایه ضمیمه مورد استفاده قرار دهید.

در مواقعی که دستگاه کار می کند، ممکن است سطوح بیرونی قابل لمس دستگاه بسیار داغ باشد.

فقط در صورتی از دستگاه استفاده کنید که کابل اتصال و خود دستگاه هیچ صدمه ای ندیده باشد.

در هنگام بروز اختلال، فوراً دوشاخه را از پریز بکشید یا اتصال برق را قطع کنید.

Kundendienst – Customer Service

DE Deutschland, Germany

BSH Hausgeräte Service GmbH
Zentralwerkstatt für kleine
Hausgeräte
Trautskirchener Strasse 6-8
90431 Nürnberg
Online Auftragsstatus, Filterbeutel-
Konfigurator und viele weitere
Infos unter:
www.bosch-home.com

Reparaturservice, Ersatzteile &
Zubehör, Produkt-Informationen:
Tel.: 0911 70 440 040
mailto:cp-servicecenter@
bshg.com
Wir sind an 365 Tagen rund um die Uhr
erreichbar.

AE United Arab Emirates,

الإمارات العربية المتحدة

BSH Home Appliances FZE
Round About 13,
Plot Nr MO-0532A
Jebel Ali Free Zone – Dubai
Tel.: 04 881 4401
mailto:service.uae@bshg.com
www.bosch-home.com/ae

AL Republika e Shqiperise, Albania

AERTECH SH.P.K.
Rruga Qemal Stafa
Pallati i ri perball Prokuroris se
Pergjithshme
Hyrja C Kati 10
Tirana
Tel.: 066 206 47 94
mailto:g.volina@aertech.al

AT Österreich, Austria

BSH Hausgeräte
Gesellschaft mbH
Werkskundendienst
für Hausgeräte
Quellenstrasse 2
1100 Wien
Tel.: 0810 550 511*
Fax: 01 605 75 51 212
mailto:vie-stoerungsannahme@
bshg.com
Hotline für Espresso-Geräte:
Tel.: 0810 700 400*
www.bosch-home.at

*innerhalb Österreichs zum Regionaltarif

AU Australia

BSH Home Appliances Pty. Ltd.
7-9 Arco Lane
HEATHERTON, Victoria 3202
Tel.: 1300 368 339
mailto:bshau-as@bshg.com
www.bosch-home.com.au

BA Bosna i Hercegovina, Bosnia-Herzegovina

"HIGH" d.o.o.
Gradačacka 29b
71000 Sarajevo
Info-Line: 061 100 905
Fax: 033 213 513
mailto:delicnanda@hotmail.com

BE Belgique, België, Belgium

BSH Home Appliances S.A.
Avenue du Laerbeek 74
Laarbeeklaan 74
1090 Bruxelles – Brussel
Tel.: 070 222 141
Fax: 024 757 291
mailto:bru-repairs@bshg.com
www.bosch-home.be

BG Bulgaria

BSH Domakinski Uredi
Bulgaria EOOD
115K Tsarigradsko Chausse Blvd.
European Trade Center Building,
5th floor
1784 Sofia
Tel.: 02 892 90 47
Fax: 02 878 79 72
mailto:informacia.servis-bg@
bshg.com
www.bosch.home.bg

BH Bahrain, مملكة البحرين

Khalaifat Est.
P.O. Box 5111
Manama
Tel.: 01 7400 553
mailto:service@khalaifat.com

BY Belarus, Беларусь

ООО "БСХ Бытовая техника"
тел.: 495 737 2961
mailto:mok-kdhl@bshg.com

CH Schweiz, Suisse, Svizzera, Switzerland

BSH Hausgeräte AG
Werkskundendienst für
Hausgeräte
Fahrweidstrasse 80
8954 Geroldswil
mailto:ch-info.hausgeraete@
bshg.com
Service Tel.: 0848 840 040
Service Fax: 0848 840 041
mailto:ch-reparatur@bshg.com
Ersatzteile Tel.: 0848 880 080
Ersatzteile Fax: 0848 880 081
mailto:ch-ersatzteil@bshg.com
www.bosch-home.com

CY Cyprus, Κύπρος

BSH Ikiakes Syskeves-Service
39, Arh. Makaanouri III Str.
2407 Egomi/Nikosia (Lefkosia)
Tel.: 7777 8007
Fax: 022 658 128
mailto:bsh.service.cyprus@
cytanet.com.cy

CZ Česká Republika, Czech Republic

BSH domácí spotřebiče s.r.o.
Firemní servis domácích
spotřebičů
Pekařská 10b
155 00 Praha 5
Tel.: 0251 095 546
Fax: 0251 095 549
www.bosch-home.com/cz

DK Danmark, Denmark

BSH Hvidevarer A/S
Telegrafvej 4
2750 Ballerup
Tel.: 44 89 89 85
Fax: 44 89 89 86
mailto:BSH-Service.dk@
BSHG.com
www.bosch-home.dk

EE Eesti, Estonia

SIMSON OÜ
Raua 55
10152 Tallinn
Tel.: 0627 8730
Fax: 0627 8733
mailto:teenindus@simson.ee

ES España, Spain

BSH Electrodomésticos
España S.A.
Servicio Oficial del Fabricante
Parque Empresarial PLAZA,
C/ Manfredonia, 6
50197 Zaragoza
Tel.: 976 305 713
Fax: 976 578 425
mailto:CAU-Bosch@bshg.com
www.bosch-home.es

FI Suomi, Finland

BSH Kodinkoneet Oy
Itälähdenkatu 18 A, PL 123
00201 Helsinki
Tel.: 0207 510 700
Fax: 0207 510 780
mailto:Bosch-Service-
FI@bshg.com
www.bosch-home.fi
Lankapuhelimesta 8,28 snt/puhelu
+ 7 snt/min (alv 24%)
Matkapuhelimesta 8,28 snt/puhelu
+ 17 snt/min (alv 24%)

FR France

BSH Electroménager S.A.S.
50 rue Ardoin – BP 47
93401 SAINT-OUEN cedex
Service interventions à domicile:
01 40 10 11 00

Service Consommateurs:
0 892 698 010 (0,34 € TTC/mn)
mailto:soa-bosch-conso@bshg.com
Service Pièces Détachées et
Accessoires:
0 892 698 009 (0,34 € TTC/mn)
www.bosch-home.fr

GB Great Britain

BSH Home Appliances Ltd.
Grand Union House
Old Wolverton Road
Wolverton
Milton Keynes MK12 5PT
To arrange an engineer visit, to
order spare parts and accessories
or for product advice please visit
www.bosch-home.co.uk
or call
Tel.: 0344 892 8979*

*Calls are charged at the basic rate, please
check with your telephone service provider
for exact charges

GR Greece, Ελλάδα

BSH Ikiakes Siskeves A.B.E.
Central Branch Service
17 km E.O. Athinon-Lamias &
Potamou 20
14564 Kifisia
Πανελλήνιο τηλέφωνο: 181 82
(Αστική χρέωση)
www.bosch-home.gr

HK Hong Kong, 香港

BSH Home Appliances Limited
Unit 1 & 2, 3rd Floor
North Block, Skyway House
3 Sham Mong Road
Tai Kok Tsui, Kowloon
Hong Kong
Tel.: 2565 6151
Fax: 2565 6681
mailto:bosch.hk.service@bshg.com
www.bosch-home.cn

HR Hrvatska, Croatia

BSH kućni uređaji d.o.o.
Kneza Branimira 22
10000 Zagreb
Tel.: 01 640 36 09
Fax: 01 640 36 03
mailto:informacije.servis-hr@
bshg.com
www.bosch-home.com/hr

HU Magyarország, Hungary

BSH Háztartási Készülék
Kereskedelmi Kft.
Háztartási gépek márkaszervize
Királyhágó tér 8-9
1126 Budapest
Hibabejelentés
Tel.: +361 489 5461
Fax: +361 201 8786
mailto:hibabejelentes@bsh.hu
Alkatrészrendelés
Tel.: +361 489 5463
Fax: +361 201 8786
mailto:alkatrészrendeles@bsh.hu
www.bosch-home.com/hu

IE Republic of Ireland

BSH Home Appliances Ltd.
Unit F4, Ballymount Drive
Ballymount Industrial Estate
Walkinstown
Dublin 12
Service Requests,
Spares and Accessories
Tel.: 01450 2655*
Fax: 01450 2520
www.bosch-home.co.uk
*0.03 € per minute at peak.
Off peak 0.0088 € per minute

IL Israel, ישראל

C/S/B Home Appliance Ltd.
Ullei Building
2, Hamelacha St.
Industrial Park North
71293 Lod
Tel.: 08 9777 222
Fax: 08 9777 245
mailto:csb-serv@zahav.net.il
www.bosch-home.co.il

IN India, Bhārat, भारत

BSH Household Appliances
Mfg. Pvt. Ltd.
Arena House, 2nd Floor, Main Bldg,
Plot No. 103, Road No. 12, MIDC,
Andheri East
Mumbai 400 093
www.bosch-home.com/in

IS Iceland

Smith & Norland hf.
Noatuni 4
105 Reykjavik
Tel.: 0520 3000
Fax: 0520 4111
www.sminor.is

IT Italia, Italy

BSH Elettrodomestici S.p.A.
Via. M. Nizzoli 1
20147 Milano (MI)
Numero verde 800 829 120
mailto:info@bosch-elettrodomestici.it
www.bosch-home.com/it

KZ Kazakhstan, Қазақстан

IP Turebekov Yerzhan
Nurmanovich
Jangeldina str. 15
Shimkent 160018
Tel.: 0252 31 00 06
mailto:evrika_kz@mail.ru

LB Lebanon, لبنان

Tehehi, Hana & Co.
Boulevard Dora 4043 Beyrouth
P.O. Box 90449
Jdeideh 1202 2040
Tel.: 01 255 211
mailto:Info@Tehehi-Hana.com

LT Lietuva, Lithuania

Senuku prekybos centras UAB
Jonavos g. 62
44192 Kaunas
Tel.: 0372 12146
Fax: 0372 12165
www.senukai.lt

LU Luxembourg

BSH électroménagers S.A.
13-15 ZI Breedeweues
1259 Senningerberg
Tel.: 26349 300
Fax: 26349 315
mailto:lux-service.electromenager@
bshg.com
www.bosch-home.com/lu

LV Latvija, Latvia

General Serviss Limited
Bullu street 70c
1067 Riga
Tel.: 07 42 41 37
mailto:bt@olimpeks.lv

Elkor Serviss
Brivibas gatve 201
1039 Riga
Tel.: 067 0705 20; -36
mailto:domoservice@elkor.lv
www.servisacentrs.lv

MD Moldova

S.R.L. "Rialto-Studio"
ул. Щуцева 98
2012 Кишинев
тел./факс: 022 23 81 80
mailto:bosch-md@mail.ru

ME Crna Gora, Montenegro

Elektronika komerc
Ul. Slobode 17
84000 Bijelo Polje
Tel./Fax: 050 432 575
Mobil: 069 324 812
mailto:ekobosch.servis@
t-com.me

MK Macedonia, Македонија

GORENEC
Jane Sandanski 69 lok.3
1000 Skopje
Tel.: 022 454 600
Mobil: 070 697 463
mailto:gore nec@yahoo.com

MT Malta

Oxford House Ltd.
Notabile Road
Mriehel BKR 14
Tel.: 021 442 334
Fax: 021 488 656
www.oxfordhouse.com.mt

MV Raajjeyge Jumhooriyyaa, Maldives

Lintel Investments
Ma. Maadheli, Majeedhee Magu
Malé
Tel.: 0331 0742
mailto:mohamed.zuhuree@
lintel.com.mv

NL Nederland, Netherlands

BSH Huishoudapparaten B.V.
Taurusavenue 36
2132 LS Hoofddorp
Storingsmelding:
Tel.: 088 424 4010
Fax: 088 424 4845
mailto:bosch-contactcenter@
bshg.com

Onderdelenverkoop:
Tel.: 088 424 4010
Fax: 088 424 4801
mailto:bosch-onderdelen@bshg.com
www.bosch-home.nl

NO Norge, Norway

BSH Husholdningsapparater A/S
Grensevingen 9
0661 Oslo
Tel.: 22 66 06 00
Fax: 22 66 05 50
mailto:Bosch-Service-NO@
bshg.com
www.bosch-home.no

NZ New Zealand

BSH Home Appliances Ltd.
Unit F 2, 4 Orbit Drive
Mairangi Bay
Auckland 0632
Tel.: 09 477 0492
Fax: 09 477 2647
mailto:bshnz-cs@bshg.com
www.bosch-home.co.nz

PL Polska, Poland

BSH Sprzęt Gospodarstwa
Domowego sp. z o.o.
Al. Jerozolimskie 183
02-222 Warszawa
Centrala Serwisu
Tel.: 801 191 534
Fax: 022 572 7709
mailto:Serwis.Fabryczny@bshg.com
www.bosch-home.pl

PT Portugal

BSHP Electrodomésticos Lda.
Rua Alto do Montijo, nº 15
2790-012 Carnaxide
Tel.: 214 250 730
Fax: 214 250 701
mailto:bosch.electrodomesticos.pt@
bshg.com
www.bosch-home.pt

RO România, Romania

BSH Electrocasnice srl.
Sos. Bucuresti-Ploiesti,
nr. 19-21, sect.1
13682 Bucuresti
Tel.: 021 203 9748
Fax: 021 203 9733
mailto:service.romania@bshg.com
www.bosch-home.ro

RU Russia, Россия

ООО "БСХ Бытовая техника"
Сервис от производителя
Малая Калужская 19/1
119071 Москва
тел.: 495 737 2961
mailto:mok-kdhl@bshg.com
www.bosch-home.com

SA Kingdom Saudi Arabia,

المملكة العربية السعودية
Abdul Latif Jameel Electronics
and Airconditioning Co. Ltd.
BOSCH Service centre,
Kilo 5 Old Makkah Road
(Next to Toyota), Jamiah Dist.
P.O.Box 7997
Jeddah 21472
Tel.: 800 244 0043
mailto:kunnumalsp@alj.com
www.aljelectronics.com.sa

SE Sverige, Sweden

BSH Hushållsapparater AB
Landsvägen 32
169 29 Solna
Tel.: 0771 11 22 77 local rate
mailto:Bosch-Service-SE@
bshg.com
www.bosch-home.se

SG Singapore, 新加坡

BSH Home Appliances Pte. Ltd.
TECHPLACE 1 and
Mo Kio Avenue 10
Block 4012 #01-01
569628 Singapore
Tel.: 6751 5000
Fax: 6751 5005
mailto:bshsgp.service@bshg.com
www.bosch-home.com.sg

SI Slovenija, Slovenia

BSH Hišni aparati d.o.o.
Litostrajska 48
1000 Ljubljana
Tel.: 01 583 07 01
Fax: 01 583 08 89
mailto:informacije.servis@
bshg.com
www.bosch-home.com/si

SK Slovensko, Slovakia

BSH domácí spotřebiče s.r.o.
Organizačná zložka Bratislava
Galvaniho 17/C
821 04 Bratislava
Tel.: 02 44 45 20 41
mailto:opravy@bshg.com
www.bosch-home.com/sk

TR Türkiye, Turkey

BSH Ev Aletleri Sanayi
ve Ticaret A.S.
Fatih Sultan Mehmet Mahallesi
Balkan Caddesi No: 51
34771 Ümraniye, İstanbul
Tel.: 0 216 444 6333*
Fax: 0 216 528 9188
mailto:careline.turkey@bshg.com
www.bosch-home.com/tr
*Çağrı merkezini sabit hatlardan aramanın
bedelli şehir içi ücretlendirme, Cep
telefonlarından ise kullanımların tarifeye göre
değişkenlik göstermektedir

TW Taiwan, 台灣

Achelis Taiwan Co. Ltd.
4th floor, No. 112 Sec 1
Chung Hsiao E Road
Taipei ROC 100
Tel.: 02 2321 6222
mailto:Bosch@achelis.com.tw

UA Ukraine, Україна

ТОВ "БСХ Побутова Техніка"
тел.: 044 490 2095
mailto:bsh-service.ua@bshg.com
www.bosch-home.com.ua

XK Kosovo

NTP GAMA
Rruga Mag Prishtine-Ferizaj
70000 Ferizaj
Tel.: 0290 321 434
mailto:a_service@
gama-electronics.com

XS Srbija, Serbia

BSH Kućni aparati d.o.o.
Milutina Milankovića 11^a
11070 Novi Beograd
Tel.: 011 205 23 97
Fax: 011 205 23 89
mailto:informacije.servis-sr@
bshg.com
www.bosch-home.rs

ZA South Africa

BSH Home Appliances (Pty) Ltd.
15th Road Randjespark
Private Bag X36, Randjespark
1685 Midrand – Johannesburg
Tel.: 086 002 6724
Fax: 086 617 1780
mailto:applianceserviceza@
bshg.com
www.bosch-home.com/za

Garantiebedingungen

DEUTSCHLAND (DE)

Bosch-Infoteam

(Mo-Fr: 8.00-18.00 Uhr erreichbar)

Für Produktinformationen sowie Anwendungs- und Bedienungsfragen **zu kleinen Hausgeräten:**

Tel.: 0911 70 440 040 oder unter
bosch-infoteam@bshg.com

Für dieses Gerät leisten wir Garantie gemäß nachstehenden Bedingungen:

Nur für Deutschland gültig!

1. Wir beheben unentgeltlich nach Maßgabe der folgenden Bedingungen (Nr. 2–6) Mängel am Gerät, die nachweislich auf einem Material- und/oder Herstellungsfehler beruhen, wenn sie uns unverzüglich nach Feststellung und innerhalb von 24 Monaten nach Lieferung an den Erstendabnehmer gemeldet werden. Zeigt sich der Mangel innerhalb von 6 Monaten ab Lieferung, wird vermutet, dass es sich um einen Material- oder Herstellungsfehler handelt.

2. Die Garantie erstreckt sich nicht auf leicht zerbrechliche Teile wie z. B. Glas oder Kunststoff bzw. Glühlampen.

Eine Garantiepflicht wird nicht ausgelöst durch geringfügige Abweichungen von der Soll-Beschaffenheit, die für Wert und Gebrauchstauglichkeit des Gerätes unerheblich sind, oder durch Schäden aus chemischen und elektrochemischen Einwirkungen von Wasser, sowie allgemein aus anomalen Umweltbedingungen oder sachfremden Betriebsbedingungen oder wenn das Gerät sonst mit ungeeigneten Stoffen in Berührung gekommen ist. Ebenso kann keine Garantie übernommen werden, wenn die Mängel am Gerät auf Transportschäden, die nicht von uns zu vertreten sind, nicht fachgerechte Installation und Montage, Fehlgebrauch, eine nicht haushaltsübliche Nutzung, mangelnde Pflege oder Nichtbeachtung von Bedienungs- oder Montagehinweisen zurückzuführen sind.

Der Garantieanspruch erlischt, wenn Reparaturen oder Eingriffe von Personen vorgenommen werden, die hierzu von uns nicht ermächtigt sind, oder wenn unsere Geräte mit Ersatzteilen, Ergänzungs- oder Zubehörteilen versehen werden, die keine Originalteile sind und dadurch ein Defekt verursacht wird.

3. Die Garantieleistung erfolgt in der Weise, dass mangelhafte Teile nach unserer Wahl unentgeltlich instandgesetzt oder durch einwandfreie Teile ersetzt werden.

Geräte, die zumutbar (z. B. im PKW) transportiert werden können, und für die unter Bezugnahme auf diese Garantie eine Garantieleistung beansprucht wird, sind unserer nächstgelegenen Kundendienststelle oder unserem Vertragskundendienst zu übergeben oder zuzusenden. Instandsetzungen am Aufstellungsort können nur für stationär betriebene (feststehende) Geräte verlangt werden.

Es ist jeweils der Kaufbeleg mit Kauf- und/oder Lieferdatum vorzulegen. Ersetzte Teile gehen in unser Eigentum über.

4. Sofern die Nachbesserung von uns abgelehnt wird oder fehlschlägt, wird innerhalb der oben genannten Garantiezeit auf Wunsch des Endabnehmers kostenfrei gleichwertiger Ersatz geliefert.

5. Garantieleistungen bewirken weder eine Verlängerung der Garantiefrist, noch setzen sie eine neue Garantiefrist in Lauf. Die Garantiefrist für eingebaute Ersatzteile endet mit der Garantiefrist für das ganze Gerät.

6. Weitergehende oder andere Ansprüche, insbesondere solche auf Ersatz außerhalb des Gerätes entstandener Schäden sind – soweit eine Haftung nicht zwingend gesetzlich angeordnet ist – ausgeschlossen.

Diese Garantiebedingungen gelten für in Deutschland gekaufte Geräte. Werden Geräte ins Ausland verbracht, die die technischen Voraussetzungen (z. B. Spannung, Frequenz, Gasarten, etc.) für das entsprechende Land aufweisen und die für die jeweiligen Klima- und Umweltbedingungen geeignet sind, gelten diese Garantiebedingungen auch, soweit wir in dem entsprechenden Land ein Kundendienstnetz haben. Für im Ausland gekaufte Geräte gelten die von unserer jeweils zuständigen Landesvertretung herausgegebenen Garantiebedingungen. Diese können Sie über Ihren Fachhändler, bei dem Sie das Gerät gekauft haben, oder direkt bei unserer Landesvertretung anfordern.

Beachten Sie unser weiteres Kundendienst-Angebot:

Auch nach Ablauf der Garantie stehen Ihnen unser Werkskundendienst und unsere Servicepartner zur Verfügung.

Robert Bosch Hausgeräte GmbH
Carl-Wery-Straße 34
81739 München, GERMANY

 Beratung und Reparaturauftrag bei Störungen

D 0911 70 440 040

A 0810 550 511

CH 0848 840 040

Die Kontaktdaten aller Länder finden Sie im beiliegenden Kundendienst-Verzeichnis.

Robert Bosch Hausgeräte GmbH

Carl-Wery-Straße 34

81739 München, GERMANY

www.bosch-home.com



9001044269

941124