



Register your new Bosch now:  
[www.bosch-home.com/welcome](http://www.bosch-home.com/welcome)



**sensixx B10L**



**BOSCH**

**de** Gebrauchsanleitung  
**en** Operating instructions  
**fr** Notice d'utilisation  
**it** Istruzioni per l'uso  
**nl** Gebruiksaanwijzing  
**da** Brugsanvisning  
**no** Bruksanvisning

**sv** Bruksanvisning  
**fi** Käyttöohjeet  
**es** Instrucciones de uso  
**pt** Instruções de utilização  
**el** Οδηγίες χρήσης  
**tr** Kullanma talimatı  
**pl** Instrukcja obsługi

**hu** Használati utasítások  
**uk** Інструкція з використання  
**ru** Инструкция по эксплуатации  
**ro** Instrucțiuni de folosire  
**ar** إرشادات التشغيل

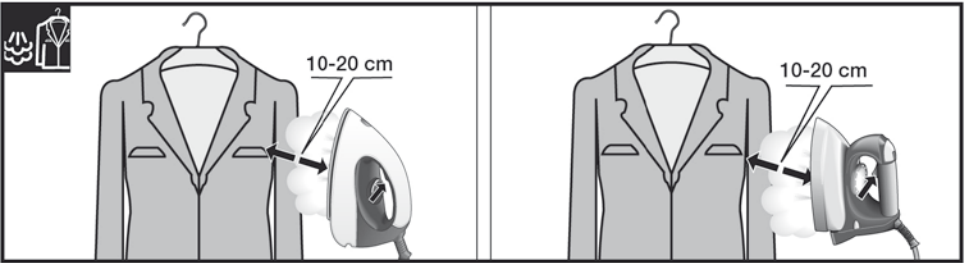
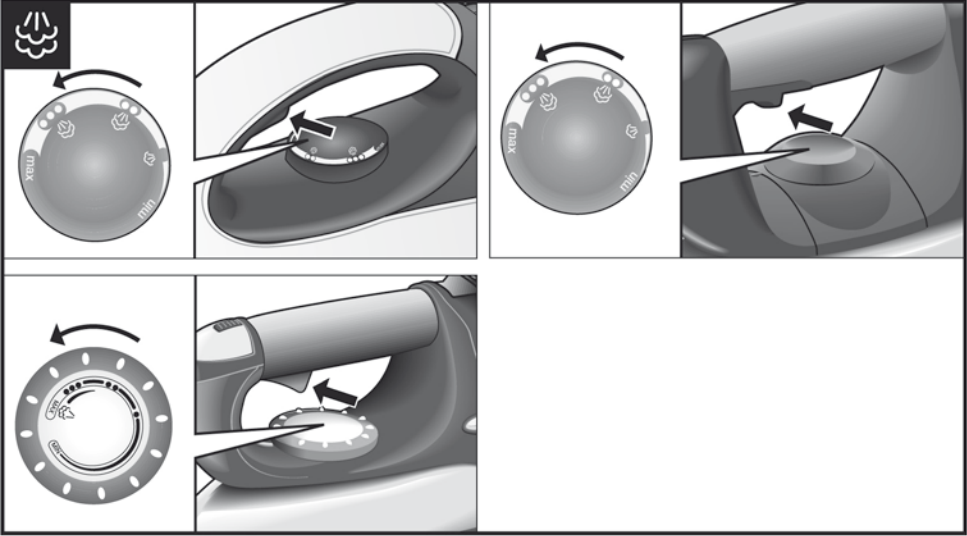
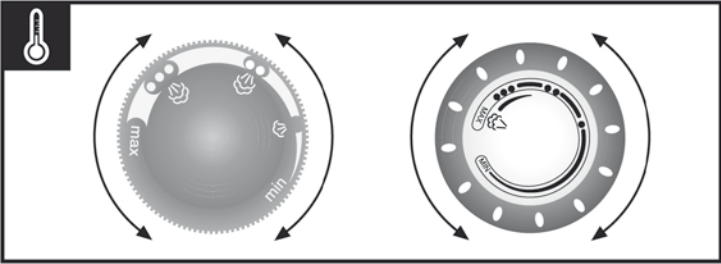

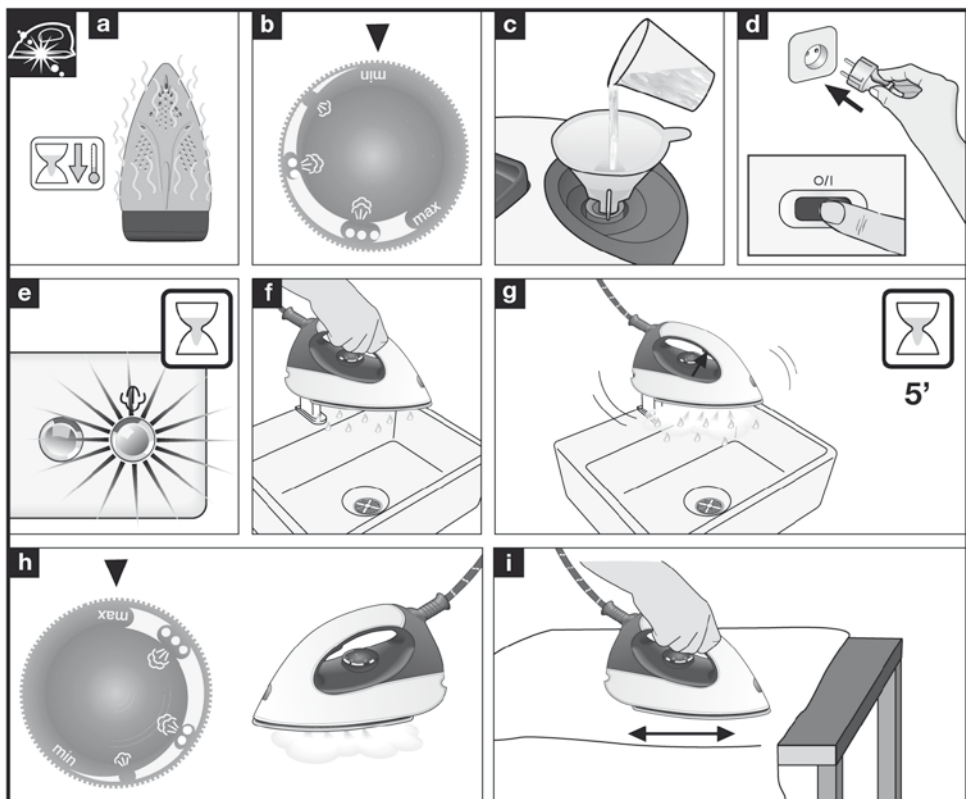
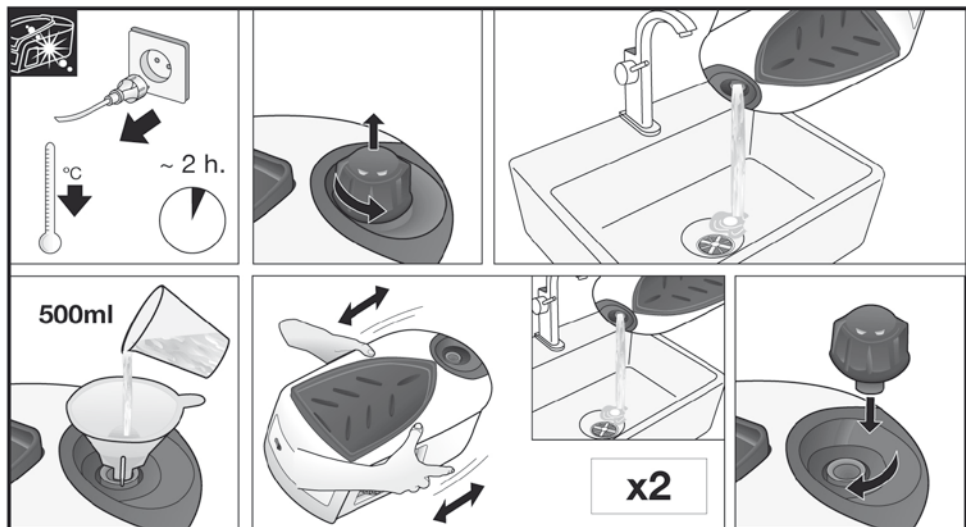

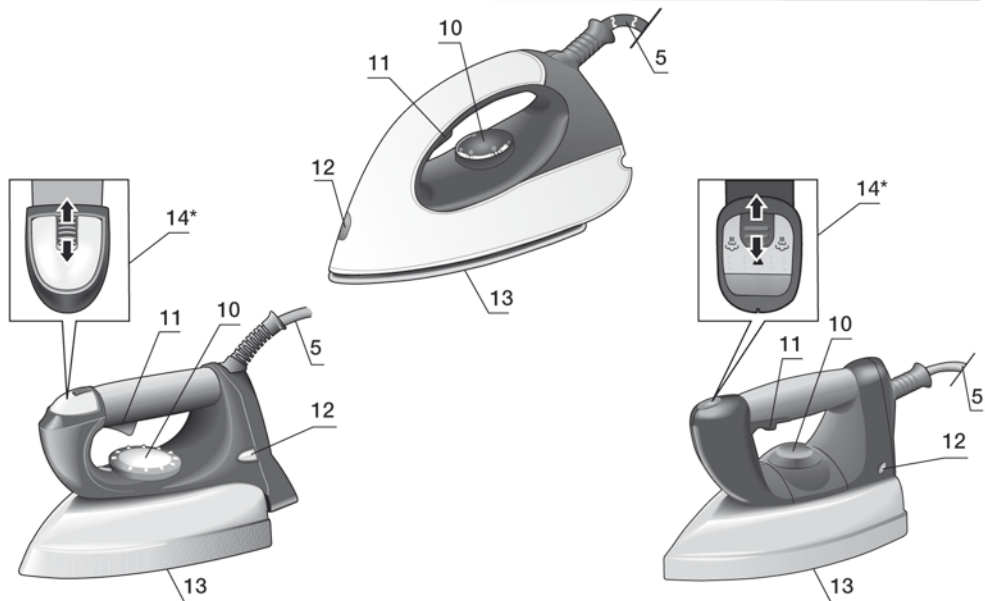
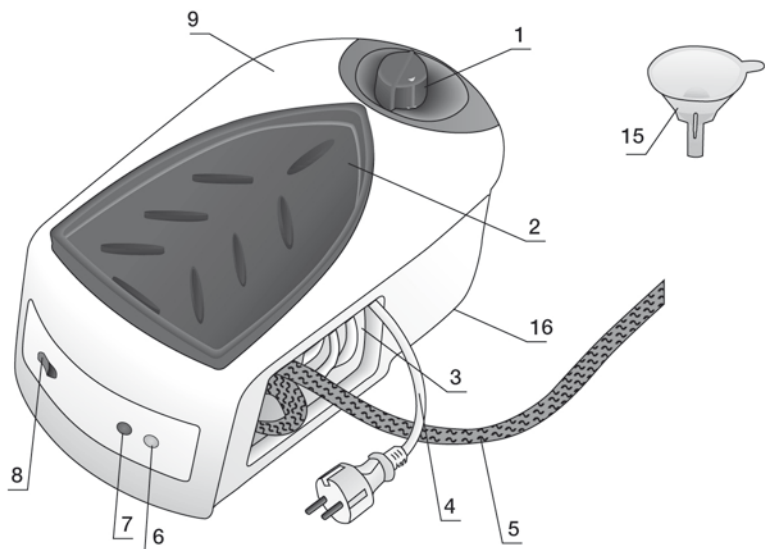

## Index

DEUTSCH	6
ENGLISH	12
FRANÇAISE	18
ITALIANO	24
NEDERLANDS	30
DANSK	36
NORSK	42
SVENSKA	48
SUOMI	54
ESPAÑOL	60
PORTUGUÊS	66
ΕΛΛΗΝΙΚΑ	72
TÜRKÇE	78
POLSKI	84
MAGYAR	90
УКРАЇНСЬКА	96
РУССКИЙ	102
ROMÂN	108
العربية	119

DEUTSCH  
ESPAÑOL

ENGLISH  
PORTUGUÊS

FRANÇAISE  
ΕΛΛΗΝΙΚΑ

ITALIANO  
TÜRKÇE

NEDERLANDS  
POLSKI

DANSK  
MAGYAR

NORSK  
УКРАЇНСЬКА

SVENSKA  
РУССКИЙ

SUOMI  
ROMÂN

العربية

Vielen Dank für den Kauf der Dampfbügelstation sensixx B10L, das neue Dampfbügelssystem von Bosch.

Lesen Sie sich die Bedienungsanleitung für das Gerät sorgfältig durch und bewahren Sie sie zum späteren Nachschlagen auf.

Sie können sich diese Betriebsanleitung auch von der Website von Bosch herunterladen.

Öffnen Sie die ausfaltbaren Seiten



## Allgemeine Sicherheitshinweise

- Lassen Sie das Gerät nicht unbeaufsichtigt, solange es ans Netz angeschlossen ist.
- Stecken Sie das Gerät aus, bevor Sie es mit Wasser füllen oder restliches Wasser nach Gebrauch ausgießen.
- Während der Benutzung darf die Einfüllöffnung nicht geöffnet werden.
- Das Gerät muss auf einer stabilen Unterlage benutzt und abgestellt werden.
- Wenn Sie es in die Halterung setzen, achten Sie darauf, dass es auf einer stabilen Unterlage steht.
- Benutzen Sie das Gerät nicht, wenn es heruntergefallen ist, sichtbare Beschädigungen aufweist oder Wasser austritt. In diesen Fällen muss es von einem zugelassenen technischen Kundendienst überprüft werden, bevor Sie es erneut benutzen.
- Damit gefährliche Situationen vermieden werden, dürfen alle am Gerät eventuell anfallenden Reparaturarbeiten, z.B. Austausch eines fehlerhaften Netzkabels, nur durch qualifiziertes Personal eines autorisierten technischen Kundendienstes vorgenommen werden.
- Dieses Gerät darf von Kindern ab 8 Jahren benutzt werden. Außerdem dürfen es unter bestimmten Voraussetzungen Menschen mit verminderten körperlichen, sensorischen oder geistigen Fähigkeiten und mangelnder Erfahrung sowie fehlenden Kenntnissen in seinem Gebrauch anwenden: Sie müssen bei der Nutzung beaufsichtigt werden oder in dem sicheren Umgang mit dem Gerät unterwiesen worden sein und die damit verbundenen Gefahren verstehen. Kinder sollten nicht mit dem Gerät spielen. Reinigungs- und Instandhaltungstätigkeiten sollten Kinder nicht ohne Beaufsichtigung durchführen.
- Halten Sie das Bügeleisen und sein Kabel fern von Kindern unter 8 Jahren, wenn es an eine Stromquelle angeschlossen ist oder noch abkühlt.
-  **VORSICHT! Heiße Oberfläche!**  
Die Oberfläche wird während der Benutzung heiß.

• Dieses Gerät ist ausschließlich für den häuslichen Gebrauch vorgesehen, eine gewerbliche Anwendung ist somit ausgeschlossen. Benutzen Sie dieses Gerät nur

zu den vorgesehenen Zwecken, d.h. als Bügeleisen. Die Verwendung zu anderen Zwecken ist unsachgemäß und gefährlich. Der Hersteller haftet nicht für Schäden, die auf eine

unsachgemäße und falsche Benutzung zurückzuführen sind.

- Bevor Sie das Gerät ans Netz anschließen, vergewissern Sie sich bitte, dass die Netzspannung mit den Angaben auf dem Typenschild übereinstimmt.
- Dieses Gerät muss an einen geerdeten Anschluss angeschlossen werden. Wenn Sie ein Verlängerungskabel benutzen, achten Sie bitte darauf, dass dieses über eine bipolare 16A-Steckverbindung mit Erdungsanschluss verfügt.
- Wenn die Sicherung durchbrennt, wird das Gerät unbenutzbar. Um es wieder normal benutzen zu können, bringen Sie es bitte zur Reparatur zu einem zugelassenen technischen Kundendienst.
- Halten Sie das Gerät zum Auffüllen des Tanks nicht unter den Wasserhahn.
- Das Gerät nach jedem Gebrauch oder bei einem vermuteten Fehler von der Stromversorgung trennen.
- Ziehen Sie den Stecker nicht am Kabel aus der Steckdose.
- Tauchen Sie das Bügeleisen oder den Dampfbehälter nicht in Wasser oder andere Flüssigkeiten.
- Schützen Sie das Gerät vor Witterungseinflüssen (Regen, Sonne, Frost etc.).

### Wichtig:

- Dieses Gerät wird sehr heiß und erzeugt bei der Benutzung Dampf, was bei unsachgemäßer Nutzung zu Verbrühungen oder Verbrennungen führen kann.
- Der Dampfschlauch, die Basisstation, das Blech am Boden der abnehmbaren Bügeleisenablage (2\*) und insbesondere das Bügeleisen können während der Benutzung heiß werden. Das ist normal.
- Richten Sie den Dampf nicht auf Menschen oder Tiere.
- Achten Sie darauf, dass das Netzkabel nicht mit der heißen Bügelsohle in Kontakt kommt.
- Denken Sie daran, dass das System auch nach dem Loslassen des Dampfauslösers noch eine kleine Weile Dampf abgeben kann. Das fällt in den Rahmen der normalen Funktionsweise.

### Entsorgungshinweise

Die Lieferung unserer Produkte erfolgt in optimierter Verpackung. Dies bedeutet im Wesentlichen, dass umweltschonende Materialien verwendet werden, die als sekundäre Rohmaterialien beim örtlichen Entsorgungsservice abzugeben sind. Nähere Information zur Entsorgung von Haushaltsgeräten erhalten Sie bei Ihrer Gemeindeverwaltung.



**Dieses Gerät ist entsprechend der europäischen Richtlinie 2012/19/EU über Elektro- und Elektronikaltgeräte gekennzeichnet.**

**Die Richtlinie gibt den Rahmen für eine EU-weit gültige Rücknahme und Verwertung der Altgeräte vor.**

## Beschreibung

1. Schraubverschluss
2. Abnehmbare Bügeleisenablage \*
3. Kabelstaufach
4. Netzkabel
5. Dampfkabel
6. Anzeige „Dampf bereit“
7. Anzeige „Ein / Aus“ (on)
8. Hauptschalter (I/O)
9. Gehäuse mit innenliegendem Dampferzeuger
10. Temperaturregler
11. Dampftaste
12. Betriebsanzeige Bügeleisen
13. Bügelsohle
14. Arretierknopf \*
15. Trichter
16. Tragegriff

\* **Abhängig vom Modell**

## Vorbereitung

1. Entfernen Sie Etiketten und Schutzfolien von der Sohle.
2. Stellen Sie das Gerät horizontal auf eine feste und stabile Fläche.

### Abhängig vom Modell:

- Sie können die Bügeleisenablage (2) vom Gerät nehmen und das Bügeleisen auf einer festen, stabilen und horizontalen Unterlage auf die Ablage stellen.
3. Öffnen Sie den Schraubverschluss (1). Wasser vorsichtig einfüllen (**benutzen Sie den beigelegten Trichter**) (15) und Schraubverschluss fest verschließen. Einfüllen von warmem Wasser verkürzt die Wartezeit bei der Dampferzeugung. Achten Sie darauf, den Boiler nicht mit Wasser zu überfüllen.

- Wickeln Sie das Netzkabel (4) ab und schließen Sie es an eine geerdete Steckdose an.
- Stellen Sie den Hauptschalter (8) auf Position „I“.
- Die Leuchtanzeige „Dampf bereit“ (6) leuchtet nach ca. 7 Minuten auf. Jetzt kann mit Dampf gebügelt werden.
- Wenn die Anzeige „Dampf bereit“ (6) leuchtet und es kommt kein Dampf aus dem Bügeleisen wenn Sie die Dampftaste (11) drücken, befüllen Sie bitte den Wassertank.



## 1. Boiler nachfüllen

↑ Siehe ausfaltbare Seiten



**Verbrühungsgefahr!**  
**Vorsicht beim Öffnen des Schraubverschlusses, Dampf kann entweichen.**

- Drücken Sie die Dampftaste (11) und prüfen Sie, dass kein Dampf mehr erzeugt wird. Wasser nur in diesem Fall nachfüllen.
- Stellen Sie den Geräteschalter (8) auf „0“, Netzstecker ziehen. Dann bitte 2 Minuten warten.
- Öffnen Sie den Schraubverschluss (1) langsam und vorsichtig. Verbliebenen Dampf entweichen lassen.
- Füllen Sie den Boiler. **Benutzen Sie immer den beigelegten Trichter (15).** Achten Sie darauf, den Boiler nicht mit Wasser zu überfüllen.
- Bitte trocknen Sie eventuelle Wasserrückstände um die Einfüllöffnung mit einem Tuch ab
- Verschließen Sie den Schraubverschluss des Boilers fest

### Wichtig:

- Sie können normales Leitungswasser verwenden. Zur Verlängerung der optimalen Dampffunktion Leitungswasser mit destilliertem Wasser im Verhältnis 1:1 mischen. Falls das Leitungswasser in Ihrem Gebiet sehr hart ist, Leitungswasser mit destilliertem Wasser im Verhältnis 1:2 mischen.

Informationen über den Härtegrad des Wassers erhalten Sie bei Ihrem örtlichen Wasserversorgungsunternehmen.

- Um eine Beschädigung und/oder Verschmutzung des Boilers zu vermeiden, verwenden Sie kein parfümiertes Wasser, Essig, Stärke, Entkalkungsmittel, Zusätze oder andere chemische Produkte.

**Jegliche Beschädigung, die auf die Verwendung der zuvor erwähnten Produkte zurückzuführen ist, führt zum Garantieverlust.**

- Das Bügeleisen ist nicht dafür gebaut, aufrecht auf seiner Hinterseite zu stehen. Bitte legen Sie

es immer waagrecht auf die Bügeleisenablage (2).

### Abhängig vom Modell:

Die abnehmbare Bügeleisenablage kann an dem speziell dafür vorgesehenen Platz am Gerät oder an jeder beliebigen anderen geeigneten Stelle im Bügelbereich platziert werden.

### Stellen Sie das Bügeleisen nicht ohne die Ablage auf das Gerät.

- Bei der ersten Benutzung können Gerüche oder Dämpfe mit weißen Partikeln auf der Bügeleisensole auftreten. Dies ist ein normales Phänomen, das nach einigen Minuten von selbst aufhört.



## 2. Einstellen der Temperatur

↑ Siehe ausfaltbare Seiten

- Stellen Sie anhand des Etiketts des Kleidungsstückes die korrekte Bügeltemperatur fest.
- Stellen Sie die Temperatur ein:

•	Synthetik
••	Seide-Wolle
•••	Baumwolle-Leinen

- Die Anzeigelampe (12) leuchtet, solange das Bügeleisen aufheizt und erlischt, wenn die gewünschte Temperatur erreicht ist.

### Empfehlungen:

- Ordnen Sie die zu bügelnden Kleidungsstücke gemäß den Wasch- und Bügletiketten. Beginnen Sie stets mit den Kleidungsstücken, die bei niedrigerer Temperatur zu bügeln sind.
- Sollten bei dem Gewebe eines Kleidungsstückes Zweifel bestehen, beginnen Sie, es bei niedriger Temperatur zu bügeln und stellen Sie die geeignete Bügeltemperatur fest, indem Sie es an einer normalerweise nicht sichtbaren Stelle bügeln.



## 3. Dampfbügeln

↑ Siehe ausfaltbare Seiten

- Drehen Sie den Temperaturregler (10) auf die gewünschte Einstellung.
- Drücken Sie die Dampftaste (11), um die Dampfzufuhr zu starten.

### Achtung:

- Drücken Sie beim Bügeln mit niedriger Temperatur „•“ die Dampftaste (11) jeweils nur für wenige Sekunden.



Wenn Sie feststellen, dass Wasser aus der Bügeleisensole tropft, stellen Sie die Temperatur höher. **(Achten Sie darauf, ob das Kleidungsstück bei dieser Temperatur gebügelt werden darf.)**

- Zu Beginn jeder Benutzung können Wassertropfen zusammen mit dem Dampf austreten. Es ist daher ratsam, das Bügeleisen erst auf dem Bügelbrett oder einem Stück Stoff auszuprobieren.

**Tipp:** Führen Sie für ein besseres Bügelergebnis die letzten Striche mit dem Bügeleisen ohne Dampf aus, um das Kleidungsstück zu trocknen.

## BÜGELEISEN MIT KORKHANDGRIFF

### (abhängig vom Modell)

Zum Einstellen der Dauer-Dampffunktion drücken Sie bitte den Arretierknopf (14\*) und schieben Sie ihn zurück, bis er einrastet. Um den Knopf wieder zu lösen, schieben Sie ihn einfach nach vorn.

### Wichtig:

- Der Dampfschlauch kann bei längerem Bügeln heiß werden. Das ist normal.



## Bügeln ohne Dampf

1. Stellen Sie die Temperatur ein
2. Beginnen Sie zu bügeln, ohne die Dampftaste (11) zu betätigen.



## 4. Vertikal Dampf

↑ Siehe ausfaltbare Seiten

**Kleidungsstücke nicht während des Tragens bügeln!**

**Richten Sie den Dampf nicht auf Menschen oder Tiere.**

1. Stellen Sie den Temperaturregler auf die Position „••“ oder „max“.
2. Gardinen oder auf einem Bügel hängende Kleidungsstücke (Jackets, Anzüge, Mäntel...) können Sie dämpfen, indem Sie das Bügeleisen in vertikaler Position halten und die Dampftaste (11) betätigen.  
Bügeleisen senkrecht im Abstand von 10 bis 20 cm führen.



## 5. Reinigen des Boilers

↑ Siehe ausfaltbare Seiten

Um die Lebensdauer des Dampfgenerators zu erhöhen und die Ansammlung von Kalk zu verhindern, muss der Boiler nach ungefähr 50 Betriebsstunden gereinigt werden. Bei hartem Wasser sollte die Reinigung häufiger erfolgen. Benutzen Sie dabei keine Entkalkungsmittel, da diese den Boiler angreifen könnten.

1. Unterbrechen Sie den Netzanschluss und lassen Sie das Gerät mindestens zwei Stunden abkühlen.
2. Drehen Sie den Schraubverschluss (1) auf.
3. Halten Sie den Dampfgenerator mit der Unterseite nach oben und leeren Sie das Wasser dann in das Spülbecken oder einen Eimer.
4. Füllen Sie den Boiler mit Hilfe eines Krugs mit 500 ml Wasser.
5. Schütteln Sie das Gerät ein paar Mal und leeren Sie das Wasser dann in das Spülbecken oder einen Eimer.
6. Damit die Reinigung gründlicher ist, empfehlen wir, diesen Vorgang zu wiederholen.
7. Verschließen Sie den Schraubverschluss.



## 6. Entleeren der Dampfkammer des Bügeleisens

↑ Siehe ausfaltbare Seiten



### Warnung! Verbrühungsgefahr!

Das folgende Verfahren dient dazu, Kesselsteinteilchen aus dem Dampfbehälter zu entfernen. Diese Reinigung kann von Zeit zu Zeit durchgeführt werden (ca. 1 mal pro Jahr), z.B. nach längerem Gebrauch mit sehr hartem Wasser falls Kalkpartikel aus der Bügelsole heraustreten.

- a) Vergewissern Sie sich, dass das Bügeleisen abgekühlt ist.
- b) Stellen Sie den Temperaturregler (10) des Bügeleisens auf „min“.
- c) Füllen Sie den Tank mit Leitungswasser.
- d) Stecken Sie den Netzstecker ein und schalten dann den Hauptschalter (8) auf „I“.
- e) Warten Sie, bis die Leuchtanzeige „Dampf bereit“ (6) aufleuchtet.
- f) Halten Sie das Bügeleisen über einen Abfluss oder ein Gefäß zur Aufnahme des Wassers.
- g) Drücken Sie auf die Dampftaste (11) und schütteln Sie das Bügeleisen vorsichtig. Es werden nun Dampf und kochendes Wasser herauskommen und zusammen damit auch

eventuell vorhandener Kesselstein und/oder Ablagerungen. Dies kann circa 5 Minuten dauern.

- h) Stellen Sie den Temperaturregler (10) des Bügeleisens auf „max“, ohne dabei die Dampftaste (11) zu drücken. Das Wasser im Dampfbehälter beginnt nun zu verdampfen. Warten Sie, bis sämtliches im Behälter befindliche Wasser verdampft ist.
- i) Um die Bügelsohle zu reinigen, reiben Sie sofort alle Rückstände ab, indem mit dem noch heißen Bügeleisen über ein trockenes Baumwolltuch gehen.



## 7. Aufbewahren des Geräts

↑ Siehe ausfaltbare Seiten

1. Stellen Sie den Hauptschalter auf Position „0“ und unterbrechen Sie den Netzanschluss.
2. Bevor Sie das Gerät verstauen, warten Sie bis es abgekühlt ist.
3. Entleeren Sie den Boiler und stecken Sie Netzkabel und Dampfkabel in das Kabelstaufach. Rollen Sie bitte die Kabel nicht zu fest auf.
4. Stellen Sie das Bügeleisen auf der Sohle in die Halterung.
5. Bitte nutzen Sie den Tragegriff (16) an den Seiten der Dampfstation.



## Reinigung und Pflege

↑ Siehe ausfaltbare Seiten



### Vorsicht! Verbrennungsgefahr!

**Bevor Sie Reinigungs- oder Pflegemaßnahmen vornehmen, unterbrechen Sie bitte immer den Netzanschluss des Geräts.**

1. Ziehen Sie nach dem Bügeln den Stecker aus der Steckdose und warten Sie vor dem Reinigen, bis die Sohle des Bügeleisens abgekühlt ist.
2. Wischen Sie das Gehäuse, den Griff und den Körper des Bügeleisens mit einem feuchten Lappen ab.
3. Wenn die Bügeleisensohle mit Schmutz oder Kalk verunreinigt ist, reinigen Sie sie mit einem feuchten Baumwolltuch.
4. Wenn Synthetikstoff aufgrund einer zu hohen Temperatur der Bügeleisensohle (13) schmilzt, schalten Sie den Dampf ab und reiben Sie die Reste sofort mit einem dick zusammengefalteten, trockenen Baumwolltuch ab.
5. Benutzen Sie keine Scheuer- oder Lösemittel. Damit die Bügeleisensohle (13) glatt bleibt,

sollten Sie den Kontakt mit scharfen Metallgegenständen vermeiden. Verwenden Sie für die Reinigung der Bügeleisensohle niemals einen Topfreiniger oder Chemikalien.



## Textilschutzsohle

↑ Siehe ausfaltbare Seiten

### (abhängig vom Modell)

Die Textilschutzsohle wird benutzt, um empfindliche Kleidungsstücke bei maximaler Temperatur mit Dampffunktion bügeln zu können, ohne dass die hohen Temperaturen diese beschädigen.

Durch die Benutzung der Schutzsohle wird darüber hinaus die Verwendung eines Tuchs überflüssig, um zu vermeiden, dass das Bügeleisen auf dunklen Stoffen glänzende Flecken hinterlässt.

Es wird empfohlen, zunächst einen kleinen Teil auf der Stoffrückseite zu bügeln, um zu überprüfen, ob die gewünschte Bügelwirkung erzielt wird.

Um die textile Schutzsohle am Bügeleisen zu befestigen, schieben Sie die Spitze des Bügeleisens in die Spitze der Schutzsohle und ziehen Sie die elastische Feder über den hinteren Teil des Bügeleisens, bis die Schutzsohle fest sitzt. Zum Abnehmen der Schutzsohle ziehen Sie an der Gummilasche und nehmen dann das Bügeleisen aus der Sohle.

Die geeignete Textilschutzsohle kann entweder über den Kundendienst oder ein Fachgeschäft bezogen werden.

**Name des Zubehörs: TDZ2045**



## Ratschläge zum Energiesparen

Den größten Teil der Energie verbraucht ein Bügeleisen für die Erzeugung von Dampf. Um den Energieverbrauch zu senken, folgen Sie bitte den nachstehenden Hinweisen:

- Fangen Sie immer mit den Wäschestücken an, die die niedrigste Bügeltemperatur benötigen. Schauen Sie dazu auf das Etikett an der Wäsche.
- Bügeln Sie die Wäsche am besten solange sie noch feucht ist. Der Dampf wird dann im Wesentlichen durch die Restfeuchte der Wäsche produziert.
- Wenn Sie einen Wäschetrockner benutzen, stellen Sie das Programm für anschließendes Bügeln ein.
- Wenn die Wäsche ausreichend feucht ist, stellen Sie die Dampfgulierung auf Null.



## Störungsbeseitigung

Problem	Mögliche Ursache	Lösung
Der Dampferzeuger schaltet nicht ein.	<ol style="list-style-type: none"><li>1. Es gibt ein Problem mit dem Anschluss.</li><li>2. Der Hauptschalter ist nicht eingeschaltet.</li></ol>	<ol style="list-style-type: none"><li>1. Überprüfen Sie Netzkabel, Stecker und Steckdose.</li><li>2. Stellen Sie den Hauptschalter (8) auf Position „I“.</li></ol>
Das Bügeleisen heizt nicht auf.	<ol style="list-style-type: none"><li>1. Der Hauptschalter ist nicht eingeschaltet.</li><li>2. Der Temperaturregler steht auf Position „min“.</li></ol>	<ol style="list-style-type: none"><li>1. Stellen Sie den Hauptschalter (8) auf Position „I“.</li><li>2. Stellen Sie den Temperaturregler (10) auf die gewünschte Position.</li></ol>
Beim Einschalten des Bügeleisens entsteht Rauch.	<ol style="list-style-type: none"><li>1. Beim erstmaligen Gebrauch: Bestimmte Komponenten des Geräts werden werksseitig leicht eingefettet. Dadurch kann beim ersten Aufheizen des Geräts Rauch entstehen.</li><li>2. Bei späterem Gebrauch: Die Sohle ist möglicherweise verschmutzt.</li></ol>	<ol style="list-style-type: none"><li>1. Es handelt sich um ein normales Phänomen, das nach kurzer Zeit aufhört.</li><li>2. Reinigen Sie die Sohle gemäß den Reinigungshinweisen in dieser Anleitung.</li></ol>
Aus den Öffnungen der Sohle tritt Wasser.	<ol style="list-style-type: none"><li>1. Die Einstellung des Temperaturreglers (10) ist zu niedrig.</li><li>2. Das Wasser kondensiert im Innern, weil die Dampffunktion zum ersten Mal bzw. nach einer längeren Pause benutzt wird.</li></ol>	<ol style="list-style-type: none"><li>1. Stellen Sie den Temperaturregler höher (zwischen „**“ und „max“) und warten Sie, bis die Anzeigelampe (12) erlischt.</li><li>2. Halten Sie das Bügeleisen außerhalb des Bügelbereichs und betätigen Sie die Dampftaste (11), bis Dampf entsteht.</li></ol>
Aus den Öffnungen der Sohle tritt Schmutz.	<ol style="list-style-type: none"><li>1. Im Boiler haben sich Kalk oder Minerale angesammelt.</li><li>2. Es wurden chemische Produkte oder Zusätze benutzt.</li></ol>	<ol style="list-style-type: none"><li>1. Reinigen Sie den Boiler. Benutzen Sie eine Mischung aus jeweils 50% Leitungswasser und destilliertem oder entmineralisiertem Wasser. Falls das Leitungswasser in Ihrem Gebiet sehr hart ist, Leitungswasser mit destilliertem Wasser im Verhältnis 1:2 mischen.</li><li>2. Reinigen Sie die Sohle mit einem feuchten Tuch. Geben Sie keine Zusätze in das Wasser.</li></ol>
Das Bügeleisen erzeugt keinen Dampf.	<ol style="list-style-type: none"><li>1. Der Dampferzeuger schaltet nicht ein oder der Boiler ist leer.</li></ol>	<ol style="list-style-type: none"><li>1. Stellen Sie den Hauptschalter (8) auf Position „I“ und/oder füllen Sie den Boiler auf.</li></ol>
Das gebügelte Gewebe wird dunkel und/oder klebt an der Bügelsohle fest.	<ol style="list-style-type: none"><li>1. Die gewählte Temperatur ist zu hoch und beschädigt das Gewebe.</li></ol>	<ol style="list-style-type: none"><li>1. Wählen Sie eine für das Material geeignete Temperatur und reinigen Sie die Bügelsohle mit einem feuchten Tuch.</li></ol>
Die Bügelsohle wird im Laufe der Zeit braun.	<ol style="list-style-type: none"><li>1. Dies ist eine normale Gebrauchserscheinung.</li></ol>	<ol style="list-style-type: none"><li>1. Reinigen Sie die Bügelsohle regelmäßig mit einem feuchten Tuch.</li></ol>
Nachlassender Dampfdruck während des Bügelns.	<ol style="list-style-type: none"><li>1. Die Dampftaste wird lange Zeit gedrückt gehalten.</li></ol>	<ol style="list-style-type: none"><li>1. Drücken Sie die Dampftaste (11) in längeren Abständen. Dies verbessert das Bügelresultat, da die Wäsche so besser trocknet und weicher bleibt.</li></ol>

Wenn die Angaben in der vorangehenden Tabelle das Problem nicht lösen, setzen Sie sich bitte mit einem zugelassenen technischen Kundendienst in Verbindung.

Thank you for buying the sensixx B10L steam station, the new steam-ironing system from Bosch.

Carefully read through the operating instructions for the appliance and safeguard them for future reference.

You can download this manual from the local homepages of Bosch.



## General safety instructions

- The iron must not be left unattended while it is connected to the supply mains.
- Remove the plug from the socket before filling the appliance with water or before pouring out the remaining water after use.
- Boiler's cap must not be opened during use.
- The appliance must be used and placed on a stable surface.
- When placed on its stand, make sure that the surface on which the stand is placed is stable.
- The iron should not be used if it has been dropped, if there are visible signs of damage or if it is leaking water. It must be checked by an authorized Technical Service Centre before it can be used again.
- With the aim of avoiding dangerous situations, any work or repair that the appliance may need, e.g. replacing a faulty mains cable, must only be carried out by qualified personnel from an Authorised Technical Service Centre.
- This appliance can be used by children aged from 8 years and above and persons with reduced physical, sensory or mental capabilities or lack of experience and knowledge if they have been given supervision or instruction concerning use of the appliance in a safe way and understand the hazards involved. Children shall not play with the appliance. Cleaning and user maintenance shall not be made by children without supervision.
- Keep the iron and its cord out of reach of children less than 8 years of age when it is energized or cooling down.
-  CAUTION. Hot surface.  
Surface is liable to get hot during use.

- This appliance has been designed exclusively for domestic use and must not be used for industrial purposes. This appliance must be used only for the purposes for which it was designed, i.e. as an iron. Any other use will be considered improper and consequently dangerous. The manufacturer will not be held responsible for any damage arising from misuse or improper use.
- This appliance is to be connected and used in accordance with the information stated on its characteristics plate.
- This appliance must be connected to an earthed socket. If it is absolutely necessary to use an extension cable, make sure that it is suitable for 16A and has a socket with an earth connection.
- If the safety fuse fitted in the appliance blows, the appliance will be rendered inoperative. To restore normal operation the appliance will have to be taken to an authorised Technical Service Centre.
- The appliance must never be placed directly under the tap to fill the water tank.
- Unplug the appliance from the mains supply after each use, or if a fault is suspected.
- The electrical plug must not be removed from the socket by pulling the cable.
- Never immerse the iron in water or any other fluid.
- Do not leave the appliance exposed to weather conditions (rain, sun, frost, etc.)

### Important:

- This appliance reaches high temperatures and produces steam during use, this could cause scalds or burns if not used properly.
- The steam hose, base station, metal plate at the bottom of the removable iron pad (2\*) and in particular the iron can get hot when used. This is normal.
- Never aim the steam at people or animals.
- Do not allow the power cable to come into contact with the soleplate when it is hot.
- Be aware that the system can keep on steaming for a short additional time after releasing the steam trigger. This is a normal function.

### Advice on disposal

Our goods come in optimised packaging. This basically consists in using non-contaminating materials which should be handed over to the local waste disposal service as secondary raw materials. Your local town council can give you information about how to dispose of obsolete appliances.



**This appliance is labelled in accordance with European Directive 2012/19/EU concerning used electrical and electronic appliances (waste electrical and electronic equipment - WEEE).**

**The guideline determines the framework for the return and recycling of used appliances as applicable throughout the EU.**

## Description

1. Boiler's cap
  2. Removable iron pad \*
  3. Mains cable and hose storage compartment
  4. Mains cable
  5. Steam hose
  6. "Steam ready" pilot light
  7. "on / off" pilot light (on)
  8. Main power switch (0/I)
  9. Housing with internal steam generator
  10. Temperature control knob
  11. Steam release button
  12. Iron pilot light
  13. Soleplate
  14. Steam button lock \*
  15. Filling funnel
  16. Carrying handles
- \* **Model dependent**

## Preparation

1. Remove any label or protective covering from the soleplate.
2. Place the appliance horizontally on a solid, stable surface.
 

**Model dependent:**

You may remove the iron pad (2) from the appliance and place the iron on it on another solid, stable, horizontal surface. Never rest the iron on the appliance without the iron pad!
3. Open the boiler's cap (1). Fill the boiler carefully **using always the funnel** (15), and close the cap firmly.
 

Filling with warm water reduces the waiting time for heating up.

Do not overfill the boiler.
4. Unwind the mains cable (4) fully and plug it into an earthed socket.
5. Switch the main power button (8) on (position "I")

- The “Steam ready” indicator lamp (6) will light up after approximately 7 minutes, indicating that the appliance is ready to use.
- If the “steam ready” lamp (6) lights and steam is not released when pressing the steam release button (11), refill the water tank.



## 1. Refilling the boiler

↑ See the leaflet sides



### Attention! Risk of burns!

**Be careful when opening the cap, steam may escape.**

- Press the steam button (11) to check that no more steam is generated. Only then the boiler should be refilled.
- Set the appliance switch (8) to the off position (“0”) and unplug the steam station from the mains. Then wait for minimal 2 minutes.
- Open the cap (1) carefully and slowly. Allow remaining steam to escape.
- Refill the boiler **using always the funnel** (15). Do not overfill the boiler.
- If there is water left around the filling inlet, please dry with a towel before closing the boiler.
- Close the cap firmly.

### Important:

- Normal tap water can be used.  
To prolong the optimum steam function, mix tap water with distilled water 1:1. If the tap water in your district is very hard, mix tap water with distilled water 1:2.  
You can inquire about the water hardness with your local water supplier.
- To avoid damage and/or contamination of the boiler, do not use perfumed water, vinegar, starch, descaling agents, additives or any other type of chemical product.

**Any damage caused by the use of the aforementioned products, will make the guarantee void.**

- The iron is not designed to rest on its heel. Please always position it horizontally on the iron pad (2).

### Model dependent:

The iron pad can be placed into the specially designed recess on the appliance or somewhere suitable alongside the ironing area.

**Never rest the iron on the appliance without the iron pad!**

- During its first use the iron may produce certain vapours and odours, along with white particles on the soleplate, this is normal and it will stop after a few minutes



## 2. Setting the temperature

↑ See the leaflet sides

- Check the ironing instruction label on the garment to determine the correct ironing temperature.
- Turn the temperature selector (10) to the required setting:

•	Synthetics
••	Silk – Wool
•••	Cotton – Linen

- The indicator lamp (12) will remain lit while the iron is heating and go out as soon as the iron has reached the selected temperature.

### Tips:

- Sort your garments out based on their cleaning symbol labels, always starting with clothes that have to be ironed at the lowest temperatures.
- If you are not sure what the garment is made of then begin ironing at a low temperature and decide on the correct temperature by ironing a small section not usually seen when worn.



## 3. Ironing with steam

↑ See the leaflet sides

- Turn the temperature selector (10) to the required setting
- Press the steam release button (11) to release steam.

### Attention:

- When ironing on a lower temperature setting “•”, only press the steam release button (11) for a few seconds at a time.

If you find that water is dripping out of the soleplate, set the temperature to a higher position (**take care that the garment can be ironed on this heat temperature setting**).

- At the beginning of each use, it is possible that drops of water will be dispensed alongside steam. Therefore, it is advisable to try the iron on the ironing board or a piece of cloth to start with.

**Tip:** for better ironing results, iron the last strokes without steam to dry the garment.

## CORK HANDLE IRON

### (model dependent)

To get permanent steam, press the lock button (14\*) and slide it backwards until it locks.

To switch off the permanent steam, slide the lock button forward.

#### Important:

- The steam hose may get hot if you are ironing for long periods.



### Ironing without steam

1. Set the required ironing temperature.
2. Begin ironing but without pressing the steam release button (11).



### 4. Vertical steam

↑ See the leaflet sides

**Never direct the steam jet at garments that are being worn.**

**Never aim the steam at people or animals.**

1. Set the temperature control to the “••” or “max” position.
2. You can steam iron curtains and hanging garments (jackets, suits, coats...) by holding the iron in a vertical position and pressing the steam release button (11).  
Operate the iron vertically at a distance of 10 to 20 cm



### 5. Cleaning the Boiler

↑ See the leaflet sides

To extend the life of your steam generator and to avoid any build up of scale, it is essential that you rinse out the boiler after several hours of use (approximately after 50 hours). If the water is hard, increase the frequency.

Do not use descaling agents for rinsing out the boiler, as they could damage it.

1. Check that the appliance is unplugged and cold for more than 2 hours.
2. Unscrew the boiler's cap (1)
3. Empty the boiler above a sink by holding the appliance upside down.
4. Fill the boiler with 500 ml of fresh water.
5. Shake the base unit for a few moments and then empty it completely over a sink or bucket.
6. To obtain the best result, we recommend that this operation is done twice
7. Close the cap



### 6. Rinsing the iron steam chamber

↑ See the leaflet sides

#### ⚠ Caution! Risk of burns!

This procedure helps to remove scale particles out of the steam chamber.

This cleaning procedure may be performed occasionally (approximately once a year), when after a long period of use with very hard water, scale particles start to come out of the soleplate.

- a) Ensure that the iron is cooled down.
- b) Set the temperature selector (10) of the iron to the “min” position.
- c) Fill the tank with tap water.
- d) Plug in the mains cable and set the main power switch (8) to the “I” position.
- e) Wait until the “steam ready” indicator lamp (6) lights up.
- f) Hold the iron over the sink or a container to collect the water.
- g) Press the steam release button (11) and gently shake the iron. Boiling water and steam will come out, carrying scale and or deposits that might be there. This could take approximately 5 minutes.
- h) Set the temperature selector (10) of the iron to the “max” position, without pressing the steam release button (11). The water in the steam chamber will start evaporating. Wait until all the water inside the chamber has been evaporated.
- i) To clean the soleplate, immediately rub off any residue by running the hot iron over dry cotton cloth.



### 7. Storing the appliance

↑ See the leaflet sides

1. Set the main power to the “0” position and disconnect the mains cable.
2. Always allow the appliance to cool down before storing it.
3. Place the iron on the iron pad, standing on the soleplate.
4. Empty the boiler and store the mains cable and the steam hose in the storage compartment. Do not wrap the cords too tight.
5. Use the carrying handles (16) on the sides when moving the appliance.





## Cleaning & Maintenance

↑ See the leaflet sides



### Attention! Risk of burns!

**Always unplug the appliance from the mains supply before carrying out any cleaning or maintenance operation on it.**

1. After ironing, pull out the plug and allow the appliance to cool down before cleaning.
2. Wipe the housing, handle and iron body with a damp cotton cloth.
3. If the soleplate is soiled with dirt or scale, clean it with a damp cotton cloth.
4. If the cloth is synthetic, it may melt due to the high temperature on the soleplate (13). Switch off the steam and rub off any residue immediately with a thickly folded, dry cotton cloth.
5. Never use abrasive products or solvents. To keep the soleplate (13) smooth, you should avoid hard contact with metal objects. Never use a scouring pad, or chemicals to clean the soleplate.



## Fabric protection soleplate cover \*

↑ Ver desplegabel

### (model dependent)

The fabric-protection soleplate cover is used for steam-ironing delicate garments at maximum temperature without damaging them. Use of the soleplate cover also does away with the need for a cloth to prevent shine on dark materials.

It is advisable to first iron a small section on the inside of the garment to see if it is suitable.

To attach the soleplate cover to the iron, place the tip of the iron into the end of the soleplate cover and pull the elastic strap over the lower rear of the iron until it fits tightly. To release the soleplate cover, pull the elastic strap and remove the iron.

The fabric-protection soleplate cover may be purchased from the customer service or specialist shops.

**Name of accessory: TDZ2045**



## Tips to help you save energy

Steam production consumes the most energy. To help minimise the energy used, follow the advice below:

- Start by ironing the fabrics that require the lowest ironing temperature. Check the recommended ironing temperature in the label on the garment.
- Try to iron the fabrics while they are still damp and reduce the steam setting.
- If you tumble dry your fabrics before ironing them, set the tumble drier on the 'iron dry' programme.
- If the fabrics are damp enough, you can iron without steam.





## Trouble shooting

Problem	Possible causes	Solution
The steam generator does not come on.	<ol style="list-style-type: none"><li>1. There is a connection problem.</li><li>2. The main power button is not switched on.</li></ol>	<ol style="list-style-type: none"><li>1. Check the mains cable, the plug and the socket.</li><li>2. Switch the main power button (8) to the on position. ("I")</li></ol>
The iron does not heat up.	<ol style="list-style-type: none"><li>1. The main power button is not switched on.</li><li>2. The temperature control knob is set to the "min" position.</li></ol>	<ol style="list-style-type: none"><li>1. Switch the main power button (8) to the on position. ("I")</li><li>2. Set the temperature control knob (10) to the desired position.</li></ol>
The iron begins to smoke when switched on.	<ol style="list-style-type: none"><li>1. During first use: Certain components on the appliance have been lightly greased at the factory and may produce a little smoke when initially heated.</li><li>2. During later use: the soleplate may be soiled.</li></ol>	<ol style="list-style-type: none"><li>1. This is completely normal and will stop after a short while.</li><li>2. Clean the soleplate according to the cleaning instructions in this manual.</li></ol>
Water flows through the holes on the sole plate.	<ol style="list-style-type: none"><li>1. Temperature control (10) setting is too low.</li><li>2. The water is condensing inside the pipes because steam is being used for the first time or has not been used for a long time.</li></ol>	<ol style="list-style-type: none"><li>1. Turn the temperature control to a higher setting (between "••" and "max") and wait until the pilot light (12) goes out.</li><li>2. Point the iron away from the ironing area and press the steam release button (11) until steam is produced.</li></ol>
Dirt comes out through the sole plate.	<ol style="list-style-type: none"><li>1. There is a build-up of scale or minerals in the boiler.</li><li>2. Chemical products or additives have been used.</li></ol>	<ol style="list-style-type: none"><li>1. Clean the boiler Use tap water mixed 50% with distilled or demineralised water. If the tap water in your district is very hard, mix tap water with distilled water 1:2.</li><li>2. Clean the sole plate with a damp cloth. Never add products to the boiler</li></ol>
The iron does not produce any steam.	<ol style="list-style-type: none"><li>1. The boiler is not switched on or is empty.</li></ol>	<ol style="list-style-type: none"><li>1. Switch the main power button (8) to the on position. ("I") and/or fill the boiler</li></ol>
The ironed garment turns dark and/or sticks to the soleplate.	<ol style="list-style-type: none"><li>1. The selected temperature is too high and has damaged the garment.</li></ol>	<ol style="list-style-type: none"><li>1. Select a suitable temperature for the material and clean the sole plate with a damp cloth.</li></ol>
The soleplate turns brown.	<ol style="list-style-type: none"><li>1. This is a regular consequence of usage.</li></ol>	<ol style="list-style-type: none"><li>1. Clean the soleplate regularly with a damp cloth.</li></ol>
Loss of pressure during ironing.	<ol style="list-style-type: none"><li>1. Steam release button activated during a long period of time.</li></ol>	<ol style="list-style-type: none"><li>1. Use the steam release button (11) with intervals. This improves the ironing result as the textiles will be dried and stay smooth better.</li></ol>

If the above does not solve the problem, get in touch with authorized technical service.

Nous vous remercions d'avoir acheté la centrale de repassage à vapeur sensixx B10L, le nouveau système de repassage vapeur de Bosch.

Lisez attentivement le manuel d'utilisation de l'appareil et conservez-le au cas où vous auriez besoin de le consulter ultérieurement.

Vous pouvez télécharger ce manuel sous la page d'accueil de Bosch.

Dépliez les instructions



## Consignes générales de sécurité

- Ne pas laisser le fer à repasser sans surveillance quand il est branché au courant électrique.
- Débranchez la prise de la fiche avant de remplir l'appareil d'eau ou avant de verser le reste d'eau après utilisation.
- Pendant l'utilisation, le bouchon de remplissage doit être posé.
- L'appareil doit être utilisé sur une surface stable.
- Quand il sera placé sur le support, veillez à le poser sur une surface stable.
- Ne pas utiliser le fer à repasser s'il est tombé, s'il présente de signes visibles de détérioration ou en cas de fuite d'eau. Dans les situations précitées, confiez l'appareil pour révision à un Service d'Assistance Technique Agréé avant de l'utiliser à nouveau.
- Afin d'éviter les situations dangereuses, toute maintenance ou réparation nécessaire de l'appareil, par ex. le remplacement d'un câble secteur défectueux, doit uniquement être effectuée par le personnel qualifié d'un centre d'assistance technique agréé.
- Cet appareil peut être utilisé par des enfants de plus de 8 ans et des personnes ayant un handicap physique, sensoriel ou mental, ou bien un manque d'expérience et de connaissances, s'ils ont reçu des explications ou des instructions sur la façon d'utiliser l'appareil de manière sécurisée et qu'ils en comprennent les risques encourus. Les enfants ne doivent pas jouer avec l'appareil. Le nettoyage et l'entretien ne doivent pas être entrepris par des enfants sans surveillance.
- Tenir le fer et son cordon hors de portée des enfants de moins de 8 ans lorsqu'il est branché ou lorsqu'il refroidit.
-  ATTENTION ! Surface chaude. La surface est susceptible d'être chaude lors de l'utilisation.

• Cet appareil a été conçu pour une utilisation domestique exclusivement par conséquent, ce fer n'est pas destiné à un usage industriel. Cet appareil ne doit être utilisé qu'aux fins pour

lesquelles il a été conçu, c'est à dire pour repasser. Toute autre utilisation est inadéquate et par conséquent dangereuse. Le fabricant décline toute responsabilité quant aux

dommages découlant d'une utilisation indue ou inadéquate.

- Avant de brancher l'appareil au secteur, vérifiez si la tension concorde bien avec celle indiquée sur la plaque signalétique de l'appareil. Cet appareil doit être branché à une prise avec mise à la terre.
- Si vous utilisez une rallonge, vérifiez si elle dispose bien d'une prise de 16 A bipolaire avec mise à la terre.
- En cas de grillage d'un fusible, l'appareil est hors service. Pour récupérer le fonctionnement normal, confiez l'appareil à un Service d'Assistance Technique Agréé.
- Ne pas mettre l'appareil sous le robinet pour remplir d'eau le réservoir.
- Déconnectez directement l'appareil du réseau électrique si un quelconque défaut est décelé, et toujours après chaque utilisation.
- Ne pas tirer le cordon pour débrancher l'appareil de la prise.
- Ne pas introduire le fer à repasser ni le réservoir vapeur dans l'eau ni dans aucun autre liquide.
- Ne pas exposer l'appareil aux intempéries (pluie, soleil, givre, etc.).

### Remarque importante:

- Cet appareil atteint des températures élevées et produit de la vapeur pendant son utilisation, il faudra par conséquent être très prudent pour éviter tous risques de brûlures dans le cas d'une utilisation incorrecte.

- Le tuyau à vapeur, la station de base, la plaque métallique à la base du repose-fer amovible (2\*) et le fer lui-même peuvent devenir chauds pendant l'utilisation. Ceci est normal.
- Ne pas diriger la vapeur vers les personnes ni vers des animaux.
- Évitez le contact du cordon d'alimentation avec la semelle lorsqu'elle est chaude
- N'oubliez pas que le système peut continuer à libérer de la vapeur pendant quelque temps après avoir relâché la gâchette de vapeur. Il s'agit d'une fonction normale.

### Information sur l'élimination des déchets

Nos produits sont fournis dans un emballage optimisé. Nos emballages sont fabriqués avec des matériaux non polluants et doivent être déposés au service local de collectes des déchets pour être ensuite réutilisés comme matières premières secondaires. En ce qui concerne l'élimination des électroménagers hors d'usage, renseignez-vous auprès de la Mairie de votre commune.



**L'étiquetage de cet appareil est conforme à la directive européenne 2012/19/UE relative aux déchets d'équipements électriques et électroniques (DEEE).**

**La directive détermine les conditions de retour et de recyclage des appareils usagés, qui sont applicables à l'ensemble de l'Union européenne.**

## Description

1. Bouchon de la chaudière.
  2. Support démontable du fer à repasser \*
  3. Zone de rangement du câble et du tuyau
  4. Cordon de branchement
  5. Tuyau vapeur
  6. Indicateur lumineux 'Vapeur préparée'
  7. Voyant lumineux 'marche/arrêt' (on)
  8. Interrupteur principal (I/O)
  9. Carcasse avec générateur de vapeur interne
  10. Bouton de contrôle Température
  11. Bouton sortie vapeur
  12. Indicateur lumineux fer à repasser
  13. Semelle
  14. Bouton de blocage de vapeur \*
  15. Entonnoir
  16. Ailes de transport
- \* **Dépend du modèle**

## Préparation

1. Retirez toute étiquette ou élément de protection de la semelle.
2. Posez l'appareil horizontalement sur une surface solide et stable.

### Model dependent:

Possibilité de retirer le support (2) du fer à repasser de l'appareil et de placer le fer sur le support horizontalement sur une surface solide et stable. Ne pas poser le fer sur l'appareil sans le support.

3. Ouvrir le bouchon de la chaudière (1). Remplir la chaudière avec précaution en **utilisant toujours l'entonnoir** (15), et fermer le couvercle.

Le remplissage avec de l'eau chaude permet de réduire le temps d'attente de chauffage.

Ne pas remplir la chaudière en excès. Éviter le débordement de l'eau.

- Déroulez le cordon de branchement (4) et branchez-le à une prise équipée d'un système de mise à la terre.
- Placez l'interrupteur de l'allumage principal (8) sur la position 'I'.
- Le voyant lumineux 'vapeur prête' (6) s'allumera environ dans les 7 minutes suivantes indiquant ainsi que l'appareil est prêt pour utilisation.
- Si le voyant 'Vapeur prête' (6) s'allume et que la vapeur n'est pas expulsée lorsque vous appuyez sur le bouton de vapeur (11), remplissez le réservoir d'eau.



## 1. Remplissage de la chaudière

↑ Voir dépliant



**Attention !** Risque de brûlures !  
Soyez prudent lors de l'ouverture du bouchon, de la vapeur pourrait s'échapper.

- Appuyez sur le bouton vapeur (11) pour vérifier que la vapeur ne soit pas générée. Alors seulement, la chaudière doit être remplie.
- Régalez l'interrupteur de l'appareil (8) sur la position arrêt ('0') et débranchez la station à vapeur du réseau électrique. Ensuite, attendre un minimum de 2 minutes.
- Ouvrez le bouchon (1) soigneusement et lentement. Cela permet au reste de la vapeur de s'échapper.
- Remplir la chaudière en **utilisant toujours l'entonnoir** (15). Ne pas remplir la chaudière en excès. Éviter le débordement de l'eau.
- S'il y a de l'eau autour de l'ouverture de remplissage, s'il-vous-plaît, séchez a avec une serviette avant de fermer la chaudière.
- Fermer le couvercle.

### Remarque importante:

- Fonctionne avec l'eau du robinet.

Pour prolonger et optimiser la fonction vapeur, mélangez l'eau du robinet avec la même quantité d'eau distillée 1:1. Si l'eau du robinet de votre région est très calcaire, mélangez l'eau du robinet avec le double d'eau distillée 1:2.

Pour connaître le degré de dureté de l'eau de votre région, adressez-vous à la société chargée d'assurer l'approvisionnement en eau de la région.

- Pour éviter d'endommager et/ou de contaminer la chaudière, n'utilisez pas d'eau parfumée, de vinaigre, d'amidon, d'agents détartrants, d'additifs ou tout autre type de produit chimique.

### Tout dommage provoqué par l'emploi des produits mentionnés annulera la garantie.

- Le fer à repasser n'est pas conçu pour reposer sur son talon. Veuillez le laisser toujours horizontalement sur le support (2).

#### Model dependant:

Le support peut être placé dans le creux spécialement prévu à cet effet sur l'appareil ou sur un quelconque autre point adéquat de la zone de repassage.

#### Ne pas poser le fer sur l'appareil sans le support.

- Il est possible que pendant la première utilisation, le fer produise des vapeurs ou des odeurs avec des particules blanches sur la semelle, ce qui est tout à fait normal et qui disparaîtra dans les minutes suivantes.



## 2. Réglage de la température

↑ Voir dépliant

- Vérifiez sur l'étiquette des conseils de repassage de la pièce à repasser la température de repassage à utiliser.
- Sélectionnez la température (10):

- Synthétiques
- Soie- laine
- Coton – lin

- Pendant le réchauffement du fer, l'indicateur lumineux (12) reste allumé et s'éteint quand le fer sera à la température sélectionnée.

#### Conseils:

- Triez les pièces à repasser selon les étiquettes des symboles de lavage et de repassage et commencer toujours à repasser celles qui doivent l'être à une température plus basse.
- Si vous n'êtes pas sûr de la température à utiliser pour certains tissus, commencer à les repasser à basse température et faites un essai sur une petite partie de la pièce non visible.



## 3. Repassage avec de la vapeur

↑ Voir dépliant

- Tournez le sélecteur de température (10) sur la position exigée.
- Appuyez sur le bouton de libération de vapeur (11) pour faire sortir la vapeur.

#### Attention:

- Lorsque vous repassez à basse température '•', n'appuyez sur le bouton de libération de la vapeur (11) que pendant quelques secondes à la fois.

Si de l'eau s'écoule de la semelle, réglez le sélecteur de température sur une position de chaleur plus élevée (**veillez à ce que le vêtement puisse être repassé avec ce réglage de température**).

- Au début de chaque utilisation il est possible que des gouttes d'eau s'échappent en même temps que la vapeur. Il est donc conseillé d'essayer le fer à repasser sur la table à repasser ou sur un chiffon avant de commencer.

**Conseil** : pour de meilleurs résultats, effectuez les derniers passages du fer sans vapeur, pour sécher les vêtements.

## POIGNÉE EN LIÈGE DU FER À VAPEUR

### (dépend du modèle)

Pour obtenir de la vapeur en permanence, appuyez sur le bouton de verrouillage (14\*) et faites-le glisser vers l'arrière jusqu'à ce qu'il se bloque.

Pour arrêter la vapeur permanente, faites glisser le bouton de verrouillage vers l'avant.

### Remarque importante:

- Il est normal que le tuyau de la vapeur se réchauffe pendant les longues séances de repassage.



## Repassage à sec

1. Réglez la température de repassage.
2. Commencer le repassage sans appuyer sur le bouton de sortie de la vapeur (11).



## 4. Vapeur verticale

↑ Voir dépliant

**Ne jamais diriger le jet de vapeur sur des vêtements qui sont portés.**

**Ne jamais projeter de la vapeur vers des personnes ou des animaux.**

1. Placez le sélecteur de la température sur la position "••" ou "max".
2. Vous pourrez repasser des doubles-rideaux et des vêtements suspendus (vestes, costumes, manteaux, etc.) en plaçant le fer en position verticale et en appuyant sur le bouton de la sortie de la vapeur (11).  
Faire fonctionner le fer verticalement à une distance de 10 à 20cm.



## 5. Nettoyage de la chaudière

↑ Voir dépliant

Pour prolonger la vie utile du générateur de vapeur et pour éviter l'entartrage il est obligatoire de nettoyer la chaudière (environ toutes les 50 heures d'utilisation). Si l'eau de votre région est dure, il faudra écourter les intervalles de nettoyage.

Ne pas utiliser de produits détartrants pour nettoyer la chaudière car ils risqueraient de l'endommager.

1. Débranchez l'appareil et laissez refroidir l'appareil plus de 2 heures.
2. Dévisser le bouchon de la chaudière (1)
3. Vider la chaudière au-dessus d'un évier en tenant l'appareil à l'envers.
4. Remplir la chaudière avec 500 ml d'eau douce.
5. Secouer l'unité de base pendant quelques instants, après qu'il soit vidé complètement dans un évier ou un seau.
6. Pour obtenir le meilleur résultat, nous recommandons que cette opération soit effectuée deux fois.
7. Fermer le couvercle



## 6. Rinçage de la chambre de vapeur du fer

↑ Voir dépliant

### ⚠ Attention ! Risque de brûlures !

Cette procédure aide à éliminer les particules calcaires de la chambre de vapeur.

Cette procédure de nettoyage peut être effectuée occasionnellement (environ une fois par an), notamment après une longue période d'utilisation avec une eau très dure, lorsque des dépôts calcaires s'échappent de la semelle.

- a) S'assurer que le fer a refroidi.
- b) Régler le sélecteur de température (10) du fer sur la position "min".
- c) Remplir le réservoir d'eau du robinet.
- d) Brancher le câble principal et régler le contacteur d'alimentation principale (8) sur la position "I".
- e) Attendre que le voyant "vapeur prête" (6) s'allume.
- f) Tenir le fer au-dessus de l'évier ou d'un récipient pour recueillir l'eau.
- g) Appuyer sur le bouton de libération de vapeur (11) puis secouer le fer à repasser délicatement. De l'eau bouillante et de la vapeur vont s'en échapper, ainsi que quelques dépôts calcaires éventuels. Cela peut prendre environ 5 minutes.

- h) Régler le sélecteur de température (10) du fer sur la position "max", sans enfoncer le bouton de libération de vapeur (11). De l'eau commencera à s'évaporer de la chambre de vapeur. Attendre que toute l'eau à l'intérieur de la chambre se soit évaporée.
- i) Pour nettoyer la semelle, essuyer immédiatement tout résidu en passant le fer chaud sur un tissu en coton sec.



## 7. Rangement de l'appareil

↑ Voir dépliant

1. Réglez le courant principal de la position '0' et débranchez le câble d'alimentation
2. Laissez refroidir le fer avant de le ranger.
3. Vider la chaudière, ranger le câble et le tuyau de vapeur dans le compartiment de stockage. Ne pas envelopper les cordes trop serrées.
4. Posez le fer sur le support, appuyé sur la semelle.
5. Pour transporter l'appareil, soutenez-le par les ailes (16) situées sur les côtés.



## Nettoyage et entretien

↑ Voir dépliant



### Attention ! Risque de brûlures !

**Débranchez le fer du courant avant de réaliser toute opération de nettoyage ou d'entretien.**

1. Après le repassage, déconnectez la fiche et laissez refroidir la semelle avant de la nettoyer.
2. Nettoyez le boîtier, la poignée et le corps du fer à repasser à l'aide d'un chiffon humide.
3. Si la semelle a des traces de saleté ou de calcaire, nettoyez-la avec un chiffon en coton humide.
4. Si du tissu synthétique a fondu à cause de la chaleur trop élevée de la semelle (13), éteignez la vapeur et frottez immédiatement les résidus à l'aide d'un chiffon sec en coton, plié plusieurs fois.
5. Ne pas utiliser de solvants ni de produits abrasifs. Afin que la semelle (13) reste lisse, évitez tout contact avec des objets métalliques. N'utilisez jamais d'éponge abrasive ou de produits chimiques pour nettoyer la semelle.



## Semelle de protection textile \*

↑ Ver desplegable

### (dépendant du modèle)

Ce protecteur s'utilise pour ne pas endommager les pièces de linge délicat lors de repassage vapeur à la température maximale. Grâce à la semelle de protection en tissu il n'est plus nécessaire d'utiliser un linge pour éviter la brillance sur les tissus.

Il est conseillé de faire un essai de repassage sur une petite partie intérieure du linge et d'observer les résultats.

Pour poser le protecteur sur le fer, placez la pointe du fer à l'extrémité du protecteur de tissus et tirez la bande élastique au-dessus de la partie inférieure arrière du fer à repasser jusqu'à ce que le protecteur soit parfaitement adapté au fer. Pour enlever la semelle de protection en tissu, tirez la bande élastique pour la retirer du fer.

La semelle de protection en tissu est disponible auprès du service après-vente et dans tous les magasins spécialisés.

**Nom de l'accessoire: TDZ2045**



## Conseils pour l'économie d'énergie

La production de vapeur consomme le plus d'énergie. Pour aider à réduire la consommation d'énergie, suivez les conseils ci-dessous:

- Commencez par repasser des tissus qui nécessitent la plus faible température de repassage. Vérifiez la température de repassage recommandée sur l'étiquette du vêtement.
- Essayez de repasser les tissus pendant que ceux-ci sont encore humides et réduisez le réglage de vapeur.
- Si vous séchez vos tissus avant de les repasser, réglez votre sèche-linge sur la position "repassage à sec".
- Si les tissus sont assez humide, vous pouvez repasser sans vapeur.



## Solution des pannes

Problème	Possibles causes	Solution
Le générateur de la vapeur ne s'allume pas.	<ol style="list-style-type: none"><li>1. Présence d'un problème de connexion.</li><li>2. La chaudière n'est pas connecté.</li></ol>	<ol style="list-style-type: none"><li>1. Vérifiez le cordon de branchement, la fiche et la prise.</li><li>2. Placez l'interrupteur de l'allumage principal (8) sur la position 'I'.</li></ol>
Le fer ne chauffe pas.	<ol style="list-style-type: none"><li>1. L'interrupteur se trouve sur la position '0'.</li><li>2. Le sélecteur de contrôle de la température se trouve sur la position 'min'.</li></ol>	<ol style="list-style-type: none"><li>1. Placez l'interrupteur de l'allumage principal (8) sur la position 'I'.</li><li>2. Placez le sélecteur de contrôle de la température (10) sur la position voulue.</li></ol>
Le fer à repasser dégage de la fumée quand il s'allume.	<ol style="list-style-type: none"><li>1. Durant la première utilisation : certains composants de l'appareil sont légèrement graissés en usine et de ce fait lors de la première utilisation du fer, en chauffant il est possible qu'il se dégage un peu de fumée.</li><li>2. Lors des prochaines utilisations : la semelle peut être tachée.</li></ol>	<ol style="list-style-type: none"><li>1. Cela est tout à fait normal. Le fer ne dégagera plus de fumée quelques instants plus tard.</li><li>2. Nettoyez la semelle du fer selon les conseils d'entretien de cette notice.</li></ol>
De l'eau sort par les trous de la semelle.	<ol style="list-style-type: none"><li>1. Le réglage de la température (10) est trop bas.</li><li>2. L'eau est en train de se condenser dans les tuyaux car il s'agit de la première utilisation de la vapeur ou par ce que la vapeur n'a pas été utilisée depuis longtemps.</li></ol>	<ol style="list-style-type: none"><li>1. Augmentez le réglage de température (entre «**» et «max») et patientez jusqu'à ce que le voyant lumineux (12) s'éteigne.</li><li>2. Placez le fer hors de la zone de repassage et appuyez sur le contrôle vapeur (11) jusqu'à production de la vapeur.</li></ol>
La semelle dégage des salissures ou la semelle est encrassée.	<ol style="list-style-type: none"><li>1. Dépôts de rouille ou de minéraux dans la chaudière.</li><li>2. Des produits chimiques ou des additifs ont été versés dans le réservoir.</li></ol>	<ol style="list-style-type: none"><li>1. Nettoyez la chaudière. Utilisez de l'eau du robinet mélangée avec 50 % d'eau distillée ou déminéralisée. Si l'eau du robinet de votre région est très calcaire, mélangez l'eau du robinet avec le double d'eau distillée 1:2.</li><li>2. Nettoyez la semelle avec un chiffon humide. Ne pas verser de produits dans l'eau</li></ol>
Le fer ne produit pas de vapeur.	<ol style="list-style-type: none"><li>1. La chaudière ne s'allume pas ou est vide.</li></ol>	<ol style="list-style-type: none"><li>1. Placez l'interrupteur de l'allumage principal (8) sur la position 'I' et/ou remplissez d'eau la chaudière.</li></ol>
La pièce repassée devient foncée et/ou elle colle à la semelle.	<ol style="list-style-type: none"><li>1. La température sélectionnée est trop élevée, ce qui a endommagé la pièce de linge.</li></ol>	<ol style="list-style-type: none"><li>1. Sélectionnez une température adaptée au tissu et nettoyez la semelle avec un chiffon humide.</li></ol>
La semelle se tache.	<ol style="list-style-type: none"><li>1. Il s'agit d'une conséquence normale due à l'utilisation.</li></ol>	<ol style="list-style-type: none"><li>1. Nettoyez la semelle avec un chiffon humide.</li></ol>
Perte de pression de vapeur pendant le repassage	<ol style="list-style-type: none"><li>1. Le bouton de sortie de vapeur a été maintenu enfoncé trop longtemps.</li></ol>	<ol style="list-style-type: none"><li>1. Appuyez sur le bouton de vapeur par intervalles (11). Ceci améliore le résultat du repassage, vu que le tissu séchera mieux et sera plus doux.</li></ol>

Si les problèmes persistent après avoir appliqué les conseils précités, adressez-vous à un service d'assistance technique agré.

Vi ringraziamo per aver acquistato il ferro da stiro a vapore sensixx B10L, il nuovo sistema di stiratura a vapore di Bosch.

Leggere con attenzione le istruzioni per l'uso dell'apparecchio e conservarle con cura per successive consultazioni.

È possibile eseguire il download del presente manuale dalla pagina web locale di Bosch.



## Istruzioni generali di sicurezza

- Non abbandonare il ferro da stiro mentre questo è collegato alla rete di alimentazione elettrica.
- Prima di riempire l'apparecchio con acqua e prima di eliminare l'acqua rimanente dopo l'uso, scollegare la spina dalla presa elettrica.
- Non lasciare aperto il tappo del foro di riempimento durante l'uso.
- L'apparecchio deve utilizzarsi e collocarsi sopra una superficie stabile.
- Quando questo è collocato nel supporto, assicurarsi di situarlo su una superficie stabile.
- Non utilizzare il ferro da stiro se è caduto, se ha segni visibili di danni oppure se fuoriesce dell'acqua. Dovrà essere controllato da un servizio di assistenza tecnica autorizzato prima di utilizzarlo di nuovo.
- Per evitare situazioni pericolose, ogni eventuale riparazione o intervento richiesto dall'apparecchio, ad es. sostituzione del cavo di collegamento difettoso, può essere eseguito solo dal personale specializzato di un centro di assistenza tecnica autorizzato.
- Questo apparecchio può essere utilizzato da bambini di età superiore agli 8 anni e da persone inesperte o con ridotte capacità fisiche, sensoriali o mentali, a condizione che sia fornita loro la necessaria assistenza e che conoscano le istruzioni sull'uso in sicurezza dell'apparecchio e i rischi correlati. I bambini non devono giocare con l'apparecchio. Le operazioni ordinarie di pulizia e manutenzione non devono essere effettuate da bambini senza adeguata supervisione.
- Quando è acceso o in fase di raffreddamento, tenere il ferro e il relativo cavo fuori dalla portata dei bambini di età inferiore agli 8 anni.
-  **ATTENZIONE.** Superficie calda.  
Durante l'uso, la superficie può diventare calda.



- Il presente apparecchio è stato creato esclusivamente per domestico, rimanendo quindi escluso l'uso industriale dello stesso. Usare quest'apparecchio solamente per l'uso cui è stato destinato, ossia, come ferro da stiro. Qualsiasi altro uso si riterrà inadeguato, e pertanto pericoloso. Il fabbricante non è responsabile di nessun danno causato da un uso indebito oppure inadeguato.
- Prima di collegare l'apparecchio alla rete elettrica, assicuratevi che il voltaggio corrisponde a quello indicato sulla targhetta delle caratteristiche.
- Quest'apparecchio deve collegarsi ad una presa provvista di messa a terra. Se si utilizza una prolunga, assicuratevi di avere a disposizione una presa di corrente 16 A bipolare con messa a terra.
- Se si fonde il fusibile di sicurezza, l'apparecchio resterà fuori uso. Per recuperare il funzionamento normale, portare l'apparecchio presso un Servizio di Assistenza Tecnica autorizzato.
- Non collocare l'apparecchio direttamente sotto il rubinetto per riempire il serbatoio con acqua.
- Scollegare l'apparecchio dall'alimentazione di rete dopo ogni utilizzo o se si sospetta un guasto.
- Non scollegare l'apparecchio dalla presa tirando dal cavo.
- Non introdurre il ferro da stiro oppure il serbatoio del vapore oppure in un qualsiasi altro liquido.

- Non lasciare l'apparecchio alle intemperie (pioggia, sole, gelo, ecc).

### Importante:

- Quest'apparecchio raggiunge altissime temperature e produce vapore durante il suo uso, ciò potrebbe provocare scottature o bruciature in caso di utilizzo non corretto.
- Durante l'uso, il tubo del vapore, il corpo della caldaia, la piastra in metallo in fondo al supporto del ferro smontabile (2\*) e, in particolare, il ferro possono diventare caldi. Questo è normale.
- Non dirigere il vapore a persone o animali.
- Non permettere che il cavo entri in contatto con la piastra del ferro quando questi è caldo.
- È possibile che il sistema continui a emettere vapore per un breve periodo di tempo dopo il rilascio della levetta: si tratta di una normale caratteristica del funzionamento.

### Rottamazione

Per informazioni sulle attuali vie di smaltimento rivolgersi al proprio rivenditore specializzato, oppure alla propria amministrazione municipale.



**Questo apparecchio dispone di contra-ssegno ai sensi della direttiva europea 2012/19/UE in materia di apparecchi elettrici ed elettronici.**

**Questa direttiva definisce le norme per la raccolta e il riciclaggio degli apparecchi dismessi valide su tutto il territorio dell'Unione Europea.**

## Descrizione

1. Tappo della caldaia
2. Supporto del ferro smontabile \*
3. Cavità per il cavo di alimentazione e del tubo di vapore
4. Cavo di alimentazione
5. Tubo vapore
6. Spia luminosa "Vapore pronto"
7. Spia luminosa (on)
8. Interruttore principale (0/I)
9. Struttura con generatore di vapore interno
10. Selettore della temperatura
11. Pulsante di uscita del vapore
12. Spia luminosa per il ferro da stiro
13. Piastra
14. Selettore di bloccaggio \*
15. Imbuto per il riempimento della caldaia
16. Maniglie per il trasporto

\* In base al modello

## Preparazioni

1. Ritirare qualsiasi etichetta o copertura di protezione dalla piastra.
2. Poggiare l'apparecchio in posizione orizzontale su una superficie solida e stabile.

### In base al modello:

- Potete ritirare il supporto (2) dal ferro da stiro e collocare il ferro da stiro sopra un supporto su una superficie solida, stabile ed orizzontale.
3. Aprire il tappo (1). Riempire la caldaia **usando sempre l'apposito imbuto** (15) e chiudere avvitando bene il tappo.  
L'introduzione di acqua calda abbrevia il tempo di attesa per la produzione del vapore.  
Non riempire la caldaia oltre il limite consentito. Evitare la fuoriuscita dell'acqua.
4. Svolgere il cavo di alimentazione (4) e collegarlo ad una presa con messa a terra.
5. Porre l'interruttore principale (8) nella posizione di acceso ("I")

- S'illuminerà la spia luminosa "vapore pronto" (6) approssimativamente dopo 7 minuti, il quale indica che l'apparecchio è pronto per l'uso.
- Se la spia di "vapore pronto" (6) si accende e il vapore non viene rilasciato quando si preme il pulsante del vapore (11), riempire il serbatoio dell'acqua.



## 1. Riempimento della caldaia

↑ Vedi elenco a discesa



### Pericolo di scottature!

**Attenzione quando aprite il tappo. Può uscire vapore.**

- Premere il pulsante (11) e controllare che non ci sia più produzione di vapore. Solo in questo caso è possibile aggiungere acqua.
- Porre l'interruttore (8) principale nella posizione di spento ("0"), estrarre la spina. Attendere 2 minuti circa.
- Aprire lentamente e con precauzione il tappo (1). Lasciare uscire il vapore residuo.
- Riempire la caldaia usando **sempre l'apposito imbuto** (15). Non riempire la caldaia oltre il limite consentito. Evitare la fuoriuscita dell'acqua.
- Nel caso che rimanga dell'acqua intorno al foro di riempimento, asciugare con un panno prima di chiudere con il tappo.
- Chiudere e avvitare bene il tappo

### Importante:

- Si può usare acqua del rubinetto. Per prolungare il funzionamento a vapore ottimale, mescolare l'acqua del rubinetto con acqua distillata in rapporto 1:1. Se l'acqua del rubinetto, fornita dall'acquedotto locale, ha una durezza elevata, mescolare l'acqua del rubinetto con acqua distillata in rapporto 1:2. È possibile mettersi in contatto con la vostra azienda locale dell'acqua per conoscere il grado di durezza dell'acqua.
- Per evitare danni e/o contaminazione della caldaia, non usare acqua profumata, aceto, amido, agenti decalcificanti, additivi o qualunque altro tipo di prodotto chimico.

### Qualunque danno provocato dall'uso dei suddetti prodotti annulla la garanzia.

- Il ferro non è progettato per rimanere in posizione verticale. Collocarlo sempre in posizione orizzontale sul supporto del ferro (2).

### In base al modello:

Il supporto del ferro può essere collocato nell'apposito spazio progettato nell'apparecchio oppure in qualsiasi punto adeguato nella zona di stiratura.

## Non collocare il ferro da stiro sull'apparecchio senza il supporto.

- La prima volta che si utilizza, il ferro da stiro può produrre certi vapori o odori, con delle particelle bianche sulla piastra; Si tratta di un fenomeno normale e scomparirà in pochi minuti.



## 2. Regolazione della temperatura

↑ Vedi elenco a discesa

- Controllare sull'etichetta delle istruzioni di stiratura del capo di abbigliamento la temperatura adeguata di stiratura.
- Selezionare la temperatura (10):

•	Sintetici
••	Seta - lana
•••	Cotone - lino

- La spia luminosa (12) resterà accesa mentre il ferro si sta riscaldando e si spegnerà quando il ferro ha raggiunto la temperatura selezionata.

### Consigli:

- Separare i capi di abbigliamento secondo le etichette ed il simbolo di lavaggio o di stiratura, iniziando sempre dai capi di abbigliamento che si stirano a temperature più basse.
- Se non si è sicuri del tipo di tessuto di un capo di abbigliamento, iniziare a stirare ad una bassa temperatura e decidere la temperatura corretta stirando una piccola zona che normalmente non è a vista.



## 3. Stiratura a vapore

↑ Vedi elenco a discesa

- Portare il selettore della temperatura (10) nella posizione desiderata
- Premere il pulsante di rilascio (11) per azionare il vapore.

### Attenzione:

- Durante la stiratura a bassa temperatura "•", premere il pulsante del vapore (11) solo per pochi secondi per volta. Se l'acqua gocciola dalla piastra, regolare la temperatura su un'impostazione più alta (**assicurarsi che il capo possa essere stirato con tale impostazione di temperatura**).
- Ad ogni utilizzo, assieme al vapore potrebbe inizialmente fuoriuscire dell'acqua. Di conseguenza, si consiglia di passare prima il ferro da stiro sull'asse o su un panno.

**Suggerimento:** per ottenere una stiratura migliore, eseguire le ultime passate senza vapore in modo da asciugare i capi.

## FERRO DA STIRO CON IL MANICO DI SUGHERO

### (in base al modello)

Per generare vapore in modo permanente, premere il selettore di bloccaggio (14\*) e farlo scivolare indietro affinché rimanga fisso in questa posizione. Per terminare con il vapore permanente, far scivolare il selettore in avanti.

#### Importante:

- Il tubo flessibile del vapore può surriscaldarsi se si stira per un lungo periodo, e questo è normale.

## Stiratura a secco

1. Selezionare la temperatura di stiratura desiderata.
2. Iniziare a stirare senza premere il pulsante di uscita del vapore (11).

## 4. Vapore verticale

↑ Vedi elenco a discesa

**Non stirare i tessuti con gli indumenti indossati!**

**Non dirigere mai il vapore verso persone o animali.**

1. Regolare il selettore della temperatura in posizione “\*\*” o “max”.
2. Potete stirare tende e capi d'abbigliamento appesi (giacche, vestiti, soprabiti...) collocando il ferro da stiro in posizione verticale e premendo il pulsante d'uscita del vapore (11). Passare il ferro da stiro tenendolo verticale ad una distanza da 10 a 20 cm.

## 5. Pulizia della caldaia

↑ Vedi elenco a discesa

Per aumentare la durata del generatore di vapore, ed evitare l'accumulazione di calcio, è essenziale pulire la caldaia (circa ogni 50 ore di uso). Se l'acqua è dura, aumentare la frequenza. Non usare agenti decalcificanti per la pulizia della caldaia, perché possono danneggiarla.

1. Scollegare il cavo di rete e lasciare raffreddare l'apparecchio per almeno 2 ore.
2. Svitare il tappo della caldaia (1).
3. Mantenere l'apparecchio in posizione inversa e svuotarlo completamente nel lavandino o in un secchio.
4. Riempire la caldaia con 500 ml d'acqua.

5. Scuotere per alcuni istanti la base e svuotarla completamente nel lavandino o in un secchio.
6. Per ottenere migliori risultati, vi raccomandiamo di ripetere quest'operazione due volte.
7. Chiudere e avvitare bene il tappo.



## 6. Lavaggio della camera del vapore del ferro

↑ Vedi elenco a discesa

### **Attenzione! Rischio di ustioni!**

Questa procedura favorisce la rimozione delle particelle di calcare dalla camera del vapore.

Questa procedura di pulizia può essere eseguita occasionalmente (una volta all'anno circa) quando, dopo un lungo periodo di utilizzo con acqua molto dura, dalla piastra iniziano a fuoriuscire particelle di calcare.

- a) Verificare che il ferro sia freddo.
- b) Regolare il selettore della temperatura (10) del ferro in posizione “min”.
- c) Riempire il serbatoio con acqua di rubinetto.
- d) Collegare il cavo elettrico e portare l'interruttore principale (8) in posizione “I”.
- e) Attendere l'accensione della spia di “vapore pronto” (6).
- f) Tenere il ferro sul lavandino o su un contenitore adatto a raccogliere l'acqua.
- g) Premere il pulsante del vapore (11) e agitare delicatamente il ferro. Ne usciranno acqua bollente e vapore contenenti calcare o depositi eventualmente presenti. Questa operazione potrebbe richiedere 5 minuti circa.
- h) Regolare il selettore della temperatura (10) del ferro in posizione “max”, senza premere il pulsante del vapore (11). L'acqua all'interno della camera del vapore inizierà a evaporare. Attendere l'evaporazione di tutta l'acqua contenuta all'interno della camera.
- i) Per pulire la piastra del ferro, rimuovere immediatamente ogni residuo facendo scorrere il ferro caldo su un panno di cotone asciutto.



## 7. Conservazione dell'apparecchio

↑ Vedi elenco a discesa

1. Regolare l'interruttore di accensione in posizione "0" e scollegare il cavo di rete.
2. Far raffreddare il ferro da stiro prima di conservarlo.
3. Svuotare completamente la caldaia e riporre il cavo di alimentazione e il tubo di vapore nell'apposita cavità. Non riavvolgere i cavi con troppa forza.
4. Mettere il ferro da stiro sul supporto, appoggiato sulla piastra.
5. Per trasportare l'apparecchio, utilizzare le maniglie (16) situate lateralmente.



## Pulizia e manutenzione

↑ Vedi elenco a discesa



**Attenzione! Rischio di ustioni!**  
**Scollegare il ferro da stiro dalla rete elettrica prima di realizzare qualsiasi lavoro di pulizia o di manutenzione.**

1. Dopo aver stirato, scollegare la presa e far raffreddare la piastra del ferro da stiro prima di procedere alla pulizia.
2. Pulire la parte esterna, la maniglia e il corpo del ferro solo con un panno umido.
3. Se la piastra presenta residui di sporco o di calcare, pulirla con un panno di cotone umido.
4. Se, a causa della temperatura elevata, un tessuto sintetico si fonde sulla piastra (13), disattivare il vapore e rimuovere immediatamente i residui sfregando con un panno di cotone asciutto ripiegato più volte.
5. Non utilizzare prodotti abrasivi o dissolventi. Per mantenere la piastra (13) liscia evitare il contatto con oggetti metallici. Non pulire la piastra con pagliette o detersivi chimici.



## Piastra di protezione tessili \*

↑ Ver desplegable

### (in base al modello)

La presente protezione si usa per la stiratura a vapore di capi d'abbigliamento delicati ad una temperatura massima senza arrecare danno.

L'uso della piastra di protezione tessile inoltre, elimina la necessità di un panno per evitare l'effetto lucido dei materiali dai colori scuri. Si consiglia iniziare a stirare una piccola sezione all'interno del capo d'abbigliamento ed osservare i risultati.

Per collocare il protettore della piastra, posizionare la punta del ferro da stiro sull'estremo del protettore dei tessuti e tirare la striscia elastica da sopra la parte inferiore posteriore del ferro da stiro fino alla perfetta aderenza. Per rilasciare la piastra di protezione tessile tirare la striscia elastica per separarla dalla piastra.

La piastra di protezione tessile può essere acquistata presso i servizi di post-vendita o nei negozi specializzati.

Nome dell'accessorio: TDZ2045



## Consigli per il risparmio energetico

La maggior parte dell'energia consumata da un ferro da stiro è dovuta alla produzione del vapore. Per ridurre il consumo, tenere presente i seguente consigli:

- Cominciare a stirare sempre i tessuti che hanno bisogno di una temperatura minore di stiratura. Rispettare la temperatura indicata nell'etichetta del capo da stirare.
- Cercare di stirare i tessuti mentre sono ancora umidi, riducendo l'uso del vapore del ferro. Il vapore sarà generato principalmente dai tessuti invece che dal ferro.
- Se utilizza una asciugatrice prima della stiratura, selezionare il programma adeguato per l'asciugatura con stiratura successiva.
- Se i tessuti sono sufficientemente umidi, è possibile stirare senza vapore.





## Risoluzione dei problemi

Problema	Possibile causa	Soluzione
L'apparecchio non si accende	<ol style="list-style-type: none"><li>1. L'apparecchio non è collegato a la rete elettrica</li><li>2. L'interruttore è nella posizione di spento ("0")</li></ol>	<ol style="list-style-type: none"><li>1. Controllare il cavo della rete elettrica, la spina e la presa.</li><li>2. Porre l'interruttore principale (8) nella posizione di accesso ("1")</li></ol>
Non si riscalda il ferro da stiro.	<ol style="list-style-type: none"><li>1. L'interruttore è nella posizione di spento ("0")</li><li>2. Il regolatore per il controllo della temperatura è in posizione "min".</li></ol>	<ol style="list-style-type: none"><li>1. Porre l'interruttore principale (8) nella posizione di accesso ("1")</li><li>2. Impostare il regolatore per il controllo della temperatura (10) nella posizione desiderata.</li></ol>
Il ferro da stiro fa fumo quando si accende.	<ol style="list-style-type: none"><li>1. Durante il primo uso: certi componenti dell'apparecchio sono stati lubrificati lievemente dalla fabbrica e possono produrre un pò di fumo quando inizia a riscaldarsi.</li><li>2. Durante il primo uso: la piastra potrebbe essere macchiata.</li></ol>	<ol style="list-style-type: none"><li>1. Si tratta di un fenomeno normale e scomparirà in pochi istanti.</li><li>2. Pulire la piastra secondo le istruzioni di pulizia di questo manuale.</li></ol>
Esce dell'acqua dai fori della piastra.	<ol style="list-style-type: none"><li>1. Il selettore della temperatura (10) è su un'impostazione troppo bassa.</li><li>2. L'acqua si sta condensando all'interno dei tubi perché si sta utilizzando del vapore per la prima volta oppure non è stato utilizzato durante molto tempo.</li></ol>	<ol style="list-style-type: none"><li>1. Impostare il selettore per il controllo della temperatura su una temperatura più elevata (tra "••" e "max") ed attendere che la spia luminosa (12) si spenga.</li><li>2. Separare il ferro da stiro dalla zona della stiratura e premere il pulsante del vapore (11) fino a produrre un getto di vapore.</li></ol>
Esce della sporcizia dalla piastra o la piastra è sporca.	<ol style="list-style-type: none"><li>1. C'è un'accumulazione di ossido oppure dei minerali nella caldaia.</li><li>2. Si sono utilizzati dei prodotti chimici o degli additivi.</li></ol>	<ol style="list-style-type: none"><li>1. Effettuare la pulizia della caldaia. Utilizzare acqua del rubinetto mescolata al 50% con acqua distillata oppure demineralizzata. Se l'acqua del rubinetto, fornita dall'acquedotto locale, ha una durezza elevata, mescolare l'acqua del rubinetto con acqua distillata in rapporto 1:2.</li><li>2. Pulire la piastra con un panno umido. Non aggiungere prodotti nella caldaia.</li></ol>
Il ferro da stiro non produce vapore.	<ol style="list-style-type: none"><li>1. La caldaia non è accesa oppure è senza acqua.</li></ol>	<ol style="list-style-type: none"><li>1. Porre l'interruttore principale (8) nella posizione di accesso ("1") e/o riempire la caldaia.</li></ol>
L'indumento stirato si oscurisce e/o aderisce alla piastra.	<ol style="list-style-type: none"><li>1. La temperatura selezionata è troppo alta ed ha danneggiato l'indumento.</li></ol>	<ol style="list-style-type: none"><li>1. Selezionare una temperatura adeguata al tessuto e pulire la piastra con un panno umido.</li></ol>
La piastra si macchia.	<ol style="list-style-type: none"><li>1. È una conseguenza normale causata dall'uso.</li></ol>	<ol style="list-style-type: none"><li>1. Pulire la piastra con un panno umido.</li></ol>
Perdita di pressione del vapore durante la stiratura	<ol style="list-style-type: none"><li>1. Il pulsante di uscita del vapore viene premuto per molto tempo.</li></ol>	<ol style="list-style-type: none"><li>1. Premere il pulsante del vapore (11) a intervalli. Ciò migliora il risultato della stiratura, dato che il tessuto si asciugherà meglio e rimarrà più morbido.</li></ol>

Se i suggerimenti sopra menzionati non risolvono il problema, si prega di mettersi in contatto con un servizio di assistenza tecnica autorizzato.

**Bedankt voor het aanschaffen van de sensixx B10L, het nieuwe stoomstrijkijzer van Bosch.**

Lees voor het gebruik de gebruiksaanwijzing aandachtig door en bewaar deze, zodat u hem later nog eens kunt raadplegen.

**U kunt deze gebruiksaanwijzing ook downloaden van het internet via de lokale homepage van Bosch.**

Open de ontvouwbare zijpanelen



## Algemene veiligheidsinstructies

- Laat het strijkijzer niet onbeheerd achter terwijl het aangesloten is.
- Trek de stekker uit het stopcontact alvorens het apparaat met water te vullen of alvorens het resterende water na gebruik weg te laten lopen.
- Het vulklepje mag tijdens gebruik niet geopend worden.
- Het apparaat moet gebruikt en geplaatst worden op een stabiel oppervlak.
- Als het in zijn ondersteuning geplaatst is, wees er zeker van dat het oppervlak waarop de ondersteuning staat stabiel is.
- Gebruik het strijkijzer niet nadat het gevallen is, het zichtbare beschadiging heeft ondergaan of als het water lekt. Het moet dan gecontroleerd worden door een bevoegd technisch servicecentrum voordat het opnieuw gebruikt kan worden.
- Om gevaarlijke situaties te voorkomen mag u eventuele werkzaamheden of reparaties aan het apparaat, zoals het vervangen van een defect snoer, alleen laten uitvoeren door gekwalificeerde medewerkers van een erkend Technisch Servicecenter.
- Dit apparaat mag gebruikt worden door kinderen vanaf 8 jaar en ouder en door personen met beperkte lichamelijke, zintuiglijke of geestelijke vermogens, gebrek aan ervaring of kennis als zij dat onder toezicht doen of aanwijzingen hebben gekregen over hoe zij dit apparaat op een veilige manier moeten gebruiken en als zij de daarmee gemoeide risico's begrijpen. Kinderen mogen niet met het apparaat spelen. Kinderen mogen het apparaat niet zonder toezicht reinigen of er onderhoudswerkzaamheden aan uitvoeren.
- Zorg ervoor dat het strijkijzer en de snoer buiten bereik blijven van kinderen jonger dan 8 jaar als het aan staat of aan het afkoelen is.
-  **VOORZICHTIG. Heet oppervlak.**  
Het oppervlak kan heet worden tijdens het gebruik.

• Dit apparaat is ontworpen voor uitsluitend huishoudelijk gebruik en derhalve is industrieel gebruik hiervan uitgesloten. Dit apparaat mag slechts gebruikt worden voor de doeleinden waarvoor het ontworpen is, d.w.z. als strijkijzer.

Enig ander soort gebruik wordt beschouwd als ongeschikt en daardoor gevaarlijk. De fabrikant kan niet verantwoordelijk gesteld worden voor enige schade die voortkomt uit misbruik of ongeschikt gebruik.

- Controleer, voordat u het apparaat in het stopcontact steekt, dat de spanning overeenkomt met de spanning op de kenmerkenplaat.
- Dit apparaat moet aangesloten worden op een geaard stopcontact. Als u een verlengsnoer gebruikt, controleer of het een geaarde tweepolige 16A-stekker bezit.
- Als de veiligheidszekering die in het apparaat zit doorbrandt, zal het apparaat automatisch uitgeschakeld worden. Om het normale functioneren te herstellen, zal het apparaat naar een bevoegd Technisch Servicecentrum gebracht moeten worden.
- Het apparaat mag nooit onder de kraan gehouden worden om het met water te vullen.
- Haal de stekker uit het stopcontact na elk gebruik en ook wanneer er iets mis lijkt te zijn met het apparaat.
- De stekker mag niet uit het stopcontact getrokken worden door aan het snoer te trekken.
- Dompel het strijkijzer of de stoomtank nooit onder in water of enige andere vloeistof.
- Stel het apparaat niet bloot aan weersomstandigheden (regen, zon, vorst, etc.).

## Belangrijk:

- Dit apparaat bereikt hoge temperaturen en produceert stoom gedurende het gebruik. Dit kan brandwonden veroorzaken bij oneigenlijk gebruik.
- De stoomslang, het basisstation, de metalen plaat aan de onderzijde van de afneembare onderzetter (2\*) en vooral het strijkijzer zelf kunnen erg heet worden tijdens het gebruik. Dit is normaal.
- Richt de stoom nooit op mensen of dieren.
- Voorkom dat het snoer in aanraking komt met de hete zoolplaat.
- Let erop dat het systeem nog korte tijd kan stoom kan afgeven nadat de stoomhendel wordt losgelaten. Dit is een normale functie.

## Advies mbt weggoien

Dit betekent in principe dat milieuvriendelijke materialen worden gebruikt die bij de plaatselijke reinigingsdienst ter recycling kunnen worden aangeboden.

De plaatselijke reinigingsdienst kan informatie verschaffen over het afdanken van elektrische apparaten.



**Dit apparaat is gekenmerkt in overeenstemming met de Europese richtlijn 2012/19/EU betreffende afgedankte elektrische en elektronische apparatuur.**

**De richtlijn geeft het kader aan voor de in de EU geldige terugneming en verwerking van oude apparaten.**

## Beschrijving

1. Stoomtankdop
2. Afneembare onderzetter \*
3. Opbergvak
4. Netsnoer
5. Stoomslang
6. Controlelampje "Stoom gereed"
7. "aan / uit" lampje (on)
8. Schakelaar
9. Behuizing met interne stoomtank
10. Temperatuurknop
11. Stoomknop
12. Indicatielamp strijkijzer
13. Zoolplaat
14. Grendel voor stoomknop \*
15. Vultrechter
16. Draaggrepen

\* **Afhankelijk van het model**

## Vorbereidingen

1. Verwijder alle labels of bescherming van de zoolplaat.
2. Plaats het apparaat horizontaal op een solide, stabiel oppervlak.  
**Afhankelijk van het model:**  
U kunt de onderzetter (2) van het apparaat afhalen en het strijkijzer erop plaatsen op een solide, stabiel, horizontaal oppervlak.
3. Draai de stoomtankdop langzaam los en vul de stoomtank met water **gebruikmakend van de meegeleverde vultrechter**(15).  
Vullen met warm water verkort de wachttijd bij het opwarmen.  
Giet de boiler niet te vol.
4. Ontrol het netsnoer volledig en steek de stekker in een geaard stopcontact.
5. Zet de schakelaar van de netvoeding (4) aan .



- Het indicatorlampje “stoom gereed” (6) zal na ongeveer 7 minuten oplichten, daarmee aangevend dat het apparaat klaar is voor gebruik.
- Als het “stoom gereed” lampje (6) oplicht en er geen stoom vrijkomt als er op de stoomknop (11) wordt gedrukt, vul de watertank dan bij.



## 1. Boiler bijvullen Boiler bijvullen

↑ Zie de ontvouwbare zijkant



### Risico van brandwonden!

**Wees voorzichtig bij het openen van de stoomtankdop, er kan stoom vrijkomen.**

- Knop (11) indrukken en controleren of er geen stoom meer wordt opgewekt. Alleen in dit geval water bijvullen.
- Schakelaar (8) uitzetten, stekker uit het stopcontact trekken en minimaal 2 minuten wachten
- Stoomtankdop (1) langzaam en voorzichtig openen. Resterende stoom laten ontsnappen.
- Vul de stoomtank **met de bij het apparaat geleverde vultrechter** (15). Giet de boiler niet te vol.
- Indien er water achterblijft rond de vulopening, droog het dan, voordat U de boiler sluit.
- Stoomtankdop (1) stevig vastschroeven.

### Belangrijk:

- Er kan water uit de kraan gebruikt worden. Om de optimale stoomfunctie te behouden kunt u leidingwater mengen met een gelijke hoeveelheid gedestilleerd water. Als het kraanwater in uw woongebied erg hard is, meng het leidingwater dan met gedestilleerd water in een verhouding van 1:2. U kunt zich laten informeren over de hardheid van het water bij uw lokale waterleidingbedrijf.
- Om schade en/of vervuiling van de boiler te voorkomen, mag u geen geparfumeerd water, azijn, stijfsel, ontkalkingsmiddelen, additieven of enig ander chemisch product gebruiken. **Elke schade die door de hiervoor vermelde producten wordt veroorzaakt, maakt de garantie ongeldig.**
- Het strijkijzer is niet bedoeld om op de achterkant te staan. Plaat het altijd horizontaal op de onderzetter (2).

#### Afhankelijk van het model:

De onderzetter kan in de speciaal daarvoor ontworpen holte geplaatst worden op het apparaat of op een geschikte plek bij de strijkplek.

**Laat het strijkijzer nooit rusten op het apparaat zonder de onderzetter.**

- Tijdens het voor de eerste keer gebruiken, kan het ijzer bepaalde dampen en geuren produceren, soms met wat witte deeltjes op de zoolplaat. Dit is normaal en zal na een paar minuten verdwijnen.



## 2. De temperatuur instellen

↑ Zie de ontvouwbare zijkant

- Controleer het strijkinstruclielabel op het kledingstuk om de correcte strijkt temperatuur te bepalen.

- Selecteer de temperatuur (10):

- Synthetische stof
- Zijde – Wol
- Katoen – Linnen

- Het indicatorlampje (12) blijft branden terwijl het strijkijzer opwarmt en gaat uit zodgauw het strijkijzer de geselecteerde temperatuur heeft bereikt.

### Tips:

- Sorteer uw kledingstukken op basis van hun textiellabels, altijd beginnend met kleding die gestreken moet worden op de laagste temperaturen.
- Als u er niet zeker van bent van welke stof het kledingstuk gemaakt is, begin dan te strijken met een lage temperatuur en kies de correcte temperatuur door een klein gedeelte te strijken dat gewoonlijk onzichtbaar is als het gedragen wordt.



## 3. Strijken met stoom

↑ Zie de ontvouwbare zijkant

- Zet de temperatuurkeuzeschakelaar (10) op de gewenste stand
- Druk op de stoomvrijgaveknop (11), zodat de stoom vrijkomt.

### Waarschuwing :

- Als u strijkt met een lagere temperatuurinstelling “•”, druk de stoomknop (11) dan slechts enkele seconden per keer in. Als u ziet dat er water uit de strijkzool druppelt, stel de temperatuur dan op een hogere stand in **(let erop dat de kleding op deze hogere temperatuur kan worden gestreken).**
- Wanneer u het strijkijzer gebruikt, is het mogelijk dat er in het begin wat waterdruppels samen met de stoom vrijkomen. Daarom is het raadzaam om het strijkijzer eerst op de strijkplank of op een doek te gebruiken.



**Tip:** voor een beter strijkresultaat kunt u aan het einde een paar halen zonder stoom strijken om het kledingstuk te drogen.

## ALLEEN VOOR MODELLEN MET KURK HANDVAT:

### (afhankelijk van het model)

Druk voor permanente stoom op de vergrendelingsknop (14\*) en schuif hem naar achteren totdat die vergrendeld wordt. Als u de permanente stoom wilt uitschakelen, schuif de vergrendelingsknop naar voren.

### Belangrijk:

- De stoomslang kan heet worden als u langere tijd strijkt, dit is normaal.



## Strijken zonder stoom

1. Selecteer de gewenste strijktemperatuur.
2. Begin met strijken zonder op de stoomknop te drukken (11)



## 4. Verticale stoom

↑ Zie de ontvouwbare zijkant

**Niet toepassen op kleding die op dat moment gedragen wordt**

**Richt de stoom nooit op mensen of dieren.**

1. Zet de temperatuurknop op positie “••” of “max”
2. U kunt gordijnen en hangende kledingstukken (jacks, pakken, jassen...) strijken door het strijkijzer verticaal te houden en op de stoomknop te drukken (11)  
Beweeg het strijkijzer langs de stof op 10 à 20 cm afstand.



## 5. De boiler reinigen

↑ Zie de ontvouwbare zijkant

Om de levensduur van uw stoomgenerator te verlengen en het opbouwen van kalkaanslag te vermijden, is het van belang dat u de boiler na elke 50 uur gebruik uitspoelt. Als uw water hard is, verhoog dan de frequentie.

Maak voor het uitspoelen geen gebruik van middelen om de boiler van aanslag te ontdoen, omdat deze hem zouden kunnen beschadigen.

1. Controleer of het apparaat koud is en niet aangesloten is geweest voor meer dan 2 uur.
2. Stoomtandop (1) voorzichtig openen
3. Leeg de stoomtank boven de gootsteen door het apparaat ondersteboven te houden.

4. Vul de stoomtank met een halve liter water.
5. Schud de stoomgenerator even en leeg het vervolgens boven een gootsteen of emmer. Om het beste resultaat te verkrijgen, bevelen wij aan dat deze handeling tweemaal wordt uitgevoerd
6. Belangrijk: voordat u de boiler opnieuw sluit, wees er zeker van dat deze leeg is.
7. Stoomtandop (1) stevig vastschroeven.



## 6. Schoonspoelen van de stoom-kamer van het strijkijzer

↑ Zie de ontvouwbare zijkant



### Voorzichtig! Gevaar voor verbranding!

Deze procedure helpt om kalkaanslag uit de stoomkamer te verwijderen.

Gebruik deze procedure af en toe (eens per jaar) wanneer na lang gebruik met hard water kalkdeeltjes uit de strijzool komen.

- a) Controleer of het strijkijzer is afgekoeld.
- b) Zet de temperatuurkeuzeschakelaar (10) van het strijkijzer op de “min” stand.
- c) Vul de tank met kraanwater.
- d) Steek de snoer in het stopcontact en zet de hoofdschakelaar (8) op de stand “I”.
- e) Wacht totdat het “stoom gereed” indicatielampje (6) gaat branden.
- f) Houd het strijkijzer boven de gootsteen of een bak om het water in op te vangen.
- g) Druk op de stoomknop (11) en schud het strijkijzer voorzichtig heen en weer. Er komt nu kokend water en stoom met daarin eventuele kalkresten en aanslag uit. Dit duurt ongeveer 5 minuten.
- h) Zet de temperatuurkeuzeschakelaar (10) van het strijkijzer op de “max” stand, zonder op de stoomknop (11) te drukken. Het water in de stoomkamer begint te verdampen. Wacht totdat alle water in de stoomkamer verdampt is.
- i) Om de strijzool schoon te maken kunt u eventuele aanslag onmiddellijk verwijderen door het hete strijkijzer over een droge katoenen doek te strijken.



## 7. Het apparaat bewaren

↑ Zie de ontvouwbare zijanten

1. Zet de schakelaar voor netspanning uit en haal de stekker uit het stopcontact.
2. Laat het ijzer eerst altijd afkoelen voordat u het apparaat opbergt.
3. Leeg de stoomtank en berg het netsnoer en de stoomslang op in het opbergvak. Wind de snoeren niet te strak.
4. Plaats het strijkijzer op de onderzetter, op de zoolplaat.
5. Voor het transporteren van het apparaat: gebruik de draaggrepen (16) aan de zijanten.



## Reiniging & Onderhoud

↑ Zie de ontvouwbare zijanten



**Opgelet ! Gevaar voor verbranding!**

**Haal altijd de stekker van het apparaat uit het stopcontact voordat u aan reiniging of onderhoud ervan begint.**

1. Na het strijken, trek de stekker uit het stopcontact en laat de zoolplaat afkoelen alvorens te reinigen.
2. Maak de behuizing en de strijkzool schoon met een droge doek.
3. Als er stof of kalkaanslag op de strijkzool zit, reinig hem dan met een vochtige katoenen doek.
4. Als een synthetische stof smelt door een te hoge temperatuur en aan de strijkzool (13) blijft plakken, schakel de stoom dan uit en wrijf de restanten onmiddellijk weg met een dikke, opgevouwen, droge katoenen doek.
5. Gebruik nooit schuur- of oplosmiddelen. Om de strijkzool (13) glad te houden, dient hard contact met metalen voorwerpen te worden vermeden. Gebruik nooit schuursponsjes of chemicaliën om de strijkzool te reinigen.



## Textielbeschermmzool \*

↑ Ver desplegable

**(afhankelijk van het model)**

De textielbeschermmzool wordt gebruikt voor het stoomstrijken van delicate kledingstukken op maximale temperatuur zonder ze te beschadigen. Tevens maakt het gebruik van de textielbeschermmzool een doekje ter voorkoming van glans op donkere materialen overbodig. Het wordt aanbevolen eerst een klein gedeelte aan de binnenkant van het kledingstuk te strijken om te zien of het geschikt is.

Als u de textielbeschermmzool op het strijkijzer wilt bevestigen, plaats de punt van het strijkijzer in het uiteinde van de textielbeschermmzool en trek de elastische strook over de lagere achterkant van het strijkijzer totdat hij goed strak zit. Om de textielbeschermmzool los te maken, trek aan de elastische veer en haal het strijkijzer eruit.

De textielbeschermmzool kan gekocht worden via de klantenservice of van specialistische winkels:

**Naam van het accessoire: TDZ2045**



## Tips om het energiegebruik te verminderen

Het produceren van stoom in een strijkijzer kost de meeste energie. Volg de onderstaande instructies om het energiegebruik te minimaliseren:

- Start de strijkbeurt met de stoffen die de laagste strijktemperatuur vereisen. Zie hiervoor het strijklabel in het strijkgoed.
- Strijk stoffen het liefst wanneer ze nog vochtig zijn. Zet de stoomregelaar dan lager.
- Als U een wasdroger gebruikt, benut dan het programma "strijkdroog".
- Wanneer het strijkgoed vochtig genoeg is, strijk dan zonder stoom.





## Problemen oplossen

Probleem	Mogelijke oorzaken	Oplossing
De stoomgenerator doet het niet.	<ol style="list-style-type: none"><li>1. Er is een aansluitingsprobleem.</li><li>2. De boiler is niet ingeschakeld.</li></ol>	<ol style="list-style-type: none"><li>1. Controleer het netsnoer, de plug, en het stopcontact.</li><li>2. Zet de schakelaar van de netvoeding (8) aan ("I").</li></ol>
Het ijzer wordt niet warm.	<ol style="list-style-type: none"><li>1. De schakelaar staat op "0".</li><li>2. De temperatuurcontroleknop staat op "min".</li></ol>	<ol style="list-style-type: none"><li>1. Zet de schakelaar van de netvoeding aan ("I").</li><li>2. Zet de temperatuurcontroleknop (10) in de gewenste positie.</li></ol>
Het ijzer begint te roken nadat het aan is gedaan.	<ol style="list-style-type: none"><li>1. Bij eerste maal gebruiken: Bepaalde componenten op het apparaat werden licht ingevet in de fabriek en kunnen een beetje rook voortbrengen bij het initieel opwarmen.</li><li>2. Bij later gebruik: de zoolplaat is wellicht vies.</li></ol>	<ol style="list-style-type: none"><li>1. Dit is absoluut normaal en zal na een tijdje stoppen.</li><li>2. Reinig de zoolplaat volgens de reinigingsinstructies in deze handleiding.</li></ol>
Er stroomt water door de gaten van de zoolplaat.	<ol style="list-style-type: none"><li>1. De instelling van de temperatuurregeling (10) is te laag.</li><li>2. Het water condenseert in de pijpen omdat er voor de eerste keer stoom wordt gebruikt of omdat lange tijd geen stoom is gebruikt.</li></ol>	<ol style="list-style-type: none"><li>1. Zet de temperatuurregeling op een hogere stand (tussen "••" en "max") en wacht totdat het indicatielampje (12) uit gaat.</li><li>2. Richt het ijzer buiten het strijkgebied en druk op de stoomknop (11) tot er stoom geproduceerd wordt.</li></ol>
Er komt vuil vanaf de zoolplaat of de zoolplaat zelf is vies.	<ol style="list-style-type: none"><li>1. Er is sprake van kalk- of mineraalaanslag in de boiler.</li><li>2. Er zijn chemische producten of additieven gebruikt.</li></ol>	<ol style="list-style-type: none"><li>1. Maak de boiler schoon. Gebruik water uit de kraan, 50 % vermengd met gedistilleerd of gedemineraliseerd water. Als het kraanwater in uw woongebied erg hard is, meng het leidingwater dan met gedistilleerd water in een verhouding van 1:2.</li><li>2. Reinig de zoolplaat met een vochtige doek. Voeg nooit producten toe aan het water in de stoomtank.</li></ol>
Het ijzer produceert geen stoom.	<ol style="list-style-type: none"><li>1. De boiler is niet ingeschakeld.</li><li>2. De boiler is leeg.</li></ol>	<ol style="list-style-type: none"><li>1. Zet de schakelaar van de netvoeding (8) aan.</li><li>1. Vul de boiler.</li></ol>
Het gestreken kledingstuk wordt donker en/of plakt aan de zoolplaat.	<ol style="list-style-type: none"><li>1. De geselecteerde temperatuur is te hoog en heeft het kledingstuk beschadigd.</li></ol>	<ol style="list-style-type: none"><li>1. Selecteer een geschikte temperatuur voor het materiaal dat gestreken wordt en maak de zoolplaat schoon met een vochtige doek</li></ol>
De zoolplaat wordt bruin.	<ol style="list-style-type: none"><li>1. Dit is een normaal gevolg van gebruik.</li></ol>	<ol style="list-style-type: none"><li>1. Maak de zoolplaat regelmatig schoon met een vochtige doek.</li></ol>
Verlies van stoomdruk tijdens het strijken	<ol style="list-style-type: none"><li>1. De stoomknop wordt ingedrukt gedurende lange tijd.</li></ol>	<ol style="list-style-type: none"><li>1. Druk op de knop voor stoom (11) met intervallen. Dit verbetert het strijkresultaat, aangezien het weefsel beter droogt en zachter blijft.</li></ol>

Als bovenstaande het probleem niet oplost, neem contact op met een bevoegd technisch servicecentrum.

Tak fordi du har købt dampstationen sensixx B10L – det nye dampstrykningssystem fra Bosch.

Læs brugsanvisningen til apparatet grundigt, og opbevar den med henblik på senere brug.

Denne manual kan downloades via Boschs lokale hjemmeside.



## Generelle sikkerhedsforskrifter

- Efterlad ikke strygejernnet uden opsyn, når det er tændt.
- Fjern stikket fra kontakten, før du fylder apparatet med vand, eller før du hælder vand ud efter brug.
- Påfyldningslåget må ikke åbnes under brug.
- Apparatet skal anvendes og placeres på en stabil flade.
- Når det placeres på pladen, skal du være sikker på, at pladen, hvorpå den er placeret, er stabil.
- Anvend ikke strygejernnet, hvis det er blevet tabt, viser tegn på skade eller er utæt. Det skal undersøges af et autoriseret serviceværksted, før det kan anvendes igen.
- For at undgå farlige situationer skal enhver form for reparation, som apparatet måtte have brug for som f.eks. udskiftning af en beskadiget ledning, udføres af kvalificeret personale fra en autoriseret, teknisk serviceafdeling.
- Apparatet kan bruges af børn, der er 8 år gamle eller ældre og personer med nedsatte fysiske, sansemæssige eller mentale evner eller manglende erfaring og viden, hvis de overvåges eller gives instruktioner vedrørende brug af apparatet på en sikker måde og forstår de involverede farer. Børn må ikke lege med apparatet. Rengøring og brugervedligeholdelse må ikke udføres af børn uden overvågning.
- Hold strygejernnet og ledningen uden for rækkevidde af børn, der er under 8 år gamle, når det er tilsluttet eller køler ned.
-  **FORSIGTIG!** Varm overflade.  
Overfladen bliver varm under brug.

- Dette apparat er udformet udelukkende med henblik på privat brug, hvorfor en industriel brug er absolut forbudt. Apparatet må kun anvendes til det formål, det blev fremstillet – dvs. til strygning. Fabrikanten holdes ikke ansvarlig for fejl som følge af fejlagtig anvendelse eller misbrug.
- **Apparatet er udstyret med et EU-Schukostik (sikkerhedsstik). For at sikre korrekt jordforbindelse i stikkontakter i Danmark skal apparatet tilsluttes med en egnet stik-adapter. Denne adapter (tilladt til maks. 13 ampere) kan bestilles via kundeservice (reserveredel nr.616581).**
- Kontroller, at spændingsangivelsen svarer tilden, der er angivet på strygejernet, før det tilsluttes lysnettet.
- Apparatet skal tilsluttes en stikkontakt med jordforbindelse. Hvis der anvendes en forlængerledning, skal den have et 16 A bipolært stik med jordforbindelse.
- Hvis apparatets sikring ryger, fungerer det ikke. For at tage det i brug igen skal den udskiftes af et autoriseret serviceværksted.
- Placer aldrig apparatet under vandhanen for at fylde det med vand.
- Tag stikket ud af stikkontakten, hvis der er mistanke om fejl og altid efter hver anvendelse.
- El-stikket må ikke fjernes fra stikkontakten ved at hive i ledningen.
- Nedsænk aldrig strygejernet eller damptankeni vand eller anden væske.
- Udsæt ikke apparatet for vejrforhold (regn, sol, frost osv.).

## Vigtigt:

- Apparatet når høje temperaturer og producerer damp under brug, hvilket kan forårsage skoldning eller forbrænding i tilfælde af ukorrekt anvendelse.
- Dampslangen, basisstationen, metalpladen nederst på den aftagelige strygeplade (2\*) og især strygejernet kan blive varme, når de bruges. Det er helt normalt.
- Ret aldrig dampen mod mennesker eller dyr.
- Lad ikke ledningen komme i kontakt med strygebasen, mens denne er varm.
- Vær opmærksom på, at systemet kan fortsætte med at dampe i kort tid efter deaktivering af dampudløseren. Dette er en normal funktion.

## Bortskaffelse

Brug genbrugsordningerne for emballage og ældre apparater, og vær med til at skåne miljøet. Er der tvivl om ordningerne, og hvor genbrugspladserne er placeret, kan kommunen kontaktes.



**Dette apparat er klassificeret iht. det europæiske direktiv 2012/19/EU om affald af elektrisk- og elektronisk udstyr.**

**Dette direktiv angiver rammerne for indlevering og genbrug af kasserede apparater gældende for hele EU.**

## Beskrivelse

1. Hætte til beholder
2. Aftagelig strygeplade \*
3. Rum til opbevaring af ledning og slange
4. Netstik ledning
5. Dampslange
6. Styrelys for "Damp klar"
7. "Tænd/sluk"-kontrollampe (on)
8. Hovedstrøm 0/I-knap
9. Damptank med indbygget kedel
10. Temperaturknap
11. Dampskudsknap
12. Indikator for strygejern
13. Strygesål
14. Lås til dampknap \*
15. Påfyldningstragt
16. Bærehåndtag

\* **Afhængigt af model**

## Forberedelse

1. Fjern eventuelle klistermærker eller beskyttelsesfolie fra strygesålen.
2. Placer dampstationen på en stabil, jævn og vandret flade.
 

**Afhængigt af model:**

Du kan fjerne strygepladen (2) og placere strygeapparatet derpå på en anden jævn, stabil og vandret flade
3. Åbn beholderens hætte (1). Fyld **altid** beholderen med **brug af tragten** (15), og skru hættens fast.
 

Påfyldning med varmt vand reducerer ventetiden for opvarmning.

Beholderen må ikke overfyldes.
4. Rul ledningen (4) ud, og tilslut den et jordstik.
5. Tænd på hovedknappen (8) (position "I")

- Indikatoren "damp klar" (6) vil lyse efter cirka 7 minutter og indikerer derved, at apparatet er klar til brug.
- Hvis lampen for "damp klar" (6) lyser, og der ikke kommer damp ud, selvom du trykke på dampknappen (11), skal vandbeholderen fyldes.



## 1. Fyldning af beholder

↑ Se udfoldnings siderne



**Forsigtig! Risiko for forbrændinger!**  
Vær forsigtig, når du åbner hættten, da der kan komme damp ud.

- Tryk på dampknappen (11) for at kontrollere, at der ikke længere genereres damp. Først på dette tidspunkt skal beholderen genpåfyldes.
- Indstil hovedknappen (8) til positionen fra ("0"), og tag stikket ud af stikkontakten. Vent derefter i mindst 2 minutter.
- Åbn hættten (1) forsigtigt og langsomt. Lad resterende damp slippe ud.
- Fyld altid beholderen med dragten (15).** Beholderen må ikke overfyldes.
- Hvis der er spildt vand omkring åbningen efter påfyldning af vand, skal det tørres af inden lukning.
- Spænd hættten godt fast.

### Vigtigt:

- Der kan anvendes postevand.  
Hvis du vil optimere dampfunktionen, kan du blande vandet fra vandhanen med destilleret vand i forholdet 1:1. Hvis vandet i dit lokalområde er meget hårdt, kan du blande det med destilleret vand i forholdet 1:2.  
Dit lokale vandværk kan oplyse om vandets hårdhed.
  - For at undgå skade på og/eller forurening af dampstationen må du ikke bruge parfumeret vand, eddike, stivelse, afkalkningsmidler, additiver eller andre former for kemiske produkter.
- Skader, som skyldes brug af ovenstående produkter, er ikke omfattet af garantien.**
- Strygejernene er ikke udformet til at hvile på sin hæl. Placer det altid vandret på strygepladen (2).

### Afhængigt af model:

Strygepladen kan placeres i den specielt designede fordybning på dampstationen eller et passende sted i strygeområdet.

**Anbring aldrig strygejernene på dampstationen uden strygepladen.**

- Når strygejernene anvendes første gang, kan det afgive visse dampe og lugte, ligesom der kan drysse hvide partikler ud fra strygesålen. Dette er normalt og vil ophøre efter nogle få minutter.



## 2. Temperaturindstilling

↑ Se udfoldnings siderne

- Kontroller tøjets strygeanvisning for at finde frem til den rette strygetemperatur.
- Vælg temperatur (10):

•	Syntetisk
••	Silke – Uld
•••	Bomuld – Linned

- Indikatorlyset (12) vil forblive tændt, mens strygejernene varmer op og slukker, når det har nået den valgte temperatur.

### Tips:

- Sorter dit tøj efter dets vaskesymboler og start altid med tøj, der skal stryges ved laveste temperatur.
- Hvis du ikke er sikker på hvilket materiale, der er tale om, må du prøve dig frem ved at stryge på et lille stykke, der ikke ses, når du har det på.



## 3. Dampstrygning

↑ Se udfoldnings siderne

- Drej temperaturvælgeren (10) til den ønskede indstilling
- Tryk på dampudløserknappen (11) for at afgive damp.

### Forsigtig:

- Når du stryger ved en lav temperaturindstilling "•", må du kun trykke på dampudløserknapper (11) i få sekunder ad gangen.  
Hvis du oplever, at vand drypper ud af bundpladen, skal du indstille temperaturen til et højere trin (**vær opmærksom på, om tøjet kan stryges ved dette trin**)
- I begyndelsen af hver brug kan der komme dråber af vand ud med dampen. Det anbefales derfor først at prøve strygejernene på strygebrættet eller en klud.

**Tip:** Lav de sidste strøg uden damp for at tørre stoffet. Det giver et bedre resultat.

## STRYGEJERN MED KORKHÅNDTAG

### (afhængigt af model)

Tryk på låseknappen (14\*), og glid den baglæns, indtil den låser for at få konstant damp. For at afbryde konstant damp skal du glide låseknappen fremad.

#### Vigtigt:

- Dampslangen kan blive varm, hvis der stryges i længere tid ad gangen. Dette er normalt.



### Strygning uden damp

1. Indstil den krævede strygetemperatur
2. Begynd stryging men uden at trykke på dampskudsknappen (11).



### 4. Lodret damp

↑ Se udfoldnings siderne

**Ret aldrig dampstrålen mod tøj, der aktuelt bæres.**

**Ret aldrig dampen mod personer eller dyr.**

1. Indstil temperaturvælgeren på “••” eller “max”.
2. Du kan stryge gardiner eller tøj, der hænger på en bøjle (jakker, dragter, frakker...) ved at placere strygejernet i lodret position og trykke på dampskudsknappen.

Betjen strygejernet lodret ved en afstand på 10 til 20 cm.



### 5. Rengøring af kedlen

↑ Se udfoldnings siderne

Det er vigtigt at skylle beholderen efter flere timers brug for at forlænge levetiden af dampgeneratoren og undgå opbygning af kalk (cirka efter 50 timer).

Hvis vandet er hårdt, skal du øge frekvensen. Brug ikke afkalkningsmidler til skylning af beholderen, da de kan beskadige den.

1. Sørg for, at apparatet er koldt og har været trukket ud af stikkontakten i mere end 2 timer.
2. Løsn beholderens hætte (1).
3. Tøm beholderen over en vask ved at holde apparatet på hovedet.
4. Fyld beholderen med 500 ml frisk vand.
5. Ryst basisenheden et øjeblik, og tøm den helt over en vask eller en spand.
6. Vi anbefaler, at denne handling udføres to gange for at opnå det bedste resultat.
7. Luk hættten



### 6. Skylning af dampkammeret i strygejernet

↑ Se udfoldnings siderne



#### Forsigtig! Risiko for forbrændinger!

Proceduren hjælper med at fjerne kalkstenspartikler fra dampkammeret.

Denne rengøringsprocedure kan udføres efter ønske (dog helst en gang om året), og hyppigt ved længere tids brug af hårdt vand, når der kommer kalkpartikler ud af strygesålen.

- a) Sørg for, at strygejernet er afkølet.
- b) Indstil temperaturknappen (10) på strygejernet til positionen “min”.
- c) Fyld beholderen med vand fra vandhanen.
- d) Tilslut strømforsyningen, og indstil hovedstrømknappen til positionen (8) “I”.
- e) Vent, indtil lampen “Damp klar” (6) tændes.
- f) Hold strygejernet over en vask eller beholder for at opsamle vandet.
- g) Tryk på dampudløserknappen (11), og ryst strygejernet lidt. Kogende vand og damp vil komme ud sammen med kalksten og/eller eventuelle aflejringer. Dette kan tage cirka 5 minutter.
- h) Indstil temperaturknappen (10) på strygejernet til positionen “max” uden at trykke på dampudløserknappen (11). Vandet i dampkammeret vil begynde at fordampe. Vent, indtil vandet i kammeret er fordampet.
- i) Hvis du vil rengøre bundpladen, skal du øjeblikket aftørre eventuelt snavs ved at køre det varme strygejern hen over en tør bomuldsklud.



### 7. Opbevaring

↑ Se udfoldnings siderne

1. Indstil hovedknappen til positionen “0”, og tag ledningen ud.
2. Lad altid strygejernet køle ned før opbevaring.
3. Tøm beholderen, og opbevar ledningen og dampslangen i opbevaringsrummet. Vikl ikke ledningen for hårdt op.
4. Placer strygejernet på strygesålen på pladen.
5. Brug venligst bærehåndtagene (16) på siderne når apparatet skal flyttes



## Rengøring og vedligeholdelse

↑ Se udfoldnings siderne



### Forsigtig! Risiko for forbrændinger! Hiv altid stikket ud før rengøring eller vedligeholdelse påbegyndes.

1. Hiv stikket ud efter stryging. Lad strygesålen køle ned før rengøring.
2. Tør kabiner og håndtag af med en fugtig klud.
3. Hvis bundpladen er beskidt eller kalket til, kan den rengøres med en fugtig bomuldsklud.
4. Hvis kunststof smelter fast på bundpladen (13) på grund af for høj temperatur, skal du straks slå dampen fra og gnubbe det smeltede materiale af med en tykt foldet tør bomuldsklud.
5. Anvend aldrig ridsende produkter eller opløsningsmiddel. Bevar bundpladens (13) glatte overflade ved at forhindre, at den kommer i kontakt med metalgenstande. Brug aldrig skuresvampe eller kemikalier til at rengøre bundpladen.



## Strygesålsomslag til tekstilbeskyttelse \*

↑ Ver desplegable

### (afhængigt af model)

Strygesålsomslaget til tekstilbeskyttelse benyttes til at dampstryge sart klædningsstykke uden at skade dem. Brug af strygesålsomslaget gør det endvidere unødvendigt at bruge et viskestykke for at undgå, at mørke stoffer skinner.

Det anbefales først at stryge lidt af klædningsstykket på indersiden, for at se om det er egnet.

For at sætte strygesålsomslaget på strygejernet, skal spidsen af strygejernet placeres i bunden af omslaget, hvorefter den elastiske rem trækkes over den nedre bagside af strygejernet, indtil den sidder ordentligt fast. For at fjerne omslaget hives der i den elastiske rem, og strygejernet fjernes.

Strygesålsomslaget til tekstilbeskyttelse kan erhverves gennem kundeservice eller specialiserede forretninger:

Navn på ekstraudstyr: TDZ2045



## Tips til at hjælpe dig med at spare energi

Damp forbruger meget energi. Følg nedenstående råd for at minimere energiforbruget:

- Start med at stryge de stoffer, der kræver den laveste temperatur. Kontroller den anbefalede strygetemperatur på mærkaten på tøjet.
- Forsøg at stryge tekstilerne, mens de stadig er fugtige, hvor du skal formindske dampindstillingen.
- Hvis du bruger tørring af tekstilerne før stryging, skal du indstille tørretumbleren til programmet 'strygefri'.
- Hvis tekstilerne er fugtige nok, kan du stryge uden damp.







## Fejlfinding

Problem	Mulige årsager	Løsning
Dampgeneratoren tænder ikke.	<ol style="list-style-type: none"><li>1. Der er problemer med forbindelsen.</li><li>2. Damptanken er ikke tændt.</li></ol>	<ol style="list-style-type: none"><li>1. Kontroller netledning, stik og stikkontakt.</li><li>2. Tænd på hovedknappen (8) (position "I").</li></ol>
Strygejernet bliver ikke varmt.	<ol style="list-style-type: none"><li>1. "0/I"-knap er på "0".</li><li>2. Temperaturvælgeren står på "min".</li></ol>	<ol style="list-style-type: none"><li>1. Tænd på hovedknappen (8) (position "I")</li><li>2. Indstil temperaturvælgeren (10) på den ønskede temperatur.</li></ol>
Strygejernet begynder at ryge, når der tændes for det.	<ol style="list-style-type: none"><li>1. Under første brug: Nogle af apparatets indre dele er smurt med olie fra fabrikkens side, og dette kan producere en smule røg, når det først tændes.</li><li>2. Ved senere brug: Strygesålen kan være beskidt.</li></ol>	<ol style="list-style-type: none"><li>1. Dette er helt normalt og forsvinder efter kort tid.</li><li>2. Rengør strygesålen i overensstemmelse med rengøringsinstruktionerne i denne manual.</li></ol>
Der drypper vand ud fra hullerne i strygesålen.	<ol style="list-style-type: none"><li>1. Temperaturvælgeren (10) er sat for lavt.</li><li>2. Vandet inde i rørene omdannes til kondensvand, fordi der anvendes damp for første gang, eller apparatet er ikke blevet brugt i lang tid.</li></ol>	<ol style="list-style-type: none"><li>1. Stil temperaturvælgeren på en højere indstilling (mellem "••" og "max"), og vent til pilotlampen (12) slukkes.</li><li>2. Ret strygejernet væk fra strygeområdet og tryk på dampkontrollen (11), indtil der produceres damp.</li></ol>
Der kommer urenheder ud fra strygesålen eller strygesålen er snavset.	<ol style="list-style-type: none"><li>1. Der er opbygning af kalk eller mineraler i beholderen.</li><li>2. Der er blevet anvendt kemiske produkter eller tilsætningsstoffer.</li></ol>	<ol style="list-style-type: none"><li>1. Rengør beholderen. Anvend postevand blandet med 50% destilleret eller demineraliseret vand. Hvis vandet i dit lokalområde er meget hårdt, kan du blande det med destilleret vand i forholdet 1:2.</li><li>2. Rengør strygesålen med en fugtig klud. Kom aldrig produkter i beholderen.</li></ol>
Strygejernet producerer ikke damp.	<ol style="list-style-type: none"><li>1. Beholderen er ikke tændt eller er tom.</li></ol>	<ol style="list-style-type: none"><li>1. Tænd på hovedknappen (8) (position "I") og/eller fyld beholderen.</li></ol>
Tøjet bliver mørkt og/eller klister sig fast til strygesålen.	<ol style="list-style-type: none"><li>1. Den valgte temperatur er for høj og har beskadiget tøjet.</li></ol>	<ol style="list-style-type: none"><li>1. Vælg en passende temperatur for materialet og rengør strygesålen med en fugtig klud.</li></ol>
Strygesålen bliver brun.	<ol style="list-style-type: none"><li>1. Dette er normalt efter brug.</li></ol>	<ol style="list-style-type: none"><li>1. Rengør strygesålen med en fugtig klud.</li></ol>
Tab af damptryk under stryging	<ol style="list-style-type: none"><li>1. Dampudløserknappen har været trykket ned i lang tid.</li></ol>	<ol style="list-style-type: none"><li>1. Tryk på dampudløserknappen (11) i intervaller. Dette forbedrer strygeresultatet, da stoffet tørrer bedre og forbliver mere blødt.</li></ol>

Hvis ovennævnte ikke løser problemet, bør du kontakte et autoriseret serviceværksted.

Vi takker deg for å ha kjøpt dampstasjonen sensixx B10L, det nye systemet innen dampstryking fra Bosch.

Les nøye gjennom bruksanvisningen for produktet, og oppbevar den på et sikkert sted, slik at du har den tilgjengelig senere.

Du kan laste ned denne bruksanvisningen fra de lokale nettsidene til Bosch.



## Generelle sikkerhetsanvisninger

- Ikke la strykejernet stå uten tilsyn mens det er tilkoblet.
- Trekk støpselet ut av stikkkontakten før du fyller apparatet med vann eller før du tømmer ut overskytende vann etter bruk.
- Påfyllings åpningen må være lukket når strykejernet er i bruk.
- Strykejernet bør brukes og plasseres på et stabilt underlag.
- Når strykejernet settes på underdelen må du forsikre deg om at denne står på en stabil flate.
- Ikke bruk strykejernet dersom det har falt på gulvet, om det viser ytre tegn på skade, eller om det lekker vann. Strykejernet bør da kontrolleres på et autorisert servicesenter før det brukes på nytt.
- For å unngå farlige situasjoner, må nødvendig arbeid eller reparasjoner, f.eks. skifte ut en defekt hovedledning, kun utføres av kvalifisert personale fra et autorisert Teknisk Servicesenter.
- Strykejernet kan brukes av barn fra 8 år og oppover, samt av personer med reduserte fysiske, sensoriske eller mentale evner, eller med manglende erfaring og kunnskap, hvis de er under tilsyn eller har fått instruksjoner om bruken av apparatet på en trygg måte, slik at de forstår potensielle fareelementer. Barn må ikke leke med strykejernet. Rengjøring og vedlikehold skal ikke foretas av barn med mindre de er under tilsyn av en voksen.
- Strykejernet og ledningen må oppbevares utilgjengelig for barn som er yngre enn 8 år når strykejernet er slått på, eller når det kjøler seg ned.
-  FORSIKTIG! Varm overflate. Overflaten blir varm under bruk.

- Dette apparatet er produsert utelukkende for bruk i hjemmet og er følgelig ikke egnet til industrielt bruk. Apparatet skal kun brukes til det formål det var tiltenkt, som strykejern. Alt annet bruk er å regne for upassende og dermed også farlig. Fabrikanten vil ikke stå til ansvar for ødeleggelser som er et resultat av feil eller uskikket bruk.
- Før du setter på strykejernet, må du forsikrede deg om at spenningen på nettverketsamsvarer med den som står indikert på registreringsplaten på strykejernet.
- Strykejernet må kobles til en jordet kontakt. Dersom du bruker skjøteledning, må du forsikre deg om at den har en jordet, topolet 16 A stikkontakt.
- Dersom sikringen i strykejernet går, vil ikkeapparatet lenger kunne brukes. For å få apparatet til å virke normalt igjen, må strykejernetleveres på et autorisert servicesenter.
- Still ikke apparatet under kranen for å fylletanken med vann.
- Trekk alltid ut nettstøpselet umiddelbart etter bruk og hvis du har mistanke om feil.
- Ikke dra i ledningen for å ta støpselet ut av stikkontakten.
- Før ikke strykejernet eller vanntanken ned i vann, eller annen flytende væske.
- Ikke la strykejernet være utsatt for ugunstigeværforhold (regn, sol, frost, etc.).

## Viktig:

- Apparatet når høye temperaturer og produserer damp mens det brukes, noe som kan resultere i skolding eller forbrenning ved uforsiktig bruk.
- Dampslangen, basestasjonen, metallplaten på bunnen av det avtagbare strykejernsunderlaget (2\*) og spesielt strykejernet kan bli varme under bruk. Dette er normalt.
- Ikke rett strykejernet mot personer eller dyr.
- Ikke tillat at ledningen kommer i kontakt med undersiden av strykejernet mens det er varmt.
- Vær oppmerksom på at strykejernet kan fortsette å avgi damp også kort tid etter at damputløseren er frigitt. Dette er normalt.

## Skroting

For aktuelle veiledninger angående skroting bør du ta kontakt med forhandleren eller med kommunen på stedet der du bor.



**Dette apparatet er klassifisert i henhold til det europeiske direktivet 2012/19/EU om avhending av elektrisk- og elektronisk utstyr.**

**Direktivet angir rammene for innlevering og gjenvinning av innbytteprodukter.**

## Beskrivelse

1. Lokk på vannbeholder
2. Avtagbare strykejernsunderlag \*
3. Strømledningen og dampslangen i oppbevaringsrommet
4. Hovedkontakt kabel
5. Damp slange
6. "Damp klar" - varselampe
7. Pilotlampe ("på/av") (on)
8. Hovedstrømsknapp 0/I
9. Damp generatorboks
10. Temperaturreguleringsknapp
11. Damputløserknapp
12. Strykejernetts varselampe
13. Strykeflate
14. Lås for dampknapp \*
15. Påfyllningstratt
16. Bærehåndtak

\* **Avhengig av modell**

## Forberedelse

1. Fjern alle etiketter og beskyttelseslokket på strykejernssålen.
2. Plasser apparatet horisontalt på et robust og stabilt underlag.  
**Avhengig av modell:**  
Du kan ta av strykejernsunderlaget (2) fra underdelen og plassere strykejernet på setteplaten igjen på et solid, stabilt og horisontalt underlag.
3. Åpne lokket til vannbeholderen (1) Fyll vannbeholderen forsiktig. Bruk **alltid trakten** (15), og sett lokket ordentlig på igjen.  
Oppvarmingstiden reduseres hvis det fylles på varmt vann.  
Ikke overfyll vannbeholderen.
4. Strekk ut strømledningen (4) og koble den til en jordet stikkontakt.
5. Slå på hovedbryteren (8). ("I").

- Indikatorlampen vil lyse når den er "dampklar" (6) etter omlag 7 minutter, dette indikerer at strykejernet er klart til bruk.
- Hvis lampen "damp klar" (6) lyser og dampen ikke kommer ut når du trykker på dampknappen (11), må du fylle vanntanken.



## 1. Fylle på vannbeholderen

↑ Se utbrettssidene



**Forsiktig! Fare for brannskader!**  
**Vær forsiktig når du åpner lokket, ettersom damp kan komme ut.**

- Trykk på dampknappen (11) for å kontrollere at det ikke produseres damp lenger. Bare da bør det fylles mer vann på beholderen.
- Sett bryteren (8) på "av" ("0"), og trekk støpselet til dampstasjonen ut av stikkkontakten. Vent deretter minst to minutter.
- Åpne lokket (1) langsomt og forsiktig. Slipp ut dampen som er igjen.
- Bruk alltid trakten (15)** når du fyller vann på beholderen. Ikke overfyll vannbeholderen.
- Om det er vann rundt påfyllningshullet, tørk dette opp med en klut før kokeren stenges.
- Sett lokket ordentlig på igjen.

### Viktig:

- Du kan bruke kranvann. Bland springvann med destillert vann i forholdet 1:1 for å forlenge optimal dampfunksjon. Hvis springvannet i ditt distrikt er veldig hardt, bland springvannet med destillert vann i forholdet 1:2. Ta kontakt med ditt lokale vannverk for å få informasjon om hardheten på vannet.
- For å unngå skade og/eller forurensning av, varmtvannstanken, ikke bruk parfymert vann, eddik, stivelse, dekalin middel, tilsetningsstoffer eller andre typer kjemiske produkter.

**Enhver skade som skyldes bruk av nevnte produkter, vil oppheve garantien.**

- Strykejernet er ikke konstruert for å hvile på hælen. Sett det alltid horisontalt på strykejernsunderlaget (2).

### Avhengig av modell:

Strykejernsunderlaget kan plasseres på området som er tilpasset for denne på apparatet, eller på hvilket som helst annet passende område.

**Ikke sett strykejernet på apparatet uten strykejernsunderlaget.**

- Ved førstegangsbruk, kan strykejernet utstøte damp eller lukt samt hvite partikler fra sålen, dette er helt normalt og vil forsvinne etter noen minutter.



## 2. Regulering av temperaturen

↑ Se utbrettssidene

- Kontroller riktig stryketemperatur på etiketten på klærne som skal strykes.
- Velg temperatur (10):

•	Syntetisk stoff
••	Silke – Ull
•••	Bomull – Lin

- Varsellampen (12) vil lyse mens strykejernet varmes opp, og slukkes når strykejernet har nådd riktig temperatur.

### Anbefalinger:

- Separer klærne etter etiketten for vask og stryk, begynn alltid å stryke først de klærne som må strykes på lavest temperatur.
- Dersom du ikke er sikker på hvilket stoff det er i et klesplagg, bør du starte å stryke på lav temperatur og tilpasse til riktig temperatur på et område av plagget som ikke vil synes.



## 3. Dampstryking

↑ Se utbrettssidene

- Drei temperaturvelgeren (10) til ønsket stilling
- Trykk på damputløsningsknappen (11) for å slippe ut damp.

### Merk:

- Ved stryking på lavere temperaturer "•" trykker du på dampknappen (11) noen få sekunder av gangen. Hvis du oppdager at det renner vann ut av sålen, må du velge en høyere temperaturinnstilling (**pass på at plagget tåler stryking ved denne temperaturen**).
- Hver gang du begynner å bruke strykejernet, kan det skje at det kommer ut vandrdåper sammen med dampen. Derfor er det tilrådelig å prøve strykejernet på strykebrettet eller et stoffstykke til å begynne med.

**Tips:** For bedre strykeresultater stryker du til slutt noen ganger uten damp for å tørke plagget.

## STRYKEJERN MED KORKHÅNDTAK

### (avhengig av modell)

Kontinuerlig damp slås på ved å trykke på låseknappen (14\*) og skyve den bakover til den låses. Kontinuerlig damp slås av ved å skyve låseknappen forover.

### Viktig:

- Dampslangen kan bli varm dersom man stryker lenge, dette er helt normalt.



## Stryking uten damp

1. Still inn nødvendig stryketemperatur.
2. Begynn å stryke uten å trykke på dampknappen (11).



## 4. Loddrett dampstryking

↑ Se utbrettssidene

**Dampen må aldri rettes direkte mot klær mens noen har dem på.**

**Dampen må aldri rettes mot personer eller dyr.**

1. Sett temperaturknappen på “••” eller “max”.
  2. Ved å holde strykejernet vertikalt og samtidig trykke på dampknappen (11), kan du stryke gardiner og annet tøy som henger (jakker, dresser, kåper...).
- Stryk loddrett med en avstand på 10 til 20 cm.



## 5. Rengjøring av Kokeren

↑ Se utbrettssidene

For å forlenge dampgeneratorens levetid og hindre kalkbelegg er det svært viktig å skylle vannbeholderen etter noen timers bruk (etter ca. 50 timer).

Skull oftere hvis vannet er hardt.

Bruk ikke avkalkningsmidler til å skylle beholderen, ettersom slike midler kan skade den.

1. Sjekk at apparatet er avkjølt og at det ikke har vært tilkoblet de 2 siste timene.
2. Skru av lokket til beholderen (1).
3. Tøm beholderen over en vask ved å holde apparatet opp ned.
4. Fyll beholderen med 500 ml rent vann.
5. Rist litt på holderen, og tøm den helt over en vask eller båtte.
6. For best resultat anbefaler vi å gjenta denne prosedyren én gang
7. Sett på lokket



## 6. Skylling av strykejernets dampkammer

↑ Se utbrettssidene



### Forsiktig! Fare for brannskader!

Denne prosedyren bidrar til å fjerne kjelstein fra dampkammeret.

Denne rengjøringsprosedyren kan utføres av og til (ca. én gang i året) hvis det begynner å komme

kalkpartikler ut av strykesålen etter en lang periodes bruk med meget hardt vann.

- a) Se til at strykejernet har kjølt seg ned.
- b) Still temperaturvelgeren (10) på strykejernet på “min”.
- c) Fyll tanken med vann fra springen.
- d) Koble til strømledningen og sett hovedbryteren (8) på “I”.
- e) Vent til indikatorlampen for “damp klar” (6) lyser.
- f) Hold strykejernet over vasken eller en beholder for å samle opp vannet.
- g) Trykk på dampknappen (11) og rist forsiktig på strykejernet. Kokende vann og damp vil komme ut, og kan bringe med seg kjelstein eller bunnfall. Dette tar cirka 5 minutter.
- h) Sett temperaturvelgeren (10) på “max” uten å trykke på dampknappen (11). Vannet i dampkammeret starter da å fordampe. Vent til alt vannet inne i kammeret er fordampet.
- i) Trekk det varme strykejernet over en tørr bomullsklut for å få bort eventuelle rester med det samme.



## 7. Oppbevaring av strykejernet

↑ Se utbrettssidene

1. Sett hovedbryteren på “0”, og koble fra strømledningen.
2. Kjøøl ned strykejernet før setter det bort.
3. Tøm beholderen, og legg strømledningen og dampslangen i oppbevaringsrommet. Ikke tvinn ledningene for stramt.
4. Sett strykejernet på setteplaten på apparatets underdel med strykesålen ned.
5. Bruk bærehåndtakene (16) på siden når apparatet flyttes



## Rengjøring og vedlikehold

↑ Se utbrettssidene



### Forsiktig! Fare for brannskader!

**Strykejernet må kobles fra strømmettet før du utfører rengjørings- eller vedlikeholdsarbeid.**

1. Når du er ferdig med å stryke, må strykejernet kobles fra og kjøles ned før rengjøring.
2. Tørk av kabinettet, håndtaket og selve strykejernet med en fuktig klut.
3. Hvis det er skitt eller kalk på sålen, må den rengjøres med en fuktig bomullsklut.
4. Hvis en syntetisk klut smelter på grunn av for høy temperatur på sålen (13), slår du av

dampen og gnir av rester umiddelbart med en tykk, brettet, tørr bomullsklut.

5. Slipe- eller oppløsningsmiddel må ikke brukes. For å holde sålen (13) glatt bør du unngå hard kontakt med metallgjenstander. Bruk aldri en skuresvamp eller kjemikalier til å rengjøre sålen.



## Stoff-beskyttelses strykesåle deksel \*

↑ Ver desplegable

### (avhengig av modell)

Stoff-beskyttelses strykesåle deksel brukes ved dampstryking av delikate plagg med maksimal temperatur uten at plaggene tar skade. Bruk av strykesåle dekselet eliminerer også problemet med skinnende reflekser på mørke plagg.

Det er tilrådelig å først stryk en liten del på innsiden av plagget for å se om det er egnet.

For å sette dekselet på strykesålen, plasser tuppen av strykejernet inn i tuppen av strykesåle dekselet og trekk det elastiske båndet over den laveste de len bak på strykejernet inntil det er godt festet. For å ta av strykesåle dekselet, trekk av det elastiske båndet og fjern det fra strykejernet.

Det stoff-beskyttende strykesåle dekselet kan kjøpes fra kundeservicen eller fra en spesialbutikk.

**Navn på tilbehør: TDZ2045**



## Tips for å hjelpe deg å spare energi

Produksjon av damp forbruker mest energi. Som en hjelp til å minimere forbruket bør du følge rådene nedenfor:

- Begynn med å stryke tøyet som krever lavest stryketemperatur. Sjekk anbefalt stryketemperatur på vaskelappen på plagget.
- Forsøk å stryke tøyet mens det er fuktig, og reduser dampinnstillingen.
- Hvis du tørker plaggene i tørketrommel før du stryker dem, stiller du trommelen inn på "stryketørt"-programmet.
- Hvis tøyet er tilstrekkelig fuktig, kan du stryke uten damp.



## Feilsøking

Problem	Mulige årsaker	Løsning
Dampgeneratoren starter ikke.	<ol style="list-style-type: none"><li>1. Problemer med tilkoblingen.</li><li>2. Damptanken er ikke slått på.</li></ol>	<ol style="list-style-type: none"><li>1. Undersøk strømledningen, stikkkontakten og støpselet.</li><li>2. Sett hovedbryteren (8) på "på". "I".</li></ol>
Strykejernet blir ikke varmt.	<ol style="list-style-type: none"><li>1. Hovedbryteren på strykejernet står på "0".</li><li>2. Termostaten for regulering av temperaturen står på "min".</li></ol>	<ol style="list-style-type: none"><li>1. Sett hovedbryteren (8) på "på". "I".</li><li>2. Vri termostaten (10) til ønsket temperatur.</li></ol>
Det kommer røyk fra strykejernet når det slåes på.	<ol style="list-style-type: none"><li>1. Ved førstegangsbruk: Noen av komponentene har blitt lett smurt på fabrikken og disse kan produsere noe røyk når strykejernet varmes opp for første gang.</li><li>2. Ved senere bruk: Strykejernssålen kan være skitten.</li></ol>	<ol style="list-style-type: none"><li>1. Dette er helt normalt og vil opphøre etter en liten stund.</li><li>2. Rengjør sålen slik det forklares i denne bruksanvisningen under rengjøring og vedlikehold.</li></ol>
Det drypper vann fra hullene i strykejernssålen.	<ol style="list-style-type: none"><li>1. Temperaturkontrollen (10) satt for lavt.</li><li>2. Vannkondens i slangene grunnet førstegangsbruk eller fordi det er lenge siden strykejernet har blitt brukt.</li></ol>	<ol style="list-style-type: none"><li>1. Drei temperaturvelgeren til en høyere innstilling (mellom "••" og max), og vent til statuslampen (12) slukker.</li><li>2. Rett strykejernet vekk fra stryketøyet og trykk på dampknappen (11) flere ganger, helt til det bare kommer ut damp.</li></ol>
Det kommer skitt fra sålen på strykejernet eller den er flekkete.	<ol style="list-style-type: none"><li>1. Det har samlet seg kalk eller mineraler i vannbeholderen.</li><li>2. Det har vært brukt kjemiske rengjøringsmidler eller stivelse.</li></ol>	<ol style="list-style-type: none"><li>1. Rengjør beholderen. Bruk kranvann blandet med 50% destillert eller demineralisert vann. Hvis springvannet i ditt distrikt er veldig hardt, bland springvannet med destillert vann i forholdet 1:2.</li><li>2. Tørk av sålen med en fuktig klut. Bruk aldri tilsetningsstoffer i beholderen.</li></ol>
Det kommer ingen damp fra strykejernet.	<ol style="list-style-type: none"><li>1. Vannkokeren er ikke slått på eller er tom.</li><li>2. Vanntanken er ikke plassert riktig på damptanken.</li></ol>	<ol style="list-style-type: none"><li>1. Sett hovedbryteren (8) på "på" ("I"), og/eller fyll beholderen.</li></ol>
Plagget som strykes blir mørkt og/eller strykeflaten blir kleberlig.	<ol style="list-style-type: none"><li>1. Den valgte temperaturen er for høy og har ødelagt plagget.</li></ol>	<ol style="list-style-type: none"><li>1. Velg en passende temperatur for det materialet og rengjør strykeflaten med en fuktig klut.</li></ol>
Strykeflaten blir brun.	<ol style="list-style-type: none"><li>1. Dette er en normal konsekvens ved bruk.</li></ol>	<ol style="list-style-type: none"><li>1. Rengjør jevnlig strykeflaten med en fuktig klut.</li></ol>
Tap av damptrykk under stryking	<ol style="list-style-type: none"><li>1. Dampknappen holdes nede over lengre tid.</li></ol>	<ol style="list-style-type: none"><li>1. Trykk på dampknappen (11) gjentatte ganger. Dette vil føre til et bedre strykeresultat ved at tøyet tørker bedre og holder seg mykere</li></ol>

Dersom ikke noe av dette som er nevnt ovenfor skulle løse problemet, ta kontakt med et autorisert teknisk servicesenter.



Tack för att du valt ångstationen sensixx B10L från Bosch, det nya systemet för ångstrykning.

Läs bruksanvisningen för apparaten noggrant och spara den inför framtida behov.

Du kan ladda ner denna handbok från Boschs lokala hemsidor.



## Allmänna säkerhetsinstruktioner

- Lämna inte strykjärnet utan uppsikt när det är påslaget.
- Dra ut kontakten innan du fyller på vatten eller häller ut överblivet vatten efter användning.
- Ha inte locket öppet medan du använder strykjärnet.
- Apparaten måste användas och placeras på en stabil yta.
- När den befinner sig i sitt stöd bör du försäkra dig om att ytan som stödet står på är stabil.
- Använd inte strykjärnet om det har tappats, uppvisar tydliga tecken på skada eller om det läcker vatten. Det måste kontrolleras av ett auktoriserat tekniskt servicecenter innan det kan användas på nytt.
- För att undvika fara skall alla åtgärder och reparationer på apparaten, som t.ex. byte av elkabel, utföras av auktoriserad servicetekniker.
- Apparaten kan användas av barn från 8 år och personer med fysiska, sensoriska eller psykiska funktionshinder eller utan erfarenhet och kunskap, förutsatt att de övervakas eller instrueras i hur apparaten används på ett säkert sätt och förstår riskerna. Barn ska inte leka med apparaten. Rengöring och underhåll ska inte utföras av barn utan överinseende av vuxen.
- Håll strykjärnet och dess kabel utom räckhåll för barn under 8 år när det är strömsatt och medan det svalnar.
-  **VARNING!** Het yta.  
Ytan blir varm under användningen

- Apparaten är gjord endast för användning i hushållet, varför industriellt bruk utesluts. Den här apparaten får endast användas till de syften den är tillverkad för, d.v.s. som strykjärn. Alla andra användningsområden är olämpliga och innebär följaktligen fara. Tillverkaren tar inte på sig något ansvar för skador som uppstår till följd av felaktig eller olämplig användning
- Kontrollera att strömstyrkan motsvarar den styrka som anges på apparatens informationsplatta innan du sätter i kontakten.
- Den här apparaten måste anslutas till ett jordat uttag. Om du använder en förlängningssladd måste den ha en jordad tvåpolig 16 A stickkontakt.
- Om säkringen går i strykjärnet, går det inte längre att använda apparaten. För att kunna användas igen måste apparaten tas till ett auktoriserat tekniskt servicecenter.
- Apparaten får aldrig placeras under kranen för att fyllas med vatten.
- Drag ur kontakten när apparaten inte används eller om du misstänker fel.
- Man får inte dra ut stickkontakten från eluttaget genom att dra i sladden.
- Sänk aldrig ner strykjärnet eller ångtanken i vatten eller någon annan vätska.
- Ställ inte apparaten där den påverkas av väderförhållanden (regn, sol, frost etc.).

### Viktigt:

- Den här apparaten uppnår höga temperature och producerar ånga under användningen, vilket kan orsaka brännskador vid oaktsamt användande.
- Ångslangen, basstationen, metallplattan under den borttagbart stöd (2\*) och särskilt strykjärnet kan bli mycket heta under användning. Detta är normalt.
- Rikta aldrig ångan mot människor eller djur.
- Låt inte sladden vidröra strykjärnet när det är varmt.
- Du ska vara medveten om att systemet kan fortsätta att avge ånga en kort tid efter att du har släppt ångknappen. Detta är helt normalt.

### Avfallshantering

Våra produkter är miljövänligt förpackade i material som till största delen kan återvinnas. Hör med din kommun eller det lokala renhållningsverket var du kan lämna använt förpackningsmaterial och gamla hushållsprodukter.



**Denna enhet är märkt i enlighet med det europeiska direktivet 2012/19/EU om avfall som utgörs av eller innehåller elektroniska produkter. Direktivet anger ramarna för inom EU giltigt återtagande och korrekt återvinning av uttjänta enheter.**

## Beskrivning

1. Strykstationens lock
  2. Borttagbart stöd \*
  3. Nätkabeln och ångslangen i förvaringsutrymmet
  4. Sladd och förvaringsbygel
  5. Ångslang
  6. Indikatorlampa för "Ångan redo"
  7. Kontrolllampa "till/från" (on)
  8. 0/I-knapp
  9. Inbyggd ånggenerator
  10. Temperaturreglage
  11. Strykjärnets knapp för ångutsläpp
  12. Indikatorlampa för strykning
  13. Sula
  14. Lås för ångknapp \*
  15. Påfyllningsträtt
  16. Bärhandtag
- \* **Enligt modell**

## Förberedelser

1. Ta bort etiketter och skyddshölje från sulan.
2. Placera apparaten vågrätt på en stabil, fast yta.
 

**Enligt modell:**

Du kan ta bort stödet (2) från strykjärnet och placera det på en annan fast och stabil vågrät yta.
3. Öppna strykstationens lock (1). Fyll strykstationens behållare försiktigt **alltid genom att använda tratten** (15), och stäng locket ordentligt. Om du fyller behållaren med varmt vatten minskar väntetiden för uppvärmningen. Överfyll inte vattenbehållaren.
4. Rulla ut sladden helt och sätt i kontakten i ett jordat uttag.
5. Ställ huvudströmbrytaren (8) i påsatt läge (position "I").
6. Indikatorlampan för "ångan redo" (6) tänds efter ungefär 7 minuter, vilket anger att strykjärnet är redo att användas.

7. Om lampan för "ånga redo" (6) tänds och ånga inte kommer ut när du trycker på ångutsläppsknappen (11) bör du fylla på vattentanken.



## 1. Fyll på strykstationens behållare

↑ Se de utfällbara sidostyckena



**Varning! Risk för brännskador!**  
**Var försiktig då du öppnar locket, eftersom ånga kan slippa ut.**

1. Tryck på ångknappen (11) för att kontrollera att ingen mer ånga genereras. Endast då ska ångstationens behållare fyllas på.
2. Ställ apparatens strömbrytare (8) i avstängt läge ("0") och koppla bort ångstationen från nästströmmen. Vänta sedan för minst två minuter.
3. Öppna locket (1) sakta och försiktigt. Låt ångan tömmas ut.
4. Fyll ångstationens **behållare genom att använda tratten** (15). Överfyll inte vattenbehållaren.
5. Om det finns vatten kvar runt påfyllningshålet, vänligen torka av med trasa/handduk innan du stänger kokaren
6. Stäng locket ordentligt.

### Viktigt:

- Kranvatten kan användas.  
För att bibehålla ångfunktionen i gott skick rekommenderas att blanda lika delar kranvatten och destillerat vatten. Om ditt kranvatten har ovanlig hög hårdhetsgrad, blanda en del kranvatten med två delar destillerat vatten. Du kan kontrollera vattnets hårdhet hos ditt lokala vattenledningsverk.

- För att undvika skador och/eller kontaminering av vattenkokaren, ska du inte använda parfymrat vatten, vinäger, stärkelse, avkalkningsmedel, tillsatsmedel eller någon annan typ av kemikalie.

**Orsakas skador p.g.a. användning av ovannämnda produkter ogiltigförklaras garantin.**

- Strykjärnet är inte utformat för att stå upprätt. Placera det alltid horisontellt på stödet (2).

### Enligt modell:

Stödet kan placeras i det specialdesignade området på produkten, eller på någon annan lämplig plats i närheten av strykingsområdet.

**Låt aldrig strykjärnet vila på strykplattan utan stöd.**

- Under den första användningen kan strykjärnet ge ifrån sig vissa ångor och lukter, tillsammans med vita partiklar på sulan. Detta är normalt och upphör efter några minuter.



## 2. Temperaturinställning

↑ Se de utfällbara sidostyckena

1. Kontrollera tvättlappen på kläderna för att bestämma rätt temperatur för strykning.
2. Välj temperatur (10):

•	Syntet
••	Silke – Ull
•••	Bomull – Linne

3. Indikatorlampan (12) kommer att förbli tänd medan strykjärnet värms upp, och släcks så fort strykjärnet har uppnått vald temperatur.

### Tips:

- Sortera dina kläder utifrån tvättlapparna. Börja alltid med kläder som behöver strykas på de lägsta temperaturerna.
- Om du inte är säker på vilket material ett plagg är gjort av bör du börja med att stryka på en låg temperatur, på en liten del av plagget som oftast inte syns när du bär det.



## 3. Strykning med ånga

↑ Se de utfällbara sidostyckena

1. Ställ temperaturväljaren (10) i önskat läge
2. Tryck på ångknappen (11) för att frigöra ånga.

### Varning:

- När man stryker med lägre temperatur "•" ska man bara trycka ett par sekunder åt gången på ångutsläppsknappen (11).

Om vatten droppar från stryksulan väljer man en högre temperatur (**kontrollera att plagget tål högre temperatur**).

Varje gång man börjar stryka kan det hända att det droppar vatten tillsammans med ångan. Därför råder vi dig att testa strykjärnet på strykbrådan eller en trasa innan du börjar stryka.

**Tips:** För bättre resultat, stryk de sista dragen utan ånga så att plagget torkar.

## STRYKJÄRNSHANDTAG AV KORK

### (enligt modell)

För permanent ånga, tryck på låsknappen (14\*) och skjut den bakåt tills den låser sig. För att stänga av den permanenta ångan, skjut låsknappen framåt.

### Viktigt:

- Ångslangen kan hettas upp om du stryker länge. Detta är normalt.



## Strykning utan ånga

1. Ställ in önskad stryktemperatur.
2. Stryk utan att trycka på knappen för ångutsläpp (11).



## 4. Lodrät ånga

↑ Se de utfällbara sidostyckena

**Rikta aldrig ångstrålen mot plagg som någon har på sig.**

**Rikta aldrig ångan mot människor eller djur.**

1. Ställ in temperaturkontrollen på läget "••" eller "max".
2. Du kan stryka gardiner och hängande kläder (jackor, kostymer, kappor etc.) genom att placera strykjärnet lodrätt och trycka på knappen för ångutsläpp (11).

Använd strykjärnet vertikalt på ett avstånd av 10 till 20 cm.



## 5. Att rengöra kokaren

↑ Se de utfällbara sidostyckena

För att förlänga livslängden på din ånggenerator och undvika kalkavlagringar är det extremt viktigt att skölja ut ångstationens behållare efter flera timmars användning (efter ca. 50 timmar).

Om det är hårt vatten där du bor, öka frekvensen. Använd inte avkalkningsmedel för att skölja ur ångstationens behållare. Skador kan uppstå.

1. Kontrollera att apparaten är kall och att kontakten varit ur i mer än 2 timmar.
2. Skruva loss locket på ångstationens behållare (1).
3. Töm ångstationens behållare ovanför en diskho genom att hålla apparaten upp och ned.
4. Fyll på strykstationens behållare med 1/2 liter friskt vatten.
5. Skaka basenheten några sekunder och töm den sedan helt över en diskho eller en hink.
6. För att uppnå optimala resultat, rekommenderar vi dig att utföra denna åtgärd två gånger.
7. Stäng locket .



## 6. Spolning av strykjärnets ångkammare

↑ Se de utfällbara sidostyckena

### ⚠ Varning! Risk för brännskador!

Med den här metoden avlägsnar du kalkpartiklar från ångkammaren.

Den här rengöringsproceduren kan utföras sporadiskt (ungefär en gång per år) när det börjar komma ut kalkavlagringar ur stryksulan efter en längre periods användning med väldigt hårt vatten.

- a) Se till att strykjärnet har svalnat.
- b) Placera strykjärnets temperaturväljare (10) i "min"-läget.
- c) Fyll tanken med kranvatten.
- d) Anslut elkabeln och placera huvudströmbrytaren (8) i läget "1".
- e) Vänta tills indikatorlampan "Ånga redo" (6) tänds.
- f) Håll strykjärnet över vasken eller en behållare så att vattnet samlas upp.
- g) Tryck på ångutsläppsknappen (11) och skaka strykjärnet försiktigt. Kokande vatten och ånga kommer ut, tillsammans med kalk eller avlagringar som kan ha funnits där. Detta kan ta upp till fem minuter.
- h) Placera strykjärnets temperaturväljare (10) i "max"-läget, utan att trycka på ångutsläppsknappen (11). Vattnet i ångkammaren börjar förångas. Vänta tills allt vatten inuti kammaren har förångats.
- i) Rengör stryksulan genom att genast gnugga bort eventuellt överskott genom att föra det heta strykjärnet över en torr bomullstrasa.



## 7. Förvaring

↑ Se de utfällbara sidostyckena

1. Ställ huvudströmbrytaren i läge "0" och koppla ifrån nätkabeln.
2. Låt alltid strykjärnet svalna innan du lägger undan apparaten.
3. Töm strykstationens behållare och förvara nätkabeln och ångslangen i örvaringsutrymmet. Linda inte kablarna för hårt.
4. Placera strykjärnet i stödet med sulan nedåt.
5. Använd bärhandtagen (16) på sidorna när du ska flytta på produkten.



## Rengöring & underhåll

↑ Se de utfällbara sidostyckena



### **Varning! Risk för brännskador! Dra alltid ut strykjärnets kontakt ur vägguttaget innan du utför några rengörings- eller underhållsåtgärder.**

1. Dra ut kontakten och låt apparaten svalna innan du rengör den.
2. Torka av basstationen, handtaget och strykjärnet med en fuktad trasa.
3. Torka bort smuts och kalkavlagringar på stryksulan med en fuktad bomullstrasa.
4. Om det syntetiska tyget smälter på grund av en för hög temperatur på strykplattan (13), ska du stänga av ångan och torka av resterna omedelbar med en tjock hopvikt och torr bomullstrasa.
5. Använd aldrig slipmedel eller lösningsmedel. För att hålla strykplattan (13) slät, ska du undvika kontakt med hårda metallföremål. Använd aldrig slipsvampar eller kemikalier för att rengöra strykplattan.



## Sulskydd i textil \*

↑ Ver desplegable

### **(enligt modell)**

Det här skyddet används för att stryka ömtåliga plagg på maxtemperatur utan att skada dem.

Användningen av sulskyddet i textil innebär också att ingen trasa behöver användas för att undvika att mörka tyger blir glansiga vid strykning.

Du rekommenderas att först stryka en liten del på insidan av plagget för att se hur resultatet blir.

För att sätta dit skyddet på strykjärnet placerar du strykjärnets spets i skyddets kant och drar det elastiska bandet längs strykjärnets undersida till det sitter bra. För att ta bort sulskyddet i textil drar du i det elastiska bandet och separerar det på så sätt från strykjärnet.

Sulskyddet i textil finns att köpa som en tjänst efter försäljningen av strykjärnet samt i specialbutiker.

**Namn på reservdel: TDZ2045**



## Tips för att spara energi

Det går åt mest energi när man använder ångfunktionen. Följ råden nedan för att minimera energiförbrukningen:

- Börja med att stryka de tyger som kräver lägst stryktemperatur. Kontrollera rekommenderad stryktemperatur på lappen med skötselråd på respektive plagg.
- Försök stryka plaggen medan de fortfarande är fuktiga och minska ånginställningen.
- Om du tortkumlar plaggen före strykning, använd programmet "stryktorrt".
- Om plaggen är tillräckligt fuktiga, kan du stryka utan ånga.



## Felsökning

Problem	Möjliga orsaker	Lösning
Ånggeneratorn sätter inte igång.	<ol style="list-style-type: none"><li>1. Det är problem med anslutningen.</li><li>2. Ångtanken är inte på.</li></ol>	<ol style="list-style-type: none"><li>1. Kontrollera sladden, kontakten och uttaget.</li><li>2. Ställ huvudströmbrytaren (8) i påsatt läge ("I").</li></ol>
Strykjärnet värms inte upp.	<ol style="list-style-type: none"><li>1. Huvudströmbrytaren befinner sig i läget "0".</li><li>2. Temperaturkontrollen är inställd på "min".</li></ol>	<ol style="list-style-type: none"><li>1. Ställ huvudströmbrytaren (8) i påsatt läge ("I").</li><li>2. Ställ in temperaturkontrollen (10) på önskat läge.</li></ol>
Strykjärnet börjar ryka när det är på.	<ol style="list-style-type: none"><li>1. Under första användningen: Vissa komponenter har blivit lätt infettade på fabriken och kan ge ifrån sig lite rök när de hetts upp för första gången.</li><li>2. Under senare användning: sulan kan vara smutsig.</li></ol>	<ol style="list-style-type: none"><li>1. Det är helt normalt och kommer att upphöra efter en kort stund.</li><li>2. Rengör sulan i enlighet med instruktionerna i den här manualen.</li></ol>
Vatten rinner igenom hålen på sulan.	<ol style="list-style-type: none"><li>1. Temperaturkontrollens (10) inställning är för låg.</li><li>2. Vattnet kondenseras inuti rören eftersom ångan används för första gången eller inte har använts på länge.</li></ol>	<ol style="list-style-type: none"><li>1. Vrid temperaturkontrollen till ett högre läge (mellan "••" och "max") och vänta tills kontrollampen (12) släcks.</li><li>2. Rikta ångan bort från strykområdet och tryck på knappen för ångutsläpp (11) tills det kommer ut ånga.</li></ol>
Det kommer ut smuts genom sulan eller sulan är smutsig.	<ol style="list-style-type: none"><li>1. Sediment eller mineraler ansamlas i strykstationens behållare.</li><li>2. Kemiska produkter eller tillsatsämnen har använts.</li></ol>	<ol style="list-style-type: none"><li>1. Rengör strykstationens behållare. Använd kranvatten blandat med 50% destillerat eller avmineraliserat vatten. Om ditt kranvatten har ovanligt hög hårdhetsgrad, blanda en del kranvatten med två delar destillerat vatten.</li><li>2. Rengör sulan med en fuktig trasa. Tillsätt aldrig produkter till strykstationens behållare.</li></ol>
Strykjärnet producerar ingen ånga.	<ol style="list-style-type: none"><li>1. Kokaren är inte på eller är tom.</li></ol>	<ol style="list-style-type: none"><li>1. Sätt på huvudströmknappen (8) i påsatt läge ("I") och/eller fyll strykstationens behållare.</li></ol>
Det strukna tyget mörknar och/eller fastnar på sulan.	<ol style="list-style-type: none"><li>1. Den valda temperaturen är för hög och har skadat tyget.</li></ol>	<ol style="list-style-type: none"><li>1. Välj en lämplig temperatur för materialet och rengör sulan med en fuktig trasa.</li></ol>
Sulan blir brun.	<ol style="list-style-type: none"><li>1. Det är en vanlig följd av användningen.</li></ol>	<ol style="list-style-type: none"><li>1. Rengör regelbundet sulan med en fuktig trasa.</li></ol>
Förlust av ångtrycket under strykningen	<ol style="list-style-type: none"><li>1. Ångknappen hålls intryckt under för lång tid</li></ol>	<ol style="list-style-type: none"><li>1. Tryck på ångknappen (11) med jämna mellanrum. Detta ger ett bättre strykeresultat eftersom tyger torkar på ett bättre sätt och håller sig mjukare</li></ol>

Om ovanstående råd inte löser problemet bör du kontakta ett auktoriserat tekniskt servicecenter.

Kiitämme teitä sensixx B10L -höyrysilitysaseman valinnasta. Tämä on Boschin uusi ammattimainen höyrysilitysjärjestelmä.

Lue laitteen käyttöohjeet huolellisesti ja säilytä ne tulevia käyttökertoja varten.

Voit ladata tämän käyttöoppaan paikalliselta Bosch-verkkosivustolta.



## Yleiset turvaohjeet

- Älä jätä silitysrautaa vartioimatta sen ollessa kytkettynä sähköpistokkeeseen.
- Irrota pistoke pistorasiasta ennen kuin täytät laitteen vedellä tai ennen kuin poistat jäljellejäävän veden käytön jälkeen.
- Täyttöaukon kantta ei saa avata käytön aikana.
- Laitetta on käytettävä ja säilytettävä vakaalla pinnalla.
- Kun laite asetetaan tukitelineelle, on käyttäjän varmistettava tukitelineen alustanvakaus.
- Älä käytä silitysrautaa, jos se on tippunut, siinä näkyy vaurioiden merkkejä tai siitä vuotaa vettä. Se on vietävä valtuutettuun huoltokeskukseen tarkistettavaksi ennen kuin sitä voi käyttää uudelleen.
- Jotta vaaratilanteet vältettäisiin, kaikki laitteen vaatimat toimenpiteet, esim. viallisen virtajohdon vaihto, on annettava valtuutetun huoltopalvelun tehtäväksi.
- Tätä laitetta voivat käyttää 8-vuotiaat ja sitä vanhemmat lapset ja henkilöt, joilla on rajoitetut fyysiset, aistilliset tai henkiset kyvyt tai joilla ei ole kokemusta tai tuntemusta laitteesta, jos heitä valvotaan tai ohjataan laitteen turvallisessa käytössä ja he ymmärtävät sen käyttöön liittyvät vaarat. Lapset eivät saa leikkiä laitteella. Lapset eivät saa puhdistaa tai huoltaa laitetta ilman valvontaa.
- Pidä silitysrauta ja sen virtajohto alle 8-vuotiaiden lapsien ulottumattomissa, kun laite on kytketty sähköverkkoon tai jäähtyy.
-  HUOMIO. Kuuma pinta. Pinta kuumenee käytön aikana.



- Tämä laite on tarkoitettu ainoastaan kotikäyttöön eikä missään tapauksessa teollisuuskäyttöön.  
Laitetta saa käyttää ainoastaan sen suunniteltuun käyttötarkoitukseen, eli siliittämiseen. Kaikki muu käyttö katsotaan epäsopivaksi ja siten vaaralliseksi. Valmistaja ei ole vastuussa vahingoista, jotka aiheutuvat laitteen väärinkäytöstä tai käytöstä muuhun tarkoitukseen.
- Ennen laitteen kytkemistä sähköverkkoon ontarkistettava, että jännite vastaa tyyppikilvessäolevaa jännitettä.
- Laite on kytkettävä maadoitettuun pistorasiaan. Jatkojohtoa käytettäessä tulee varmistaa, että siinä on 16A kaksinapainen pistoke maadoituksella.
- Jos laitteeseen asetettu turvasulake palaa, laitetulee toimimattomaksi. Laitteen saattamiseksi toimintakuntoon on se vietävä valtuutettuun huoltokeskukseen.
- Laitetta ei saa ikinä laittaa hanan alle vedentäyttämistä varten.
- Irrota laite verkkovirtalähteestä jokaisen käyttökerran jälkeen tai aina kun sen epäillään olevan vioittunut.
- Pistoketta ei saa irrottaa pistorasiastavetämällä johdosta.
- Älä ikinä upota silitysrautaa tai höyrysäiliötäveteen tai muihin nesteisiin.
- Älä jätä laitetta aitiiksi ilmastollisille tekijöille (sade, aurinko, pakkanen jne.).

## Tärkeää:

- Laite tulee hyvin kuumaksi ja tuottaa höyryä käytön aikana, tämä saattaa aiheuttaa palohaavoja tai –vammoja, jos laitetta ei käytetä oikein.
- Höyryletku, perusasema, irrotettavan silitysalustan (2\*) pohjassa oleva metallilevy ja erityisesti silitysrauta voivat kuumentua käytön aikana. Tämä on normaalia.
- Älä ikinä kohdista höyryä ihmisiä tai eläimiä kohti.
- Älä anna johdon koskettaa silitysraudan mahdollisesti vielä kuumaa pohjaa.
- Huomaa, että järjestelmä voi jatkaa höyryn syöttöä lyhyen aikaa höyrytyspainikkeen vapauttamisen jälkeen. Tämä on täysin normaalia.

## Hävitysohjeet

Lähempiä tietoja keräyspisteistä saat jälleenmyyjältä ja kunnan tai kaupungin virastosta, jätehuoltoasioista vastaavilta henkilöiltä.



**Tämän laitteen merkintä perustuu Tämän laitteen merkintä perustuu käytettyjä sähkö- ja elektroniikkalaitteita koskevaan direktiiviin 2012/19/EU.**

**Tämä direktiivi määrittää käytettyjen laitteiden palautus- ja kierrätys-säännökset koko EU:n alueella.**

## Kuvaus

1. Kuumavesisäiliön korkki
  2. Irrotettava silitysalusta \*
  3. Virtajohdon ja letkun säilytystila
  4. Pistotulppa kaapeli
  5. Höyryletku
  6. "Höyry valmis" -merkkivalo
  7. "Päällä / Pois" -merkkivalo (on)
  8. Virtakytkin
  9. Sisäänrakennetun höyrygeneraattorin kotelo
  10. Lämpötilansäädin
  11. Silitysraudan höyrynäppäin
  12. Silityksen merkkivalo
  13. Alusta
  14. Höyrypainikkeen lukitsin \*
  15. Täyttösuppilo
  16. Kantokahvat
- \* Mallista riippuen

## Valmistelut

1. Irrota merkit tai suojat silityspohjasta.
2. Aseta laite vaakasuoraan vakaalle pinnalle.  
**Mallista riippuen:**  
Voit irrottaa silitysalustan (2) laitteesta ja asettaa raudan siihen tai jollekin muulle vakaalle, vaakasuoralle pinnalle.
3. Avaa kuumavesisäiliön korkki (1). Täytä kuumavesisäiliö varoen **käyttäen aina suppiloa** (15), sulje korkki tiukasti. Säiliön täyttäminen lämpimällä vedellä vähentää laitteen kuumennusaikaa. Ei saa täyttää yli sallitun rajan.
4. Kelaa virtajohto (4) auki ja yhdistä se maadoitettuun pistorasiaan.
5. Aseta virtakytkin (8) päälle (asentoon "I").
6. "Höyry valmis" -merkkivalo (6) syttyy noin 7 minuutin kuluttua, ja ilmoittaa laitteen olevan käyttövalmis.

7. Jos "höyry valmis" -merkkivalo (6) syttyy eikä höyryä tule höyrytyspainiketta (11) painaessa, täytä vesisäiliö.



## 1. Kuumavesisäiliön täyttäminen

Katso käytettävät puolet



### Varoitus! Palovammavaara!

**Avaa korkki varoen, säiliöstä voi tulla höyryä.**

1. Paina höyrytyspainiketta (11) varmistaaksesi, ettei laite tuota enää höyryä. Kuumavesisäiliö tulee täyttää vasta tämän jälkeen.
2. Aseta kytkin (8) asentoon ("0") ja irrota höyryasema verkkoviitalähteestä. Odota tämän jälkeen vähintään 2 minuuttia.
3. Avaa korkki (1) varoen ja hitaasti. Anna jäljelle jäävän höyryn tulla ulos.
4. Täytä kuumavesisäiliö **käyttäen aina suppiloa** (15). Ei saa täyttää yli sallitun rajan.
5. Jos veden täyttöaukon ympärille roiskuu vettä, tulee se kuivata pois esim. pyyhkeellä ennen kuin boileri suljetaan.
6. Sulje korkki tiukasti.

### Tärkeää:

- Hanavettä voidaan käyttää.  
Voit pidentää optimaalista höyrytystoimintoa sekoittamalla hanavettä pulloitettuun veteen suhteessa 1:1. Jos alueesi hanavesi on erittäin kovaa, sekoita hanavettä pulloitettuun veteen suhteessa 1:2.  
Voit tiedustella veden kovuutta paikalliselta vesilaitokselta.
- Välttyäksesi vahingoilta ja/tai saastumiselta kuumavesisäiliössä, älä käytä hajustettua vettä, viinietikkaa, tärkkiä, kalkinpoistoaineita, lisäaineita tai mitään muita kemikaaleja.  
**Edellä mainittujen aineiden käyttö mitätöi takuun.**
- Silitysrautaa ei ole suunniteltu pidettäväksi pystysuorassa. Aseta silitysrauta aina vaakasuorassa silitysalustan (2) päälle.  
**Mallista riippuen:**  
Silitysalusta voidaan asettaa laitteessa sitä varten olevaan syvennykseen tai johonkin muuhun paikkaan silitysalueen lähellä.  
**Älä ikinä aseta silitysrautaa vaakasuoraan asentoon ilman silitysalustaa!**
- Ensimmäisellä käyttökerralla rauta saattaa tuottaa höyryä ja hajua yhdessä valkoisten hiukkasten kanssa silityspohjasta. Tämä on normaalia ja loppuu muutaman minuutin kuluttua.



## 2. Lämpötilan säätäminen

Katso käytettävät puolet

1. Tarkista vaateen silitysohje määrittääksesi oikean silityslämpötilan.
2. Valitse lämpötila (10):

- Keinokuidut
- Silkki – Villa
- Puuvilla – Pellava

3. Merkkivalo (12) palaa silloin, kun rauta lämpenee ja vastaavasti sammuu, kun rauta saavuttaa valitun lämpötilan.

### Ohjeita:

- Lajittele vaatteet pesuohjeiden mukaan, aloittaen aina vaatteista, jotka on siliitettävä alhaisimmalla lämpötilalla.
- Jos et ole varma vaateen kankaasta, aloita silytys alhaisella lämpötilalla ja päätä oikea lämpötila siliittämällä pienen alan kohdasta, joka ei näy vaatetta käytettäessä.



## 3. Silittäminen höyryllä

Katso käytettävät puolet

1. Käännä lämpötilavalitsin (10) vaadittuun asetukseen.
2. Paina höyrytyspainiketta (11) aktivoiaksesi höyrytystoiminnon.

### Huomaa:

- Kun siliität alhaisemmalla "•" lämpötila-asetuksella, paina höyrytyspainiketta (11) vain muutaman sekunnin ajan kerrallaan. Jos silityspohjasta tippuu vettä, aseta lämpötila korkeampaan asetukseen (**varmista, että tekstiiliä voidaan siliittää valitulla lämpötila-asetuksella**).
- Jokaisen käyttökerran alussa höyryn mukana voi tulla ulos joitakin vesipisaroita. Kokeile silitysrautaa aluksi silityslautaan tai kangaspalaan.

**Vinkki:** viimeiset kerrat on suositeltavaa siliittää ilman höyryä kuivaan tekstiiliin parhaiden tuloksien saavuttamiseksi.

## KORKKIKAHVAINEN SILITYSRAUTA

### (mallista riippuen)

Voit käyttää höyrytystoimintoa jatkuvasti painamalla lukituspainiketta (14\*) ja liu'uttamalla sitä taaksepäin, kunnes se lukittuu. Voit kytkä jatkuvan höyrytystoiminnon pois päältä liu'uttamalla lukituspainiketta eteenpäin.



## Tärkeää:

- Höyryletku saattaa kuumentua, jos silittät pitkiä aikoja. Tämä on normaalia.



## Silittäminen ilman höyryä

1. Aseta vaadittu silityslämpötila
2. Aloita silitys painamatta höyrynäppäintä (11).



## 4. Pystysuora höyry

↑ Katso käytettävät puolet

**Älä koskaan kohdistaa höyrysuutinta päällä oleviin vaatteisiin.**

**Älä koskaan kohdistaa höyryä ihmisiin tai eläimiin.**

1. Aseta lämpötilasäädin kohtaan “••” tai “max”.
2. Voit silittää verhoja ja roikkuvia vaatteita (pikkutakit, paidat, mekot...) asettamalla raudan pystysuoraan asentoon ja painamalla höyrynäppäintä (11).

Käytä silitysrautaa pystysuorassa asennossa 10-20 cm välimatkan päässä.



## 5. Lämminvesivaraajan puhdistus

↑ Katso käytettävät puolet

Höyrynkemittimen käyttöön pidentämiseksi ja kalkin muodostumisen estämiseksi kuumavesisäiliö on huuhdeltava useiden käyttötuntien jälkeen (noin 50 käyttötunnin jälkeen).

Jos vesi on kovaa, huuhtelu tulee suorittaa useammin.

Älä käytä kalkinpoistoaineita kuumavesisäiliön huuhtelemiseen, muutoin se voi vaurioitua.

1. Tarkista, että laite on kylmä ja on ollut irtikytkettynä sähköverkosta ainakin 2 tunnin ajan.
2. Kierrä kuumavesisäiliön korkki (1) auki.
3. Tyhjennä kuumavesisäiliö pesualtaan yläpuolella pitäen laitetta ylösalaisin.
4. Täytä kuumavesisäiliö 500 ml raikasta vettä.
5. Ravista perusosaa ja tyhjennä se sen jälkeen kokonaan pesualtaaseen tai astiaan.
6. Parhaimman tuloksen saamiseksi suosittelemme tekemään tämän toimenpiteen kahdesti.
7. Sulje korkki.



## 6. Silitysraudan höyrykammion huuhteleminen

↑ Katso käytettävät puolet



### Huomio! Palovammaara!

Tämän toimenpiteen avulla höyrykammioista oistetaan kalkkihiukkaset.

Tämä puhdistustoiminto voidaan suorittaa satunnaisesti (noin kerran vuodessa), kun pitkän kovalla vedellä tapahtuvan käytön jälkeen ilityspohjasta alkaa tulla ulos hiukkasia.

- a) Varmista, että silitysrauta on jäähtynyt.
- b) Aseta silitysraudan lämpötilanvalitsin (10) asentoon “min”.
- c) Täytä säiliö hanavedellä.
- d) Liitä virtajohto pistokkeeseen ja aseta virtakytkin (8) asentoon “I”.
- e) Odota, kunnes “höyry valmis” -merkkivalo (6) syttyy.
- f) Pidä silitysrautaa pesualtaan tai astian yläpuolella veden keräämiseksi.
- g) Paina höyrytyspainiketta (11) ja ravista silitysrautaa kevyesti. Ulos tulee kiehuvaa vettä ja höyryä, jotka tuovat mukanaan kalkin tai mahdolliset saostumat. Tämä voi viedä noin 5 minuuttia.
- h) Aseta silitysraudan lämpötilasäädin (10) asentoon “max” painamatta höyrytyspainiketta (11). Höyrykammion vesi alkaa haihtua. Odota, kunnes kammiossa oleva vesi on haihtunut kokonaan.
- i) Puhdista silityspohja välittömästi siirtämällä kuumaa silitysrautaa kuivan puuvillakankaan päälle, jotta mahdolliset jäämät irtoavat.



## 7. Laitteen säilytys

↑ Katso käytettävät puolet

1. Aseta virtakytkin asentoon “0” ja irrota virtajohto pistorasiasta.
2. Anna silitysraudan jäähtyä ennen sen laittamista säilöön.
3. Tyhjennä kuumavesisäiliö ja aseta virtajohto höyryletku säilytystilaan. Älä kierrä johtoja liian kireälle.
4. Aseta rauta silitysalustalle niin, että se nojaa silityspohjaan.
5. Nosta laitetta sivuilla olevista kantokahvoista (16) kun haluat liikkua laitetta.



## Puhdistus & huolto

↑ Katso käytettävät puolet



### Varoitus! Palovammavaara!

**Kytke laite aina irto verkkovirrasta ennen puhdistus- tai huoltotoimenpiteiden suoritusta.**

1. Silityksen jälkeen irrota pistoke pistorasiasta ja anna laitteen jäähtyä ennen puhdistusta.
2. Pyyhi ulkokuori, kahva ja silitysosa kostealla kankaalla.
3. Jos silityspohjassa on lika- tai kalkkitahroja, puhdista se kostealla kankaalla.
4. Jos synteettinen kangas sulaa silityspohjan (13) korkean lämpötilan vuoksi, kytke höyrytystoiminto pois päältä ja hankaa jäämät välittömästi pois paksua kuivaa puuvillakangasta käyttäen.
5. Älä ikinä käytä hankaavia aineita tai liuottimia. Pidä silityspohja (13) tasaisena välttämällä sen osumista metalliosiin. Älä koskaan käytä hankausalustaa tai kemikaaleja silityspohjan puhdistamiseen.



## Pohjan kangassuoja \*

↑ Ver desplegable

### (mallista riippuen)

Kangassuojaa käytetään silittettäessä höyryllä arasta materiaalista valmistettuja verhoja maksimilämpötilalla ilman, että ne vahingoittuvat. Käytä suojaa välttääksesi jälkiä tummissa vaatteissa.

Suosittelemme silittämään ensin pienen alueen verhojen sisäpuolelta, jolloin nähdään soveltuvuus. Kiinnittäaksesi pohjasuojan silitysrataan, laita raudan pää suojan sisään ja vedä joustinnauha raudan alemman takaosan yli niin, että suojus on kireä. Irrottaaksesi suojan, työnnä joustavaa nauhaa ja ota rauta pois.

Kangassuojus on mahdollista hankkia asiakaspalvelusta tai erikoiskaupoista.

**Lisävarusteen nimi: TDZ2045**



## Ohjeita energian säästämiseen

Suurin osa energiasta kuluu höyryn tuotantoon. Minimoi käytetty energiamäärä noudattamalla alla olevia ohjeita:

- Aloita silitys kankaista, jotka vaativat pienimmän silityslämpötilan. Tarkista suositeltava silityslämpötila vaatekappaleen merkistä.
- Pyri silittämään vaatekappaleet niiden ollessa vielä kosteita niin, että silitykseen voidaan käyttää pienempää höyryasetusta.
- Jos kuivaat vaatekappaleet kuivurissa ennen niiden silytystä, aseta kuivuri ohjelmaan 'silityskuivaus'.
- Jos vaatekappaleet ovat riittävän kosteita, voit silittää ne ilman höyryä.



## Vianmääritys

Ongelma	Mahdolliset syyt	Ratkaisu
Höyrygeneraattori ei käynnisty.	1. Kyseessä on kytkentäongelma. 2. Virtakytkintä ei ole kytketty päälle.	1. Tarkista virtajohto, pistoke ja pistorasia. 2. Aseta virtakytkin (8) päälle. ("I").
Silitysrauta ei lämpene.	1. Silitysraudan virtakytkintä ei ole kytketty päälle. 2. Lämpötilasäädin on asetettu asentoon "min".	1. Aseta virtakytkin (8) päälle. ("I"). 2. Aseta lämpötilasäädin haluttuun asentoon.
Silitysrauta alkaa savuta kytkettäessä päälle.	1. Ensimmäisellä käyttökerralla: Jotkut laitteen osista on rasvattu kevyesti tehtaalla ja saattavat tuottaa vähän savua lämmityksen alussa. 2. Myöhemmän käytön aikana: silityspohja. Saattaa olla likainen.	1. Tämä on täysin normaalia ja loppuu jonkin ajan kuluttua. 2. Puhdista silityspohja tässä ohjekirjassa annettujen ohjeiden mukaan.
Aluslevyn rei'istä valuu vettä.	1. Lämpötilansäätimen (10) asetus on liian matala. 2. Vesi tiivistyy johtojen sisällä, koska höyryä käytetään ensimmäistä kertaa tai sitä ei ole käytetty pitkään aikaan.	1. Aseta lämpötilasäädin korkeampaan asetukseen (asetuksen "••" ja "max" välille) ja odota, kunnes merkkivalo (12) sammuu. 2. Osoita silitysrautaa pois silittävästä alueesta ja paina höyrynäppäintä (11), kunnes laitteesta tulee höyryä.
Silityspohjan rei'istä tulee likaa tai silityspohja on likainen.	1. Kuumavesisäiliöön on kertynyt kalkkia tai mineraaleja. 2. On käytetty joko kemiallisia tuotteita tai lisäaineita.	1. Puhdista kuumavesisäiliö. Jos alueesi hanavesi on erittäin kovaa, sekoita hanavettä pulloitettuun veteen suhteessa 1:2. 2. Puhdista silityspohja kostealla rievulla. Älä koskaan kaada kuumavesisäiliöön mitään aineita.
Silitysrauta ei tuota höyryä.	1. Kuumavesisäiliötä ei ole kytketty päälle tai se on tyhjä.	1. Kytke virtakytkin (8) asentoon ("I") ja/tai täytä kuumavesisäiliö.
Silitetty vaatekappale muuttuu tummemmaksi ja/tai tarttuu silityspohjaan.	1. Valittu lämpötila on liian korkea ja on vahingoittanut silittettävää vaatekappaletta.	1. Valitse sopiva lämpötila silittävän materiaalin mukaisesti ja puhdista silityspohja kostealla pyyhkeellä.
Silityspohja tummentuu.	1. Tämä on normaalia.	1. Puhdista silityspohja säännöllisesti kostealla pyyhkeellä.
Höyrynpaineen menetys silityksen aikana	1. Höyrynäppäintä pidetään alhaalla liian kauan	1. Paina höyrynäppäintä (11) väliajoin. Tämä parantaa silitystulosta, sillä tekstiili kuivuu paremmin ja jää pehmeämmäksi.

Jos yllä olevat ehdotukset eivät ratkaise ongelmaa, ota yhteyttä valtuutettuun huoltokeskukseen.

Le agradecemos la compra de la estación de planchado a vapor sensixx B10L, el nuevo sistema de planchado de vapor de Bosch.

Lea detenidamente las instrucciones de uso del aparato y guárdelas para una posible consulta posterior.

Este manual puede ser descargado desde la página local de Bosch.

Abrir los desplegados laterales



## Instrucciones generales de seguridad

- No deje la plancha desatendida mientras está conectada a la red.
- Desconecte el enchufe de la red antes de llenar el aparato con agua o antes de retirar el agua restante tras su utilización.
- El orificio de llenado no debe estar abierto durante el funcionamiento.
- Coloque el aparato sobre una superficie estable.
- Cuando esté sobre su soporte, asegúrese de situarlo sobre una superficie estable.
- No utilice la plancha si se ha caído, muestra daños visibles o si tiene fugas de agua. Deberá ser revisada por un servicio de asistencia técnica autorizado antes de utilizarlo de nuevo.
- Con objeto de evitar situaciones de peligro, cualquier trabajo de reparación que pueda ser necesario, como por ejemplo sustituir el cable eléctrico, deberá ser realizado por un servicio de Asistencia Técnica autorizado.
- Este aparato pueden utilizarlo niños con edad de 8 años y superior, y personas con capacidades físicas, sensoriales o mentales reducidas o falta de experiencia y conocimiento, si se les ha dado la supervisión o instrucción apropiadas respecto al uso del aparato de una manera segura y comprenden los peligros que implica. Los niños no deben jugar con el aparato. La limpieza y el mantenimiento a realizar por el usuario no deben realizarlos los niños sin supervisión.
- Mantener la plancha y su cable fuera del alcance de los niños menores de 8 años cuando está conectada o enfriándose.
-  **ATENCIÓN.** Superficie caliente. La superficie puede calentarse durante el funcionamiento.

• El presente aparato ha sido diseñado exclusivamente para uso doméstico, quedando por tanto excluido el uso industrial del mismo. Utilice este aparato sólo para los fines para los que ha sido diseñado, es decir, como una plancha. Cualquier otro uso se considerará

inadecuado y, en consecuencia, peligroso. El fabricante no será responsable de ningún daño resultante de un uso indebido o inadecuado.

- Antes de enchufar el aparato a la red, asegúrese de que el voltaje se corresponde con el indicado en la placa de características.

- Este aparato debe conectarse a una toma con conexión a tierra. Si utiliza una alargadera, asegúrese de que dispone de una toma de 16 A bipolar con conexión a tierra.
- En caso de fundirse el fusible de seguridad, el aparato quedará fuera de uso. Lleve el aparato a un Servicio de Asistencia Técnica autorizado.
- No coloque el aparato bajo el grifo para llenar el depósito con agua.
- Desconecte el aparato de la red eléctrica tras cada uso, o en caso de comprobar defectos en el mismo.
- No desenchufe el aparato de la toma tirando del cable.
- No introduzca la plancha o el depósito de vapor en agua o en cualquier otro líquido.
- No deje el aparato expuesto a la intemperie (lluvia, sol, escarcha, etc.).

### Importante:

- Este aparato alcanza temperaturas elevadas y produce vapor durante su utilización, lo cual podría causar escaldaduras o quemaduras en caso de uso inadecuado.
- El tubo de vapor, el generador de vapor, la placa metálica bajo el soporte desmontable (2\*), y en particular, la suela de la plancha, pueden estar muy calientes durante el uso. Esto es normal.

- No dirija el vapor a personas o animales.
- No permitir que el cable entre en contacto con la base de la plancha cuando ésta se encuentre caliente.
- Atención: El centro de planchado puede seguir vaporizando durante un corto tiempo adicional después de liberar el botón de salida de vapor. Esto es normal.

### Información sobre eliminación

Nuestros productos se entregan en un embalaje optimizado. Esto consiste básicamente en la utilización de materiales no contaminantes que debe entregarse al servicio local de retirada de residuos como materias primas secundarias. Solicite información a su ayuntamiento para la retirada de electrodomésticos obsoletos.



**Este aparato está marcado con la Directiva europea 2012/19/CE relativa al uso de aparatos eléctricos y electrónicos (Residuos de aparatos eléctricos y electrónicos).**

**La directiva proporciona el marco general válido en todo el ámbito de la Unión Europea para la retirada y la reutilización de los residuos de los aparatos eléctricos y electrónicos.**

## Descripción

1. Tapón de la caldera
  2. Soporte de plancha desmontable \*
  3. Compartimento para almacenamiento del cable de red y manguera de vapor
  4. Cable de red
  5. Manguera de vapor
  6. Indicador luminoso "Vapor listo"
  7. Indicador luminoso "Encendido" / "Apagado" (on)
  8. Interruptor "Encendido" / "Apagado"(0/I)
  9. Carcasa con generador de vapor interno
  10. Selector de temperatura de plancha
  11. Botón de salida de vapor de plancha
  12. Indicador luminoso de plancha
  13. Suela
  14. Bloqueo del botón de salida de vapor \*
  15. Embudo de llenado
  16. Asas de transporte
- \* Según modelo

## Preparación

1. Retire cualquier etiqueta o tapa de protección de la suela.
2. Coloque el aparato horizontal sobre una superficie sólida y estable.  
**Según modelo:**  
Puede retirar el soporte (2) de la plancha del aparato y colocar la plancha sobre el soporte en una superficie sólida, estable y horizontal.
3. Desenrosque el tapón de la caldera. Llene la caldera con cuidado **haciendo siempre uso del embudo** (15), y cierre firmemente el tapón de la caldera.  
Llenar la caldera con agua templada disminuye el tiempo de calentamiento.  
No rellenar la caldera en exceso. Evitar que desborde el agua.
4. Desenrolle el cable de red (4) y conéctelo en una toma con conexión a tierra.
5. Ponga el interruptor (8) en la posición de encendido ("I").
6. Se iluminará el indicador luminoso "vapor listo" (6) aproximadamente después de 7 minutos, lo



cual indica que el aparato está listo para su uso.

- Si el indicador luminoso "vapor listo" (6) se ilumina y no se produce vapor al presionar el botón de salida de vapor (11), rellene el depósito de agua.



## 1. Rellenar de agua la caldera

↑ Ver desplegable



**Atención! Peligro de quemaduras! Preste suma atención al abrir el tapón roscado de la caldera, dado que puede escapar vapor caliente.**

- Pulse el botón de salida de vapor (11) de la plancha y asegúrese de que no se genera vapor. Sólo en este caso se podrá rellenar con agua la caldera.
- Coloque el interruptor (8) en la posición de apagado ("0"). Extraiga el cable de conexión de la toma de corriente y espere al menos 2 minutos.
- Abra el tapón (1) lentamente, con cuidado. Deje evacuar el vapor residual que pudiera haber.
- Llene de agua la caldera, **haciendo siempre uso del embudo** (15). No rellenar la caldera en exceso. Evitar que desborde el agua.
- En caso de que queden restos de agua en torno al orificio de llenado, séquelos con una toalla antes de cerrar el tapón.
- Apriete firmemente el tapón.

### Importante:

- Se puede usar agua del grifo.  
Para que la función de la salida de vapor funcione de forma óptima durante más tiempo, mezcle agua de red con agua destilada en proporción 1:1. Si el agua de su zona es muy dura, mezcle agua de red con agua destilada en proporción 1:2.  
Puede ponerse en contacto con su compañía local de agua para conocer el grado de dureza de la misma.
- Para evitar daños y/o contaminación de la caldera, no introduzca perfume, vinagre, almidón, agentes descalcificadores, aditivos o cualquier otro tipo de producto químico.

**Cualquier daño causado por el uso de los productos anteriormente citados, provocará la anulación de la garantía.**

- La plancha no está diseñada para ser apoyada sobre su talón. Apóyela siempre en posición horizontal sobre el soporte (2).

### Según modelo:

El soporte de plancha se puede colocar en el hueco especialmente diseñado en el aparato o en cualquier punto adecuado en el área de planchado.

## No coloque la plancha sobre el aparato sin el soporte

- Durante su primer uso, la plancha puede producir ciertos vapores u olores, así como partículas blancas en la suela; es algo normal y desaparecerá tras unos minutos.



## 2. Regulación de la temperatura

↑ Ver desplegable

- Compruebe en la etiqueta de instrucciones de planchado de la prenda la temperatura correcta de planchado.
- Coloque el selector de temperatura (10) en la posición deseada:

•	Sintéticos
••	Seda - lana
•••	Algodón - lino

- El indicador luminoso (12) permanecerá encendido mientras la plancha se está calentando y se apagará cuando la plancha haya alcanzado la temperatura seleccionada.

### Consejos:

- Separe las prendas según las etiquetas del símbolo de lavado y planchado, comenzando siempre con las prendas que se planchan a temperaturas más bajas.
- Si no está seguro de la composición de una prenda, comience su planchado a baja temperatura y decida la temperatura correcta planchando una pequeña zona no visible.



## 3. Planchado con vapor

↑ Ver desplegable

- Coloque el selector de temperatura (10) en la posición deseada.
- Presione el botón de salida de vapor (11) para expulsar vapor

### Atención:

- Al planchar a temperatura baja "\*" presione el botón de salida de vapor (11) durante unos pocos segundos cada pulsación.  
Si encuentra que gotea agua por los agujeros de la suela de la plancha, seleccione una posición de temperatura más elevada (**preste atención a que la prenda se pueda planchar a dicha temperatura**).
- Al inicio de cada uso, puede ocurrir que de la suela salgan gotas de agua mezcladas con vapor. Se recomienda no dirigir el primer chorro de vapor sobre la prenda que se va a planchar, sino sobre la tabla de planchado o sobre una tela.

**Consejo:** para obtener un mejor resultado del planchado, se recomienda realizar las últimas pasadas de la plancha en seco, sin emisión de vapor, con el fin de secar la prenda.

## PLANCHA CON ASA DE CORCHO

### (según modelo)

Para producir vapor de forma continua, presione el botón de salida de vapor y deslice el botón de bloqueo (14\*) hacia atrás. Para desactivar la salida de vapor continua, deslícelo hacia adelante

#### Importante:

- La manguera del vapor puede calentarse si se plancha durante periodos largos; esto es normal.

3. Sujete el generador de vapor en posición invertida y vacíelo completamente
4. Llene la caldera con 500 ml de agua.
5. Agite el aparato durante unos momentos y vacíe de nuevo la caldera en el fregadero o en un cubo
6. Para obtener los mejores resultados, recomendamos realizar esta operación dos veces.
7. Cierre el tapón



## 6. Limpieza de la cámara de vaporización de la plancha

↑ Ver desplegable

### ⚠ ¡Peligro! ¡Riesgo de quemaduras!

Este procedimiento sirve para limpiar partículas de cal de la cámara de vaporización.

Lleve a cabo la limpieza de forma ocasional (aproximadamente una vez al año), después de un periodo largo de utilización con agua dura, cuando observe que por los agujeros de la suela comienzan a salir partículas de cal.

- a) Asegúrese de que la plancha se ha enfriado.
- b) Coloque el selector de temperatura (10) de la plancha en la posición "min".
- c) Llene el contenedor de agua con agua limpia del grifo.
- d) Enchufe el cable de red y coloque el interruptor de encendido (8) en la posición de encendido "I".
- e) Espere hasta que el indicador luminoso "Vapor listo" (6) se ilumine.
- f) Sujete la plancha sobre un fregadero o un recipiente para recoger el agua.
- g) Presione el botón de salida de vapor (11) mientras sacude la plancha ligeramente. Por la base se expulsará agua caliente y vapor, que arrastrarán la cal e impurezas que pudiera haber dentro de la cámara. Esto puede tardar aproximadamente 5 minutos.
- h) Coloque el selector de temperatura (10) de la plancha en la posición "max", sin presionar el botón de salida de vapor (11). El agua dentro de la cámara comenzará a evaporarse. Esperar hasta que todo el agua se haya evaporado.
- i) Para limpiar cualquier residuo que pudiera quedar en la suela, pase inmediatamente la plancha caliente sobre un paño de algodón seco.



## Planchado sin vapor

1. Seleccione la temperatura de planchado adecuada.
2. Comience a planchar sin pulsar el botón de salida de vapor (11).



## 4. Planchado vertical

↑ Ver desplegable

**No proyecte el vapor sobre ropa puesta. No dirija el chorro de vapor hacia personas o animales.**

1. Ponga el selector de temperatura en la posición "••" o "máx".
2. Puede planchar cortinas y prendas colgadas (chaquetas, trajes, abrigos...) colocando la plancha en posición vertical y pulsando el botón de salida de vapor (11).  
Coloque la plancha a una distancia de 10 a 20 cm.



## 5. Limpieza de la caldera

↑ Ver desplegable

Para aumentar la vida útil del generador de vapor y evitar la acumulación de cal, es esencial lavar la caldera después de cierto número de horas de uso (alrededor de 50 horas).

Si el agua es dura, aumente la frecuencia.

No utilice agentes descalcificantes para el lavado de la caldera, porque podrían dañarla.

1. Desconecte el aparato de la red y déjelo enfriar durante al menos 2 horas
2. Retire el tapón (1) de la caldera



## 7. Tras concluir cada ciclo de planchado

↑ Ver desplegable

1. Sitúe el interruptor de encendido en la posición de apagado ("0") y desenchufe la conexión.
2. Deje enfriar la plancha antes de guardarla.
3. Vacíe el depósito de agua y guarde el cable de red y la manguera de vapor en el compartimento recogecables. No enrolle los cables con demasiada fuerza.
4. Coloque la plancha sobre el soporte, apoyada sobre la suela.
5. Para transportar el aparato, sujételo por las asas (16) situadas en los laterales.



## Limpieza y mantenimiento

↑ Ver desplegable



**¡Atención! Riesgo de quemaduras.**

**Desenchufe la plancha de la red antes de realizar cualquier trabajo de limpieza o mantenimiento.**

1. Después de planchar, desconecte el enchufe y deje enfriar la suela de la plancha antes de su limpieza.
2. Limpie la carcasa, el asa y el cuerpo de la plancha con un trapo húmedo.
3. Si la suela muestra rastros de suciedad u óxido, límpiela con un trapo de algodón húmedo.
4. En el caso de que restos de tejido sintético queden adheridos a la suela (13) debido a que se ha seleccionado una temperatura excesiva, frote la suela inmediatamente con un paño de algodón grueso doblado varias veces.
5. No utilice productos abrasivos o disolventes. Para mantener la suela (13) suave, evite que entre en contacto con objetos metálicos. No utilice nunca estropajos ni productos químicos para limpiar la suela.



## Suela de protección textil \*

↑ Ver desplegable

**(según modelo)**

Este protector se utiliza para el planchado con vapor de prendas delicadas a temperatura máxima sin dañarlas. El uso de la suela de protección textil también elimina la necesidad de un trapo para evitar el brillo en materiales oscuros.

Se aconseja comenzar planchando una pequeña sección del interior de la prenda y observar los resultados.

Para colocar el protector en la plancha, ponga la punta de la plancha en el extremo del protector de tejidos y tire de la banda elástica por encima de la parte inferior trasera de la plancha hasta que quede ajustado. Para soltar la suela de protección textil, tire de la banda elástica para separarlo de la plancha.

La suela de protección textil puede adquirirla en el servicio postventa o comercios especializados.

**Nombre del accesorio: TDZ2045**



## Consejos para el ahorro de energía

La mayor cantidad de energía consumida por el centro de planchado se destina a la producción de vapor. Para reducir el consumo, siga los siguientes consejos :

- Comience siempre por las prendas cuyos tejidos requieren una menor temperatura de planchado. Para ello, consulte la etiqueta de la prenda.
- Procure planchar las prendas mientras éstas están todavía húmedas, reduciendo la salida de vapor de la plancha.
- Si utiliza secadora antes del planchado, seleccione un programa adecuado para el secado con posterior planchado.
- Si las prendas están suficientemente húmedas, puede planchar sin vapor.



## Soluciones para pequeños problemas

Problema	Causas posibles	Solución
No se enciende el generador de vapor.	<ol style="list-style-type: none"><li>1. Hay un problema de conexión.</li><li>2. El generador de vapor no está conectado.</li></ol>	<ol style="list-style-type: none"><li>1. Compruebe el cable de red, el enchufe y la toma.</li><li>2. Ponga el interruptor (8) en la posición de encendido ("I").</li></ol>
No se calienta la plancha.	<ol style="list-style-type: none"><li>1. El interruptor está en la posición de apagado ("0").</li><li>2. El selector de temperatura está en la posición "min".</li></ol>	<ol style="list-style-type: none"><li>1. Ponga el interruptor (8) en la posición de encendido ("I").</li><li>2. Ponga el selector de temperatura (10) en la posición deseada.</li></ol>
La plancha produce humo cuando se enciende.	<ol style="list-style-type: none"><li>1. Durante la primera utilización: ciertos componentes del aparato se engrasan ligeramente en fábrica y pueden producir un poco de humo cuando se calienta inicialmente.</li><li>2. Durante posteriores utilizaciones: la suela puede estar manchada.</li></ol>	<ol style="list-style-type: none"><li>1. Esto es completamente normal y desaparecerá tras unos momentos.</li><li>2. Limpie la suela de acuerdo con las instrucciones limpieza de este manual.</li></ol>
Sale agua a través de los agujeros de la suela.	<ol style="list-style-type: none"><li>1. El selector de temperatura (10) está en una posición muy baja.</li><li>2. El agua se está condensando en el interior de los tubos porque se está usando vapor por primera vez o no se ha utilizado durante un tiempo prolongado.</li></ol>	<ol style="list-style-type: none"><li>1. Seleccione una temperatura más alta (entre "••" y "max"), si el tejido lo permite, y espere a que el indicador luminoso (12) se apague.</li><li>2. Separe la plancha del área de planchado y pulse el botón de salida de vapor (11) hasta que se produzca vapor.</li></ol>
Surge suciedad por la suela o la suela está sucia.	<ol style="list-style-type: none"><li>1. Hay una acumulación de óxido o minerales en la caldera.</li><li>2. Se han utilizado productos químicos o aditivos.</li></ol>	<ol style="list-style-type: none"><li>1. Realizar la limpieza de la caldera. Utilice agua del grifo mezclada al 50% con agua destilada o desmineralizada. Si el agua de su zona es muy dura, mezcle agua de red con agua destilada en proporción 1:2.</li><li>2. Limpie la suela con un paño húmedo. No añada productos al agua.</li></ol>
La plancha no produce vapor.	<ol style="list-style-type: none"><li>1. La caldera no se enciende o está vacía</li></ol>	<ol style="list-style-type: none"><li>1. Ponga el interruptor (8) en la posición de encendido ("I") y/o llene la caldera de agua.</li></ol>
La prenda planchada se oscurece y/o se adhiere a la suela.	<ol style="list-style-type: none"><li>1. La temperatura seleccionada es demasiado alta y ha dañado la prenda.</li></ol>	<ol style="list-style-type: none"><li>1. Seleccione una temperatura adecuada al tejido y limpie la suela con un trapo húmedo.</li></ol>
La suela se mancha.	<ol style="list-style-type: none"><li>1. Es una consecuencia normal del uso.</li></ol>	<ol style="list-style-type: none"><li>1. Limpie la suela con un trapo húmedo.</li></ol>
Pérdida de presión de vapor durante el planchado	<ol style="list-style-type: none"><li>1. El botón de salida de vapor está presionado durante mucho tiempo.</li></ol>	<ol style="list-style-type: none"><li>1. Presione el botón de salida de vapor (11) a intervalos. Esto mejora el resultado del planchado, ya que el tejido se secará mejor y permanecerá más suave.</li></ol>

Si lo anterior no soluciona el problema, póngase en contacto con un servicio de asistencia técnica autorizado.

Agradecemos a compra da estação de engomagem a vapor sensixx B10L, o novo sistema de engomagem de vapor profissional da Bosch.

Leia com atenção o manual de instruções do aparelho e guarde-o para futura referência.

Pode transferir este manual a partir dos websites locais da Bosch.



## Instruções gerais de segurança

- Não deixe a tábua de passar sozinha enquanto estiver ligada à electricidade.
- Retire a ficha da tomada antes de encher o aparelho com água, ou antes de tirar a água restante depois da utilização.
- Não mantenha a tampa de enchimento aberta enquanto estiver a utilizar o ferro.
- O aparelho deve utilizar-se e colocar-se sobre uma superfície estável.
- Quando estiver colocado no suporte, assegure-se de que o pousa sobre uma superfície estável.
- Não utilize a tábua de passar se tiver caído, mostrar sinais visíveis de danos ou se tiver fugas de água. Deverá ser revista por um serviço de assistência técnica autorizado antes de utilizá-la de novo.
- Com vista a evitar situações perigosas, qualquer trabalho ou reparação que o aparelho possa necessitar, por exemplo a substituição de um cabo eléctrico danificado, só deverá ser realizado por pessoal qualificado de um Centro de serviço técnico autorizado.
- Este aparelho só pode ser utilizado por crianças a partir dos 8 anos e por pessoas com capacidades físicas, sensoriais ou mentais limitadas, ou pessoas com falta de experiência ou conhecimento, caso tenham recebido supervisão ou formação sobre como utilizar o aparelho de forma segura e percebam os perigos inerentes. As crianças não devem utilizar este aparelho como um brinquedo. A limpeza e a manutenção do aparelho não devem ser efectuadas por crianças sem supervisão.
- Mantenha o ferro e o respectivo cabo de ligação fora do alcance das crianças com menos de 8 anos, quando o ferro estiver ligado ou a arrefecer.
-  CUIDADO. Superfície quente.  
A superfície aquece com a utilização.

- O presente aparelho foi desenhado exclusivamente para uso doméstico, ficando por isso excluído o seu uso industrial. Utilize este aparelho só para os fins para os quais foi desenhado, ou seja, como uma tábua de passar. Qualquer outro uso é considerado inadequado e, como tal, perigoso. O fabricante não será responsável por qualquer dano resultante de um uso indevido ou inadequado.
  - Antes de ligar o aparelho à electricidade, assegure-se de que a voltagem corresponde ao indicado na placa de características.
  - Este aparelho deve ligar-se a uma tomada com ligação à terra. Se utilizar uma extensão, assegure-se de que dispõe de uma tomada de 16 A bipolar com ligação à terra.
  - Se se fundir o fusível de segurança, o aparelho ficará fora de uso. Para recuperar o funcionamento normal, leve o aparelho a um Serviço de Assistência Técnica autorizado.
  - Não coloque o aparelho debaixo da torneira para encher o depósito com água.
  - Desligue o aparelho da rede de abastecimento eléctrico imediato se houver algum fallo, e sempre depois de cada uso.
  - Não desligue o aparelho da tomada puxando o cabo.
  - Não introduza a tábua de passar ou o depósito de vapor em água ou em qualquer outro líquido.
  - Não deixe o aparelho exposto às intempéries (chuva, sol, geada, etc.).
- podem causar escaldões ou queimaduras em caso de utilização indevida.
- A mangueira de vapor, a estação de base, a chapa metálica na parte de baixo do suporte do ferro amovível (2\*) e, em particular, o ferro, podem aquecer com a utilização. É normal acontecer.
  - Não dirija o vapor a pessoas ou animais.
  - Não permita que o cabo entre em contacto com a base do ferro de engomar quando esta estiver quente.
  - Tenha em atenção que o sistema pode continuar a ejectar vapor durante mais algum tempo, depois de soltar o gatilho de ejeção de vapor. É normal que isto ocorra.

## Informação sobre eliminação

Os nossos produtos são entregues numa embalagem otimizada. Isto consiste basicamente na utilização de materiais não contaminantes que devem ser entregues no serviço local de recolha de resíduos como matérias-primas secundárias. Solicite mais informação sobre a recolha de electrodomésticos obsoletos na sua zona.



**Este aparelho está marcado em conformidade com a Directiva 2012/19/UE relativa aos resíduos de equipamentos eléctricos e electrónicos.**

**A directiva estabelece o quadro para a criação de um sistema de recolha e valorização dos equipamentos usados válido em todos os Estados Membros da União Europeia.**

## Importante

- Este aparelho alcança temperaturas elevadas e produz vapor durante a sua utilização, que

## Descrição

1. Tampa de caldeira
2. Suporte do ferro amovível \*
3. Zona de conservação do cabo e do tubo
4. Tomada da rede
5. Mangueira de vapor
6. Lâmpada-piloto "Vapor preparado"
7. Luz piloto "ligado / desligado" (on)
8. Interruptor principal (0/I)
9. Carcaça com gerador de vapor interno
10. Control da temperatura
11. Botão de saída de vapor
12. Lâmpada-piloto do ferro de engomar
13. Base
14. Botão de bloqueio do vapor \*
15. Funil
16. Alças de transporte

\* Dependendo do modelo

## Preparações

1. Retire qualquer etiqueta ou tampa de protecção da base.
2. Coloque o aparelho horizontal sobre uma superfície sólida e estável.  
**Dependente do modelo:**  
Pode retirar o suporte (2) da tábua de passar do aparelho e colocar a tábua de passar sobre o suporte numa superfície sólida, estável e horizontal.
3. Abra a tampa da caldeira (1). Encha a caldeira cuidadosamente **usando sempre um funil**(15), e **feche** a tampa firmemente. Encher com água quente reduz o tempo de espera para o aquecimento. Não encher a caldeira em exceso. Evitar que desborde a água.
4. Desenrole o cabo da electricidade (4) e ligue-o numa tomada com ligação à terra.

5. Coloque o interruptor (8) na posição "I".
6. Irá iluminar-se o indicador luminoso "vapor pronto" (6) aproximadamente depois de 7 minutos, que indica que o aparelho está pronto para uso.
7. Se o indicador luminoso "vapor preparado" (6) se acender e não sair vapor quando premir o botão de vapor (11), volte a encher o reservatório de água.



## 1. Reenchimento da caldeira

↑ Ver os lados móveis



**Atenção! Risco de queimaduras!**  
**Tenha cuidado ao abrir a tampa roscada, o vapor poderia escapar-se.**

1. Pressione o botão de vapor (11) para verificar que não se genera vapor. Só então a caldeira deve ser recarregada.
2. Defina o interruptor do aparelho (8) sobre a posição desligado ("0") e desligue o aparelho da rede eléctrica. Então aguarde mínimo 2 minutos.
3. Abra a tampa (1) com cuidado e lentamente. Algum vapor pode escapar-se.
4. **Reencher a caldeira usando sempre o funil (15).** Não encher a caldeira em exceso. Evitar que desborde a água.
5. Se houver água a volta da boca de preenchimento, por favor, secar com uma toalha antes de fechar a caldeira.
6. Feche firmemente a tampa.

### Importante:

- Pode usar água da torneira.  
 Para prolongar o óptimo funcionamento da função de vapor, misture a água da rede de abastecimento com água destilada 1:1. Se a água da rede de abastecimento no seu distrito for demasiada calcária, misture-a com água destilada 1:2.  
 Pode entrar em contacto com o fornecedor público de água da sua região para saber o grau de dureza da mesma.
- Para evitar danos e/ou a contaminação da caldeira, não utilize água perfumada, vinagre, amido, agentes anticalcário, aditivos ou quaisquer outros produtos químicos.  
**Todos os danos provocados pela utilização de um dos produtos acima mencionados irão anular a garantia.**
- Não deve pousar o ferro na vertical sobre a tábua de engomar. Coloque-o sempre na horizontal sobre o suporte (2).

### Dependente do modelo:

O suporte pode colocar-se na abertura especialmente desenhada no aparelho ou em qualquer ponto adequado na área de engomagem.

### Não coloque a tábua de passar sobre o aparelho sem o suporte.

- Durante o seu primeiro uso, a tábua de passar pode produzir certos vapores ou odores, bem como partículas brancas sobre a base; isso é normal e desaparecerá após uns minutos.



## 2. Regulação da temperatura

↑ Ver os lados móveis

1. Comprove na etiqueta de instruções de engomagem da peça de roupa a temperatura correcta de engomagem.
2. Selecciona a temperatura (10):

•	Sintéticos
••	Seda - lã
•••	Algodão - linho

3. O indicador luminoso (12) permanecerá aceso enquanto a tábua de passar está a aquecer e apagar-se-á quando a tábua de passar tiver alcançado a temperatura seleccionada.

### Conselhos:

- Separe as peças de roupa segundo as etiquetas do símbolo de lavagem e engomagem, começando sempre com as peças de roupa que se tiverem que engomar a temperaturas mais baixas.
- Se não tem a certeza sobre os tecidos de uma peça de roupa, comece a sua engomagem a baixa temperatura e escolha a temperatura correcta engomando uma pequena secção que não fique normalmente à vista.



## 3. Engomagem com vapor

↑ Ver os lados móveis

1. Rode o selector de temperatura (10) para a definição necessária
2. Prima o botão de vapor (11) para libertar vapor.

### Atenção:

- Quando engomar numa definição de temperatura mais baixa "•", prima o botão de vapor (11) apenas durante alguns segundos de cada vez.

Se houver água a pingar da base, defina a temperatura para uma posição superior **(certifique-se de que a peça de roupa pode ser engomada nesta definição de temperatura).**



- No início de cada utilização, é possível que, além de vapor, pingue água do ferro. Como tal, deve começar por passar o ferro pela tábua de engomar ou num pedaço de tecido.

**Sugestão:** para obter melhores resultados ao engomar, faça-o sem vapor nas últimas passagens, para secar a peça de roupa.

## ASA EM CORTIÇA DO FERRO

### (dependente do modelo)

Para obter vapor permanente, pressione o botão e deslizante (14\*) para trás até encaixar. Para desligar o vapor permanente, faça deslizar o botão bloqueio em frente.

### Importante:

- A mangueira do vapor pode aquecer se se engomar durante períodos longos, e isto é normal.



## Engomagem sem vapor

1. Definir a temperatura exigida para engomar.
2. Comece a engomar sem ligar o botão de saída de vapor (11).



## 4. Vapor vertical

↑ Ver os lados móveis

**Nunca dirigir o jacto de vapor em tecidos que estão sendo usados.**

**Nunca aponte a vapor a pessoas ou animais.**

1. Ponha o selector de temperatura na posição “..” ou “máx”.
2. Pode engomar cortinas e peças de roupa penduradas (casacos, fatos, sobretudos...) colocando a tábua de passar numa posição vertical e pressionando o botão de saída de vapor (11).

Operar com o ferro verticalmente a uma distância de 10 a 20 centímetros.



## 5. Limpeza da caldeira

↑ Ver os lados móveis

Para aumentar a vida útil do gerador de vapor e evitar a acumulação de calcário, é essencial lavar a caldeira depois de aproximadamente a cada 50 horas de utilização.

Se a água for dura, aumente a frequência.

Não utilize agentes descalcificantes para a lavagem da caldeira, porque poderiam danificá-la.

1. Desligue o aparelho da rede eléctrica, deixe arrefecer o aparelho durante mais de 2 horas, e comprime que a caldeira está vazia.
2. Desaperte a tampa da caldeira (1).
3. Esvazie a caldeira acima de um balde ou bidé assegurando o aparelho de cabeça para baixo.
4. Encha a caldeira com 500 ml de água fresca.
5. Abanar a unidade de base durante alguns momentos e então esvazie-a completamente acima de um balde.
6. Para obter o melhor resultado possível, recomendamos que esta operação seja feita duas vezes.
7. Feche a tampa.



## 6. Limpeza da câmara de vapor do ferro

↑ Ver os lados móveis



### Cuidado! Risco de queimaduras!

Este procedimento ajuda a eliminar partículas de calcário presentes na câmara de vapor.

Pode efectuar ocasionalmente este procedimento de limpeza (cerca de uma vez por ano), quando, após um longo período de utilização com água muito dura, começarem a soltar-se partículas de calcário da base.

- a) Certifique-se de que o ferro já está frio.
- b) Defina o selector de temperatura (10) do ferro para a posição “min”.
- c) Encha o reservatório com água da torneira.
- d) Ligue o aparelho à electricidade e defina o interruptor de alimentação principal (8) para a posição “I”.
- e) Espere até que o indicador luminoso “vapor pronto” (6) acenda.
- f) Segure o ferro por cima do lava-louça, ou de um recipiente, para recolher a água.
- g) Prima o botão de vapor (11) e agite ligeiramente o ferro. Água a ferver e vapor serão expelidos e, com eles, calcário e/ou outros resíduos que possam existir. Este processo pode demorar cerca de 5 minutos.
- h) Defina o selector de temperatura (10) do ferro para a posição “max”, sem premir o botão de vapor (11). A água na câmara de vapor começa a evaporar. Espere até que toda a água na câmara evapore.
- i) Para limpar a base do ferro, remova de imediato qualquer resíduo, passando com um tecido de algodão seco no ferro quente.





## 7. Guardar o aparelho

↑ Ver os lados móveis

1. Colocar o botão de alimentação eléctrica sobre a posição "0" e desligue os cabos.
2. Deixe arrefecer a tábua de passar antes de a guardar.
3. Esvazie a caldeira e armazene os cabos e a mangueira no compartimento de armazenagem. Não dobrar muito os cabos e mangueiras.
4. Ponha a tábua de passar sobre o suporte, apoiada sobre a base.
5. Para transportar o aparelho, segure as alças (16) localizadas nos laterais.



## Limpeza e manutenção

↑ Ver os lados móveis



### Atenção! Risco de queimaduras!

**Desligue a tábua de passar da electricidade antes de realizar qualquer trabalho de limpeza ou manutenção.**

1. Depois de engomar, desligue a ficha e deixe arrefecer a base da tábua de passar antes de limpar.
2. Limpe a caixa, a pega e o corpo do ferro com um pano húmido.
3. Se a base apresentar sujidade ou calcário, limpe-a com um pano de algodão húmido.
4. Se algum tecido sintético derreter porque a base (13) do ferro está muito quente, desligue o controlo de vapor e remova imediatamente quaisquer resíduos com um pano de algodão seco, dobrado várias vezes.
5. Não utilize produtos abrasivos ou dissolventes. Para manter a base do ferro (13) em bom estado, não dê pancadas com o ferro em objectos metálicos. Nunca limpe a base do ferro com esfregões de palha de aço ou produtos químicos.



## Cobertura de protecção em tecido \*

↑ Ver desplegable

### (dependiente do modelo)

Este protector utiliza-se para engomar com vapor peças delicadas a uma temperatura máxima sem as danificar. O uso da capa protectora em tecido também elimina a necessidade de um pano para evitar o brilho em materiais escuros.

Aconselha-se começar a engomar uma pequena secção do interior da peça e observar os resultados.

Para colocar o protector no ferro, ponha a ponta do ferro no extremo do protector de tecidos e puxe a banda elástica por cima da parte inferior traseira do ferro até que fique ajustada. Para soltar a capa de protecção em tecido, puxe a banda elástica para separá-la do ferro.

A capa de protecção em tecido pode ser adquirida no serviço de pós-venda ou em casas especializadas.

Me do acessório: TDZ2045



## Conselhos para a economia de energia

A produção de vapor consome a maior parte da energia. Para ajudar a minimizar a energia usada, siga os conselhos abaixo:

- Comece por engomar os tecidos que exigem a menor temperatura para engomar.
- Verifique a temperatura recomendada para engomar na etiqueta do tecido. Tente engomar os tecidos, enquanto eles ainda estão húmidos e reduzir a definição do vapor.
- Se os tecidos de roupa estão secos antes de os engomar, definir o programa da sua máquina de secar roupa sobre "ferro seco".
- Se os tecidos estão suficientemente úmidos, pode engomar sem vapor.



## Resolução de problemas

Problema	Causas possíveis	Solução
O gerador de vapor não acende.	<ol style="list-style-type: none"><li>1. Há um problema de ligação.</li><li>2. A caldeira de vapor não está conectada.</li></ol>	<ol style="list-style-type: none"><li>1. Teste o cabo da electricidade, a ligação e a tomada.</li><li>2. Coloque o interruptor (8) na posição "I".</li></ol>
A tábua de passar não aquece.	<ol style="list-style-type: none"><li>1. O interruptor está na posição "0"</li><li>2. O selector de controlo de temperatura está na posição "min".</li></ol>	<ol style="list-style-type: none"><li>1. Coloque o interruptor "0/I" da ignição principal (8) na posição "I".</li><li>2. Ponha o selector de controlo de temperatura (10) na posição desejada.</li></ol>
A tábua de passar produz fumo quando se acende.	<ol style="list-style-type: none"><li>1. Durante a primeira utilização: certos componentes do aparelho ficam ligeiramente gordurosos na fábrica e podem produzir um pouco de fumo quando se aquece inicialmente.</li><li>2. Durante as próximas utilizações: a base pode estar manchada.</li></ol>	<ol style="list-style-type: none"><li>1. Isto é completamente normal e desaparecerá após uns momentos.</li><li>2. Limpe a base de acordo com as instruções de limpeza deste manual.</li></ol>
Sai água através dos buracos da base.	<ol style="list-style-type: none"><li>1. A definição do controlo de temperatura (10) é muito baixa.</li><li>2. A água está a condensar-se no interior dos tubos porque se está a usar vapor pela primeira vez ou não se utilizou o mesmo durante um tempo prolongado.</li></ol>	<ol style="list-style-type: none"><li>1. Rode o controlo de temperatura para uma definição mais elevada (entre "••" e "max") e aguarde até que a luz piloto (12) se apague.</li><li>2. Separe a tábua de passar da área de engomagem e pressione o botão de saída de vapor (11) até que se produza vapor.</li></ol>
Sai sujidade pela base ou a base está suja.	<ol style="list-style-type: none"><li>1. Há uma acumulação de óxido ou minerais na caldeira.</li><li>2. Utilizaram-se produtos químicos ou aditivos.</li></ol>	<ol style="list-style-type: none"><li>1. Limpe a caldeira. Utilize água da torneira misturada a 50% com água destilada ou desmineralizada. Se a água da rede de abastecimento no seu distrito for demasiada calcária, misture-a com água destilada 1:2.</li><li>2. Limpe a base com um pano húmido. Não adicione produtos à água</li></ol>
A tábua de passar não produz vapor.	<ol style="list-style-type: none"><li>1. A caldeira não está ligado ou está vazio.</li></ol>	<ol style="list-style-type: none"><li>1. Coloque o interruptor da ignição principal (8) na posição "I" e/ou encha a caldeira.</li></ol>
A peça de roupa engomada fica escurecida e/ou aderida à base.	<ol style="list-style-type: none"><li>1. A temperatura seleccionada é demasiado elevada e estragou a peça de roupa.</li></ol>	<ol style="list-style-type: none"><li>1. Selecciona uma temperatura adequada ao tecido e limpe a base com um pano húmido.</li></ol>
A base fica manchada.	<ol style="list-style-type: none"><li>1. É uma consequência normal do uso.</li></ol>	<ol style="list-style-type: none"><li>1. Limpe a base com um pano húmido.</li></ol>
Perda de pressão de vapor ao engomar	<ol style="list-style-type: none"><li>1. O botão de saída de vapor está pressionado durante muito tempo</li></ol>	<ol style="list-style-type: none"><li>1. Pressione o botão de vapor (11) intervaladamente. A roupa ficará melhor engomada já que o tecido secará melhor e ficará mais suave</li></ol>

Se as instruções anteriores não solucionarem o problema, entre em contacto com um serviço de assistência técnica autorizado.

Σας ευχαριστούμε που αγοράσατε το σταθμό ατμοσιδερώματος sensixx B10L, το καινούριο σύστημα ατμοσιδερώματος της Bosch.

Διαβάστε τις οδηγίες χρήσης αυτής της συσκευής προσεχτικά και φυλάξτε τες για μελλοντική αναφορά.

Μπορείτε να μεταφορτώσετε αυτό το εγχειρίδιο από τη τοπική ιστοσελίδα της Bosch.

Ανοίξτε τις πλευρές που ξεδιπλώνουν



## Γενικές οδηγίες ασφαλείας

- Αποσυνδέστε το σίδερο από το ηλεκτρικό ρεύμα όταν πρέπει να το αφήσετε χωρίς επίβλεψη.
- Τραβήξτε το ηλεκτρικό καλώδιο από την πρίζα προτού γεμίσετε τη συσκευή με νερό και προτού αδειάσετε το υπολειπόμενο νερό μετά τη χρήση.
- Κατά τη διάρκεια χρήσης της συσκευής το καπάκι γεμίσματος του μπόιλερ πρέπει να είναι κλειστό.
- Αυτή η συσκευή πρέπει να χρησιμοποιείται και να τοποθετείται πάνω σε σταθερή επιφάνεια.
- Όταν χρησιμοποιείτε όρθιο στήριγμα ή υποστήριγμα, βεβαιωθείτε ότι το υποστήριγμα της επιφάνειας είναι σταθερό.
- Το σίδερο δεν πρέπει να χρησιμοποιείται εάν έχει πέσει κάτω, εάν υπάρχουν εμφανή σημάδια φθοράς ή έχει διαρροή. Σε αυτή τη περίπτωση πρέπει να ελεγχθεί από ένα εξουσιοδοτημένο Κέντρο Τεχνικού Σέρβις προτού ξαναχρησιμοποιηθεί.
- Οποιαδήποτε εργασία αλλαγής ή επιδιόρθωσης στη συσκευή, π.χ. αλλαγή του ηλεκτρικού καλωδίου, πρέπει να πραγματοποιείται μόνο από ειδικευμένο προσωπικό ενός Εξουσιοδοτημένου Τεχνικού Σέρβις.
- Η συσκευή μπορεί να χρησιμοποιείται από παιδιά της ηλικίας των 8 χρονών και άνω, και άτομα με μειωμένες ψυχοφυσικές ή νοητικές ικανότητες, ή με ανεπαρκή εμπειρία ή γνώση, μόνο αν επιβλέπονται ή τους παρέχονται οδηγίες σχετικά με την ασφαλή χρήση της συσκευής και τους κινδύνους της. Τα παιδιά δεν πρέπει να παίζουν με τη συσκευή. Ο καθαρισμός και η συντήρηση της συσκευής δεν πρέπει να γίνεται από τα παιδιά χωρίς επίβλεψη.
- Διατηρείστε το σίδερο και το καλώδιο του μακριά από παιδιά κάτω των 8 χρονών όταν λειτουργεί ή κρυώνει.
-  ΠΡΟΣΟΧΗ. Ζεστή επιφάνεια.  
Η επιφάνεια ζεσταίνεται κατά τη διάρκεια της χρήσης.

- Η συσκευή αυτή έχει σχεδιαστεί μόνο για οικιακή χρήση και όχι για επαγγελματική. Να, χρησιμοποιείτε τη, συσκευή αυτή μονον για τον σκοπο για τον οποίο έχει σχεδιασθεί, δηλαδή ως σίδερο. Οποιαδήποτε άλλη χρήση της θα θεωρηθεί ακατάλληλη και, συνεπώς, επικίνδυνη. Ο κατασκευαστής δεν θα είναι υπεύθυνος για κανενός είδους βλάβη που μπορεί να προκυψει απο μια αναρμωστη η ακαταλληλη χρηση.
- Η χρήση και η σύνδεση της συσκευής στον ηλεκτρικό ρεύμα πρέπει να γίνεται σύμφωνα με τις πληροφορίες που αναγράφονται στην ετικέτα με τα χαρακτηριστικά.
- Συνδέετε τη συσκευή μόνο σε πρίζα με γείωση. Εάν είναι απολύτως απαραίτητο να χρησιμοποιήσετε επέκταση καλωδίου, βεβαιωθείτε ότι είναι κατάλληλη για 16Α ή περισσότερο και ότι έχει πρίζα με γείωση.
- Αν καεί η ασφάλεια της συσκευής, αυτή θα παραμείνει εκτός λειτουργίας. Προκειμένου να την επαναφέρετε στην ομαλή λειτουργία της, προσκομίστε την σε ένα εξουσιοδοτημένο Τεχνικό Σέρβις.
- Δεν πρέπει ποτέ να τοποθετείτε αυτή η συσκευή κάτω από τη βρύση για να γεμίσετε νερό.
- Αποσυνδέστε αμέσως τη συσκευή από την πρίζα εάν νομίζετε ότι έχει υποστεί βλάβη, καθώς επίσης πάντα μετά από κάθε χρήση.
- Το φιν δεν πρέπει να αφαιρείται από τη πρίζα τραβώντας από το καλώδιο.
- Μην βυθίζετε ποτέ το σίδερο σε νερό ή σε οποιοδήποτε άλλο υγρό.
- Μην αφήνετε εκτεθειμένη τη συσκευή στις καιρικές συνθήκες (βροχή, ήλιος, παγετός, κτλ.).

## Σημαντικό:

- Η συσκευή αυτή αποκτά υψηλή θερμοκρασία και παράγει ατμό κατά τη λειτουργία, μπορεί να προκαλέσει κάψιμο ή έγκαυμα εάν δεν χρησιμοποιείται σωστά.
- Ο σωλήνας ατμού, η βάση ατμού, η μεταλλική πλάκα στο κάτω μέρος της αφαιρούμενη βάση σίδερου (2\*) και ιδιαίτερα το σίδερο μπορεί να ζεσταθούν κατά τη λειτουργία. Αυτό είναι φυσιολογικό.
- Μην κατευθύνετε τον ατμό προς άτομα ή ζώα.
- Μην επιτρέπετε να έρεται σε παφή το καλώδιο με τη βάση του δίτε ρου όταν αυτή είναι ζεστό.
- Πρέπει να γνωρίζετε ότι το σύστημα μπορεί να συνεχίσει να παράγει ατμό για ένα σύντομο χρονικό διάστημα μόλις ελευθερώσετε τη σκανδάλη ατμού. Αυτή η λειτουργία είναι φυσιολογική.

## Πληροφορίες για την απόσυρση

Οι συσκευές μας παραδίδονται σε βελτιστοποιημένη συσκευασία. Αυτό συνίσταται 'βασικά στη χρήση μη ρυπαίνοντες υλικών που θα πρέπει να παραδοθούν στο τοπικό κέντρο απόσυρσης απ' βλήτων για τη χρήση τους ως δευτερογενείς ηρώτες ύλες. Ζητήσιτε περισσότερες πληροφορίες από το Δημο σας σχετικά με την απόσυρση παλαιών οικιακών συσκευών.



**Αυτή η συσκευή χαρακτηρίζεται σύμφωνα με την ευρωπαϊκή οδηγία 2012/19/ΕΕ – περί ηλεκτρικών και ηλεκτρονικών συσκευών (ρασι:ε ελεψιψαλ ανδ ελεψτρονιψ εχθιπμεντ - ΡΕΕΕ).**

**Η οδηγία προκαθορίζει τα πλαίσια για μια απόσυρση και αξιοποίηση των παλιών συσκευών με ισχύ σέ όλη την ΕΕ.**

## Περιγραφή

1. Κατάκι του ντεπόζιτου νερού
2. Βάση σίδε ρου αφαιρούμενη \*
3. καλώδιο ρεύματος στη θήκη αποθήκευσης
4. Βύσμα ηλεκτρικού ρεύματος καλώδιο
5. Σωλήνας
6. “Ξαναγεμίστε το ντεπόζιτο” λυχνία ένδειξης
7. “ενεργοποίηση/ απενεργοποίηση” λυχνία ελέγχου (on)
8. Κουμπί ισχύος 0/1
9. Στελετος με εσωτερική γεννήτρια ατμού
10. Κουμπί για τον έλεγχο θερμοκρασίας
11. Κουμπί εξόδου ατμού
12. Λαμπάκι ένδειξης σίδερου
13. Κουμπί εξόδου ατμού
14. κουμπί κλειδώμα ατμού \*
15. χωνί πλήρωσης
16. Χειρολαβές

\* **Ανάλογα το μοντέλο**

## Προετοιμασία

1. Αφαιρέστε οποιαδήποτε ετικέτα ή καπάκι προστασίας από το πέλμα του σίδηρου.
2. Τοποθετήστε τη συσκευή οριζόντια σε μια στερεά και σταθερή επιφάνεια.  
**Ανάλογα το μοντέλο:**  
Μπορείτε να απομακρύνετε τη βάση σίδηρου από τη συσκευή και να τοποθετήσετε το σίδηρο πάνω σε μια άλλη στερεά, σταθερή και οριζόντια επιφάνεια.
3. Ανοίξτε το καπάκι του ντεπόζιτου νερού (1). Γεμίστε το ντεπόζιτο προσεχτικά, **χρησιμοποιώντας πάντα το χωνί (15)**, και κλείστε καλά το καπάκι.  
Εάν το γεμίζετε με ζεστό νερό μειώνεται το χρόνο αναμονής για την προθέρμανση. Μην παραγεμίζετε το μπόιλερ.
4. Ξετυλίξτε το καλώδιο ρεύματος (4) πλήρως και συνδέστε το σε μια πρίζα με γείωση.
5. Ανάψτε το διακόπτη γενικής λειτουργίας (8) (θέση "I").
6. Μετά από περίπου 7 λεπτά, θα ανάψει η πράσινη λυχνία ένδειξης "ατμός έτοιμος" (6), πράγμα που σημαίνει ότι η συσκευή είναι έτοιμη για χρήση.
7. Αν ανάψει η λυχνία "Ξαναγεμίστε το ντεπόζιτο" (6) και δεν απελευθερωθεί ατμός ενώ πατάτε το κουμπί απελευθέρωσης ατμού (11), γεμίστε ξανά τη δεξαμενή νερού.

Για την παράταση της ιδανικής λειτουργίας με ατμό, αναμιγνύετε νερό βρύσης με αποσταγμένο νερό 1:1. Αν το νερό βρύσης στην περιοχή σας είναι πολύ σκληρό, αναμιγνύετε με αποσταγμένο νερό 1:2.

Το βαθμό σκληρότητας του νερού μπορείτε να τον πληροφορηθείτε στην τοπική υπηρεσία ύδρευσης.

- Προς αποφυγή βλάβης και/ή μόλυνσης του μπόιλερ, μην χρησιμοποιείτε αρωματισμένο νερό, ξίδι, άμυλο, προϊόντα αφαίρεσης αλάτων, πρόσθετες ύλες ή οποιοδήποτε άλλο είδος χημικού προϊόντος.  
**Οιαδήποτε βλάβη προκαλείται από τη χρήση των ανωτέρω προϊόντων καθιστά άκυρη την εγγύηση.**
- Το σίδηρο δεν έχει σχεδιαστεί για να στηρίζεται στο πίσω μέρος του. Παρακαλούμε, να τοποθετείτε πάντα το σίδηρο οριζόντια στη βάση του σίδηρου (2).  
**Ανάλογα το μοντέλο:**  
Η βάση μπορεί να τοποθετηθεί στο ειδικά σχεδιασμένο κενό της συσκευής ή σε οποιοδήποτε κατάλληλο σημείο στην περιοχή σιδερώματος.  
**Μην τοποθετείτε το σίδηρο πάνω στη συσκευή χωρίς την ειδική βάση του.**
- Κατά την πρώτη χρήση του το σίδηρο μπορεί να απελευθερώσει κάποιους ωμούς ή οσμές, καθώς και λευκά σωματίδια πάνω στο πέλμα του. Αυτό είναι φυσιολογικό και θα εξαφανισθεί μετά από μερικά λεπτά.



### 1. Επαναπλήρωση του ντεπόζιτου

↑ Βλέπε τις πλευρές που ξεδιπλώνουν



**Προσοχή! Κίνδυνος εγκαύματος!**  
Προσέξτε όταν ανοίγετε το καπάκι, μπορεί να βγει ατμός.

1. Πατήστε το κουμπί ατμού (11) για να βεβαιωθείτε ότι δεν παράγεται ατμός. Μόνο τότε πρέπει να ξαναγεμίσετε το ντεπόζιτο.
2. Ρυθμίστε το διακόπτη της συσκευής (8) στη θέση εκτός λειτουργίας ("0") και αποσυνδέστε τη βάση ατμού από το ρεύμα. Κατόπιν, περιμένετε για τουλάχιστον 2 λεπτά.
3. Ανοίξτε το καπάκι (1) αργά και με προσοχή. Αφήστε να βγει ο υπολειπόμενος ατμός.
4. Ξαναγεμίστε το ντεπόζιτο **χρησιμοποιώντας πάντα το χωνί (15)**. Μην παραγεμίζετε το μπόιλερ.
5. Αν παραμείνει νερό στην υποδοχή πλήρωσης, στεγνώστε την περιοχή με μια πετσένα πριν κλείσετε το μπόιλερ.
6. Κλείστε καλά το καπάκι.

### Σημαντικό:

- Μπορεί να χρησιμοποιηθεί νερό βρύσης.



### 2. Ρύθμιση της θερμοκρασίας

↑ Βλέπε τις πλευρές που ξεδιπλώνουν

1. Συμβουλευθείτε την ετικέτα του ρούχου με τις οδηγίες σιδερώματος για την κατάλληλη θερμοκρασία σιδερώματος.
2. Επιλέξτε τη θερμοκρασία (10):

- Συνθετικά
- Μεταξωτά - μάλλινά
- Βαμβακερά - λινά

3. Ο φωτεινός δείκτης (12) θα παραμείνει αναμμένος για όσο διάστημα το σίδηρο ζεσταίνεται και θα σβήσει όταν αυτό αποκτήσει την επιλεγμένη θερμοκρασία.

### Συμβουλές:

- Να ταξινομείτε τα ρούχα σύμφωνα με τα σύμβολα που φέρουν οι ετικέτας όσον αφορά το πλύσιμο και το σιδερώμα τους και να ξεκινάτε το σιδερώμα πάνω από ω ρούχα που απαιτούν την πιο χαμηλή θερμοκρασία.
- Αν δεν γνωρίζετε το είδος του υφάσματος από το οποίο είναι κατασκευασμένο το ρούχο, αρχίστε το σιδερώμα με χαμηλή θερμοκρασία και αποφασίστε για τη σωστή θερμοκρασία

σιδερώνοντας ένα μικρό κομμάτι του ρούχου από τη μεριά που συνήθως δεν φαίνεται.



### 3. Σιδερώματος με ατμό

↑ ΒΛΕΨΤΕ ΤΙΣ ΠΛΕΥΡΕΣ ΠΟΥ ΞΕΔΙΠΛΩΝΟΥΝ

1. Γυρίστε τον επιλογέα θερμοκρασίας (10) στην απαιτούμενη ρύθμιση
2. Πιέστε το κουμπί απελευθέρωσης ατμού (11) για την απελευθέρωση του ατμού.

#### Προσοχή:

- Όταν σιδερώνετε σε χαμηλή ρύθμιση θερμοκρασίας “•”, αρκεί να πατήσετε το κουμπί απελευθέρωσης ατμού (11) για μερικά δευτερόλεπτα τη φορά.

Αν δείτε ότι στάζει νερό από την πλάκα σιδερώ, ρυθμίστε τη θερμοκρασία σε μεγαλύτερη θέση (**βεβαιωθείτε ότι μπορείτε να σιδερώσετε το ύφασμα σ' αυτήν τη ρύθμιση θερμοκρασίας**).

- Στην αρχή της κάθε χρήσης, είναι πιθανόν να βγαίνουν κάποιες σταγόνες νερού μαζί με τον ατμό. Επομένως, συνιστάται να δοκιμάσετε το σίδερο σε μια σιδερώστρα ή σε ένα κομμάτι από ύφασμα.

**Συμβουλή:** για καλύτερα αποτελέσματα στο σιδερώμα, σιδερώστε στο τέλος χωρίς ατμό για να στεγνώσουν τα ρούχα.

## ΛΑΒΗ ΣΙΔΕΡΟΥ ΑΠΟ ΦΕΛΛΟ

### (ανάλογα το μοντέλο)

Για να έχετε ατμό μόνιμα, πατήστε το κουμπί κλειδώματος (14\*) και σύρετε το προς τα πίσω μέχρι να κλειδωθεί. Για να σβήσετε τον ατμό μόνιμα, σύρετε το κουμπί κλειδώματος προς τα εμπρός.

#### Σημαντικό:

- Ο σωλήνας του ατμού μπορεί να ζεσταθεί αν σιδερώνετε για μεγάλο χρονικό διάστημα. Είναι κάτι φυσιολογικό.



### Σιδερώμα δίχως ατμό

1. Ρυθμίστε την απαιτούμενη θερμοκρασία σιδερώματος.
2. Αρχίστε το σιδερώμα χωρίς να πιέσετε το κουμπί εξόδου του ατμού (11).



### 4. Κάθετη εκτόξευση ατμού

↑ ΒΛΕΨΤΕ ΤΙΣ ΠΛΕΥΡΕΣ ΠΟΥ ΞΕΔΙΠΛΩΝΟΥΝ

**Πότε μην κατευθύνετε το πιστόλι ατμού σε υφάσματα που έχουν φθαρεί.**  
**Πότε μην κατευθύνετε τον ατμό προς ανθρώπους ή ζώα.**

1. Βάλτε το κουμπί θερμοκρασίας στη θέση “••” ή “máx”.

2. Μπορείτε να σιδερώσετε κουρτίνες και ρούχα που κρέμονται (σακάκια, κοστούμια, παλτό...) τοποθετώντας το σίδερο σε κάθετη θέση και πατώντας το κουμπί ατμού (11).

Χρησιμοποιείστε το σίδερο κάθετα σε μια απόσταση από 10 έως 20 εκ.



### 5. Καθαρισμός του λέβητα

↑ ΒΛΕΨΤΕ ΤΙΣ ΠΛΕΥΡΕΣ ΠΟΥ ΞΕΔΙΠΛΩΝΟΥΝ

Για να επιμηκύνετε τη διάρκεια ζωής του ατμολέβητα και για να εμποδίσετε τη συσσώρευση σκουριάς, είναι σημαντικό να ξεπλύνετε το νεποτόζιτο μετά από πολλές ώρες χρήσης (περίπου μετά από 50 ώρες).

Αν το νερό είναι σκληρό, αυξήστε τη συχνότητα.

Μην χρησιμοποιείτε προϊόντα αφαίρεσης αλάτων για να ξεπλύνετε το νεποτόζιτο, μπορεί να προκληθεί βλάβη.

1. Αφήστε τη συσκευή να κρυώσει για περισσότερο από 2 ώρες.
2. Ξεβιδώστε το καπάκι του νεποτόζιτου (1).
3. Αδειάστε το νεποτόζιτο πάνω από ένα νεροχύτη κρατώντας την πάνω πλευρά της συσκευής προς τα κάτω.
4. Γεμίστε το νεποτόζιτο με νέο νερό των 500 ml.
5. Κουίνιστε τη μονάδα της βάσης για μερικά λεπτά και μετά αδειάστε την τελείως πάνω από ένα νεροχύτη ή ένα κουβά.
6. Για να έχετε καλύτερα αποτελέσματα, σας προτείνουμε να ακολουθήσετε αυτή τη διαδικασία δύο φορές.
7. Κλείστε το καπάκι



### 6. Αναβοσβήνει ο θάλαμος τμού του σιδερού

↑ ΒΛΕΨΤΕ ΤΙΣ ΠΛΕΥΡΕΣ ΠΟΥ ΞΕΔΙΠΛΩΝΟΥΝ

#### ⚠ Προσοχή! Κίνδυνος εγκαύματος!

Αυτή η διαδικασία βοηθάει στην αφαίρεση σωματιδίων αλάτων από το θάλαμο ατμού.

Αυτή η διαδικασία καθαριότητας μπορεί να πραγματοποιηθεί περιστασιακά (περίπου μια φορά το χρόνο), όταν μετά από μακροπρόθεσμη χρήση με σκληρό νερό, αρχίζουν να βγαίνουν σωματίδια αλάτων από την πλάκα του σιδερού.

- a) Βεβαιωθείτε ότι το σίδερο έχει κρυώσει.
- b) Ρυθμίστε τον επιλογέα θερμοκρασίας (10) του σιδερού στη θέση “min”.
- c) Γεμίστε τη δεξαμενή νερού με νερό βρύσης.
- d) Συνδέστε το καλώδιο ρεύματος και ρυθμίστε το διακόπτη λειτουργίας (8) στη θέση “I”.
- e) Περιμένετε μέχρι να ανάψει η λυχνία ένδειξης “έτοιμος ατμός” (6).

- f) Κρατήστε το σίδερο πάνω από το νεροχύτη ή ένα δοχείο για να μαζέψετε το νερό.
- g) Πατήστε το κουμπί ελευθέρωσης ατμού (11) και νινάξτε απαλά το σίδερο. Το βραστό νερό και ο ατμός θα εξέλθουν συμπαρασύροντας τα άλατα ή τυχόν ακαθαρσίες, αν υπάρχουν. Αυτό μπορεί να κρατήσει περίπου 5 λεπτά.
- h) Ρυθμίστε τον επιλογέα θερμοκρασίας (10) του σιδερού στη θέση „max“, χωρίς να πατήσετε το κουμπί ελευθέρωσης ατμού (11). Το νερό στο θάλαμο ατμού θα αρχίσει να εξατμίζεται. Περιμένετε μέχρι να εξατμιστεί το νερό από το θάλαμο.
- i) Για να καθαρίσετε την πλάκα, βγάλτε απευθείας τις ακαθαρσίες περνώντας το ζεστό σίδερο πάνω από ένα στεγνό βαμβακερό ύφασμα.



## 7. Αποθήκευση της συσκευής

↑ Βλέπε τις πλευρές που ξεδιπλώνουν

1. Ρυθμίστε το γενικό διακόπτη στη θέση "0" και αποσυνδέστε το καλώδιο ρεύματος.
2. Αφήστε το σίδερο να κρυώσει πριν το φυλάξετε.
3. Αδειάστε το νεπέζιζο και αποθηκεύστε το καλώδιο ρεύματος στη θήκη αποθήκευσης. Μην τυλίγετε πολύ σφιχτά τα καλώδια.
4. Τοποθετήστε το σίδερο πάνω στη βάση του, με το πέλμα προς τα κάτω.
5. Χρησιμοποιήστε τις χειρολαβές (16) στα πλάγια όταν μετακινείτε τη συσκευή.



## Καθαρισμός και συντήρηση

↑ Βλέπε τις πλευρές που ξεδιπλώνουν



### Προσοχή! Κίνδυνος εγκαύματος!

**Πάντα να αποσυνδέετε τη συσκευή από το ρεύμα πριν την καθαριότητα ή τη συντήρηση.**

1. Μετά το σιδέρωμα, αποσυνδέστε το φιλ και αφήστε τη συσκευή να κρυώσει πριν τον καθαρισμό.
2. Σκουπίστε το περίβλημα, τη λαβή και το σώμα του σιδερού με ένα υγρό πανί.
3. Αν η πλάκα σιδερού είναι βρώμικη ή έχει άλατα, καθαρίστε την με ένα υγρό βαμβακερό πανί.
4. Αν το συνθετικό ύφασμα λιώσει λόγω υψηλών θερμοκρασιών στην πλάκα του σιδερού (13), σβήστε τον ατμό και σκουπίστε αμέσως τα υπολείμματα με ένα παχύ διπλωμένο, στεγνό βαμβακερό πανί.
5. Μην χρησιμοποιείτε δραστικά προϊόντα ή διαλυτικά. Για να διατηρήσετε απαλή την πλάκα του σιδερού (13), πρέπει να αποφυλάγετε τη

σκληρή επαφή με μεταλλικά αντικείμενα. Μην χρησιμοποιείτε ποτέ το σφουγγαράκι για τα πιάτα ή χημικά για τον καθαρισμό της πλάκας του σιδερού.



## Πέλμα προστασίας υφασμάτων \*

↑ Ver desplegable

### (ανάλογα το μοντέλο)

Το προστατευτικό αυτό χρησιμοποιείται για να σιδερώσετε με ατμό ευαίσθητα ρούχα σε υψηλή θερμοκρασία χωρίς να τα βλάπτετε. Με τη χρήση του προστατευτικού πέλματος, επίσης, δεν είναι αναγκαίο να χρησιμοποιήσετε ένα πανί προκειμένου να αποφεύγετε την εμφάνιση λάμπης σε σκούρα υφάσματα.

Σας συνιστούμε να ξεκινάτε το σιδέρωμα σε ένα μικρό μέρος της εσωτερικής όψης του ρούχου προκειμένου να ελέγξετε το αποτέλεσμα.

Για να τοποθετήσετε το προστατευτικό πέλμα, βάλτε πρώτα τη μύτη του σιδερού στο άκρο του προστατευτικού και τραβήξτε την ελαστική ταινία πάνω από το κάτω πίσω μέρος του σιδερού μέχρι να εφαρμοσθεί καλά. Για να αφαιρέσετε το προστατευτικό, τραβήξτε την ελαστική ταινία προκειμένου να την απελευθερώσω από το σίδερο.

Μπορείτε να προμηθευθείτε το πέλμα προστασίας υφασμάτων από τα εξουσιοδοτημένα σέρβις ή από εξειδικευμένα καταστήματα.

Όνομα εξαρτήματος: TDZ2045



## Συμβουλές για να εξοικονομήσετε ενέργεια

Η παραγωγή ατμού καταναλώνει την περισσότερη ενέργεια. Για να μειώσετε τη χρήση ενέργειας, ακολουθήστε την παρακάτω συμβουλή:

- Ξεκινήστε σιδερώνοντας τα υφάσματα που απαιτούν τη χαμηλότερη θερμοκρασία σιδερώματος. Ελέγξτε την προτεινόμενη θερμοκρασία σιδερώματος στην ετικέτα του υφάσματος.
- Σιδερώστε τα ρούχα ενώ είναι ακόμα υγρά και μειώστε τη ρύθμιση του ατμού.
- Εάν στεγνώνετε τα ρούχα στο στεγνωτήριο ρούχων πριν από το σιδέρωμα, ρυθμίστε το στεγνωτήριο ρούχων στο πρόγραμμα "στεγνό σιδέρωμα".
- Εάν τα υφάσματα είναι αρκετά υγρά, μπορείτε να σιδερώσετε χωρίς ατμό.





## Οδηγός επίλυσης προβλημάτων

Πρόβλημα	Πιθανές αιτίες	Λύση
Δεν ανάβει η γεννήτρια ατμού.	<ol style="list-style-type: none"> <li>Υπάρχει πρόβλημα στη σύνδεση.</li> <li>Το ντεπόζιτο ωμού δεν είναι συνδεδεμένο.</li> </ol>	<ol style="list-style-type: none"> <li>Ελέγξτε το καλώδιο ρεύματος το βύσμα και την πρίζα.</li> <li>Ανάψτε το διακόπτη γενικής λειτουργίας (8) θέση. ("I").</li> </ol>
Δεν ζεσταίνεται το σίδερο.	<ol style="list-style-type: none"> <li>Ο διακόπτης "0/I" του σιδήρου βρίσκεται στη θέση "0".</li> <li>Το κομβίο ρύθμισης της θερμοκρασίας βρίσκεται στη θέση "min".</li> </ol>	<ol style="list-style-type: none"> <li>Ανάψτε το διακόπτη γενικής λειτουργίας (8) θέση. ("I").</li> <li>Βάλτε το κομβίο ρύθμισης της θερμοκρασίας (10) στην επιθυμητή θέση.</li> </ol>
Το σίδερο προκαλεί καπνό όταν το ανάβετε.	<ol style="list-style-type: none"> <li>Κατά την πρώτη χρήση: μερικά εξαρτήματα της συσκευής λιπαίνονται ελαφρά στο εργοστάσιο και μπορούν να προκαλέσουν λίγο καπνό του σιδήρου ζεσταθεί στην αρχική του χρήση.</li> <li>Κατά την πρώτη χρήση: το πέλμα μπορεί να είναι λερωμένο.</li> </ol>	<ol style="list-style-type: none"> <li>Αυτό είναι εντελώς φυσιολογικό και θα εξαφανισθεί μετά από λίγο.</li> <li>Καθαρίστε το πέλμα σύμφωνα με τις οδηγίες καθαρισμού του εντύπου.</li> </ol>
Εξέρχεται νερό από τις οπές του πέλματος.	<ol style="list-style-type: none"> <li>Ο επιλογέας θερμοκρασίας (10) είναι σε πολύ χαμηλή θέση.</li> <li>Το νερό συμπυκνώνεται μέσα στους σωλήνες γιατί χρησιμοποιείτε ωμό για πρώτη φορά ή γιατί δεν τον έχετε χρησιμοποιήσει για ένα με γάλο χρονικό διάστημα.</li> </ol>	<ol style="list-style-type: none"> <li>Αλλάξτε τον επιλογέα θερμοκρασίας σε μια υψηλότερη ρύθμιση (ανάμεσα "••" και "max") και περιμένετε μέχρι να σβήσει η λυχνία ελέγχου (12).</li> <li>Απομακρύνετε το σίδερο από τη κουμπιά σιδερώματος και πιέστε το κομβίο εξόδου ατμού (11) μέχρις ότου να παραχθεί ατμός.</li> </ol>
Εξέρχεται ακαθαρσία από το πέλμα ή το πέλμα είναι βρώμικο.	<ol style="list-style-type: none"> <li>Υπάρχει συσσώρευση σκουριάς ή μετάλλων στο ντεπόζιτο.</li> <li>Χρησιμοποιήθηκαν χημικά προχόντα ή προσθετικά.</li> </ol>	<ol style="list-style-type: none"> <li>Καθαρίστε το ντεπόζιτο. Να χρησιμοποιείτε νερό της βρύσης σε αναλογία 50" με απεσταγμένο ή αφαλατωμένο νερό. Αν το νερό βρύσης στην περιοχή σας είναι πολύ σκληρό, αναμιγνύετε με αποσταγμένο νερό 1:2.</li> <li>Καθαρίστε το πέλμα με ένα υγρό πανί. Πότε μην προσθέτετε προϊόντα στο ντεπόζιτο.</li> </ol>
Το σίδερο δεν παράγει ατμό.	<ol style="list-style-type: none"> <li>Ο λέβητας δεν ανάβει ή το ντεπόζιτο νερού είναι άδειο.</li> </ol>	<ol style="list-style-type: none"> <li>Ανάψτε το διακόπτη γενικής λειτουργίας (8) θέση. ("I") και/ή γεμίστε το ντεπόζιτο.</li> </ol>
Το σιδερωμένο ρούχο σκουραίνει και/ή κολλάει στο πέλμα του σιδήρου.	<ol style="list-style-type: none"> <li>Η επιλεγμένη θερμοκρασία είναι υπερβολικά υψηλή και έχει βάψει το ρούχο.</li> </ol>	<ol style="list-style-type: none"> <li>Επιλέξτε μια θερμοκρασία κατάλληλη για το ύφασμα του ρούχου και καθαρίστε το πέλμα με ένα υγρό πανί.</li> </ol>
Το πέλμα, είναι βρώμικο ή καφετί.	<ol style="list-style-type: none"> <li>Είναι ένα φυσιολογικό αποτέλεσμα της χρήσης του.</li> </ol>	<ol style="list-style-type: none"> <li>Καθαρίστε το πέλμα με ένα υγρό πανί.</li> </ol>
Απώλεια πίεσης ατμού κατά το σιδέρωμα	<ol style="list-style-type: none"> <li>Το κομβίο εξόδου ατμού (11) είναι πατημένο για μεγάλο χρονικό διάστημα</li> </ol>	<ol style="list-style-type: none"> <li>Πατήστε το κομβίο του ατμού κατά διαστήματα. Αυτό βελτιώνει το αποτέλεσμα του σιδερώματος, μιας και το ύφασμα θα στεγνώσει καλύτερα και θα παραμείνει περισσότερο απαλό</li> </ol>

Αν οι προηγούμενες συστάσεις δεν λύνουν το πρόβλημα, επικοινωνήστε με ένα εξουσιοδοτημένο τεχνικό μας σέ βρις.



**Bosch'tan yeni profesyonel buharla ütüleme sistemi, sensixx B10L buhar istasyonunu satın aldığınız için teşekkür ederiz.**

Cihazın çalıştırma talimatlarını dikkatli bir şekilde okuyunuz ve ileride referans olması için özenle saklayınız.

**Bu el kitabını Bosch'un yerel internet sayfalarından indirebilirsiniz.**

Ayrılabilir sayfaları açınız



## Genel güvenlik talimatları

- Bu ütü prize takılıyken yanından ayrılmayın.
- Cihazı su ile doldurmadan veya kullanımdan sonra kalan suyu boşaltmadan önce cihazın fişini prizden çıkarınız.
- Kullanım sırasında su doldurma kapağı açılmamalıdır.
- Bu alet sabit bir yüzey üstüne konulmalı ve böyle bir yüzeyde kullanılmalıdır, desteğinin üstüne yerleştirildiğinde desteğin altındaki yüzey sabit olmalıdır.
- Düşürüldüğü, üstünde hasar izleri görüldüğü veya su kaçırdığı zaman bu ütüü kullanmayın. Tekrar kullanılmadan önce yetkili bir Teknik Servis Merkezi tarafından kontrol edilmelidir.
- Bu aletin üstündeki elektrik kablosu kullanıcı tarafından değiştirilmemelidir. Eğer bu kablo hasar görür ve değiştirilmesi gerekirse, bu işlem yetkili Teknik Servis Merkezi tarafından yapılmalıdır.
- Aletin güvenli şekilde kullanımıyla ilgili bilgilendirme yapılması ve olası tehlikelerin anlaşılması ya da kullanımın gözetim altında yürütülmesi koşuluyla 8 yaş ve üstü çocuklar, fiziksel, duyuşsal ve zihinsel yeterlilikleri düşük olan ve deneyim ve bilgi eksikliği bulunan kişiler bu aleti kullanabilir. Çocukların aleti kurcalaması kesinlikle tehlikeli ve sakıncalıdır. Çocukların temizlik ve kullanıcı bakımı yapması yalnızca gözetim altında mümkündür.
- Ütünün fişi takılı olduğunda ve ütü soğumaya alındığında ütü ve kablosu 8 yaşın altındaki çocukların erişemeyeceği bir yerde tutulmalıdır.
-  **DİKKAT.** Sıcak yüzey.  
Kullanım sırasında yüzey ısınabilir.

- Bu cihaz endüstriyel amaçlı kullanım değil sadece ev kullanımı için tasarlanmıştır. Bu alet sadece tasarım amaçlarına uygun, yani bir ütü olarak kullanılmalıdır. Başka şekilde kullanılması yanlış ve sonuçları itibarıyla tehlikeli olacaktır. İmalatçı kötü ve yanlış kullanımdan kaynaklanan Herhangi bir hasardan sorumlu tutulmayacaktır.
- Aleti elektrik prizine takmadan önce, voltajın özellikler plakasında belirtilen değere uygunluğunu kontrol edin.
- Bu alet topraklı bir prize bağlanmalıdır. Eğer bir uzatma kablosu kullanırsanız, bunun toprak bağlantısı olan bir 16 A çift kutuplu prizi olmalıdır.
- Bu alete takılı güvenlik sigortası atarsa, alet çalışmayacaktır. Normal çalışma durumuna döndürmek için bu alet, yetkili bir Teknik Servis Merkezi'ne götürülmelidir.
- Bu alet su doldurulmak için asla musluk altında tutulmamalıdır.
- Her zaman her kullanımdan sonra, temizleme öncesinde ya da bir hatadan şüphelenilen durumlarda aletin elektrik bağlantısını kesiniz.
- Elektrik fişi kablodan çekilerek prizden çıkarılmamalıdır.
- Ütüyü veya buhar tankını asla suya veya başka bir sıvıya batırmayın.
- Bu aleti atmosfer koşullarına (yağmur,güneş, don, vs.) maruz bırakmayın.

## Önemli:

- Bu alet kullanım sırasında yüksek sıcaklıklara ulaşır ve buhar üretir, bu dikkatsiz ve yanlış kullanımda yanmalara sebep olabilir.
- Buhar hortumu, buhar istasyonu, çıkarılabilir ütü koyma yüzeyinin (2\*) altındaki metal plaka ve özellikle ütü kullanım sırasında ısınabilir. Bu normaldir.
- Buharı asla insanlara veya hayvanlara doğru yöneltmeyin.
- Kordonu, ütünün tabanına hala sıcakken deydirmeyin.
- Buhar düğmesi bırakıldıktan sonra, sistemin kısa bir süre daha buhar vermeye devam edeceğini unutmayınız. Bu normal bir işlemdir.

## Cihazın Atılması

Bu konu hakkında satıcınızdan veya ilgili flehir belediyesindeki görevlilerden yardım alabilirsiniz.



**Bu cihaz, ömrünü doldurmuş elektrikli ve elektronik cihazlar ile ilgili Avrupa yönetmeliği 2012/19/ EU'ye uygun şekilde işaretlenmiştir. Bu yönetmelik, eski cihazların geri alımı ve değerlendirilmesi ile ilgili AB-çapındaki uygulamaların çerçevesini belirtmektedir.**

## Tanıtım

1. Kazan kapağı
  2. Çıkarılabilir ütü tabanı \*
  3. Kablo bölmesi
  4. Güç kordonu kablo
  5. Buhar hortumu
  6. "Buhar hazır" kontrol ışığı
  7. "açık / kapalı" kontrol ışığı (on)
  8. Ana güç Açma/Kapama düğmesi
  9. Dahili buhar üreteçli gövde
  10. Isı kontrol düğmesi
  11. Buhar çıkarma düğmesi
  12. Ütü kontrol ışığı
  13. Taban levhası
  14. Buhar düğmesi kilidi \*
  15. Doldurma hunisi
  16. Taşıma kulpları
- \* **Modele göre değişiklik gösterir**

## Hazırlıklar

1. Taban levhasından etiketleri veya koruyucu kaplamaları çıkarın.
2. Aleti sert, sabit bir yüzeye yatay olarak yerleştirin.  
**Modele göre değişiklik gösterir:**  
Demir tabanı aletten çıkarılabilir ve baflka bir sert, sabit, yatay bir yüzey üzerinde ütüyü bunun üstüne koyabilirsiniz.
3. Kazanın kapağını açın (1). Kazanı dikkatlice doldurun **her zaman huniyi kullanın** (15) ve kapağı sıkıca kapatın.  
Ilık suyla doldurma, ısınmayı bekleme zamanını azaltır.  
Lütfen buhar kazanına aşırı su doldurmamaya özen gösterin.
4. Güç kablosu (4) bobinini tamamen açarak topraklı bir prize takın.
5. Ana güç anahtarını (8) açın ("I" konumu).

6. Yefilil "buhar hazır" gösterge lambası (6) yaklaşık 7 dakika sonra yanarak aletin kullanılmaya hazır olduğunu gösterecektir.
7. "Buhar hazır" lambası (6) yanarken buhar bırakma düğmesine (11) bastığınızda buhar çıkmıyorsa, su haznesini yeniden doldurunuz.



## 1. Kazanın yeniden doldurulması

↑ Ayrılabılır sayfalara bakınız



### Dikkat! Yanık riski!

**Kapağı açarken dikkat edin, buhar dışarı kaçabilir.**

1. Buhar üretilmediğinden emin olmak için buhar düğmesine (11) basın. Sadece bu durumda buhar kazanı tekrar doldurulmalıdır.
2. Cihazın anahtarını (8) kapalı konuma ("0") getirin ve buhar istasyonunu prizden çıkarın. Sonra, en az 2 dakika bekleyin.
3. Kapağı (1) dikkatlice ve yavaşça açın. Kalan buharın dışarı çıkmasına izin verin.
4. Kazanı **her zaman huni kullanarak** (15) doldurun. Lütfen buhar kazanına aşırı su doldurmamaya özen gösterin.
5. Eğer su doldurma yerinin girişinde su kalmışsa, Boiler'i kapatmadan önce lütfen bir havlu ile kurulayınız.
6. Kapağı sıkıca kapatın.

### Önemli:

- Musluk suyu kullanılabilir.  
En uygun buhar fonksiyonunu sağlamak için musluk suyunu 1:1 oranında saf su ile karıştırınız. Bölgenizdeki musluk suyu çok sertse musluk suyunu 1:2 oranında saf su ile karıştırınız.  
Suyun sertliğini bölgenizdeki su idaresinden sorabilirsiniz.
- Buhar haznesinin hasar görmesini ve/veya kirlenmesini önlemek için parfümlü su, sirke, çamaşır kolası, kireç çözücü, katkı maddeleri veya herhangi bir tür kimyasal ürün kullanmayın.

**Bahsi geçen ürünlerin kullanımından kaynaklanan her türlü hasar garantiye geçersiz kılacaktır.**

- Ütü, dik şekilde durmak üzere tasarlanmamıştır. Lütfen her zaman ütü koyma yüzeyine (2) yatay olarak yerleştirin.

### Modele göre değişiklik gösterir:

Isı koruma tableti buhar istasyonunun özel olarak tasarlanmış yuvasına veya ütöleme alanının yanında uygun bir yere yerleştirilebilir.  
**Ütüyü ısı koruma tableti olmadan asla ütü masasına veya buhar kazanının üstüne koymayın.**

- İlk kullanım sırasında ütü, taban levhasında beyaz parçacıklarla birlikte, belli buharlar ve kokular çıkarabilir, bu normaldir ve birkaç dakika sonra duracaktır.



## 2. Sıcaklığın ayarlanması

↑ Ayrılabılır sayfalara bakınız

1. Doğru ütöleme sıcaklığını belirlemek için giysi üstündeki talimatlar etiketini kontrol edin.
2. Sıcaklığı (10) seçin:

•	Sentetikler
••	İpek – Yün
•••	Pamuk – Keten

3. Ütü ısınırken gösterge lambası (12) yanmaya devam eder ve ütü seçilmiş sıcaklığa ulaşır ulaşmaz söner.

### İpuçları:

- Giysilerinizi, daima en düşük sıcaklıkta ütülenmesi gerekenlerden başlayarak, üzerlerindeki temizlik sembolü etiketlerine göre ayırın.
- Giysinin neden yapılmış olduğundan emin değilseniz, düşük sıcaklıkta ütölemeye başlayın ve zarar gördüğü genellikle belli olmayacak küçük bir kısmını ütöleyerek doğru sıcaklığa karar verin.



## 3. Buharla ütöleme

↑ Ayrılabılır sayfalara bakınız

1. Sıcaklık ayar düğmesini (10) istenen ayara çeviriniz
2. Buhar vermek için buhar verme düğmesine (11) basınız.

### Dikkat:

- Düşük bir ısıda "+" ütöleme yaparken sadece buhar bırakma düğmesine (11) bir kaç saniye süresince basın.  
Ütü tabanından su damladığını görürseniz, ayar düğmesini daha yüksek bir konuma getirin (**giysinin bu yüksek ısı ayarında ütülenip ütülenmeyeceğine dikkat edin**).
- Her kullanımın başında buharla birlikte suyun damlaması olasıdır. Bu nedenle, ütüyü ütü masasında gezdirmeniz veya ütüye küçük bir kumaş parçasıyla başlamanız önerilir.

**İpucu:** Daha iyi ütöleme sonuçları için kıyafetin kuruması için son vuruşu buharsız olarak yapın.

## MANTAR SAPLI ÜTÜ

### (modele göre değişiklik gösterir)

Sürekli buhar almak için kilit düğmesine (14\*) basın ve kilitlenene kadar geriye doğru kaydırın. Sürekli buharı kapatmak için kilit düğmesini ileriye doğru kaydırın.

#### Önemli:

- Uzun süre ütüleme yaparsanız buhar hortumu ısınabilir, bu normaldir.



### Buharsız ütüleme

1. Gerekli ütü ısısını ayarlayın.
2. Buhar çıkarma düğmesine (11) basmadan ütülemeye başlayın.



### 4. Dikey buhar

↑ Ayrılabilir sayfalara bakınız

**Asla insanların üstündeki giysilere buhar püskürtmeyin.**

**Buharı asla insanlara veya hayvanlara doğru yöneltmeyin.**

1. Sıcaklık kontrolünü “...” veya “max” konumuna ayarlayın.
2. Ütüyü dikey bir konumda tutup buhar çıkarma düğmesine (11) basarak perdeleri ve askıdaki giysileri (ceketler, takım elbiseler, paltolar...) ütüleyebilirsiniz.  
10 ile 20cm arasında bir mesafeden ütüyü dikey olarak çalıştırın.



### 5. Kazanın Temizlenmesi

↑ Ayrılabilir sayfalara bakınız

Buhar jeneratörünüzün ömrünü uzatmak ve kireçlenmeyi önlemek için birkaç saatlik kullanımdan sonra (yaklaşık olarak 50 saat sonra) buhar haznesinin suyla çalkalanması önemlidir.

Su sertse bu işlemi daha sık uygulayın.

Buhar haznesini çalkalamak için kireç çözücüler kullanmayın, çünkü buhar haznesine zarar verebilir.

1. Cihazın soğuk soğuk olduğunu ve en az 2 saat.
2. Kazanın kapağını (1) çevirerek açın.
3. Cihazı lavabonun üstünde baş aşağı tutarak boşaltın.
4. Kazanı 500 ml suyla doldurun.
5. Taban ünitesini kısa bir süre çalkalayın ve sonra bir kovaya veya lavaboya tamamen boşaltın.

6. En iyi sonucu elde etmek için bu işlemi iki kere yapmanızı tavsiye ederiz.

7. Kapağı kapatın.



### 6. Ütünün buhar haznesinin yıkanması

↑ Ayrılabilir sayfalara bakınız



#### Dikkat! Yanma tehlikesi!

Bu işlemi gerçekleştirerek buhar haznesindeki alıntıları temizleyebilirsiniz.

Bu temizleme işlemi ara sıra (yaklaşık yılda bir kez) yapılabilir; çok sert suyla uzun bir süre kullandıktan sonra ütü tabanından kireç parçaları gelmeye başlar.

- a) Ütüyü soğutun.
- b) Ütünün sıcaklık ayar düğmesini (10) “min” konumuna getirin.
- c) Hazneyi musluk suyuyla doldurun.
- d) Fişi takıp güç anahtarını (8) “I” konumuna getirin.
- e) “Buhar hazır” (6) lambası yanana kadar bekleyin.
- f) Ütüyü su doldurmak için lavabo üzerinde tutunveya bir kap kullanın.
- g) Buhar bırakma düğmesine (11) basıp ütüyü hafifçe sallayın. Dışarı çıkan kaynar su ve buhar haznedeki tortu ve kalıntıları atmanızı sağlayacaktır. Bu işlem yaklaşık 5 dakikanızı alabilir.
- h) Buhar bırakma düğmesine (10) basmadan ütünün sıcaklık ayar düğmesini (11) “max” konumuna getirin. Buhar haznesindeki su buharlaşmaya başlayacaktır. Haznedeki tüm suyun buharlaşmasını bekleyin.
- i) Ütü tabanını temizlemek için sıcak haldeki ütüyü kuru bir pamuklu kumaş üzerinde gezdirerek tüm tortu ve kalıntıları giderebilirsiniz.



### 7. Aletin saklanması

↑ Ayrılabilir sayfalara bakınız

1. Ana gücü “0” konumuna getirin ve fişli prizden çekin.
2. Bu aleti saklanacağı yere kaldırmadan önce daima ütünün soğumasını bekleyin.
3. Kazanı boşaltın ve elektrik kablosunu ve buhar hortumunu muhafaza bölmesinde saklayın. Kordonları çok sıkı sarmayın.
4. Ütüyü taban levhası üstünde duracak şekilde, ütü sehpa üstüne yerleştirin.
5. Buhar istasyonunu taşıırken, sadece ürünün yanlarında bulunan taşıma kulplarından (16) tutarak taşıyın.



## Temizleme ve Bakım

↑ Ayrılabilir sayfalara bakınız



### Dikkat! Yanma tehlikesi!

**Aletin üzerinde herhangi bir temizlik veya bakım yapmadan önce daima fiilini prizden çekin.**

1. Ütöleme işi bittikten sonra, fişi prizden çıkarın ve temizlemeden önce taban levhasının soğumasını bekleyin.
2. Muhafazayı, tutamağı ve ütü gövdesini sadece nemli bezle silin.
3. Eğer ütü tabanı kirlenmiş veya kireçlenmişse, nemli bir pamuklu bezle temizleyin.
4. Ütü tabanındaki (13) çok yüksek ısıdan dolayı sentetik kumaş erirse, buharı kapatın ve artıkları kalın katlanmış kuru pamuklu bez ile silin.
5. Asla aşındırıcı ürünler veya çözücüler kullanmayın. Ütü tabanını (13) pürüzsüz tutmak için metal objelerle sert bir şekilde temas ettirmeyin. Ütü tabanı için asla bulaşık süngeri veya kimyasallar kullanmayın.



## Taban levhasının kumaş koruma kaplaması \*

↑ Ver desplegable

### (modele göre değişiklik gösterir)

Ek koruma tabanı hassas ve nazik giysileri maksimum sıcaklıkta onlara zarar vermeden buharla ütöleyebilmek için kullanılır.

Ek taban özellikle koyu renkli kumaşlarda parlamayı önler.

Ek koruma tabanı ütölediğiniz kumaş için uygun olup olmadığını görmek için önce giysinin küçük bir bölümünü ters taraftan ütölemeniz tavsiye edilir.

Ek tabanı ütüye takmak için, ütünün ucunu koruyucu tabanın ucuna yerleştirin ve elastik şeridi ütünün alt arka tarafına sıkıca geçinceye kadar geri çekin.

Ek tabanı tekrar çıkarmak için elastik şeridi çekip, ütüden çıkarın.

Kumaş koruyucu ek taban bayilerden veya müşteri hizmetlerinden satın alınabilir.

**Aksesuar ismi: TDZ2045**



## Enerji tasarrufu yapmanıza yardımcı olacak öneriler

Genel olarak, ütüler en çok buhar üreten enerji harcamaktadır. Ütünüzü daha verimli kullanmak için aşağıdaki bilgileri dikkate almanızı tavsiye ederiz:

- En düşük ısı gerektiren kumaşlarla ütüye başlayın ("•" → "•••").  
En uygun ısı derecesi için lütfen kumaşınızdaki ütöleme etiketine uyunuz.
- Kullanma kılavuzundaki bilgileri takip ederek, ütölediğiniz kıyafete en uygun buhar ve ısı derecesini seçiniz.
- Kıyafetlerinizi hala nemli iken ütölemeyi tercih ediniz. Bu sayede buhar ütüden çok kumaş tarafından oluşturulacaktır. Eğer kurutucu kullanıyorsanız, makinenizin ayarını "ütöleme kuruluğunda" olarak seçiniz.
- Kıyafetleriniz yeterince nemli ise, buhar ayarını kapatabilirsiniz.





## Sorun Giderme

Sorun	Olası Nedeni	Çözüm
Buhar üretici çalılıfılmıyor.	1. Bir bağlantı sorunu var. 2. Buhar tankının güç anahtarı açık değil.	1. Güç kablosunu, fiili ve prizi kontrol edin. 2. Ana güç anahtarını (8), ("I") açık konumuna getirin.
Ütü ısınmıyor.	1. Ütünün Açma/Kapama anahtarı "0" konumunda. 2. Sıcaklık kontrol düğmesi "min" konumuna ayarlanmıfl.	1. Ana güç anahtarını (8), ("I") açık konumuna getirin. 2. Sıcaklık kontrol düğmesini (10) istenilen konuma ayarlayın.
Ütü açıldığı zaman duman çıkarmaya başlıyor.	1. İlk kullanım sırasında: Cihazın belli kısımları fabrikada hafifçe greslenmifltir ve ilk kez ısıtıldığında hafif bir duman çıkarabilir. 2. Daha sonraki kullanımlar sırasında: Taban levhası kirlenmifli olabilir.	1. Bu tamamen normaldir ve kısa bir süre sonra duman kesilir. 2. Taban plakasını bu kullanma kılavuzundaki talimatlara göre temizleyin.
Taban levhasındaki deliklerden su akıyor.	1. Isı arayı (10) çok düşük. 2. Buhar iflevi ilk kez kullanıldığında veya uzun bir süre kullanılmıfl olduğu için boruların içinde su yoğunlaşıyor.	1. Isı ayarını daha yüksek bir değere getiriniz ("••" ile "max" arasında) ve ikaz ışığı (12) söne kadar bekleyiniz. 2. Ütüyü ütöleme bölgesinden uzağa doğru tutun ve buhar üretilinceye kadar buhar çıkarma düğmesine (11) basın.
Taban levhasından kir çıkıyor veya taban levhası kirlil.	1. Kazanda kabuklanma veya mineral birikmesi var. 2. Kimyasal ürünler veya katkı maddeleri kullanılmıfl.	1. Kazanı temizleyin %50 oranında damıtılmıfl veya mineralsiz suyla karıftırılmıfl musluk suyu kullanın. Bölgenizdeki musluk suyu çok sertse, musluk suyunu 1:2 oranında saf su ile karıftırın. 2. Taban levhasını ıslak bir bezle temizleyin. Kazana asla başka ürünler katmayın.
Ütü buhar üretmiyor.	1. Buhar kazanının güç anahtarı açılmamıfl veya bofl.	1. Ana güç anahtarını (8) ("I") açık konumuna getirin ve/veya kazanı doldurun.
Ütölenen giysi siyahlaşıyor ve/veya taban levhasına yapılıyor.	1. Seçilmifli sıcaklık çok yüksek ve giysiye zarar vermifli.	1. Ütölenen malzemeye uygun bir sıcaklık seçin ve taban levhasını ıslak bir bezle temizleyin.
Taban levhası kahverengilefliyor.	1. Bu kullanımın normal bir sonucudur.	1. Taban levhasını düzenli aralarla ıslak bir bezle temizleyin.
Ütöleme sırasında buhar basıncı kaybı	1. Buhar çıkış düğmesine (11) uzun süre basılmıfl	1. Buhar düğmesine (11) aralıklarla basınız. Bu şekilde kumaş daha iyi kuruyup daha kırışksız olacağından, daha iyi sonuç alınabilir.

Eğer yukarıdaki bilgiler sorunu çözmezse, yetkililbir teknik servis merkezini arayın.

Dziękujemy za zakup żelazka z generatorem pary sensixx B10L, nowego systemu profesjonalnego prasowania z parą firmy Bosch.

Otworzyć składaną instrukcję



Prosimy o dokładne przeczytanie instrukcji obsługi urządzenia i przechowywanie jej w bezpiecznym miejscu, aby móc z niej skorzystać w razie potrzeby.

Ten podręcznik można pobrać z lokalnej strony internetowej firmy Bosch.

## Ogólne instrukcje dotyczące bezpieczeństwa

- Nie pozostawiaj żelazka bez nadzoru podczas gdy jest ona podłączona do sieci.
- Przed napełnieniem urządzenia wodą oraz przed wylaniem wody po użyciu należy wyjąć wtyczkę z gniazdka.
- Podczas użytkowania żelazka zadbaj, by pokrywa zbiornika była zamknięta.
- Urządzenie należy ustawić i użytkować na stabilnej powierzchni.
- Jeśli stoi ono na podpórce, powinna ona również stać na stabilnej powierzchni.
- Nie używaj żelazka jeśli upadło, ma widoczne oznaki uszkodzeń lub jeśli przecieka. W takim wypadku przed ponownym użyciem powinno zostać poddane kontroli w autoryzowanym serwisie technicznym.
- Aby uniknąć niebezpiecznych sytuacji, wszelkie wymagane prace i naprawy urządzenia np. wymiana uszkodzonego przewodu zasilającego, muszą być wykonane przez wykwalifikowanego pracownika Autoryzowanego centrum serwisowego.
- Urządzenie może być użytkowane przez dzieci w wieku od 8 lat oraz przez osoby o ograniczonych zdolnościach fizycznych, sensorycznych oraz umysłowych lub nie posiadające odpowiedniej wiedzy i doświadczenia, jeśli będą nadzorowane lub jeśli zostały wcześniej odpowiednio poinstruowane na temat sposobu korzystania z urządzenia w bezpieczny sposób i zrozumiały ryzyko z tym związane. Nie należy pozwolić dzieciom na zabawę urządzeniem. Czyszczenie i konserwacja realizowane przez użytkownika nie powinny być wykonywane przez dzieci bez zapewnienia odpowiedniego nadzoru.
- Pamiętać, aby w fazie rozgrzewania lub stygnięcia, żelazko i przewód zasilający znajdowały się poza zasięgiem dzieci w wieku poniżej 8 lat.
-  **UWAGA.** Gorąca powierzchnia. Powierzchnia może się nagrzewać podczas korzystania z urządzenia.

• Niniejsze urządzenie zostało zaprojektowane wyłącznie do użytku domowego, w związku z czym wykluczone jest przemysłowe jego wykorzystanie.

Używaj tego urządzenia wyłącznie do celów, do jakich jest przeznaczone, to jest do prasowania. Jakiegokolwiek inne użycie uznawane jest za nieprawidłowe, i w związku z tym za

niebezpieczne. Producent nie ponosi odpowiedzialności za szkody powstałe na skutek nieodpowiedniego lub nieprawidłowego użycia.

- Przed podłączeniem urządzenia do sieci elektrycznej, upewnij się, że napięcie sieci odpowiada napięciu wskazanemu na tabliczce znamionowej.
- Urządzenie powinno zostać podłączone do gniazdka z uziemieniem. Jeśli używasz przedłużacza, upewnij się, że dysponujesz gniazdkiem dwubiegunowym 16 A z uziemieniem.
- W wypadku przepalenia bezpiecznika, urządzenia nie można uruchomić. Aby móc ponownie użyć żelazka, odnieś je do autoryzowanego Serwisu Technicznego.
- Nie podstawiaj urządzenia pod kran, aby napełnić zbiornik wodą.
- Po każdym użyciu lub w przypadku podejrzenia usterki należy natychmiast odłączyć urządzenie od zasilania.
- Nie odłączaj urządzenia z sieci pociągając za kabel.
- Nie zanurzaj żelazka lub generatora pary w wodzie ani żadnym innym płynie.
- Nie pozostawiaj urządzenia w miejscu wystawionym na działanie czynników atmosferycznych (deszcz, słońce, szron, itp.)

#### Ważne:

- Podczas pracy urządzenie osiąga wysokie temperatury i generuje parę, co może być przyczyną oparzeń w przypadku niewłaściwego użycia.
- Przewód pary, stacja bazowa, demontowana podstawka żelazka (2\*) , a w szczególności

samo żelazko mogą się mocno nagrzewać podczas używania. Jest to normalne.

- Nie kieruj strumienia pary w stronę osób lub zwierząt.
- Uważaj by kabel nie dotykał podstawy żelazka kiedy jest ono rozgrzane.
- Pamiętaj, że stacja prasująca może wydzielać parę jeszcze chwilę po zwolnieniu spustu pary. Jest prawidłowe działanie.

#### Wskazówki dotyczące usuwania odpadów

Nasze towary znajdują się w zoptymalizowanych opakowaniach. Opakowania te są wytwarzane głównie z materiałów bezpiecznych dla środowiska i powinny zostać przekazane do lokalnego punktu usuwania surowców wtórnych. Informacja na temat sposobu utylizacji urządzeń wycofanych z eksploatacji można uzyskać w organach administracji lokalnej.



**Niniejsze urządzenie jest oznakowane zgodnie z dyrektywą Unii Europejskiej 2012/19/UE dotyczącej urządzeń elektrycznych i elektronicznych (w sprawie zużytego sprzętu elektrycznego i elektronicznego - WEEE).**

**Wspomniana dyrektywa określa ogólne zasady obowiązujące w krajach Unii Europejskiej, dotyczące wycofania z użycia i reutilizacji odpadów z urządzeń elektrycznych i elektronicznych.**

## Opis

1. Nakrętka bojlera
2. Demontowana podstawka żelazka \*
3. Kabel zasilający oraz schowek na przewód
4. Wtyczka sieciowa kabel
5. Przewód pary
6. Wskaźnik świetlny. "Para gotowa"
7. Lampka kontrolna "włączona / wyłączona" (on)
8. Wyłącznik główny 0/1
9. Obudowa wewnętrznego generatora pary
10. Pokrętko regulacji temperatury
11. Przycisk wylotu pary
12. Wskaźnik świetlny żelazka
13. Stopa
14. Blokada wylotu pary \*
15. Lejek
16. Uchwyty

\* **W zależności od modelu**

## Przygotowanie

1. Usuń wszelkie etykiety lub osłony ze stopy.
2. Ustaw urządzenie poziomo na płaskiej i stabilnej powierzchni.  
**W zależności od modelu:**  
Można zdjąć podpórkę żelazka z urządzenia i ustawić je wraz z podstawką na solidnej, stabilnej i poziomej powierzchni.
3. Otwórz nakrętkę bojlera (1). Ostrożnie napełnij bojler **zawsze używając lejka** (15) i dokładnie zamknij nakrętkę.  
Napełnianie ciepłą wodą skraca czas oczekiwania na jej podgrzanie.  
Nie przepelniać zbiornika wody.  
Nie rozwiń kabel (4) zasilający i podłącz go do gniazdka z uziemieniem.
5. Ustaw główny wyłącznik (8) w (pozycji "1").



- Po około 7 minutach, zapali się wskaźnik świetlny "para gotowa" (6), wskazując, że urządzenie jest gotowe do pracy.
- Jeśli świeci się wskaźnik "para gotowa" (6), a para nie jest uwalniana po naciśnięciu przycisku uwalniania pary (11), napełnić zbiornik na wodę.



## 1. Napełnianie bojlera

↑ Otworzyć składaną instrukcję



### Uwaga! Ryzyko poparzenia!

**Należy zachować ostrożność przy otwieraniu nakrętki, skąd może wydobyć się para.**

- Naciśnij przycisk uwalniania pary (11), aby upewnić się, że para nie jest wytwarzana. Dopiero wówczas można napełnić bojler.
- Ustaw wyłącznik urządzenia (8) w pozycji wyłączonej ("0") i odłącz stację parową od zasilania. Następnie należy odczekać minimum 2 minuty.
- Ostrożnie i powoli otwórz nakrętkę (1). Odczekaj, aż ujdzie pozostała para.
- Napełnij bojler **zawsze używając lejka** (15). Nie przepelniać zbiornika wody.
- Jeśli wokół wlotu wody pozostaną pozostałości wody, należy usunąć je za pomocą ręcznika przed zamknięciem zbiornika boileru.
- Dokładnie zamknij nakrętkę.

### Ważne:

- Można stosować wodę wodociągową. Aby przedłużyć prawidłowe działanie funkcji pary, należy mieszać wodę z kranu z wodą destylowaną w proporcji 1:1. Jeśli woda z kranu jest bardzo twarda, należy mieszać ją z wodą destylowaną w proporcji 1:2. Informacje o stopniu twardości wody można uzyskać u lokalnego dostawcy wody.
- Aby uniknąć uszkodzenia i/lub zanieczyszczenia parownika, nie należy wlewać do niego wody zapachowej, octu, krochmalu, płynów odkamieniających ani innego rodzaju produktów chemicznych.

**Wszelkie uszkodzenia w wyniku użycia jednego z wyżej wymienionych produktów unieważni gwarancję.**

- Żelazka nie można odstawiać na stopce. Należy zawsze umieszczać je w położeniu pionowym na podstawce (2).

#### W zależności od modelu:

Podstawkę można umieścić w specjalnie zaprojektowanym otworze urządzenia lub w innym odpowiednim miejscu w strefie prasowania.

**Nie ustawiaj żelazka na urządzeniu bez podstawki.**

- Przy pierwszym użyciu z żelazka może wydobywać się para lub zapachy oraz pojawić się mogą białe cząsteczki na stopie; jest to normalne i po kilku minutach znika.



## 2. Regulacja temperatury

↑ Otworzyć składaną instrukcję

- Sprawdź na etykiecie instrukcje dotyczące prasowania ubrania w odpowiedniej temperaturze.
- Wybierz temperaturę (10):

- Syntetyczne
- Jedwab - wełna
- Bawełna - len

- Wskaźnik świetlny (12) pozostaje włączony podczas gdy żelazko nagrzewa się, i gaśnie kiedy żelazko osiąga wybraną temperaturę.

### Porady:

- Posortuj ubrania zgodnie z etykietami prania i prasowania, rozpoczynając od tych, które mają być prasowane w najniższej temperaturze.
- Jeśli nie ma pewności z jakiej tkaniny uszyte jest dane ubranie, rozpocznij prasowanie w niskiej temperaturze i wypróbuj prawidłową temperaturę prasowania na kawałku materiału normalnie niewidocznym.



## 3. Prasowanie z parą

↑ Otworzyć składaną instrukcję

- Obróć wskaźnik temperatury (10) do wymaganego położenia
- Wciśnij przycisk uwalniający parę (11) w celu jej uwolnienia.

### Uwaga:

- W przypadku prasowania przy niższej temperaturze "•", należy jedynie naciskać przycisk uwalniania pary (11) przez kilka sekund za jednym razem. Jeśli ze stopy żelazka kapie woda, ustawić wskaźnik temperatury w wyższej pozycji (**upewniając się, że ubranie może być prasowane przy tak wysokim ustawieniu grzania**).
- Przy każdym użyciu, na początku prasowania może się zdarzyć, że razem z parą wydostanie się kilka kropel wody. Z tego powodu, przed przystąpieniem do prasowania, zaleca się wypróbowanie żelazka na desce lub na fragmencie ubrania.

**Wskazówka:** w celu uzyskania lepszych wyników prasowania, ostatnie ruchy żelazkiem przy prasowaniu należy wykonać bez pary, aby umożliwić wysuszenie odzieży.

## ŻELAZKO Z KORKOWĄ RĄCZKĄ

### (w zależności od modelu)

Aby uzyskać stały dopływ pary, należy nacisnąć przycisk blokady wylotu pary (14\*) i przesunąć go do końcowego tylnego położenia, do momentu zablokowania. Aby wyłączyć stały dopływ pary, należy przesunąć przycisk blokady wylotu pary do przodu.

#### Ważne:

- Przewód ciśnieniowy pary może się nagrzewać kiedy prasuje się przez długi czas, jest to zjawisko normalne.



### Prasowanie bez użycia pary

1. Ustaw wymaganą temperaturę prasowania.
2. Rozpocznij prasowanie nie naciskając przycisku wylotu pary (11).



### 4. Pionowy strumień pary

↑ Otworzyć składaną instrukcję

**Nigdy nie należy kierować strumienia pary na garderobę znajdującą się na cieple.**

**Nigdy nie należy kierować strumienia pary na inne osoby lub zwierzęta.**

1. Ustaw przycisk temperatury w pozycji „••” lub „max.”
2. Można w ten sposób prasować zasłony i ubrania wiszące (marynarki, kostiumy, płaszcze...) ustawiając żelazko w pozycji pionowej i naciskając przycisk wylotu pary (11).

Operuj żelazkiem pionowo w odległości od 10 do 20 cm od tkaniny.



### 5. Czyszczenie kotła

↑ Otworzyć składaną instrukcję

Aby przedłużyć okres użytkowania generatora pary i uniknąć gromadzenia się osadów, po kilkugodzinnym użytkowaniu należy przepłukać bojler (po około 50 godzinach).

W przypadku twardej wody, należy zwiększyć częstotliwość wykonywania tej czynności.

Nie stosować płynów odkamieniających do płukania bojlera, gdyż mogłyby go uszkodzić.

1. Pozostaw urządzenie do przestygnięcia na 2 godziny.
2. Odkręć nakrętkę bojlera (1).
3. Trzymając urządzenie do góry dnem, opróżnij bojler nad zlewem.
4. Napełnij bojler 500 ml świeżej wody.

5. Potrząśnij stacją bazową przez chwilę, a następnie opróżnij ją całkowicie nad zlewem lub wiadrem.

6. Dla uzyskania najlepszego rezultatu, polecamy powtórzyć tę czynność dwukrotnie

7. Zamknij nakrętkę.



### 6. Przepłukiwanie komory parowej żelazka

↑ Otworzyć składaną instrukcję



#### Uwaga! Ryzyko poparzenia!

Ta procedura pomaga w usuwaniu drobinek kamienia z komory parowej.

Tę procedurę czyszczenia można wykonywać od czasu do czasu (mniej więcej raz na rok), gdy po dłuższym okresie używania bardzo twardej wody zaczną wydobywać się ze stopy żelazka cząsteczki kamienia.

- a) Upewnić się, że żelazko ostygło.
- b) Ustawić pokrętko wyboru temperatury (10) żelazka w pozycji „min”.
- c) Napełnić zbiornik wodą bieżącą.
- d) Podłączyć kabel zasilania i ustawić główny wyłącznik (8) w pozycji „I”.
- e) Odczekać, aż zaświeci się wskaźnik „para gotowa” (6).
- f) Przytrzymać żelazko nad zlewem lub pojemnikiem, aby zebrać wodę.
- g) Nacisnąć przycisk uwalniania pary (11) i delikatnie potrząsnąć żelazkiem. Wrząca woda i para będą wydobywały się na zewnątrz, wypłukując kamień oraz inne znajdujące się wewnątrz osady. Może to potrwać około 5 minut.
- h) Ustawić pokrętko wyboru temperatury (10) żelazka w pozycji „max”, bez naciskania na przycisk uwalniania pary (11). Woda w komorze parowej znacznie parować. Odczekać, aż cała woda znajdująca się wewnątrz komory wyparuje.
- i) Aby oczyścić stopę żelazka, natychmiast zetrzeć wszelkie osady, przesuwając gorące żelazko po suchej, bawełnianej ścierece.



### 7. Przechowywanie urządzenia

↑ Otworzyć składaną instrukcję

1. Ustaw główny włącznik w pozycji „0” i odłącz przewody zasilające.
2. Przed schowaniem żelazka pozostaw je do ostygnięcia.
3. Opróżnij bojler i schowaj kable zasilające i przewód pary w przeznaczonym na nie schowku. Nie należy związać kabli zbyt ciasno.
4. Ustaw żelazko stopą na podpórcę.

5. Podczas przesuwania urządzenia należy wykorzystać uchwyty umieszczone na bokach urządzenia, wskazane na rys. jako pkt. (16).



## Wskazówki, które pomogą oszczędzić energię



## Czyszczenie i konserwacja

↑ Otworzyć składaną instrukcję



### **Uwaga! Ryzyko poparzenia!** **Odłącz żelazko z sieci przed przystąpieniem do jakichkolwiek czynności konserwacyjnych lub czyszczenia.**

1. Po zakończeniu prasowania wyjmij wtyczkę z gniazdka i pozostaw żelazko na chwilę, aby stopa ostygła przed czyszczeniem.
2. Wytrzeć obudowę generatora pary, uchwyt i korpus żelazka wilgotną szmatką.
3. Jeżeli stopa żelazka jest zabrudzona lub pokryta kamieniem, należy ją wyczyścić wilgotną bawełnianą szmatką.
4. Jeżeli z powodu wysokiej temperatury stopy żelazka (13) syntetyczna tkanina zacznie się topić, należy wyłączyć dopływ pary i jak najszybciej zetrzeć resztki tkaniny suchą, grubą, bawełnianą szmatką.
5. Nie używaj środków ściernych lub rozpuszczalników. Aby powierzchnia stopy (13) pozostała gładka, nie należy dopuszczać do jej kontaktu z ostrymi metalowymi przedmiotami. Do czyszczenia stopy żelazka nigdy nie używać szorstkiej gąbki ani środków chemicznych.

Generowanie pary powoduje największe zużycie energii podczas eksploatacji żelazka. W celu zmniejszenia zużywanej energii należy postępować zgodnie z poniższymi radami:

- Zaleca się zaczynać od prasowania tkanin, które wymagają najniższej temperatury prasowania. Sprawdzić na metce przy ubraniu zalecaną temperaturę prasowania.
- Należy starać się prasować wilgotne tkaniny i stopniowo obniżać ustawienie pary w żelazku.
- Dla osób, które przed prasowaniem używają suszarki elektrycznej, zaleca się zaprogramować suszarkę na funkcję "iron dry".
- Jeżeli tkaniny są wystarczająco wilgotne, można je prasować bez użycia pary.



## Stopa ochronna do tkanin \*

↑ Ver desplegable

### (w zależności od modelu)

Ten ochroniacz stosuje się przy prasowaniu parą delikatnych tkanin przy maksymalnej temperaturze.

Jego zastosowanie czyni zbędnym również zastosowanie ściereczki zapobiegającej błyszczeniu ciemnych materiałów.

Zalecamy rozpoczęcie od przeprasowania niewielkiego fragmentu na lewej stronie ubrania i sprawdzenia efektu.

Aby założyć ochroniacz na żelazko, ustaw szpic żelazka na brzegu ochroniacza i przelóż taśmę elastyczną przez dolną tylną część żelazka, aby go dopasować. Aby zdjąć ochroniacz, pociągnij za taśmę elastyczną.

Ochroniacz można nabyć w punkcie serwisu lub sklepach specjalistycznych.

**Nazwa akcesorium: TDZ2045**



## Rozwiązywanie problemów

Problem	Możliwe przyczyny	Rozwiązanie
Generator pary nie włącza się.	<ol style="list-style-type: none"><li>1. Podłączenie jest wadliwe.</li><li>2. Generator pary nie jest podłączony.</li></ol>	<ol style="list-style-type: none"><li>1. Sprawdź kabel sieciowy, wtyczkę i gniazdko.</li><li>2. Ustaw główny włącznik zasilania (8) w pozycji („I”).</li></ol>
Żelazko nie nagrzewa się.	<ol style="list-style-type: none"><li>1. Wyłącznik „0/I” żelazka jest w pozycji „0”.</li><li>2. Przycisk regulacji temperatury jest w pozycji „min”.</li></ol>	<ol style="list-style-type: none"><li>1. Ustaw główny włącznik zasilania (8) w pozycji („I”).</li><li>2. Ustaw przycisk regulacji temperatury (10) w żądanej pozycji.</li></ol>
Po włączeniu z żelazka wydobywa się dym.	<ol style="list-style-type: none"><li>1. Przy pierwszym użyciu: niektóre elementy żelazka są oliwione przez producenta i na początku kiedy się nagrzewają, mogą dymić.</li><li>2. Przy pierwszym użyciu: stopa żelazka może być zabrudzona.</li></ol>	<ol style="list-style-type: none"><li>1. Zjawisko to jest normalne i po kilku chwilach zniknie.</li><li>2. Wyczyść stopę zgodnie z podanymi instrukcjami czyszczenia.</li></ol>
Przez otwory stopy wydobywa się woda.	<ol style="list-style-type: none"><li>1. Temperatura ustawiona na regulatorze (10) jest za niska.</li><li>2. Woda skrapla się wewnątrz przewodu ponieważ funkcja pary używana jest po raz pierwszy lub nie była używana przez dłuższy czas.</li></ol>	<ol style="list-style-type: none"><li>1. Przekręć regulator temperatury na wyższe ustawienie (między „••” i „max”) i odczekać, aż zgaśnie lampka kontrolna (12).</li><li>2. Odsuń żelazko ze strefy prasowania i naciśnij przycisk wylotu pary (11) aż zacnie wydobywać się para.</li></ol>
Przez stopę wydobywa się brud lub stopa jest zabrudzona.	<ol style="list-style-type: none"><li>1. W bojlerze nagromadził się osad.</li><li>2. Użyto środków chemicznych lub dodatków do wody.</li></ol>	<ol style="list-style-type: none"><li>1. Wyczyść bojler. Użyj wody z wodociągu zmieszanej w równych proporcjach z wodą destylowaną lub odmineralizowaną. Jeśli woda z kranu jest bardzo twarda, należy zmieszać ją z wodą destylowaną w proporcji 1:2.</li><li>2. Wyczyść stopę wilgotną ściereczką. Nigdy nie należy wlewać żadnych substancji do bojlera.</li></ol>
Żelazko nie wytwarza pary.	<ol style="list-style-type: none"><li>1. Kocioł nie włącza się lub jest pusty.</li></ol>	<ol style="list-style-type: none"><li>1. Ustaw główny włącznik (8) w pozycji („I”) i/lub napełnij bojler.</li></ol>
Prasowana tkanina ciemnieje i/lub przywiera do stopy.	<ol style="list-style-type: none"><li>1. Wybrana temperatura jest zbyt wysoka i spowodowała uszkodzenie tkaniny.</li></ol>	<ol style="list-style-type: none"><li>1. Wybierz temperaturę odpowiednią dla tkaniny zaś stopę wyczyść wilgotną ściereczką.</li></ol>
Stopa brudzi się.	<ol style="list-style-type: none"><li>1. Jest to normalne następstwo użytkowania.</li></ol>	<ol style="list-style-type: none"><li>1. Wyczyść stopę wilgotną ściereczką</li></ol>
Spadek ciśnienia pary podczas prasowania	<ol style="list-style-type: none"><li>1. Przycisk uwalniania pary pozostaje przyciśnięty przez dłuższy czas</li></ol>	<ol style="list-style-type: none"><li>1. Naciśnij przycisk uwalniania pary (11) co pewien czas. Poprawia to efekty prasowania, ponieważ materiał będzie lepiej wysuszony i uzyska większą miękkość</li></ol>

Jeśli powyższe porady nie pomagają usunąć problemu, skontaktuj się z autoryzowanym serwisem technicznym.

**Köszönjük, hogy a sensixx B10L vasalóállomást, a Bosch új professzionális gőzölős vasalási rendszerét választotta.**

Figyelmesen olvassa el a termék használati útmutatóját, és őrizze meg, mivel később még szüksége lehet rá.

**A használati utasítás letölthető a Bosch helyi internetes oldaláról.**

Hajtsa ki a kihajtható oldalakat



## Általános biztonsági Előírások

- A csatlakoztatott vasalót ne hagyja felügyelet nélkül.
- Húzza ki a dugót a csatlakozóaljzatból, mielőtt vizet töltene a készülékbe, vagy mielőtt a használat után kiöntené belőle a maradékvizet.
- A töltési fedelet ne nyissa fel használat közben.
- A készüléket stabil felületen kell használni és tárolni.
- Ha a készüléket a tartójára helyezi, ellenőrizze, hogy stabil a felület, amelyen a tartó áll.
- Ne használja a vasalót, ha előzőleg leejtette, ha sérülésre utaló jelek láthatók rajta, vagy ha szivárog belőle a víz. Használat előtt ellenőriztetnie kell egy Műszaki Szervizközpontban.
- A veszélyes helyzetek elkerülése érdekében a készüléken mindenfajta műveletet vagy javítást, mint például a hibás tápkábel cseréje, kizárólag a kijelölt műszaki szervizközpont képesített munkatársai végezhetnek.
- 8 éven felüli gyermekek, továbbá testi, érzékszervi vagy szellemi fogyatékkal élők, illetve tapasztalat vagy ismeretek hiányában hozzá nem értő személyek használhatják a készüléket megfelelő felügyelet vagy a biztonságos használatra vonatkozó útmutatások mellett, amennyiben tisztában vannak a használattal járó veszélyekkel. Ügyeljen, hogy a gyermekek ne használják a készüléket játékszerként. A készülék tisztítását és karbantartását gyermekek kizárólag felügyelet mellett végezhetik.
- Ne tartsa az áramforráshoz csatlakoztatott vagy még meleg vasalót és annak tápkábelét 8 éven aluli gyermekek által elérhető helyen.
-  **VIGYÁZAT!** Forró felület.  
A felület a használat során felforrósodhat.

- Jelen készüléket kizárólag háztartási használatra tervezték és tilos ipari célokra használni.
- A készüléket csak az előírt rendeltetésére használja, vagyis vasalóként. Minden másfajta alkalmazás helytelennek és ebből következően veszélyesnek tekinthető. A gyártó nem vállal felelősséget azokért a meghibásodásokért, amelyek a helytelen vagy nem megfelelő alkalmazásból erednek.
- Mielőtt a készüléket a hálózatra csatlakoztatná, ellenőrizze, hogy a tápfeszültség megegyezik-e a műszaki adatlapon feltüntetett feszültséggel.
- A készüléket földeléses dugaszolóaljzatra kell csatlakoztatni. Ha hosszabbító kábelt alkalmaz, bizonyosodjon meg, hogy ez 16 A bipoláris földeléses dugaszolóaljzattal.
- Ha akészülékbe épített biztosíték kiolvad, a készülék működésképtelenné válik. Műszaki Szervizközpontba, a készüléket el kell vinni egy Műszaki Szervizközpontba.
- A tartály megtöltésekor ne helyezze a készüléket vízcsap alá.
- Használat után mindig, illetve ha azt gyanítja, hogy a készülék meghibásodott, azonnal húzza ki a csatlakozódugót.
- Az elektromos csatlakozódugaszt ne a kábelnél fogva húzza ki a dugaszolóaljzatból.
- Soha ne merítse a vasalót vagy a tartályt vízbe vagy más folyadékba.
- A készüléket ne tegye ki a környezeti tényezőknek (eső, nap, fagy stb.).

## Fontos:

- A készülék magas hőmérsékleten működik és gőzt termel használat közben, ezért forrázást vagy égési sebeket okozhat, helytelen használat esetén.
- Használat közben a gőztömlő, a gőzállomás, az eltávolítható vasalótálp alján lévő fémlemez (2\*) és különösen a vasaló felforrósodhat. Ez normális jelenség.
- Soha ne irányítsa a gőzt emberek vagy állatok felé.
- Ne hagyja a kábelt érintkezni a vasaló talpával, amíg az forró.
- Vegye figyelembe, hogy a gőzvezérlő felengedését követően, egy rövid ideig további gőz távozhat. Ez normális jelenség.

## Hulladékkezelés

Termékeink csomagolása kiváló minőségű anyagokból készül. A csomagoláshoz környezetbarát anyagokat használunk, melyeket újrafelhasználásra el kell juttatni a helyi hulladékgyűjtő telepre. A többé nem használatos készülékek leadásáról érdeklődjön a helyi önkormányzatnál.



**Jelen készülék megfelel az elektromos és elektronikus berendezések hulladékairól szóló 2012/19/EU Európai Unió irányelvnek).**

**Ez az irányelv a már nem használt készülékek visszavételének és hasznosításának EUszerte érvényes kereteit határozza meg.**

## Leírás

1. Fűtőegység sapkája
  2. Kivehető védőlap \*
  3. Tápkábel és gőztömlő tárolórekesz
  4. Hálózati csatlakozó kábel
  5. Gőztömlő
  6. „Gőzölés“ jelzőlámpa
  7. „be/ki” jelzőfény (on)
  8. Főkapcsoló 0/1
  9. Belső gőzképző váz
  10. Hőfokszabályozó gomb
  11. Vasaló gőzkioldó gombja
  12. Vasaló jelzőlámpája
  13. Talplemez
  14. Gőzölőgomb zárja \*
  15. Betöltőnyílás
  16. Hordozó fogantyúk
- \* **Modelltől függően**

## Előkészületek

1. Távolítson el minden címkét és védőburkolatot a talp lemezéről.
  2. A készüléket helyezze vízszintes helyzetben szilárd, stabil felületre.
- Modelltől függően:**
- Eltávolíthatja a készülékről a védőlapot, és a vasalót (2) más szilárd, stabil, vízszintes felületre.
3. Nyissa ki a fűtőegység sapkáját (1). A fűtőegység feltöltésénél legyen óvatos, **mindig használjon tölcserőt** (15), majd zárja vissza szorosan a sapkát.  
Ha meleg vízzel tölti fel, kevesebb ideig tart a felfűtés.  
Ne töltsé túl a víztartályt.
  4. Tekerje le a hálózati kábelt (4), és csatlakoztassa egy földeléses dugaszoló aljzatra.
  5. Kapcsolja be a főkapcsolót (8) („I” állás).

6. A „gőzölés” jelzőlámpa (6) körülbelül 7 perc múlva kigyúlik, jelezvén, hogy a készülék készen áll a használatra.
7. Ha a „gőzölésre kész” jelzőfény (6) világít, de a gőzkioldó gomb (11) megnyomásakor nem távozik gőz, töltsé újra a víztartályt.



## 1. A fűtőegység újratöltése

↑ Lásd a kihajtható oldalakat



### Figyelem! Égésveszély!

**Óvatosan nyissa ki a sapkát, mert gőz távozzhat.**

1. A gőzölőgombot (11) megnyomva győződjön meg arról, hogy a készülék már nem fejleszt gőzt. Csak ezután töltsé újra a fűtőegységet.
2. Kapcsolja ki („0” állás) a készülék kapcsolóját (8), és húzza ki a gőzállomás csatlakozódugóját. Ezután várjon legalább 2 percig.
3. Lassan és óvatosan nyissa ki a sapkát (1). Várjon, míg távozik a maradék gőz.
4. A fűtőegység újratöltéséhez **mindig használjon tölcsezt** (15). Ne töltsé túl a víztartályt.
5. A betöltés során a készülék külsejére kerül víz egy száraz ruhával törölje fel.
6. Zárja vissza szorosan a sapkát.

### Fontos:

- Normál csapvíz alkalmazható. Az optimális gőzölés meghosszabbításához keverjen a csapvízhez 1:1 arányban desztillált vizet. Ha lakóhelyén nagyon kemény a csapvíz, akkor keverjen hozzá 1:2 arányban desztillált vizet. A víz keménységével kapcsolatosan érdeklődhet a helyi vízműveknél.
- A fűtőegység károsodásának és/vagy szennyeződésének elkerülése érdekében, tegyen illatosítószeret, ecetet, keményítőt, vízkőmentesítőt, adalékanyagokat vagy más fajtájú vegyszert a fűtőegységbe.  
**A fenti termékek használatával okozott károk érvénytelenítik a garanciát.**
- A vasaló nem állítható a sarkára. Mindig vízszintes helyzetben helyezze rá a vasalótalpra (2).  
**Modelltől függően:**  
A védőlapot helyezze a készülék erre szolgáló mélyedésébe, vagy más alkalmas helyre.  
**Soha ne tárolja a vasalót a készüléken a védőtalp nélkül!**
- Az első használat alatt a vasalóból gőz és jellegzetes szag távozzhat, a talpon pedig fehér szemcsék jelenhetnek meg. Ez a jelenség normális, és néhány perc után megszűnik.



## 2. A hőmérséklet beállítása

↑ Lásd a kihajtható oldalakat

1. A helyes vasalási hőmérséklet meghatározásához ellenőrizze a ruhán található vasalási címkét.
2. Válassza ki a hőmérsékletet (10):

- Szintetikus anyagok
- Selyem – gyapjú
- Pamut – vászon

3. A jelzőlámpa (12) égve marad, míg a vasaló melegszik, és kialszik, amint a vasaló eléri a megadott hőmérsékletet.

### Tipp:

- A ruhát a rajtuk lévő tisztítási címkék szerint osztályozza, a vasalást mindig azokkal a ruhákkal kezdje, amelyek alacsonyabb hőmérsékletet igényelnek.
- Ha nem biztos a ruhanemű anyagában, kezdje a vasalást alacsony hőmérsékleten: vasaljon ki egy kisebb, viseléskor nem látható területet, majd ez alapján válassza ki a helyes hőmérsékletet.



## 3. Vasalás gőzzel

↑ Lásd a kihajtható oldalakat

1. Állítsa a hőfokszabályozót (10) a kívánt fokozatra.
2. A gőzöléshez nyomja meg a gőzölő gombját (11).

### Figyelem!

- Alacsony hőmérsékletszinten „\*” történő vasalás esetén egyszerre csak néhány másodpercre nyomja meg a gőzkioldó gombot (11).  
Amennyiben a talpból víz csöpög, állítsa a hőmérsékletet magasabb állásba (**ellenőrizze, hogy az anyag az adott állásban vasalható**).
- A készülék használatának megkezdésekor minden alkalommal előfordulhat, hogy a gőz mellett pár csepp víz is távozik. Ezért célszerű a vasalót először a vasalóállványon vagy egy darab rongyon kipróbálni.

**Tipp:** A jobb vasalási eredmény érdekében, az utolsó mozdulatoknál ne használjon gőzt, így az anyag teljesen száraz lesz.





## PARAFA FOGANTYÚS VASALÓ

### (modelltől függően)

Folyamatos gőzöléshez nyomja le, és hátracsúsztatva zárja le a zárgombot (14\*). A folyamatos gőzölés kikapcsolásához csúsztassa előre a zárgomb

#### Fontos:

- A gőztömlő felforrósodhat, ha hosszú ideig vasal. Ez normális jelenség.



### Száraz vasalás

1. Állítsa be a kívánt vasalási hőmérsékletet.
2. Kezdjen vasalni, de ne nyomja meg a gőzkioldó gombot (11).



### 4. Függőleges gőzvasalás

↑ Lásd a kihajtható oldalakat

**Soha ne irányítsa a gőzsugarat a testén lévő ruhadarabokra.**

**Ne irányítsa a gőzt emberek vagy állatok felé.**

1. Fordítsa a hőmérséklet szabályzót a „••” vagy „max” jelzésre.
2. A függönyök és felakasztható ruhaneműk (dzseki, öltöny, kabát stb.) vasalásához helyezze a vasalót függőleges helyzetbe, majd nyomja meg a gőzkioldó gombot (11).  
Működtesse a vasalót függőlegesen, 10-20 cm távolságban.



### 5. A vízmelegítő tisztítása

↑ Lásd a kihajtható oldalakat

A vízkőlerakódás megelőzése és a gőzfejlesztő hosszabb élettartama érdekében, néhány óra használat után öblítse át a vízmelegítőt (kb. 50 munkaóránként).

Kemény víz esetén erre gyakrabban van szükség.

A vízmelegítő öblítéséhez ne használjon vízkőmentesítő szereket, mivel károsíthatják azt.

1. Ellenőrizze, hogy a készülék több mint két órája lehült.
2. Csavarja le a fűtőegység sapkáját (1).
3. A készüléket fejjel lefelé tartva, a mosogató fölött ürítse ki a fűtőegységet.
4. Töltsön 500 ml tiszta vizet a fűtőegységbe.
5. Rázza meg néhányszor az alapegységet, majd a mosogató vagy egy vödör fölött teljesen ürítse ki.

6. A legjobb eredmény érdekében ajánljuk a művelet megismétlését.

7. Zárja vissza a sapkát.



### 6. Vasaló gőzrekeszének kiöblítése

↑ Lásd a kihajtható oldalakat

#### ⚠ Vigyázat! Égésveszély!

Az alábbi lépések végrehajtásával eltávolíthatók a vízkőrezeszkék a gőzrekeszből.

A tisztítást időnként (kb. évente) végezze el, ha a készüléket rendszeresen és kemény vízzel használja, és ezért vízkődarabok távoznak a vasalótalpból.

- a) Ellenőrizze, hogy a vasaló kihűlt.
- b) Állítsa a vasaló hőfokszabályozóját (10) a „min” helyzetbe.
- c) Töltse fel a tartályt csapvízzel.
- d) Csatlakoztassa a tápkábel, és állítsa a főkapcsolót (8) „I” helyzetbe.
- e) Várja meg, amíg a „gőzölésre kész” jelzőfény (6) kigyullad.
- f) Tartsa a vasalót a mosogató vagy egy tartály fölé, és engedje ki a vizet.
- g) Nyomja meg a gőzkioldó gombot (11), és óvatosan rázza meg a vasalót. A vasalóból forrásban lévő víz és gőz, valamint ezekkel együtt vízkő és/vagy egyéb lerakódások távoznak. A folyamat körülbelül 5 percig tart.
- h) Állítsa a vasaló hőfokszabályozóját (10) a „max” helyzetbe, de ne nyomja meg a gőzkioldó gombot (11). A gőzrekeszben lévő víz párologni kezd. Várja meg, amíg a rekeszben lévő összes víz eltűnik.
- i) A talp tisztításához azonnal törölje le a maradványokat úgy, hogy átvasal egy száraz pamutszövetet.



### 7. A készülék tárolása

↑ Lásd a kihajtható oldalakat

1. Állítsa a főkapcsolót „0” pozícióba, és húzza ki a csatlakozót.
2. A készülék tárolása előtt mindig hagyja lehűlni a vasalót.
3. Ürítse ki a fűtőegységet, és helyezze a tápkábel és a gőztömlőt a tárolórekeszbe. Ne csavarja túl szorosra a zsinórokat.
4. Helyezze a vasalót az állványra a lapjával lefelé.
5. Használja a hordozó fogantyúkat (16) a készülék szélein ha a berendezést mozgatni kívánja.





## Tisztítás és karbantartás

↑ Lásd a kihajtható oldalakat



### **Figyelem! Égésveszély!**

**Mindig csatlakoztassa le a készüléket a hálózatról mindenfajta tisztítási vagy karbantartási művelet előtt.**

1. Vasalás után húzza ki a dugaszt, és a talp lemezét hagyja tisztítás előtt lehűlni.
2. A burkolatot, a fogantyút és a vasalótetet törölje meg egy nedves ronggyal.
3. Ha a talp lemezén szennyeződés vagy vízkő található, tisztítsa meg egy nedves pamutronggyal.
4. Ha a szintetikus anyag a túl magas hőmérséklet miatt ráolvad a vasalótalpra (13), akkor kapcsolja ki a gőzt, és azonnal dörzsölje le a maradványokat egy vastagon összehajtogatott, száraz pamutronggyal.
5. Soha ne alkalmazzon súrlószerkeket vagy oldószerkeket. A vasalótalp sima felületének megőrzése érdekében ne érjen fémtárggyal a vasalótalphez (13). Ne tisztítsa súrolólappal vagy vegyszerrel a vasalótalpat.



## Energiatakarékosági tanácsok

A legtöbb energiát a gőztermelés igényli. A felhasznált energiamentiség csökkentése érdekében kövesse az alábbi tanácsokat:

- A vasalást a legalacsonyabb vasalási hőmérsékletet igénylő szövetekkel kezdje. Ellenőrizze a ruhacímkén található ajánlott vasalási hőmérsékletet.
- Lehetőség szerint a szöveteket akkor vasalja, amikor még nedvesek, és használjon alacsonyabb gőzsíntet.
- Ha a ruhákat vasalás előtt szárítógépben szárítja, állítsa a gépet „vasalószár” programra.
- Ha a ruhák eléggé nedvesek, gőz nélkül is vasalhat.



## Védő vasalótalp burkolat \*

↑ Ver desplegable

### (modelltől függően)

A ruhaanyag-védő vasalótalp burkolatot finom anyagok gőzölésére alkalmazzák maximum hőmérsékleten megégetés nélkül. A vasalótalp burkolata szükséges a sötét anyagok kifényesedésének megelőzésére.

Tanácsos előbb az anyag belső felén kis részen megpróbálni, hogy a hőmérséklet megfelelő-e.

A talpburkolat felhelyezéséhez helyezze fel a vasalótalp- burkolat végét a vasaló csúcsára, majd húzza végig a műanyag csíkot a vasaló hátsó részéig, amíg teljesen rögzül. A vasalótalp- burkolat levevésekor húzza meg a műanyag csíkot, és távolítsa el a vasalót.

A ruhaanyag-védő vasalótalp-burkolatot beszerzheti a vevőszolgálatától vagy szaküzletekből.

**Tartozék neve: TDZ2045**





## Hibaelhárítás

Probléma	Lehetséges okok	Megoldás
A gőzképző nem működik.	<ol style="list-style-type: none"> <li>1. Kontakthiba.</li> <li>2. A gőztartály nincs bekapcsolva.</li> </ol>	<ol style="list-style-type: none"> <li>1. Ellenőrizze a hálózati kábelt, a dugaszt és a dugaszoló aljzatot.</li> <li>2. Kapcsolja a főkapcsolót (8) bekapcsolt állásba („I”).</li> </ol>
A vasaló nem melegszik.	<ol style="list-style-type: none"> <li>1. A vasaló 0/I kapcsológombja „0” pozícióban van.</li> <li>2. A hőmérséklet-szabályzó a „min” jelzésre van állítva.</li> </ol>	<ol style="list-style-type: none"> <li>1. Kapcsolja a főkapcsolót (8) bekapcsolt állásba („I”).</li> <li>2. Fordítsa a hőmérséklet-szabályzót (10) a kívánt pozícióba.</li> </ol>
A vasaló bekapcsoláskor füstölni kezd.	<ol style="list-style-type: none"> <li>1. Az első használatkor: a készülék bizonyos alkatrészeit gyártáskor kenőanyaggal kezeltek, ezért az első melegítéskor kevés füst képződik.</li> <li>2. A későbbi használatkor: a talp lemezén szennyeződés található.</li> </ol>	<ol style="list-style-type: none"> <li>1. Ez teljesen normális jelenség, és egy idő után megszűnik.</li> <li>2. Tisztítsa meg a talp lemezét a kézikönyv tisztítási utasításai alapján.</li> </ol>
A víz szivárog a talp lemezének nyílásain.	<ol style="list-style-type: none"> <li>1. A hőfokszabályzó (10) túl alacsony fokozatra van állítva.</li> <li>2. A víz kondenzálódik a csövezetekekben, mivel először használja a gőzt, vagy hosszú ideje nem használta.</li> </ol>	<ol style="list-style-type: none"> <li>1. Állítsa a hőfokszabályzót magasabb fokozatra („••” és „max” közé), majd várja meg, amíg a jelzőfény (12) kialszik.</li> <li>2. Vegye el a vasalót a vasalási területről, és nyomja meg a gőz kioldó gombot (11), hogy gőz képződjön.</li> </ol>
Szennyeződés távozik a talp lemezen keresztül, vagy a lemez piszkos.	<ol style="list-style-type: none"> <li>1. Vízkő vagy ásványi anyag rakódott le a fűtőegységre.</li> <li>2. Vegyi anyagokat vagy adalékanyagokat használt.</li> </ol>	<ol style="list-style-type: none"> <li>1. Tisztítsa meg a fűtőegységet. Használjon 50 % arányban desztillált vagy ásványtalanított vízzel kevert csapvizet. Ha lakóhelyén nagyon kemény a csapvíz, akkor keverjen hozzá 1:2 arányban desztillált vizet.</li> <li>2. Tisztítsa meg a talp lapját egy nedves ronggyal. Soha ne töltsön vegyszereket a fűtőegységbe.</li> </ol>
A vasaló nem bocsát ki gőzt.	<ol style="list-style-type: none"> <li>1. A forraló nincs bekapcsolva, vagy üres.</li> </ol>	<ol style="list-style-type: none"> <li>1. Kapcsolja a főkapcsolót (8) bekapcsolt állásba („I”), és/vagy töltsse fel a fűtőegységet.</li> </ol>
A vasalt ruhanemű megég és/vagy a talp lemezéhez tapad.	<ol style="list-style-type: none"> <li>1. A kiválasztott hőmérséklet túl magas, és ezkárosította a ruhaneműt.</li> </ol>	<ol style="list-style-type: none"> <li>1. Válassza ki az anyagnak megfelelő hőmérsékletet, és tisztítsa meg a talp lapját egy nedves ronggyal.</li> </ol>
A talp lapja megbarnul.	<ol style="list-style-type: none"> <li>1. Ez a használat normális következménye.</li> </ol>	<ol style="list-style-type: none"> <li>1. Rendszeresen tisztítsa meg a talp lapját egy nedves ronggyal.</li> </ol>
Vasalás közben csökken a gőznyomás.	<ol style="list-style-type: none"> <li>1. Túl sokáig nyomta le a gőzölés gombot.</li> </ol>	<ol style="list-style-type: none"> <li>1. Nyomja le többször egymás után a gőzölés gombot (11). A gőzölés javítja a vasalás hatékonyságát, az anyag könnyebben szárad és nehezebben gyűrődik.</li> </ol>

Ha a fent említettek nem oldják meg a gondot, lépjen kapcsolatba egy minősített Javítóközponttal.

Дякуємо Вам за придбання парової станції sensixx B10L професійного класу, нової системи для прасування з парою від Bosch.

Уважно прочитайте інструкцію з експлуатації даного пристрою та збережіть її на майбутнє.

Цей посібник можна завантажити з веб-сторінки Bosch для Вашої країни.

Розгорніть складені сторінки



## Загальні правила техніки безпеки

- Не залишайте увімкнену у розетку праску без нагляду.
- Відключіть пристрій від електромережі перед тим, як наповнити його водою або вилити залишки води після використання праски.
- Кришку резервуару для води під час використання праски відкривати не можна.
- Даний пристрій слід використовувати та розміщувати на стійкій поверхні.
- Якщо Ви ставите його на підставку, перевірте, щоб поверхня, на якій стоїть підставка, була стійкою.
- Не користуйтеся праскою, якщо вона падала, якщо на ній є видимі ознаки пошкодження та якщо з неї тече вода. Перед повторним використанням праски слід перевірити в авторизованому сервіс-центрі.
- Кабель живлення цього пристрою не може бути замінений користувачем. Якщо кабель пошкоджено або слід замінити, заміна повинна проводитися тільки в авторизованому сервіс-центрі.
- Даний пристрій може використовуватися дітьми від 8 років та особами з обмеженими фізичними, сенсорними чи ментальними здібностями або особами, що не мають достатнього досвіду чи знань, за умови попереднього отримання інструктажу з безпечної експлуатації пристрою та розуміння пов'язаної з його використанням небезпеки або за умови нагляду з боку відповідальної особи. Не дозволяйте дітям гратися з електропристроєм. Не допускається проведення процедур з очищення та догляду за пристроєм дітьми без нагляду дорослих.
- Слідкуйте, щоб праска та шнур знаходилися у недоступному для дітей молодше 8 років місці, коли пристрій підключений до електромережі або охолоджується.
-  **УВАГА. Гаряча поверхня.** Під час використання поверхня може розігрітися.

- Даний пристрій створено виключно для побутового використання та не можна використовувати для виробничих цілей. Даний пристрій слід використовувати тільки за призначенням, тобто, для прасування.

Використання з будь-якою іншою метою вважається недоречним і тому небезпечним. Виробник не несе відповідальності за будь-які пошкодження, спричинені неправильним чи недоречним використанням.

- Перед тим, як підключити пристрій до електромережі, перевірте, щоб напруга струму відповідала напрузі, зазначеній на табличці з характеристиками.
- Даний пристрій слід підключати до заземленої розетки. У разі використання подовжувача, перевірте, що в ньому є двополярна розетка на 16 А з заземленням.
- Якщо запобіжник пристрою розплавляється, подальше використання пристрою неможливе. Щоб пристрій знову міг нормально працювати, його слід віднести до авторизованого сервіс-центру.
- Ніколи не тримайте пристрій під краном, щоб набрати в нього води.
- Якщо Вам здається, що пристрій пошкоджений, негайно відключіть його від електромережі. Так само відключайте його від мережі щоразу після використання.
- Не можна витягувати штепсель з розетки мислячи за шнур.
- Ніколи не занурюйте праску чи парогенератор у воду або в інші рідини.
- Не залишайте пристрій під дією несприятливих погодних умов (під дощем, на сонці, на морозі та ін.).

### Важливо!

- Даний пристрій під час використання розігрівається до високої температури та генерує пару, це може призвести до опіків від

контакту з гарячими поверхнями чи паром у випадку не доцільного використання.

- У процесі використання шланг для пари, парова станція, металева пластина в основі знімної підставки для праски (2\*) і особливо сама праска можуть нагріватися. Це нормально.
- Ніколи не спрямовуйте пару на людей чи тварин.
- Слідкуйте, щоб шнур не торкався гарячої підшови праски.
- Майте на увазі, що після відпускання кнопки випуску пари система може продовжувати подання пари протягом ще кількох секунд. Це є нормальним.

### Рекомендації з утилізації

Наші товари постачаються у покращеній упаковці. Це означає, що для неї використовуються матеріали, що не викликають забруднення навколишнього середовища, які слід віддати до місцевої служби утилізації відходів як вторинну сировину. У місцевій раді Вашого міста Ви зможете отримати інформацію про те, як слід утилізувати старі електропристрої.



**Даний пристрій маркований відповідно до вимог Європейської директиви 2012/19/EU щодо електричних та електронних пристроїв, що вийшли з експлуатації (відходів від електричних та електронних пристроїв).**

## Опис пристрою

1. Кришка баку парогенератора
2. Знімна підкладка для праски \*
3. Відділення для зберігання кабеля живлення та шнура для пари
4. Штепсель кабелів
5. Шнур для пари
6. Індикатор "Готовність пари"
7. Індикатор увімкнення / вимкнення (on)
8. Кнопка головного вимикача
9. Корпус з парогенератором
10. Регулятор температури
11. Кнопка випуску пари
12. Індикатор праски
13. Підшова
14. Фіксатор кнопки випуску пари \*
15. Лійка
16. Ручки для зручності під час використання приладу.

\* У деяких моделях

## Підготовка

1. Зніміть всі етикетки та захисну упаковку з підшови праски.
2. Установіть пристрій горизонтально на міцну та стійку поверхню.

### У деяких моделях:

- Можна зняти підкладку для праски (2) з пристрою та покласти її на іншу міцну, стійку, горизонтальну поверхню.
3. Відкрийте кришку баку парогенератора (1). Обережно налейте до баку води за допомогою лійки (15) та надійно закрийте кришку. Якщо залити до баку теплу воду, час, потрібний для її розігрівання з метою утворення пари, зменшиться. Не переповнюйте бойлер.
  4. Повністю розгорніть кабель живлення та підключіть його до заземленої розетки.
  5. Увімкніть головний вимикач (8) (позначка "I").

- Приблизно через 7 хвилин засвітиться індикатор "готовності пари" (6), що свідчить про готовність пристрою до використання.
- Якщо індикатор готовності пари (6) світиться, але під час натиснення кнопки випуску пари (11) пара не виходить, наповніть резервуар для води.



## 1. Доливання води до баку парогенератора

↑ Див. складені сторінки



**Увага! Існує небезпека опіків!**

**Пильнуйте під час відкриття кришки, з баку може виходити пара.**

- Натисніть на кнопку випуску пари (11), щоб переконатися, що пара вже не утворюється. Тільки після цього до баку парогенератора можна заливати воду.
- Установіть кнопку головного перемикача (8) у вимкнене положення ("0") та відключіть парову станцію від електромережі. Зачекайте принаймні 2 хвилини.
- Обережно та повільно відкрийте кришку (1). Дайте вийти решткам пари.
- Залийте до баку парогенератора воду за **допомогою лійки** (15). Не переповнюйте бойлер.
- Якщо залишилась вода навколо отвору для заповнення, будь ласка, висушіть його рушником перед тим як закрити
- Щільно закрийте кришку.

### Важливо!

- Ви можете використовувати звичайну воду з водопроводу.

Для того щоб подовжити оптимальну дію функції відпарювання, розбавляйте водопровідну воду дистильованою у співвідношенні 1:1. В тому випадку, якщо жорсткість води у Вашому регіоні занадто висока, рекомендуємо розбавляти водопровідну воду дистильованою у співвідношенні 1:2.

Інформацію щодо ступеню жорсткості води Ви можете отримати на підприємстві водопостачання Вашого міста.

- уникайте пошкоджень та/або забруднень баку парогенератора, не використовуйте ароматизатори, оцет, домашки, засоби проти накипу та інші хімічні засоби.

**Будь-які пошкодження, викликані використанням визначених домашок, не розповсюджуються на умови гарантійного обслуговування.**

- Дана праска не повинна стояти вертикально. Завжди ставте її горизонтально на підкладку для праски (2).

### У деяких моделях:

Підкладку для праски можна розмішувати у спеціальному заглибленні на корпусі пристрою або у будь-якому зручному місці поруч з зоною прасування.

**Ніколи не ставте праску на корпус пристрою без підкладки для праски!**

- Під час першого використання праски з неї можуть йти специфічні запахи та пара, а з підшови можуть сипатися білі порошинки. Це є нормальним та припиниться за кілька хвилин.



## 2. Регулювання температури

↑ Див. складені сторінки

- Подивіться інструкції щодо прасування білизни на її етикетці, щоб визначити правильну температуру прасування.
- Оберіть температуру за допомогою регулятора (10):

- Синтетичні матеріали
- Шовк-вовна
- Бавовна-льон

- Індикатор (12) світитиметься під час нагрівання праски та вимкнеться, коли праска розігріється до заданої температури.

### Поради:

- Розберіть білизну в залежності від символів на етикетках та починайте прасування завжди з речей, що потребують найнижчої температури прасування.
- Якщо Ви не впевнені, з якої тканини зроблено білизну, почніть прасування з найнижчої температури та оберіть потрібний Вам рівень нагрівання попрасувавши невелику ділянку, яку не видно під час використання білизни.



## 3. Прасування з паром

↑ Див. складені сторінки

- Поверніть регулятор температури (10) на потрібну позначку.
- Для виходу пари натисніть на кнопку випуску пари (11).

### Увага!

- Під час прасування у низькому температурному режимі "\*" натискайте кнопку випуску пари (11) тільки на декілька секунд. Якщо ви побачите, що з підшови праски капає вода, установіть регулятор температури на вищу позначку (**якщо одяг, який ви прасуєте, можна прасувати з такою температурою**).

- Щоразу на початку використання праски разом із паром можуть виходити краплі води. Тому спочатку рекомендується провести праскою по дошці для прасування або по непотрібній тканині.

**Порада:** для отримання оптимальних результатів наприкінці прасування вимкніть пару та кілька разів проведіть праскою по тканині без зволоження, щоб добре прасувати її.

## ПРАСКА З КОРКОВОЮ РУЧКОЮ

### (у деяких моделях)

Щоб пара виходила з праски постійно, натисніть на фіксатор (14\*) та зсуньте його назад, доки він не зафіксується. Щоб припинити постійний випуск пари, знову зсуньте фіксатор уперед.

### Важливо!

- Якщо Ви прасуєте довгий час, шнур для пари може розігрітися.



## Прасування без пари

1. Задайте потрібну температуру прасування.
2. Прасуйте, не натискаючи на кнопку випуску пари (11).  
Använd strykjärnet vertikalt på ett avstånd av 10 till 20 cm.  
**Rikta aldrig ångstrålen mot plagg som någon har på sig.**  
**Rikta aldrig ångan mot människor eller djur.**



## 4. Вертикальна пара

↑ Див. складені сторінки

**Ніколи не обробляйте струмом пари білизну, одягну на людей.**

**Ніколи не спрямовуйте пару на людей чи тварин.**

1. Установіть регулятор температури на позначку “••” або “max”.
2. Завіси та одяг на плічках (піджаки, костюми, пальта та ін.) можна прасувати з паром утримуючи праску вертикально та натискаючи на кнопку випуску пари (11).  
Перевірте праску у вертикальне положення та наблизьте її до білизни на відстань 10-20 см.



## 5. Очищення бака парогенератора

↑ Див. складені сторінки

Щоб продовжити термін служби вашого парогенератора та уникнути накопичення накипу, після певного часу (орієнтовно після 50 годин) використання бак парогенератора необхідно ополоснути.

Якщо у вашому регіоні жорстка вода, ополоскуйте бак парогенератора частіше.

Не використовуйте для ополоскування парогенератора засоби для видалення накипу. Вони можуть пошкодити його.

1. Переконайтеся, щоб пристрій був холодним та не підключеним до електромережі протягом більше 2 годин.
2. Відкрутіть кришку бака парогенератора (1).
3. Вилийте з бака парогенератора воду, перевернувши пристрій догори ногами над кухонною раковиною.
4. Залийте до баку парогенератора 500 мл свіжої води.
5. Кілька секунд потрусіть парогенератор, а потім вилийте з нього всю воду до раковини чи до відра.
6. Результат буде кращим, якщо повторити цю операцію двічі.
7. Закрутіть кришку.



## 6. Ополіскування парової камери праски

↑ Див. складені сторінки

**⚠ Увага! Існує небезпека опіків!**

Дана операція дозволяє видалити частки накипу з парової камери.

Дану процедуру очищення можна проводити час від часу (приблизно раз на рік), коли після тривалого використання з жорсткою водою з підшоши праски починають сипатися часточки накипу.

- а) Перевірте, чи праска холодна.
- б) Установіть регулятор температури (10) праски на позначку min.
- в) Наповніть резервуар для води водою з крану.
- г) Підключіть кабель живлення до електромережі та установіть головний вимикач (8) на позначку I.
- д) Зачекайте, доки засвітиться індикатор готовності пари (6).
- е) Підніміть праску над кухонною раковиною або місткою посудиною для збору води.
- ж) Натисніть кнопку випуску пари (11) та обережно потрусіть праску. Накип та його

залишки вийдуть з гарячою водою та паром.  
Це може зайняти біля 5 хвилин.

- h) Установіть регулятор температури (10) праски на позначку тах, не натискаючи на кнопку випуску пари (11). Вода у паровій камері почне випаровуватися. Зачекайте, доки не випариться вся вода, що лишалася в камері.



## 7. Зберігання пристрою

↑ Див. складені сторінки

1. Установіть головний вимикач на позначку "0" та відключіть кабель живлення від електромережі.
2. Перед тим, як сховати парову станцію, вона повинна охолонути.
3. Вилийте воду з баку парогенератора та сховайте кабель живлення та шнур для пари у відділення для їх зберігання. Не згортайте шнури надто туго.
4. Покладіть праску підшоиво горизонтально на підкладку для праски.
5. Будь-ласка, користуйтеся даними ручками (16), коли Ви переставляєте прилад з місця на місце.



## Очищення та догляд

↑ Див. складені сторінки



**Увага! Існує небезпека опіків!**  
**Перед будь-якими заходами з очищення та догляду за пристроєм завжди вимикайте його з розетки.**

1. Після прасування вимкніть пристрій з розетки та дайте йому охолонути перед очищенням.
2. Протріть корпус парової станції, ручку та корпус праски вологою ганчіркою.
3. Якщо підшову забруднено або на ній є накип, очистіть її вологою бавовняною ганчіркою.
4. Якщо синтетична тканина розплавилася під впливом занадто високої температури підшови (13), відключіть подачу пари й відразу ж зчистіть налиплий матеріал за допомогою сухої бавовняної тканини, складеної декілька разів.
5. Ніколи не використовуйте абразивні засоби та розчинники. Щоб підтримувати поверхню підшови (13) гладенькою, слід уникати різкого контакту з металевими предметами. У жодному разі не використовуйте для очищення підшови жорсткі губки для миття посуду й хімічні речовини.



## Насадка для делікатних тканин \*

↑ Ver desplegable

### (У деяких моделях)

Дана насадка використовується для безпечного прасування делікатних тканин на максимальній температурі з використанням пари.

Використання насадки для делікатних тканин також знімає потребу користуватися ганчіркою для уникнення блиску на темних тканинах.

Рекомендується розпочати прасування на невеликому шматку внутрішньої поверхні одягу та перевірити результат.

Щоб одягти насадку на праску, установіть ніс праски в кінець насадки для делікатних тканин та протягніть еластичну стрічку понад задньою нижньою частиною праски, щоб насадка закріпилася. Щоб зняти насадку для делікатних тканин, потягніть за еластичну стрічку та стягніть насадку з праски.

Насадку для делікатних тканин можна придбати у нашому сервіс-центрі або у спеціалізованих магазинах.

Найменування приладдя: TDZ2045



## Поради щодо заощадження енергії

Більше всього енергії витрачається на утворення пари. Щоб заощадити електроенергію, дотримуйтесь таких порад:

- Починайте прасування з білизни, що потребує найнижчого температурного режиму. Рекомендовану температуру прасування можна подивитися на ярликах речей.
- Намагайтеся прасувати білизну, доки вона ще волога, встановлюючи регулятор подання пари на меншу позначку.
- Якщо ви користуєтесь сушильною машиною, використовуйте програму "під праску".
- Якщо білизна лишилася достатньо вологою, можна прасувати її без використання пари.





## Усунення несправностей

Проблема	Можливі причини	Рішення
Парогенератор не вмикається.	<ol style="list-style-type: none"><li>1. Проблеми зі з'єднанням.</li><li>2. Не увімкнено головний вимикач.</li></ol>	<ol style="list-style-type: none"><li>1. Перевірте кабель живлення, штепсель та розетку.</li><li>2. Установіть головний вимикач (8) на позначку "I".</li></ol>
Праска не нагрівається.	<ol style="list-style-type: none"><li>1. Не увімкнено кнопку головного вимикача.</li><li>2. Регулятор температури встановлено на позначку "min".</li></ol>	<ol style="list-style-type: none"><li>1. Переведіть перемикач (8) в положення "I".</li><li>2. Установіть головний вимикач (10) на позначку "I".</li></ol>
Коли праску увімкнено, з неї іде дим.	<ol style="list-style-type: none"><li>1. Під час першого використання: Деякі деталі пристрою дещо змащено на заводі, тому під час першого нагрівання з них може йти трохи диму.</li><li>2. Під час подальшого використання: Можливо, підшова забруднена.</li></ol>	<ol style="list-style-type: none"><li>1. Це абсолютно нормально та скоро припиниться.</li><li>2. Очистіть підшову так, як це описано в даній інструкції.</li></ol>
Скрізь отвори у підшві тече вода.	<ol style="list-style-type: none"><li>1. Регулятор температури (10) встановлений на занадто низьку позначку.</li><li>2. Вода конденсується у трубках, тому що пар використовується вперше або довго не використовувався.</li></ol>	<ol style="list-style-type: none"><li>1. Поверніть регулятор температури на більше значення (між «**» і «max») і почекайте, поки згасне індикатор (12).</li><li>2. Спрямуйте праску поза зону прасування та натисніть на кнопку випуску пари (11), доки почне виходити пара.</li></ol>
З підшви сипеться бруд.	<ol style="list-style-type: none"><li>1. У баці парогенератора утворився накип чи мінеральні відкладення.</li><li>2. Було використано хімічні засоби або домішки.</li></ol>	<ol style="list-style-type: none"><li>1. Очистіть бак парогенератора. Використовуйте воду з крана, змішану з дистильованою або демінералізованою водою в пропорції 1:1. В тому випадку, якщо жорсткість води у Вашому регіоні занадто висока, рекомендуємо розбавляти водопровідну воду дистильованою у співвідношенні 1:2.</li><li>2. Очистіть підшову за допомогою вологої ганчірки. Ніколи не додавайте домішок до баку парогенератора.</li></ol>
З праски не йде пара.	<ol style="list-style-type: none"><li>1. Парогенератор не увімкнений або порожній.</li></ol>	<ol style="list-style-type: none"><li>1. Установіть головний вимикач (8) на позначку ("I") та/або налейте води до баку парогенератора.</li></ol>
Білізна темніє та/ або приклеюється до підшви.	<ol style="list-style-type: none"><li>1. Обрано надто високу температуру, та це пошкодило тканину.</li></ol>	<ol style="list-style-type: none"><li>1. Оберіть відповідну до типу тканини температуру та очистіть підшову вологою ганчіркою.</li></ol>
Підшова стала коричневою.	<ol style="list-style-type: none"><li>1. Це нормальний наслідок використання.</li></ol>	<ol style="list-style-type: none"><li>1. Регулярно очищуйте підшову вологою ганчіркою.</li></ol>
Під час прасування падає тиск.	<ol style="list-style-type: none"><li>1. Надто довго натиснено кнопку випуску пари.</li></ol>	<ol style="list-style-type: none"><li>1. Натискайте кнопку випуску пари (11) з інтервалами. Це покращить результати прасування, оскільки тканина буде просихати та краще ставатиме гладкою.</li></ol>

Якщо вищесказане не допомагає у вирішенні проблеми, будь ласка зверніться до авторизованного сервісного центру

Спасибо за покупку паровой станции sensixx B10L, новой профессиональной системы парового глажения от Bosch.

Уважно прочитайте інструкцію з експлуатації даного пристрою та збережіть її на майбутнє.

Цей посібник можна завантажити з веб-сторінки Bosch для Вашої країни.

Разверните сложенные страницы



## Общие инструкции по безопасности

- Не оставляйте утюг без присмотра, пока он включен в сеть.
- Перед тем, как наполнить прибор водой или вылить остатки воды после его использования, вытащите штепсельную вилку из розетки.
- Не оставляйте крышку для заполнения открытой во время использования утюга.
- Прибор должен использоваться и помещаться на устойчивой поверхности.
- При помещении прибора на его подставку убедитесь, что поверхность, на которой находится подставка, устойчива.
- Не пользуйтесь утюгом, если он упал, если на нем видны явные следы повреждения или если он пропускает воду. Перед возобновлением использования прибора его необходимо будет проверить в авторизованном центре технического обслуживания.
- Шнур питания этого прибора не должен заменяться пользователем. Если шнур питания поврежден или нуждается в замене, это должно делаться только в авторизованном центре технического обслуживания.
- Данный прибор может использоваться детьми старше 8 лет и лицами с ограниченными физическими, сенсорными и умственными способностями либо лицами, не имеющими соответствующего опыта и знаний, при условии получения ими предварительного инструктажа о безопасности использования прибора и понимания связанной с его использованием опасности или под присмотром ответственных лиц. Не разрешайте детям играть с электроприбором. Не допускается проведение очистки и операций по уходу за прибором детьми без присмотра взрослых.
- Утюг и шнур должны находиться в местах, недоступных для детей младше 8 лет, когда прибор включен в розетку или остывает после использования.
-  **ОСТОРОЖНО. Горячая поверхность.** В процессе использования поверхность может нагреваться.

• Этот прибор должен использоваться только в целях, в которых он был разработан, иными словами, только как утюг. Любая другая форма использования прибора будет считаться неправильной и, следовательно,

опасной. Производитель не будет нести ответственность за любой ущерб, вызванный неправильным или ненадлежащим использованием прибора.

- Перед включением прибора в сеть убедитесь, что напряжение в сети соответствует значению, указанному на табличке с техническими характеристиками прибора.
- Этот прибор должен включаться в заземленную розетку. При использовании удлинителя убедитесь, что он снабжен полярной розеткой 16 А с заземлением.
- Если плавкий предохранитель, которым снабжен прибор, перегорит, прибор будет отключен. Для восстановления нормальной работы прибор нужно будет доставить в авторизованный центр технического обслуживания.
- Прибор никогда не должен помещаться под водопроводный кран для его наполнения водой.
- При подозрении на неисправность сразу отключите прибор от сети. Также всегда отключайте его от сети после каждого использования.
- Вилка прибора не должна выдергиваться из розетки рывком шнура питания.
- Никогда не погружайте утюг или паровой резервуар в воду или любую иную жидкость.
- Не оставляйте прибор под воздействием погодных условий (дождя, солнечных лучей, мороза и т. д.).

### Важно

- Этот прибор во время работы нагревается до высокой температуры и генерирует пар, что

может вызвать ожоги при неправильной эксплуатации прибора.

- В процессе использования паровой шланг, паровая станция, металлическая пластина в основании съемной подставки для утюга (2\*) и в особенности сам утюг могут нагреваться. Это нормально.
- Никогда не направляйте пар на людей или животных.
- Следите, чтобы шнур не соприкасался с подошвой еще горячего утюга.
- Имейте в виду, что после отпущения кнопки выпуска пара система может продолжать подачу пара в течение нескольких секунд. Это нормально.

### Утилизация отходов

Упаковка наших товаров оптимально продумана. Она в основном состоит из материалов, подлежащих повторной переработке, которые можно сдать в местную службу сбора отходов. Информацию о том, как поступить с отработавшим электроприбором, Вы можете получить в местных органах администрации.



**Данный прибор имеет отметку в соответствии европейским нормам 2012/19/ЕС утилизации электрических и электронных приборов.**

**Тази директива регламентира валидните в рамките на ЕС правила за приемане и използване на стари уреди.**

## Описание

1. Крышка парогенератора
2. Съемная подставка для утюга \*
3. Отделение для хранения шнура питания и парового шланга
4. Вилка для включения в сеть
5. Паровой шланг
6. Световой индикатор готовности пара
7. Световой индикатор включения / выключения (оп)
8. Главный выключатель питания
9. Корпус с внутренним парогенератором
10. Регулятор температуры
11. Кнопка выпуска из подошвы
12. Сигнальная лампочка утюга
13. Подошва
14. Кнопка постоянной подачи пара \*
15. Воронка
16. Ручки для переноски

\* В зависимости от модели

## Подготовка

1. Удалите все этикетки или защитное покрытие с подошвы утюга.
2. Поместите прибор горизонтально на твердую устойчивую поверхность.

### В некоторых моделях:

Можно снять подставку для утюга с прибора и поместить утюг на подставку на другой твердой устойчивой горизонтальной поверхности.

3. Откройте крышку парогенератора (1). Осторожно наполните парогенератор водой с помощью воронки (15) и плотно закройте крышку.  
Если наполнить парогенератор горячей водой, время разогрева воды для образования пара сократится.  
Не переполняйте бойлер.
4. Полностью размотайте шнур питания и включите его в заземленную розетку.
5. Включите главный выключатель питания (8) (положение «I»).

- Приблизительно через 7 минут загорится индикатор готовности пара (6), который показывает, что прибор готов к работе.
- Если световой индикатор готовности пара (6) загорелся, но при нажатии кнопки выпуска пара (11) пар не выходит, наполните емкость для воды.



## 1. Доливание воды в парогенератор

↑ См. сложные страницы



**Внимание! Существует опасность ожогов!**

**Открывайте крышку осторожно, из-под нее может вырваться пар.**

- Нажмите на кнопку выпуска пара (11), чтобы убедиться, что пар уже не образуется. Только в этом случае в парогенератор следует долить воды.
- Установите главный выключатель питания прибора (8) на отметку «0» и отключите паровую станцию от электросети. Подождите по меньшей мере 2 минуты.
- Осторожно и медленно откройте крышку (1). Дайте выйти остаткам пара.
- Снова наполните парогенератор водой с помощью воронки (15). Не переполняйте бойлер.
- Если вокруг заливного отверстия осталась вода, то перед закрытием бойлера вытрите ее полотенцем.
- Плотно закройте крышку.

### Важно:

- Возможно использование водопроводной воды.  
Для долговечного использования функции пара, смешивайте водопроводную воду с дистиллированной в соотношении 1:1. Если в Вашей местности водопроводная вода очень жесткая, смешивайте ее с дистиллированной водой в соотношении 1:2.  
Вы можете узнать о жесткости Вашей водопроводной воды у ответственной за водоснабжение организации.
- Во избежание повреждения и/или загрязнения парогенератора, не используйте ароматизированную воду, уксус, крахмал, средства для удаления накипи и любые другие химические средства.  
**Любое повреждение, вызванное использованием указанных выше средств, приводит к прекращению действия гарантии.**
- Данный утюг не должен стоять вертикально. Всегда ставьте его горизонтально на подставку для утюга (2).

### В некоторых моделях:

Подставка для утюга может помещаться в специально подготовленную нишу на приборе или в любое подходящее место рядом с зоной глажения.

**Никогда не оставляйте утюг на приборе без подставки для утюга!**

- Во время первого использования утюга могут появляться некоторые запахи и пар, а также белые частицы на подошве утюга. Это нормально и прекратится через несколько минут.



## 2. Установка температуры

↑ См. сложные страницы

- Посмотрите на ярлык с инструкциями для глажения на предмете одежды для определения правильной температуры глажения.
- Выберите температуру (10):

- Синтетика
- Шелк и шерсть
- Хлопок и лен

- Индикатор(12) будет гореть, пока нагревается утюг, и погаснет, как только утюг достигнет выбранной температуры.

### Советы:

- Отсортируйте предметы одежды по символам инструкций для глажения на их ярлыках, всегда начиная с одежды и белья, которые нужно гладить при самых низких температурах.
- При сомнениях в точности определения материала, из которого сделан предмет одежды, начинайте гладить при низкой температуре и решайте, какая температура правильна, путем глажения небольшого участка, который обычно не виден, если надеть этот предмет одежды.



## 3. Глажение с паром

↑ См. сложные страницы

- Поверните регулятор температуры (10) на нужную отметку.
- Нажмите кнопку выпуска пара (11) для подачи пара.

### Внимание!

- Во время глажения при низком температурном режиме «\*» нажимайте кнопку выпуска пара из подошвы (11) только на несколько секунд.

Если через подошву утюга будет просачиваться вода, увеличьте температуру (**предварительно проверьте, можно ли гладить данное изделие в более высоком температурном режиме**).

- Каждый раз в начале использования утюга вместе с паром могут выходить капли воды. Поэтому рекомендуется сначала провести утюгом по гладильной доске или куску ненужной ткани.

**Совет:** для получения оптимального результата перед окончанием глажения отключите пар и несколько раз проведите по ткани утюгом без увлажнения, чтобы хорошо высушить ее.

## УТЮГ С ПРОБКОВОЙ РУЧКОЙ

### (В некоторых моделях)

Чтобы пар подавался постоянно, нажмите на кнопку постоянной подачи пара (14\*) и сдвиньте ее назад до фиксации. Чтобы отключить постоянную подачу пара, снова сдвиньте кнопку вперед.

#### **Важно:**

Если Вы гладите в течение продолжительного времени, паровой шланг может нагреться.



## Глажение без пара

1. Задайте необходимый температурный режим глажения.
2. Начиная гладить, не нажимая кнопку выпуска пара (11).



## 4. Вертикальный пар

↑ См. сложные страницы

**Никогда не используйте струю пара для обработки одежды, надетой на людей. Никогда не направляйте пар на людей или животных.**

1. Установите регулятор температуры в положение «••» или «тах».
2. Можно гладить висящие занавески и одежду на плечиках (жакеты, костюмы, пальто и др.), подняв утюг вертикально и нажав кнопку выпуска пара (11).

При использовании вертикального пара держите утюг вертикально, на расстоянии 10-20 см от обрабатываемого белья.



## 5. Чистка бака парогенератора

↑ См. сложные страницы

Чтобы продлить срок эксплуатации парогенератора и избежать накопления в нем накипи, после определенного времени (ориентировочно после 50 часов) использования парогенератор необходимо промыть водой.

Если в вашем регионе жесткая вода, промывать парогенератор нужно чаще.

Не используйте для промывания парогенератора средства для удаления накипи, потому что они могут его повредить.

1. Отключите прибор от сети, дайте ему остыть не менее 2 часов.
2. Открутите крышку парогенератора (1).
3. Вылейте содержимое парогенератора в раковину, перевернув прибор вверх ногами.
4. Залейте в парогенератор 500 мл свежей воды.
5. В течение нескольких минут встряхните корпус паровой станции, а затем полностью вылейте содержимое парогенератора в раковину или ведро. Для получения оптимального результата рекомендуется повторить эту процедуру дважды.
6. Поместите дренажную пробку на место и закрутите ее, используя монету.
7. Закройте крышку.



## 6. Ополаскивание камеры парообразования утюга

↑ См. сложные страницы



### **Осторожно! Существует опасность ожогов!**

Данная процедура помогает удалить частицы накипи из камеры парообразования.

Данная процедура очистки может выполняться время от времени (приблизительно раз в год), когда после длительного использования с очень жесткой водой из подошвы утюга начинают сыпаться частицы накипи.

- a) Убедитесь, что утюг остыл.
- b) Установите регулятор температуры (10) утюга в положение min.
- c) Наполните емкость для воды водой из крана.
- d) Включите утюг в розетку и установите главный выключатель (8) в положение "I".
- e) Подождите, пока загорится световой индикатор готовности пара (6).
- f) Поднимите утюг над раковиной или над емкостью, подходящей для сбора выливающейся воды.

- g) Нажмите на кнопку выпуска пара из подошвы (11) и осторожно потрясите утюг. Из подошвы польётся кипяток и начнёт выходить пар, удаляя имеющиеся частички накипи и отложений. Это может занять около 5 минут.
- h) Установите регулятор температуры (10) утюга в положение max, не нажимая кнопку выпуска пара из подошвы (11). Вода в камере парообразования начнет испаряться. Подождите, пока не испарится вся вода, находящаяся в камере.
- i) Чтобы очистить подошву, сразу же протрите все остатки загрязнений о сухую хлопчатобумажную салфетку, не дожидаясь остывания утюга.



## 7. Хранение прибора

↑ См. сложенные страницы

1. Установите главный выключатель в положение «0» и отключите шнур питания от электросети.
2. Перед уборкой прибора на хранение дождитесь его остывания.
3. Вылейте воду из парогенератора и сложите шнур питания и паровой шланг в отделение для их хранения. Не сматывайте шнуры слишком туго.
4. Поместите утюг на его подставку, поставив его на подошву.
5. Используйте ручки для переноски (16), расположенные на боковых сторонах прибора при его переноске.



## Чистка и уход

↑ См. сложенные страницы



**Внимание! Существует опасность ожогов!**

**Перед проведением любых действий по чистке и уходу за электроприбором, следует обязательно отключить его от электросети.**

1. После глаженуходя выключите прибор из сети и дождитесь остывания подошвы утюга, прежде чем чистить прибор.
2. Протрите корпус паровой станции, ручку и корпус утюга влажной тканью.
3. Если на подошве утюга осталась грязь или накипь, очистите ее влажной хлопчатобумажной тканью.
4. Если синтетическая ткань расплавилась под воздействием слишком высокой температуры подошвы утюга (13), отключите подачу пара и сразу же счистите налипший материал с

помощью сухой хлопчатобумажной ткани, сложенной в несколько слоев.

5. Никогда не пользуйтесь абразивными средствами или растворителями. Для сохранения гладкости подошвы утюга (13) следует избегать ее резкого контакта с металлическими предметами. Ни в коем случае не используйте для очистки подошвы утюга жесткие губки для мытья посуды и химические вещества.



## Защитная текстильная подошва \*

↑ Ver desplegable

### (В некоторых моделях)

Эта подошва используется для глаженья с паром деликатных вещей при максимальной температуре, не повреждая их. Использование защитной текстильной подошвы также исключает необходимость использовать тряпку для предотвращения блеска на темных тканях. Мы рекомендуем вам перед началом глаженья попробовать гладить на небольшом участке на внутренней стороне вещи, и понаблюдать результаты.

Чтобы установить защитную подошву, поместите острый кончик утюга в конец защитной подошвы и потяните за эластичную ленту вдоль нижней задней части утюга до тех пор, пока она не будет одета. Чтобы снять защитную подошву, потяните за эластичную ленту, чтобы отделить подошву от утюга. Защитную текстильную подошву можно приобрести в службе постпродаж или в специализированных магазинах.

Наименование принадлежности: TDZ2045



## Советы по экономии электроэнергии

Больше всего энергии расходуется на выработку пара. Чтобы сократить потребление энергии, придерживайтесь следующих рекомендаций:

- Начиная глажение с белья, которое требует минимального температурного режима глажения. Рекомендуемую температуру глажения можно посмотреть на ярлыке изделия.
- Старайтесь гладить слегка влажные изделия, поставив регулятор пара на меньшую отметку.
- Если вы сушите белье в сушильной машине, используйте программу "сушка под утюг".
- Если белье достаточно влажное, его можно гладить без использования пара.



## Устранение неполадок

Проблема	Возможные причины	Решение
Парогенератор не включается.	<ol style="list-style-type: none"><li>1. Плохое сетевое соединение.</li><li>2. Не нажата кнопка главного выключателя.</li></ol>	<ol style="list-style-type: none"><li>1. Проверьте шнур, вилку и розетку.</li><li>2. Включите главный выключатель питания (8) (положение «I»).</li></ol>
Утюг не нагревается.	<ol style="list-style-type: none"><li>1. Выключатель утюга находится в положении «0».</li><li>2. Ручка регулятора температуры находится в положении «min».</li></ol>	<ol style="list-style-type: none"><li>1. Включите главный выключатель питания (8) (положение «I»).</li><li>2. Установите ручку регулятора (10) температуры в нужное положение.</li></ol>
При включении утюга появляется дым.	<ol style="list-style-type: none"><li>1. Во время первого использования: некоторые детали прибора на заводе слегка смазываются, что может привести к появлению слабого дыма при первом нагревании.</li><li>2. Во время последующего использования: подошва утюга может быть испачкана.</li></ol>	<ol style="list-style-type: none"><li>1. Это вполне нормально и прекратится через короткое время.</li><li>2. Очистите подошву утюга в соответствии с инструкциями по чистке в данном руководстве по эксплуатации.</li></ol>
Через отверстия в подошве утюга просачивается вода.	<ol style="list-style-type: none"><li>1. Терморегулятор (10) установлен на слишком низкую отметку.</li><li>2. Вода конденсируется в трубках при первом использовании пара или после продолжительной паузы в использовании пара.</li></ol>	<ol style="list-style-type: none"><li>1. Поверните терморегулятор на большую отметку (между «**» и «max») и подождите, пока погаснет световой индикатор (12).</li><li>2. Направьте утюг в сторону от зоны глажения и нажмите кнопку выпуска пара (11) до появления пара.</li></ol>
Из отверстий в подошве утюга выделяется грязь.	<ol style="list-style-type: none"><li>1. В парогенераторе образовалась накипь или минеральные отложения.</li><li>2. Были использованы химические средства или добавки.</li></ol>	<ol style="list-style-type: none"><li>1. Очистите парогенератор. Используйте водопроводную воду, смешанную с 50% дистиллированной или деминерализованной воды. Если в Вашей местности водопроводная вода очень жесткая, смешивайте ее с дистиллированной водой в соотношении 1:2</li><li>2. Протрите подошву утюга влажной тканью. Никогда не добавляйте никаких добавок в парогенератор.</li></ol>
Утюг не выпускает пар.	<ol style="list-style-type: none"><li>1. Парогенератор не включен или пуст.</li></ol>	<ol style="list-style-type: none"><li>1. Установите главный выключатель питания (8) в положение «I» и/или налейте воду в парогенератор.</li></ol>
Проглаживаемая одежда темнеет и/или прилипает к подошве утюга.	<ol style="list-style-type: none"><li>1. Выбрана слишком высокая температура для глажения данного предмета одежды.</li></ol>	<ol style="list-style-type: none"><li>1. Выберите температуру, соответствующую данному материалу, и очистите подошву утюга влажной тряпкой.</li></ol>
Подошва становится коричневой.	<ol style="list-style-type: none"><li>1. Это обычное явление при использовании утюга.</li></ol>	<ol style="list-style-type: none"><li>1. Необходимо регулярно чистить подошву утюга влажной тряпкой.</li></ol>
Потеря давления пара во время глажения	<ol style="list-style-type: none"><li>1. Слишком долго нажата кнопка выхода пара.</li></ol>	<ol style="list-style-type: none"><li>1. Нажимайте на кнопку выхода пара (11) с интервалами. Это улучшает качество глажения, так как ткань лучше высыхает и сохраняет мягкость</li></ol>

Если это не помогает, обращайтесь в авторизованный центр технического обслуживания.



Vă mulțumim că ați cumpărat stația de călcat cu abur sensixx B10L, noul sistem de călcat de la Bosch.

Citiți cu atenție instrucțiunile de utilizare a aparatului și păstrați-le pentru referință ulterioară.

Puteți descărca acest manual de pe pagina locală a companiei Bosch.

Deschideți clapetele rabatabile



## Instrucțiuni generale privind siguranța

- Nu lăsați aparatul nesupravegheat când este în priză.
- Scoateți ștecherul din priză înainte să umpleți aparatul electrocasnic cu apă sau înainte să goliți apa rămasă după utilizare.
- În timpul utilizării este interzisă deschiderea capacului de umplere.
- Aparatul trebuie utilizat și așezat pe o suprafață stabilă.
- Când este așezat pe suportul său, asigurați-vă ca suprafața pe care stă suportul să fie stabilă.
- Nu folosiți aparatul dacă a căzut, prezintă urme vizibile de deteriorare sau scurgeri de apă. Înainte de a fi folosit din nou, trebuie verificat la un centru de service autorizat.
- Pentru a evita situații periculoase, orice lucrare sau reparație necesară la aparat, de ex. înlocuirea unui cablu de alimentare deteriorat, trebuie efectuată exclusiv de personal calificat dintr-o unitate service abilitată.
- Acest aparat poate fi utilizat de către copii cu vârste de peste 8 ani și de către persoane cu capacități fizice, senzoriale sau mentale reduse, sau cu lipsă de experiență și cunoștințe, dacă sunt supravegheați sau instruiți cu privire la utilizarea aparatului în siguranță și dacă înțeleg pericolele pe care le implică. Nu lăsați copiii să se joace cu aparatul! Curățarea și întreținerea nu trebuie efectuate de către copii fără a fi supravegheați.
- Nu lăsați copiii mai mici de 8 ani în apropierea fierului de călcat și a cablului de alimentare când este în funcțiune sau se răcește.
-  **ATENȚIE.** Suprafața fierbinte. Suprafața poate deveni fierbinte în timpul utilizării.

- Acest aparat trebuie utilizat numai în scopurile pentru care a fost proiectat, și anume ca fier de călcat. Orice altă utilizare este considerată neadecvată și, ca urmare, periculoasă. Producătorul nu este responsabil pentru nici o deteriorare rezultată în urma unei utilizări greșite sau neadecvate.
- Înainte de a conecta aparatul la priză, verificați ca tensiunea rețelei să corespundă cu cea specificată pe plăcuța cu caracteristici a aparatului. 11•Acest aparat trebuie conectat la o priză cu împământare. Dacă utilizați un cablu prelungitor, asigurați-vă că are priză bipolară de 16 A, cu împământare.
- Dacă siguranța fuzibilă de protecție montată în aparat se arde, acesta nu va mai funcționa. Pentru a-l pune din nou în funcțiune, aparatul trebuie dus la un centru de service autorizat.
- Acest aparat nu trebuie ținut niciodată sub robinet pentru a fi umplut cu apă.
- Scoateți aparatul electrocasnic din priza rețelei de alimentare dacă bănuiți existența unui defect și întotdeauna după fiecare utilizare.
- Nu scoateți aparatul din priză trăgând de cablu.
- Nu introduceți niciodată fierul sau rezervorul de abur în apă sau alt lichid.
- Nu expuneți aparatul condițiilor atmosferice (ploaie, soare, îngheț etc.)

### Important :

- În timpul utilizării, acest aparat ajunge la temperaturi înalte și produce abur, ceea ce poate cauza opăriri sau arsuri dacă nu este folosit corespunzător.

- Furtunul de abur, stația de bază, plăcuța metalică de pe fundul suportului metalic detașabil (2\*) dar mai ales fierul de călcat se pot încăinge în timpul utilizării. Acest lucru este normal.
- Nu îndreptați niciodată jetul de abur spre oameni sau animale.
- Nu permiteți cablului să vină în contact cu talpa fierului de călcat, alția timp cât aceasta este încă fierbinte.
- Nu uitați că sistemul poate continua să elibereze abur pe o durată scurtă după eliberarea butonului de declanșare a aburului. Aceasta reprezintă o funcție normală.

### Indicatii pentru renunțarea la un aparat folosit

Înainte să aruncați un aparat uzat, trebuie să-l dezafectați complet și să vă debarați de el în conformitate cu dispozițiile legale în vigoare. Detalii referitoare la acestea puteți obține de la distribuitorul dumneavoastră, primărie sau consiliul local.



**Acest aparat este marcat corespunzător Directivei Europene 2012/19/UE în privința aparatelor electrice și electronice vechi.**

**Directiva prescrie cadrul pentru o preluare înapoi, valabilă în întreaga UE, și valorificarea aparatelor vechi.**

## Descriere

1. Bușonul boilerului
2. Placă suport detașabilă \*
3. Cablu de alimentare și compartiment de depozitare a furtunului
4. Stecher cablu
5. Furtun de abur
6. Lampă martor "Abur gata de utilizare"
7. Lampă indicatoare „pornit / oprit” (on)
8. Buton 0/I (Pornit/Oprit)
9. Carcasă cu generator de abur intern
10. Comandă temperatură cu cadran
11. Buton eliberare abur fier
12. Lampă martor fier de călcat
13. Talpă
14. Blocare buton aburi \*
15. Pâlnie de umplere
16. Manere de transport

\* În funcție de model

## Pregătiri

1. Îndepărtați orice etichetă sau protecție de pe talpa fierului.
2. Așezați aparatul orizontal pe o suprafață solidă și stabilă.

### În funcție de model:

- Puteți lua placa suport de pe aparat și să așezați fierul pe aceasta sau pe o altă suprafață solidă, stabilă și orizontală.
3. Desfaceți bușonul boilerului (1). Umpleți boilerul cu grijă **utilizând întotdeauna pâlnia** (15), și închideți ferm bușonul. Prin umplerea cu apă caldă, veți scurta perioada de așteptare a încălzirii fierului. Nu umpleți în exces boilerul.
4. Desfășurați complet cablul de alimentare (4) și conectați-l la o priză cu împământare.
5. Aduceți butonul de alimentare principal (8) în poziția "I".

6. Lampa indicatoare "abur gata de utilizare" (6) se va aprinde după aproximativ 7 minute, indicând faptul că aparatul este gata de utilizare.
7. Dacă lampa „Abur gata de utilizare” (6) se aprinde, însă nu este eliberat abur când este apăsat butonul de eliberare a aburului (11), reumpleți rezervorul de apă.



## 1. Reumplerea boilerului

↑ A se observa clapetele rabatabile



**Atenție! Pericol de arsuri!**

**Aveți grijă când desfaceți bușonul, este posibil să se degajeze abur.**

1. Apăsăți butonul de abur (11) pentru a verifica dacă nu se mai produce abur. Numai atunci este permisă reumplerea boilerului.
2. Aduceți comutatorul aparatului (8) în poziția de închidere ("0") și scoateți stația de călcat cu aburi din priză. Apoi, așteptați cel puțin 2 minute.
3. Desfaceți bușonul (1) cu atenție și lent. Lăsați aburul rămas să se degajeze.
4. Reumpleți boilerul **folosind întotdeauna pâlnia** (15). Nu umpleți în exces boilerul.
5. În cazul în care a ramas apa în jurul orificiului de umplere, va rugăm sa uscati cu un prosop înainte de a închide boilerul.
6. Închideți ferm bușonul la loc.

### Important:

- Poate fi folosită apă normală de la robinet. Pentru prelungirea funcționării optime cu abur, combinați apa de la robinet cu apă distilată în proporție de 1:1. Dacă apa de la robinet din zona în care vă aflați este foarte dură, amestecați apa de la robinet cu apă distilată în proporție de 1:2. Vă puteți interesa la furnizorul dvs. local de apă referitor la nivelul de duritate a apei.
  - Pentru a evita deteriorarea și/sau contaminarea boilerului, nu utilizați apă parfumată, oțet, amidon, substanțe anticalcar, aditivi sau orice alt tip de produs chimic.
- Orice deteriorare cauzată de utilizarea produselor menționate mai sus, va anula garanția.**
- Fierul de călcat nu a fost conceput pentru a fi așezat în poziție verticală. Vă rugăm să îl așezați întotdeauna în poziție orizontală pe suportul (2).

### În funcție de model:

Placa suport poate fi așezată în adâncitura specială de pe aparat sau într-un loc adecvat lângă suprafața de călcat.

**Nu așezați niciodată fierul de călcat pe aparat fără suportul!**

- În timpul primei utilizări, fierul poate produce anumiți vapori și anumite mirosuri, precum și particule albe care apar pe talpă; acest lucru este normal și va înceta după câteva minute.
- În timpul utilizării este interzisă deschiderea capacului de umplere.



## 2. Stabilirea temperaturii

↑ A se observa clapetele rabatabile

1. Verificați temperatura de călcare de pe eticheta rufelor pentru a determina instrucțiunile corectă de călcare.
2. Alegeți temperatura (10): necesară:

•	Fibre sintetice
••	Mătase – Lână
•••	Bumbac – In

3. Lampa indicatoare (12) va rămâne aprinsă în timp ce fierul se încălzește și se va stinge când fierul ajunge la temperatura aleasă.

### Sfaturi:

- Sortați rufe în funcție de simbolurile referitoare la curățare de pe etichetele lor, începând întotdeauna cu cele care trebuie călcate la temperaturile cele mai joase.
- Dacă nu știți din ce este fabricat un anumit articol, începeți să călcați la o temperatură joasă și stabiliți temperatura corectă călcând o suprafață mică a articolului, care nu se vede când articolul respectiv este purtat.



## 3. Călcarea cu abur

↑ A se observa clapetele rabatabile

1. Rotiți selectorul de temperatură (10) la setarea necesară
2. Apăsăți butonul pentru abur (11) pentru eliberarea aburului.

### Atenție:

- Atunci când călcați la o temperatură mai scăzută "•", apăsați butonul de eliberare a aburului (11) numai timp de câteva secunde. Dacă constatați că există scurgeri de apă prin talpa fierului de călcat, setați temperatura la o poziție mai ridicată (**asigurați-vă că articolul de îmbrăcăminte poate fi călcat la această setare a temperaturii**).

- La începutul fiecărei utilizări, este posibil să fie eliberate picături de apă odată cu aburul. Prin urmare, vă recomandăm ca înainte de a începe să călcați, să încercați fierul pe masa de călcat sau pe o bucată de material.

**Recomandare:** pentru rezultate mai bune la călcat, călcați ultimele cute fără abur pentru a usca articolul de îmbrăcăminte.

## FIER CU MÂNER DE PLUTĂ

### (în funcție de model):

Pentru a obține un debit permanent de abur, apăsați butonul de blocare (14\*) și culisați-l înapoi până se anclanșează. Pentru a opri debitul permanent de abur, culisați butonul de blocare înainte.

### Important:

- Furtunul de abur poate deveni fierbinte dacă veți călca un timp mai îndelungat.



### Călcarea fără abur

1. Fixați temperatura de călcare dorită.
2. Începeți să călcați fără a apăsa butonul de eliberare abur (11).



### 4. Abur pentru călcat vertical

↑ A se observa clapetele rabatabile

**Nu îndreptați niciodată jetul de aburi către hainele purtate în momentul respectiv. Nu îndreptați niciodată jetul către oameni sau animale.**

1. Puneți selectorul de temperatură în poziția "•••" sau "max".
2. Puteți călca perdele și haine atârinate (sacouri, costume, pardesie etc.) ținând fierul în poziție verticală și apăsând butonul de eliberare a aburului (11).  
Acționați fierul vertical la o distanță de 10 până la 20 cm.



### 5. Curățarea boilerului

↑ A se observa clapetele rabatabile

Pentru a prelungi viața utilă a generatorului de aburi și pentru a evita orice acumulare de calcar, este esențial să clătiți boilerul după câteva ore de utilizare (aproximativ după 50 de ore).

Dacă apa este dură, măriți frecvența.

Nu utilizați substanțe anticalcar pentru a clăti boilerul, deoarece pot provoca deteriorarea acestuia.

1. Verificați ca aparatul să fie rece și scos de sub tensiune de mai mult de 2.
2. Defiletați bușonul boilerului (1).
3. Goliți boilerul deasupra unei chiuvete, ținând aparatul cu capul în jos.
4. Umpleți boilerul cu 500 ml de apă proaspătă.
5. Scuturați baza câteva momente și apoi goliți-o complet deasupra unei chiuvete sau a unei găleți.
6. Pentru rezultate optime, recomandăm să faceți această operațiune de două ori.
7. Închideți bușonul.



### 6. Spălarea compartimentului pentru aburi al fierului de călcat

↑ A se observa clapetele rabatabile

### ⚠ Atenție! Pericol de arsuri!

Această procedură ajută la îndepărtarea particulelor de calcar din compartimentul pentru aburi.

Această procedură de curățare poate fi efectuată ocazional (aproximativ o dată pe an), când talpa fierului începe să elibereze particule de calcar după o perioadă îndelungată de utilizare cu apă foarte dură.

- a) Asigurați-vă că fierul de călcat s-a răcit.
- b) Setați selectorul de temperatură (10) al fierului de călcat pe poziția "min".
- c) Umpleți rezervorul cu apă de la robinet.
- d) Introduceți în priză cablul de alimentare la rețea și setați întrerupătorul de alimentare principal (8) pe poziția "I".
- e) Așteptați până când lampa indicatoare "aburi pregătiți" (6) se aprinde.
- f) Țineți fierul de călcat deasupra chiuvetei sau a unui recipient pentru a colecta apa.
- g) Apăsăți butonul de eliberare a aburului (11) și scuturați ușor fierul. Apa clocotită și aburii vor ieși, purtând piatra și/sau depunerile care pot exista aici. Acest lucru poate dura aproximativ 5 minute.
- h) Setăți selectorul de temperatură (10) al fierului de călcat la poziția "max", fără a apăsa butonul de eliberare a aburului (11). Apa din compartimentul pentru aburi va începe să se evapore. Așteptați până când apa din interiorul compartimentului s-a evaporat.
- i) Pentru a curăța talpa fierului de călcat, îndepărtați imediat orice reziduu trecând fierul de călcat fierbinte peste o țesătură uscată din bumbac.



## 7. Depozitarea aparatului

A se observa clapetele rabatabile

1. Aduceți comutatorul de alimentare în poziția "0" și deconectați cablul de alimentare de la rețeaua electrică.
2. Lăsați întotdeauna fierul să se răcească înainte de a depozita aparatul.
3. Goliți boilerul și depozitați cablul de alimentare de la rețeaua electrică și furtunul de abur în compartimentul de depozitare. Nu înfășurați cablurile prea strâns.
4. Puneți fierul pe suportul său, așezat pe talpă.
5. Utilizați manerele de transport laterale (16) când deplasați aparatul.



## Curățarea și întreținerea

A se observa clapetele rabatabile



**Atenție! Pericol de arsuri!**

**Scoateți întotdeauna aparatul din priză înainte de a-l curăța sau de a efectua orice fel de operații de întreținere la aparat.**

1. După ce ați terminat de călcat, scoateți ștecherul din priză și lăsați să se răcească aparatul înainte de a-l curăța.
2. Ștergeți carcasa, mânerul și corpul fierului cu o cârpă umedă.
3. Dacă talpa este plină de murdărie sau calcar, curățați-o cu o cârpă de bumbac umedă.
4. Dacă hainele sintetice se topesc din cauza temperaturii prea ridicate pe talpa (13), opriți aburii și îndepărtați imediat reziduurile cu o cârpă uscată din bumbac, groasă și împăturită.
5. Niciodată nu utilizați produse abrazive sau solvenți. Pentru a păstra talpa (13) netedă, vă recomandăm să evitați contactul dur cu obiectele din metal. Nu utilizați niciodată bureți de vase abrazivi sau produse chimice pentru curățarea tălpii.



## Talpă de protecție textilă \*

A se observa clapetele rabatabile

**(în funcție de model)**

Această protecție se utilizează pentru călcatul cu aburi al articolelor delicate, la o temperatură maximă, fără a le deteriora. Utilizarea tălpii de protecție textilă elimină de asemenea necesitatea folosirii unei cărpe pentru a evita apariția luciului la materialele de culoare închisă.

Vă sfătuim să începeți călcatul pe o parte mică din interiorul articolului de îmbrăcăminte și observați rezultatele.

Pentru a poziționa protecția pe fierul de călcat, puneți vârful fierului de călcat pe marginea protecției textile și trageți de banda elastică peste partea inferioară din spatele fierului de călcat până când se potrivește. Pentru a scoate talpa de protecție textilă, trageți de banda elastică pentru a o separa de fierul de călcat.

Puteți achiziționa talpa de protecție textilă de la serviciul post-vânzare sau de la magazinele de specialitate.

**Nume accesoriu: TDZ2045**



## Sfaturi pentru a economisi energia

Producerea aburilor implică cel mai mare consum de energie. Pentru a vă ajuta să reduceți energia utilizată, urmați aceste sfaturi:

- Începeți prin a călca materialele care necesită nivelul cel mai mic al temperaturii de călcat. Verificați nivelul temperaturii de călcat recomandat pe eticheta de pe articolul de îmbrăcăminte.
- Încercați să călcați materialele atunci când mai sunt încă umede și reduceți producerea aburilor de către fier.
- Dacă uscați materialele dumneavoastră cu ajutorul uscătorului mecanic înainte de a le călca, setați uscătorul pe programul 'uscare pentru călcat'.
- Dacă materialele sunt suficient de umede, puteți călca fără abur.



## Depanare

Problema	Cauza posibilă	Solutia
Generatorul de abur nu pornește.	<ol style="list-style-type: none"><li>1. Există o problemă de conectare.</li><li>2. Butonul pentru alimentarea cu tensiune nu este pornit.</li></ol>	<ol style="list-style-type: none"><li>1. Verificați cablul de alimentare, ștecherul și priza.</li><li>2. Aduceți butonul de alimentare principal (8) în poziția "I".</li></ol>
Fierul nu se încălzește.	<ol style="list-style-type: none"><li>1. Butonul pentru alimentarea cu tensiune nu este pornit.</li><li>2. Butonul de comandă temperatură este pus în poziția "min.".</li></ol>	<ol style="list-style-type: none"><li>1. Aduceți butonul de alimentare principal (8) în poziția "I".</li><li>2. Puneți butonul de comandă temperatură (10) în poziția dorită.</li></ol>
Fierul începe să scoată fum când este pornit.	<ol style="list-style-type: none"><li>1. La prima utilizare: Anumite componente ale aparatului au fost ușor gresate în fabrică și pot produce puțin fum la prima încălzire.</li><li>2. La utilizări ulterioare: Talpa fierului poate fi murdară.</li></ol>	<ol style="list-style-type: none"><li>1. Acest lucru este normal și apariția fumului va înceta după scurt timp.</li><li>2. Curățați talpa respectând instrucțiunile de curățare din acest manual.</li></ol>
Curge apă prin orificiile de pe talpă.	<ol style="list-style-type: none"><li>1. Setarea la care să află butonul de reglare a temperaturii (10) este prea scăzută.</li><li>2. Apa se condensează în interiorul țevilor deoarece aburul este utilizat prima dată sau nu a mai fost utilizat mult timp.</li></ol>	<ol style="list-style-type: none"><li>1. Aduceți butonul de reglare a temperaturii la o setare mai înaltă (între „..” și „max”) și așteptați până când lampa indicatoare (12) se stinge.</li><li>2. Îndreptați fierul în altă direcție decât suprafața de călcat și apăsați butonul de eliberare a aburului (11) până se produce abur.</li></ol>
Prin talpă iese murdărie.	<ol style="list-style-type: none"><li>1. Există o acumulare de calcar sau minerale în boiler.</li><li>2. Ați utilizat produse chimice sau aditivi.</li></ol>	<ol style="list-style-type: none"><li>1. Curățați boilerul. Utilizați apă de la robinet în amestec 50% cu apă distilată sau demineralizată. Dacă apa de la robinet din zona în care vă aflați este foarte dură, amestecați apa de la robinet cu apă distilată în proporție de 1:2.</li><li>2. Curățați talpa fierului cu o cârpă umedă. Nu adăugați niciodată produse în boiler.</li></ol>
Fierul nu produce deloc aburi.	<ol style="list-style-type: none"><li>1. Boilerul nu este pornit sau este gol.</li></ol>	<ol style="list-style-type: none"><li>1. Aduceți butonul de alimentare principal (8) în poziția de pornire ("I") și/sau umpleți boilerul.</li></ol>
Hainele călcate se închid la culoare și/ sau se lipesc de talpă.	<ol style="list-style-type: none"><li>1. Temperatura selectată este prea mare și a deteriorat hainele.</li></ol>	<ol style="list-style-type: none"><li>1. Alegeți o temperatură adecvată pentru materialul pe care îl călcați și curățați talpa fierului cu o cârpă umedă.</li></ol>
Talpa fierului se face maronie.	<ol style="list-style-type: none"><li>1. Aceasta este o consecință normală a utilizării.</li></ol>	<ol style="list-style-type: none"><li>1. Curățați talpa fierului în mod regulat cu o cârpă umedă.</li></ol>
Pierdere de presiune aburi în timpul călcatului	Butonul de eliberare aburi este apăsat timp îndelungat.	Apăsați butonul de aburi eliberare (11) la intervale. Rezultatul călcarii este îmbunătățit, deoarece țesăturile se vor usca mai bine și vor rămâne mai moi.

Dacă cele de mai sus nu rezolvă problema luați legătura cu un centru de service autorizat.



المشكلة	الأسباب المحتملة	الحلول
يعمل مولد البخار	1. هناك مشكلة في التوصيل الكهربائي 2. خزان البخار غير موصل بالتيار	1. تأكد من سلك الشبكة الكهربائية، الوصلة وقاعدة الربط. 2. اضبط مفتاح الكهرباء الرئيسي (8) على وضع التشغيل ("I").
لا تسخن المكواة	1. زر "I/O" للمكواة في موضع "0" 2. زر ضبط الحرارة في موضع الحد الأدنى "min".	1. اضبط مفتاح الكهرباء الرئيسي (8) على وضع التشغيل ("I"). 2. ضع زر ضبط الحرارة (11) في الموضع المرغوب.
المكواة تحدث دخان حين تعمل.	1. أثناء أول إستعمال: بعض مكونات الجهاز تم تزييتها قليلا في المصنع وقد ينجم عنه تولد بعض الدخان حين تسخن للمرة الأولى. 2. أثناء الإستعمال الأول: يمكن للقاعدة أن تكون متسخة	1. هذا عادي تماما ويختفي بعد بضعة لحظات. 2. نظف القاعدة طبقا لإرشادات النظافة لهذا الكتيب.
يخرج الماء من ثقب القاعدة	1. وضع ضبط مفتاح التحكم في درجة الحرارة (10) منخفض للغاية. 2. الماء يتركز بداخل الأنابيب لإستعمال البخار لأول مرة أو لم يستعمل لمدة طويلة.	1. أدر مفتاح التحكم في درجة الحرارة إلى وضع ضبط أعلى نسبيا (بين "••" و "max") وانتظر حتى تتطفي اللبنة الأسترشادية 2. إفصل المكواة عن منطقة الكي ثم اضغط على زر خروج البخار (11) حتى يتولد البخار.
تخرج أوساخ من النعل أو القاعدة متسخة.	1. هناك ترسبات كلسية أو أملاح في الغلاية. 2. أستعملت مواد كيميائية أو مضافات.	1. قم بتنظيف الغلاية. إستعمل ماء الصنبور مخلطا ب 50% ماء مقطرا أو خال من المعادنات. 2. نظف القاعدة بثوب مبلل. لا تقم أبدا بوضع أية إضافات في الغلاية
المكواة لا تولد البخار.	1. الغلاية ليست مشغلة أو فارغة.	1. اضبط مفتاح الكهرباء الرئيسي (8) على وضع التشغيل ("I") و/أو املا الغلاية.
الملابس المكوية تميل على السواد أو تلتصق بقاعدة المكواة.	1. الحرارة المختارة مرتفعة جدا وأحدثت ضررا بالملابس.	1. اختر حرارة مناسبة للباس ثم نظف قاعدة المكواة بثوب مبلل.
نعل المكواة يميل إلى اللون البني.	1. نتيجة عادية للإستعمال .	1. نظف نعل المكواة بثوب مبلل.
فقدان ضغط البخار أثناء الكي	1. تم الاحتفاظ بزر البخار (11) مضغوفا لفترة طويلة نسبيا	1. اضغط على زر البخار على فترات متقطعة. وسوف تتحسن نتائج الكي لأن المنسوجات سوف تصبح أكثر نعومة تجف بشكل أفضل

إذا لم تتمكن المعطيات السابقة من حل المشكلة، قوموا باستشارة مصلحة صيانة تقنية مرخصة.





↑ افتح الجوانب القابلة للفرد

### تنبيه! خطر الإصابة بحروق!



إفصلوا الجهاز عن الشبكة الكهربائية قبل الشروع في أي عملية تنظيف أو صيانة.

وللمساعدة على خفض الطاقة المستخدمة لأدنى حد خلال عملية توليد البخار اتبع الإرشادات التالية:

- ابدأ بكي الملابس التي تتطلب أقل درجة حرارة للكي. راجع درجة حرارة الكي الموصى بها على تيكيت الملابس.
- حاول أن تقوم بكي الملابس وهي لا تزال رطبة وقم بخفض درجة البخار.
- وفي حالة قيامك بتجفيف الملابس في مجفف الملابس قبل كيها، فاضبط المجفف على برنامج "التجفيف المناسب للكي".
- إذا كانت الملابس رطبة بدرجة كافية، يمكنك الكي بدون بخار.

1. بعد عملية الكي، إفصلوا الوصلة الكهربائية ثم أتركوا قاعدة المكواة يبرد قبل تنظيفه.
2. امسح علبه الجهاز والمقبض وجسم المكواة باستخدام قطعة قماش مبللة.
3. في حالة تعرض قاعدة المكواة لانساختات أو ترسبات كلسية، فقم بتنظيفها باستخدام قطعة قماش قطنية مبللة.
4. إذا انصهرت قطعة ملابس مصنوعة من ألياف صناعية بسبب درجة الحرارة المرتفعة للغاية بقاعدة المكواة (13)، فقم بإيقاف إطلاق البخار وكشط البقايا الملتصقة على الفور باستخدام قطعة قماش قطنية جافة ومطوية طيات سميكة.
5. لا تستعملوا مواد حارقة ولا مذيبات. للحفاظ على نوعية قاعدة المكواة (13) ينبغي تجنب الاحتكاك الشديد بأجسام معدنية. لا تستخدم أبدا أداة تنظيف احتكاكية أو مواد كيميائية لتنظيف قاعدة المكواة.



↑ افتح الجوانب القابلة للفرد

### (حسب الموديل)

هذا الواقي يتم إستعماله للكي بالبخار للألبسة الرهيفة وتحت حرارة مرتفعة دون تعريضها للضرر. إستعمال النعل الواقي النسيجي يجنبنا كذلك اللجوء إلى إستعمال ثوب لتجنب البريق في الأنسجة الغامقة.

ننصح بالبدء في كي جزء صغير من داخل اللباس ثم ملاحظة النتائج.

لتركيب الواقي المكواة، ضع رأس المكواة في أقصى الواقي النسيجي ثم اجبد الشريط الممطط من فوق الجزء الأسفل الخلفي للمكواة حتى تثبت بإحكام. لإزالة النعل الواقي النسيجي، اجبد الشريط الممطط لفصله عن المكواة.

يمكنك الحصول على الواقي النسيجي في مصلحة الخدمة بعد البيع أو المحلات التجارية المختصة.

اسم الملحق الإضافي : TDZ2045

## 6. شطف حجيرة بخار المكواة



↑ افتح الجوانب القابلة للفرد

### ⚠ تنبيه! خطر الإصابة بحروق!

هذه العملية تساعد على إزالة الرواسب الجيرية من حجيرة البخار.

يمكن إجراء عملية التنظيف هذه من وقت لآخر (مرة واحدة في السنة تقريباً)، وذلك عندما تبدأ جزيئات الجير في الخروج من قاعدة المكواة بعد استخدام المكواة لفترة طويلة بماء عسر للغاية.

- تحقق من برودة المكواة.
- اضبط مفتاح التحكم في درجة الحرارة (10) بالمكواة على الوضع الأدنى "min".
- املأ الخزان بماء الصنبور.
- قم بتوصيل قابس المكواة بالكهرباء ثم اضبط مفتاح الكهرباء الرئيسي (8) على الوضع "I".
- انتظر إلى أن تضيء لمبة البيان، البخار جاهز" (6).
- ضع المكواة فوق الحوض أو فوق وعاء لجمع الماء.
- اضغط على زر إطلاق البخار (11) وقم بهز المكواة برفق. فيخرج ماء مغلي وبخار حاملاً معه الجير والترسبات التي قد تكون موجودة في المكواة. وقد يستغرق ذلك حوالي 5 دقائق.
- اضبط مفتاح التحكم في درجة الحرارة (10) بالمكواة على الوضع الأقصى "max"، دون الضغط على زر إطلاق البخار (11). فيبدأ تبخر الماء الموجود في حجيرة البخار. انتظر إلى يتبخر كل الماء الموجود في الحجيرة.
- لتنظيف قاعدة المكواة، اعمل على إزالة أية شوائب تظهر عليها فوراً من خلال تمرير المكواة وهي ساخنة على قطعة قماش قطنية جافة.

## 7. تخزين الجهاز



↑ افتح الجوانب القابلة للفرد

- اضبط مفتاح الكهرباء الرئيسي على الوضع "0" وافصل كابل الكهرباء.
- أتركوا المكواة تبرد قبل تخزينها.
- قم بتفريغ الغلاية وتخزين كابل الكهرباء وخرطوم البخار في موضع الحفظ. لا تقم بلف الكابلات بشدة.
- ضعوا المكواة فوق الركيزة، متكأة على القاعدة.
- استعملوا مسكات الحمل (16) عند الجوانب أثناء تحريك الأداة.

## الكي بدون بخار



- اضبط درجة حرارة الكي المرغوبة.
- ابدأوا في الكي دون الضغط على زر خروج البخار (11).

## 4. بخار عمودي



↑ افتح الجوانب القابلة للفرد

- لا تقم أبداً بتوجيه البخار مباشرة إلى الملابس أثناء ارتدائها.
- لا تقم أبداً بتوجيه البخار إلى الأشخاص أو الحيوانات.
- ضعوا زر الحرارة في موضع "00" أو الحد الأقصى "máx".
  - يمكن كي الستائر أو الألبسة معلقة (سترة، بزة، معطف...)
  - بوضع المكواة في وضعية عمودية والضغط على زر خروج البخار (11).
  - حرك المكواة رأسياً على مسافة تتراوح ما بين 10 و 20 سم.

## 5. تنظيف المرجل



↑ افتح الجوانب القابلة للفرد

- إطالة عمر مولد البخار الخاص بك ولتجنب تكون الترسبات الكلسية، من الضروري أن تقوم بشطف الغلاية جيداً بعد كل الاستخدام لساعات عديدة (بعد 50 ساعة تقريباً).
- إذا كان الماء عسراً، قم بتقليل الفترات بين مرات الشطف.
- لا تستخدم مزيلات الترسبات الكلسية لشطف الغلاية، فقد يؤدي ذلك إلى إتلافها.
- اترك الجهاز يبرد لأكثر من ساعتين.
  - قم بفك غطاء الغلاية (1)
  - قم بتفريغ الغلاية في حوض وذلك من خلال إمساك الجهاز مقلوباً لأسفل.
  - املأ الغلاية بمقدار 500 مليلتر من الماء النقي.
  - قم برج القاعدة لعدة لحظات، ثم أفرغها تماماً فوق حوض أو دلو.
  - للحصول على أفضل النتائج ننصح بتكرار هذه العملية مرتين.
  - أغلق الغطاء .



## 1. تنبيه! خطر الإصابة بحروق!

أفتح الجوانب القابلة للفرد

## 2. ضبط الحرارة



أفتح الجوانب القابلة للفرد

1. تأكدوا من خلال فحص علامة إرشادات الكي لللباس، الحرارة المضبوطة للكي.
2. اختاروا الحرارة (10):

•	خيوط تركيبيية
••	حرير-صوف
•••	قطن-كتان

3. اللبنة الاسترشادية (12) يظل مشتعلا أثناء تسخين المكواة ثم ينطفئ بعد أن تصل المكواة إلى الحرارة المنتقاة.
- نصائح:**

- رتبوا الملابس حسب علامات الغسيل والكي، وابدأوا من الألبسة التي تكوى تحت حرارة منخفضة.
- إذا لم تكونوا متأكدين من نسيج الألبسة، ابدأوا الكي تحت حرارة منخفضة ثم قروا الحرارة المناسبة بكي قسم صغير لا يكون باديا للعيان.



## 3. الكي بالبخار

أفتح الجوانب القابلة للفرد

1. أدر مفتاح التحكم في درجة الحرارة (10) إلى وضع الضبط المطلوب
  2. اضغط على زر إطلاق البخار (11) لدفع البخار.
- تنبيه:**

- عند الكي على وضع ضبط لدرجة حرارة أقل ، فاضغط على زر إطلاق البخار (11) لبضع ثوانٍ فقط في كل مرة.
- إذا وجدت قطرات من الماء تخرج من قاعدة المكواة، فاضبط درجة الحرارة على وضع أعلى (واحرص على أن يكون هذا الوضع الأعلى لدرجة الحرارة مناسبة لكي الملابس الحالية).
- عند بداية كل استخدام من الممكن أن تتساقط قطرات ماء مع البخار. ولذلك يُنصح بمحاولة الكي على طاولة الكي أو بدء الكي بقطعة قماش.
- نصيحة: للحصول على نتائج كي أفضل، قم بكي الأشرطة الأخيرة بدون بخار لتجفيف الملابس.

## لمكواة ذات مقبض من الفلين

(حسب الموديل)

- لإطلاق البخار بشكل مستمر، اضغط على زر القفل (14\*) وحركه للخلف حتى يثبت.
- لإيقاف الخروج المستمر للبخار حرك زر القفل للأمام.

**هام:**

- يمكن أن يسخن خرطوم البخار إذا ما طالت مدة الكي، وهو شئ عادي.



كن حريصا عند فتح الغطاء، فقد يخرج منه بعض البخار

- 1 اضغط على زر البخار (11) للتأكد أنه لم يعد يتم توليد بخار. فقط في هذه الحالة ينبغي إعادة ماء الغلاية.
- 2 اضغط مفتاح تشغيل الجهاز (8) على وضع الإيقاف ("0")، وافصل وحدة البخار عن التيار الكهربائي. ثم انتظر لمدة دقيقتين على الأقل.
- 3 افتح الغطاء (1) بحرص وببطء. دع البخار المتبقي يخرج.
- 4 أعد ماء الغلاية باستخدام القمع (15). تجنب ملأ السخان بأكثر من الكمية المحددة.
- 5 في حال بقاء بعض المياه حول فتحة دخول المياه، يرجى تجفيفها باستخدام منشفة جافة قبل إغلاق السخان.
- 6 أغلق الغطاء بإحكام.

**هام:**

- يمكن استعمال ماء الحنفية. لتمديد ميزة البخار، امزج ماء الحنفية مع الماء العذب 1:1، و إذا كانت درجة عسر الماء عالي ففي منطقتكم، امزج ماء الحنفية بالماء العذب 1:2.
- يمكنك الاستفسار حول درجة عسر الماء عند هيئة الماء المحلية.

لتجنب تعرض الغلاية للضرر و/أو الاتساخ،

لا تستخدم ماء معطر أو خلا أو نشا أو مزيلات الترسيبات الجيرية أو إضافات أو أية أنواع من المنتجات الكيميائية الأخرى.

بعد الضمان لاغيا في حالة حدوث أي ضرر ينتج عن استخدام الإضافات المذكورة سابقا.

- لمكواة ليست مصممة لإنسانها على مؤخرتها. لذا يرجى دائما وضعها أفقيا على سنادة المكواة (2).

**حسب الموديل:**

الركيزة الحديدية يمكن تركيبها في الحيز المصمم خصيصا في الجهاز أو في أي حيز ملائم في منطقة الكي. لا تضع المكواة فوق الجهاز بدون الركيزة الحديدية.

- عند أول إستعمال للجهاز، قد تصدر عن المكواة أبخرة أو روائح، إلى جانب جسيمات بيضاء في قاعدة المكواة، هذا طبيعي ويختفي بعد مرور وضع دقائق.

• هذا الجهاز يستوفي التعليمات الدولية للسلامة.

تم تصميم هذا الجهاز للاستعمال المنزلي، فقط، للاستعمال في الأغراض التجارية غير مسموح به.

استعملوا هذا الجهاز للأغراض التي صمم لأجلها، أي كمكواة كهربائية. كل استعمال آخر، يعد غير ملائم وبالتالي خطير. الصانع لا يتحمل مسؤولية أي ضرر يحصل بسبب استعمال غير ملائم وغير مضبوط للجهاز.

• يجب توصيل هذا الجهاز واستعماله وفقاً للمعلومات المذكورة على لوحة المواصفات.

• يجب توصيل هذا الجهاز بمقبس مؤرض. وإذا كان من الضروري استخدام وصلة إطالة، فتأكد من ملاءمتها لتيار مقداره 16 أمبير وبها قابس مزود بوصلة مؤرضة.

• في حالة احتراق مصهر الأمان المركب في الجهاز يعتبر الجهاز معطلاً. ولإرجاعه إلى حالته السليمة المعتادة يجب فحصه لدى مركز خدمة فنية معتمد.

• لا يجوز أبداً وضع الجهاز تحت الصنوبر لملء الخزان بالماء.

• افصل الجهاز عن الكهرباء بعد كل استخدام أو إذا ساورك الشك في وجود خلل.

• لا يجوز نزع القابس الكهربائي من المقبس من خلال شد السلك.

• لا تعمر المكواة أو خزان البخار في الماء أو أية سوائل أخرى أبداً.

• لا تترك الجهاز عرضة لأحوال الطقس (المطر، الشمس، الجليد، وما إلى ذلك).

## هام:

• هذا الجهاز يصل إلى درجات حرارة مرتفعة ويخرج منه بخار أثناء الاستخدام، وهذا قد يسبب الإصابة باكتوات أو حروق في حالة استخدامه بطريقة غير صحيحة.

• أثناء الاستخدام قد يسخن كل من خرطوم البخار والقاعدة والغطاء المعدني الموجود أسفل وسادة المكواة القابلة للفك (2\*) والمكواة بصفة خاصة. ويعتبر ذلك أمر طبيعي.

• أثناء الاستخدام قد يسخن كل من خرطوم البخار والقاعدة والمكواة بصفة خاصة.

• لا تدع كابل الكهرباء يلامس قاعدة المكواة وهي ساخنة.

• يراعى أن النظام قد يستمر في إطلاق البخار لفترة إضافية قصيرة بعد ترك زر إطلاق البخار. وهذا أمر طبيعي.

## التخلص من الأجهزة البالية

يمكنكم الحصول على المعلومات المتعلقة بالتخلص من الأجهزة البالية من أحد التجار المتخصصين أو لدى إدارة المدينة.

البيانات المميزة لهذه المكواة تتطابق مع المواصفة الأوروبية 2012/19/EU – فيما يتعلق بالأجهزة الكهربائية والإلكترونية المستعملة.



التعليمات تحدد الإطار العام لاسترجاع الأجهزة المستعملة وإعادة تدويرها كما هو معمول به في الاتحاد الأوروبي.



الاتحاد الأوروبي.

## تهيئيات

1. أزولوا أية علامة أو غطاء وقاية لقاعدة المكواة.
2. ضعوا الجهاز فوق قاعدة صلبة وقارة.

### حسب الموديل:

- يمكن إزالة ركيزة المكواة (2) من الجهاز ثم وضع المكواة فوق الركيزة فوق قاعدة صلبة، قارة وأفقية.
3. افتح غطاء الغلاية (1) املء الغلاية بحرص واستخدم القمع دائماً، (15) ثم أغلق الغطاء بإحكام.
- ملء الغلاية بالماء الدافئ يقلل مدة الانتظار اللازمة للتسخين. تجنب ملأ السخان بأكثر من الكمية المحددة.
4. فك سلك الربط الكهربائي (4) ثم إربطه بقاعدة للربط الكهربائي ذات مأخذ أرضي.
5. قم بتشغيل مفتاح الكهرباء الرئيسي (8) (الوضع "I").
6. ستضئ اللبة الاسترشادية "بخار مهيباً" (6) بعد خمس 7 دقائق، الشيء الذي يدل على أن الجهاز مهيباً للاستخدام.
7. إذا أضاءت لمبة «البخار جاهز» (6) ولم يتم إطلاق البخار عند الضغط على زر إطلاق البخار (11)، فأعد ملء خزان الماء.

## المواصفات

1. غطاء الغلاية
  2. سنادة للمكواة قابلة للخلع
  3. كابل كهرباء ودرج لتخزين الخرطوم
  4. سلك وصلة الربط الكهربائي
  5. خرطوم البخار
  6. لمبة استرشادية "البخار مهيباً"
  7. اللبة الاسترشادية "تشغيل/إيقاف" (on)
  8. مفتاح تشغيل/توقيف I/O /الإشغال المركزي
  9. هيكل مع مولد البخار داخلي
  10. المفتاح الدوار للتحكم في الحرارة
  11. زر خروج البخار
  12. اللبة الاسترشادية للمكواة مضيئة
  13. قاعدة المكواة
  14. زر إغلاق منفذ البخار \*
  15. قمع الملاء
  16. مسكات الحمل
- \* حسب الموديل

افتح الجوانب القابلة للفرد



نشكركم على شراء وحدة الكي بالبخار sensixx B10L وهي نظام كي حديث بالبخار من Bosch. اقرأوا تعليمات تشغيل الجهاز بعناية واحتفظوا بها للاستعمال فيما بعد.

احرص على قراءة دليل استعمال الجهاز بكل عناية واحفظه في مكان آمن للرجوع إليه فيما بعد.

يمكنك تحميل هذا الدليل من مواقع الإنترنت المحلية لشركة Bosch.

## تعليمات عامة للسلامة

- لا يجوز ترك المكواة دون مراقبة في حالة توصيلها بالكهرباء.
- افصل القابس عن الكهرباء قبل ملء الجهاز بالماء أو تفريغ الماء المتبقي منه بعد الانتهاء من استخدامه.
- لا يجوز فتح غطاء الغلاية أثناء الاستخدام.
- يجب استعمال الجهاز ووضعه على سطح مستوٍ.
- عند وضع الجهاز على الحامل الخاص به تحقق من ثبات السطح الذي يوضع عليه الحامل.
- لا يجوز استخدام هذا الجهاز في حالة سقوطه إذا كانت هناك علامات ظاهرة لوجود أضرار به أو في حالة تسرب الماء منه. ويجب فحصه لدى مركز خدمة فنية متخصص قبل إعادة استعماله.
- هذا الجهاز يمكن أن يستخدمه الأطفال من سن 8 سنوات فما فوق والأشخاص الذين يعانون من نقص في القدرات البدنية أو الحسية أو العقلية أو الذين ليس لديهم قدر كافٍ من الخبرة والمعرفة إذا تم الإشراف عليهم أو توجيههم إلى كيفية استخدام الجهاز بالطريقة الآمنة واستوعبوا المخاطر المرتبطة باستخدام الجهاز. لا يجوز للأطفال العبث بالجهاز. ولا يجوز أن يقوم الأطفال بأعمال التنظيف أو إجراءات الصيانة على الجهاز بدون مراقبة.
- احفظ المكواة وسلوك الكهرباء الخاص بها بعيدا عن متناول الأطفال دون سن 8 سنوات أثناء اتصالها بالكهرباء أو عند تركها تبرد.
- لتقادي المواقف الخطيرة، فإن أية أعمال أو إصلاحات يتطلبها الجهاز، مثل تغيير الكابلات التالفة، يجب فقط أن يتم بمعرفة فني متخصص لدى مركز خدمة فنية معتمد.
- تنبيه. سطح ساخن.  يمكن أن يسخن السطح أثناء الاستخدام.



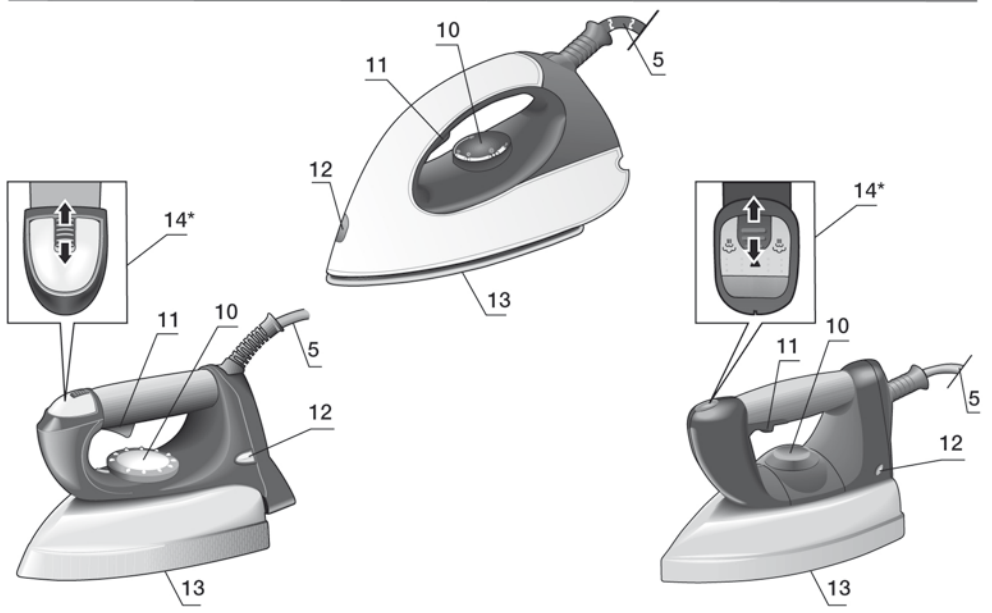
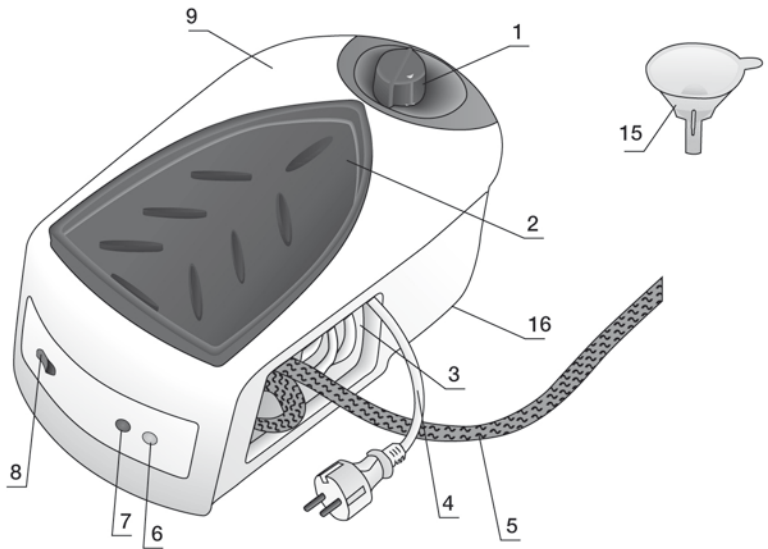



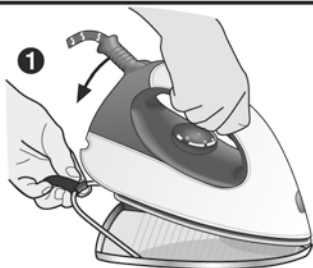





**Bosch Home Appliance Group**

P.O. Box 83 01 01

D-81701 Munich

Germany

**[www.bosch-home.com](http://www.bosch-home.com)**