



Register your new Bosch now:
www.bosch-home.com/welcome



Kombinacija hladnjak/zamrzivač
Kombinim për ftohje dhe ngrirje
Упџване за експлоатация
Комбиниран уред за ладење и замрзнување
Kombinacija hladnjaka/zamrzivača
KGE..



BOSCH

hr Uputa za uporabu
sq Udhëzim për përdorim
bg Упџване за експлоатация
mk Упатство за користење
sr Uputstva za upotrebu

hr Kazalo

Bezbjedonosna uputstva i upozorenja	6	zamrzavanja	17
Napuci za zbrinjavanje u otpad	9	Zamrzavanje i spremanje	17
Opseg isporuke	10	Zamrzavanje svježih namirnica	18
Mjesto postavljanja	10	Super-zamrzavanje	19
Obratiti pozornost na		Otapanje zamrznutih namirnica	20
temperaturu prostora i vjetrenje	11	Oprema	20
Priključenje aparata	12	Naljepnica "OK"	22
Upoznavanje aparata	13	Isključenje aparata te	
Uključivanje aparata	14	isključenje na dulje vrijeme	22
Namještanje temperature	14	Odljedjivanje	22
Modus Praznici	15	Čišćenje aparata	23
Alarmne funkcije	15	Mirisi	24
Zapremnina	16	Rasvjeta (LED)	24
Prostor za hlađenje	16	Ušteda energije	25
Super-hladjenje	17	Šumovi koji se javljaju pri radu	25
Prostor za zamrzavanje	17	Male smetnje otklonite sami	26
Maksimalna sposobnost		Samotestiranje aparata	28
		Služba održavanja	28

sq Pasqyra e lëndës

Njoftime sigurie dhe paralajmërimi	29	Kapaciteti maks. i ngrirjes	39
Udhëzim për hedhjen në mbeturinat	32	Ngrirja dhe depozitimi	39
Vëllimi i furnizimit	33	Ngrirja e ushqimeve	40
Vendi i vendosjes	33	Ngrirja super	41
Kujdes për temperaturën e dhomës dhe për ajrosjen	34	Shkrirja e i ushqimeve të ngrira	42
Lidheni pajisjen	34	Pajisja	42
Njiheni me pajisjen	35	Etiketa ngjitëse «OK»	44
Ndizeni pajisjen	36	Fikja dhe nxjerrja nga përdorimi e pajisjes	44
Rregullimi i temperaturës	36	Shkrirja	45
Modusi i pushimeve	37	Pastrimi i pajisjes	46
Funksioni i alarmit	37	Erëra	47
Përmbajtja e shfrytëzueshme	38	Ndriçimi (LED)	47
Dhoma e ftohjes	38	Kursimi i energjisë	47
Ftohja super	39	Zhurmat e punës	48
Dhoma e frigoriferit	39	Të riparosh vetë defekte të vogla	48
		Vetëtestim i pajisjes	50
		Shërbimi i klientëve	50

bg Съдържание

Указания за сигурност и предупреждения	51	Замразяване и съхраняване	64
Указания за изхвърляне	55	Замразяване на пресни хранителни продукти	64
Съдържание на доставката	56	Интензивно замразяване	66
Място за поставяне	56	Размразяване на замразени продукти	66
Съобразявайте се с температурата на помещението и с проветряването	57	Оборудване	66
Свързване на уреда	58	Етикет «OK»	69
Запознаване с уреда	59	Изключване и спиране на уреда от експлоатация	69
Включете уреда	60	Размразяване	69
Регулиране на температурата	60	Почистване на уреда	70
Режим Почивка	61	Миризми	71
Функция на алармата	61	Осветление (LED)	71
Използваем обем	62	Спестяване на електроенергия	72
Хладилна част	62	Работни шумове	72
Интензивно охлаждане	63	Как сами да отстраните малки повреди	73
Фризер	63	Автоматичен автотест на уреда	75
Максимални количества за замразяване	63	Сервизи	75

mk Преглед на содржината

Совети за безбедност и предупредувања	76	Замрзнување и чување	88
Совети за исфрлување во отпад	80	Замрзнување на свежи прехранбени производи	89
Обем на испорака	80	Супер замрзнувањето	90
Место на поставување	81	Одмрзнување на замрзнатите производи	91
Внимавајте на температурата во просторијата и на проветрувањето	82	Опрема	91
Приклучување на уредот	82	Налепница «ОК»	93
Запознавање на уредот	83	Исклучување на уредот и оставање во мирување	93
Вклучете го уредот	84	Одмрзнување	94
Местење на температурата	85	Чистење на уредот	95
Модус за одмор	85	Миризби	96
Функција на алармот	85	Осветлување (LED)	96
Корисен волумен	86	Штедење енергија	96
Простор за ладење	86	Шумови за време на работата на уредот	97
Супер ладење	87	Самостојно отстранете ги помалите пречки	98
Простор за замрзнување	88	Самостоен тест на уредот	100
Максималната моќ на замрзнување	88	Служба за купувачи	100

sr Sadržaj

Sigurnosna uputstva i upozorenja .	101	Zamrzavanje i smeštanje	111
Uputstva za odlaganje u otpad	104	Zamrzavanje svežih namirnica	112
Obim isporuke	104	Super-zamrzavanje	113
Mesto postavljanja	105	Odmrzavanje zamrznute	
Obratiti pažnju na temperaturu		namirnica	114
prostora i provetravanje	105	Oprema	114
Priključenje aparata	106	Nalepnica "OK"	116
Upoznavanje aparata	107	Isključenje aparata i	
Uključivanje aparata	108	isključenje na duže vreme	116
Podешavanje temperature	108	Otapanje	116
Modus rada tokom		Čišćenje aparata	117
godišnjeg odmora	109	Mirisi	118
Funkcije alarma	109	Osvetljenje (LED)	118
Korisna zapremina	110	Ušteda energije	118
Prostor za hlađenje	110	Šumovi koji se javljaju pri radu	119
Super-hlađenje	110	Male smetnje otklonite sami	119
Prostor za zamrzavanje	111	Samoispitivanje aparata	121
Maksimalni kapacitet		Servisna služba	121
zamrzavanja	111		

Bezbjedonosna uputstva i upozorenja

Prije nego što aparat stavite u rad

Pažljivo pročitajte uputu za uporabu te uputu za montažu! Dobit ćete važne obavijesti o postavljanju, uporabi te održavanju aparata.

Proizvodjač ne jamči ako se ne pridržavate naputaka i upozorenja iz upute za uporabu. Sačuvajte kompletnu dokumentaciju za kasniju uporabu ili za slijedećeg vlasnika.

Tehnička sigurnost

Uređaj sadrži malu količinu ekološki neškodljivog ali zapaljivog rashladnog sredstva R600a. Obratite pažnju na to da se cijevi za cirkulaciju rashladnog sredstva ne oštete tijekom transporta ili kod montaže. Rashladno sredstvo koje štrca na van može dovesti do ozljeda očiju ili se zapaliti.

Kod oštećenja

- Aparat mora biti udaljen od vatre i zapaljivih izvora.
- Prostor nekoliko minuta dobro provjetriti.
- Isključenje aparata te izvući mrežni utikač.
- Obavijestiti službu održavanja.

Ukoliko ima više rashladnog sredstva u aparatu, utoliko mora biti veći prostor u kojem je aparat smješten. U malom prostoru u slučaju curenja može nastati zapaljiva smjesa plina i zraka.

Na 8 g rashladnog sredstva mora doći najmanje 1 m³ prostora. Količina rashladnog sredstva u Vašem aparatu nalazi se na pločici s oznakom tipa unutar aparata.

Ako je vod mrežnog priključka aparata oštećen, može ga zamijeniti isključivo proizvođač, korisnička služba ili kakva slična stručna služba. Nestručne instalacije i popravke mogu ozbiljno ugroziti korisnika.

Popravke smije izvoditi isključivo proizvođač, korisnička služba ili slična stručna osoba.

Smije se rabiti samo originalne dijelove proizvođača. Samo s ovim dijelovima proizvođač jamči da će biti ispunjeni sigurnosni zahtjevi.

Produžnik priključnog mrežnog voda smije biti nabavljen isključivo u našoj korisničkoj službi.

Prilikom uporabe

- Unutar aparata nikada ne upotrebljavati neke druge električne aparate (npr. grijače, električne aparate za pripremu leda itd.). Opasnost od eksplozije!
- Aparat nikada ne odmrzavajte ili čistite pomoću parnog čistača! Para može dospjeti do električnih dijelova te prouzročiti kratki spoj. Opasnost od strujnog udara!
- Ne koristite šiljate predmete ili predmete oštih rubova da bi uklonili naslage inja i leda. Tako možete oštetiti cijevi za rashladno sredstvo. Rashladno sredstvo koje šprica se lako može zapaliti ili dovesti do ozlijede očiju.
- Ne odlagati proizvode koji sadrže zapaljive plinove (npr. sprej) niti eksplozivne tvari. Opasnost od eksplozije!
- Podnožje, ladice, vrata itd. se ne smiju iskorištavati kao daska za gaženje ili oslanjanje.
- Za otapanje i čišćenje, izvući utikač ili isključiti osigurač. Vući za mrežni utikač, ne za priključni kabel.
- Pića sa visokim postotkom alkohola držite u čvrsto zatvorenim flašama i u uspravnom položaju.
- Plastične dijelove te brtvu na vratima ne onečistiti uljem ili mašću. U suprotnom će plastični dijelovi i brtva na vratima postati porozni.
- Otvore za dovod i odvod zraka za aparat ne pokrivati niti zatvoriti.

■ **Izbjegavanje rizika za djecu i osjetljive osobe:**

U opasnosti su djeca, osobe koje su fizički, psihički ili perceptivno ograničene kao i osobe, koje nemaju dovoljno znanja o sigurnoj uporabi aparata.

Budite sigurni, da su djeca i osobe koje su u opasnosti, shvatili opasnost.

Osoba koja je odgovorna za djecu i osobe koje su u opasnosti, mora ih nadzirati za vrijeme uporabe aparata ili upućivati.

Aparat smiju koristiti samo djeca iznad 8 godina.

Tijekom čišćenja i održavanja treba nadzirati djecu.

Nikada ne dopustite djeci da se igraju sa aparatom.

- U prostoru za zamrzavanje ne spremajte tekućine u flašama i limenkama (osobito ne gazirana pića). Boce i limenke mogu prsnuti!
- Ne stavljajte zamrznute namirnice u usta neposredno nakon što ste ih izvadili iz zamrzivača. Opasnost od ledenih opekotina!
- Izbjegavajte dulji kontakt ruku sa smrznutim namirnicama, ledom ili cijevima isparivača itd. Opasnost od ledenih opekotina!

Djeca u domaćinstvu

- Ambalažu i njezine dijelove ne prepustiti djeci. Opasnost od gušenja u savijenim kartonskim kutijama i folijama!
- Aparat nije igračka za djecu!
- Kod aparata s bravom na vratima: ključ spremite van dosega djece!

Opće odredbe

Aparat je pogodan

- za hladjenje i zamrzavanje namirnica,
- za pripremu leda.

Ovaj je uređaj namijenjen uporabi u osobnom kućanstvu i prikladan kućanskom okruženju.

Aparat ne izaziva radio-smetnje u skladu sa smjernicom Europske zajednice 2004/108/EC.

Optok rashladnog sredstva je ispitan na nepropusnost.

Ovaj proizvod odgovara sigurnosnim odredbama koje su mjerodavne za električne aparate (EN 60335-2-24).

Ovaj uređaj predviđen je za korištenje do visine od maksimalno 2000 metara iznad morske razine.

Napuci za zbrinjavanje u otpad

Zbrinjavanje ambalaže u otpad

Ambalaža štiti Vaš aparat od oštećenja pri transportu. Svi upotrijebljeni materijali su ekološki neškodljivi i može ih se ponovno koristiti. Molimo za Vašu pomoć u tome: zbrinjavajte ambalažu u otpad ekološki prihvatljivo.

O aktualnim načinima zbrinjavanja u otpad obavijestite se kod Vašeg stručnog prodavača ili u općinskoj upravi.

Zbrinjavanje u otpad starog aparata

Stari aparati nisu bezvrijedan otpad! Ekološki prikladnim zbrinjavanjem u otpad dragocjene sirovine može dovesti na ponovnu uporabu.



Ovaj je uređaj označen u skladu s europskom smjernicom 2012/19/EU o otpadnim električnim i elektronskim uređajima (waste electrical and electronic equipment - WEEE).

Smjernica određuje okvir za povratak i zbrinjavanje otpadnih uređaja valjan u cijeloj Europskoj Uniji.

Upozorenje

Kod isluženih aparata

1. Izvući mrežni utikač.
2. Presjeći priključni kabel te ga ukloniti zajedno s mrežnim utikačem.
3. Police i posude na vaditi da bi se djeci otežalo da se popnu unutra!
4. Ne dozvoliti djeci igranje s isluženim aparatom. Opasnost od gušenja!

Rashladni uređaji sadrže rashladna sredstva te izolacijske plinove.

Rashladna se sredstva i plinove mora stručno zbrinjavati u otpad. Cijevi koje su koristile za optok rashladnog sredstva ne oštetiti prije stručnog zbrinjavanja u otpad.

Opseg isporuke

Nakon otpakiravanja provjerite sva oštećenja eventualno nastala u transportu.

U slučaju reklamacija obratite se prodavaču kod kojega ste kupili aparat ili našoj korisničkoj službi.

Isporuka sadržava sljedeće dijelove:

- Samostojeći aparat
- Oprema (ovisno o modelu)
- Vrećica s materijalom za montiranje
- Uputa za uporabu
- Uputa za montiranje
- Brošura korisničke službe
- Prilozi o jamstvu
- Obavijesti o energetske utrošku i šumovima

Mjesto postavljanja

Kao mjesto postavljanja podesan je suh prostor kojeg se može provjetravati. Mjesto postavljanja ne treba biti izloženo izravnom suncu i ne treba biti u blizini izvora topline kao što je štednjak, grijači itd. Ako se postavljanje pored nekog izvora topline ne da izbjeći, upotrijebite odgovarajuću izolacijsku ploču i pridržavajte se slijedećeg najmanjeg odstojanja od izvora topline.

- Prema električnim i plinskim štednjacima 3 cm.
- Od štednjaka na ulje ili ugljen 30 cm.

Pod na mjestu postavljanja se ne smije ugibati, pod po potrebi ojačati. Moguće neravnine na podu izravnati podlošcima.

Razmak od zida

Slika **3**

Aparat ne zahtjeva bočnu udaljenost od zida. Spremišta i pretinci se mogu unatoč tome potpuno izvući.

Zamjena vratnoga okova

(ako je potrebno)

Ako je potrebno: Preporučamo premještanje vratnoga okova prepustiti našoj službi održavanja. O cijeni i troškovima zamjene okova vrata možete se obavijestiti kod Vaše nadležne korisničke službe.

Upozorenje

Za vrijeme mijenjanja vratnog okova aparat ne smije biti priključen na električnu mrežu. Predhodno izvući mrežni utikač. Da se ne bi oštetila stražnja stranica aparata, postaviti dovoljno tapecirunga. Aparat oprezno položiti na zadnju stranu.

Upozornění

Bude li stroj postavljen na ledja, tada se ne smije montirati razmačnik od zida.

Obratiti pozornost na temperaturu prostora i vjetrenje

Temperatura prostora

Aparat je konstruiran za određeni klimatski razred. Ovisno o klimatskom razredu aparat se može koristiti na slijedećim temperaturama prostora.

Temperaturni razred je naveden na pločici s oznakom tipa, slika .

Temperaturni razred	Dozvoljene temperature prostora
SN	+10 °C do 32 °C
N	+16 °C do 32 °C
ST	+16 °C do 38 °C
T	+16 °C do 43 °C

Upozornění

Aparat može raditi unutar graničnih vrijednosti temperature prostora označenih klimatskih razreda. Ako se aparat klimatskog razreda SN koristi na nižim temperaturama prostora, do temperature od +5 °C neće doći do oštećenja aparata.

Provjetravanje

Slika **4**

Zrak na zadnjoj stijenci aparata se zagrijava. Zagrijani zrak mora nesmetano odlaziti. U protivnom rashladni agregat mora raditi većom snagom. Ovo povećava utrošak struje. Stoga: Otvore za dovod i odvod zraka nikada ne pokrivati niti zatvoriti!

Priključenje aparata

Nakon postavljanja aparat mora mirovati najmanje 1 sat, prije no što se pusti u rad. Tijekom transporta se može dogoditi da ulje koje se nalazi u kompresoru dopiše u rashladni sustav.

Prije prvog stavljanja u rad očistiti unutarnji prostor aparata (vidi "Čišćenje aparata").

Električno priključenje

Utičnica mora biti u blizini uredjaja i, također i nakon postavljanja uredjaja, potpuno dostupna.

Aparat odgovara zaštitnoj klasi I. Aparat priključiti na izmjeničnu struju vrijednosti 220–240 V/50 Hz pomoću propisno instalirane utičnice sa zaštitnim vodičem. Utičnica mora biti zaštićena osiguračem od 10 A–16 A.

Kod aparata koji su namijenjeni uporabi izvan europskih zemlja treba provjeriti slažu li se dane naponske vrijednosti i vrsta električne energije s vrijednostima raspoložive strujne mreže. Ove podatke ćete naći na pločici s oznakom tipa.

Slika **20**

Upozorenje

Aparat ne smije niti u kojem slučaju biti priključen na štednu elektroničku utičnicu.

Pri uporabi naših aparata mogu se primijeniti mrežno i sinusno upravljani izmjenjivači. Za fotonaponska postrojenja koriste se mrežni naizmjenični pretvarači koji se priključuju direktno na strujnu mrežu. Kod autonomnih sustava (na primjer: brodova ili planinskih vikendica) koji nemaju izravan priključak na javnu strujnu mrežu moraju se primijeniti sinusno vodjeni izmjenjivači.

Upoznavanje aparata

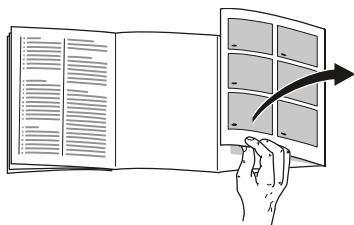

Molimo otklopite zadnju stranicu sa slikama. Ova uputa za uporabu vrijedi za više modela.

Oprema različitih modela aparata može varirati.

Odstupanja kod slika su moguća.

Slika **1**

* Ne kod svih modela.

- 1-9 Upravljački elementi
- 10 Rasvjeta (LED)
- 11 Spremište za boce u hladnjaku
- 12 Spremnik "Chiller"
- 13 Posuda za povrće
- 14* Pretinac za maslac i sir
- 15* Spremište "EasyLift" u vratima
- 16 Polica za odlaganje velikih boca
- 17 Spremište za zamrznute namirnice (malo)
- 18 Spremište za boce u prostoru za zamrzavanje
- 19 Spremište za zamrznute namirnice (veliko)
- 20 Odvoda za odledjenu vodu
- 21 Navojne nožice

- A Prostor za hladjenje
- B Prostor za zamrzavanje

Upravljački elementi

Slika **2**

- 1 **Tipka za uključenje/isključenje**
Služi za uključivanje i isključivanje cijelog aparata.
- 2 **Tipka "super" (prostor za zamrzavanje)**
Služi za uključivanje i isključivanje super-smrzavanja.
- 3 **Tipkala za ugađanje temperature prostora za zamrzavanje**
Ovim tipkalima ugađate temperaturu prostora za zamrzavanje.
- 4 **Pokazivanje temperature komore za smrzavanje**
Brojevi odgovaraju namještenim temperaturama prostora za zamrzavanje u °C.
- 5 **Tipka "alarm"**
Služi za isključenje upozornog tona. Vidjeti poglavlje "Funkcija alarma".
- 6 **Tipka Holiday**
Namijenjeno je uključivanju i isključivanju modusa rada tijekom odmora (vidjeti poglavlje Modus odmorai).
- 7 **Tipkala za ugađanje temperature u prostoru hladnjaka.**
Ovim tipkalima ugađja se temperatura u prostoru hladnjaka.
- 8 **Predočnik temperature prostora za hladjenje**
Brojevi odgovaraju namještenim temperaturama prostora za hladjenje u °C.
- 9 **Tipka "super" (prostor za hladjenje)**
Služi za uključivanje i isključivanje super-hladjenja.

Uključivanje aparata

Slika 2

1. Uključiti aparat tipkom Uklj./Isklj. 1.
Oglašava se upozorni ton, treperi predočnik temperature 4 i svijetli tipkalo "alarm" 5.
2. Pritiskom na tipkalo "alarm" 5 isključit će se upozorni ton.
Aparat počinje hladiti. Pri otvorenim vratima rasvjeta je uključena.

Tvornički se preporuča slijedeće temperature:

- Prostor za hladjenje: +4 °C
- Prostor za zamrzavanje: -18 °C

Napuci u svezi sa radom

- Nakon uključivanja može potrajati više sati dokle se ne dosegne namještene temperature.
Prije toga ne stavljati živežne namirnice u aparat.
- Prednje strane kućišta se djelomice lako zagrijavaju, to sprečava pojavu kondenzata u području brtve na vratima.
- Ako se vrata prostora za zamrzavanje nakon zatvaranja ne daju odmah ponovno otvoriti pričekajte koji trenutak dok se nastali podtlak ne izjednači.

Namještanje temperature

Slika 2

Prostor za hladjenje

Temperaturu se može namještati od +2 °C do +8 °C.

Tipku za namještanje temperature prostora za hladjenje 7, pritiskati dokle se ne namjesti željena temperatura prostora za hladjenje.

Zadnja namještena vrijednost se sprema u memoriju. Podešenu temperaturu pokazuje predočnik za temperaturu prostora za hladjenje 8.

Prostor za zamrzavanje

Temperaturu se može namještati od -16 °C do -24 °C.

Tipku za namještanje temperature prostora za zamrzavanje 3 pritiskati dokle se ne namjesti željena temperatura prostora za zamrzavanje.

Zadnja namještena vrijednost se sprema u memoriju. Namještena temperatura se prikazuje na predočniku temperature prostora za zamrzavanje 4.

Modus Praznici

Ako ćete biti dulje odsutni možete podesiti uređaj na mode za rad tijekom praznika koji štedi energiju.

Temperatura u prostoru hladnjaka automatski će se prebaciti na +14 °C.

Tijekom toga vremena ne pohranjujte namirnice u prostor za hladjenje.

Uključenje i isključenje

Slika 2

Pritisnite tipkalo Praznici 6.

Ako je uključen modus rada Praznici, tipkalo tada svijetli, a pokazivač temperature u hladnjaku 8 više ne prikazuje temperaturu.

Alarmne funkcije

Alarm za vrata

Alarm za vrata se uključuje ukoliko vrata na prostoru za hladjenje ostanu otvorena duže od jedne minute. Zatvaranjem vrata isključuje se upozorni ton.

Temperaturni alarm

Temperaturni alarm se uključuje, kada je u prostoru za zamrzavanje pretoplo te su smrznute namirnice ugrožene.

Nakon pritiska na tipkalo "alarm" 5, predočnik temperature prostora za zamrzavanje 4 u trajanju od pet sekundi pokazuje najvišu temperaturu koja je vladala u prostoru za zamrzavanje.

Nakon toga se ova vrijednost briše. Predočniku temperature u prostoru za zamrzavanje 4 prikazuje ugodenu temperaturu u istom bez treptanja.

Od tog se trenutka najtoplija temperatura ponovno ustanovljava te sprema u memoriju.

Bez opasnosti po smrznute namirnice alarm se može uključiti:

- tijekom stavljanja u rad aparata,
- tijekom ulaganja velikih količina svježih namirnica,
- te kada su vrata prostora za zamrzavanje predugo otvorena.

Upozornění

Zamrznutu namirnicu koja se počela odledjavati ili se odledila ponovno ne zamrzavajte. Tek nakon prerade u gotovo jelo (kuhano ili pečeno) može se ponovno zamrznuti.

Maks. rok spremanja namirnice ne iskoristite više do kraja.

Isključivanje alarma

Slika 2

Pritisnite tipku za alarm 5 a biste isključili upozorni ton.

Zapremnina

Podatke o zapremnini naći ćete na natpisnoj tablici. Slika 20

Zapreminu smrzavanja posve iskoristiti

Kako biste si omogućili zamrzavanje maksimalne količine namirnica, možete povaditi sve dijelove unutarnje opreme. Tada će namirnice moći biti stavljane izravno na/u pregratke te slagane na pod prostora za zamrzavanje.

Vadjenje dijelova opreme

Spremišta za zamrznute namirnice izvući sve do graničnika, sprijeda ih podignuti i izvaditi ih. Slika 16

Prostor za hlađenje

Prostor za hlađenje je idealno mjesto za pohranu gotovih jela, pekarskih proizvoda, konzervi, kondenziranog mlijeka, tvrdog sira, voća i povrća osjetljivog na hladnoću.

Kod rasporedjivanja obratiti pozornost

Namirnice rasporediti dobro umotane ili pokriveno. Tako će se zadržati aroma, boja i svježina. Osim toga tako će se izbjeći prenošenje okusa te promjena boje plastičnih dijelova.

Upozornění

Namirnice ne bi trebale dodirivati stražnji zid aparata. U protivnom će se narušiti pravilan protok zraka.

Namirnice, odnosno zapakirane namirnice mogle bi se na stražnjem zidu zamrznuti.

Obratiti pozornost na zone hladnoće u prostoru za hlađenje

Usljed optoka zraka u prostoru za hlađenje nastaju zone različite hladnoće:

■ Najhladnija zona

je u unutrašnjosti na stražnjem zidu te u spremištu "Chiller". Slika 11/12

Upozornění

U najhladnijim zonama smjestite osjetljive namirnice (npr. ribu, kobasice, meso).

■ Najtoplija zona

je u vratima sasvim gore.

Upozornění

U najtoplijoj zoni smjestite npr. tvrdi sir i maslac. Sir može tako širiti svoju aromu, a maslac ostaje maziv.

Super-hladjenje

Kod super-hladjenja se prostor za hladjenje hladi na najnižu moguću temperaturu u trajanju od oko 15 sati. Nakon toga se automatski prebacuje na temperaturu koja je namještena prije super-hladjenje.

Super-hladjenje uključiti npr.

- prije ulaganja velikih količina živežnih namirnica.
- za brzo hladjenje pića.

Upozornění

Kada je uključeno super hladjenje, može doći do povećanih šumova pri radu.

Uključenje i isključenje

Slika **2**

Pritisnite tipkalo super-hladnjak 9.

Tipka svijetli kada je super-hladjenje uključeno.

Prostor za zamrzavanje

Prostor za smrzavanje koristiti

- Za odlaganje duboko zamrznutih jela.
- Za pripremu kockica leda.
- Za smrzavanje živežnih namirnica.

Upozornění

Pazite na to da su vrata na pretincu za zamrzavanje uvijek zatvorena! Kod otvorenih vrata smrznuta namirnica se odleđuje i prostor za smrzavanje se jako zaledjuje. Osim toga: rasipanje energije zbog visokog utroška struje!

Maksimalna sposobnost zamrzavanja

Podatke o maksimalnoj mogućnosti zamrzavanja tijekom 24 sata pronaći ćete na natpisnoj tablici. Slika **20**

Uvjeti za zamrzavanje maksimalne sposobnosti zamrzavanja

- Prije stavljanja svježe robe uključite super zamrzavanje (pogledajte poglavlje Super zamrzavanje).
- Izvadite dijelove opreme. Poslažite živežne namirnici izravno na police i dno prostora za zamrzavanje.
- Veće količine živežnih namirnica po mogućnosti smrznite na gornjoj polici. Ondje će se posebice brzo zamrznuti i time očuvati svoju kakvoću.
- Svježe živežne namirnice zamrznite što bliže bočnim zidovima.

Zamrzavanje i spremanje

Kupnja duboko zamrznutih namirnica

- Ambalaža se ne smije oštetiti.
- Obratiti pozornost na dozvoljeni rok spremanja namirnice.
- Temperatura u prodajnoj škrinji mora biti -18°C ili niža.
- Duboko zamrznutu namirnicu nositi, ako je moguće, u rashladnoj torbi te je brzo smjestiti u prostor za zamrzavanje.

Zamrzavanje namirnica

- Za zamrzavanje koristite samo svježe i besprijeorne namirnice.
- Već zamrznute namirnice ne smiju dolaziti u doticaj sa namirnicama koje se tek treba zamrznuti.
- Namirnice zamotati tako da ne propuštaju zrak kako ne bi izgubile okus ili se osušile.

Smještaj zamrznutih namirnica

Spremište za zamrznute namirnice gurnite do kraja, kako bi se osiguralo pravilno strujanje zraka.

Ako valja smjestiti mnogo živežnih namirnica, živežne se namirnice može poslagati izravno na staklene police i na dno prostora za zamrzavanje.

1. Stoga izvaditi sva spremišta za zamrznute namirnice.
2. Spremišta za zamrznute namirnice izvući sve do graničnika, sprijeda ih podignuti i izvaditi ih. Slika **16**

Zamrzavanje svježih namirnica

Za zamrzavanje koristite samo svježe i besprijeorne namirnice.

Kako bi se najbolje sačuvale hranjive vrijednosti te okus i boja, namirnice bi trebalo prije zamrzavanja blanširati. Kod patlidžana, paprike, tikvica i šparoga blanširanje se ne preporuča.

Literaturu o zamrzavanju i blanširanju možete naći u priručniku.

Upozornění

Već zamrznute namirnice ne smiju dolaziti u doticaj sa namirnicama koje se tek treba zamrznuti.

- Za smrzavanje su pogodni: Pekarski proizvodi, riba i morski plodovi, meso, divljač, perad, povrće, voće, začini, jaja bez ljuske, mliječni proizvodi kao što su sir, maslac i meki sir, gotova jela i ostaci jela kao što su juhe, složenci, pečeno, odnosno kuhano meso i riba, jela od krumpira, nabujci i slatka jela.
- Za smrzavanje nisu pogodni: Različite vrste povrća koje se konzumiraju sirove, kao što su zelena salata ili radić te jaja u ljusci, groždje, cijele jabuke, kruške i breskve, tvrdokuhana jaja, jogurt, kondenzirano mlijeko, kiselo vrhnje, slatko vrhnje za kuhanje i majoneza

Pakiranje artikla za zamrzavanje

Namirnice zamotati tako da ne propuštaju zrak kako ne bi izgubile okus ili se osušile.

1. Namirnicu staviti u ambalažu.
2. Istisnuti zrak.
3. Pakovanje zatvoriti tako da bude nepropusno.
4. Na ambalaži napisati sadržaj i datum zamrzavanja.

Za ambalažu su prikladni:

Plastične folije, folije u obliku crijeva od polietilena, alu-folije, doze za zamrzavanje.

Ove proizvode ćete naći u specijaliziranoj prodajnoj mreži.

Za ambalažu su neprikladni:

Pakpapir, pergament-papir, celofan, vrećice za smeće i rabljene vreće za kupnju.

Za zatvaranje su prikladni:

Gumeni prsteni, plastične kopče, niti za vezivanje, ljepljive trake otporne na hladnoću i slično.

Vrećice i folije u obliku crijeva od polietilena možete zavariti aparatom za zavarivanje folija.

Održivost zamrznutih namirnica

Održivost zamrznutih namirnica ovisi o vrsti namirnice.

Pri temperaturi od -18 °C:

- riba, kobasice, gotova jela, peciva:
do 6 mjeseci
- sir, perad, meso:
do 8 mjeseci
- povrće, voće:
do 12 mjeseci

Super-zamrzavanje

Živežne namirnice valja ako je moguće brzo smrznuti do jezgre da bi se sačuvali vitamini, hranljive vrijednosti, izgled i okus.

Nekoliko sati prije stavljanja svježih namirnica, uključite super-zamrzavanje kako bi izbjegli nepoželjno povećanje temperature.

Općenito je dovoljno 4–6 sati.

Aparat nakon uključivanja radi stalno, u prostoru za smrzavanje se doseže vrlo niska temperatura.

Ukoliko se želi uporabiti maksimalna snaga zamrzavanja, super-zamrzavanje treba uključiti 24 sata prije pohranjivanja svježih namirnica.

Manje se količine namirnica (do 2 kg) može zamrzavati bez super-zamrzavanja.

Upozornění

Kada je uključeno super-zamrzavanje može doći do pojačanih šumova pri radu.

Uključenje i isključenje

Slika **2**

Pritisnuti tipku "super" 2.

Kada je uključeno super-zamrzavanje, tipka svijetli.

Super-zamrzavanje se nakon oko 2½ dana automatski isključuje.

Otapanje zamrznutih namirnica

Ovisno o vrsti te namjeni može se birati između slijedećih mogućnosti:

- na temperaturi prostora
- u hladnjaku
- u električnoj pećnici, sa/bez ventilatora s vrućim zrakom
- u mikrovalnoj pećnici

Pozor

Zamrznutu namirnicu koja se počela odledjavati ili se odledila ponovno ne zamrzavajte. Tek nakon prerade u gotovo jelo (kuhano ili pečeno) može se ponovno zamrznuti.

Maks. rok spremanja namirnica ne iskoristite više do kraja.

Oprema

(ne kod svih modela)

Pretinac za maslac i sir

Pretinac za maslac se otvara lakim pritiskom u sredinu zaklopke pretinca za maslac.

Pretinac radi čišćenja dolje malo podići i izvući.

Podeseivo spremište "EasyLift" u vratima

Slika **5**

Policu se može namještati po visini ne vadeći je.

Istodobno pritisnite postranične gumbе na spremištu kako biste spremište mogli pomaknuti nadolje. Ako ga želite podići, ne morate pritiskati gumbе.

Držać za boce

Slika **7**

Držać boca sprečava prevrtanje boca kod otvaranja i zatvaranja vrata.

Staklene police

Slika **8**

Police u unutarnjem prostoru možete po potrebi premjestiti: Za to izvadite policu, sprijeda je podignite i izvadite.

Varijabilni pretinci

Slika **9**

Pretinci se, ako je potrebno, mogu sklopiti nadolje: pretinac povući prema naprijed, spustiti ga i pritisnuti prema natrag.

Prikladan je za pohranjivanje namirnica i boca.

Uklonjivo spremište

Slika **10**

Spremište za utovar i istovar možete izvaditi. Kako bi to učinili, morate spremište prvo podići te onda izvaditi. Potpora spremišta je promjenjiva.

Polica za odlaganje boca

Slika **11**

U polici za boce se boce mogu sigurno pohraniti. Držać je promjenljiv.

Spremište "Chiller"

Slika **11**/12

U spremištu "Chiller" temperature su niže nego u prostoru za hladjenje. Mogu nastupiti takodjer i temperature ispod 0 °C.

Idealno za smještaj ribe, mesa i kobasice. Nije podesan za salate i povrće te robu koja je osjetljiva na hladnoću.

Spremište za povrće s regulatorom za vlažnost

Slika **13**

Da biste postigli idealnu temperaturu za spremanje povrća i voća možete u zavisnosti od količine namirnica regulirati vlažnost zraka spremišta za povrće:

- male količine povrća i voća – visoka vlažnost zraka
- velike količine povrća i voća – mala vlažnost zraka

Napuci

- Voće osjetljivo na hladnoću (npr. ananas, banane, papaja i agrumi) i povrće (npr. patlidžani, krastavci, tikvice, paprika, paradajz i krumpir) trebale bi za optimalno održavanje kvalitete i arome izvan prostora za hladjenje biti pohranjeni na temperaturi cca +8 °C do +12 °C.
- Ovisno o količini namirnica u spremištu za povrće se može stvoriti kondenzat. Kondenzat uklonite sa suhom krpom a vlažnost zraka u spremištu za povrće prilagodite preko regulatora za vlažnost.

Uložak spremišta za povrće

Slika **14**

Umetak se može izvaditi.

Spremište za zamrznute namirnice (veliko)

Slika **1**/19

Za pohranjivanje velikih artikala kao na primjer purica, patki ili guski.

Upozornění

Pregradna ploča (ako postoji) se ne može izvaditi.

Posuda za led

Slika **18**

1. Napunite posudu za led do $\frac{3}{4}$ sa vodom za piće i stavite u prostor za zamrzavanje.
2. Čvrsto prilijepljenu posudu za led odvojiti tupim predmetom (drškom žlice).
3. Da bi se kockice leda odvojile, posudu za led kratko držati pod mlazom tekuće vode ili je lako uvrnuti.

Rashladna baterija

U slučaju nestanka struje ili neke smetnje rashladna baterija odlaže zagrijavanje spremljenih namirnica. Najduže vrijeme pohrane će biti postignuto, ako rashladnu bateriju stavite u gornji pretinac izravno na namirnice.

Rashladnu se bateriju može takodjer i izvaditi radi privremenog hladjenja namirnica, npr. u rashladnoj torbi.

Naljepnica "OK"

(ne kod svih modela)

Sa "OK"-provjera temperature može se ustanoviti temperature ispod +4 °C. Namjestite postupno nižu temperaturu ako naljepnica ne pokazuje "OK".

Upozornění

Tijekom stavljanja u rad aparata može potrajati i do 12 sati dok se ne dosegne temperaturu.



Ispravno podešavanje.

Isključenje aparata te isključenje na dulje vrijeme

Isključivanje aparata

Slika **2**

Pritisnuti tipku Uklj./Isklj. 1. Predočnik temperature 8 se gasi i rashladna mašina se isključuje.

Isključenje aparata na dulje vrijeme

Ako se aparat za dulje vrijeme ne koristi:

1. Isključiti aparat.
2. Izvući mrežni utikač ili isključiti osigurač.
3. Očistiti aparat.
4. Vrata aparata ostaviti otvorena.

Odledjivanje

Prostor za hladjenje

Otapaju se automatski.

Otopljena voda teče kroz žlijebove, te kroz odvodni otvor u prostor za hlađenje unutar uredjaja.

Prostor za zamrzavanje

Komora za smrzavanje se ne odledjuje automatski, jer se smrznuta namirnica ne smije početi odmrzavati. Sloj slane u komori za smrzavanje sprečava prijenos hladnoće na smrznutu namirnicu te povećava potrošak struje. Redovito uklanjajte slojinja.



Pozor

Slojinja ili led ne skidajte nožem ili šiljatim predmetom. Tako možete oštetiti cijevi za rashladno sredstvo. Rashladno sredstvo može prsnuti u oči te dovesti do ozljeda ili se može zapaliti.

Postupite na slijedeći način:

Upozornění

Oko 4 sata prije odledjivanja uključiti super-zamrzavanje da bi namirnice dosegle vrlo nisku temperaturu te da bi ih se tako moglo dulje vrijeme držati na sobnoj temperaturi.

1. Isključite aparat kako bi se otopio.
2. Izvući mrežni utikač ili isključiti osigurač.
3. Posude sa zamrznutim namirnicama smjestiti na hladnom mjestu. Rashladnu bateriju (ako je priložena) staviti na namirnice.
4. Otvorite odvod za otoplenu vodu. Slika **15**
5. Za prikupljanje otopljene vode možete uporabiti spremnik za velike boce. U tu svrhu izvadite spremnik za velike boce (vidi poglavlje Čišćenje aparata) i postavite ga pod otvoren odvod za otoplenu vodu.
6. Da bi se ubrzalo postupak odledjivanja, dva lonca s vrućom vodom na podmetaču za lonce staviti u aparat.
7. Nakon odledjivanja isprazniti prikupljenu odledjenu vodu. Ostatak odledjene vode na dnu prostora za zamrzavanje pokupiti spužvom.
8. Zatvorite odvod za otoplenu vodu.
9. Vratite spremnik za velike boce u vrata.
10. Nakon otapanja ponovno spojite aparat na strujnu mrežu i uključite ga.

Čišćenje aparata



Pozor

- Ne rabite sredstva za čišćenje i otapala koja sadrže pijesak, klorid ili kiseline.
- Ne rabite grube ili oštre spužve. Na metalnim površinama bi mogla nastati korozija.
- Police za odlaganje i spremišta nikada ne prati u perilici za posudje. Dijelovi se mogu iskriviti!

Postupajte na sljedeći način:

1. Prije čišćenja aparat isključiti.
2. Izvući mrežni utikač ili isključiti osigurač.
3. Izvaditi namirnice i smjestiti na hladnom mjestu. Rashladnu bateriju (ako je priložena) staviti na namirnice.
4. Pričekajte dok se sloj leda ne otopi.
5. Čistite aparat mekom krpom, mlakom vodom te s malo PH-neutralnoga deterđenta. Sapunica ne smije dospjeti u rasvjetu ploču.
6. Brtvu na vratima obrisati samo čistom vodom te dobro posušiti.
7. Nakon čišćenja: Aparat ponovno priključiti i uključiti.
8. Zamrznute namirnice ponovno uložiti.

Oprema

Pri čišćenju svi podesivi dijelovi aparata mogu se izvaditi.

Vadjenje pregradaka iz vrata

Slika **6**

Pregratke podignite i izvucite.

Vadjenje staklenih polica

Slika **8**

Staklenu policu podignite, povucite je prema naprijed, spustite i izvadite sa strane.

Vadjenje uklonjivog spremišta

Spremište podići i izvući ga van.

Zaslon odvoda otopljene vode

Za čišćenje žlijeba za odleđenu vodu morate odvojiti staklenu policu koja se nalazi iznad spremišta za povrće, slika **11**/13, od zaslona za odvođenje vode:

1. Izvadite staklenu policu.
2. Podignite i izvadite zaslon za odvođenje vode. Slika **12**

Upozornění

Žleb za otopljenu vodu i odvodni otvor redovno čistite štapićima vate ili nečim sličnim, da bi otopljena voda mogla da otiče.

Posuda za povrće

Slika **15**

Ploča posude za povrće se zbog čišćenja može izvaditi.

Bočne gumbe redom pritišćite i skinite ploču sa posude za povrće.

Vadjenje spremišta

Slika **5**

Spremište izvući skroz do graničnika, sprijeda ga podignuti i izvući.

Mirisi

Ako se može zamijetiti neprijatne mirise:

1. Aparat se isključuje tipkalom Uklj./Isklj. Slika **2**/1
2. Sve namirnice izvaditi iz aparata.
3. Očistiti unutarnji prostor (videjti Čišćenje aparata).
4. Očistiti sva pakiranja.
5. Živežne namirnice jakoga mirisa neprodušno pakirati, da bi se izbjeglo pojavu mirisa.
6. Aparat ponovno uključiti.
7. Rasporediti živežne namirnice.
8. Nakon 24 sata provjeriti, je li ponovno došlo do pojave mirisa.

Rasvjeta (LED)

Vaš aparat je opremljen LED-rasvjetom koja ne zahtijeva održavanje.

Popravke na ovoj rasvjeti smiju provoditi samo stručnjaci koje je ovlastila služba održavanja.

Ušteda energije

- Aparat postaviti u suhom prostoru kojeg se može vjetriti! Aparat ne treba stajati izravno na suncu ili u blizini izvora topline (npr. grijači, štednjak).
Po potrebi upotrijebite izolacijsku ploču.
- Topla jela i pića najprije ohladiti i potom staviti u aparat.
- Smrznute namirnice za odmrzavanje stavite u prostor za hladjenje, kako bi hladnoću namirnica koristili za hladjenje namirnica u prostoru za hladjenje.
- Redovito otapati mraznu oblogu u prostoru za zamrzavanje.
Slojinja pogoršava prijenos hladnoće na zamrznutu namirnicu te povećava utrošak struje.
- Vrata aparata otvarati što je moguće kraće.
- Kako bi spriječili povećanu potrošnju energije, povremeno očistite stražnju stranu aparata.
- Ako postoji:
Montirajte razmačnik od zida kako bi se postigao navedeni energetska prijam (vidjeti Uputa za montiranje). Smanjeni razmak od zida ne ograničava funkcije aparata. Energetski prijam može se stoga neznatno povećati. Razmak ne smije biti veći od 75 mm.
- Raspored dijelova opreme nemaju utjecaja na prijam energije uređaja.

Šumovi koji se javljaju pri radu

Sasvim normalni šumovi

Brujanje

Motori rade (npr. rashladni agregati, ventilator).

Šumovi u vidu kovitlanja, klokotanja ili grgotanja

Rashladno sredstvo teče kroz cijevi.

Kliktanje

Motor, sklopka ili magnetni ventili se uključuju/isključuju.

Izbjegavanje šumova

Aparat ne stoji ravno

Molimo vas poravnajte aparat pomoću razulje. Koristite pritom navojne nožice ili podmetnite nešto.

Aparat "naliježe" na nešto

Odmaknite aparat od susjednog namještaja ili aparata.

Spremišta ili površine za odlaganje se klimaju ili zaglavljaju

Provjerite dijelove koje se može vaditi i po potrebi ih ponovno namjestite.

Boce ili sudovi se dodiruju

Razmaknite malo boce ili sudove.

Male smetnje otklonite sami

Prije nego što pozovete službu održavanja:

Provjerite možete li smetnju sami otkloniti s pomoću slijedećih naputaka.

Troškove za savjete službe održavanja morate sami snositi – također i za vrijeme jamstvenog roka!

Smetnja	Mogući uzrok	Pomoć
Temperatura izrazito odstupa od podešene temperature.		Ponekad je dovoljno da aparat isključite na 5 minuta. Ako je temperatura suviše visoka, provjerite poslije nekoliko sati da li je postignuta odgovarajuća temperatura. Ako je temperatura suviše niska, ponovo ju provjerite slijedećeg dana.
Displej ne svijetli.	Nestanak struje; osigurač se isključio; mrežni utikač nije učvršćen.	Utaknuti utičnicu. Provjerite ima li struje, provjerite osigurače.
Predočnik temperature pokazuje "E..".	Elektronika je prepoznala nekakvu pogrešku.	Pozvati službu održavanja.
Oglašuje se upozoravajući zvučni signal, tipka "alarm" svijetli. Slika 2/5	Uređaj je otvoren.	Da bi se upozoravajući zvučni signal isključio pritisnuti tipku "alarm" 5. Zatvoriti uređaj.
U prostoru za zamrzavanje je previše toplo.	Otvori za dovod i odvod zraka su pokriveni.	Omogućiti dovod i odvod zraka.
Opasnost za zamrznute namirnice!	Stavljeno je odjednom premnogo namirnica radi zamrzavanja.	Ne prekoračivati maksimalnu sposobnost zamrzavanja. Nakon uklanjanja smetnje tipka "alarm" 5 će se nakon izvjesnog vremena isključiti.

Smetnja	Mogući uzrok	Pomoć
<p>Predočnik temperature prostora za zamrzavanje treperi, slika 2/4.</p>	<p>Uređaj je otvoren.</p>	<p>Da bi se upozorni ton isključio pritisnuti tipku "alarm", slika 2/5.</p>
<p>Upozorni ton se čuje.</p>	<p>Otvori za dovod i odvod zraka su pokriveni.</p>	<p>Zatvoriti uređaj.</p>
<p>Tipkalo alarm svijetli. Slika 2/5</p>	<p>Stavljeno je odednom premnogo namirnica radi zamrzavanja.</p>	<p>Omogućiti dovod i odvod zraka.</p>
<p>U prostoru za zamrzavanje je previše toplo! Opasnost za smrznute namirnice!</p>	<p>Nakon uklanjanja smetnje predočnik "alarm" će se nakon izvjesnog vremena isključiti.</p>	<p>Ne prekoračivati maksimalnu sposobnost zamrzavanja.</p>
<p>Pokazivač temperature prostora za zamrzavanje trepće, slika 2/4.</p>	<p>Usljed smetnje je u prijašnjem periodu bilo pretoplo u komori za smrzavanje.</p>	<p>Nakon pritiska na tipkalo alarm 5 bit će isključeno treptanje pokazivača temperature. Slika 2/4 Pokazivač temperature pet sekunda prikazuje najvišu temperaturu koju je imao prostor za zamrzavanje.</p>
<p>Aparat ne hladi, predočnici temperature i rasvjeta svijetle.</p>	<p>Način predstavljanja je uključen.</p>	<p>Tipku za alarm, slika 2/5, držati pritisnutom 10 sekundi, dokle se ne oglasi potvrdni zvučni znak. Provjerite nakon izvjesnoga vremena, je li aparat hladi.</p>

Samotestiranje aparata

Vaš aparat raspolaže automatskim programom samotestiranja koji Vam ukazuje na izvore eventualnih kvarova, a koje smije uklanjati isključivo korisnička služba.

Pokretanje samotestiranja aparata

1. Isključite aparat i pričekajte 5 minuta.
2. Uključite aparat i unutar prvih 10 sekunda 3-5 sekunda držite pritisnutim Supertipkalo, slika **2**/2, sve dok se ne oglasi tonski signal. Pokreće se program samotestiranja. Za vreme trajanja samoispitivanja, čuće se dug akustički signal.

Kada je samotestiranje završeno i akustički signal se dva puta oglasi, aparat je ispravan.

Ako 10 sekundi trepti tipka "super" i ako se začuje 5 akustičnih signala, znači da je u pitanju greška. Obavijestite servisnu službu.

Okončavanje samotestiranja aparata

Po svršetku programa aparat se prebacuje na uobičajeni rad.

Služba održavanja

Službu održavanja u Vašoj blizini naći ćete u telefonskoj knjizi ili u popisu službi održavanja. Molimo da službi održavanja navedete broj proizvoda (E-Nr.) i proizvodni broj (FD) aparata.

Ove podatke ćete naći na pločici s oznakom tipa. Slika **20**

Molimo vas da navedete broj proizvoda i proizvodni broj te da nam tako pomognete da se izbjegnemo nepotrebni dolasci. Uštedjet ćete i dodatne troškove koji su s tim u svezi.

Nalog za popravak te savjetovanje u slučaju smetnji

Podatke za vezu za sve zemlje ćete naći u priloženom popisu službi održavanja.

Njoftime sigurie dhe paralajmërimi

Përpara se ta vini makinën në punë

Lexojeni me kujdes udhëzimin e montimit dhe të përdorimit! Ato përmbajnë informacione të rëndësishme për vendosjen, përdorimin dhe mirëmbajtjen e makinës.

Prodhuesi nuk mban përgjegjësi, nëse ju nuk i respektoni këto udhëzime dhe paralajmërimet të udhëzimit të përdorimit. Ruani të gjitha dokumentet për përdorimin e mëvonshëm ose për poseduesin pasardhës.

Siguria teknike

Pajisja në sasi të vogël përmban lëndën ftohëse R600a që është miqësore me mjedisin, por edhe e djegshme. Kini kujdes që tubat e qarkullimit të lëndës ftohëse të mos dëmtohen gjatë transportit ose montimit. Lënda ftohëse që shpërthen mund të shkaktojë lëndime të syrit ose mund të ndizet.

Në rast të dëmtimit

- Mbani larg pajisjes zjarr të hapur ose burime ndezëse,
- Dhoma duhet të ajroset mirë për disa minuta,
- Ndizeni pajisjen dhe hiqeni spinën e rrymës.
- Lajmërojeni shërbimin e klientëve.

Sa më shumë lëndë ftohëse të ketë në një pajisje, aq më i madh duhet të jetë ambienti në të cilin është vendosur pajisja. Në ambiente tepër të vogla nga një humbje nga rrjedhjet mund të krijohet një përzierje e djegshme prej ajri dhe gazi. Për çdo 8 g lëndë ftohëse hapësira duhet të jetë të paktën 1 m³. Sasia e lëndës ftohëse për pajisjen tuaj paraqitet në tabelën e tipit në brendësinë e pajisjes.

Nëse dëmtohet kabllloja e lidhjes me rrjetin e kësaj pajisjeje, atëherë ajo duhet të zëvendësohet nga prodhuesi, shërbimi i klientëve ose nga një person i kualifikuar në mënyrë të ngjashme. Instalimi dhe riparime jo të përshtatshme mund ta rrezikojnë seriozisht përdoruesin.

Riparime duhet të kryhen vetëm nga prodhuesi, shërbimi i klientëve ose nga një person me kualifikim të ngjashëm.

Duhet të përdoren vetëm pjesë origjinale të prodhuesit. Vetëm në rast të këtyre pjesëve prodhuesi garanton që ato t' i përmbushin kërkesat e sigurisë.

Një zgjatje e kabllor për lidhjen me rrjetin duhet të blihet vetëm nëpërmjet shërbimit të klientëve.

Gjatë përdorimit

- Mos përdorni asnjëherë aparate elektrike (p.sh. pajisje ngrohjeje, makina elektrike për prodhimin e akullit etj.) brenda pajisjes. Rrezik shpërthimi!
- Mos e shkrini ose pastroni pajisjen asnjëherë me një pastrues me avull! Avulli mund të arrijë në pjesët elektrike dhe mund të shkaktojë një lidhje të shkurtër. Rrezik nga goditja e rrymës!
- Mos përdorni sende me majë ose me kënde të mprehta për t' i larguar shtresat prej bryme ose akulli. Me këtë ju mund t' i dëmtonit tubat e lëndës ftohëse. Lënda ftohëse që shpërthen mund të shkaktojë lëndime të syrit ose mund të ndizet.
- Mos depozitoni produkte me lëndë djegëse e të gaztë (p.sh. kuti për spërkatje) dhe asnjë lëndë eksplozive. Rrezik shpërthimi!
- Bazat, pjesët nxjerrëse, dyert etj të mos keqpërdoren si shkallare ose për t' u mbështetur.
- Për shkrirjen dhe pastrimin higieni shpinën e rrymës ose fikni siguresën. Tërhiqni në shpinën e rrymës, jo në kabllon e lidhjes.
- Alkoolin me përqindje të lartë depozitoni vetëm të mbyllur hermetikisht dhe në pozicion në këmbë.
- Mos i ndotni pjesët plastike dhe guarnicionin e derës me vaj ose yndyrë. Përndryshe pjesët plastike dhe guarnicioni i derës bëhen porozë.
- Hapjet e ajrimit dhe ventilimit për aparatit mos i mbuloni ose bllokoni asnjëherë.

■ **Shmangia e rreziqeve për fëmijët dhe persona të rrezikuar:**

Të rrezikuar janë fëmijë, persona që janë të kufizuar në aftësitë e tyre fizike, psikike ose në perceptimin e tyre si dhe persona që nuk kanë njohuri të mjaftueshme për përdorimin e sigurt të aparatit.

Siguroni që fëmijët dhe personat e rrezikuar t' i kenë kuptuar rreziqet.

Një person përgjegjës për sigurinë duhet t' i mbikëqyrë ose instruktojë fëmijët dhe personat e rrezikuar.

Lejoni që aparati të përdoret vetëm nga fëmijë që nga mosha 8 vjeç/e.

Në rast të pastrimit dhe të mirëmbajtjes të mbikëqyren fëmijët.

Mos lejoni asnjëherë që fëmijë të luajnë me aparatit.

- Në dhomën e ngrirjes mos depozitoni lëngje në shishe ose kanoçe (veçanërisht pije me gaz). Shishe dhe kanoçe mund të plasini!
- Ushqimin e ngrirë mos e futni asnjëherë në gojë menjëherë pasi e keni marrë nga dhoma e ngrirjes.
Rrezik i djegies nga ngrirja!
- Shmangeni kontakt të gjatë të duarve me ushqime të ngrira, akull ose tubat e avullimit etj.
Rrezik i djegies nga ngrirja!

Fëmijë në ekonominë shtëpiake

- Mos ua lini ambalazhin dhe pjesët e tij fëmijëve.
Rrezik asfiksioni nga kartonat e valëzuar dhe nga foliet!
- Pajisja nuk është lodër për fëmijë!
- Në rast të pajisjes me bravë: çelësin e ruani larg fëmijëve!

Përcaktime të përgjithshme

Pajisja është e përshtatshme

- për ftohjen dhe ngrirjen e produkteve ushqimore,
- për përgatitjen e akullit.

Kjo pajisje është parashikuar për përdorimin shtëpiak në ekonominë familjare private dhe në ambientin shtëpiak.

Pajisja është e pajisur me zhumrëzbritës sipas direktivës së BE-së 2004/108/EC.

Qarkullimi i ftohjes është kontrolluar për hermeticitet.

Ky prodhim u përgjigjet direktivave përkatëse për sigurinë e pajisjeve elektrike (EN 60335-2-24).

Udhëzim për hedhjen në mbeturinat

Hedhja e ambalazhit në mbeturinat

Ambalazhi e mbron pajisjen tuaj nga dëme transporti. Të gjitha materialet e përdorura janë të përshtatshme për mjedisin dhe të ricikueshme. Ju lutemi, ndihmoni edhe ju: Hidhni ambalazhin në mbeturinat në mënyrë të përshtatshme me mjedisin.

Për rrugë aktuale të hedhjes në mbeturinat informohuni, ju lutemi, tek tregtari juaj i specializuar ose tek administrata e komunës.

Hedhja e pajisjes së vjetër në mbeturinat

Pajisje të vjetra nuk janë mbeturina pa vlerë! Me hedhjen në mënyrë të përshtatshme për mjedisin mund të rifitohen lëndë të parë të vlefshme.



Ky aparat përmban shënjën e aparaturave elektrike dhe elektroteknike sipas Udhëzimit 2012/19/EU (waste electrical and electronic equipment - WEEE).

Udhëzimi jep kuadrin ligjor për të drejtën e kthimit mbrapsht të aparaturave të përdorura në të gjithë BE.



Paralajmërim

Në rast të pajisjeve të konsumuara

1. Hiqni spinën e rrymës.
2. Prisni kabllon e rrjetit dhe hidhni së bashku me spinën e rrymës në mbeturinat.
3. Mos i hiqni raftet dhe mbajtësit për ta penguar që fëmijët të futen brenda!
4. Mos lejoni që fëmijët të luajnë me pajisjen e konsumuar. Rrezik asfiksimi.

Pajisje ftohëse përmbajnë mjete ftohëse dhe në izolim gazra. Lëndët ftohëse dhe gazrat duhet të hidhen në mbeturinat në mënyrë profesionale. Mos i dëmtoni tubat e qarkullimit të lëndës ftohëse deri në hedhjen në mbeturinat në mënyrë profesionale.

Vëllimi i furnizimit

Pas shpaktimit të pajisjes kontrollojini të gjitha pjesët për dëmtime transporti.

Në rast të reklamimeve drejtohuni tregtarit tek i cili ju e keni blerë pajisjen ose shërbimit tonë të klientëve.

Livrimi përbëhet prej pjesëve të mëposhtme:

- Pajisja që qëndron në këmbë
- Pajisja (në varësi nga modeli)
- Qese me material montimi
- Udhëzim për përdorim
- Udhëzimi për montim
- Fletorja e shërbimit të klientëve
- Shtojca e garancisë
- Informacione për konsumin e energjisë elektrike dhe për zhurmat

Vendi i vendosjes

Si vend për vendosjen është i përshtatshëm një ambient i thatë që mund të ajroset. Vendi i vendosjes nuk duhet të jetë i ekspozuar ndaj rrezatimit të drejtpërdrejtë diellor dhe nuk duhet të jetë afër një burimi ngrohjeje si vatër, radiator etj. Nëse vendosja afër një burim ngrohjeje është e pashmangshme, atëherë përdorni një pllakë të përshtatshme izoluese ose respektoni këto distanca minimale nga burimi i ngrohjes:

- Ndaj vatrave elektrike dhe vatrave të gazit 3 cm.
- Ndaj vatrave me vaj ose qymyr 30 cm.

Dyshemeja në vendin e vendosjes nuk duhet të epohet/përkulet, ndoshta dyshemeja duhet të përforcohet. Vende eventualisht jo të rrafshëta në dysheme të balancohen me mbështetje.

Distanca nga muri

Figura **3**

Pajisja nuk ka nevojë për një distancë anësore ndaj murit. Sirtarët dhe raftet mund të nxirren megjithatë plotësisht.

Ndërrimi i menteshës së derës

(nëse është e nevojshme)

Nëse është e nevojshme, ne rekomandojmë që mentesha e derës të ndërrohet nga shërbimi ynë i klientëve. Për shpenzimet e ndërrimit të menteshës së derës mund të informoheni tek shërbimi juaj përkatës i klientëve.



Paralajmërim

Gjatë ndërrimit të menteshës së derës pajisja nuk duhet të jetë e lidhur me rrjetin elektrik. Hiqeni përpara spinën e rrymës. Për të mos dëmtuar anën e prapme të pajisjes duhet të vendosni material të mjaftueshëm mbushjeje. Pajisja të vendoset me kujdes në anën e prapme.

Shënim

Nëse pajisja vihet në anën e prapme, atëherë distancatori i murit nuk duhet të jetë i montuar.

Kujdes për temperaturën e dhomës dhe për ajrosjen

Temperaturë dhome

Pajisja është përcaktuar për një klasë të caktuar të klimës. Në varësi nga klasa e klimës pajisja mund të përdoret me këto temperatura.

Klasën e klimës e gjeni në tabelën e tipit, figura 20.

Klasa e klimës	temperatura e lejueshme e dhomës
SN	+10 °C deri 32 °C
N	+16 °C deri 32 °C
ST	+16 °C deri 38 °C
T	+16 °C deri 43 °C

Shënimi

Brenda kufijve të temperaturës së dhomës së klasës së shënuar të klimës pajisja është plotësisht e aftë të funksionojë. Nëse vihet në përdorim një pajisje e klasës së klimës SN, atëherë mund të përjashtohen dëmtime në pajisje deri në një temperaturë prej +5 °C.

Ajrosja

Figura 4

Ajri në murin e prapëm ngrohet. Ajri i ngrohur duhet të ketë mundësi që largohet pa pengesa. Makina e ftohjes duhet të punojë më shumë se zakonisht. Kjo e rrit konsumin e energjisë elektrike. Prandaj: Asnjëherë mos mbuloni ose bllokoni hapjet e ajrimit dhe ventilimit!

Lidheni pajisjen

Pas vendosjes së pajisjes prisni të paktën 1 orë derisa të vini pajisjen në përdorim. Gjatë transportimit mund të ndodhë që vaji që është në ngjeshësin të zhvendoset në sistemin e ftohjes.

Para vënies së parë në përdorim pastrojeni dhomën e brendshme (shihe kapitullin «Pastrojeni pajisjen»).

Lidhja elektrike

Priza duhet të jetë afër pajisjes dhe pas vendosjes së pajisjes duhet të jetë gjithashtu lehtësisht e arritshme.

Pajisja i përgjigjet klasës së mbrojtjes I. Nëpërmjet një prize të instaluar sipas udhëzimeve me përcjellës mbrojtës pajisja të lidhet me rrymë alternative 220–240 V/50 Hz. Priza duhet të jetë e siguar me një siguresë 10 A deri 16 A.

Në rast të pajisjeve që vihen në përdorim në vende jo evropiane duhet të kontrollohet nëse tensioni dhe lloji përmendur i rrymës përputhen me vlerat e rrjetit tuaj elektrik. Këto të dhëna i gjeni në tabelën e tipit, figura 20.



Paralajmërim

Pajisja në asnjë rast nuk duhet të lidhet me spina elektronike për kursimin e energjisë elektrike.

Për përdorimin e pajisjeve tona mund të përdoren transformues sinusoidal dhe të drejtuar nga rrjeti. Transformues të drejtuar nga rrjeti përdoren në rast të impianteve fotovoltaike, të cilët lidhen drejtpërdrejt me rrjetin elektrik publik. Në rast të zgjidhjeve ishull (p.sh. në anije ose kasolle malore), të cilat nuk kanë lidhje direkte me rrjetin elektrik publik, duhet të përdoren transformues sinusoidal.

Njiheni me pajisjen



Ju lutemi, shfletoni faqen e fundit me figurat. Ky udhëzim për përdorim vlen për disa modele.

Pajisja e modeleve mund të ndryshojë. Ndryshime në figurat janë të mundshme.

Figura **1**

* Jo tek të gjitha modelet.

- 1-9 Elementet e përdorimit
- 10 Ndiriçimi (LED)
- 11 Raft xhami në dhomën e ftohjes
- 12 Mbajtësi «Chiller
- 13 Sirtari i perimeve
- 14* Mbajtësja për gjalpë dhe djathë
- 15* Rafti i derës «EasyLift»
- 16 Rafti për shishe të mëdha
- 17 Mbajtësi i ushqimeve të ngrira (i vogël)
- 18 Rafti prej xhami në hapësirën e ngrirjes
- 19 Mbajtësi i ushqimeve të ngrira (i madh)
- 20 Shkarkimi i ujit të shkrirjes
- 21 Këmbët niveluese
- A Dhoma e ftohjes
- B Dhoma e frigoriferit

Elementet e përdorimit

Figura **2**

- 1 **Tasti Ndezja/Fikja**
Shërben për ndezjen dhe fikjen e të gjithë pajisjes.
- 2 **Tasti super Dhoma e ngrirjes**
Shërben për ndezjen dhe fikjen e ngrirjes super.
- 3 **Tastet për rregullimin e temperaturës Dhoma e ngrirjes**
Me këto taste rregullohet temperatura e dhomës së ngrirjes.
- 4 **Treguesi i temperaturës Dhoma e ngrirjes**
Shifrat u përgjigjen temperaturave në °C të rregulluara për dhomën e ngrirjes.
- 5 **Tasti i alarmit**
Shërben për fikjen e tingullit paralajmërues, shihe kapitullin «Funksioni i alarmit».
- 6 **Tasti «Holiday»**
Shërben për ndezjen dhe fikjen e modusit të pushimeve, shihe kapitullin «Modusi i pushimeve».
- 7 **Tastet për rregullimin e temperaturës Dhoma e ftohjes**
Me këto taste rregullohet temperatura e dhomës së ftohjes.
- 8 **Treguesi i temperaturës Dhoma e ftohjes**
Shifrat u përgjigjen temperaturat në °C, të rregulluara për dhomën e ftohjes.
- 9 **Tasti super Dhoma e ngrirjes**
Shërben për ndezjen dhe fikjen e ftohjes super.

Ndizeni pajisjen

Figura 2

1. Ndizni aparatën me tastin Ndezja/Fikja 1.

Një tingull paralajmërues tingëllon, treguesi i temperaturës 4 sinjalizon dhe tasti i alarmit 5 ndriçon.

2. Duke e shtypur tastin e alarmit 5 fiket tingulli paralajmërues.

Pajisja fillon të ftohë. Kur dera është e hapur ndriçimi është i ndezur.

Nga fabrika rekomandohen temperatura si vijojnë:

- Dhoma e ftohjes +4 °C
- Dhoma e frigoriferit -18 °C

Udhëzime për punë

- Pas ndezjes mund të zgjasë disa orë derisa të jenë arritur temperaturat e rregulluara.

Më përpara mos vendosni asnjë ushqim në pajisje.

- Faqet ballore të kutisë nxehen pjesërisht lehtë, kjo pengon krijimin e ujit të djersitjes në zonën e guarnicionit të derës.
- Nëse dera e dhomës së ngrirjes nuk mund të hapet menjëherë pas mbylljes, prisni një moment derisa të kompensohet nënpresioni i krijuar.

Rregullimi i temperaturës

Figura 2

Dhoma e ftohjes

Temperatura është e rregullueshme nga +2 °C deri +8 °C.

Tasti i rregullimit të temperaturës 7 të shtypet sa herë derisa është rregulluar temperatura e dëshiruar në dhomën së ftohjes.

Vlera e rregulluar së fundmi regjistrohet. Temperatura e rregulluar tregohet në treguesin e temperaturës Dhoma e ftohjes 8.

Dhoma e frigoriferit

Temperatura është e rregullueshme nga -16 °C deri -24 °C.

Tastet e rregullimit të temperaturës 3 të shtypen aq herë sa të jetë rregulluar temperatura e dëshiruar e dhomës së ngrirjes.

Vlera e rregulluar së fundmi regjistrohet. Temperatura e rregulluar tregohet në treguesin e temperaturës Dhomëza e ngrirjes 4.

Modusi i pushimeve

Në rast të mungesës së gjatë ju mund ta ndërroni pajisjen në modusin e pushimeve që kursen energji elektrike.

Temperatura e dhomës së ftohjes ndërrohet automatikisht në +14 °C.

Mos depozitoni gjatë kësaj kohe asnjë ushqim në dhomën e ftohjes.

Ndezja dhe fikja

Figura 2

Shtypeni tastin «Holiday» 6.

Nëse modusi i pushimeve është i ndezur, atëherë tasti ndriçon dhe treguesi i temperaturës Dhoma e ftohjes 8 nuk tregon më asnjë temperaturë.

Funksioni i alarmit

Alarmi i derës

Alarmi i derës ndizet nëse një derë e dhomës së ftohjes është e hapur për më shumë sesa një minutë. Nëpërmjet mbylljes së derës shuhet përsëri sinjali alarmues.

Alarmi i temperaturës

Alarmi i temperaturës ndizet nëse bëhet tepër e ngrohtë në dhomën e ngrirjes dhe rrezikohen ushqimet e ngrira.

Pas shtypjes së tastit të alarmit 5, treguesi i temperaturës për pesë sekonda e tregon temperaturën 4 më të ngrohtë që ka pasur në dhomën e ngrirjes.

Pastaj kjo vlerë fshihet. Treguesi i temperaturës Dhoma e ngrirjes 4 e tregon temperaturën e rregulluar në dhomën e ngrirjes pa u sinjalizuar.

Nga ky moment temperatura më e ngrohtë gjendet dhe regjistrohet sërish.

Alarmi mund të ndizet pa rrezik për ushqimet e ngrira:

- në rast të vënies në përdorim të pajisjes,
- gjatë vendosjes së sasive të mëdha të ushqimeve të freskëta,
- në rast se dera e dhomës së ngrirjes është e hapur për një kohë tepër të gjatë.

Shënim

Mos i ngrini përsëri ushqimet e ngrira që janë të shkrira pjesërisht ose plotësisht. Vetëm pas përpunimit për një gjellë të gatshme (të gatuar ose të pjekur) ajo mund të ngrihet përsëri.

Mos shfrytëzoni më kohëzgjatjen maksimale të depozitimit.

Fikja e alarmit

Figura 2

Për ta fikur tingullin paralajmërues shtypeni tastin 5.

Përmbajtja e shfrytëzueshme

Të dhënat për përmbajtjen e shfrytëzueshme gjeni në tabelën e tipit të pajisjes suaj. Figura 20

Shfrytëzimi i plotë i kapacitetit të ngrirjes

Për të vendosur sasinë maksimale të mallit të ngrirjes ju mund të nxirrni të gjitha pjesët e pajisjes. Ushqimet mund t'i stivoni pastaj direkt në raftet dhe në bazamentin e dhomëzës së ngrirjes.

Nxjerrja e pjesëve të pajisjes

Mbajtësit për ushqime të ngrira të tërhiqen deri në fund, të ngrihen përpara dhe të nxirren. Figura 16

Dhoma e ftohjes

Dhoma e ftohjes është vendi ideal për ruajtjen për gjelle të gatshme, prodhime furre, konserva, qumësht i kondensuar, djathë kaçkavall, fruta dhe perime të ndjeshme ndaj të ftohtit.

Kini kujdes gjatë vendosjes

Vendosini produkte ushqimore në mënyrë të ambalazhuar mirë ose të mbuluar. Në këtë mënyrë këtë ruhen aroma, ngjyra dhe freskia. Përveç kësaj shmangen transmetime të shijes dhe ngjyrosje të pjesëve plastike.

Shënim

Shmangeni kontaktin midis ushqimeve dhe murin e prapmë. Përndryshe cenohet qarkullimi i ajrit.

Ushqime ose ambalazhime mund të ngjiten nga ngrirja në murin e prapme.

Vini re zonat e ftohta në dhomën e ftohjes

Për shkak të qarkullimit të ajrit në dhomën e ftohjes krijohen zona me ftohje të ndryshme:

■ Zona më e ftohtë

në hapësirën e brendshme është në murin e prapmë dhe në sirtarin ngrirës Chiller. Figura 1/12

Shënim

Depozitoni në zonën më të ngrohtë ushqime të ndjeshme, (p.sh. peshk, sallam, mish).

■ Zona më e ngrohtë

është tek dera lart fare.

Shënim

Depozitoni në zonën më të ngrohtë p.sh. djathë kaçkavall dhe gjalpë. Gjatë servirjes djathi e ruan aromën e tij, gjalpi qëndron i lyeshëm.

Ftohja super

Gjatë ftohjes super hapësira e ftohjes për 15 orë ftohet aq e ftohtë sa të jetë e mundur. Pastaj ndërrohet automatikisht në temperaturën e rregulluar përpara ftohjes super.

Ndizni ftohjen super p.sh.:

- Para vendosjes së sasive të mëdha të produkteve ushqimore.
- Për ngrirjen e shpejtë të pijeve.

Shënim

Nëse është ndezur ftohja super, atëherë mund të ndodhin zhurma të shtuara të punës.

Ndezja dhe fikja

Figura 2

Shtypeni tasti super Dhoma e ftohjes 9.

Tasti ndriçon, nëse ftohja super është e ndezur.

Dhoma e frigoriferit

Përdorimi i dhomës së ngrirjes

- Për depozitimin e ushqimeve të ngrira.
- Për përgatitjen e kubave të akullit.
- Për ngrirjen e ushqimeve.

Shënim

Siguroni që dera e hapësirës së ngrirjes të jetë gjithmonë e mbyllur! Në rast të derës së hapur ushqimet e ngrira shkrihen dhe dhoma e ngrirjes ngrin shumë. Përveç kësaj: Shpërdorimi i energjisë për shkak të konsumit të lartë të energjisë elektrike!

Kapaciteti maks. i ngrirjes

Të dhënat për kapacitetin maks. të ngrirjes brenda 24 orëve gjeni në tabelën e tipit. Figura 20

Kushtet për aftësinë maks. të ngrirjes

- Ngrirja super të ndizet para se të vendoset mall i freskët (shih kapitullin «Ngrirja super»).
- Hiqni pjesët e pajisjes; ushqimet të stivohen direkt në raftet dhe në bazamentin e dhomëzës së ngrirjes.
- Sasi më të mëdha ushqimesh të ngrihen me parapëlqim në sirtarin më të lartë. Atje ato ngrihen veçanërisht shpejt dhe atëherë edhe në mënyrë ruajtëse
- Ushqime të freskëta të ngrihen mundësisht afër mureve anësore.

Ngrirja dhe depozitimi

Blerja e ushqimeve të ngrira

- Ambalazhi nuk duhet të jetë i dëmtuar.
- Vini re datën e konsumimit të fundit:
- Temperatura në ngrirësin e shitjes duhet të jetë $-18\text{ }^{\circ}\text{C}$ ose më e ftohtë.
- Ushqime të ngrira të transportohen mundësisht në një çantë izoluese dhe të vendosen shpejt në dhomën e ngrirjes.

Ngrirja e produkteve ushqimore

- Për ngrirjen përdorni vetëm ushqime të freskëta dhe pa të meta.
- Ushqime që duhet të ngrihen të mos vihen në kontakt me ushqime tashmë të ngrira.
- Ushqime të ambalazhohen hermetikisht ndaj ajrit në mënyrë që të mos humbasin shijen e tyre ose të thahen.

Depozitimi i ushqimeve të ngrira

E rëndësishme për qarkullimin pa të meta të ajrit brenda pajisjes, mbajtësit për ushqimet e ngrira të shtyhen deri në fund.

Nëse ka shumë produkte ushqimore për të sistemuar, atëherë ushqimet mund të stivohen direkt mbi raftet prej xhami dhe në fundin e dhomës së ngrirjes.

1. Për këtë hiqni të gjithë mbajtësit për ushqime të ngrira.
2. Mbajtësit për ushqime të ngrira të tërhiqen deri në fund, të ngrihen përpara dhe të nxirren. Figura 16

Ngrirja e ushqimeve

Për ngrirjen përdorni vetëm ushqime të freskëta dhe pa të meta.

Për të ruajtur sa më mirë që të jetë e mundur vlerën ushqyese, aromën dhe ngjyrën, perimet duhet të blanshohen para ngrirjes. Në rast të patëllxhanit, specit, kungulleshkës dhe shpargullit nuk ka nevojë për blanshim.

Literaturë për ngrirjen dhe blanshimin gjeni në tregtinë e librave.

Shënim

Ushqime që duhet të ngrihen të mos vihen në kontakt me ushqime tashmë të ngrira.

- Të përshtatshme për ngrirjen janë: Prodhime furre, peshk dhe fruta deti, mish, mish gjahu, shpendë, perime, fruta, barëra, veza pa lëvore, prodhime bulmeti si djathë, gjalpë dhe gjizë, gjella të gatshme dhe mbetje ushqimore si supa, supa të trasha, mish dhe peshk të zier, gjelle prej patate, tavë, ëmbëlsira.
- Të papërshtatshme për ngrirjen janë: Lloje të perimeve që konsumohen normalisht në mënyrë të papërgatitur si sallata të gjelbra ose rrepat, veza me lëvoren, rrushi, mollët, dardhat dhe pjeshkat e tëra, vezët e ziera fortë, kosi, qumështi i thartë, kremi i thartë, kremi i freskët dhe majoneza.

Ambalazhimi i ushqimeve të ngrira

Ushqime të ambalazhohen hermetikisht ndaj ajrit në mënyrë që të mos humbasin shijen e tyre ose të thahen.

1. Vendosini ushqimet në ambalazhim.
2. Largojeni ajrin duke e shtypur ambalazhin.
3. Mbylleni ambalazhin hermetikisht.
4. Shënoni mbi ambalazhin përmbajtjen dhe datën e ngrirjes.

I përshtatshëm/e përshtatshme si ambalazhim:

Folie plastike, folie tubi prej polietileni, folie alumini, kuti për ngrirje. Këto produkte i gjeni në tregti të specializuar.

I papërshtatshëm/e papërshtatshme si ambalazhim:

Letër paketimi, letër pergamenti, celofan, qese për mbeturina dhe qese të përdorura për blerje.

Të përshtatshme për mbylljen:

Unaza prej gome, kapëse plastike, spango, shirita lidhëse të qëndrueshme ndaj të ftohtit apo të ngjashme.

Qese dhe qese tub prej polietileni mund të ngjiten me një aparat saldimi për folie.

Afati i skadimit të ushqimeve të ngrira

Qëndrueshmëria varet nga lloji i ushqimeve.

Me një temperaturë prej $-18\text{ }^{\circ}\text{C}$:

- Peshk, sallam, gjelle të gatshme, prodhime furre:
deri në 6 muaj
- djathi, mishi i shpendëve, mishi:
deri në 6 muaj
- frutat, perimet:
deri në 12 muaj

Ngrirja super

Ushqimet duhet të ngrihen sa më shpejtë që të jetë e mundur plotësisht deri në bërthamë, në mënyrë që të ruhen vitaminat, vlerat ushqyese, pamja dhe shija.

Që të mos ndodhet një ngritje e padëshiruar e temperaturës gjatë vendosjes së ushqimeve të freskëta, disa orë para vendosjes së mallrave të freskëta duhet të ndizet ngrirja super.

Në përgjithësi mjaftojnë 4-6 orë.

Pas ndezjes pajisja punon automatikisht, në dhomën e ftohjes arrihet një temperaturë shumë e ftohtë.

Nëse duhet të shfrytëzohet kapaciteti maks. i ngrirjes duhet të ndizet ngrirja super 24 orë para vendosjes së mallit të freskët.

Sasi të vogla të produkteve ushqimore (deri në 2 kg) mund të ngrihen pa ngrirje super.

Shënim

Nëse është ndezur ngrirja super, atëherë mund të ndodhin zhurma të shtuara të punës.

Ndezja dhe fikja

Figura **2**

Shtypeni tastin super 2.

Nëse ngrirja super është e ndezur, atëherë ndriçon tasti.

Ngrirja super fiket automatikisht pas rreth 2½ ditëve.

Shkrirja e i ushqimeve të ngrira

Në varësi nga lloji dhe qëllimi i përdorimit mund të zgjidhet midis mundësive që vijojnë:

- në rast të temperaturës dhome
- në frigorifer
- në furrë elektrike, me/pa ventilator me ajër të nxehtë
- në furrë me mikrovalë



Vini re

Mos i ngrini përsëri ushqimet e ngrira që janë të shkrira pjesërisht ose plotësisht. Vetëm pas përpunimit për një gjellë të gatshme (të gatuar ose të pjekur) ajo mund të ngrihet përsëri.

Mos shfrytëzoni më kohëzgjatjen maksimale të depozitimit të ushqimeve të ngrira.

Pajisja

(jo tek të gjitha modelet)

Mbajtësja për gjalpë dhe djathë

Duke shtypur lehtë në mes të kllapës së kutisë së gjalpës hapet kutia e gjalpës.

Për pastrimin kutia të ngrihet nga poshtë dhe të nxirret.

Rafti i rregullueshëm i derës «EasyLift»

Figura **5**

Rafti mund të rregullohet në lartësi pa u tërhequr.

Butonat anësore në raft të shtypen njëkohësisht për ta lëvizur raftin poshtë. Ajo mund të lëvizet lart pa i shtypur butonat.

Mbajtësja e shisheve

Figura **7**

Mbajtësja e shisheve e pengon animin e shisheve gjatë hapjes ose mbylljes së derës.

Rafte prej xhami

Figura **8**

Ju mund t' i ndryshoni raftet e hapësirës së brendshme sipas nevojës. Për këtë të nxirret rafti, të tërhiqet përpara dhe të nxirret.

Rafti variabël

Figura **9**

Në rast nevojë rafti mund të ulet poshtë: Tërhiqeni raftin përpara, uleni dhe shtypeni mbrapa.

Ai është i përshtatshëm për depozitimin e ushqimeve dhe shisheve.

Mbajtësi që mund të nxirret

Figura **10**

Ju mund ta nxirni mbajtësin për ta ngarkuar dhe shkarkuar. Për këtë ngrijeni mbajtësin dhe nxirreni atë. Mbajtësja e mbajtësit është variabël.

Rafti i shisheve

Figura 11

Në raftin e shisheve shishet mund të depozitohen në mënyrë të sigurt. Mbajtësi është variabël.

Mbajtësi «Chiller

Figura 11/12

Në sirtarin ftohës Chiller ka temperatura më të ulëta sesa në hapësirën e ftohjes. Mund të ndodhin edhe temperatura nën 0 °C.

Ideale për depozitim të peshkut, mishit dhe sallamit. Jo i përshtatshëm/ e përshtatshme për sallate dhe perime dhe mallra të ndjeshme ndaj të ftohtit.

Sirtari i perimeve me rregullues të lagështisë.

Figura 13

Për të krijuar klimën optimale të depozitimit për perimet dhe frutat, lagështia në sirtarin e perimeve mund të rregullohet sipas sasisë së depozituar.

- sasi të vogla frutash dhe perimesh – lagështi e lartë e ajrit
- sasi të mëdha frutash dhe perimesh – lagështi e ulët e ajrit

Shënime

- Fruta të ndjeshme ndaj të ftohtit (p.sh. ananas, banane, papaja dhe agrume) dhe perime (p.sh. patëllxhanë, kastravecë, kungulleshka, specja, domate dhe patate) për mbajtjen optimale të cilësisë dhe të aromës duhet të depozitohen jashtë frigoriferit në temperatura prej rreth +8 °C deri +12 °C.
- Sipas sasisë së depozituar dhe mallit të depozituar mund të krijohet ujë kondensimi në sirtarin e perimeve. Uji i kondensimit të hiqet me një leckë të thatë dhe lagështia e ujit në sirtarin e perimeve të përshtatet nëpërmjet rregulluesit të lagështisë.

Pjesë për sirtarët e perimeve

Figura 14

Pjesa mund të nxirret.

Mbajtësi i ushqimeve të ngrira (i madh)

Figura 1/19

Për depozitim të produkteve të mëdha ushqimore si p.sh. pula deti, rosa dhe pata.

Shënim

Pllaka ndarëse (nëse ekziston) nuk mund të nxirret.

Mbajtësja e kubave të akullit

Figura 18

1. Mbusheni mbajtësen e kubave të akullit $\frac{3}{4}$ me ujë dhe vendoseni në dhomën e ngrirjes.
2. Mbajtësja e kubave të akullit, e ngjitur nga ngrirja, të çlirohet vetëm me një send të topitur (bisht i lugës).
3. Për çlirimin e kubave të akullit mbajtësja e kubave të akullit të mbahet për pak kohë nën ujë të rrjedhshëm ose të përdridhet lehtë.

Akumulator i ftohjes

Figura 17

Në rast të ndërprerjes së rrymës ose të një çrregullimi akumulatori i ftohjes e ngadalëson ngrohjen e ushqimeve të depozituara për ngrirje. Koha më e gjatë e depozitimit arrihet nëse akumulatori vendoset në sirtarin më të lartë direkt mbi produktet ushqimore.

Etiketa ngjitëse «OK»

(jo tek të gjitha modelet)

Me kontrollin e temperaturës mund të gjenden temperatura nën +4 °C. Rregullojeni temperaturën gradualisht më ftohtë, nëse etiketa ngjitëse nuk tregon «OK».

Shënim

Në rast të vënies në përdorim të pajisjes mund të zgjasë deri 12 orë, derisa është arritur temperatura.



Rregullimi korrekt

Fikja dhe nxjerrja nga përdorimi e pajisjes

Shkyçeni pajisjen.

Figura 2

Shtypni tastin Ndezja/Fikja 1. Treguesi i temperaturës 8 shuhet dhe makina e ngrirjes fiket.

Nxjerrja nga përdorimi e pajisjes

Nëse ju nuk e përdorni pajisjen për një kohë të gjatë:

1. Fikeni pajisjen.
2. Hiqni shpinën e rrymës ose fikni siguresën.
3. Pastrojeni pajisjen.
4. Lëreni derën hapur.

Shkrirja

Dhoma e ftohjes

Shkrirja bëhet automatikisht.

Uji i shkrirjes rrjedh nëpërmjet ulluqet e ujit të shkrirjes dhe vrimës së shkarkimit në zonën e avullimit të pajisjes.

Dhoma e frigoriferit

Dhoma e ngrirjes nuk shkrihet automatikisht, sepse ushqimet e ngrira nuk duhet të shkrihen pjesërisht. Një shtresë bryme në dhomën e ngrirjes e keqëson dhënien e të ftohtit ndaj ushqimeve të ngrira dhe e ngre konsumin e energjisë elektrike. Hiqeni rregullisht shtresën e brymës.

Vini re

Shtresën e brymës ose akullin mos e gërvishtni me thikë ose me një send të mprehtë. Me këtë ju mund t' i dëmtonit tubat e lëndës ftohëse. Lënda ftohëse që shpërthen mund të ndizet ose mund të shkaktojë lëndime të syrit.

Veproni si më poshtë:

Shënim

Rreth 4 orë para shkrirjes të ndizet ngrirja super që ushqimet të arrijnë një temperaturë shumë të ulët dhe mund të depozitohen kështu për një kohë më të gjatë me temperaturë dhome.

1. Fikeni pajisjen për shkrirjen.
2. Hiqni shpinën e rrymës ose fikni siguresën.
3. Depozitohini sirtarët e ushqimeve të ngrira me produktet ushqimore në një vend të ftohtë. Akumulatorët e ftohjes (nëse janë bashkëngjitur) vendosini mbi ushqimet.
4. Hapeni shkarkimin e ujit të shkrirjes. Figura **15**
5. Për t' i mbledhur ujërat e shkrirjes mund të përdoret rafti për shishe të mëdha. Për këtë nxirreni raftin për shishe të mëdha (shihe kapitullin «Pastrojeni pajisjen») dhe vendoseni nën shkarkimin e hapur të ujërave të shkrirjes.
6. Për ta përshpejtuar procesin e shkrirjes vendosni në pajisjen dy tenxhere me ujë të nxehtë mbi mbështetëse të tenxhereve.
7. Pas shkrirjes boshatisni ujin e mbledhur të shkrirjes. Ujin e mbetur të shkrirjes në fund të dhomës së ngrirjes të fshihet me një sfungjer.
8. Mbylleni shkarkimin e ujit të shkrirjes.
9. Raftin për shishe të mëdha vendoseni përsëri në derë.
10. Pas shkrirjes lidheni dhe ndizeni pajisjen përsëri.

Pastrimi i pajisjes



Vini re

- Mos përdorni asnjë lëndë pastruese ose substancë tretëse me përmbajtje rëre, kloridi ose acidi.
- Mos përdorni sfungjerë fërkues ose gërvishtës.
Në sipërfaqet metalike mund të krijohet korrozion.
- Asnjëherë mos pastroni raftet dhe mbajtëset në larësen e enëve.
Pjesët mund të deformohen!

Veproni si më poshtë:

1. Fikni pajisjen para pastrimit.
2. Hiqni shpinën e rrymës ose shkyçni siguresën.
3. Hiqni ushqimet e ngrira dhe depozitohet në një vend të ftohtë. Akumulatorët e ftohjes (nëse janë bashkëngjitur) vendosini mbi ushqimet.
4. Prisni derisa të jetë shkrirë shtresa e brymes.
5. Pastrojeni pajisjen me një leckë të butë, me ujë të vakët dhe me pak solucion pastrues me pH neutral. Uji i shpëlarjes nuk duhet të arrijë në ndriçim.
6. Guarnicioni i derës të fshihet vetëm me ujë të pastër dhe pastaj të fërkohet mirë derisa të thahet.
7. Pas pastrimit lidheni dhe ndizeni pajisjen përsëri.
8. Vendosini përsëri ushqimet e ngrira.

Pajisja

Të gjitha pjesët variable të pajisjes mund të nxirren për pastrim.

Nxirrini raftet në derë

Figura **6**

Raftet të ngrihen lart dhe të nxirren.

Nxirrini raftet prej xhami

Figura **8**

Ngrini raftet prej xhami, tërhiqini përpara, ulini dhe nxirrini anash përjashta.

Nxjerrja e mbajtësit që mund të nxirret.

Për këtë ngriheni mbajtësin dhe nxirreni atë.

Paneli dekorativ i shkarkimit e ujit të shkrirjes.

Për ta pastruar ullukun e ujit të shkrirjes rafti prej xhami mbi sirtarin e perimeve, figura **11**/13, duhet të ndahet nga paneli dekorativ i shkarkimit të ujit të shkrirjes.

1. Nxirreni raftin prej xhami.
2. Ngriheni dhe nxirreni panelin dekorativ të shkarkimit të ujit të shkrirjes. Figura **12**

Shënim

Ulluku i ujit të shkrirjes dhe vrima e shkarkimit të pastrohen rregullisht me një shufër pambuku në mënyrë që uji i shkrirjes mund të rrjedhë pa pengesa.

Sirtari i perimeve

Figura **15**

Shufra e sirtarit të perimeve mund të hiqet për pastrim.

Butonat anësore të shtypen njëri pas tjetrit dhe gjatë kësaj shufra të hiqet nga sirtari i perimeve.

Nxirreni mbajtësit

Figura **5**

Mbajtësit të tërhiqen deri në fund, të ngrihen përpara dhe të nxirren.

Erëra

Nëse ju konstatori erë të pakëndshme:

1. Fikeni pajisjen me tastin Ndezja/Fikja. Figura **2**/1
2. Hiqni të gjithë ushqimet e ngrira nga aparati.
3. Pastrojeni hapësirën e brendshme (shih kapitullin «Pastrimi i pajisjes»).
4. Pastrojini të gjitha ambalazhet.
5. Ushqime që mbajnë shumë erë të ambalazhohen hermetikisht ndaj ajrit për të penguar formimin e erës.
6. Fikeni përsëri pajisjen.
7. Vendosini produktet ushqimore.
8. Kontrolloni pas 24 orësh nëse ka ndodhur përsëri formimi i erës.

Ndriçimi (LED)

Pajisja juaj është e pajisur me një ndriçim LED pa nevojë mirëmbajtje.

Riparime në këtë ndriçim duhet të kryhen vetëm nga shërbimi i klientëve ose nga specialistë të autorizuar.

Kursimi i energjisë

- Pajisja të vendoset në një ambient të thatë që mund të ajroset! Pajisja nuk duhet të qëndrojë direkt në diell ose afër një burimi ngrohjeje (p.sh. radiator, vatër).
Përdorni eventualisht një pllakë izoluese.
- Ushqime dhe pije të ngrohta lëreni të ftohen fillimisht dhe t' i vendosni pastaj në pajisje!
- Për t' i shkrirë vendosni mallin e ngrirjes në dhomën e ftohjes dhe shfrytëzoni ftohjen e ushqimeve të ngrira për ftohjen e ushqimeve.
- Shtresa e brymës në dhomëzën e ngrirjes duhet të shkrihet rregullisht!
Shtresa e brymës e keqëson dhënien e të ftohtit ndaj ushqimeve të ngrira dhe e ngre konsumin e energjisë elektrike.
- Pajisja të hapet sa më shkurt që të jetë e mundur!
- Për të shmangur një konsum të rritur të energjisë duhet të pastrohet herë pas here ana e prapme e pajisjes.
- Nëse ekziston:
Montoni mbajtësin e distancës nga muri për të arritur përthithjen e paraqitur të energjisë të pajisjes (shih udhëzimin e montimit). Një distancë e reduktuar nga muri nuk e kufizon pajisjen në funksionin e saj. Përthithja e energjisë mund të ngrihet atëherë pak. Distanca prej 75 mm nuk duhet të tejkalohet.
- Renditja e pjesëve të pajisjes nuk ka ndikim ndaj përthithjes së energjisë së pajisjes.

Zhurmat e punës

Zhurma krejtësisht normale

Murmuritje

motorët punojnë (p.sh. agregate ftohëse, ventilator).

Zhurma gurgulluese, gumëzhitëse ose murmuritëse

Lënda e ftohjes qarkullon nëpër tuba.

Kërcitja

motori, çelësi ose valvulet magnetike ndizen/fiken.

Shmangia e zhurmave

Pajisja nuk është e niveluar

Ju lutemi, centrojini pajisjen me nivelues. Përdorni për këtë këmbë niveluese.

Pajisja «ngjitet»

Largojeni pajisjen nga mobileve ose pajisjeve të ngjitura.

Mbajtëset ose sipërfaqet për vendosje lëkunden ose mbërthehen.

Kontrollojini, ju lutemi, pjesët që mund të nxirren përjashta dhe rivendosini eventualisht.

Shishe ose enë kanë kontakt me njëra-tjetra

Ju lutemi, largojini pak shisheet ose enët nga njëra-tjetrën.

Të riparosh vetë defekte të vogla

Përpara se të thirreni shërbimin e klientëve:

Kontrolloni nëse ju mund ta mënjanoni vetë çrregullimin në bazë të këtyre udhëzimeve.

Shpenzimet për këshillimin nga ana e shërbimit të klientëve duhet t' i mbani vetë – edhe gjatë afatit të garancisë!

çrregullim	Shkaku i mundshëm	Zgjidhja
Temperatura devijon shumë nga rregullimi.		Në disa raste mjafton kur e fikni pajisjen për 5 minuta. Nëse temperatura është tepër e ngrohtë, kontrolloni pas pak orësh nëse ka ndodhur një afrim të temperaturës. Nëse temperatura është tepër e ftohtë, kontrollojeni temperaturën edhe një herë të nesërmen.
Nuk ndriçon asnjë tregues.	Ndërprerja e rrymës; siguresa ka vepruar; spina e rrymës nuk qëndron mirë.	Lidheni spinën e rrymës. Kontrolloni nëse ka korrent, kontrollojini siguresat.
Treguesi i temperaturës tregon «E..».	Elektronika ka dalluar një gabim.	Telefonojini shërbimit të klientit.

çrregullim	Shkaku i mundshëm	Zgjidhja
Tingulli paralajmërues tingëllon, tasti i alarmit ndriçon. Figura 2 /5 Brenda dhomës së ngrirjes është tepër e ngrohtë! Rrezik për ushqimet e ngrira!		Për ta fikur tingullin paralajmërues shtypeni tastin 5.
	Pajisja është e hapur.	Mbylleni pajisjen.
	Hapjet e ajrimit dhe ventilimit janë të mbuluara.	Siguroni ajrimin dhe ventilimin.
	Keni futur tepër shumë produkte ushqimore njëkohësisht për t' i ngrirë.	Mos tejkaloni kapacitetin maks. për ngrirje.
		Pas mënjanimit të çrregullimit treguesi «Alarm» 5 shuhet pas ca kohe.
Treguesi i temperaturës Dhoma e ngrirjes sinjalizon, figura 2 /4. Tingulli paralajmërues tingëllon. Tasti «Alarm» ndriçon. Figura 2 /5 Brenda dhomës së ngrirjes është tepër e ngrohtë! Rrezik për ushqimet e ngrira!		Për ta fikur tingullin paralajmërues shtypeni tastin, figura 2 /5.
	Pajisja është e hapur.	Mbylleni pajisjen.
	Hapjet e ajrimit dhe ventilimit janë të mbuluara.	Siguroni ajrimin dhe ventilimin.
	Keni futur tepër shumë produkte ushqimore njëkohësisht për t' i ngrirë.	Mos tejkaloni kapacitetin maks. për ngrirje.
		Pas mënjanimit të çrregullimit treguesi «Alarm» shuhet pas ca kohe.
Treguesi i temperaturës Dhoma e ngrirjes sinjalizon, figura 2 /4	Për shkak të një çrregullimi në të kaluarën në dhomën e ngrirjes ka qenë tepër e ngrohtë.	Pas shtypjes së tastit të alarmit 5 fiket sinjalizimi i treguesit të temperaturës. Figura 2 /4 Treguesi i temperaturës për pesë sekonda e tregon temperaturën më të ngrohtë që ka pasur në dhomën e ngrirjes.
Pajisja nuk ftoh, treguesi i temperaturës dhe ndriçimi ndriçojnë.	Modusi i ekspozimit është i ndezur.	Tastin e alarmit, figura 2 /5, mbani të shtypur për 10 sekonda, derisa të tingëllojë një tingull konfirmues. Kontrolloni pas një fare kohë nëse aparati ftoh.

Vetëtestim i pajisjes

Pajisja juaj disponon një program automatik të vetëtestimit, i cili ju tregon burimet e defekteve që mund të mënjanojnë vetëm nga shërbimi i klientëve.

Startoni vetëtestimin e pajisjes

1. Fikeni pajisjen dhe prisni 5 minuta.
2. Ndizeni pajisjen
3. Për ta fikur tingullin paralajmërues shtypeni tastin, figura **2**/5.
Nëse nuk tingëllon asnjë tingull paralajmërues, ky hap nuk duhet të kryhet.
4. Ndizeni pajisjen dhe brenda 10 sekondave të para mbani të shtypur për 3-5 sekonda tastin super, figura **2**/2 derisa tingëllon një sinjal akustik.

Programi i vetëtestimit fillon. Ndërsa funksionon vetëtestimi, tingëllon një sinjal i gjatë akustik.

Nëse vetëtestimi ka mbaruar dhe dy herë tingëllon një sinjal akustik, atëherë pajisja juaj është në rregull.

Nëse tasti super sinjalizon për 10 sekonda dhe tingëllojnë 5 sinjale akustike, bëhet fjalë për një defekt. Njoftojeni shërbimin e klientëve.

Mbaroni vetëtestimin e pajisjes

Pas mbarimit të programit pajisja kalon në punën e rregullt.

Shërbimi i klientëve

Një shërbim të klientëve në afërsinë tuaj gjëni në numërorin telefonik ose në listën e shërbimeve të klientëve. Tregojini, ju lutemi, shërbimit të klientëve numrin e produktit (E-Nr.) dhe numrin e prodhimit (FD) të pajisjes.

Këto të dhëna i gjëni në tabelën e tipit. Figura **20**

Ju lutemi, duke njoftuar numrin e produktit si dhe nr. e prodhimit, ju ndihmoni që të shmangen lëvizje të panevojshme. Ju i kurseni shpenzimet shtesë që lidhen me këtë.

Porosi për riparim dhe këshillim në rast të çrregullimeve

Të dhënat e kontaktit për të gjitha vendet i gjëni në listën e bashkëngjitur të shërbimit të klientëve.

Указания за сигурност и предупреждения

Преди да пуснете уреда в действие

Внимателно прочетете указанията за упътване и за монтаж! Те съдържат важна информация за поставянето, използването и обслужването на уреда.

Производителят не носи отговорност, когато не спазвате указанията и предупрежденията от упътването за експлоатация. Запазете всички документи, за да можете да ги използвате по-късно или за следващите собственици.

Техническа безопасност

Уредът съдържа малки количества от екологосъобразния, но горим хладилен агент R600a. Внимавайте тръбите на хладилния контур да не бъдат повредени при транспортирането или монтажа. Пръските хладилен агент могат да се възпламенят или да причинят наранявания на очите.

При повреда

- Пазете уреда далеч от открит огън или източници на огън,
- проветрете добре помещението за няколко минути,
- Изключете уреда и извадете щепсела от контакта,
- Осведомете сервиза.

Колкото повече охлаждащо вещество има в един уред, толкова по-голямо трябва да бъде помещението, в което той стои. В малки помещения при теч може да се образува възпламенима смес от газ и въздух.

За 8 g охлаждащо вещество помещението трябва да бъде с обем поне 1 m³. Количеството охлаждащо вещество, което съдържа уреда, е изписано на типовата табелка на уреда.

Когато кабелът за свързване към електрическата мрежа на този уред се повреди, той трябва да бъде подменен от производителя, специализирания сервиз или от друго лице с подобна квалификация.

Непрофесионално извършени инсталации и поправки могат значително да навредят на ползвателя.

Поправки могат да се извършват само от производителя, специализирания сервиз или друго квалифицирано в тази област лице.

Могат да се използват само оригинални резервни части на производителя. Само при използването на тези части производителят гарантира, че са изпълнени изискванията за безопасност.

Удължаване на хранващия кабел може да се прави само от специализиран сервиз.

При употреба

- Никога не използвайте електрически уреди вътре в уреда (например: отоплителни уреди, електрически ледогенератори и др.).
Взривоопасно!
- Никога не размразявайте и не почиствайте уреда с парочистачка! Парата може да достигне до електрическите компоненти и да предизвика късо съединение. Опасност от токов удар!
- Не използвайте остри предмети или предмети с остри ръбове, за да отстранявате слоеве лед и скреж. По този начин може да повредите тръбите с охлаждащо вещество. Изтичащото охлаждащо вещество може да се възпламени или да причини наранявания на очите.
- Не съхранявайте продукти с възпламеними аерозоли (например спрей дози) и експлозивни вещества.
Взривоопасно!

- Не използвайте цоклите, рафтовете и вратите и др. за стъпване или за подпиране.
- За размразяване или почистване извадете щепсела от контакта или изключете предпазителя. Изключете като изтеглите щепсела, а не кабела.
- Алкохол с висок градус съхранявайте само плътно затворен и в изправено положение.
- Не замърсявайте пластмасовите части и уплътнението на вратата с олио или мазнина. В противен случай пластмасовите части и уплътнението на вратата ще станат порести.
- Никога не покривайте и не затваряйте отворите за проветряване и за отвеждане на въздуха.

■ Избягване на рисковете за деца и застрашени лица:

Застрашени са децата, лица, които имат ограничения по отношение на своята физика, психика или възприятия, както и лица, които нямат достатъчно познания по отношение на безопасното обслужване на уреда.

Уверете се, че децата и застрашените лица са разбрали опасностите.

Трябва да има лице, отговорно за безопасността, което да наблюдава или наставлява децата и застрашените лица, боравещи с уреда.

Само деца над 8 години могат да използват уреда.

Наблюдавайте децата по време на почистване и обслужване.

Никога не позволявайте на децата да си играят с уреда.

- В отделението за замразяване не съхранявайте течности в шишета и дози (и особено напитки, съдържащи въглероден двуокис). Шишетата и дозите могат да експлодират!
- Никога не поставяйте замразени продукти веднага след изваждането им от фризерната част в устата си. Опасност от изгаряне с лед!
- Избягвайте продължителен контакт на ръцете със замразени продукти, лед, изпарителните тръби и др. Опасност от изгаряне с лед!

Деца в домакинството

- Не предоставяйте опаковки и части от опаковки на деца. Опасност от задушаване с картон и фолио!
- Уредът не е детска играчка!
- При уредите с ключалка: Пазете ключа далеч от достъпа на деца!

Общи указания

Уредът е подходящ:

- За охлаждане и замразяване на храни.
- За приготвяне на лед.

Този уред е предназначен за използване за домакинските нужди в частни домакинства и в домашна среда.

Уредът е с потиснати радиосмущения в съответствие с директива на ЕС 2004/108/ЕС.

Системата, по която се движи охлаждащото вещество, е проверена за течове.

Този уред отговаря на специфичните изисквания за безопасност на битови и подобни електрически уреди (EN 60335-2-24).

Този уред е предназначен за използване на височина до максимум 2000 метра над морското равнище.

Указания за изхвърляне

Изхвърляне на опаковката

Опаковката предпазва уреда от транспортни повреди. Всички използвани материали са безопасни за околната среда и могат да се рециклират. Помогнете в опазването на околната среда: Изхвърлете опаковката по начин, който е безопасен за околната среда.

За актуалните начини за изхвърляне се осведомете от търговеца или в общината.

Изхвърляне на старите уреди

Старите уреди не са безполезен отпадък! Чрез рециклиране повторно могат да се добиват ценни суровини.



Този уред е обозначен в съответствие с европейската директива 2012/19/ЕС за стари електрически и електронни уреди (waste electrical and electronic equipment - WEEE).

Тази директива регламентира валидните в рамките на ЕС правила за приемане и използване на стари уреди.

Предупреждение

При излезлите от употреба уреди

1. Извадете щепсела от контакта.
2. Прекъснете захранващия кабел и го отстранете заедно с щепсела.
3. Не изваждайте рафтовете и кутиите, за да затрудните катеренето вътре!
4. Не оставяйте деца да си играят с излезлия от употреба уред.
Опасност от задушаване!

Хладилните уреди съдържат охлаждащи вещества, а изолациите – газове. Охлаждащите вещества и газовете трябва да се изхвърлят от специалист. Не повреждайте тръбите на охладителната система, преди специалист да изхвърли охлаждащите вещества.

Съдържание на доставката

След разопаковане на всички части проверете за транспортни дефекти.

При рекламации се обърнете към търговеца, от когото сте закупили уреда, или към нашия специализиран сервиз.

В доставката са включени следните части:

- Свободно стоящ уред
- Оборудване (в зависимост от модела)
- Торба с монтажни материали
- Упътване за експлоатация
- Упътване за монтаж
- Сервизна книжка
- Гаранционна книжка
- Информация за разхода на електроенергия и за шумове

Място за поставяне

Подходящо място за поставяне е сухо, проветриво помещение. Мястото, на което ще бъде поставен уредът, не трябва да бъде изложено на директна слънчева светлина и не трябва да бъде в близост до източници на топлина, като печки, отоплителни тела и др. Ако поставянето до източник на топлина не може да бъде избегнато, използвайте подходяща изолационна плоскост или спазвайте следните минимални разстояния от източника на топлина.:

- До електрически и газови печки: 3 cm.
- До маслени и печки на въглища: 30 cm.

Подът на мястото за поставяне не трябва да поддава, ако е необходимо подсилете пода допълнително. Изравнете евентуалните неравности на пода с подложки.

Разстояние до стената

Фиг. 3

Уредът не се нуждае от странично разстояние до стената. Въпреки това кутията и поставките могат да се изтеглят напълно.

Смяна на ограничителя на вратата

(ако е необходимо)

Препоръчваме посоката на отваряне на вратата да се смени от наш специализиран сервиз. За цената за смяната на посоката на отваряне на вратата можете да се осведомите в специализирания сервиз.

Предупреждение

По време на смяна на посоката на отваряне на вратата уредът не трябва да бъде включен в електрическата мрежа. Преди това изключете от контакта. За да не повредите задната страна на уреда, подложете достатъчно уплътняващ материал. Внимателно поставете уреда да легне на задната страна.

Указание

Когато уредът ляга на задната си страна, не трябва да е монтиран ограничителят за стена.

Съобразявайте се с температурата на помещението и с проветряването

Температура на помещението

Уредът е произведен за определен климатичен клас. В зависимост от климатичния клас уредът може да работи при следните стайни температури.

Климатичният клас може да се намери върху типовата табелка, фиг. 20.

Климатичен клас	Допустима температура на помещението
SN	+10 °C до 32 °C
N	+16 °C до 32 °C
ST	+16 °C до 38 °C
T	+16 °C до 43 °C

Указание

Уредът е с пълни възможности за функциониране в рамките на границите на стайните температури за посочения температурен клас. Когато уред от климатичен клас SN се използва при по-ниски стайни температури, възможностите за повреди на уреда могат да се изключат до температура +5 °C.

Проветряване

Фиг. 4

Въздухът от задната страна на уреда се затопля. Затопленият въздух трябва да може да се движи безпрепятствено. В противен случай уредът ще се натоварва повече. Това увеличава разходът на електроенергия. Затова: никога не затваряйте и не покривайте отворите за проветряване и за отвеждане на въздуха!

Свързване на уреда

След поставяне на уреда изчакайте най-малко 1 час преди да включите уреда. По време на транспортиране е възможно маслото от компресора да се утаи в охладителната система.

Преди първото пускане в експлоатация почистете вътрешната част на уреда (виж Почистване на уреда).

Свързване към електрическата мрежа

Електрическият контакт трябва да се намира близо до уреда и след поставянето на уреда трябва да бъде свободно достъпен.

Уредът съответства на защитен клас I. Включете уреда към инсталиран в съответствие с изискванията електрически контакт с предпазен проводник 220–240 V/50 Hz променлив ток. Контактът трябва да е снабден с предпазител от 10 A до 16 A.

При уредите, които няма да се използват в европейски страни, трябва да се провери дали посочените напрежение и вида електрически ток съответстват на стойностите на вашата електрическа мрежа. Тези данни ще намерите на типовата табелка, фиг. 20.



Предупреждение

Уредът не трябва в никакъв случай да се включва към електронни енергоспестяващи контакти.

За използване на нашите уреди могат да се използват синусови и мрежови преобразуватели на постоянен ток в променлив. Мрежовите преобразуватели на постоянен ток в променлив се използват при фотоволтаични системи, които се включват директно към електропреносната мрежа. При отделени системи (например на кораби или планински хижи), които нямат директна връзка с електропреносната мрежа, се използват синусови преобразуватели на постоянен ток в променлив.

Запознаване с уреда

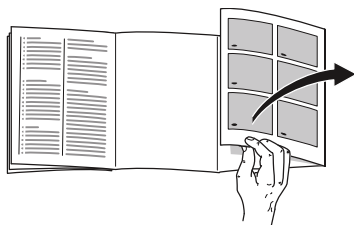

Разтворете последната страница със схемите. Това упътване е валидно за няколко модела.

Оборудването на различните модели може да се различава.

Възможни са малки несъответствия в схемите.

Фиг. 1

* Не при всички модели.

- 1-9 Обслужващи елементи
- 10 Осветление (LED)
- 11 Стъклени рафтове в хладилната част
- 12 Нулева камера
- 13 Кутия за зеленчуци
- 14* Отделение за сирене и масло
- 15* Постапка за врата «EasyLift»
- 16 Постапка за големи бутилки
- 17 Кутия за замразени продукти (малко)
- 18 Стъклени рафтове във фризера
- 19 Кутия за замразени продукти (голяма)
- 20 Оттичане на разтопената вода
- 21 Въртящи крачета
- A Хладилна част
- B Фризер

Обслужващи елементи

Фиг. 2

- 1 **Бутон вкл./изкл.**
Служи за включване и изключване на целия уред.
- 2 **Бутон Интензивно – фризер**
Служи за включване и изключване на функцията интензивно замразяване.
- 3 **Бутони за регулиране на температурата във фризера**
С тези бутони се настройва температурата във фризера.
- 4 **Индикатор за температурата – фризер**
Числата съответстват на настроената във фризера температура в °C.
- 5 **Бутон аларма**
Служи за изключване на предупредителния сигнал (виж глава Функции на алармата).
- 6 **Бутон Ваканция**
Служи за включване и изключване на режим Почивка, виж глава Режим Почивка.
- 7 **Бутони за настройване на температурата на хладилната част**
С тези бутони се настройва температурата на хладилната част.
- 8 **Индикатор за температурата на хладилната част**
Числата съответстват на настроените температури за хладилната част в °C.
- 9 **Бутон Интензивно на хладилната част**
Служи за включване и изключване на Интензивното охлаждане.

Включете уреда

Фиг. 2

1. Включете уреда с бутона
Вкл./Изкл. 1.
Чува се предупредителен сигнал, индикаторът за температурата 4 мига и бутонът на алармата 5 свети.
2. С натискане на бутона на алармата 5 предупредителният сигнал се изключва.
Уредът започва да охлажда. При отворена врата осветлението е включено.

От производителя са препоръчани следните температури:

- Хладилна част: +4 °C
- Фризер: -18 °C

Указания за използване

- След включването е възможно да са необходими повече часове до достигане на настроените температури.
Не слагайте предварително в уреда хранителни продукти.
- Челните страни на корпуса отчасти леко се затоплят, което предотвратява образуването на конденз в зоната на уплътнението на вратата.
- Ако вратата на фризера не може да се отвори веднага след затварянето, изчакайте малко, за да се изравни създаното се налягане.

Регулиране на температурата

Фиг. 2

Хладилна част

Температурата може да се регулира от +2 °C до +8 °C.

Натискайте бутона за настройване на температурата на хладилната част 7 докато достигнете желаната температура за хладилната част.

Запаметява се последната настроена стойност. Настроената температура се показва на дисплея за температурата на хладилната част 8.

Фризер

Температурата може да се регулира от -16 °C до -24 °C.

Натискайте бутона за настройване на температурата на фризерната част 3 докато достигнете желаната температура за фризерната част.

Запаметява се последната настроена стойност. Настроената температура се показва на дисплея за температурата на фризерната част 4.

Режим Почивка

При по-дълго отсъствие можете да включите уреда на енергоспестяващ режим Почивка.

Температурата на хладилната част се променя автоматично на +14 °С.

През това време не съхранявайте в хладилната част хранителни продукти.

Включване и изключване

Фиг. 2

Натиснете бутона Ваканция 6.

Когато е включен режим Почивка, бутонът свети и индикаторът за температурата на хладилната част 8 не показва никаква температура.

Функция на алармата

Аларма на вратата

Алармата на вратата се включва, когато вратата на хладилната част остане отворена по-дълго от една минута. При затваряне на вратата предупредителният сигнал отново се изключва.

Аларма за температурата

Алармата за температурата се включва, когато във фризера е много топло и има опасност за замразените продукти.

След натискане на бутона на алармата 5 индикаторът за температурата показва в продължение на пет секунди най-високата температура, която е била поддържана във фризера 4.

След това тази стойност се изтрива. Индикаторът за температурата на фризера 4 показва без да мига настроената температура на фризера. От този момент нататък се измерва отново най-високата температура и се запаметява.

Без опасност за замразените продукти алармата може да се включи:

- при пускане на уреда в експлоатация,
- при поставяне на големи количества пресни хранителни продукти,
- при прекалено дълго отворена врата на фризера.

Указание

Частично или напълно размразени замразени продукти не замразявайте повторно. Едва след като сте сготвили продуктите на готово ястие (варено или печено) можете отново да замразите.

Непълно използване на максималната продължителност на съхранение.

Изключване на алармата

Фиг. 2

Натиснете бутона Аларма 5, за да изключите предупредителния сигнал.

Използваем обем

Данни за използваемия обем можете да намерите върху типовата табелка на уреда. Фиг. 20

Използване на пълния обем на замразяване

За да можете да поберете максимални количества продукти за замразяване, всички части на оборудването могат да бъдат извадени. Така продуктите могат да се поставят директно върху рафтовете и върху пода на фризера.

Сваляне на частите на оборудването

Извадете кутиите до ограничителя, повдигнете в предната част и ги извадете. Фиг. 16

Хладилна част

Хладилната част е идеално място за съхранение на готови ястия, печива, консерви, кондензирано мляко и твърди сирена, както и чувствителни на студ плодове и зеленчуци.

При подреждане

Съхранявайте хранителните продукти добре опаковани или покрити; По този начин се запазват аромата, цвета и свежестта им. По този начин освен това се предотвратява смесването на миризмите и оцветяването на пластмасовите части.

Указание

Не допускайте контакт на хранителните продукти със задната стена. В противен случай се нарушава циркулацията на въздуха.

Хранителните продукти или опаковките могат да замръзнат залепени към задната стена.

Съобразявайте се с различните охлаждащи зони в хладилната част

При циркулацията на въздуха се получават зони с различна температура:

■ Най-студената зона

е във вътрешната част на уреда на задната стена и в нулевата камера. Фиг. 11/12

Указание

В най-студените зони съхранявайте по-чувствителни хранителни продукти (например: риба, салам, месо).

■ Най-топлата зона

е най-горе на вратата.

Указание

В най-топлата зона съхранявайте например твърди сирена и масло. Така сиреното може да развие своя аромат, маслото може да се размазва.

Интензивно охлаждане

При интензивното охлаждане хладилната част се охлажда около 15 часа на най-висока степен. След това автоматично се превключва на зададената преди това температура.

Функцията интензивно охлаждане можете да включите например:

- преди поставяне на големи количества хранителни продукти.
- за бързо охлаждане на напитки.

Указание

Когато е включено Интензивно охлаждане, работните шумове могат да се увеличат.

Включване и изключване

Фиг. 2

Натиснете бутона Интензивно на хладилната част 9.

Бутонът свети, когато е включено Интензивно охлаждане.

Фризер

Използване на фризера

- За съхранение на дълбоко замразени продукти.
- За приготвяне на кубчета лед.
- За замразяване на хранителни продукти.

Указание

Внимавайте вратата на фризера да бъде винаги затворена! При отворена врата замразените продукти се размразяват и фризерът силно се изстудява. Освен това се хаби енергия поради голямото изразходване на електроенергия!

Максимални количества за замразяване

Данни за максималния обем на замразяване за 24 часа ще намерите върху типовата табелка на уреда. Фиг. 20

Предпоставки за максимално количество за замразяване

- Преди поставяне на пресните продукти включете Интензивно замразяване (виж глава Интензивно замразяване).
- Свалете елементите на оборудването; поставете продуктите едни върху други направо върху поставките и върху дъното.
- По-големи количества хранителни продукти е препоръчително да се поставят за замразяване в най-горното отделение, там те се замразяват много бързо и заедно с това щадящо.
- Пресните хранителни продукти замразявайте възможно най-близо до страничните стени.

Замразяване и съхраняване

При купуване на дълбоко замразени храни:

- Опаковката не трябва да бъде нарушена.
- Съобразявайте се със срока на годност.
- Температурата на хладилника от търговската мрежа трябва да бъде $-18\text{ }^{\circ}\text{C}$ или по-ниска.
- По възможност транспортирайте дълбоко замразените продукти в хладилна чанта и веднага ги поставяйте във фризера.

Замразяване на хранителни продукти

- За замразяване използвайте само пресни, напълно здрави продукти.
- Продуктите, които ще замразявате, не трябва да се допират до вече замразените продукти.
- Опаковайте хранителните продукти херметически, за да не изгубят вкусовите си качества и да не изсъхват.

Съхраняване на дълбоко замразени продукти

Бутнете кутията за замразени продукти до ограничителя, за да подсигурите безпрепятствено циркулиране на въздуха.

Когато трябва да се поставят повече хранителни продукти, хранителните продукти могат да се поставят директно върху стъклените рафтове и върху дъното на фризера.

1. За целта извадете всички кутии на фризера.
2. Извадете кутиите до ограничителя, повдигнете в предната част и ги извадете. Фиг. 16

Замразяване на пресни хранителни продукти

За замразяване използвайте само пресни, напълно здрави продукти.

За да се съхранят хранителните качества, аромата и цвета възможно най-добре, зеленчуците трябва преди замразяването да се бланшират. При патладжаните, чушките, тиквичките и аспергите не е необходимо бланширане.

В книжарниците ще намерите литература за замразяването и бланширането.

Указание

Продуктите, които ще замразявате, не трябва да се допират до вече замразените продукти.

- Подходящи за замразяване са: Печива, риба и морски дарове, месо, дивеч, пилета, зеленчуци, плодове, зелени подправки, яйца без черупките, млечни произведения, като сирене, масло и извара, готови ястия и остатъци от храни, като супи, яхнии, печено месо и риба, картофени ястия, суфлета и сладки ястия.
- Не са подходящи за замразяване: Сортове зеленчуци, които обикновено се консумират сурови, като листни салати или репички, яйца с черупките, грозде, цели ябълки, круши и праскови, твърдо сварени яйца, йогурт, кисело мляко, кисела сметана, крем фреш (Crème Fraîche) и майонеза.

Опаковане на замразени продукти

Опаковайте хранителните продукти херметически, за да не изгубят вкусовете си качества и да не изсъхват.

1. Поставете хранителните продукти в опаковката.
2. Изпуснете въздуха.
3. Затворете опаковката плътно.
4. Поставете надпис на опаковката със съдържанието и датата на замразяване.

Подходящи опаковки:

Пластмасово фолио, полиетиленово фолио, алуминиево фолио, дози за замразяване.

Тези продукти можете да намерите в търговската мрежа.

Неподходящи опаковки:

Опаковъчна хартия, пергамент, целофан, торби за боклук, използвани торбички за пазар.

Подходящи за затварянето са:

Гумени пръстени, пластмасови клипсове, конци за връзване, устойчиви на студ лепенки и др.

Пликовете и рулата фолио от полиетилен могат да се затварят с уреди за вакуумиране.

Трайност на замразените продукти

Трайността зависи от вида на хранителните продукти.

При температура $-18\text{ }^{\circ}\text{C}$:

- Риба, салами, готови ястия, печива: до 6 месеца
- сирена, птиче месо, месо: до 8 месеца
- зеленчуци, плодове: до 12 месеца

Интензивно замразяване

Хранителните продукти трябва да замръзнат възможно най-бързо до най-вътрешната си част, за да се запазят витамините, хранителните вещества, видът и вкусовите им качества.

Няколко часа преди поставяне на свежи хранителни продукти включете Интензивно замразяване, за да предотвратите нежелателно покачване на температурата.

Обикновено са достатъчни 4–6 часа.

След включване уредът работи постоянно, във фризера се постига много ниска температура.

Когато трябва да се използва максималната възможност за замразяване, 24 часа преди поставяне на пресните продукти трябва да се включи Интензивно замразяване.

По-малки количества хранителни продукти могат да се замразяват без използване на Интензивно замразяване (до 2 kg).

Указание

Когато е включено Интензивно замразяване, работните шумове могат да се увеличат.

Включване и изключване

Фиг. 2

Натиснете бутона Интензивно 2.

Когато интензивното замразяване е включено, бутонът свети.

Режимът Интензивно замразяване се изключва автоматично след 2½ дни.

Размразяване на замразени продукти

В зависимост от вида и целите, за които ще се използва, може да се избира между следните възможности:

- При стайна температура
- В хладилника
- В електрическа печка със/без вентилатор за горещ въздух
- В микровълнова фурна



Внимание

Частично или напълно размразени хранителни продукти не замразявайте повторно. Едва след като сте сготвили продуктите на готово ястие (варено или печено) можете отново да замразите.

Не можете да използвате максималния срок на годност на продуктите.

Оборудване

(не при всички модели)

Отделение за сирене и масло

Отделението за масло се отваря с леко натискане в средата на капака на отделението за масло.

За почистване повдигнете долу и извадете.

Подвижна поставка за врата «EasyLift»

Фиг. 5

Поставката може да се мести нагоре и надолу без да се изважда.

Натиснете едновременно страничните копчета на поставката, за да я преместите надолу. Нагоре поставката може да се мести без да се натискат копчетата.

Държач за бутилки

Фиг. 7

Държачът за бутилки пречи на бутилките да падат при отваряне и затваряне на вратата.

Стъклени рафтове

Фиг. 8

Можете да промените положението на рафтовете във вътрешната част според нуждите: За целта извадете рафта, повдигнете го в предната част и го свалете.

Подвижни рафтове

Фиг. 9

Рафтовете могат при необходимост да се сгъват надолу: изтеглете рафта напред спуснете надолу и натиснете назад.

Те са подходящи за съхраняване на хранителни продукти и бутилки.

Кутия-чекмедже

Фиг. 10

Можете да изваждате кутията за напълване и за изпразване. Повдигнете кутията и я изтеглете. Окачването на кутията е регулируемо.

Поставка за бутилки

Фиг. 11

В поставката за бутилки бутилките могат да се съхраняват надеждно. Поставките могат да се местят.

Нулева камера

Фиг. 11/12

В нулевата камера температурите са по-ниски от тези в хладилната част. Температурите могат да бъдат дори под 0 °C.

Подходяща е за съхраняване на риба, месо, салами. Не е подходяща за салати и зеленчуци и чувствителни на студ продукти.

Кутии за зеленчуци с регулатор на влажността

Фиг. 13

За да се създаде оптималният климат за съхраняване на плодове и зеленчуци, можете да регулирате влажността на въздуха в кутиите за зеленчуци в зависимост от съхраняваното количество:

- Малки количества плодове и зеленчуци – висока влажност на въздуха
- Големи количества плодове и зеленчуци – ниска влажност на въздуха

Указания

- Чувствителни на студ плодове (например: ананас, банани, папая и цитрусови плодове) и зеленчуци (например: патладжани, краставици, тиквички, чушки, домати и картофи) трябва да се съхраняват извън хладилника при температури около +8 °C до +12 °C, за да се запазят най-добре качеството и аромата им.
- В зависимост от съхраняваните количества и продукти в кутиите за зеленчуци може да се образува вода от конденз. Отстранете водата от конденз със суха кърпа и регулирайте влажността на въздуха в кутиите за зеленчуци чрез регулатора на влажността.

Приставка-кутия за зеленчуци

Фиг. 14

Приставката може да се изважда.

Кутия за замразени продукти (голяма)

Фиг. 1/19

За съхраняване на големи продукти, като например пуйки, патици и гъски.

Указание

Разделителната планка (ако има такава) не може да се изважда.

Поставка за лед

Фиг. 18

1. Напълнете поставката за лед $\frac{3}{4}$ с вода за пиене и я поставете във фризера.
2. Освобождавайте замръзналата към фризера поставка за лед само с тъпи предмети (дръжка на лъжица).
3. За изваждане на кубчетата лед поставете за малко поставката за лед под течаща вода или леко я усучете.

Хладилен акумулатор

Фиг. 17

При спиране на тока или при повреда хладилният акумулатор предотвратява размразяването на съхранените замразени продукти. Най-голяма продължителност на съхранение се постига, като поставите хладилните акумулатори в най-горното отделение върху хранителните продукти.

Етикет «ОК»

(не при всички модели)

С етикетът за определяне на температурата могат да се определят температури под +4 °С. Изберете температура с една степен по-ниска, когато етикетът не показва «ОК».

Указание

Когато уредът работи може да са необходими до 12 часа до достигане на температурата.



Правилно настройване

Изключване и спиране на уреда от експлоатация

Изключване на уреда

Фиг. 2

Натиснете бутона Вкл./Изкл. 1. Индикаторът за температурата 8 изгасва и хладилният агрегат се изключва.

Спиране на уреда от експлоатация

Когато няма да използвате уреда дълго време:

1. Изключете уреда.
2. Извадете щепсела от контакта или изключете предпазителя
3. Почистете уреда.
4. Оставете вратата на уреда отворена.

Размразяване

Хладилна част

Размразяването се извършва автоматично.

Разтопената вода преминава през улетеите за разтопена вода и през отвора за оттичане и изтича в зоната за изпаряване на уреда.

Фризер

Фризерът не се размразява автоматично, защото замразените продукти не трябва да се размразяват. Слой скреж във фризера затруднява охлаждането на замразените продукти и увеличава разхода на електроенергия. Редовно отстранявайте слоя скреж.



Внимание

Не остъргвайте слоя скреж или леда с нож или с остър предмет. По този начин може да повредите тръбите с охлаждащо вещество. Изтичащото охлаждащо вещество може да се възпламени или да причини наранявания на очите.

Процедирайте по следния начин:

Указание

Около 4 часа преди размразяването включете Интензивно замразяване, за да замръзнат хранителните продукти на много ниска температура и по този начин да могат да се съхраняват по-дълго време на стайна температура.

1. За размразяване изключете уреда
2. Извадете щепсела от контакта или изключете предпазителя
3. Съхранявайте кутиите за замразени продукти заедно с продуктите на студено място. Поставете хладилния акумулатор (ако има такъв) върху хранителните продукти.
4. Отворете улея за оттичане на разтопената вода. Фиг. 15
5. За събиране на разтопената вода може да се използва поставката за големи бутилки. За целта извадете поставката за големи бутилки (виж глава Почистване на уреда) и я поставете пред отворения улей за оттичане на разтопена вода.
6. За ускоряване на процеса на размразяване поставете две тенджери с гореща вода върху подложки за тенджери вътре в уреда.
7. След размразяването излейте събраната разтопена вода. Останалата разтопена вода върху дъното на фризера избършете с гъба.
8. Затворете улея за оттичане на разтопената вода.
9. Поставете поставката за големи бутилки обратно на вратата.
10. След размразяването отново включете уреда в контакта и го включете.

Почистване на уреда**Внимание**

- Не използвайте почистващи и разтварящи препарати, съдържащи пясък, хлор или киселини.
- Не използвайте жулеци или драскащи гъби. Металните повърхности могат да корозират.
- Никога не измивайте поставките и кутиите в съдомиялна машина. Частите могат да се деформират!

Процедирайте по следния начин:

1. Преди почистване изключете уреда.
2. Извадете щепсела от контакта или изключете предпазителя (бушона).
3. Извадете замразените продукти и ги поставете на студено място. Поставете хладилния акумулатор (ако има такъв) върху хранителните продукти.
4. Изчакайте докато се разтопи слойт скреж.
5. Почиствайте уреда с мека кърпа, хладка вода и малко PH-неутрален миеш препарат. Водата, с която миете, не трябва да попада в осветлението.
6. Уплътнението на вратата избършете само с чиста вода и след това подсушете добре.
7. След почистването: Отново включете уреда към електрическата мрежа и го включете.
8. Поставете отново замразените продукти.

Оборудване

Всички подвижни части на уреда могат да се свалят за почистване.

Сваляне на поставките от вратата

Фиг. 6

Повдигнете поставките нагоре и ги свалете.

Сваляне на стъклените рафтове

Фиг. 8

Повдигнете стъклените рафтове, изтеглете напред, наклонете и я извадете странично.

Изваждане на кутията-чекмедже

Ако са приложени: Повдигнете кутията и я изтеглете.

Бленда на отвора за изтичане на разтопената вода

За почистване на улея за разтопена вода трябва стъкленият рафт над чекмеджето за зеленчуци, фиг. 11/13, да се отдели от блендата на отвора за изтичане на разтопената вода.

1. Свалете стъкления рафт.
2. Повдигнете блендата на отвора за оттичане на разтопената вода и я извадете. Фиг. 12

Указание

Редовно почиствайте улея за разтопена вода и отвора за оттичане с клечки за уши или друг подобен уред, за да може да се оттича разтопената вода.

Кутия за зеленчуци

Фиг. 15

Блендата на чекмеджето за зеленчуци може да се свали за почистване.

Натиснете страничните копчета едно след друго и едновременно с това свалете блендата от чекмеджето за зеленчуци.

Сваляне на кутия

Фиг. 5

Извадете кутията до ограничителя, повдигнете я в предната част и я свалете.

Миризми

Ако установите неприятни миризми:

1. Изключете уреда с бутона Вкл./Изкл. Фиг. 2/1
2. Извадете всички хранителните продукти от уреда.
3. Почистете вътрешната част (виж глава Почистване).
4. Почистете всички опаковки.
5. Опакувайте хранителните продукти със силна миризма, така че да нямат достъп до въздух, за да предотвратите образуването на миризми.
6. Отново включете уреда.
7. Подредете хранителните продукти.
8. След 24 часа проверете, дали отново са се образували миризми.

Осветление (LED)

Уредът е оборудван с LED-осветление, което несе нуждае от обслужване.

Поправки на това осветление могат да се правят само от специализирания сервиз или от оторизирани специалисти.

Спестяване на електроенергия

- Поставете уреда в сухо, проветриво помещение! Уредът не трябва да стои на пряка слънчева светлина или в близост до източници на топлина (например: отоплителни тела, печка).
При необходимост използвайте изолираща плоскост.
- Първо охладете топлите ястия и напитки и едва след това ги поставете в уреда.
- Поставете дълбоко замразените продукти в хладилната част за размразяване и използвайте студенината на замразените продукти за охлаждане на хранителни продукти.
- Редовно разтопявайте слоя скреж във фризера.
Слойт скреж във фризера затруднява подаването на студ към замразените продукти и увеличава разхода на електроенергия.
- Отваряйте вратата за възможно най-кратко време.
- За избягване на голям разход на ток, почиствайте редовно задната страна на уреда.
- Ако са приложени:
Монтирайте дистанционерите, за да достигнете препоръчания разход на енергия на уреда (виж Упътването за монтаж). По-малкото разстояние до стената не ограничава функционирането на уреда.
Разходът на енергия в този случай може незначително да се увеличи. Разстоянието от 75 mm не трябва да бъде надхвърлено.

- Начинът на подреждане на елементите на оборудването не оказва влияние върху разхода на енергия на уреда.

Работни шумове

Нормални шумове

Бръмчене

Двигателите работят (например: хладилни агрегати, вентилатор).

Бълбукане, клокочене или бръмчене

Охлаждащото вещество тече по тръбите.

Кликване

двигателя, шалтера или магнитните клапани се включват/изключват.

Предотвратяване на шумове

Уредът не е поставен върху равна основа

Нивелирайте уреда с помощта на нивелир. За тази цел използвайте въртящите крачета или подложете нещо отдолу.

Уредът е «притиснат»

Отдалечете уреда от близките мебели или уреди.

Кутиите и рафтовете се клатят или се заклекщват

Проверете положението на елементите, които могат да се изваждат, и ако е необходимо, ги поставете отново.

Бутилките или съдовете се допират една в друга

Леко раздалечете бутилките или съдовете едни от други.

Как сами да отстраните малки повреди

Преди да се обадите в сервиза:

Проверете, дали не можете сами да отстраните повредата с помощта на следващите указания.

Разходите за консултации със сервиза трябва да поемете сами дори по време на гаранционния период!–

Повреда	Възможна причина	Отстраняване
Температурата значително се различава от избраната.		В повечето случаи е достатъчно да изключите уреда за 5 мин. Ако температурата е прекалено висока, проверете след няколко часа дали се е нормализирала. Ако температурата е прекалено ниска, проверете температурата на следващия ден още веднъж.
Показанията не светят.	Спиране на тока; предпазителят се е изключил; щепселът не е включен добре.	Включване на електрическия щепсел. Проверете има ли ток, проверете предпазителите.
Индикаторът за температурата показва «Е..».	Електрониката е регистрирала повреда.	Свържете се със сервизната служба.
Чува се предупредителен сигнал, бутонът Аларма свети. Фиг. 2/5		За изключване на предупредителния сигнал натиснете бутона на алармата 5.
Във фризера е прекалено топло!	Уредът е отворен.	Затворете уреда.
Опасност за замразените продукти!	Отворите за проветряване и отвеждане на въздуха са блокирани.	Осигурете нормално циркулиране на въздуха.
	Едновременно са поставени големи количества хранителни продукти за замразяване.	Не превишавайте максимално допустимите количества за замразяване.
		След отстраняване на причината съобщението Аларма 5 изгасва след определено време.

Повреда	Възможна причина	Отстраняване
Индикаторът за температурата на фризера мига, фиг. 2 /4.		За изключване на предупредителния сигнал натиснете бутона на алармата, фиг. 2 /5.
Чува се предупредителен сигнал	Уредът е отворен.	Затворете уреда.
Бутонът Аларма свети. Фиг. 2 /5	Отворите за проветряване и отвеждане на въздуха са блокирани.	Осигурете нормално циркулиране на въздуха.
Във фризера е прекалено топло! Опасност за замразените продукти!	Едновременно са поставени големи количества хранителни продукти за замразяване.	Не превишавайте максимално допустимите количества за замразяване.
		След отстраняване на причината съобщението Аларма изгасва след определено време.
Съобщението за температурата на фризера мига, фиг. 2 /4	Поради повреда в минал период във фризера е било прекалено топло.	След натискане на бутона на алармата 5 се изключва мигането на съобщението за температурата. Фиг. 2 /4 Съобщението за температурата показва в продължение на пет секунди най-високата температура, която е била поддържана във фризера.
Уредът не охлажда, индикаторът за температурата и осветлението светят.	Включен е режим Преглед.	Натиснете бутона Аларма, фиг. 2 /5, за 10 секунди, докато се чуе сигнал за потвърждение. След определено време проверете, дали вашият уред охлажда.

Автоматичен автотест на уреда

Уредът разполага с автоматична автотествача програма, която Ви показва причините за повредите, които могат да се отстранят само от Вашия специализиран сервиз.

Стартиране на автотест на уреда

1. Изключете уреда и изчакайте 5 минути.
2. Включете уреда.
3. Натиснете бутон аларма, фиг. **2**/5, за да изключите предупредителния сигнал.

Когато няма предупредителен сигнал, тази стъпка отпада.

4. Включете уреда и в първите 10 секунди задръжте натиснат бутона Интензивно, фиг. **2**/2 за 3-5 секунди, докато се чуе звуков сигнал.

Програмата за автотестване стартира. Докато протича автотестът се чува дълъг звуков сигнал.

Когато автотестът е завършен и се чуе двукратен звуков сигнал, уредът е в изправност.

Когато бутонът Интензивно мига 10 секунди и се чуят 5 звукови сигнала, става дума за повреда. Уведомете специализирания сервиз.

Завършване на автотестването на уреда

След завършване на програмата уредът преминава в нормален режим на работа.

Сервизи

Адресите на сервизите, който се намират в близост до Вас, можете да намерите в телефонния указател или в списъка на сервизите. Съобщете на сервиза серийния номер (E-Nr.) и производствения номер (FD) на уреда.

Тези данни ще намерите върху типовата табелка. Фиг. **20**

Съдействайте със съобщаване на серийния и производствения номер, за да се избегнат излишни разкарвания. По този начин спестявате излишни разходи.

Възлагане на поръчка за поправка и консултация при повреди

Данните за контакт в отделните държави можете да намерите в приложения списък на специализираните сервизи.

Совети за безбедност и предупредувања

Пред да го пуштите уредот во работа

Внимателно прочитајте ги упатствата за употреба и монтажа! Тие содржат важни информации за поставувањето, употребата и одржувањето на уредот.

Производителот не одговара доколку не ги почитувате напомените и предупредувања во упатството за користење. Сочувајте ги сите документи за подоцнежнo користење или за следниот сопственик.

Техничка безбедност

Уредот содржи мало количество на еколошко, но горливо разладно средство R600a. Внимавајте да не се оштетат цевките на кружниот систем за разладното средство при транспортот или монтажата. Ако разладното средство почне да прска, може да предизвика повреди на очите или да се запали.

При оштетување

- Уредот нека стои подалеку од отворен пламен и од извори на искра,
- добро проветрете ја просторијата неколку минути,
- Исклучување на уредот и извлечете го мрежниот приклучок.
- Известете ја сервисната служба.

Колку повеќе разладно средство има во уредот, толку поголема мора да биде просторијата во која што се наоѓа уредот. Во премали простории, при истекување може да се создаде горлива смеша од гас и воздух. На секои 8 g разладно средство, просторијата мора да биде со големина од барем 1 m³. Количеството на разладно средство се наоѓа на типската ознака во внатрешноста на уредот.

Доколку се оштети кабелот за приклучување во струја на овој уред, тој мора да се замени од производителот, сервисната служба или лице со слична квалификација. Нестручните инсталирања и поправки може да го донесат корисникот во голема опасност.

Поправките смеат да ги вршат само производителот, сервисната служба или лице со слична квалификација.

Смеат да се користат само оригинални делови од производителот. Само за овие делови производителот гарантира дека ги исполнуваат безбедносните барања.

Продолжеток на кабелот за приклучување во струја смее да се анбави само преку сервисната служба.

При користење

- Во апаратот никогаш не користете електрични апарати (на пр. грејни уреди, електрични подготвувачи на сладолед итн.). Опасност од експлозија!
- Уредот никогаш не го одмрзнувајте или чистете со уред за чистење со параа! Пареата може да се наталожи на електричните делови и да предизвика краток спој. Опасност од струен удар!
- Не користете зашилени предмети или предмети со остри рабови за да ги отстранете талозите од мраз. На тој начин можете да ги оштетите цевките за разладно средство. Ако разладното средство почне да прска, може да предизвика повреди на очите или да се запали.

- Не чувајте производи со горливи погонски гасови (на пример спрејови) и експлозивни материји. Опасност од експлозија!
- Подножјето, фиоките, вратите итн. не ги користете за искачување или за потпирање.
- За одмрзнување и чистење извечете го струјниот приклучок или исклучете го осигурачот. Повлекувајте го мрежниот приклучок, а не приклучниот кабел.
- Чувајте го високопроцентниот алкохол само во добро затворени и исправени шишиња.
- Не ги валкајте пластичните делови и заптивката на вратата со масло или маст. Во спротивно, пластичните делови и заптивката на вратата стануваат порозни.
- Не ги покривајте или затворајте отворите за проветрување и вентилација на уредот.

■ Избегнување на опасност за деца и загрозени лица:

Загрозени се деца, лица што се ограничени телесно, психички или во нивното расудување, како и лица што немаат доволни познавања за безбедното ракување со уредот.

Погрижете се децата и загрозените лица да бидат свесни за опасностите.

Лице што е одговорно за безбедноста мора да ги надгледува или упатува децата и загрозените лица околу уредот.

Дозволете само деца над 8 години да ракуваат со уредот.

При чистењето и одржувањето надгледувајте ги децата.

Никогаш не ги оставајте децата да си играат со уредот.

- Во просторот за замрзнување не чувајте течности во шишиња и конзерви (посебно пијалоци што содржат карбонат). Шишињата и конзервите може да напукнат.
- Никогаш не ставајте во уста замрзнат продукт веднаш по вадењето од замрзнувачот. Опасност од изгореници од студ!
- Избегнувајте подолг контакт на дланките со замрзнатите продукти, мразот или со цевките на испорачувачот итн. Опасност од изгореници од студ!

Деца во домаќинството

- Не им ги оставајте пакувањето и неговите делови на децата. Опасност од задушување од картоните и од фолиите!
- Уредот не е играчка за деца!
- Кај уреди со брава на вратата: чувајте го клучот надвор од досегот на децата!

Општи правила

Уредот е погоден

- за ладење и замрзнување на прехранбени производи,
- за правење мраз.

Овој уред е наменет за домашно користење во приватно домаќинство и во домашна средина.

Уредот има заштита за радио пречки според директивата 2004/108/EC на EU.

Проверена е непропустливоста на кружниот ток на ладење.

Овој производ одговара на еднозначните безбедносни одредби за електрични уреди (EN 60335-2-24).

Совети за исфрлување во отпад

Исфрлување на пакувањето во отпад

Пакувањето го штити Вашиот уред од оштетување при транспортот. Сите користени материјали се подносливи за животната средина и може повторно да се искористат. Молиме придонесете: Исфрлете го пакувањето во отпад на еколошки начин.

За тековните начини на исфрлување во отпад молиме информирајте се кај Вашиот специјализиран продавач или во општинската управа.

Исфрлување на стариот уред во отпад

Старите уреди не се безвреден отпад! Со еколошко исфрлување во отпад може да се добијат вредни сировини.



Овој апарат е означен според европскиот пропис 2012/19/EЗ за електро и електронски апарати (waste electrical and electronic equipment – WEEE).

Прописот ја дава рамката за враќање и искористување на старите апарати, важечко ширум Европа.

Предупредување

Кај стари уреди

1. Извлечете го мрежниот приклучок.
2. Пресечете го приклучниот кабел и отстранете го заедно со мрежниот приклучок.
3. Не ги вадете полиците и садовите, за на децата да им го отежнете влегувањето!
4. Децата не смее да се оставаат да играат со стариот уред. Опасност од задушвање!

Разладните уреди содржат разладни средства и гасови во изолацијата. Разладните средства и гасовите мора стручно да се отстранат. Не ги оштетувајте цевките на кружниот систем за разладното средство се до правилното исфрлување во отпад.

Обем на испорака

По отпакувањето проверете ги сите делови дали имаат оштетувања од транспортот.

При рекламација обратете се на трговецот кај кого што сте го набавиле уредот или на нашата сервисна служба.

Испораката се состои од следните делови:

- Исправен уред
- Опрема (зависно од модел)
- Кеса со монтажен материјал
- Упатство за користење
- Упатство за монтажа
- Книшка за сервисната служба
- Прилози за гаранцијата
- Информации за енергетската потрошувачка и бучноста

Место на поставување

Како место за поставување одговара сува, проветрувана просторија. Местото на поставување не треба да е изложено на директно сончево зрачење и да не биде во близина на топлински извор како шпорет, радијатори итн. Ако е неизбежно поставувањето покрај топлински извор, користете погодна изолациска плоча или одржувајте ги следните најмали растојанија од топлинскиот извор.

- За електрични и гасни шпорети 3 cm.
- За шпорети со ложење на масло или јаглен 30 cm.

Подот на местото на поставување не смее да се витка, по потреба зајакнете го подот. Изедначете ги нерамнините на подот со подлошки.

Растојание од сидот

Слика **3**

Уредот не бара странично растојание од сидовите. Садовите и преградите и покрај тоа се извлекуваат целосно.

Менување на страна на отворање на врата

(по потреба)

По потреба, препорачуваме менувањето на страната на отворање на вратата да го изврши нашата сервисна служба. Трошоците за менување на страната на отворање на вратата можете да ги дознаете од сервисната служба што е надлежна кај Вас.



Предупредување

При менувањето на страната на отворање на вратата, уредот не смее да е приклучен во струја. Претходно извечете го струјниот приклучок. За задната страна на уредот да не се оштети, поставете доволно материјал за подлога. Внимателно легнете го уредот на задната страна.

Напомена

Ако уредот се легнува на задниот дел, сидниот граничник не смее да е монтиран.

Внимавајте на температурата во просторијата и на проветрувањето

Температура на просторијата

Уредот е предвиден за одредена климатска класа. Во зависност од климатската класа уредот може да работи при следните температури на просторијата.

Климатската класа се наоѓа на типската ознака. Слика 20.

Климатска класа	Дозволена температура на просторијата
SN	+10 ° до 32 °C
N	+16 °C до 32 °C
ST	+16 °C до 38 °C
T	+16 °C до 43 °C

Напомена

Уредот е целосно функционален во рамките на границите на температура на просторија на наведената климатска класа. Доколку уред од климатска класа SN работи на пониски температури на просторија, оштетувањата на уредот може да се исклучат до температура од +5 °C.

Проветрување

Слика 4

Воздухот покрај задниот ѕид на уредот се загрева. Загреаниот воздух мора непречено да се повлекува. Во спротивно, разладниот агрегат мора повеќе да работи. Тоа ја зголемува струјната потрошувачка. Поради тоа: никогаш не ги покривајте или затворајте отворите за проветрување и вентилација!

Приклучување на уредот

По поставувањето на уредот треба да се почека најмалку 1 час, пред уредот да се пушти во работа. При транспортот може да се случи, во системот за ладење да се насобере маслото што се наоѓа во компресорот.

Исчистете ја внатрешноста на уредот пред првото пуштање во работа (погледнете под «Чистење на уредот»).

Приклучување во струја

Приклучната кутија мора да биде блиску до уредот и мора слободно да се пристапува до неа и по поставувањето на уредот.

Уредот одговара на класата на заштита I. Приклучете го уредот на наизменична струја 220–240 V/50 Hz преку правилно инсталирана приклучна кутија со заштитен вод. Приклучната кутија мора да се осигура со осигурач од 10 A до 16 A.

Кај уреди што работата во неевропски земји треба да се провери дали наведениот напон и вид на струја одговараат со вредностите на Вашата струјна мрежа. Овие податока ќе ги најдете на типската ознака. Слика 20.

Предупредување

Уредот никако не смее да се приклучува на електронски приклучоци за заштеда на струја.

За користење на нашите уреди може да се користат мрежно и синусно водени инвертери. Мрежно водени напонски изменувачи се користат кај фотоволтаички уреди, кои што се приклучуваат директно на јавната струјна мрежа. Кај самостојни решенија (на пр. во бродови или планински куќички) кои што немаат директен приклучок на јавната струјна мрежа мора да се користат синусно водени инвертери.

Запознавање на уредот

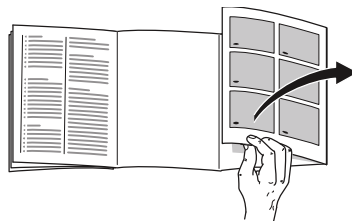

Молиме отворете ја задната страница со сликите. Ова упатство за користење важи за повеќе модели.

Опремата на моделите може да варира.

Можни се разлики во сликите.

Слика **1**

* Не важи за сите модели.

- 1-9 Делови за ракување
 - 10 Осветлување (LED)
 - 11 Стаклена полица во ладилникот
 - 12 Чилер сад
 - 13 Сад за зеленчук
 - 14* Преграда за путер и кашкавал
 - 15* Полица во врата «EasyLift»
 - 16 Прегради за големи шишиња
 - 17 Сад за замрзнати продукти (мала)
 - 18 Стаклена полица во замрзнувачот
 - 19 Сад за замрзнати продукти (голем)
 - 20 Одвод за вода од топење
 - 21 Навојни ногарки
- A Простор за ладење
 - B Простор за замрзнување

Делови за ракување

Слика 2

- 1 **Копче за вклучување/исклучување**
Служи за вклучување и исклучување на целиот уред.
- 2 **Копче Super за замрзнувачот**
Служи за вклучување и исклучување на супер замрзнувањето.
- 3 **Копчиња за местење температура во замрзнувачот**
Со овие копчиња се мести температурата на замрзнувачот.
- 4 **Покажувач на температура во простор за замрзнување**
Броевите одговараат на наместените температури во замрзнувачот во °C.
- 5 **Копче Alarm**
Служи за исклучување на предупредувањето, погледнете поглавје Функција на аларм.
- 6 **Копче Holiday**
Служи за вклучување и исклучување на модусот за одмор, погледнете поглавје Модус за одмор.
- 7 **Копчиња за местење температура во ладилникот**
Со овие копчиња се мести температурата во ладилникот.
- 8 **Покажувач на температура во простор за ладење**
Бројките одговараат на наместените температури во ладилникот во °C.
- 9 **«super» копче за просторот за ладење**
Служи за вклучување и исклучување на супер ладењето.

Вклучете го уредот

Слика 2

1. Вклучете го уредот со колчето за вклучување/исклучување 1.
Се слуша предупредување, покажувачот за температура 4 трепка и копчето Alarm 5 свети.
2. Со притискање на копчето Alarm 5 се исклучува предупредувањето.
Уредот започнува да лади.
Осветлувањето е вклучено при отворена врата.

Фабрички се препорачуваат следните температури:

- Простор за ладење +4 °C
- Простор за замрзнување -18 °C

Забелешки за работата

- По вклучувањето може да потрае неколку часови додека се постигнат наместените температури.
Претходно не ставајте прехранбени продукти во уредот.
- Челните страни на куќиштето делумно се загреваат, со што се спречува создавањето на кондензирана вода во подрачјето на заптивката на вратата.
- Доколку вратата на просторот за замрзнување не се отвора веднаш по затворањето, малку почекајте додека се изедначи создадениот потпритисок.

Местење на температурата

Слика 2

Простор за ладење

Температурата се мести од +2 °C до +8 °C

Притискајте го копчето за местење температура 7 се додека не се намести саканата температура во ладилникот.

Се меморира последната наместена вредност. Наместената температура се прикажува на показувачот на температура во просторот за ладење 8.

Простор за замрзнување

Температурата се мести од -16 °C до -24 °C

Притискајте ги копчињата за местење на температурата 3 се додека не се намести саканата температура во замрзнувачот.

Се меморира последната наместена вредност. Наместената температура се прикажува на показувачот на температура во просторот за замрзнување 4.

Модус за одмор

При подолго отсуство можете да го префрлите уредот во модус за одмор кој што заштедува енергија.

Температурата во ладилникот автоматски се префрлува на +14 °C.

За тоа време не чувајте прехранбени продукти во ладилникот.

Вклучување и исклучување

Слика 2

Притиснете го копчето Holiday 6.

Кога е вклучен модусот за одмор, копчето свети и показувачот за температура во ладилникот 8 повеќе не ја покажува температурата.

Функција на алармот

Аларм за врата

Алармот на вратата се вклучува кога вратата на просторот за ладење стои отворена подолго од една минута. Со затворање на вратата повторно се исклучува предупредувачкиот звук.

Аларм за температура

Алармот за температура се вклучува кога е претопло во замрзнувачот и замрзнатите продукти се во опасност.

По притискањето на копчето Alarm 5, покажувачот за температура ја прикажува во времетраење од 5 секунди највисоката температура која што владеела во замрзнувачот 4.

Потоа оваа вредност се брише. Покажувачот за температура во замрзнувачот 4 ја прикажува наместената температура во замрзнувачот без да трепка.

Почнувајќи од овој момент се мери «најтоплата температура» и се меморира.

Алармот може да се вклучи без опасност за замрзнатите продукти:

- при пуштање на уредот во работа,
- при ставање поголемо количество на свежи прехранбени производи,
- и кога вратата на просторот за замрзнување предолго стои отворена.

Напомена

Одмрзнатата храна не ја замрзнувајте повторно. Таа може повторно да се замрзне дури откако ќе се зготви како готово јадење (варено или пржено).

Повеќе не го користете до крај максималното траење на чувањето.

Исклучување на алармот

Слика **2**

За исклучување на предупредувачкиот звук притиснете го копчето Alarm 5.

Корисен волумен

Податоците за корисниот волумен ќе ги најдете на типската ознака на Вашиот уред. Слика **20**

Целосно користење на волуменот за замрзнување

За да ја сместите максималната количина на храна за замрзнување можете да ги отстраните деловите од опремата. Тогаш прехранбените производи можете да ги редите директно на преградите и на подот на просторот за замрзнување.

Отстранување на деловите од опремата

Извлечете го садот за замрзнати продукти до граничникот, подигнете го предниот дел и извадете го. Слика **16**

Простор за ладење

Ладилникот е совршено место за чување готови јадења, печива, конзерви, млеко, кашкавал, овошје и зеленчук што се чувствителни на студ.

Внимавајте при распоредувањето

Ставајте ги прехранбените производи добро спакувани или покриени. На тој начин се задржува аромата, бојата и свежината. Покрај тоа, се спречува ширење на аромата и менување на бојата на пластичните делови.

Напомена

Избегнувајте контакт меѓу прехранбените продукти и задниот сид. Во спротивно се влошува циркулацијата на воздух.

Прехранбените продукти или пакувањата можат да замрзнат на задниот сид.

Внимавајте на студените зони во просторот за ладење!

Со кружењето на воздухот во просторот за ладење се создаваат различно студени зони:

■ Најстудена зона

е во внатрешноста, на задниот сид и во чилер преградата. Слика **1**/12

Напомена

Во најстудените зони чувајте чувствителни прехранбени производи (на пр. риба, колбаси, месо).

■ Најтопла зона

се наоѓа најгоре покрај вратата.

Напомена

Во најтоплата зона чувајте на пр. кашкавал и путер. Кашкавалот ја задржува аромата при послужувањето, а путерот може да се мачка.

Супер ладење

При супер ладењето, просторот за ладење се лади што е можно повеќе околу 15 часа. Потоа автоматски се префрла на температурата што била наместена пред супер ладењето.

Вклучете го супер ладењето, на пример:

- Пред ставањето на големи количини на прехранбени продукти.
- За брзо ладење на пијалоци.

Напомена

Ако е вклучено супер ладење може да се појави зголемена работна бучност.

Вклучување и исклучување

Слика **2**

Притиснете го копчето Super за ладилникот 9.

Копчето свети кога е вклучено супер разладувањето.

Простор за замрзнување

Користење на замрзнувачот

- За чување на длабоко замрзната храна.
- За правење коцки мраз.
- За замрзнување на прехранбени производи.

Напомена

Внимавајте вратата на замрзнувачот постојано да биде затворена! При отворена врата се топат замрзнатите производи и се создава многу мраз во замрзнувачот. Покрај тоа: растурање на енергијата поради високата струјна потрошувачка!

Максималната моќ на замрзнување

Податоците за максималниот капацитет на замрзнување за 24 часови ќе го најдете на типската ознака. Слика 20

Предуслови за тах. капацитет на замрзнување

- За при ставање на свежи прехранбени производи да не дојде до несакано зголемување на температурата неколку часа пред ставањето на свежите производи вклучете го суперзамрзнувањето.
- Отстранете ги деловите од опремата; Наредете ги прехранбените производи директно на преградите и на подот на просторот за замрзнување.
- Поголемите количини на прехранбени производи замрзнувајте ги првенствено во највисоката преграда. Таму истите замрзнуваат особено брзо и поради тоа не губат од квалитетот.
- Свежите прехранбени производи замрзнувајте ги колку е можно поблиску до страничните ѕидови.

Замрзнување и чување

Купување длабоко замрзната храна

- Пакувањето не смее да е оштетено.
- Внимавајте на рокот на траење.
- Температурата во продажниот сандак мора да биде $-18\text{ }^{\circ}\text{C}$ или пониска.
- По можност, длабоко замрзнатата храна да се транспортира во изолирана торба и брзо да се стави во просторот за замрзнување.

Замрзнување на прехранбени производи

- За замрзнување користете само свежи и беспрекорни прехранбени производи.
- Прехранбените производи што треба да се замрзнат не ги допирајте со веќе замрзнатите прехранбени производи.
- Истиснете го воздухот при пакувањето на прехранбените производи, за да не го загубат вкусот или да се исушат.

Чување на замрзнатите продукти

За беспрекорна циркулација на воздухот во уредот е важно садовите за замрзнати продукти да се вовлечат до граничникот.

Доколку треба да се стават многу прехранбени продукти, истите можат да се постават директно на стаклените полици и на подот на замрзнувачот.

1. Притоа извадете ги сите садови за замрзнати продукти.
2. Извлечете го садот за замрзнати продукти до граничникот, подигнете го предниот дел и извадете го.

Слика **16**

Замрзнување на свежи прехранбени производи

За замрзнување користете само свежи и беспрекорни прехранбени производи.

За максимално да се задржат хранливата вредност, аромата и бојата, зеленчукот треба да се бланшира пред замрзнувањето. За модри домати, пиперки, тиквички и шпаргли бланширањето не е потребно.

Литература за замрзнување и бланширање ќе најдете во книжарница.

Напомена

Прехранбените производи што треба да се замрзнат не ги допирајте со веќе замрзнатите прехранбени производи.

- За замрзнување се погодни: Печива, риба и морски плодови, месо, дивеч, живина, зеленчук, овошје, тревки, јајца без лушпа, млечни продукти како кашкавал, путер и свежо сирење, горови јадења и остатоци од храна, како супи, манџи, печено месо, јадења со компири, потпечени јадења и слатки јадења.
- За замрзнување не сепогодни: Вид на зеленчук кој што обично се конзумира суров, како листеста салата или ротквици, јајца во лушпа, грозје, цело јаболко, крушка и кајсија, тврдо вадени јајца, јогурт, кисело млеко, кисела павлака, Crème Fraîche и мајонез.

Пакување на замрзнатите продукти

Истиснете го воздухот при пакувањето на прехранбените производи, за да не го загубат вкусот или да се исушат.

1. Ставете ги прехранбените производи во пакувањето.
2. Целосно истиснете го воздухот.
3. Добро затворете го пакувањето.
4. На пакувањето напишете ја содржината и датумот на замрзнување.

За пакување се погодни:

Пластични фолии, полиетиленски фолии во форма на црево, алуминиумски фолии, кутии за замрзнување.

Овие производи ќе ги најдете во специјализирана продавница.

За пакување не се погодни:

Хартија за пакување, пергамент хартија, целофан, картонски ќеси, користени продажни ќеси.

За затворање се погодни:

ластичиња, пластични затворачи, конец за заврзување, лепливи ленти отпорни на студ или слично.

Ќесичките и полиетиленските фолии во форма на црево може да се заварат со уред за заварување фолија.

Рок на чување на замрзнатата храна

Трајноста зависи од видот на прехранбените производи.

На температура од $-18\text{ }^{\circ}\text{C}$:

- Риба, колбаси, готова храна, печива: до 6 месеци
- Кашкавал, живина, месо: до 8 месеци
- Зеленчук, овошје: до 12 месеци

Супер замрзнувањето

Прехранбените продукти треба колку е можно побрзо да се замрзнат до јадрото, за витамините, хранливата вредност, изгледот и вкусот да се задржат.

За при ставање на свежи прехранбени продукти да не дојде до несакано зголемување на температурата неколку часа пред ставањето на свежите продукти вклучете го суперзамрзнувањето.

По правило, доволни се 4–6 часа.

Уредот работи постојано по вклучувањето, во просторот за замрзнување се постигнува мошне студена температура.

Доколку треба да се користи максималниот капацитет на замрзнување, потребно е суперзамрзнувањето да се вклучи 24 часови пред ставањето на свежите продукти.

Помалите количества на прехранбени производи (до 2 kg) може да се замрзнуваат без супер замрзнување.

Напомена

Ако е вклучено супер замрзнување може да дојде до засилена работна бучност.

Вклучување и исклучување

Слика **2**

Притиснете го копчето Super 2.

Кога е вклучено супер замрзнувањето, копчето свети.

Суперзамрзнувањето се исклучува автоматски по 2½ дена.

Одмрзнување на замрзнатите продукти

Во зависност од видот и намената може да се бираат следните можности:

- при температури на просторијата,
- во ладилникот,
- во електрична печка, со/без вентилатор за врел воздух,
- во микробранова печка.

Внимание

Одмрзнатата храна не ја замрзнувајте повторно. Таа може повторно да се замрзне дури откако ќе се зготви како готово јадење (варено или пржено).

Повеќе не го користете до крај максималното траење на чувањето на замрзнатата храна.

Опрема

(не важи за сите модели)

Преградата за путер и кашкавал

Преградата за путер се отвора со лесно притискање во средината на капакот на преградата за путер.

За чистење подигнете ја преградата од долу и извадете ја.

Поместлива полица во врата «EasyLift»

Слика **5**

Полицата се мести по висина без потреба од нејзино отстранување.

Притиснете ги истовремено страничните копчиња на полицата за истата да ја поместите надолу. Таа се движи нагоре без притискање на копчињата.

Држач за шишиња

Слика **7**

Држачот за шишиња го спречува превртувањето на шишињата при отворање и затворање на вратата.

Стаклени полици

Слика **8**

Можете да ги варираате преградите во внатрешноста според потреба: За таа цел извлечете ја преградата, подигнете ја напред и извадете ја.

Варијабилна полица

Слика **9**

Полциата може по потреба да се преклопи надолу: Повлечете ја полицата нанапред, спуштете ја и притиснете ја наназад.

Таа одговара за чување прехранбени продукти и шичиња.

Извлекувачки сад

Слика **10**

Можете да го отстраните садот за полнење и празнење. За таа цел подигнете го садот и извлечете го. Држачот на садот е варијабилен.

Преграда за шишиња

Слика **11**

На полицата за шишиња може безбедно да се остават шишиња. Држачот е варијабилен.

Чилер сад

Слика **11/12**

Во чилер садот владеат пониски температури отколку во просторот за ладење. Може да настапат и температури под 0 °C.

Совршено за чување месо, риба, и колбаси. Не е погодно за салати, зеленчук и храна што е чувствителна на студ.

Фиока за зеленчук со регулатор на влажност

Слика **13**

За постигнување оптимална клима за чување зеленчук, салата и овошје, може да се регулира влажноста на воздухот во фиоката за зеленчук во зависност од наполнетата количина за чување.

- мали количини на овошје и зеленчук – висока влажност на воздухот
- големи колицини на овошје и зеленчук – ниска влажност на воздухот

Напомени

- Овошјето (на пр. ананас, банана, папаја и цитрони) и зеленчукот (на пр. модри патлициани, краставици, тиквички, пиперки, домати и компири) што е чувствително на студ, заради оптимално задржување на квалитетот и аромата треба да се чува надвор од ладилникот на температура од околу +8 °C до +12 °C.
- Во зависност од количината и видот што се чува, во садот за зеленчук може да се создава кондензирана вода. Отстранете ја кондензираната вода со сува крпа и наместете ја влажноста на воздухот во садот за зеленчук преку регулаторот за влажност.

Влошка за садот за зеленчук

Слика **14**

Вметокот може да се извади.

Сад за замрзнати продукти (голем)

Слика **15**/19

За чување на крупни замрзнати продукти, како на пр. мисирки, патки и гуски.

Напомена

Разделната плоча (доколку постои) не може да се отстрани.

Садот за мраз

Слика **18**

1. Наполнете го садот за мраз до $\frac{3}{4}$ со вода и ставете го во просторот за замрзнување.
2. Откачувајте ја замрзнатата преграда за мраз само со тап предмет (дршка од лажица).
3. За вадење на коцките мраз, кратко држете го садот за мраз под млаз вода или малку свиткувајте го.

Акумулатор на студ

Слика **17**

При струен пад или пречка, акумулаторот за студ го одложува загревањето на ставените замрзнати продукти. Најдолгото време на чување се постигнува кога акумулаторот е поставен на највисоката преграда директно врз прехранбените продукти.

Налепница «ОК»

(не важи за сите модели)

Со «ОК»-контролата на температура може да се измерат температури под +4 °C. Наместете ја температурата постепено на постудено, доколку налепницата не покажува «ОК».

Напомена

При пуштањето на уредот во работа може да трае до 12 часови додека се постигне температурата.



Правилно мesteње

Исклучување на уредот и оставање во мирување

Исклучете го уредот

Слика **2**

Притиснете го копчето за вклучување/исклучување 1.

Покажувачот за температура 8 се гасне и машината за разладување се гасне.

Ставање на уредот во мирување

Ако подолго време на го користите уредот:

1. Исклучете го уредот.
2. Извлечете го мрежниот приклучо или исклучете го осигурачот.
3. Чистење на уредот.
4. Оставете ја вратата отворена.

Одмрзнување

Простор за ладење

Одмрзнувањето се врши автоматски. Водата од топењето истекува преку каналите за вода од топење и истечниот отвор во подрачјето за испарување на уредот.

Простор за замрзнување

Просторот за замрзнување не се растопува автоматски, бидејќи замрзнатите производи не смее да се одмрзнат. Слој од мраз во просторот за замрзнување го влошува предавањето на студ на замрзнатите производи и ја зголемува потрошувачката на струја. Редовно отстранувајте го слојот кондензат.

Внимание

Не го гребете слојот кондензат со нож или остар предмет. На тој начин можете да ги оштетите цевките за разладно средство. Ако разладното средство почне да прска, може да предизвика повреди на очите или да се запали.

Постапете на следниот начин:

Напомена

Околу 4 часа пред одмрзнувањето вклучете го супер замрзнувањето, за да прехранбените производи постигнат многу ниска температура и на тој начин да може подолго време да се чуваат на собна температура.

1. Исклучете го уредот заради топење.
2. Извлечете го мрежниот приклучо или исклучете го осигурачот.
3. Чувајте ги преградите за замрзната храна со прехранбените производи на студено место. Ставете го акумулаторот за студ (ако е испорачан) врз прехранбените производи.
4. Отворете го одводот за вода од топењето. Слика **15**
5. За собирање на водата од топењето може да се користи и полицата за големи шишиња. За таа цел извадете ја полицата за големи шишиња (погледнете во поглавје Чистење на уредот) и поставете ја под отворениот одвод за вода од топење.
6. За забрзување на постапката на одмрзнување ставете два лонци со врела вода врз подлошката за лонци во уредот.
7. По одмрзнувањето испразнете ја собраната вода од одмрзнувањето. Преостанатата вода од одмрзнувањето врз дното на просторот за замрзнување избришете ја со сунѓер.
8. Затворете го одводот за вода од топење.
9. Вратете ја полицата за големи шишиња во вратата.
10. По топењето повторно приклучете го уредот и вклучете го.

Чистење на уредот

Внимание

- Не користете средства за чистење и разредувачи што содржат песок, хлорид или киселина.
- Не користете сунѓери за триење или гребене.

На металните површини може да се појави корозија.

- Никогаш не ги чистете преградите и садовите во машина за миење садови.

Деловите може да се деформираат!

Постапете на следниот начин:

1. Пред чистењето исклучете го уредот.
2. Извлекете го приклучокот за струја или исклучете го осигурувачот.
3. Извадете ја замрзнатата храна и причувајте ја на студено место. Ставете го акумулаторот за студ (ако е испорачан) врз прехранбените производи.
4. Почекајте да се растопи слојот мраз.
5. Исчистете го уредот со мека крпа, млака вода и со малку средство за плакнење со неутрален PH. Водата од плакнењето не смее да навлезе во осветлувањето.
6. Чистете ја заптивката на вратата само со чиста вода и темелно избришете ја.
7. По чистењето: повторно приклучете го уредот и вклучете го.
8. Вратете ја замрзнатата храна.

Опрема

За чистење можат да се отстранат сите варијабилни делови на уредот.

Вадење на полиците во вратата

Слика **6**

Подигнете ги полиците нагоре и извадете ги.

Вадење на стаклените полици

Слика **8**

Подигнете ги стаклените полици, подигнете ги напред, спуштете ги и извадете ги странично.

Отстранување на извлекувачкиот сад

Подигнете го садот и извлекете го.

Масна на одводот за вода од топење

За чистење на каналот за вода од топење, стаклената полица над фиоката за зеленчук, слика **11**/13, мора да се одвои од маската на одводот за вода од топење.

1. Извадете ја стаклената полица.
2. Подигнете ја маската на одводот за вода од топење и извадете ја. Слика **12**

Напомена

Каналот за вода од топење и истечниот отвор редовно чистете ги со памучно стапче или слично, за водата од топењето да истекува.

Сад за зеленчук

Слика **15**

Маската на фиоката за зеленчук може да се отстрани заради миење.

Притиснете ги страничните копчиња едноподруго и извадете ја маската од фиоката за зеленчук.

Вадење на садот

Слика **5**

Извлекете го садот до граничникот, подигнете го предниот дел и извадете го.

Миризби

Доколку утврдите непријатни миризби:

1. Исклучете го уредот со копчето за вклучување/исклучување. Слика 2/1
2. Извадете ги сите прехранбени продукти од уредот.
3. Исчистете ја внатрешноста (погледнете во поглавје Чистење на уредот).
4. Исчистете ги сите пакувања.
5. Спакувајте ги прехранбените производи со силен мирис да не пропуштаат воздух, за да спречите ширење на миризбата.
6. Повторно вклучете го уредот.
7. Распоредете ги прехранбените продукти.
8. По 24 часови проверете дали повторно се шири миризба.

Осветлување (LED)

Вашиот уред е опремен со осветлување LED што не бара одржување.

Поправки на ова осветлување смеат да вршат само сервисната служба или овластени стручни лица.

Штедење енергија

- Поставете го уредот во сува, проветрувана просторија! Уредот не смее да стои директно на сонце или во близина на топлински извор (на пример радијатор, шпорет).
По потреба, користете изолирачка плоча.
- Топлата храна и пијалоци оставете ги прво да се изладат и потоа ставете ги во уредот!
- Ставете ја замрзнатата храна за одмрзнување во просторот за ладење и користете го студенилото на замрзнатата храна за ладење на прехранбените производи.
- Редовно одмрзнувајте го слојот мраз во замрзнувачот!
Слојот мраз го влошува пренесувањето на студот кон замрзнатите продукти и ја зголемува струјната потрошувачка.
- Отворајте ја вратата на уредот што е можно пократко.
- За да се избегне зголемена потрошувачка на струја, повремено исчистете ја задната страна на уредот.

- Доколку постои:
Монтирајте го држачот на растојание од сидот за да ја постигнете декларираната потрошувачка на енергија на уредот (погледнете Упатство за монтажа). Намаленото растојание од сидот не го попречува функционирањето на уредот. Во тој случај може незначително да се зголеми потрошувачката на енергија. Не смее да се пречекори растојанието од 75 mm.
- Положбата на деловите од опремата не влијае врз потрошувачката на енергија на уредот.

Избегнете ги шумовите

Уредот се наоѓа на нерамна подлога
Молиме исправете го уредот со помош на васервага. Притоа користете ги завртките на ногарките или подметнете нешто под нив.

Апаратот «се потпира» на нешто
Оддалечете го уредот од соедниот мебел или од другите уреди.

Садовите или полиците се тресат или заглавуваат
Молиме да ги проверите деловите што може да се извлекуваат и повторно ставете ги.

Шишињата или садите се допираат
Молиме малку раздвојте ги шишињата или садите.

Шумови за време на работата на уредот

Сосема обични шумови

Брмчење

моторите работат (на пр. разладни агрегати, вентилатор).

Зуење или гротење

разладното средство тече низ цевките.

Клик

моторот, прекинувачите или магнетните вентили вклучуваат/исклучуваат.

Самостојно отстранете ги помалите пречки

Пред да ја повикате службата за купувачи:

проверете дали можете сами да ја отстраните пречката со помош на следните совети.

Трошоците за советување од службата за купувачи одат на Ваша сметка – исто така и за време на гарантниот рок!

Пречка	Можна причина	Помош
Температурата многу се разликува од наместената положба.		Во некои случаи е доволно да го исклучите уредот на 5 минути. Ако температурата е претопла, проверете по неколку часа дали температурите се изедначиле. Ако температурата е престудена, следниот ден проверете ја температурата повторно.
Не свети ниту еден покажувач.	Струен прекин; осигурачот се исклучил; мрежниот приклучок не е добро приклучен.	Приклучете го кабелот во струја. Проверете дали има струја, проверете ги осигурачите.
Покажувачот на температура покажува «E...»	Електрониката утврдила грешка.	Повикајте ја сервисната служба.
Се слуша предупредување, свети копчето Alarm. Слика  2/5	Уредот е отворен.	Затворете го уредот.
Во просторот за замрзнување е претопло! Опасност за замрзнатите продукти!	Покриени се отворите за проветрување и вентилација.	Обезбедете проветрување и вентилација.
	Оеднаш се ставени премногу прехранбени производи за замрзнување.	Не ја пречекорувајте максималната моќ на замрзнување.
		Покажувачот Alarm 5 се губи по некое време од отстранувањето на пречката.

Пречка	Можна причина	Помош
Покажувачот за температура во замрзнувачот трепка, слика 2 /4.	Уредот е отворен.	За исклучување на предупредувачкиот звук притиснете го копчето Alarm, слика 2 /5.
	Затворете го уредот.	
Се слуша предупредување. Копчето Alarm свети. Слика 2 /5	Покриени се отворите за проветрување и вентилација.	Обезбедете проветрување и вентилација.
	Одеднаш се ставени премногу прехранбени производи за замрзнување.	Не ја пречекорувајте максималната моќ на замрзнување.
Во просторот за замрзнување е претопло! Опасност за замрзнатите продукти!		Покажувачот Alarm се губи по некое време од отстранувањето на пречката.
Покажувачот за температура во замрзнувачот трепка, слика 2 /4	Поради пречка, во минатото било претопло во замрзнувачот.	По притискањето на копчето Alarm 5 се исклучува трепкањето на покажувачот за температура. Слика 2 /4
		Покажувачот за температура ја покажува во траење од пет секунди највисоката температура што владеела во замрзнувачот.
Уредот не лади, покажувачот за температура и осветлувањето светат.	Вклучен е модусот за изложување.	Држете го копчето Alarm, слика 2 /5, притиснато 10 секунди, додека се слушне потврдување.
		По некое време проверете дали уредот лади.

Самостоен тест на уредот

Вашиот уред поседува автоматска програма за самостоен тест, која што ви ги покажува изворите на грешка што можат да се отстранат само од Вашата сервисна служба.

Стартување на самостојниот тест на уредот

1. Исклучете го уредот и почекајте 5 минути.
2. Вклучете го уредот.
3. За исклучување на предупредувачкиот звук притиснете го копчето Alarm, слика **2**/5.
Овој чекор отпаѓа доколку не се слуша предупредување.
4. Вклучете го уредот и за време на првите 10 секунди држете го копчето Super, слика **2**/2, притиснато 3-5 секунди, додека се слушне акустичен сигнал.

Програмата за самостоен тест стартува. Додека е во тек сопствениот тест се слуша долг звучен сигнал.

Откако ќе заврши сопствениот тест и двапати ќе се слушне звучен сигнал, Вашиот уред е во ред.

Доколку копчето Super трепка 10 секунди и се слушаат 5 звучни сигнали, станува збор за грешка. Известете ја сервисната служба.

Завршување на самостојниот тест на уредот

По завршувањето на програмата, уредот преоѓа во редовна работа.

Служба за купувачи

Служба за купувачи во Вашата близина ќе најдете во телефонски именик или во списокот за службата за купувачи. Молиме соопштете и го на службата за купувачи бројот на производот (E-Nr.) и сервискиот број (FD) на уредот.

Овие податоци ќе ги најдете на типската ознака. Слика **20**

Молиме придонесете да се спречи непотребното доаѓање, со соопштување на бројот на производот и на сервискиот број. На тој начин ги избегнувате дополнителните трошоци во врска со тоа.

Налог за поправка и советување при пречки

Податоците за контакт за сите земји ќе ги најдете во приложениот список на сервисните служби.

Sigurnosna uputstva i upozorenja

Pre nego što aparat pustite u rad

Pažljivo pročitajte uputstvo za upotrebu i uputstvo za montažu! Dobićete važne informacije o postavljanju, upotrebi i održavanju aparata.

Proizvođač ne garantuje ako se ne pridržavate uputstava i upozorenja iz uputstva za upotrebu. Sva dokumenta sačuvajte za kasniju upotrebu ili za drugog vlasnika.

Tehnička sigurnost

U uređaju se u malim količinama nalazi ekološki prihvatljivo, ali zapaljivo rashladno sredstvo R600a. Pazite na to da se cevi cirkulacionog kruga rashladnog sredstva ne oštete prilikom transporta. Prskanje rashladnog sredstva može da izazove povrede očiju ili da se zapali.

U slučaju oštećenja

- Otvorenu vatru ili izvore paljenja udaljiti od aparata.
- Prostoriju nekoliko minuta dobro provetriti.
- Aparat isključiti i izvući mrežni utikač.
- Obavestite servisnu službu.

Ukoliko ima više rashladnog sredstva u aparatu, utoliko mora biti veći prostor u kome je aparat smešten. U malom prostoru u slučaju curenja može nastati zapaljiva smeša gasa i vazduha.

Na 8 g rashladnog sredstva mora doći najmanje 1 m³ prostora.

Količina rashladnog sredstva u vašem aparatu nalazi se na pločici s oznakom tipa u unutrašnjosti aparata.

Ako se vod za priključenje na mrežu ošteti, mora ga zameniti proizvođač, servisna služba ili slično kvalifikovana osoba. Nestručne instalacije i popravke mogu znatno ugroziti korisnika. Popravke sme vršiti samo proizvođač, servisna služba ili slično kvalifikovana osoba.

Smeju se koristiti samo originalni delovi proizvođača. Samo s ovim delovima proizvođač garantuje da će se ispuniti sigurnosni zahtevi.

Produžetak voda za priključenje na mrežu sme se nabaviti samo preko servisne službe.

Prilikom upotrebe

- Unutar aparata nikada ne upotrebljavati neke druge električne aparate (na pr. grejače, električne aparate za pripremu leda itd.). Opasnost od eksplozije!
- Aparat nemojte nikada otapati ili čistiti pomoću parnog čistača! Para može dospeti na električne delove i izazvati kratak spoj. Opasnost od strujnog udara!
- Ne upotrebljavati oštre predmete ili predmete oštih ivica za uklanjanje slojevainja i leda. Tako možete oštetiti cevi za rashladno sredstvo. Rashladno sredstvo može prsnuti u oči i dovesti do povreda ili se zapaliti.
- Ne ostavljati produkte sa zapaljivim gasovima (na pr. sprej) ni eksplozivne materije. Opasnost od eksplozije!
- Postolje, uloške, vrata itd. ne koristiti za stajanje ili oslanjanje.
- Radi odleđivanja i čišćenja izvući mrežni utikač ili isključiti osigurač. Vući za mrežni utikač, ne za priključni kabel.
- Visokoprocenatni alkohol ostavljati samo dobro zatvoren i u uspravnom položaju.
- Delove od plastike i zaptivač na vratima nemojte zaprljati uljem ili mašću. U suprotnom će delovi od plastike i zaptivač na vratima postati porozni.
- Otvor za dovod i odvod vazduha na aparatu nemojte pokriti ili zatvoriti.

■ Izbegavanje rizika za decu i ugrožene osobe:

Ugrožena su deca, osobe koje su telesno, fizički ili u opazajnom smislu ograničene kao i osobe koje nisu dovoljno upoznate sa sigurnim opsluživanjem aparata.

Uverite se da su deca i ugrožene osobe razumeli opasnost.

Osoba odgovorna za bezbednost mora nadgledati ili upućivati decu i ugrožene osobe za aparatom.

Samo deci od 8 godina i više dopustiti da koriste aparat.

Prilikom čišćenja i održavanja nadgledati decu.

Nikada ne dozvoliti deci da se igraju aparatom.

- U prostoru za zamrzavanje nemojte čuvati tečnosti u bocama i limenkama (naročito pića koja sadrže ugljendioksid). Boce i limenke se mogu rasprsnuti!
- Zamrznute namirnice nemojte stavljati u usta odmah nakon vađenja iz pregratka za zamrzavanje. Opasnost od promrzlina!
- Izbegavajte duži kontakt ruku sa zamrznutim namirnicama, ledom ili cevima isparivača itd. Opasnost od promrzlina!

Deca u domaćinstvu

- Ambalažu i njene delove ne prepustiti deci. Opasnost od gušenja u savijenim kartonskim kutijama i folijama!
- Aparat nije igračka za decu!
- Kod aparata s bravom na vratima: ključ čuvati van domašaja dece!

Opšte odredbe

Aparat je pogodan

- za hlađenje i zamrzavanje namirnica,
- za pripremu leda.

Ovaj aparat namenjen je za domaću upotrebu u privatnom domaćinstvu i za domaće okruženje.

Aparat je zaštićen od radio smetnji prema smernici EU 2004/108/EC.

Cirkulacija rashladnog sredstva je ispitana na nepropustljivost.

Ovaj proizvod odgovara važećim sigurnosnim odredbama za električne aparate (EN 60335-2-24).

Ovaj uređaj je namenjen za korišćenje na nadmorskim visinama od maksimalno 2000 metara.

Uputstva za odlaganje u otpad

Odlaganje ambalaže u otpad

Ambalaža štiti vaš aparat od oštećenja pri transportu. Svi upotrebljeni materijali su ekološki neškodljivi i mogu se ponovo reciklirati. Molimo da pomognete u tome: odložite ambalažu u otpad ekološki ispravno.

O aktuelnim načinima odlaganja u otpad informišite se kod Vašeg stručnog prodavca ili u komunalnoj upravi.

Odlaganje u otpad starog aparata

Stari aparati nisu bezvredan otpad! Ekološki prikladnim odlaganjem u otpad vredne sirovine se mogu reciklirati.



Ovaj je aparat označen u skladu sa evropskom smernicom 2012/19/EU o otpadnim električnim i elektronskim aparatima (waste electrical and electronic equipment - WEEE).

Smernica određuje okvir za povratak i reciklažu otpadnih aparata koji važi u celoj Evropskoj Uniji.

Upozorenje

Kod isluženih aparata

1. Izvući mrežni utikač.
2. Preseći priključni kabl i ukloniti ga zajedno s mrežnim utikačem.
3. Police i posude nemojte izvlačiti da bi se deci otežalo da se popnu unutra!
4. Nemojte dozvoliti deci da se igraju sa isluženim aparatom. Opasnost od gušenja!

Rashladni uređaji sadrže rashladna sredstva i izolacione gasove. Rashladna sredstva i gasovi se moraju stručno odložiti u otpad. Cevi koje su služile za cirkulaciju rashladnog sredstva nemojte oštetiti do stručnog odlaganja u otpad.

Obim isporuke

Posle raspakivanja proverite sve delove u odnosu na eventualna oštećenja pri transportu.

U slučaju reklamacija obratite se prodavcu kod kojeg ste kupili aparat ili našoj servisnoj službi.

Isporuka se sastoji od sledećih delova:

- Stojeći aparat
- Oprema (zavisno od modela)
- Vreća s materijalom za montažu
- Uputstva za upotrebu
- Uputstvo za montažu
- Servisna knjiga
- Priložena garancija
- Informacije u vezi sa potrošnjom energije i šumovima

Mesto postavljanja

Kao mesto postavljanja pogodan je suv prostor koji se može provetravati. Mesto za postavljanje ne bi trebalo da bude direktno izloženo suncu i ne bi trebalo da bude u blizini izvora toplote kao što su šporet, grejači itd. Ako se postavljanje pored nekog izvora toplote ne može izbeći, koristite odgovarajuću izolacionu ploču ili se pridržavajte sledećih minimalnih rastojanja od izvora toplote:

- Od električnih i gasnih šporeta: 3 cm.
- Od šporeta na naftu ili ugalj: 30 cm.

Pod na mestu postavljanja se ne sme ugibati, pod eventualno ojačati. Eventualne neravnine na podu izravnati podmetačima.

Razmak od zida

Slika **3**

Aparat ne zahteva bočno rastojanje od zida. Posude i police se uprkos tome mogu potpuno izvući.

Promena šarki na vratima

(ako je potrebno)

Ako je potrebno: Preporučujemo da se prepusti našoj servisnoj službi da premesti okov na vratima. Troškove izmene šarki na vratima možete saznati u vašoj servisnoj službi.

Upozorenje

Za vreme premeštanja šarki na vratima aparat ne sme biti priključen na električnu mrežu. Pre toga izvući mrežni utikač. Da se poledina aparata ne bi oštetila, podmetnuti dovoljno zaštitne podloge. Aparat pažljivo položiti na poledinu.

Uputstvo

Ako se aparat polaže na poledinu zidni distancioni podmetač ne sme biti montiran.

Obratiti pažnju na temperaturu prostora i provetravanje

Temperatura prostora

Aparat je projektovan za određenu klimatsku klasu. Zavisno od klimatske klase aparat se može koristiti na sledećim sobnim temperaturama.

Temperaturna klasa je navedena na pločici s oznakom tipa, slika **20**.

Temperaturna klasa	Dozvoljena temperatura prostora
SN	+10 °C do 32 °C
N	+16 °C do 32 °C
ST	+16 °C do 38 °C
T	+16 °C do 43 °C

Uputstvo

Aparat se može koristiti u okviru granica temperature prostora date klimatske klase. Ako se aparat klimatske klase SN koristi pri nižim temperaturama prostora mogu se isključiti oštećenja aparata do temperature od +5 °C.

Provetravanje

Slika **4**

Vazduh na zadnjem zidu aparata se zagreva. Zagrejani vazduh se mora neometano odvoditi. U suprotnom rashladni agregat mora da radi povećanom snagom. Ovo povećava potrošnju struje. Stoga: Otvore za dovod i odvod vazduha nemojte nikada pokriti ili zatvoriti!

Priključenje aparata

Posle postavljanja aparata trebalo bi do puštanja u rad aparata sačekati najmanje 1 sat. Za vreme transporta može se desiti da ulje koje se nalazi u kompresoru dospe u rashladni sistem.

Pre prvog puštanja u rad očistiti unutrašnjost aparata (vidi "Čišćenje aparata").

Električno priključenje

Utičnica mora biti blizu aparata i mora biti slobodno pristupačna i posle postavljanja aparata.

Aparat odgovara zaštitnoj klasi I. Aparat priključiti na naizmeničnu struju 220–240 V/50 Hz preko propisno instalirane utičnice sa zaštitnim vodom. Utičnica mora biti zaštićena osiguračem od 10 do 16 A.

Kod aparata koji se koriste u vanevropskim zemljama proveriti da li se navedeni napon i vrsta struje podudaraju sa vrednostima vaše električne mreže. Ove podatke ćete naći na pločici s oznakom tipa. Slika **20**

Upozorenje

Aparat ni u kom slučaju ne sme biti priključen električnim štednim utikačem.

Prilikom upotrebe naših aparata mogu se koristiti mrežni i sinusni adapteri. Kod fotovoltaičkih postrojenja koriste se mrežni naizmenični pretvarači koji se uključuju direktno na strujnu mrežu. Kod odvojenih sistema (na primer: brodova ili planinskih koliba) koji nemaju direktan priključak na javnu mrežu moraju se koristiti sinusni adapteri.

Upoznavanje aparata

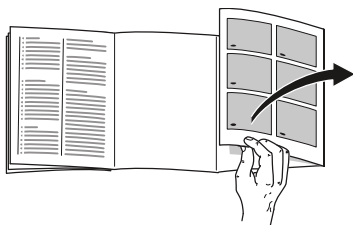

Molimo da otklopite poslednju stranicu sa slikama. Ovo uputstvo za upotrebu važi za više modela.

Oprema modela se može razlikovati. Odstupanja kod slika su moguća.

Slika **1**

* Ne kod svih modela.

- 1-9 Upravljački elementi
- 10 Osvetljenje (LED)
- 11 Staklena polica u prostoru za hlađenje
- 12 Chiller posuda
- 13 Posuda za povrće
- 14* Pregradak za buter i sir
- 15* Policu u vratima "EasyLift"
- 16 Uložak za odlaganje velikih boca
- 17 Posuda za zamrznute namirnice (mala)
- 18 Staklena polica u prostoru za zamrzavanje
- 19 Posuda za zamrznute namirnice (velika)
- 20 Odvod otopljene vode
- 21 Navojne nožice

- A Prostor za hlađenje
- B Prostor za zamrzavanje

Upravljački elementi

Slika **2**

- 1 **Tipka za uključenje/isključenje**
Služi za uključivanje i isključivanje celog aparata.
- 2 **Tipka "super" (prostor za zamrzavanje)**
Služi za uključivanje i isključivanje super-zamrzavanja.
- 3 **Tipke za podešavanje temperature u prostoru za zamrzavanje**
Ovim tipkama se podešava temperatura prostora za zamrzavanje.
- 4 **Pokazivanje temperature komore za zamrzavanje**
Brojevi odgovaraju podešenim temperaturama prostora za zamrzavanje u °C.
- 5 **Tipka "alarm"**
Služi za isključenje upozoravajućeg zvučnog signala. Vidi poglavlje "Funkcija alarma".
- 6 **Holiday-tipka**
Služi za uključivanje i isključivanje modusa rada tokom godišnjeg odmora (vidi poglavlje Modus rada tokom godišnjeg odmora).
- 7 **Tipke za podešavanje temperature u prostoru za hlađenje**
Ovim tipkama se podešava temperatura prostora za hlađenje.
- 8 **Displej temperature prostora za hlađenje**
Brojevi odgovaraju podešenim temperaturama prostora za hlađenje u °C.
- 9 **Tipka "super" (prostor za hlađenje)**
Služi za uključivanje i isključivanje super-hlađenja.

Uključivanje aparata

Slika 2

1. Aparat uključiti tipkom za uklj./isklj. 1.

Uključuje se upozoravajući zvučni signal, temperaturni displej 4 trepti i svetli tipka za alarm 5.

2. Pritiskom na tipku za alarm 5 upozoravajući zvučni signal se isključuje.

Aparat počinje da hladi. Osvetljenje je uključeno kada su vrata otvorena.

Fabrika preporučuje sledeće temperature:

- Prostor za hlađenje: +4 °C
- Komora za zamrzavanje: -18 °C

Uputstva u vezi sa radom

- Nakon uključivanja može potrajati nekoliko sati dok se ne dostignu podešene temperature.
Pre toga ne ulagati životne namirnice u aparat.
- Prednje strane kućišta se delimično lako zagrevaju, to sprečava pojavu kondenzata u području zaptivača na vratima.
- Ako se nakon zatvaranja prostora za zamrzavanje vrata nemogu ponovo otvoriti, sačekajte trenutak dok se nastali pritisak ne izjednači.

Podešavanje temperature

Slika 2

Prostor za hlađenje

Temperatura se može podešavati od +2 °C do +8 °C.

Tipku za podešavanje temperature prostora za hlađenje 7, pritiskati sve dok se ne podesi željena temperatura u prostoru za hlađenje.

Pamti se zadnja podešena vrednost. Podešena temperatura se pokazuje na displeju temperature prostora za hlađenje 8.

Prostor za zamrzavanje

Temperatura se može podešavati od -16 °C do -24 °C.

Tipku za podešavanje temperature u prostoru za zamrzavanje 3 pritiskati sve dok se ne podesi željena temperatura u prostoru za zamrzavanje.

Pamti se zadnja podešena vrednost. Podešena temperatura se pokazuje na displeju temperature prostora za zamrzavanje 4.

Modus rada tokom godišnjeg odmora

U slučaju dužeg odsustvovanja aparat možete prebaciti na modus rada tokom godišnjeg odmora, koji štedi energiju.

Temperatura prostora za hlađenje se automatski prebacuje na +14 °C.

Za ovo vreme nemojte čuvati životne namirnice u prostoru za hlađenje.

Uključivanje i isključivanje

Slika 2

Pritisnuti Holiday-tipku 6.

Ako je modus rada tokom godišnjeg odmora uključen, tipka svetli i temperaturni displej prostora za hlađenje 8 ne pokazuje više temperaturu.

Funkcije alarma

Alarm za vrata

Alarm za vrata se uključuje kada vrata prostora za hlađenje stoje otvorena duže od jednog minuta. Zatvaranjem vrata upozoravajući zvučni signal se isključuje.

Temperaturni alarm

Temperaturni alarm se uključuje, kada je u prostoru za zamrzavanje previše toplo pa su zamrznute namirnice ugrožene.

Nakon pritiska na tipku za alarm 5, temperaturni displej prostora za zamrzavanje 4 pokazuje u trajanju od pet sekundi najvišu temperaturu koja je vladala u prostoru za zamrzavanje.

Nakon toga se ova vrednost briše. Temperaturni displej prostora za zamrzavanje 4 pokazuje nameštenu temperaturu prostora za zamrzavanje ne trepćući.

Od ovog trenutka se "najviša temperatura" ponovo odrepuje i memoriše.

Bez opasnosti po zamrznute namirnice alarm može da se uključi:

- prilikom puštanja u rad aparata,
- prilikom ulaganja velikih količina svežih namirnica,
- kada su vrata prostora za zamrzavanje predugo otvorena.

Uputstvo

Zamrznutu namirnicu koja je počela da se otapa ili se otopila nemojte ponovo zamrzavati. Tek posle obrade u gotovo jelo (skuvano ili pečeno) može se ponovo zamrznuti.

Maks. rok čuvanja nemojte više do kraja iskoristiti.

Isključivanje alarma

Slika 2

Pritisnite tipku za alarm 5 da bi se upozoravajući zvučni signal isključio.

Korisna zapremina

Podatke o korisnoj zapremini naći ćete u vašem aparatu na pločici s oznakom tipa. Slika **20**

Potpuno iskorišćenje volumena zamrzavanja

Da bi smestili najveću moguću količinu zamrznutih namirnica, možete izvaditi sve delove opreme. Namirnice se tada mogu slagati direktno na ulošcima i na dnu prostora za zamrzavanje.

Izvaditi delove opreme

Posudu za zamrzunte namirnice izvući do kraja, napred podići i izvaditi. Slika **16**

Prostor za hlađenje

Prostor za hlađenje je idealno mesto za čuvanje gotovih jela, peciva, konzervi, kondenzovanog mleka, tvrdog sira, kao i voća i povrća osetljivog na hladnoću.

Kod raspoređivanja obratiti pažnju

Namirnice rasporediti dobro upakovane ili pokriveno. Tako će se sačuvati aroma, boja i svežina. Osim toga tako će se izbeći prenošenje ukusa i promena boje plastičnih delova.

Uputstvo

Izbegavajte kontakt između životnih namirnica i poledine. U suprotnom se ometa cirkulacija vazduha.

Životne namirnice ili ambalaža se mogu zalediti i slepiti za poledinu.

Obratiti pažnju na zone hladnoće u prostoru za hlađenje

Cirkulacijom vazduha u prostoru za hlađenje nastaju zone različite hladnoće:

■ Najhladnija zona

se nalazi u unutrašnjosti na zadnjem zidu i u Chiller posudi. Slika **11**/12

Uputstvo

U najhladnije zone odlažite osetljive namirnice (na pr. riba, kobasice, meso).

■ Najtoplija zona

je u vratima sasvim gore.

Uputstvo

U najtoplijoj zoni odlažite na pr. tvrdi sir i puter. Sir tako može i dalje da razvija svoju aromu, puter ostaje mek da se razmazuje.

Super-hlađenje

Kod super-hlađenja prostor za hlađenje se oko 15 časova hladi na najnižu moguću temperaturu. Posle toga se automatski prebacuje na temperaturu koja je podešena pre super-hlađenja.

Super-hlađenje uključiti na pr.

- Pre ulaganja velikih količina životnih namirnica.
- Za brzo hlađenje pića.

Uputstvo

Kada je uključeno super hlađenje, može doći do pojačanih šumova pri radu.

Uključivanje i isključivanje

Slika **2**

Pritisnuti tipku super prostora za hlađenje 9.

Tipka svetli, kada je uključeno super-hlađenje.

Prostor za zamrzavanje

Prostor za zamrzavanje koristiti

- Za odlaganje duboko zamrznutih jela.
- Za pripremu kockica leda.
- Za zamrzavanje životnih namirnica.

Uputstvo

Vodite računa o tome da vrata prostora za zamrzavanje uvek budu zatvorena! Kada su vrata otvorena, zamrznute namirnice se brzo odleđuju, a u prostoru za zamrzavanje se stvara mnogo leda. Osim toga: rasipanje energije zbog visoke potrošnje struje!

Maksimalni kapacitet zamrzavanja

Podatke o maks. kapacitetu zamrzavanja u toku 24 časa naći ćete na pločici s oznakom tipa. Slika **20**

Pretpostavke za maks. kapacitet zamrzavanja

- Super zamrzavanje uključiti pre unošenja sveže robe (vidi poglavlje Super zamrzavanje).
- Izvadite delove opreme. Poređajte životne namirnice direktno na police i na dno prostora za zamrzavanje.
- Veće količine životnih namirnica zamrzavati prvenstveno u najvišem pregratku. Tamo se one naročito brzo zamrzavaju pa se na taj način i štite.
- Sveže životne namirnice zamrzavati po mogućstvu blizu bočnih zidova.

Zamrzavanje i smeštanje

Kupovina duboko zamrznutih namirnica

- Ambalaža se ne sme oštetiti.
- Obratite pažnju na rok trajanja.
- Temperatura u prodajnom zamrzivaču mora biti -18 °C ili niža.
- Duboko zamrznutu namirnicu nositi po mogućstvu u izolovanoj torbi i brzo je staviti u prostor za zamrzavanje.

Zamrzavanje namirnica

- Za zamrzavanje koristite samo sveže i besprekorne namirnice.
- Namirnice koje tek treba zamrznuti ne smeju doći u dodir sa već zamrznutim namirnicama.
- Namirnice hermetički upakovati da ne bi izgubile ukus ili se isušile.

Smeštaj zamrznutih namirnica

Da bi obezbedili besprekornu cirkulaciju vazduha posudu za zamrznute namirnice gurnite do kraja.

Ako treba smestiti mnogo životnih namirnica, životne namirnice se mogu poređati direktno na staklene police i na dno prostora za zamrzavanje.

1. U tu svrhu izvadite sve posude za zamrznute namirnice.
2. Posudu za zamrzunute namirnice izvući do kraja, napred podići i izvaditi.

Slika **16**

Zamrzavanje svežih namirnica

Za zamrzavanje koristite samo sveže i besprekorne namirnice.

Da bi se što bolje sačuvale hranljiva vrednost, aroma i boja, povrće bi pre zamrzavanja trebalo blanširati. Plavi patlidžan, paprika, tikvice i špargla se ne moraju blanširati.

Literaturu o zamrzavanju i blanširanju možete naći u knjižarama.

Uputstvo

Namirnice koje tek treba zamrznuti ne smeju doći u dodir sa već zamrznutim namirnicama.

- Za zamrzavanje su pogodni: Peciva, riba i plodovi mora, meso, divljač, živina, povrće, voće, začinske trave, jaja bez ljuske, mlečni proizvodi poput sira, putera i meki sir, gotova jela i ostatci hrane poput supe, paprikaša, kivanog mesa i ribe, jela od krompira, variva i slatkiši.
- Za zamrzavanje nisu pogodni: Vrste povrća, koje se jedu sirove, poput zelene salate ili rotkvica, jaja u ljusci, grožđe, cele jabuke, kruške i breskve, tvrdo kuvana jaja, jogurt, mleko sa visokim procentom masnoće, slatka pavlaka, pavlaka i majonez.

Pakovanje zamrznutih namirnica

Namirnice hermetički upakovati da ne bi izgubile ukus ili se isušile.

1. Namirnicu staviti u ambalažu.
2. Potpuno istisnuti vazduh.
3. Pakovanje hermetički zatvoriti.
4. Na ambalaži napisati sadržaj i datum zamrzavanja.

Za ambalažu su pogodni:

Plastične folije, folije u obliku creva od polietilena, alu-folije, posude za zamrzavanje.

Ove proizvode ćete naći u specijalizovanoj trgovini.

Za ambalažu su nepogodni:

Pakpapir, pergament-papir, celofan, vrećice za smeće i korišćene vreće za kupovinu.

Za zatvaranje su pogodni:

Gumice, plastične štipaljke, konac za vezivanje, lepljive trake otporne na hladnoću i slično.

Vrećice i folije u obliku creva od polietilena možete zavariti aparatom za zavarivanje folija.

Održivost zamrznutih namirnica

Održivost zamrznutih namirnica zavisi od vrste namirnice.

Kada je temperatura -18 °C:

- riba, kobasice, gotova jela, peciva:
do 6 meseci
- sir, živina, meso:
do 8 meseci
- povrće, voće:
do 12 meseci

Super-zamrzavanje

Životne namirnice treba što brže zamrznuti do jezgra da bi se očuvali vitamini, hranljive vrednosti, izgled i ukus.

Nekoliko sati pre stavljanja svežih namirnica uključite super-zamrzavanje, da biste izbegli neželjen porast temperature.

Uglavnom je dovoljno 4–6 časova.

Aparat posle uključivanja stalno radi, u prostoru za zamrzavanje se postiže vrlo niska temperatura.

Da bi se iskoristio maksimalni kapacitet zamrzavanja, uključite Super zamrzavanje 24 časa pre stavljanja svežih namirnica.

Manje količine namirnica (do 2 kg) mogu se zamrzavati bez super-zamrzavanja.

Uputstvo

Ako je uključeno super-zamrzavanje, može doći do učestalijih šumova pri radu.

Uključivanje i isključivanje

Slika 2

Pritisnuti tipku "super" 2.

Kada je super-zamrzavanje uključeno, tipka svetli.

Super-zamrzavanje se automatski isključuje najkasnije nakon 2½ dana.

Odmrzavanje zamrznute namirnice

Zavisno od vrste i namene može se birati jedna od sledećih mogućnosti:

- na sobnoj temperaturi
- u frižideru
- u električnoj pećnici, sa/bez ventilatora s toplim vazduhom
- u mikrotalasnoj pećnici

Pažnja

Zamrznutu namirnicu koja je počela da se otapa ili se otopila nemojte ponovo zamrzavati. Tek posle obrade u gotovo jelo (skuvano ili pečeno) može se ponovo zamrznuti.

Maks. rok čuvanja zamrznutih namirnica nemojte više do kraja iskoristiti.

Oprema

(ne kod svih modela)

Pregradak za buter i sir

Lakim pritiskom u sredini zaklopke na pregratku za puter otvara se pregradak za puter.

Radi čišćenja pregradak dole podići i izvaditi.

Polica u vratima koja se može premeštati "EasyLift"

Slika **5**

Polica se može premeštati po visini ne vadeći je.

Bočnu dugmad na polici istovremeno pritisnuti da bi se polica mogla pokrenuti na dole. Na gore se može pokretati bez pritiskanja dugmadi.

Držać za boce

Slika **7**

Držać za boce sprečava da se boce prevrnu prilikom otvaranja i zatvaranja vrata.

Staklene police

Slika **8**

Police u unutrašnjosti možete po potrebi premeštati: U tu svrhu izvucite policu, spreda podignite i izvadite.

Promenljivi uložak za odlaganje

Slika **9**

Uložak se po potrebi može otklopiti na dole: uložak povucite unapred, spustite i pritisnite prema nazad.

On je pogodan za čuvanje namirnica i flaša.

Posuda koja se može izvlačiti

Slika **10**

Posudu za punjenje i pražnjenje možete izvaditi. Pritom morate posudu prvo podići i izvaditi. Držać posude se može menjati.

Uložak za odlaganje boca

Slika **11**

U ulošku za odlaganje boca mogu se boce bezbedno odlagati. Držač se može premeštati.

Chiller posuda

Slika **1**/12

U Chiller posudi vladaju niže temperature nego u prostoru za hlađenje. Pritom mogu nastati i temperature ispod 0 °C.

Idealna za čuvanje mesa, ribe i kobasice. Nije pogodan za salate i povrće i robu koja je osetljiva na hladnoću.

Posuda za povrće sa regulatorom vlažnosti

Slika **13**

Da bi se obezbedila optimalna klima za čuvanje povrća i voća, može se – u zavisnosti od količine namirnica – regulisati vlažnost vazduha u posudi za povrće:

- manje količine povrća i voća – visoka vlažnost vazduha
- velike količine povrća i voća – niska vlažnost vazduha

Uputstva

- Da bi se najbolje očuvali kvalitet i aroma voća (na primer ananas, banane, papaja i agrumi) i povrća (na primer plavi patlidžan, krastavci, kukuruz, paprika, paradajz i krompir) koji su osetljivi na hladnoću, čuvajte ih izvan frižidera pri temperaturi od oko +8 °C do +12 °C.
- U zavisnosti od količine namirnica kondenzat u posudi za povrće se može pojaviti. Kondenzat obrišite suvom krpom i pomoću regulatora vlažnosti podesite vlažnost vazduha u posudi za povrće.

Upotreba posude za povrće

Slika **14**

Umetak se može izvaditi.

Posuda za zamrznute namirnice (velika)

Slika **1**/19

Za čuvanje većih zamrznutih namirnica, kao na primer ćurke, patke i guske.

Uputstvo

Pregradna ploča (ako postoji) se ne može izvaditi.

Posudica za led

Slika **18**

1. Posudicu za led $\frac{3}{4}$ napuniti vodom za piće i staviti u prostor za zamrzavanje.
2. Posudu za led koja je prilepljena odvojiti tupim predmetom (drškom kašike).
3. Da bi se kockice leda odvojile, posudicu za led kratko držati pod mlazom tekuće vode ili je lako uvrnuti.

Rashladna baterija

U slučaju nestanka struje ili neke smetnje rashladna baterija usporava zagrevanje uloženi zamrznutih namirnica.

Namirnice ćete najduže sačuvati ako rashladne baterije u gornjem pregratku stavite direktno na namirnice.

Rashladna baterija se može i izvaditi radi privremenog hlađenja namirnica, na pr. u rashladnoj torbi.

Nalepnica "OK"

(ne kod svih modela)

Sa "OK"-kontrola temperature mogu se ustanoviti temperaure ispod +4 °C. Podesite postepeno nižu temperaturu ako nalepnica ne pokazuje "OK".

Uputstvo

Prilikom puštanja u rad aparata može potrajati i do 12 sati dok se ne dostigne temperatura.



Korektno podešavanje

Isključenje aparata i isključenje na duže vreme

Isključivanje uređaja

Slika **2**

Pritisnuti tipku za uklj./isklj. 1. Displej temperature 8 se gasi i rashladna mašina se isključuje.

Isključenje aparata na duže vreme

Ako se aparat duže vremena ne koristi:

1. Isključiti aparat.
2. Izvući mrežni utikač ili isključiti osigurač.
3. Očistiti aparat.
4. Vrata aparata ostaviti otvorena.

Otapanje

Prostor za hlađenje

Odleđivanje se vrši automatski.

Odleđena voda otiče preko žlebova za odvođenje vode i odvodnog otvora u područje isparavanja aparata.

Prostor za zamrzavanje

Komora za zamrzavanje se ne odleđuje automatski, pošto zamrznuta namirnica ne sme da počne da se odmrzava. Slojinja u komori za zamrzavanje ometa prenošenje hladnoće na zamrznute namirnice i povećava potrošnju struje. Redovno uklanjajte slojinja.



Pažnja

Slojinja ili led nemojte strugati nožem ili šiljatim predmetom. Tako možete oštetiti cevi za rashladno sredstvo. Rashladno sredstvo može prsnuti u oči i dovesti do povreda ili se zapaliti.

Postupite na sledeći način:

Uputstvo

Oko 4 sata pre otapanja uključiti superzamrzavanje da bi namirnice došle na veoma nisku temperaturu i da bi se tako mogle duže vreme držati na sobnoj temperaturi.

1. Aparat isključiti radi odleđivanja.
2. Izvući mrežni utikač ili isključiti osigurač.
3. Posude za zamrznute namirnice smestiti na hladnom mestu. Rashladnu bateriju (ako je priložena) staviti na namirnice.
4. Otvoriti odvod za odleđenu vodu. Slika **15**

5. Za prikupljanje odleđene vode može se koristiti polica za velike boce. U tu svrhu izvaditi policu za velike boce (vidi poglavlje Čišćenje aparata) i podmetnuti je ispod otvorenog odvoda za odleđenu vodu.
6. Da bi se postupak otapanja ubrzao, dva lonca s vrućom vodom na podmetaču za lonce staviti u aparat.
7. Posle otapanja prosuti sakupljenu otopljenu vodu. Ostatak otopljene vode na dnu prostora za zamrzavanje pokupiti sunperom.
8. Zatvoriti odvod za odleđenu vodu.
9. Policu za velike boce ponovo umetnuti u vrata.
10. Posle odleđivanja aparat ponovo priključiti i uključiti.

Čišćenje aparata

Pažnja

- Ne upotrebljavajte sredstva za čišćenje i rastvarače koji sadrže pesak, hloride ili kiseline.
- Nemojte koristiti oštre ili abrazivne sundere.
Na metalnim površinama mogla bi nastati korozija.
- Uloške za odlaganje i posude nemojte nikada prati u mašini za pranje posuđa.
Delovi se mogu deformisati!

Postupite na sledeći način:

1. Pre čišćenja isključiti aparat.
2. Izvući mrežni utikač ili isključiti osigurač.
3. Izvaditi namirnice i smestiti na hladnom mestu. Rashladnu bateriju (ako je proverena) staviti na namirnice.
4. Sačekajte dok se slojinja ne otopi.
5. Čistite aparat mekom krpom, mlakom vodom i s nešto pH-neutralnog sredstva za pranje posuđa. Sapunica ne sme dospeti u osvetljenje.
6. Zaptivač na vratima očistiti samo čistom vodom i potom dobro osušiti.
7. Posle čišćenja: Aparat ponovo priključiti i uključiti.
8. Zamrznute namirnice ponovo uložiti.

Oprema

Radi čišćenja se svi zamenljivi delovi aparata mogu izvaditi.

Vađenje polica u vratima

Slika **6**

Police podići na gore i izvaditi.

Vađenje staklenih polica

Slika **8**

Staklene police podići, povući unapred, spustiti i bočno izvaditi.

Vađenje pregratka

Pregradak podignuti i izvući.

Ploča za odvod odleđene vode

Radi čišćenja žleba za odleđenu vodu staklena polica iznad posude za povrće, slika **11**/13, mora se odvojiti od lajsne na odvodu za odleđenu vodu:

1. Izvaditi staklenu policu.
2. Lajsnu na odvodu za odleđenu vodu podići i izvaditi. Slika **12**

Uputstvo

Žleb za otoplenu vodu i odvodni otvor redovno čistite štapićima vate ili nečim sličnim, da bi otopljena voda mogla da otiče.

Posuda za povrće

Slika **15**

Ploča posude za povrće se može skinuti radi čišćenja.

Bočnu dugmad pritisnite jedno za drugim i pritom skinite ploču sa posude za povrće.

Vađenje posude

Slika **5**

Posudu izvući do kraja, napred podići i izvaditi.

Mirisi

Ako su primetni neprijatni mirisi:

1. Aparat isključiti tipkom za uklj./isklj.
Slika **2**/1
2. Sve namirnice izvaditi iz aparata.
3. Očistiti unutrašnji prostor (vidi poglavlje "Čišćenje aparata").
4. Očistite sva pakovanja.
5. Životne namirnice s jakim mirisom hermetički upakujte da bi se sprečilo stvaranje mirisa.
6. Aparat ponovo uključiti.
7. Svrstati životne namirnice.
8. Posle 24 proveriti da li je ponovo došlo do stvaranja mirisa.

Osvetljenje (LED)

Vaš aparat je opremljen LED-osvetljenjem koje ne iziskuje održavanje.

Popravke na ovom osvetljenju smeju vršiti samo stručnjaci koje je ovlastila servisna služba.

Ušteda energije

- Aparat postaviti u suvoj prostoriji koja se može provetravati! Aparat ne postaviti direktno na suncu ili u blizini izvora toplote (na pr. radijatori, šporet).
- Po potrebi upotrebite izolacionu ploču.
- Topla jela i pića ostaviti da se ohlade izvan aparata, i tek tada ih staviti u aparat.
- Zamrznute namirnice radi otapanja stavite u prostor za hlađenje i tako iskoristite hladnoću zamrznutih namirnica za hlađenje namirnica.
- Sloj leda u prostoru za zamrzavanje redovno odleđivati.
Slojinja pogoršava prenos hladnoće na zamrznutu namirnicu i povećava potrošnju struje.
- Vrata aparata otvarati što kraće.
- Da bi se izbegla povećana potrošnja struje, poledinu aparata povremeno očistiti.

- Ako postoji:
Montirajte držač odstojanja prema zidu, da bi aparat postigao navedenu potrebnu energiju (vidi Uputstvo za montažu). Smanjeno odstojanje od zida ne ograničava funkcionisanje aparata. Količina potrebne energije se može neznatno povećati. Rastojanje od 75 mm se ne sme prekoračiti.
- Raspored delova opreme nema uticaja na količinu potrebne energije aparata.

Šumovi koji se javljaju pri radu

Sasvim normalni šumovi

Brujanje

Motori rade (na pr. agregati za hladjenje, ventilator).

Šumovi u vidu romorenja, klopotanja ili grgotanja

Rashladno sredstvo teče kroz cevi.

Kliktanje

Motor, prekidač ili magnetni ventili se uključuju/isključuju.

Izbegavanje šumova

Aparat ne stoji ravno

Molimo vas da izravnate aparat pomoću libele. Koristite pritom navojne nožice ili podmetnite nešto.

Aparat "naleže" na nešto

Odmaknite aparat od susednog nameštaja ili aparata.

Posude ili površine za odlaganje se klate ili zaglavljaju

Proverite delove koji se mogu vaditi i po potrebi ih ponovo namestite.

Boce ili sudovi se dodiruju

Razmaknite malo boce ili sudove.

Male smetnje otklonite sami

Pre nego što pozovete servisnu službu:

Proverite da li smetnju možete sami da otklonite pomoću sledećih uputstava.

Troškove za savete servisne službe morate sami snositi – i za vreme garantnog roka!

Smetnja	Mogući uzrok	Pomoć
Temperatura jako odstupa od podešene vrednosti.		U nekim slučajevima je dovoljno ako aparat isključite na 5 minuta. Ako je temperatura previše visoka, proverite nakon nekoliko sati, da li je postignuta približna temperatura. Ako je temperatura previše niska sledećeg dana još jedanput proverite temperaturu.
Displej ne svetli.	Nestanak struje; osigurač se isključio; mrežni utikač nije učvršćen.	Priključiti mrežni utikač. Proverite da li ima struje, proverite osigurač.

Smetnja	Mogući uzrok	Pomoć
Temperaturni displej pokazuje "E..".	Elektronika je prepoznala grešku.	Pozvati servisnu službu.
Oglašava se upozoravajući zvučni signal, tipka "alarm" svetli. Slika 2 /5	Aparat je otvoren.	Za isključivanje upozoravajućeg zvučnog signala pritisnuti tipku "alarm" 5.
U prostoru za zamrzavanje je previše toplo!	Otvori za dovod i odvod vazduha su pokriveni.	Zatvoriti aparat.
Opasnost za smrznute namirnice!	Stavljeno je odednom previše namirnica radi zamrzavanja.	Omogućiti dovod i odvod vazduha.
		Ne prekoračivati maksimalni kapacitet zamrzavanja.
		Kada se smetnja otkloni, tipka "alarm" 5 se gasi posle izvesnog vremena.
Temperaturni displej u prostoru za zamrzavanje trepti, slika 2 /4.	Aparat je otvoren.	Za isključivanje upozoravajućeg zvučnog signala pritisnuti tipku za alarm, slika 2 /5.
Oglašava se upozoravajući zvučni signal.	Otvori za dovod i odvod vazduha su pokriveni.	Zatvoriti aparat.
Tipka za alarm svetli. Slika 2 /5	Stavljeno je odednom previše namirnica radi zamrzavanja.	Omogućiti dovod i odvod vazduha.
U prostoru za zamrzavanje je suviše toplo!		Ne prekoračivati maksimalni kapacitet zamrzavanja.
Opasnost za smrznute namirnice!		Posle otklanjanja smetnje alarmni displej se posle izvesnog vremena gasi.
Temperaturni displej u prostoru za zamrzavanje trepti, slika 2 /4.	Usled smetnje je u prošlosti u prostoru za zamrzavanje bilo previše toplo.	Nakon pritiska na tipku za alarm 5 treptanje temperaturnog displeja se isključuje. Slika 2 /4
		Temperaturni displej u trajanju od pet sekundi pokazuje najvišu temperaturu koja je vladala u prostoru za zamrzavanje.
Aparat ne hladi, svetli pokazivanje temperature i osvetljenje.	Modus izlaganja je uključen.	Tipku za alarm, slika 2 /5, zadržati pritisnutu 10 sekundi, dok se ne oglasi zvuk za potvrdu. Proverite posle nekog vremena da li vaš aparat hladi.

Samoispitivanje aparata

Vaš aparat raspolaže automatskim programom samoispitivanja, koji vam pokazuje izvore smetnji, koje može ukloniti samo vaša servisna služba.

Pokretanje samoispitivanja aparata

1. Isključiti aparat i sačekati 5 minuta.
2. Uključiti aparat i u prvih 10 sekundi tipku "super", slika 2/2, zadržati u trajanju od 3-5 sekunde, dok se ne oglasi akustički signal.

Pokreće se program samotestiranja.

Za vreme trajanja samotestiranja oglašava se dug akustički signal.

Kada se samotestiranje završi i dva puta se oglasi akustički signal, vaš aparat je u redu.

Ako 10 sekundi trepti tipka "super" i ako se začuje 5 akustičnih signala, znači da je u pitanju greška. Obavestite servisnu službu.

Završetak samoispitivanja aparata

Po isteku programa aparat prelazi na redovan rad.

Servisna služba

Servisnu službu u vašoj blizini naći ćete u telefonskom imeniku ili u spisku servisnih službi. Molimo da servisnoj službi navedete broj proizvoda (E-Nr.) i proizvodni broj (FD) aparata.

Ove podatke ćete naći na pločici s oznakom tipa. Slika 20

Molimo vas da navedete broj proizvoda i proizvodni broj i da nam tako pomognete da se izbegnu nepotrebni dolasci. Uštedećete i troškove koji su sa tim u vezi.

Nalog za popravku i savetovanje u slučaju smetnji

Podatke za vezu sa svim zemljama naći ćete u priloženom spisku servisnih službi.

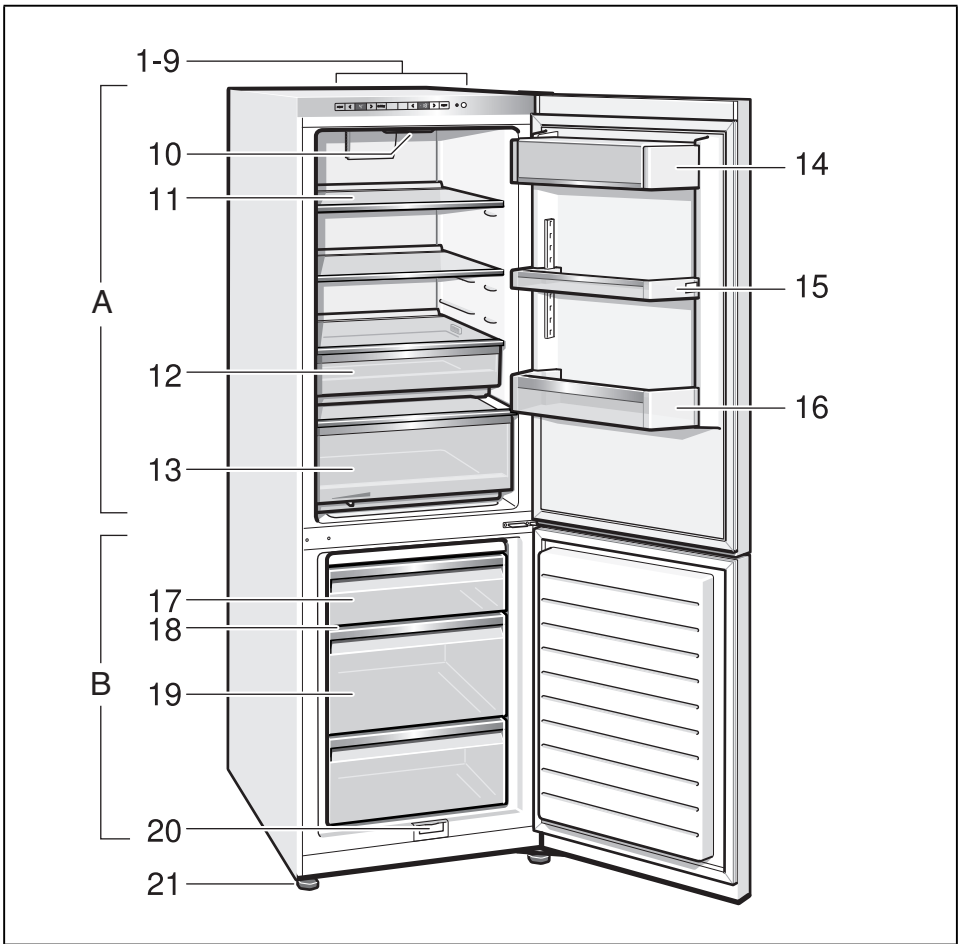

1

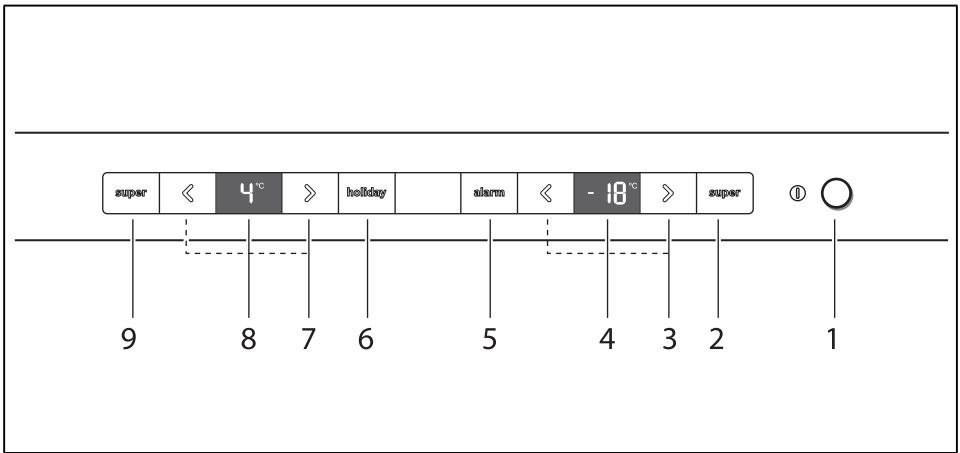

2

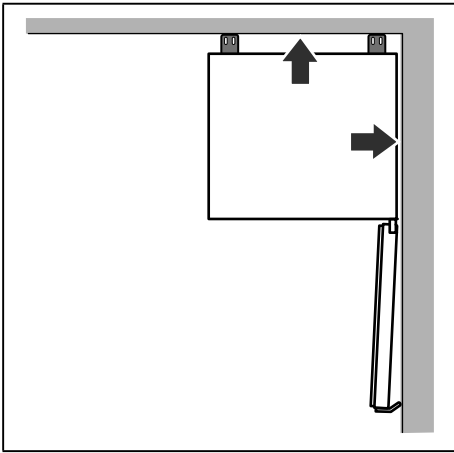

3

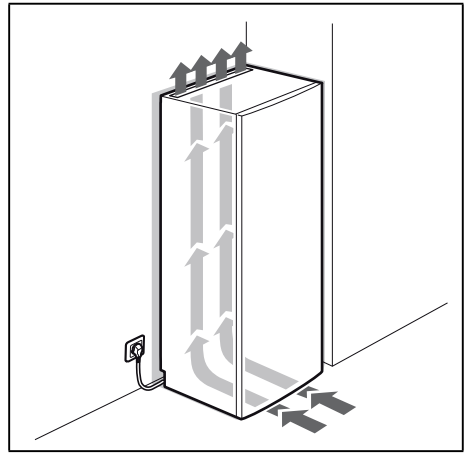

4

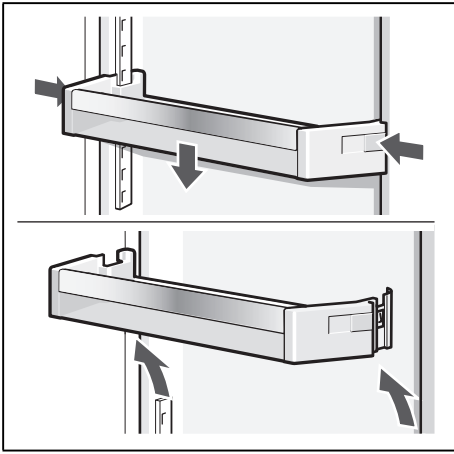

5

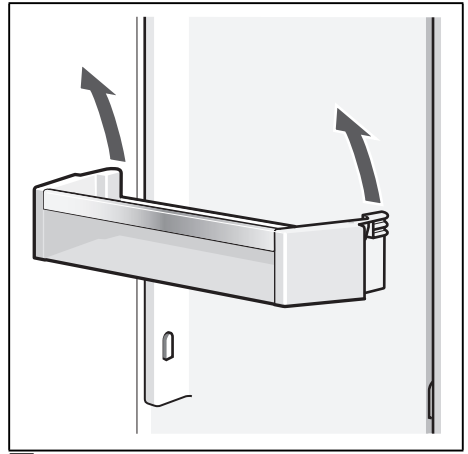

6

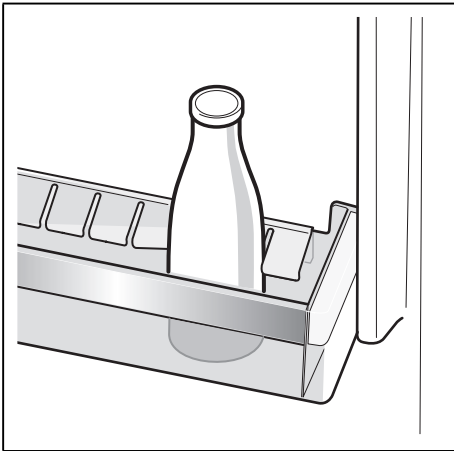

7

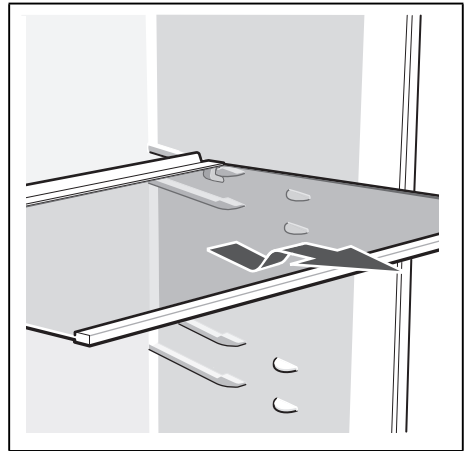

8

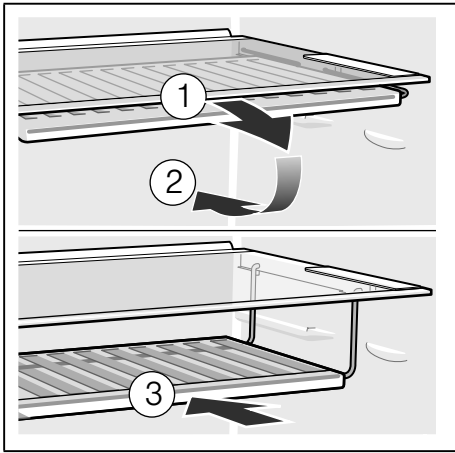

9

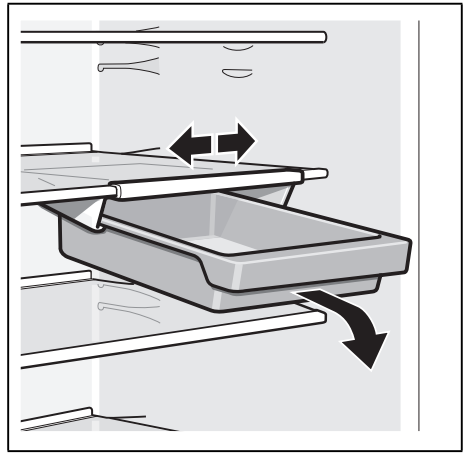

10

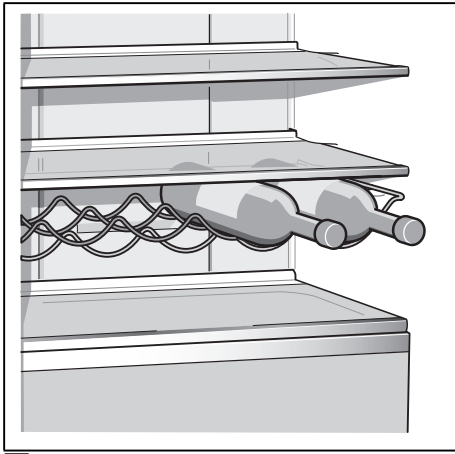

11



12

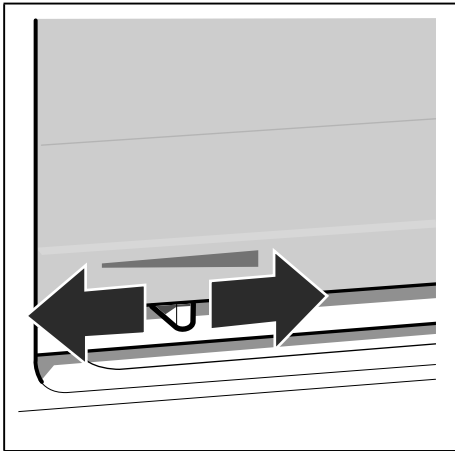

13

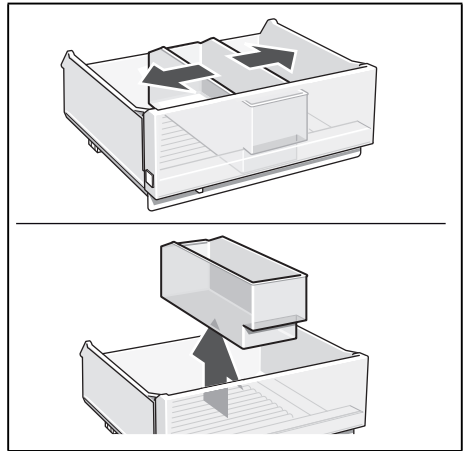

14

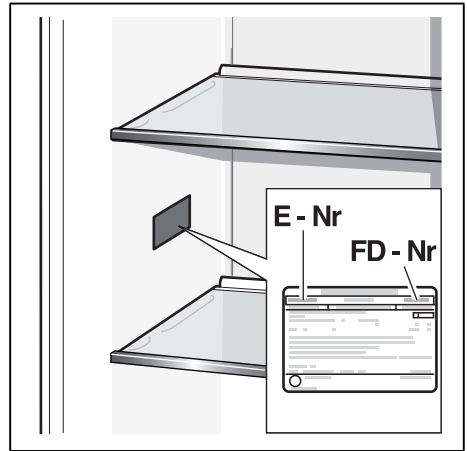
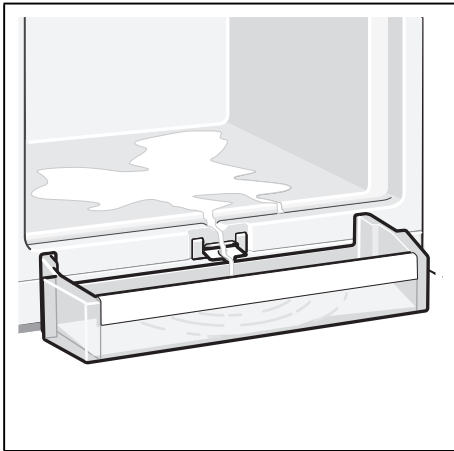
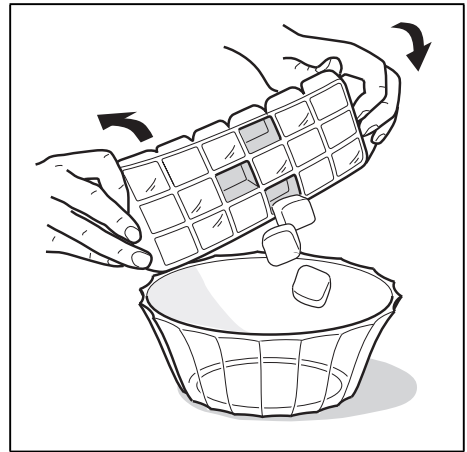
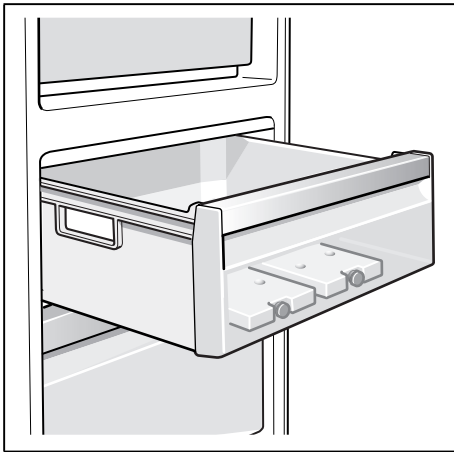
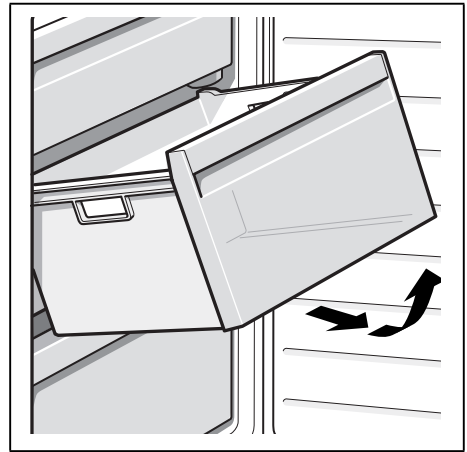
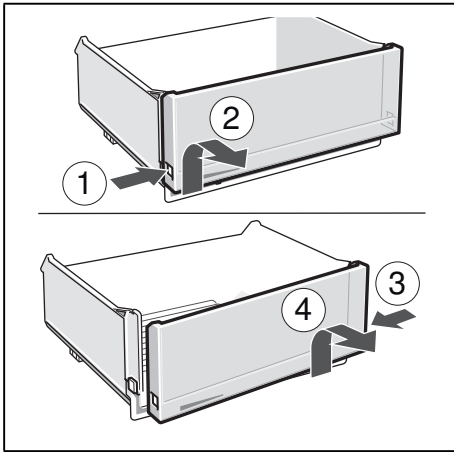

Robert Bosch Hausgeräte GmbH

Carl-Wery-Straße 34

81739 München, GERMANY

www.bosch-home.com



9000981933 (9509)

hr, sq, bg, mk, sr