

SIEMENS



# Перална машина WM...

[siemens-home.bsh-group.com/welcome](https://siemens-home.bsh-group.com/welcome)

**bg** Упътване за експлоатация и инсталиране

Register  
your  
product  
online

## Вашата нова перална машина

Вие закупихте перална машина на марката Siemens.

Отделете няколко минути време, за да се запознаете с предимствата на вашата перална машина.

За да отговори на високите изисквания за качество на марката Siemens, всяка перална машина, която напуска нашия завод, е проверена внимателно по отношение на функциониране и безупречно състояние.

Повече информация за нашите продукти, принадлежности, резервни части и сервиз можете да намерите на нашата страница в интернет [www.siemens-home.bsh-group.com](http://www.siemens-home.bsh-group.com) или като се обърнете към нашите центрове за обслужване на клиенти.

Когато упътването за експлоатация и за инсталиране описва различни модели, на съответните места е обърнато внимание на разликите.



Пуснете пералната машина в експлоатация едва след прочитане на упътването за експлоатация и за инсталиране!

## Правила за представяне

### ⚠ Предупреждение!

Тази комбинация от символ и сигнална дума указва възможна опасна ситуация. Неспазването може да доведе до смърт или наранявания.

### Внимание!

Тази сигнална дума указва възможна опасна ситуация. Неспазването може да доведе до материални щети и/или щети за околната среда.

### Указание / съвет

Указания за оптимално използване на уреда / важна информация.

### 1. 2. 3. / а) б) в)

Стъпките са представени с числа или букви.

■ / -

Изброяванията се представят с кутийка или чертичка.

# Съдържание

	<b>Използване по предназначение . . . . . 4</b>		
	<b>Указания за безопасност . . . . . 5</b>		
	Електрическа безопасност . . . . . 5		
	Опасности от нараняване . . . . . 5		
	Безопасност за деца . . . . . 5		
	<b>Опазване на околната среда. . . . . 6</b>		
	Опаковка/стар уред . . . . . 6		
	Указания за спестяване . . . . . 6		
	<b>Запознаване с уреда. . . . . 7</b>		
	Перална машина. . . . . 7		
	Обслужващ панел . . . . . 8		
	Дисплей. . . . . 9		
	<b>Дрехи. . . . . 10</b>		
	Подготвяне на дрехите. . . . . 10		
	Сортиране на дрехите . . . . . 10		
	Колосване. . . . . 11		
	Боядисване/избелване . . . . . 11		
	Омекотяване. . . . . 11		
	<b>Перилен препарат . . . . . 11</b>		
	Правилен избор на перилен препарат . . . . . 11		
	Пестене на енергия и перилен препарат . . . . . 12		
	<b>Предварителни настройки на програмата . . . . . 12</b>		
	Температура . . . . . 12		
	Обороти на центрофугиране . . . . . 13		
	Свършва след . . . . . 13		
	<b>Допълнителни настройки на програмата . . . . . 14</b>		
	speed/eco . . . . . 14		
	Защита срещу намачкване. . . . . 14		
	Вода&Изплакване+. . . . . 14		
	Предпране. . . . . 14		
	<b>Обслужване на уреда. . . . . 15</b>		
	Подготовка на пералната машина. . . . . 15		
	Избор на програма/включване на уреда . . . . . 15		
	Промяна на предварителните настройки на програмата . . . . . 15		
	Избор на допълнителни настройки на програмата . . . . . 15		
	Поставяне на дрехи в барабана. . . . . 15		
	Дозиране и поставяне на перилен препарат и препарат за поддръжка. . . . . 16		
	Стартиране на програмата . . . . . 17		
	Функция за обезопасяване спрямо деца . . . . . 17		
	Допълване с дрехи . . . . . 17		
	Смяна на програмата . . . . . 18		
	Прекъсване на програмата. . . . . 18		
	Край на програмата при спиране на изплакването. . . . . 18		
	Програмата е свършила . . . . . 18		
	Изваждане на пране/изключване на уреда . . . . . 18		
	<b>Сензорика . . . . . 19</b>		
	Автоматична система за количество . . . . . 19		
	Система за контрол на дисбаланс. . . . . 19		
	VoltMonitor . . . . . 19		
	<b>Настройка на сигнала . . . . . 19</b>		
	<b>Почистване и обслужване . . . . . 20</b>		
	Корпус на машината/панел за управление. . . . . 20		
	Барабан . . . . . 20		
	Почистване от котлен камък. . . . . 20		
	Чекмедже за перилен препарат и корпус . . . . . 20		
	Помпата за мръсна вода е запушена 21		
	Маркучът за мръсна вода на сифона е запушен . . . . . 22		
	Филтърът на маркуча за чиста вода е запушен . . . . . 22		
	<b>Повреда, какво да направим? . 23</b>		
	Аварийно отваряне . . . . . 23		
	Указания на дисплея. . . . . 23		
	Повреда, какво да направим? . . . . . 24		



Служба обслужване на клиенти .  
27



Технически данни ..... 27



Поставяне и свързване ..... 28

Обхват на доставката . . . . .	28
Указания за безопасност . . . . .	29
Повърхност за поставяне . . . . .	29
Поставяне върху постамент или поставка от дървени греди . . . . .	29
Поставяне върху подиум с чекмедже*29	
Вграждане под и вграждане на уреда във вградена кухня . . . . .	29
Отстранете транспортните планки . .	30
Дължини на маркучите и проводите .	30
Маркуч за чиста вода . . . . .	31
Маркуч за мръсна вода . . . . .	32
Нивелиране . . . . .	33
Електрически изводи . . . . .	33
Преди първото пране . . . . .	34
Транспортиране . . . . .	35



## Използване по предназначение

- За употреба единствено в частни домакинства и в домашна обстановка.
- Пералната машина е предназначена за изпиране на текстил, подходящ за машинно пране, и вълна, която може да се пере на ръка в перилен разтвор.
- За експлоатация със студена\* или студена и топла\* питейна вода (максимум 60 °C) и обикновени препарати за пране и поддръжка, подходящи за употреба в перални машини.
- При дозирането на всички перилни/помощни/поддържащи и почистващи препарати задължително спазвайте указанията на производителя.
- Пералната машина може да се обслужва от деца на възраст над 8 години, от лица с намалени физически, сетивни или умствени способности и от лица с недостатъчен опит или недостатъчни знания само когато са **под наблюдение** или са били инструктирани от **отговарящо за тях лице**.  
Деца не трябва да извършват работи по почистването и поддръжката без наблюдение.
- Този уред е предназначен за използване на височина до максимум 4000 метра над морското равнище.
- Пазете деца на възраст под 3 години далече от пералната машина.
- Пазете домашните животни далече от пералната машина.

Прочетете и спазвайте ръководството за експлоатация и инсталиране, както и всички останали приложени към пералната машина указания.

Запазете документацията за понататъшна справка.

\* в зависимост от модела



## Указания за безопасност

### Електрическа безопасност



#### Предупреждение

##### Опасно за живота!

При контакт с части под напрежение съществува опасност от токов удар.

- Никога не пипайте щепсела с мокри ръце.
- Винаги издърпвайте електрическия кабел за щепсела и никога не теглете кабела, тъй като може да се повреди.

### Опасности от нараняване



#### Предупреждение

##### Опасност от нараняване!

- При повдигане на пералната машина за издадените конструктивни части (например люка) частите могат да се счупят и да причинят наранявания. Не вдигайте пералната машина за издадените конструктивни части.
- При покачване върху пералната машина кухненският плот може да се счупи и да причини наранявания. Не се качвайте върху пералната машина.
- При опиране/поставяне върху отворения люк пералната машина може да се наклони и да причини наранявания. Не се облягайте на отворения люк.
- При бъркане във въртящия се барабан можете да си нараните ръцете. Не пипайте въртящия се барабан. Изчакайте барабанът да спре да се движи.



#### Предупреждение

##### Опасност от попарване!

При пране с високи температури допирът с горещата сапунена луга може да доведе до изгаряния, напр. при изломване на гореща сапунена луга в леген или при аварийно източване. Не бъркайте с ръце в горещата сапунена луга.

### Безопасност за деца



#### Предупреждение

##### Опасно за живота!

Децата могат да попаднат в опасни за живота ситуации или да се наранят при игра близо до пералната машина.

- Не оставяйте деца без надзор при пералната машина!
- Не оставяйте децата да си играят с пералната машина!



#### Предупреждение

##### Опасно за живота!

Децата могат да се заключат в уредите и да попаднат в застрашаваща живота им ситуация.

При амортизираните уреди:

- изключете щепсела от контакта.
- отрежете кабела и го отстранете заедно с щепсела.
- счупете ключалката на люка.



#### Предупреждение

##### Опасност от задушаване!

При игра с опаковки/фолио и части от опаковки децата могат да се омотаят с тях и да си ги поставят на главата и да се задушат.

Пазете далеч от деца опаковките, фолиото и частите от опаковките.



#### Предупреждение

##### Опасност от отравяне!

При разливане перилните и почистващите препарати могат да доведат до задушаване.

Пазете препаратите за пране и поддръжка на недостъпни за деца места.



#### Предупреждение

##### Дразнения на очите/кожата!

Контактът с перилните и почистващи препарати може да доведе до дразнене на очите и кожата.

Пазете препаратите за пране и поддръжка на недостъпни за деца места.



#### Предупреждение

##### Опасност от нараняване!

При пране на високи температури стъклото на люка става горещо.

Не допускайте децата да пипат горещия люк.



## Опазване на околната среда

### Опаковка/стар уред



Изхвърлете опаковките като пазите околната среда. Този уред е обозначен в съответствие с европейската директива 2012/19/ЕС за стари електрически и електронни уреди (waste electrical and electronic equipment - WEEE). Тази директива регламентира валидните в рамките на ЕС правила за приемане и използване на стари уреди.

### Указания за спестяване

- Използвайте максималното количество дрехи за съответната програма. Преглед на програмите → Приложение към упътването за експлоатация и за инсталиране
- Нормално замърсените дрехи изпирайте без предпране.
- При леко до нормално замърсено прано пестете енергия и перилен препарат. → *Страница 12*
- Избираемите температури се отнасят до обозначенията за поддръжка на тъканите. Постиганите в машината температури могат да се отличават, за да се гарантира оптимално съчетание между пестене на енергия и изпиране.
- **указание за разхода на енергия\***: → *Страница 9*

Дисплеят показва относителния разход на енергия при избраните програми. Колкото повече индикаторни лампи светят, толкова по-висок е разходът.

Така при избора на различни програмни настройки можете да сравните разхода при програмите и при необходимост да изберете по-икономична програмна настройка.

\* в зависимост от модела

- **Режим пестене на електроенергия**: Осветлението на дисплея изгасва след няколко минути, бутонът >III мига. За активиране на осветлението натиснете произволен бутон. Режимът за пестене на енергия не се активира, когато се изпълнява програмата.
- Когато след това ще сушите дрехите в сушилна машина, изберете оборотите за центрофугиране в съответствие с упътването на производителя на сушилната машина.



# Запознаване с уреда

## Перална машина

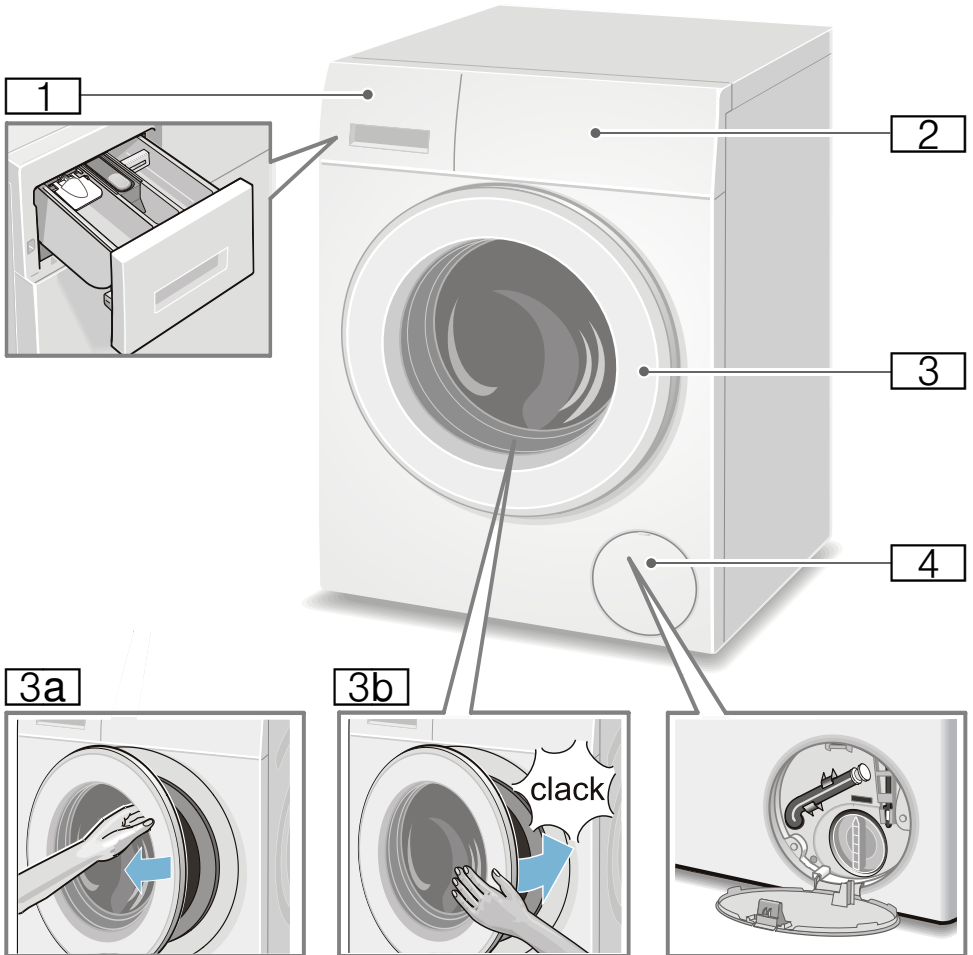

- 1** Чекмедже за препарати  
→ Страница 16
- 2** Панел за обслужване/Дисплей
- 3** Врата с дръжка
- 3a** Отваряне на вратата
- 3b** Затваряне на вратата
- 4** Сервизна клапа

## Обслужващ панел

Панел за обслужване в зависимост от модела

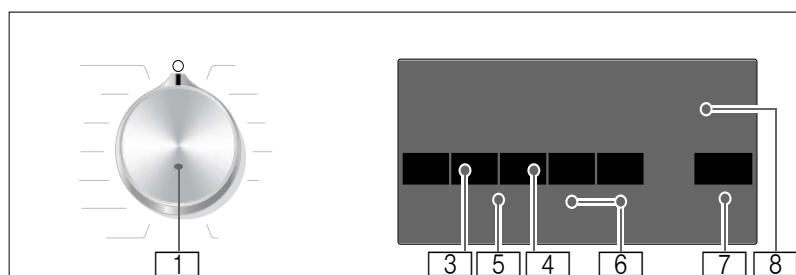
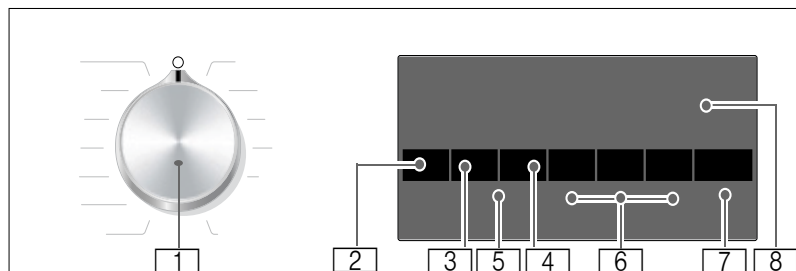

- 1** **Бутон за избор на програма:**  
за избиране на програма и включване/изключване на пералната машина посредством позицията **Изкл.** (○);  
Общ преглед на всички програми ще намерите в приложението към ръководството за експлоатация и инсталиране.
- 2** Променете **Температура** \*.  
→ Страница 12
- 3** Променете **Обороти на центрофугиране**. → Страница 13
- 4** Променете **Свършва след**.  
→ Страница 13
- 5** **Функция за обезопасяване спрямо деца** (⏸ 3 sec.)  
активиране/деактивиране срещу неволна промяна на настроените функции; → Страница 17  
За целта изберете едновременно бутоните **Обороти на центрофугиране** и **Свършва след** за прил. 3 сек..
- 6** **Избор на допълнителни настройки на програмата:**  
→ Страница 14
- speed/eco
  - Вода&Изплакване+ \*
  - Защита срещу намачкване \*
  - Предпране \*
- 7** **Бутон >||| за:**
- Стартиране на програма,
  - Прекъсване на програма, напр. с цел добавяне на пране → Страница 17,
  - Прекратяване на програма → Страница 18
- 8** **Дисплей** за настройки и информация → Страница 9

\* в зависимост от модела



## Дисплей



**Указание:** В таблицата са посочени възможности за настройка и информация за избраната програма.

☀ – 90 °C

----, 0 – 1400\*\* ⌚

например 2:30

1 – 24 ⌚

9\*\* kg

⚡ = = = = =

**Температура\*** в °C;

☀ = студено пране

**Обороти на центрофугиране** в об./мин.,  
0 = без

центрофугиране,  
само изпомпване  
→ Страница 13,

---- = спиране на  
изплакването  
→ Страница 13

**Свършва след**

Продължителност на програмата съгласно избора на програма в h:min (часа:минути),

**Предварителен избор на време за край на програмата** в часове;

Край на програмата след ... часа

**Препоръка за пълнене**

**Показание за разхода на енергия\***  
→ Страница 6

Колкото повече индикаторни лампи светят, толкова по-висок е относителният разход на енергия.

\* в зависимост от модела

\*\* в зависимост от избраната програма, настройките и модела

### допълнителни указания на дисплея

#### Напредък на програмата:

☀	Изпиране
☀	Изплакване
⌚	Центрофугиране
End	Край на програмата
---- ⌚	Край на програмата при спиране на изплакването

#### Врата:

⌚ свети	Вратата не може да се отвори.
⌚ премигва	след стартиране на програмата: вратата не е затворена правилно.

#### Водопроводен кран:

⌚ премигва	Водопроводният кран не е отворен, липсва налягане на водата
⌚ свети	Налягането на водата е твърде ниско (може да удължи продължителността на програмата)

#### Функция за обезопасяване спрямо деца:

→ Страница 17

⌚ свети	Функцията за обезопасяване спрямо деца е активирана
⌚ премигва	Функцията за обезопасяване спрямо деца е активирана и бутонът за избор на програма е изместен

#### Разпознаване на пяна:

☀  
свети → Страница 17

#### Индикация за грешка:

E:-- → Страница 23

#### Настройка на сигнала:

0 – 4 → Страница 19



## Дрехи

### Подготвяне на дрехите

#### Внимание!

#### Щети по уреда/щети по дрехите

Чуждите тела (напр. монети, кламери, игли, пирони) могат да повредят дрехите или компоненти на пералната машина.

Ето защо спазвайте следните указания при подготовката на вашите дрехи:

- Изпразнете джобовете.

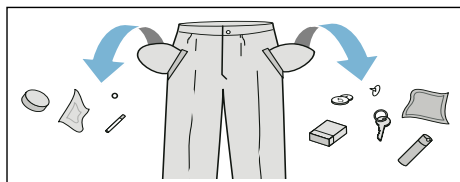

- Внимавайте за металните части (канцеларски кламери и др.) и ги отстранете.
- Чувствителните дрехи (чорапи, сутиени с банели и др.) перете в мрежа/торба.
- Затворете циповете, закопчайте копчетата на чаршафите.
- Изчеткайте пясъка от джобовете и подгъвите.
- Отстранете кукичките на пердетата или ги поставете в мрежа/торба.

### Сортиране на дрехите

Сортирайте текстила за пране според указанията за поддръжка и данните на производителя върху етикетите:

- Вид на тъканта/влакната
  - Цвят
- Указание:** Дрехите могат да се оцветят или да не се изперат добре. Перете отделно белите и цветните дрехи. Изперете отделно цветните дрехи, когато ги перете за пръв път.

- Степен на замърсяване  
Перете заедно дрехи с еднаква степен на замърсяване. Примери за степените на замърсяване ще намерите в → Страница 12.
  - **леко замърсяване:** без предпране, при необходимост изберете настройка **speed**
  - **нормално замърсяване**
  - **силно замърсяване:** Поставете по-малко количество пране, изберете програма с предпране
  - **Петна:** отстранявайте/третирайте петната, докато са все още пресни. Първо ги попияте със сапунен разтвор, без да търкате. След това изперете дрехите със съответната програма. Понякога упоритите/засъхналите петна могат да се отстранят едва след няколко изпирания.
- Символи върху етикетите  
**Указание:** Цифрите в символите указват максималната температура на пране, която може да се използва.

- подходящо за нормално пране; например програма „Памук“
- необходимо е щадящо изпирание; например програма „Лесна поддръжка“
- необходимо е особено щадящо изпирание; например програма „Фини/Коприна“
- подходящо за ръчно пране; например програма „Вълна“
- Не перете дрехите в машината.

## Колосване

**Указание:** Дрехите не трябва да се третират с омекотител.

Колосването е по-специално възможно при плакнете и програма за памук с течна кола. Дозирайте течната кола в съответствие с указанията на производителя в отделение 8 (при необходимост първо почистете).

## Боядисване/избелване

Боядисвайте само обичайни за едно домакинство количества. Солта може да атакува неръждаемата стомана! Спазвайте предписанията на производителя на оцветителя.

Прането да **не** се оцветява в пералната машина!

## Омекотяване

1. Включете уреда.
2. Изберете програма **Памук 20 °C**.
3. Сипете омекотител/перилен препарат съгласно указанията на производителя в отделението **II**.
4. Изберете бутон **▶**.
5. След около 10 минути изберете бутон **▶**, за да прекъснете програмата.
6. След изтичане на желаното време за наakisване изберете отново бутон **▶**, за да продължите програмата, или променете програмата.

### Указание

- Поставайте текстил за пране с еднакъв цвят.
- Не е необходим допълнителен перилен препарат, разтворът от наakisването се използва за изпирането.



## Перилен препарат

### Правилен избор на перилен препарат

За правилния избор на перилен препарат, температура и третиране на прането от решаващо значение е знакът за поддръжка. → също [www.sartex.ch](http://www.sartex.ch)

На [www.cleanright.eu](http://www.cleanright.eu) ще намерите още много друга информация за препаратите за пране, поддръжка и почистване за битови нужди.

- **Перилен препарат за основно пране с оптични избелители**  
подходящо за бяло пране, което може да се изварява, от лен или памук  
Програма: Памук /  
Студено - макс. 90 °C
- **Перилен препарат за цветно пране без белина и оптични избелители**  
подходящо за цветно пране от лен или памук  
Програма: Памук /  
Студено - макс. 60 °C
- **Перилен препарат за цветно/фино пране без оптични избелители**  
подходящо за цветно пране от лесни за поддръжане тъкани, синтетика  
Програма: Лесна поддръжка /  
Студено - макс. 60 °C
- **Перилен препарат за фини тъкани**  
подходящо за чувствителни фини тъкани, коприна или вискоза  
Програма: Фини/коприна /  
Студено - макс. 40 °C
- **Перилен препарат за вълна**  
подходящо за вълна  
Програма: Вълна /  
Студено - макс. 40 °C

## Пестене на енергия и перилен препарат

При леко и нормално замърсено пране можете да спестите енергия (с намаляване на температурата за пране) и количество перилен препарат.

Пестене	Замърсяване/указание
 <p>Намалени температура и количество перилен препарат според препоръката за дозиране</p> <p>Температура съгласно етикетите за поддържане и количество перилен препарат съгласно препоръката за дозиране/силно замърсяване</p>	<p><b>леко</b></p> <p>Няма видими замърсявания и петна. Дрехите имат телесна миризма, напр.:</p> <ul style="list-style-type: none"> <li>■ леко лятно/спортно облекло (носено няколко часа)</li> <li>■ тениски, ризи, блузи (носени до 1 ден)</li> <li>■ спално бельо за гости и кърпи за ръце (използвани 1 ден)</li> </ul>
	<p><b>нормално</b></p> <p>Замърсяването е видимо/различават се малко дребни петна, напр.:</p> <ul style="list-style-type: none"> <li>■ тениски, ризи, блузи (напоени с пот, носени неколkokратно)</li> <li>■ Кърпи за ръце, спално бельо (използвано до 1 седмица)</li> </ul>
	<p><b>силно</b></p> <p>Замърсяванията и/или петната са ясно видими, напр. кърпи за посуда, бебешки дрехи, работни облекла</p>

**Указание:** При дозирането на всички перилни/помощни/поддържащи и почистващи препарати задължително спазвайте указанията на производителя и указанията. → Страница 16

## P+ Предварителни настройки на програмата

Предварителните настройки на програмата се показват на дисплея след избиране на програмата.

Предварителните настройки могат да бъдат променени.

За целта натиснете многократно съответния бутон, докато на дисплея се покаже желаната стойност за настройка.

**Указание:** При по-продължително натискане на бутоната стойностите се прелистват автоматично до крайната стойност. След това още веднъж изберете бутоната и можете отново да променят настроените стойности.

Общ преглед на всички възможни настройки на програмите ще намерите в приложението към ръководството за експлоатация и инсталиране.

### Температура

(°C, °C Temp.)

Бутон в зависимост от модела

Преди стартиране и по време на програмата можете да променят настроената температура в зависимост от напредъка на програмата.

Максимално възможната температура за настройка зависи от избраната програма.

## Обороти на центрофугиране

(☺, ☺ rpm)

Преди и по време на програмата можете да промените оборотите на центрофугиране (в U/min; обороти в минута) в зависимост от напредъка на програмата.

**Настройка 0:** Без крайно центрофугиране, само изпомпване на водата. Прането остава мокро в барабана, напр. за текстил, който не трябва да се центрофугира.

**Настройка - - - -:** Спиране на изплакването = без крайно центрофугиране, след последното изплакване прането остава във водата.

Можете да изберете спиране на изплакването, за да предотвратите намачкване, ако прането няма да бъде извадено от пералната машина непосредствено след края на програмата.

За продължаване/прекратяване на програмата → *Страница 18*

Максимално възможните обороти за настройка зависят от избраната програма и модела.

## Свършва след

(☺, ☺ Finish in)

**Преди стартиране на програмата** можете да зададете края на програмата („Свършва след“) в почасови стъпки (h = час) до максимум 24 h.

За целта:

1. Изберете програма.  
Показва се продължителността на избраната програма, напр. **2:30** (часа:минути).
2. Натиснете многократно бутона **Свършва след**, докато се появи желаният брой часове.
3. Изберете бутона >|||. Програмата стартира.  
На дисплея се показва избраният брой часове, напр. **8 h**, и започва обратно броене до начало на

програмата. След това се показва продължителността на програмата.

**Указание:** Продължителността на програмата се регулира автоматично, докато програмата тече. Определени фактори могат да повлияят продължителността на програмата, напр.:

- настройки на програмата,
- дозировка на перилния препарат (при необходимост допълнителни изплаквания поради образуване на пяна),
- количество на пълнене/вид текстил (различна абсорбция на водата),
- дебалансът (напр. поради пране на чаршафи) се компенсира чрез многократни ускорения при центрофугирането,
- отклонения в мрежовото напрежение,
- налягане на водата (скорост на захранване).

**След стартиране на програмата** можете да промените зададения брой часове както следва:

1. Изберете бутона >|||.
2. Променете броя часове с бутона **Свършва след**.
3. Изберете бутона >|||.

**След стартиране на програмата** можете да добавяте или изваждате пране при необходимост.  
→ *Страница 17*

## **P+** Допълнителни настройки на програмата

Общ преглед на всички възможни допълнителни настройки ще намерите в приложението към ръководството за експлоатация и инсталиране.

Настройките се различават в зависимост от модела.

### speed/eco

()

Бутон с две възможности за настройка за оптимизиране на избраната програма:

#### ■ speed

За пране в рамките на по-кратко време без промяна в изпиращото действие, но с по-висок разход на енергия при избраната програма без настройка speed/eco.

**Указание:** Не превишавайте максимално допустимото количество на пълнене.

#### ■ eco

Изпиране с оптимизиран разход на енергия чрез понижаване на температурата без промяна в изпиращото действие при избраната програма без настройка speed/eco.

За целта изберете бутона. Първо се предлага настройката **speed**. Ако изберете бутона още веднъж, настройката **eco** се активира. Съответният символ свети на дисплея, когато настройката е активирана.

Ако изберете бутона още веднъж, не е активирана настройка.

### Защита срещу намачкване

( Less iron)

Бутон в зависимост от модела

Намалява намачкването чрез специален процес на центрофугиране с последващо отпускане и намалени обороти на центрофугиране.

**Указание:** Остатъчната влага в прането е повишена.

### Вода&Изплакване+

()

Бутон в зависимост от модела

Повишено ниво на водата и допълнително изплакване при особено чувствителна кожа и/или региони с много мека вода.

### Предпране

()

Бутон в зависимост от модела

За силно замърсено пране.

**Указание:** Разпределете перилния препарат в отделението I и отделението II.



## Обслужване на уреда

### Подготовка на пералната машина

**Указание:** Пералната машина **трябва да се постави и свърже компетентно.** От .

1. Включете щепсела в контакта.
2. Отворете водопроводния кран.
3. Отворете люка.
4. Проверете дали барабанът е изпразнен докра. При нужда изпразнете.

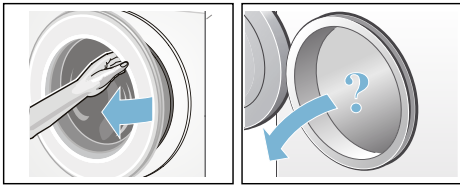

### Избор на програма/ включване на уреда

**Указание:** Ако сте активирали защитата от деца, трябва първо да я деактивирате, преди да можете да настроите програмата.

Изберете желаната програма посредством селектора на програмите. Възможно е въртене и в двете посоки. Уредът е включен.

На дисплея се показват **предварителните настройки на програмата** за избраната програма:

- Температура\*,
- Максималното количество на пълнене се редува с продължителността на програмата и
- Указание относно консумацията на електроенергия\*.

\* в зависимост от модела

### Промяна на предварителните настройки на програмата

Можете да използвате предварителните настройки за съответния цикъл на пране или да ги промените.

За целта натиснете многократно съответния бутон, докато се покаже желаната стойност за настройка.

Настройките са активирани без потвърждение.

След изключване на пералната машина те не се запазват.

Предварителни настройки на програмата → *Страница 12*

### Избор на допълнителни настройки на програмата

Избирайки допълнителни настройки можете да адаптирате оптимално процеса на изпиране според съответния текстил за пране.

Настройките могат да се избират респ. отменят в зависимост от напредъка на програмата.

Индикаторните лампи на бутоните светят, когато съответната настройка е активирана.

Настройките не се запазват след изключването на пералната машина.

Допълнителни настройки на програмата → *Страница 14*

### Поставяне на дрехи в барабана

#### **⚠ Предупреждение** **Опасност за живота!**

Дрехи, обработени предварително със съдържащи разтворители почистващи препарати, например препарати за отстраняване на петна/бензин за промиване, могат да причинят експлозия след напълване на машината.

Предварително изплакнете щателно дрехите на ръка.

### Указание

- Смесете дрехи с различна големина. Различните по големина дрехи се разпределят по-добре при центрофугирането. Определени дрехи могат да доведат до дебаланс.
- Спазвайте посоченото макс. количество на пълнене. Препълването влошава резултата от изпирането и причинява намачкване.

1. Поставете предварително сортираните дрехи разгънати в барабана.
2. Внимавайте да не се захванат дрехи между вратата и гумения маншон-уплътнител и затворете вратата.



## Дозиране и поставяне на перилен препарат и препарат за поддръжка

### Внимание!

#### Щети по уреда

Средствата за почистване и за предварително третиране на дрехите (напр. препарати за петна, спрейове за предпране, ...) могат при допир да повредят повърхностите на пералната машина.

Не оставяйте тези препарати да влизат в контакт с повърхностите на пералната машина. При нужда веднага избършете остатъците от аерозол и другите остатъци / капки с влажна кърпа.

### Дозиране

Дозирайте перилния препарат и препарата за поддръжка съгласно:

- твърдостта на водата; може да се научи от Вашето водоснабдително дружество

- указанията на производителя върху опаковката
- Количество дрехи
- Замърсяване → Страница 12

### Пълнене

#### Предупреждение

#### Дразнения на очите/кожата!

При отваряне на чекмеджето за перилен препарат по време на работа може да пръсне перилен/почистващ препарат.

Отворете внимателно чекмеджето. При контакт с перилни препарати/препарати за почистване промивайте добре очите, респ. измивайте кожата. При поглъщане по невнимание потърсете лекарски съвет.

**Указание:** Разреждайте гъстите омекотители и специални препарати с вода, това предотвратява запушвания в канализационната система на пералнята.

Сипете в съответните отделения перилен препарат и препарат за поддръжка:

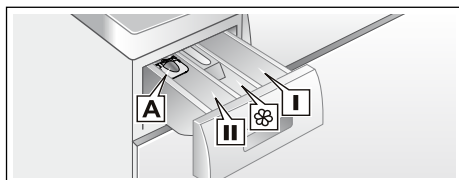

Помощ при дозиране <b>A</b>	за течен перилен препарат
Отделение <b>II</b>	Перилен препарат за основно пране, омекотител, избелващ препарат, сол за петна
Отделение 	Омекотител, препарат за колосване, не надвишавайте <b>макс.</b>
Отделение <b>I</b>	Перилен препарат за предпране

1. Изтеглете чекмеджето за перилен препарат докрай.



2. Поставете перилен препарат и препарат за поддръжка.
3. Затворете чекмеджето за перилен препарат.

### Помощ при дозиране за течен перилен препарат

За дозиране на течен перилен препарат поставете помощта при дозиране:

1. Изтеглете чекмеджето за препарати. Натиснете приставката надолу и извадете цялото чекмедже.
2. Избутайте напред помощта при дозиране, приберете я и я фиксирайте.
3. Поставете обратно чекмеджето.

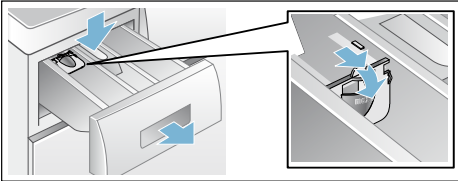

**Указание:** Не използвайте помощта при дозиране при желатиноподобни препарати и прахове за пране и при програми с предпране, респ. при избрано време на "Свършва в".

### Стартиране на програмата

Изберете бутона **▶**. Индикаторната лампичка светва и програмата стартира.

На дисплея по време на програмата се показват времето "Свършва в", респ. след началото на програмата се показват продължителността и символите за напредъка на програмата. Дисплей → Страница 9

#### Указание: Разпознаване на пяна

Ако на дисплея допълнително светне символът **☼**, пералната машина е регистрирала твърде много пяна по време на изпълнение на програмата и в отговор на това автоматично е включила допълнителни изплаквания за отстраняване на пяната.

При следващия цикъл на пране със същото зареждане дозирайте по-малко перилен препарат.

Ако искате да обезопасите програмата срещу погрешно преместване, изберете както следва защитата от деца.

### Функция за обезопасяване спрямо деца

(☞ 3 sec.)

Можете да защитите пералната машина срещу промяна на настроените функции по невнимание. За тази цел след старта на програмата активирайте защитата от деца.

За **активиране/деактивиране** натиснете едновременно за около 3 секунди бутоните **Обороти на центрофугиране** и **Свършва след**. На дисплея се появява символът **☞**.

- **☞** свети: Защитата от деца е активирана.
- **☞** мига: Защитата от деца е активирана и копчето за програми е преместено. За деактивиране на защитата от деца върнете селектора на програмите на изходната програма. Символът отново светва. **Указание:** За да избегнете прекъсване на програмата, не въртете селектора през позиция Изкл.

**Указание:** Защитата от деца продължава да е активна след изключването на уреда. Винаги трябва да я дезактивирате, ако искате да стартирате нова програма.



### Допълване с дрехи

След старта на програмата можете при нужда да допълвате или изваждате дрехи.

За целта изберете бутона **▶**.

Индикаторната лампичка на бутона **▶** мига и машината проверява, дали е възможно допълване.

Ако на дисплея:



- символът  е угаснал, е възможно допълване.
- символът  свети, не е възможно допълване.

**За продължаване на програмата изберете** бутон . Програмата продължава автоматично.

#### Указание



- Не дръжте люка отворен дълго време – водата от дрехите може да изтече навън.
- При високо ниво на водата, висока температура или въртящ се барабан от съображения за сигурност люкът остава заключен и не може да се допълва.

### Смяна на програмата



1. Изберете бутон .
2. Изберете друга програма.
3. Изберете бутон . Новата програма започва отначало.

### Прекъсване на програмата



При програми с висока температура:

1. Изберете бутон .
2. Охлаждане на прането: изберете **Изплакване**.
3. Изберете бутон .

При програми с ниска температура:

1. Изберете бутон .
2. Изберете **Центрофугиране/Изпомпване**.
3. Изберете бутон .

### Край на програмата при спиране на изплакването

На дисплея се появява - - -  и индикаторната лампа на бутон  премигва.

Продължете програмата чрез:

- избор на бутон  или

- избор на обороти на центрофугиране респ. настройка на бутон за избор на програма на **Центрофугиране/Изпомпване** и последващ избор на бутон .

### Програмата е свършила

На дисплея се появява **End** (край) и индикаторната лампа на бутон  угасва.

### Изваждане на пране/изключване на уреда

1. Отворете вратата и извадете прането.
2. Поставете бутон за избор на програма в положение **Изкл.** (). Уредът е изключен.
3. Затворете водопроводния кран. **Указание:** Не е необходимо при модели със система Aquastop.

#### Указание

- Не оставяйте дрехи в барабана. При следващото пране те могат да се свият или да оцветят други дрехи.
- Отстранете евентуални чужди тела от барабана и от гумения маншон-уплътнител – опасно от ръждясване.
- Подсушете гумения маншон-уплътнител.

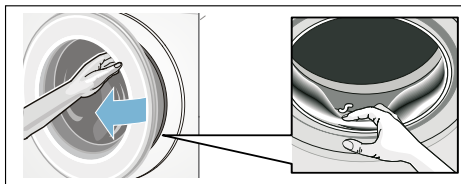

- Оставете отворени вратата и чекмеджето за препарати, за да изсъхне остатъчната вода.
- Винаги изчаквайте края на програмата, в противен случай вратата на уреда може все още да е деблокирана. Тогава включете уреда и изчакайте деблокирането.
- Ако в края на програмата дисплеят е угаснал, режимът на пестене на енергия е активиран. За активиране изберете произволен бутон.

## Сензорика

### Автоматична система за количество

В зависимост от вида текстил и степента на напълване автоматиката за напълване напасва оптимално разхода на вода във всяка програма.

### Система за контрол на дисбаланс

Автоматичната система за контрол на дисбаланс регистрира дисбаланс и се грижи чрез многократни опити за центрофугиране за равномерното разпределяне на дрехите.

От съображения за сигурност при много неблагоприятно разпределение на дрехите оборотите се намаляват или не се центрофугира.

**Указание:** Поставете малки и големи дрехи в барабана. → *Страница 24*

### VoltMonitor

в зависимост от модела

Автоматичната система за контрол на напрежението открива недопустимо спадане в напрежението. На дисплея премигва двоеточие на индикацията „Свършва след“. → *Страница 9*

Когато захранващото напрежение отново е стабилно, двоеточие на индикацията „Свършва след“ свети (нормално състояние).

Разпознатото понижено напрежение се индикира по време на програмата посредством трите светещи точки на дисплея.



**Указание:** Понижено напрежение може да доведе до удължаване на програмата и/или незадоволителен резултат от центрофугирането.

## Настройка на сигнала

Можете да промените следните настройки:

- силата на звука на указателните сигнали (например в края на програмата) и/или
- силата на звука на сигналите на бутоните.

За промяна на настройките първо винаги трябва да активирате режима за настройка.



### Активиране на режима за настройка

1. Изберете програмата **Памук** на позиция 1. Пералната машина е включена.
2. Натиснете бутона  и същевременно завъртете бутона за избор на програма надясно в позиция 2. Отпуснете бутона. Режимът за настройка е активиран и на дисплея се показва предварително настроената сила на звука за указателните сигнали (например в края на програмата).

### Промяна на силата на звука

С бутона **Свършва след** преминавате към позициите на бутона за избор на програма:

- 2: сила на звука на указателните сигнали и/или към
- 3: сила на звука на сигналите на бутоните.



0 = изключени, 1 = тихи,  
2 = средно силни, 3 = силни,  
4 = много силни

### Прекратяване на режима за настройка

Сега можете да прекратите процедурата и да поставите бутона за избор на програма на **Изкл.** (○). Настройките са запазени.



## Почистване и обслужване

### Предупреждение

#### Опасно за живота!

При контакт с части под напрежение съществува опасност от токов удар. Изключете уреда и извадете щепсела от контакта.

### Предупреждение

#### Опасност от отравяне!

Чрез съдържащи разтворители почистващи препарати, напр. бензин за пране, могат да възникнат отровни пари.

Не използвайте почистващи препарати, съдържащи разтворители.

### Внимание!

#### Щети по уреда

Съдържащите разтворители почистващи препарати, напр. бензин за пране, могат да повредят повърхностите и компонентите на машината.

Не използвайте почистващи препарати, съдържащи разтворители.

### Така предотвратявате формирането на био слой и образуването на миризми:

#### Указание

- Грижете се за добро проветрение на помещението на пералната машина.
- Оставете люка и ваничката за перилни препарати леко отворени, когато пералната машина не се използва.
- Понякога перете с програма **Памук 60 °C** като използвате прах за пълно пране.

## Корпус на машината/панел за управление

- Изгъркайте корпуса и панела за управление с мек влажен парцал.
- Веднага отстранете остатъците от перилен препарат.

- Забранено е почистването с телена вълна.

## Барабан

Използвайте препарати за почистване без хлор, не използвайте стоманена вълна.

При образуване на мирис в пералнята респ. за почистване на барабана, изпълнете в зависимост от модела програма **Поддръжка на барабана 90 °C** или **Памук 90 °C**, без да поставяте пране. За целта използвайте прах за интензивно пране.

## Почистване от котлен камък

При правилно дозиране на препаратите за пране не е необходимо почистване от котлен камък. Ако въпреки това се налага, действайте в съответствие с указанията на производителя на препаратата за почистване от котлен камък. Подходящи препарати за почистване от котлен камък можете да поръчате на нашата страница в интернет или при служба обслужване на клиенти.

## Чекмедже за перилен препарат и корпус

Когато има остатъци от перилен препарат или от омекотител:

1. Изгледете чекмеджето за перилен препарат. Натиснете приставката надолу и извадете цялото чекмедже.
2. Сваляне на приставката: с пръст натиснете приставката отдолу нагоре.

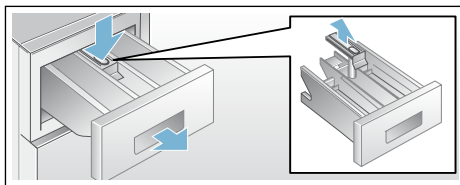

3. Почистете с четка ваничката за перилни препарати и приставката и ги подсушете. Почистете корпуса и отвътре.
4. Поставете приставката и я блокирайте (поставете цилиндъра в шифта).
5. Затворете чекмеджето за перилен препарат.

**Указание:** Оставете чекмеджето за перилен препарат отворено, за да може да изсъхне останалата вода.

## Помпата за мръсна вода е запушена

### Предупреждение

#### Опасност от попарване!

При пране с високи температури сапунената луга е гореща. При допир с горещата сапунена луга могат да се получат изгаряния. Изчакайте мръсната вода да изстине.

1. Затворете водопроводния кран, за да не постъпва повече вода и да трябва да се източва през помпата за мръсна вода.
2. Изключете уреда. Изключете щепсела от контакта.
3. Отворете и свалете сервисния капак.

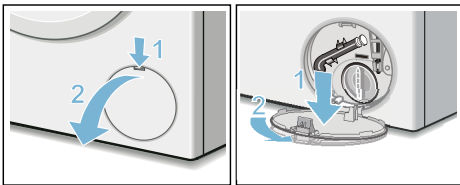

4. Свалете маркуча за изпразване от поставката. Извадете капачката, източете лугата в подходящ съд. Натиснете затварящата капачка и поставете маркуча за източване в държача.

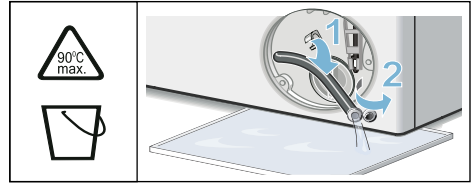

5. Внимателно развийте капака на помпата, може да изтече остатъчна вода. Почистете вътрешността, нарезът на капака на помпата и корпуса на помпата. Колелото на помпата за мръсна вода трябва да може да се върти. Отново поставете капака на помпата и го завийте. Дръжката трябва да стои вертикално.

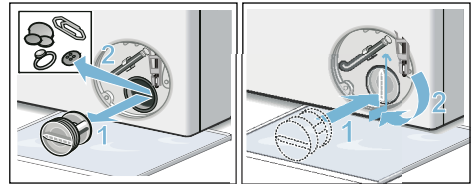

6. Поставете сервисния капак, фиксирайте го и го затворете.

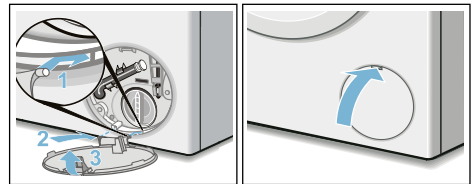

- Указание:** За да не изтече при следващото пране неизползван перилен препарат в канализацията: налейте около 1 литър вода в отделението II и включете програма **Изпомпване** (Drain).

## Маркучът за мръсна вода на сифона е запушен

1. Изключете уреда. Изключете щепсела от контакта.
2. Развийте халката за закрепване натръба. Внимателно изтеглете маркуча за мръсната вода, може да изтече остатъчна вода.
3. Почистете маркуча за мръсната вода и вложката на сифона.

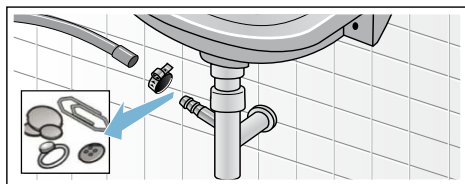

4. Отново поставете маркуча за мръсната вода и подсилете мястото на свързване с халка за закрепване на тръба.

## Филтърът на маркуча за чиста вода е запушен

За тази цел първо освободете налягането на водата в хранявания маркуч:

1. Затворете водопроводния кран.
2. Изберете произволна програма (с изключение на „изплакване“ / „центрофугиране“ / „изпомпване“).
3. Изберете бутона . Оставете програмата да тече в продължение на припл. 40 секунди.
4. Поставете бутона за избор на програма в положение **Изкл.** (○). Изключете щепсела от контакта.
5. Почистете филтъра при водопроводния кран:  
Свалете маркуча от водопроводния кран.  
Почистете филтъра с малка четка.

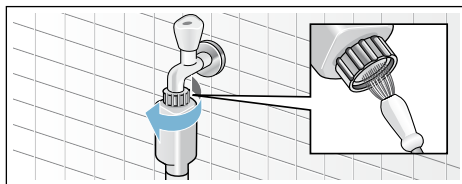

6. При модели Standard и Aqua-Secure почистете филтъра на задната страна на уреда: свалете маркуча на задната страна на уреда, извадете филтъра с клещи и го почистете.

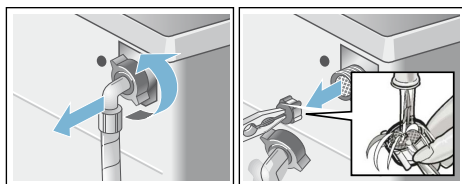

7. Свържете маркуча и проверете за херметичност.

## Повреда, какво да направим?

### Аварийно отваряне

напр. при прекъсване на електрозахранването

Програмата продължава, когато токът бъде пуснат отново.

Ако въпреки това трябва да извадите дрехите, люкът на пералнята може да бъде отворен по следния начин:

#### Предупреждение

##### Опасност от попарване!





При пране с високи температури допирът с горещата сапунена луга и дрехи може да доведе до изгаряния. Ако е необходимо, първо изчакайте да изстинат.

#### Предупреждение

##### Опасност от нараняване!

При бъркане във въртящия се барабан можете да си нараните ръцете. Не пипайте въртящия се барабан.

### Указания на дисплея

Индикация	Причина/Отстраняване
 свети	<ul style="list-style-type: none"> <li>■ Температурата е твърде висока. Изчакайте, докато температурата спадне.</li> <li>■ Нивото на водата е твърде високо. Не е възможно допълване на дрехи. При необходимост веднага затворете люка. За продължаване на програмата изберете бутон <b>▶III</b>.</li> </ul>
 премигва	<ul style="list-style-type: none"> <li>■ Евентуално наличие на притиснати дрехи. Отворете и затворете отново люка и изберете бутон <b>▶III</b>.</li> <li>■ При необходимост притиснете люка респ. извадете дрехи и го притиснете отново.</li> <li>■ При необходимост изключете уреда и го включете отново; настройте програмата и извършете индивидуални настройки; стартирайте програмата.</li> </ul>
 свети	<ul style="list-style-type: none"> <li>■ Отворете изцяло водопроводния кран за студена вода.</li> <li>■ Маркучът за чиста вода е прегънат/притиснат. Коригирайте прекарването на маркучъа.</li> <li>■ Налягането на водата е твърде ниско. Почистете филтъра. → Страница 22</li> </ul>
	Функцията за обезопасяване спрямо деца е активирана; деактивирайте я.

Изчакайте барабанът да спре да се движи.

#### Внимание!

##### Щети от вода

Изтичащата вода може да причини щети.

Не отваряйте люка, ако през стъклото се вижда вода.

1. Изключете уреда. Изключете щепсела от контакта.
2. Източете мръсната вода.
3. Натиснете надолу аварийното отключване с инструмент и го пуснете.  
След това люкът може да се отвори.

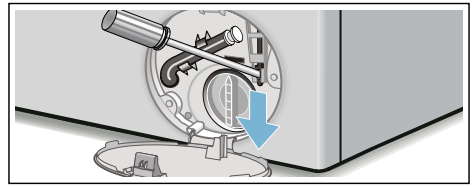



Индикация	Причина/Отстраняване
 свети	Разпознато е твърде голямо количество пяна, включени са допълнителни изплаквания. При следващото пране със същото количество на зареждане дозирайте по-малко перилен препарат. → <i>Страница 17</i>
: „Свършва след“ премигва	Мрежовото напрежение е твърде ниско.
. „Свършва след“ премигва	Понижено напрежение при програмата за пране. Програмата се удължава. → <i>Страница 19</i>
E:18	<ul style="list-style-type: none"> <li>■ Помпата за отвеждане на перилния разтвор е задръстена. Почистете помпата за отвеждане на перилния разтвор. → <i>Страница 21</i></li> <li>■ Отточният маркуч/отточната тръба са запушени. Почистете отточния маркуч при сифона. → <i>Страница 22</i></li> </ul>
E:23	Вода във ваничката, нехерметичност на уреда. Затворете водопроводния кран. Свържете се със службата за обслужване на клиенти!
E:32	мига, сменяйки се с <b>Край</b> в края на програмата. Няма повреда – системата за защита от претоварване е прекъснала центрофугирането поради неравномерно разпределение на дрехите. Разпределете малките и големите дрехи в барабана. При необходимост центрофугирайте прането още веднъж.
E:93 (при модели със свързване за топла и студена вода)	Налягането на топлата вода е прекалено ниско: <ul style="list-style-type: none"> <li>■ Отворете изцяло водопроводния кран за топла вода.</li> <li>■ Водозахранващият маркуч за топла вода е прегънат/притиснат. Коригирайте прекарването на маркуча.</li> <li>■ Почистете филтъра. → <i>Страница 22</i></li> <li>■ Водозахранващият маркуч за топла вода не е свързан. Уредът ще работи само със студена вода. Появява се индикатор само при първото пране след инсталиране на уреда без свързване към топлата вода. → <i>Страница 31</i></li> </ul>
други индикации	Изключете уреда, изчакайте 5 секунди и включете отново. Ако индикацията се появи отново, се свържете със службата за обслужване на клиенти. → <i>Страница 27</i>

## Повреда, какво да направим?

Повреди	Причина/Отстраняване
Изтича вода.	<ul style="list-style-type: none"> <li>■ Закрепете правилно/Сменете отводния маркуч.</li> <li>■ Затегнете здраво винтовото съединение на захранващия маркуч.</li> </ul>
Липсва захранване с вода.	<ul style="list-style-type: none"> <li>■ Бутонът &gt;▶&lt; е избран?</li> <li>■ Водопроводният кран не е отворен?</li> </ul>
Перилният препарат не е бил подаден.	<ul style="list-style-type: none"> <li>■ Евентуално запушване на филтъра? Почистете филтъра. → <i>Страница 22</i></li> <li>■ Захранващият маркуч е прегънат или притиснат?</li> </ul>



Повреди	Причина/Отстраняване
Вратата не може да се отвори.	<ul style="list-style-type: none"> <li>■ Активирана е защитна функция. Прекъсване на програмата? → Страница 18</li> <li>■ ☞ Функцията за обезопасяване спрямо деца е активирана? Деактивирайте я. → Страница 17</li> <li>■ Избрано е ----(спиране на изплакването = без крайно центрофугиране)? → Страница 18</li> <li>■ Отварянето е възможно само чрез аварийно деблокиране? → Страница 23</li> </ul>
Програмата не стартира.	<ul style="list-style-type: none"> <li>■ Бутонът &gt; е избран?</li> <li>■ Избрано е <b>Свършва след</b>?</li> <li>■ Вратата е затворена?</li> <li>■ ☞ Функцията за обезопасяване спрямо деца е активирана? Деактивирайте я. → Страница 17</li> </ul>
Кратко разтърсване/завъртане на барабана след стартиране на програмата.	Няма повреда – при стартиране на програмата за пране е възможно разтърсване на барабана в резултат на вътрешен тест на двигателя.
Перилният разтвор не се изпомпва.	<ul style="list-style-type: none"> <li>■ Избрано е ----(спиране на изплакването = без крайно центрофугиране)? → Страница 18</li> <li>■ Почистете помпата за мръсна вода. → Страница 21</li> <li>■ Почистете отточната тръба и/или отводния маркуч.</li> </ul>
В барабана не се вижда вода.	Няма повреда – нивото на водата е под видимата зона.
Резултатът от центрофугирането не е задоволителен. Прането е мокро/твърде влажно.	<ul style="list-style-type: none"> <li>■ Няма повреда – системата за контрол на дебаланса е прекъснала центрофугирането поради неравномерно разпределение на прането. Разпределете малките и големите облекла в барабана.</li> <li>■ Избрана е защита срещу намачкване (в зависимост от модела)?</li> <li>■ Избрани са твърде ниски обороти?</li> </ul>
Многократно леко центрофугиране.	Няма повреда – системата за контрол на дебаланса компенсира дебаланса.
Програмата продължава по-дълго от обичайното.	<ul style="list-style-type: none"> <li>■ Няма повреда – системата за контрол на дебаланса компенсира дебаланса чрез многократно разпределение на прането.</li> <li>■ Няма повреда – активирана е системата за контрол на количеството на паяната – задейства се цикъл на изплакване.</li> </ul>
Продължителността на програмата се променя по време на цикъла на изпиране.	Няма повреда – програмата се оптимизира според съответния процес на изпиране. Това може да доведе до промяна на продължителността на програмата на дисплея.
Остатъчна вода в отделението ☞ за препарат за поддръжка.	<ul style="list-style-type: none"> <li>■ Няма повреда – действието на препарата за поддръжка не е нарушено.</li> <li>■ При необходимост почистете приставката.</li> </ul>

Повреди	Причина/Отстраняване
Образуване на мирис в пералната машина.	<p>В зависимост от модела изпълнете програмата <b>Поддръжка на барабана</b> или <b>Памук 90 °C</b>, без да поставяте пране.</p> <p>За целта използвайте прах за интензивно пране или съдържащ белина перилен препарат.</p> <p><b>Указание:</b> За предотвратяване образуването на пяна използвайте само половината от препоръчаното от производителя на перилния препарат количество перилен препарат. Не използвайте перилни препарати за вълна или фини тъкани.</p>
Символът  свети на дисплея. Възможно е от чекмеджето за препарати да се отдели пяна.	<p>Използвано е твърде голямо количество перилен препарат?</p> <p>Смесете една супена лъжица омекотител с 1/2 l вода и го сипете в отделението <b>II</b> (не прилагайте при облекла за дейности на открито, спортно облекло и текстил с пълнеж от пера!).</p> <p>Намалете дозировката на перилния препарат при следващото пране.</p>
Силни шумове, вибрации и „отклонения“ по време на центрофугирането.	<ul style="list-style-type: none"> <li>■ Нивелиран ли е уредът? Нивелирайте уреда. → <i>Страница 33</i></li> <li>■ Фиксирани ли са опорите на уреда? Фиксирайте опорите на уреда. → <i>Страница 33</i></li> <li>■ Отстранени ли са приспособленията за обезопасяване при транспортиране? Отстранете приспособленията за обезопасяване при транспортиране. → <i>Страница 30</i></li> </ul>
Дисплеят/Индикаторните лампи не функционират по време на експлоатация.	<ul style="list-style-type: none"> <li>■ Прекъсване на електричеството?</li> <li>■ Задействани предпазители? Включете/Сменете предпазителите.</li> <li>■ В случай че повредата се появи отново, се свържете със службата за обслужване на клиенти.</li> </ul>
Остатъци от перилен препарат по прането.	<ul style="list-style-type: none"> <li>■ Определени перилни препарати без фосфати съдържат неразтворими във вода остатъци.</li> <li>■ Изберете <b>Изплакване</b> или почистете с четка облеклото след изпирането.</li> </ul>
По време на пауза символът  свети на дисплея.	<ul style="list-style-type: none"> <li>■ Нивото на водата е твърде високо. Не е възможно добавяне на пране. При необходимост затворете вратата незабавно.</li> <li>■ За продължаване на програмата изберете бутон <b>&gt;III</b>.</li> </ul>
По време на пауза символът  не свети на дисплея.	<p>Вратата е деблокирана. Възможно е добавяне на пране.</p>
Ако не можете да отстраните повредата самостоятелно (след изключване/включване) или е необходим ремонт:	<ul style="list-style-type: none"> <li>■ Изключете уреда и извадете щепсела от контакта.</li> <li>■ Затворете водопроводния кран и се свържете със службата за обслужване на клиенти.</li> </ul>



## Служба обслужване на клиенти

Ако не можете сами да отстраните повредата сами, моля, обърнете се към нашата клиентска служба. → Обратна страница

Винаги ще намерим подходящо решение, така ще спестим и ненужното посещение на техник.

Съобщете на службата обслужване на клиенти серийния номер (E-Nr.) и фабричния номер (FD) на уреда.

E-Nr. _____	FD _____
-------------	----------

E-ном.      Сериен номер  
FD            Фабричен номер

Тези данни ще намерите \*според модела:

от вътрешната страна на люка\*/върху отворения сервизен капак\* и на задната страна на уреда.

### Доверете се на компетентността на производителя.

Потърсете ни. По този начин сте сигурни, че поправката ще бъде извършена от квалифицирани сервизни техници с оригинални резервни части.



## Технически данни

### Размери:

85 x 60 x 55 cm

(височина x ширина x дълбочина)

### Тегло:

66 – 73 kg\*

### Свързване към електрическата мрежа:

Номинално напрежение:

220 – 240 V / 50 Hz

Номинален ток: 10 A/13 A\*

Номинална мощност: 1900 - 2300 W

### Налягане на водата:

100 – 1000 kPa (1 – 10 bar)

### Разход на мощност в изключено състояние:

0,12 W

### Разход на мощност в неизключено състояние:

0,43 W

\* в зависимост от модела



## Поставяне и свързване

### Обхват на доставката

**Указание:** Проверете машината за повреди, възникнали по време на транспортирането. Не пускайте в експлоатация повредена машина. В случаи на рекламация се обърнете към дилъра, от когото сте закупили уреда, или към нашата служба за обслужване на клиенти. → Страница 27

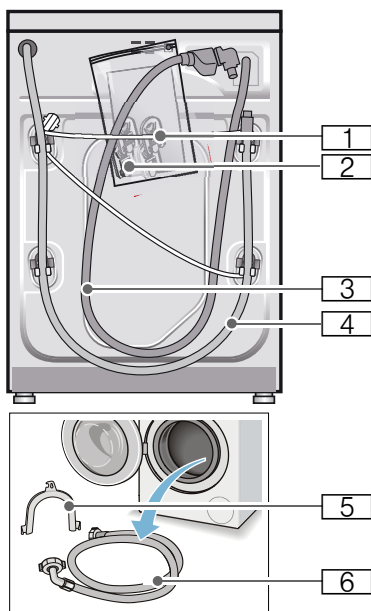

1 Електрически кабел

- 2 Найлонов плик:
- Ръководство за експлоатация и инсталиране
  - Списък на услугите за обслужване на клиенти\*
  - Гаранция\*
  - Капачета за отворите след отстраняване на приспособленията за обезопасяване при транспортиране
- 3 Водозахранващ маркуч при модел Aquastop
- 4 Отводен маркуч
- 5 Скоба за фиксиране на отводния маркуч\*
- 6 Захранващ маркуч за студена вода при модели Standard/Aqua-Secure, допълнителен захранващ маркуч за топла вода при модели с връзка за топла вода в зависимост от модела

При свързването на отводния маркуч към сифон е необходима **допълнителна** скоба за маркуча  $\varnothing$  24 – 40 mm (от специализираната търговска мрежа).

### Полезни инструменти

- Нивелир за нивелиране
- Гаечен ключ с:
  - SW13 за отвиване на приспособленията за обезопасяване при транспортиране и
  - SW17 за нивелиране на опорите на уреда

## Указания за безопасност

### Предупреждение

#### Опасност от нараняване!

- Пералната машина е тежка. Бъдете предпазливи при повдигане/транспорт на пералната машина.
- При повдигане на пералната машина за издадените конструктивни части (например люка) частите могат да се счупят и да причинят наранявания. Не вдигайте пералната машина за издадените конструктивни части.
- При неправилно преместване на маркучите и кабелите съществува опасност от препъване и нараняване. Поставете маркучите и проводите, така че да не представляват опасност от спъване.

### Внимание!

#### Щети по уреда

Замръзналите маркучи могат да се скъсат/спукат. Не поставяйте пералната машина на места, на които може да замръзне, или на открито.

### Внимание!

#### Щети от вода

В местата за свързване на маркуча за чиста и за мръсна вода водата е под високо налягане. За да избегнете течове и щети от вода, задължително спазвайте указанията, дадени в тази глава.

### Указание

- Наред с изброените тук указания могат да са в сила и някои специфични предписания на обслужващите Ви водо- и електроснабдителни предприятия.
- При съмнения пералната машина да се свърже от специалист.

## Повърхност за поставяне

**Указание:** Стабилността е важна, за да не се движи пералната машина!

- Повърхността за поставяне трябва да бъде здрава и равна.
- Меките подове/подови покрития не са подходящи.

## Поставяне върху постамент или поставка от дървени греди

### Внимание!

#### Щети по уреда

При центрофугиране пералната машина може да се премести и да се прекатури/да падне от постамента. Задължително стегнете крачетата на уреда с планки. Номер за поръчка WMZ 2200, WX 9756, Z 7080X0

**Указание:** При дървени подове поставяйте пералната машина:

- по възможност в ъгъл,
- върху водоустойчива дървена плоскост (мин. 30 мм дебела), която е здраво завинтена върху пода.

## Поставяне върху подиум с чекмедже\*

Номер за поръчка на подиум: WMZ 20490, WZ 20490, WZ 20510, WZ 20520

## Вграждане под и вграждане на уреда във вградена кухня

### Предупреждение

#### Опасно за живота!

При контакт с части под напрежение съществува опасност от токов удар. Не сваляйте горната част на уреда.

### Указание

- Необходима е ниша с широчина 60 см.
- Поставяйте пералната машина под непрекъснат и задължително свързан неподвижно към съседните шкафове кухненски плот.

## Отстранете транспортните планки

### Внимание!

#### Щети по уреда

- Машината е обезопасена за транспорта с транспортни планки. Неотстранените транспортни планки по време на работа на машината могат например да повредят барабана. Преди първото използване задължително отстранете всичките 4 транспортни планки. Съхранете планките.
- За да избегнете транспортни щети при последващо транспортиране, непременно отново монтирайте преди транспортирането планките.

**Указание:** Запазете винтовете и втулките.

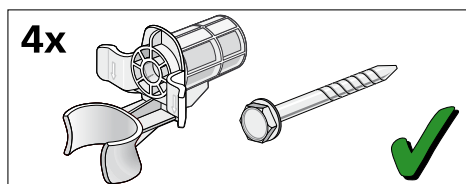

1. Свалете маркучите от държателите.

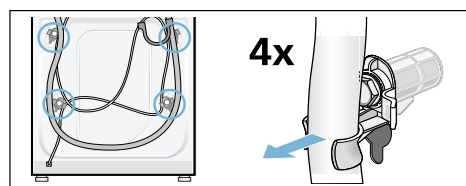

2. Развийте и свалете и четирите винта на транспортната планка. Свалете втулките. Извадете електрическия кабел от държателите.

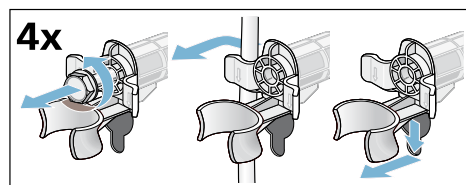

3. Поставете капачите. Плътно затворете капачите с натискане върху щифтовете.

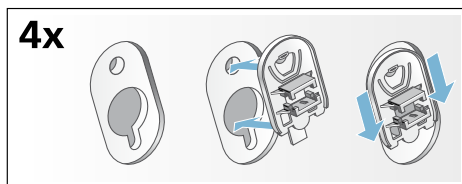

## Дължини на маркучите и проводите

■ Ляво свързване

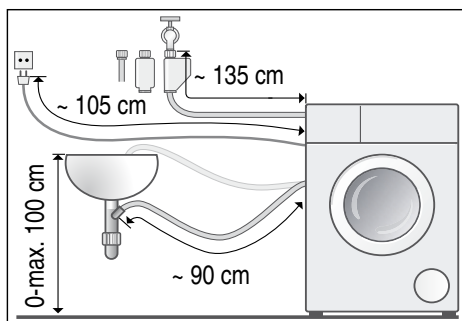

■ Дясно свързване

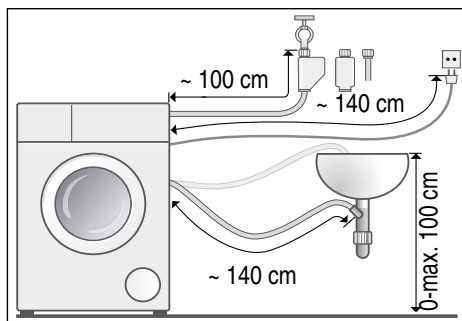

**Съвет:** В търговската мрежа/службата обслужване на клиенти могат да се намерят:

- удължение за маркуча за Aquastop, съответно на маркуча за чистата вода (около 2,50 м); номер за поръчка: WMZ2380, WZ10130, CZ11350, Z7070X0
- по-дълъг маркуч за чиста вода (около 2,20 м) за модел Standard.

## Маркуч за чиста вода

### **Предупреждение** **Опасност за живота!**

При контакт с части под напрежение съществува опасност от токов удар. Не потапяйте предпазния клапан на Aquastop във вода (съдържа електрически клапан).

При свързването обърнете внимание на следното

### **Указание**

- Експлоатирайте пералната машина със студена питейна вода при връзка за студена вода.
- Експлоатирайте пералната машина със студена и топла питейна вода, максимум 60 °С, при връзка за топла вода.
- Не свързвайте машината към смесителен кран на безнапорен уред за загряване на вода.
- Използвайте единствено включения в окомплектовката на доставката или закупен от оторизиран дилър захранващ маркуч, а не употребяван захранващ маркуч.
- Не прегъвайте, не притискайте, не променяйте и не прерязвайте водозахранващия маркуч (в противен случай устойчивостта му не е гарантирана).
- Затягайте винтовете само ръчно. При твърде силно затягане на винтовете с инструмент (клещи) е възможна повреда на резбите.

### **Оптимално налягане на водата във водопроводната мрежа**

**минимум** 100 kPa (1 bar)

**максимум** 1000 kPa (10 bar)

При отворен водопроводен кран изтичат минимум 8 l/min.

При по-високо налягане на водата инсталирайте редуцирвентил.

## Свързване към студена вода

**Указание:** Експлоатирайте пералната машина със студена питейна вода при връзка за студена вода.

Свържете водозахранващия маркуч към водопроводния кран (26,4 mm = 3/4") и уреда (при модели с Aquastop не е необходимо, тъй като е монтиран неподвижно):

- Модел: **Standard**

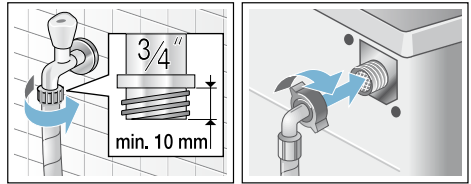

- Модел: **Aqua-Secure**

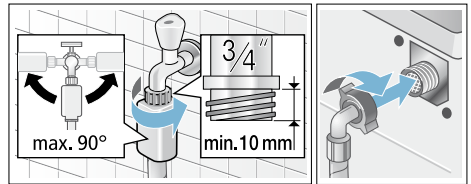

- Модел: **Aquastop**

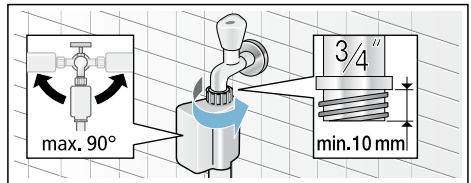

**Указание:** Внимателно отворете водопроводния кран и проверете херметичността на връзките. Винтовото съединение е под налягането на водопровода.

## Свързване към студена и топла вода

### **Указание**

- Експлоатирайте пералната машина със студена и топла питейна вода, максимум 60 °С, при връзка за топла вода.

- Захранващ маркуч за топла вода, червен, към крана за топла вода и червения вентил на уреда
- Захранващ маркуч за студена вода, бял, към крана за студена вода и бял вентил на уреда

### Свързване към водопроводните кранове (26,4 mm = 3/4")

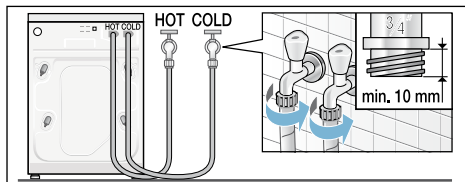

### Свързване към уреда

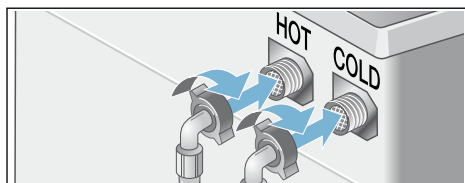

### Свързване на уреди за топла вода само към студена вода

В случай че не е налична връзка за топла вода, за свързването е необходим Y-тройник, който можете да поръчате от службата за обслужване на клиенти посредством номер на част: 050871.

- Свържете с Y-тройник двата захранващи маркуча към крана за студена вода и
- свържете двата захранващи маркуча към уреда.

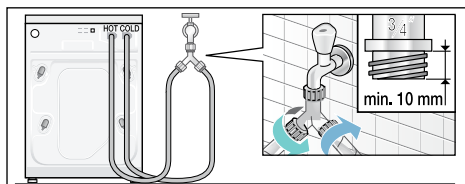

**Указание:** Отворете внимателно водопроводните кранове и при това проверете херметичността на връзките. Винтовото съединение е под налягането на водопровода.

### Маркуч за мръсна вода

#### Внимание! Щети от вода

Когато маркучът за мръсна вода поради високото налягане на водата при изпомпване се откачи от мивката или от мястото на свързване, изтичащата вода може да причини щети.

Поставете маркуча за мръсна вода така, че да не може да падне.

**Указание:** Маркуч за мръсната вода не прегъвайте и не опъвайте по дължината.

Можете да поставите маркуча за мръсната вода както следва:

- Отвеждане на мръсната вода в мивка

#### ⚠ Предупреждение

##### Опасност от попарване!

При пране с високи температури допирът с горещата сапунена луга може да доведе до изгаряния, напр. при изпомпване на гореща сапунена луга в леген или при аварийно източване.

Не бъркайте с ръце в горещата сапунена луга.

#### Внимание!

##### Щети по уреда/щети по дрехите

Когато краят на маркуча за мръсна вода се потопи в изпомпаната вода, водата може да бъде засмукана обратно в уреда и да повреди уреда/дрехите.

Внимавайте за това:

- затварящата тапа не запушва канала на мивката.
- краят на маркуча за мръсната вода не трябва да се потапя в изпомпаната вода.
- водата изтича достатъчно бързо.



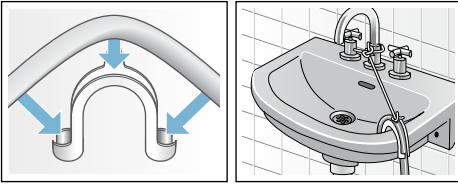

■ **Отвеждане на мръсната вода в сифона**

Мястото на свързване трябва да бъде подсилено с халка за закрепване на тръба,  $\varnothing$  24-40 мм (от търговската мрежа).

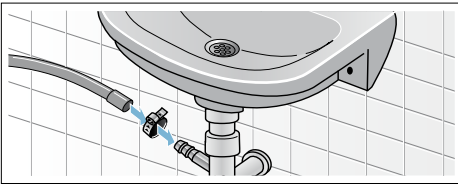

■ **Отвеждане на мръсната вода в пластмасова тръба с гумена муфа или в канализационна шахта:**

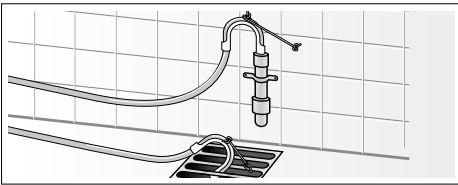

**Нивелиране**

Нивелирайте уреда с помощта на нивелир.

Силният шум, вибрациите и «разходките» могат да са следствие на неправилното нивелиране!

1. Развийте контрагайките с гаечен ключ по посока на часовниковата стрелка.
2. Проверете нивелацията на пералната машина с нивелир, ако е необходимо коригирайте. Височината се променя с въртене на крачето на уреда. Всичките четири крачета на уреда трябва да стъпят здраво на пода.

3. Затегнете контрагайката към корпуса. В същото време дръжте здраво крачето и не променяйте височината. Контрагайките на всичките четири крачета на уреда трябва да са затегнати здраво към корпуса!



**Електрически изводи**



**⚠ Предупреждение**  
**Опасно за живота!**

- При контакт с части под напрежение съществува опасност от токов удар.
- Никога не пипайте щепсела с мокри ръце.
  - Винаги издърпвайте електрическия кабел за щепсела и никога не теглете кабела, тъй като може да се повреди.
  - Никога не издърпвайте щепсела по време на работа на машината.

Обърнете внимание на следните указания и се уверете, че:

**Указание**

- напрежението на мрежата и данните за напрежението на пералната машина (табелка на уреда) трябва да съвпадат. Данни за захранването, както и необходимия предпазител са дадени на табелката на уреда.
- Пералната машина може да се включва само към променлив ток чрез инсталиран в съответствие с изискванията заземен контакт.
- контактът и щепселът си съответстват.
- сечението на проводника е достатъчно.

- системата за заземяване е инсталирана съгласно с изискванията.
  - Смяната на електрическите кабели (ако е необходима) се извършва само от електроспециалист.
  - Резервен захранващ кабел можете да намерите в специализираните сервиси.
  - не използвайте разклонители/ двойни контакти и удължители.
  - при използване на предпазен шалтер за утечен ток може да се постави само вид с този знак . Само този знак гарантира изпълнението на валидните понастоящем предписания.
  - Контактът трябва да е свободно достъпен по всяко време. Ако това не е възможно, за да се спазят релевантните разпоредби за безопасност трябва да се вгради превключвател (2-полюсен изключвател) в перманентната инсталация в съответствие с разпоредбите за електроинсталации.
  - Не огъвайте, прищипвайте, променяйте и разрязвайте електрическия кабел и не го оставяйте да се допира до източници на топлина.
4. Отворете водопроводния кран.
  5. Затворете вратата (не поставяйте дрехи!).
  6. В зависимост от модела настройте програмата **Поддръжка на барабана 90 °C** или **Памук 90 °C**.
  7. Отворете чекмеджето за препарати.
  8. Сипете пригл. 1 литър вода в отделението II.
  9. Сипете перилен препарат за интензивно пране в отделението II.  
**Указание:** За предотвратяване образуването на пяна използвайте само половината от препоръчаното от производителя на перилния препарат количество перилен препарат. Не използвайте перилни препарати за вълна или фини тъкани.
  10. Затворете чекмеджето за препарати.
  11. Изберете бутонa .
  12. След края на програмата изключете уреда.
- Сега вашата перална машина е готова за експлоатация.**

## Преди първото пране

Преди напускане на завода пералната машина е проверена щателно. За да отстраните евентуални остатъци от вода от изпитването, първия път изперете, **без** да поставяте дрехи в барабана.

### Указание

- Пералната машина **трябва** да се инсталира и **свърже според правилата**. от → *Страница 28*
  - Никога не пускайте в експлоатация повредена машина. Уведомете службата за обслужване на клиенти.
1. Проверете машината.
  2. Отстранете предпазното фолио от панела за обслужване.
  3. Включете щепсела в контакта.

## Транспортиране

напр. при преместване

### Подготвителни работи:

1. Затворете водопроводния кран.
2. Освободете водното налягане в захранващия маркуч.  
Обслужване – Филтър в маркуча за чиста вода → *Страница 22*
3. Източване на останалата сапунена луга.  
Обслужване – Помпата за мръсна вода е запушена → *Страница 21*
4. Изключете пералната машина от електрическата мрежа.
5. Демонтирайте маркучите.

### Монтирайте транспортните планки:

1. Свалете капачиците и ги запазете.  
При необходимост използвайте отвертка.

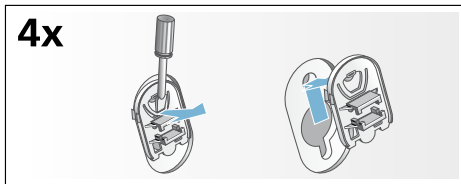

2. Поставете и четирите втулки.  
Поставете кабела в поставките.  
Поставете и стегнете винтовете.

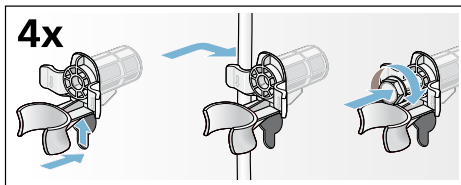

### Преди повторно пускане в експлоатация:

### Указание

- **задължително** отстранете приспособленията за обезопасяване при транспортиране!
- За да предотвратите изтичане на неизползван перилен препарат в отточните води при следващото пране: налейте припл. 1 литър вода в отделението **II**, изберете и стартирайте програма **Изпомпване**.

## **Aquastop гаранция**

само за уреди с Aquastop

Наред с предоставената гаранция на купувача с договора за покупка на уреда и в допълнение към гаранцията на уреда, която даваме, обезщетяваме и в следните случаи:

1. Когато при повреда на системата Aquastop са причинени щети от вода, поемаме щетите на частни ползватели.
2. Гаранцията е валидна за срока на живот на уреда.
3. Условие за предявяване на претенции по гаранцията е уредът с Aquastopp да е поставен и свързан от специалист в съответствие с нашето упътване; това се отнася и за приставката Aquastopp (оригинални принадлежности).  
Гаранцията ни не покрива дефектни водопроводни връзки или принадлежности до връзката на системата Aquastop към водопроводния кран.
4. По правило не е необходимо да наблюдавате уредите с Aquastopp по време на работа, както и не е необходимо да затваряте водопроводния кран след приключване на работа.  
Въпреки това в случаи на по-дълго отсъствие от дома, например при неколкоседмични почивки, водопроводният кран трябва да се затвори.

Данни за връзка във всички страни можете да намерите в приложения списък на специализираните сервиси.

BSH Hausgeräte GmbH  
Carl-Wery-Straße 34  
81739 München  
GERMANY  
[siemens-home.bsh-group.com](http://siemens-home.bsh-group.com)

Произведено от BSH Hausgeräte GmbH по лиценз на Siemens AG



9000981531 (9903)