



SIEMENS



Washing machine

WS12G160BY

siemens-home.com/welcome

no Bruks- og monteringsveiledning

Register
your
product
online

Din nye vaskemaskin

Du har bestemt deg for en vaskemaskin av merket Siemens. Vær vennlig å ta deg noen minutter til å lese igjennom denne teksten og på den måten bli kjent med de fordelaktige egenskapene til vaskemaskinen.

For å rettferdiggjøre det høye kravet til kvalitet fra merket Siemens, er enhver vaskemaskin som forlater fabrikkens, grundig undersøkt for å sikre feilfri funksjon og tilstand.

Videre informasjon om våre produkter, tilbehør, reservedeler og service finner du på vår nettside www.siemens-home.com, eller du kan henvende deg til våre sentre for kundeservice.

Dersom bruks- og plasseringsveiledningen beskriver flere modeller samtidig, blir det alltid henvist til forskjellene på de aktuelle stedene i teksten.



Apparatet må først tas i bruk etter at du har lest denne bruks- og oppstillingsveiledningen!

Fremstilling

Advarsel!

Denne kombinasjonen av symbol og signalord viser til en farlig situasjon. Dersom advarselen ikke tas til følge, kan resultatet bli dødsfall eller personskader.

Obs!

Dette signalordet viser til en farlig situasjon. Dersom dette ikke tas til følge, kan resultatet bli dødsfall eller personskader.



Henvisninger om optimal bruk av apparatet / nyttig informasjon.

1. 2. 3. / a) b) c)

Trinnene i fremgangsmåten angis med tall eller bokstaver.

■ / -

Opplister angis med en liten boks eller tankestrek.



Innholdsfortegnelse

Før vasken

■ Forskriftsmessig bruk	4
■ Sikkerhetshenvisninger	5
■ Miljøvern	7
■ Bli kjent med apparatet	8
■ Vaskemiddelskuffe	9
■ Betjenings-/indikasjonselementer	10
■ Det viktigste kort fortalt	11

Betjening av apparatet

■ Vasking	12
■ Programoversikt	20
■ Signal	23
■ Forbruksverdier	24
■ Sensorikk – så intelligent er din vaskemaskin	26

Rengjøring og vedlikehold

■ Pleie og vedlikehold	27
■ Henvisninger på indikasjonfeltet	31
■ Feil, hva kan du gjøre?	32
■ Kundeservice	34

Oppstilling av apparatet

■ Leveringsomfang	35
■ Oppstilling	37
■ Fjerning av transportsikringene	39
■ Vanntilkobling	41
■ Innretting	44
■ Elektrisk tilkobling	45
■ Før første gangs vask	46
■ Transport, f.eks. ved flytting	47

Indeks

48



Forskriftsmessig bruk

- Kun for bruk i husholdningen.
- Vaskemaskinen er egnet til vask av tekstiler som kan vaskes i maskin, og tøy av ull som kan vaskes for hånd i vaskevann.
- For drift med kaldt drikkevann og vanlige vaske- og pleiemidler som fåes i handelen og som er beregnet for innsats med vaskemaskin.
- Ved dosering av alle vaske-/hjelpe-/pleie- og rengjøringsmidler må alltid henvisningene fra produsenten tas hensyn til.
- Vaskemaskinen kan også betjenes av barn fra og med 8 år, av personer med reduserte fysiske, sensoriske eller mentale evner, samt av personer med manglende erfaring eller viten, dersom disse **blir ført tilsyn med** eller **får veiledning** av en ansvarlig person.
- Husdyr må holdes borte fra vaskemaskinen.

Les igjennom bruks- og oppstillingsveiledningen og alle andre opplysninger som er vedlagt vaskemaskinen, og følg dem.
Dokumentene må oppbevares for senere bruk.



Sikkerhetshenvisninger

⚠ Advarsel!

Livsfare på grunn av elektrisk strøm!

Ved kontakt med spenningsførende deler er det livsfare.

- Trekk kun i støpselet, ikke i ledningen.
- Støpselet må kun stikkes inn/trekkes ut med tørre hender.

⚠ Advarsel!

Fare for barn!

- Ikka la barn oppholde seg i nærheten av vaskemaskinen uten oppsyn!
- Barn må ikke få leke med vaskemaskinen.
- Barn kan bli sperret inne i apparatet og bli utsatt for livsfare.
Ved utrangerte apparater:
 - Trekk ut støpselet.
 - Skjær over nettleddningen og fjern den sammen med støpselet.
 - Ødelegg låsen på vaskeluken.
- Barn må ikke få gjennomføre rengjørings- eller vedlikeholdsarbeide uten tilsyn.
- Under leking kan barn vikle seg inn i emballasjer/folier og emballasjedeler eller kan trekke disse over hodet og kveles.
Oppbevar emballasjer, folier og emballasjedeler utilgjengelig for barn.
- Under vasking med høye temperaturer blir glasset på vaskeluken varmt.
Barn må hindres i å berøre vaskeluken.
- Vaske- og pleiemiddel kan føre til forgiftning dersom de spises hhv. ved kontakt kan de føre til øye- /hudirritasjoner.
Oppbevar vaske- og pleiemidler utilgjengelig for barn.

⚠ Advarsel!

Fare for eksplosjon!

Plagg som er blitt forhåndsbehandlet med løsemiddelholdige rengjøringsmidler, f.eks. flekkfjerner/White spirit kan forårsake eksplosjon i maskinen.

Skyll plaggene godt for hånd før de legges i maskinen.

⚠ Obs!

Fare for skolding!

Ved vasking med høye temperaturer kan det oppstå fare for skolding ved berøring av varmt vaskevann (f.eks. ved utpumping av varmt vaskevann). La vaskevannet avkjøle.

⚠ Obs!

Fare for skade på apparatet!

– Dekkplaten kan brette!

Ikke klatre opp på vaskemaskinen.

– Åpen vaskeluke kan knekke av eller vaskemaskinen kan vippe!

Ikke støt deg på den åpne vaskeluken.

⚠ Obs!

Fare dersom det gripes/tas inn i trommelen som dreier seg!

Ved å gripe inn i trommelen som dreier seg kan du skade hendene. Ikke ta inn i trommelen som dreier seg. Vent til trommelen ikke dreier seg lenger.

⚠ Obs!

Fare ved kontakt med flytende vaske-/pleiemidler!

Ved åpning av skuffen for vaskemiddel under driften kan vaske-/pleiemiddelet sprute ut.

Vær forsiktig når du åpner skuffen for vaskemidler.

Ved kontakt med øyne/hud må det skylles grundig ut/av.

Dersom det svelges ved en feiltakelse, må det søkes lekehjelp.



Emballasjen/Gammelt apparat



Kvitt deg med emballasjen på en miljøvennlig måte.

Dette apparatet er kjennetegnet i hht. det europeiske direktivet 2012/19/EG ang. gamle elektro- og elektronikkapparater (waste electrical and electronic equipment – WEEE).

Dette direktivet angir rammen for returnering og gjenvinning av de gamle apparatene som er gyldig for hele EU.

Sparetips

- Den maksimale tøymengden for ethvert program bør utnyttes.
- Klær som er normalt skitne, vaskes uten forvask.
- **Energisparemodus:** Belysningen på indikasjonfeltet slukkes etter noen minutter,  **Start/Reload** (Start/Ilegging) blinker. For å aktivere belysningen velg en hvilken som helst tast. Energisparemodus blir ikke aktivert når et program går.
- Dersom tøyet etterpå skal tørkes i tørketrommel, må det velges et sentrifugeringstall som tilsvarer veiledningen fra produsenten av tørketrommelen.



Bli kjent med apparatet

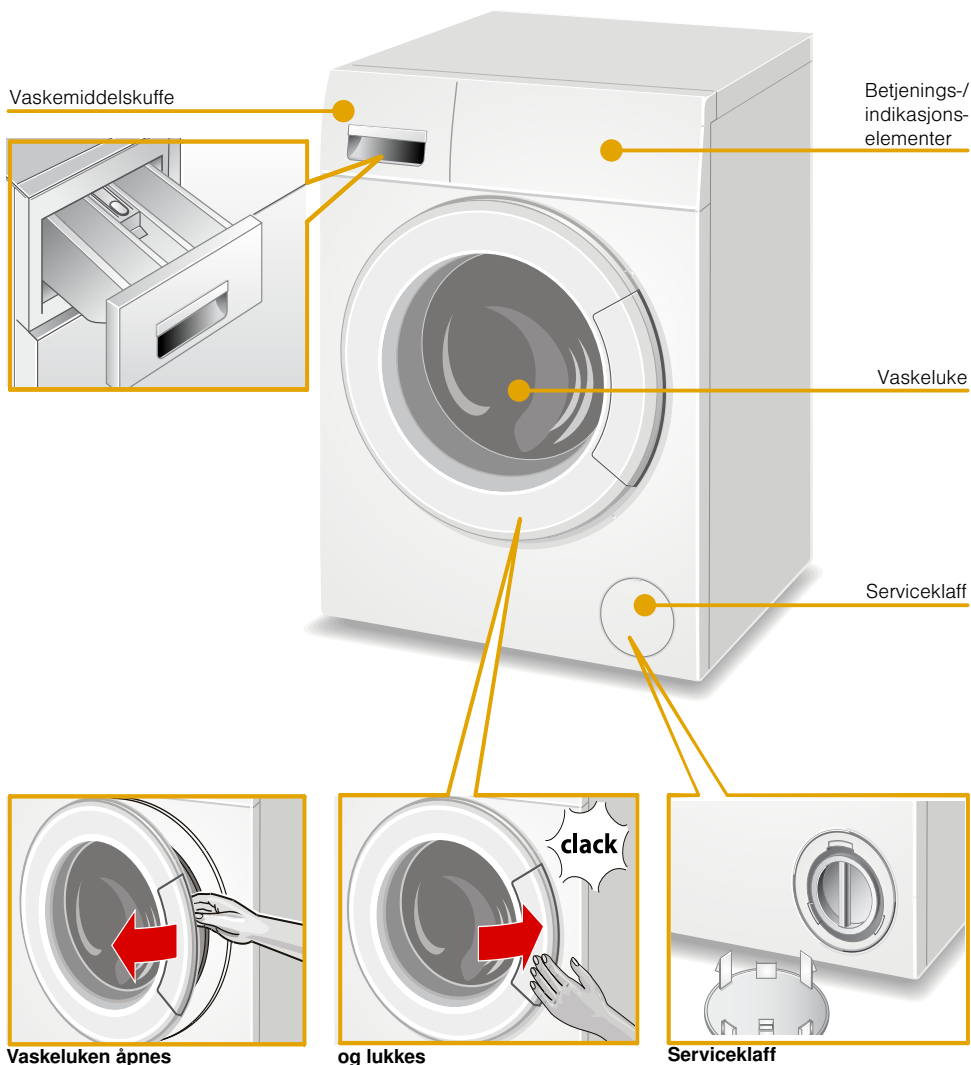



Vaskemiddelskuffe



- | | |
|-----------|---|
| Kammer I | Vaskemiddel for forvask |
| Kammer ☼ | Mykemiddel, stivelse, maks. må ikke overskrides |
| Kammer II | Vaskemiddel for hovedvask, avkalkingsmiddel, blekemiddel, flekssalt |



Betjenings-/indikasjons-elementer

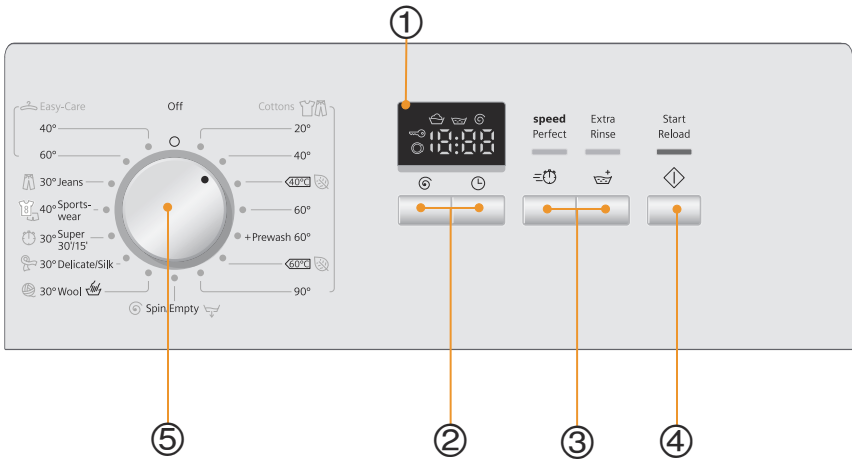

① Indikasjonsfelt for innstillinger og informasjoner.

I indikasjonsfeltet	Innstillinger	Beskrivelse
--- 1200* (o/min)	Sentrifugeringsturtall	Sentrifugeringsturtall (* <i>alt etter modell</i>) eller --- (Skyllestopp = uten sluttcentrifugering, etter siste skylleomgang blir tøyet liggende i vannet).
1-24 (h)	Ferdig om	Programslutt etter...tim
5.0* (kg)	Fyllmengde	Maksimal fyllmengde (* <i>alt etter program</i>)
End	Statusindikasjoner	Indikasjoner til programforløpet: Vasking, skylning, sentrifugering, programvarighet hhv. programslutt
		Åpne vaskeluken, legg inn mere tøy → Side 17
		Barnesikring → Side 17

- Endre innstillinger av det valgte programmet og velge alternativer i tillegg:
- ② Velg og endre tastene (Sentrifugering) og (Ferdig om)-tid.
 - ③ Velg tastene **speedPerfect** og **Extra Rinse** for ekstra alternativer.
 - ④ Start vaskeprogram. Velg **Start/Reload** (Start/Ilegging) for start, avbryting (f.eks. for å legge inn mere tøy) og stopping av programmet.
 - ⑤ Velg program. Den kan dreies i begge retninger. For å slå av vaskemaskinen, still programvelgeren på **Off (Av)**.



Det viktigste kort fortalt

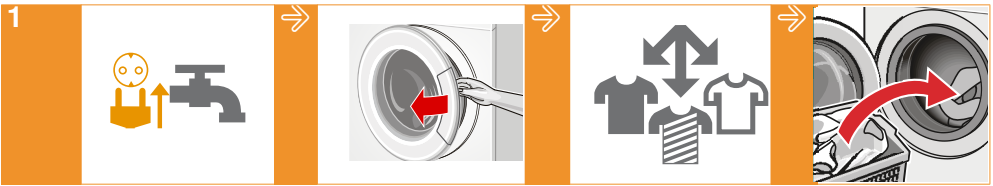

1
Stikk inn støpselet.
Åpne vannkranen.

Åpne vaskeluken.

Sortér tøyet.

Legg inn tøyet.



2
Lukk vaskeluken.

Evt. endre innstillingene av det valgte programmet og velg opsjonene i tillegg.

Velg **Start/Reload** (Start/llegging).



3
Programslutt

For utkobling still programvelgeren på **Off** (Av).

Lukk vannkranen (ved modeller uten aquastopp).



Vasking

- i** – Vaskemaskinen **stilles opp** og **tilkobles** forskriftsmessig. fra → Side 37
- Før første gangs bruk, settes maskinen i gang en gang **uten** tøy. → Side 46

1. Forberedelse av tøyet



Sortering av tøyet. etter:

- Type tekstil/fiber
- Farge
- Smussgrad
- Ta hensyn til henvisningene om pleie fra produsenten!
- Angivelser på etiketten:



Kokvask 95 °C, 90 °C



Kulørt 60 °C, 40 °C, 30 °C



Strykefritt 60 °C, 40 °C, 30 °C



Finvask 40 °C, 30 °C



Silke og ull kaldt, 40 °C, 30 °C som kan vaskes med hånd og i maskin



Ikke vask tøyet i maskinen.

For skåning av tøyet og maskinen:

- i** – Ved dosering av alle vaske-/hjelpe-/pleie- og rengjøringsmidler må alltid henvisningene fra produsenten tas hensyn til.
- Rengjøringsmiddel og middel for førbehandling av tøy (f.eks. flekkmiddel, spray for forvask, , ...) må ikke få komme i berøring med overflatene på vaskemaskinen. Evt. må rester av spray og andre rester/dråper straks tørkes av med en fuktig klut.



- Tøm lommene.
- Pass på metalldele (binders etc.) og fjern disse.
- Vask ømfintlige ting i et nett/pose (strømper, BH med bøyle osv.).
- Lukk glidelås, knepp igjen dyne-/putetrekk.
- Børst ut sand av lommer og oppbrett.
- Fjern rullene i gardinene eller bind dem inn i et nett/pose.
- Vask nye ting separat.

2. Forberedelse av apparatet



Stikk inn støpselet.

Åpne vannkranen.

3. Valg av program og Innlegging av tøyet i trommelen

1. Åpne vaskeluken.

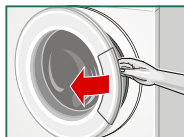

2. Kontrollér om trommelen er helt tømt. Tøm den evt.



3. Still in programvelgeren på ønsket vaskeprogram. Maksimal fyllmengde blir vist i indikasjonsfeltet.

4. Legg inn tøyet.

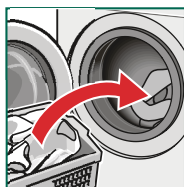

- i** Legg inn plaggene som er sortert på forhånd bredt ut i vasketrommelen. Bland store og små plagg. Plagg i forskjellig størrelse fordeler seg bedre ved sentrifugering. Enkelte plagg kan føre til ubalanse.

4. Påfylling av vaske- og pleiemiddel

Vaskemiddel

■ Riktig valg av vaskemiddel

For å velge riktig vaskemiddel, temperatur og behandling av tøyet er det viktig å følge vaskeanvisningen på tøyet, → se også nettsiden www.sartex.ch

På nettsiden www.cleanright.eu finner du også mye annen nyttig informasjon når det gjelder vask, pleie og vaskemidler i den private husholdning.

– **Mormalt vaskemiddel med optiske hvitemidler**

egnet for hvit kokevask av lin eller bomull

Program: Bomull / kaldt - maks. 90 °C

– **Vaskemiddel til kulørt tøy uten blekemidler og optiske hvitemidler**

egnet for kulørt tøy av lin eller bomull

Program: Bomull / kaldt - maks. 60 °C

– **Vaskemiddel til kulørt tøy/finvask uten optiske hvitemidler**

egnet for kulørt tøy av strykefri fiber, syntetisk stoff

Program: Syntetisk / kaldt - maks. 60 °C

– **Vaskemiddel til finvask**

egnet for ømfintlige fine tekstiler, silke eller viskose

Program: Finvask/Silke / kaldt - maks. 40 °C

– **Vaskemiddel til ull**

egnet for ulltøy

Program: Ull / kaldt - maks. 40 °C

■ Sparer energi og vaskemiddel

Ved lett og normalt tilsmusset tøy kan energibruken (reduksjon av vasketemperaturen) og vaskemiddelmengden reduseres:

Spare

Smussgrad/Henvisning

Redusert temperatur og mengde vaske-middel i hht. dose-ringsanbefaling

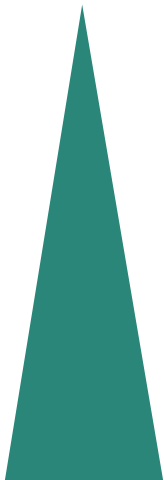

Temperatur i hht. vas-keetikett og mengde vaskemiddel i hht. til doseringsanbefaling/sterkt smusset tøy.

lett

Ikke synlig smuss eller flekker. Tøyet har fått kroppslukt, f.eks.:

- lett sommer-/sportstøy (bruk i få timer)
- T-skjorter, skjorter, bluser (brukt opptil 1 dag)
- sengetøy fra gjester og –håndduker (brukt 1 dag)

normal

Synlig smuss/eller få, synlige, lette flekker, f.eks.:

- T-skjorter, skjorter, bluser (som er smusset med svette, brukt flere ganger)
- håndduker, sengetøy (bruk i opptil 1 uke)

sterkt

Smuss og/eller flekker er tydelig synlig f. eks. kjøkkenhåndklær, babytøy, yrkesklær

Fylling av vaske- og pleiemiddel

1. Trekk ut vaskemiddelskuffen.
 2. Dosering i kammer tilsvarende:
 - Smussgrad,
 - vannets hårdhet (fåes oppgitt hos vannverket),
 - angivelser fra produsenten.
- i** – Ved dosering av alle vaske-/hjelpe-/pleie- og rengjøringsmidler må alltid henvisningene fra produsenten tas hensyn til. → Side 9
- Tykt flytende myke- og formskyllemiddel må fortynnes med vann.
Forhindrer tilstopping!
 - Fyll flytende vaskemiddel i doseringsbeholderen som er beregnet for dette og legg denne inn i trommelen.

5. Individuelle innstillinger

- i** Ikke la plaggene klemme fast mellom vaskeluken og gummipakningen.



Lukk vaskeluken.

Du kan bruke de viste forhåndsinnstillingene eller tilpasse det valgte programmet ved endring av forhåndsinnstillingene eller valg av ekstra opsjoner optimalt det tøyet som skal vaskes.

- i** Opsjonene blir etter utkoblingen ikke bibeholdt og kan velges i tillegg, unnlates eller endres avhengig av programforløpet.

Endring av forhåndsinnstillinger

-  (Sentrifugering):

for endring av det viste sentrifugeringsturtallet eller for valg - -
- (Skyllestopp = uten sluttcentrifugering, tøyet blir liggende i vannet etter den siste skyllingen). Maksimalt sentrifugeringsturtall er avhengig av program og modell.

-  (Ferdig om):



For forsinkelse av Ferdig om-tiden (programslutt);

- i** Ved valg av programmet blir det vist den respektive programvarigheten. Programvarigheten blir automatisk tilpasset det aktuelle programmet dersom f.eks. det på grunn av endringer i innstillingene av opsjonene er nødvendig med en endring av programvarigheten.

Før programstart kan programslutt velges på forhånd i h-skritt inntil maksimalt 24 h.

Etter start blir den forhåndsvalgte tiden f.eks. **8:00** h vist og det telles nedover inntil vaskeprogrammet begynner. Deretter blir programvarigheten f.eks. **2:30** h vist.

Den forhåndsvalgte tiden kan endres som følger etter programstart:

1. Velg  Start/**Reload** (Start/Ilegging).
2. Velg tasten  (Ferdig om) og endre ferdig om-tiden.
3. Velg  **Start**/Reload (Start/Ilegging).

Velg opsjoner

-  **speedPerfect**:

For vasking med kortere tid og med sammenlignbar vaskevirkning med standardprogrammet. Maks. fyllmengde må tas hensyn til.

■ **Extra Rinse:**

Forhøyet vannstand og ekstra skylleomgang, forlenget vasketid. For områder med meget mykt vann og for videre forbedring av skyllesultatet.



6. Programstart

Velg  **Start/Reload** (Start/Ilegging). Indikasjonslampen lyser.

7. Under programmet

■ **Barnesikring**

For å sikre vaskemaskinen mot at de innstilte funksjonene endres ved en feiltakelse, kan barnesikringen aktiveres.



Aktivering/deaktivering: trykk tasten  **Start/Reload** (Start/Ilegging) i ca. 5 sek. I indikasjonsfeltet vises symbolet .

-  Barnesikringen kan bli værende aktivert inntil neste programstart, også etter at maskinen er slått av. Før programstart deaktiveres så barnesikringen og evt. aktiveres igjen etter programstart.

■ **Ilegging av tøy**

Etter programstart kan det om nødvendig legges inn eller tas ut tøy.

Velg  **Start/Reload** (Start/Ilegging). Maskinen kontrollerer om det er mulig å legge inn mere tøy.



 +  blinker → Ilegging er ikke mulig. Vent til  + **YES** lyser (ca. 1 min).

-  Ved høy vannstand, høy temperatur eller når trommelen dreier seg, blir vaskeluken sperret av sikkerhetsgrunner og det er ikke mulig med å legge inn mere tøy.

 → Ilegging er ikke mulig.

Velg  **Start/Reload** (Start/Ilegging) for å fortsette programmet.

 + **YES** lyser → Ilegging er mulig.

-  – Åpne først luken når **begge** symbolene  + **YES** lyser.
– Ikke la vaskeluken stå åpen i lengre tid – vannet som er i tøyet kan renne ut av maskinen.



■ **Endring av programmet**

Dersom det er valgt et feilt program ved en feiltakelse.





1. Velg  **Start/Reload** (Start/Ilegging).
2. Velg et annet program.
3. Velg  **Start/Reload** (Start/Ilegging). Det nye programmet begynner forfra.

■ Avbryting av programmet



Ved programmer med høy temperatur:

1. Velg  Start/**Reload** (Start/Ilegging).
2. Tøyet avkjøles: Velg  (Skylling).
3. Velg  **Start**/Reload (Start/Ilegging).

Ved programmer med lav temperatur:

1. Velg  Start/**Reload** (Start/Ilegging).
2. Velg  Spin/**Empty**  (Sentrifugering/**Utpumping**)
(dersom det kun skal pumpes ut: sett o/min
(sentrifugeringsturtall) på - - -).
3. Velg  **Start**/Reload (Start/Ilegging).

■ Programslutt ved skyllestopp

1. Velg  Spin/**Empty**  (Sentrifugering/**Utpumping**)
(dersom det kun skal pumpes ut: sett o/min
(sentrifugeringsturtall) på - - -).
2. Velg  **Start**/Reload (Start/Ilegging).

8. Programslutt



I indikasjonfeltet vises **End.**

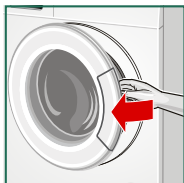

1. Åpne vaskeluken og ta ut tøyet.



- Ikke glem noen plagg i trommelen. Disse kan ved neste vask enten krympe eller misfarge andre plagg.
- Fjern eventuelle fremmedlegemer fra trommelen og gummingen – fare for rustskader.
- Vaskeluken og vaskemiddelskuffen må stå åpen, slik at restvannet kan tørke.



Før utkobling:



- Ta alltid ut tøyet.
 - Vent alltid til programmet er helt slutt, slik at apparatet ikke lenger er låst. Slå så på apparatet og vent til låsen blir åpnet.
2. Still programvelgeren på **Off (Av)**. Apparatet er slått av.
 3. Lukk vannkranen.



Ved modeller med Aquastop er dette ikke nødvendig.



Programoversikt



Forhåndsinnstillingene for programmene er skrevet med **størkere** skrift.

Program/Tøytype

Opsjoner/Henvisninger



Programnavn

Kort forklaring av programmet hhv. for hvilke tekstiler det er egnet.

maks. fyllmengde

*redusert fyllmengde ved opsjon **speedPerfect**

valgbar temperatur i °C

valgbart sentrifugeringsturtall i o/min, det maksimale sentrifugeringsturtallet er avhengig av modell

mulige opsjoner



Cottons (Bomull)

Slitesterke tekstiler, tekstiler av bomull eller lin som kan kokes.

+ Forvask for sterkt smusset tøy; Fordel vaskemidlet i kammer **I** og **II**.

maks. 5 kg/3 kg*

20 - 40 - 60 - 90 °C

--- ... **1200** o/min

,



Easy-Care (Strykefritt)

Tekstiler av syntetiske stoffer eller blandede fiber.

maks. 2,5 kg

40 - 60 °C

--- ... **1200** o/min

,



Jeans (Mørkt tøy)

Mørke tekstiler av dongeri/denim;

maks. 2 kg

30 °C

--- ... **800** ... 1200 o/min

,



Sportswear (Sport)

Tekstiler av mikrofiber for sport og fritid;

Tøyet må ikke være behandlet/behandles med mykemiddel.

Før vasking rengjør vaskemiddelskuffen (alle kammer) grundig for rester av mykemiddel.

maks. 2 kg

40 °C

--- ... **800** o/min

,



Forhåndsinnstillingene for programmene er skrevet med **sterkere** skrift.

Program/Tøytype

Opsjoner/Henvisninger



Super 30'/15'(superRask 30'/15')

Ekstra kort program ca. 30 min egnet for lett smusset små tøymengder.

i Kortere programtid (ca. 15 min) ved funksjon  **speedPerfect**.

maks. 3 kg/1 kg*

30 °C

--- ... **800** ... 1200 o/min





Delicate/Silk (Finvask/Silke)

For ømfintlige tekstiler som kan vaskes, f.eks. av silke, satin, syntetiske stoffer eller blandete fiber (f.eks. silkebluser, -sjal).

i Bruk vaskemiddel for finvask og/eller silke som er egnet for maskinvask.

maks. 2 kg

30 °C

--- ... **600** ... 800 o/min





Wool (Uldvask)

Tekstiler av ull eller med ull andel som kan vaskes med hånd eller i maskin. Spesielt skånsomt vaskeprogram, for å unngå at tøyet krymper; lengre program-pauser (tekstilene hviler i vaskevannet).

i Ull er av dyreopprinnelse f.eks. angora, alpakka, lama, lam.

i Bruk vaskemiddel for ull som er egnet for maskinvask.

maks. 2 kg

30 °C

--- ... **800** o/min

-



Spin (Sentrifugering)/

Ekstra sentrifugering med valgbart turtall

Empty (Utpumping)

Utpumping av skyllevannet

i Utpumping av skyllevannet uten ekstra sentrifugering ved --- (**Skyllestopp** = uten sluttsentrifugering)

-

-

--- ... **1200** o/min

-

Stiving

- i** Tøyet må ikke være behandlet med mykemiddel. Stiving er mulig ved alle vaskeprogrammene med flytende stivelse. Stivelsen doseres i henhold til angivelsene fra produsenten i kammer  (må rengjøres først om nødvendig).

Farging/Avfarging

Farging må kun foretas i vanlige mengder som brukes i husholdningen. Salt kan angripe rustfritt stål! Ta hensyn til angivelsene fra produsenten av fargemiddelet! La derfor **ikke** tøyet avfarges i vaskemaskinen!

Bløtlegging

Bløtemiddel/vaskemiddel blir fylt i kammer **II** etter angivelser fra produsenten. Still programvelgeren på  **Cottons (Bomull) 40 °C** og velg  **Start/Reload** (Start/Ilegging). Etter ca. 10 min. velg  **Start/Reload** (Start/Ilegging). Etter ønsket bløtleggingstid trykk  **Start/Reload** (Start/Ilegging) på nytt dersom programmet skal fortsettes eller endre programmet.

- i** Legg inn tøy av samme farge. Det er ikke nødvendig med ekstra vaskemiddel, bløtleggingsvannet blir brukt for vasking.

Innstilling av signallydstyrke

1. Aktivering av innstillingsmodus for signallydstyrke

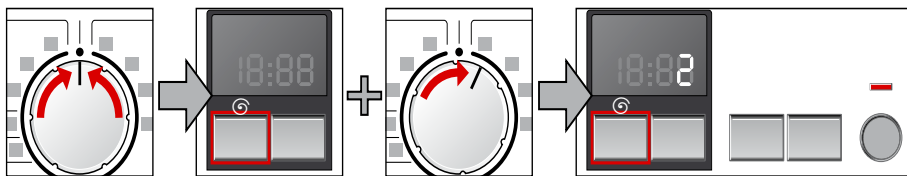

sett på **Off (Av)**

hold trykket + drei ett trinn til høyre

hold fortsatt knappen inne i ca. 5 sek. til indikasjonselemente lyser. Innstillingsmodus er aktivert.

2. a) Innstilling av lydstyrken for **tastesignaler** (alt etter modell)

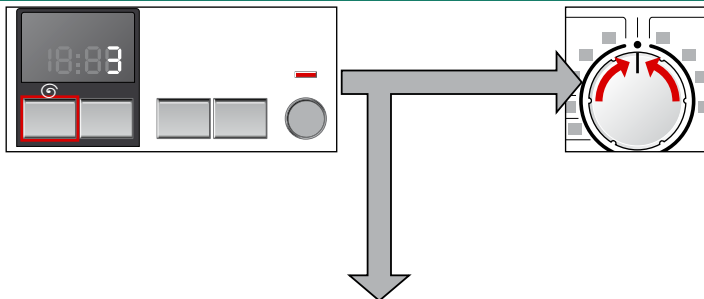

trykk så ofte inntil den ønskede lydstyrken er nådd

sett på **Off (Av)** for å forlate innstillingsmodus for signallydstyrke

2. b) Innstilling av lydstyrken for **henvisingssignaler**

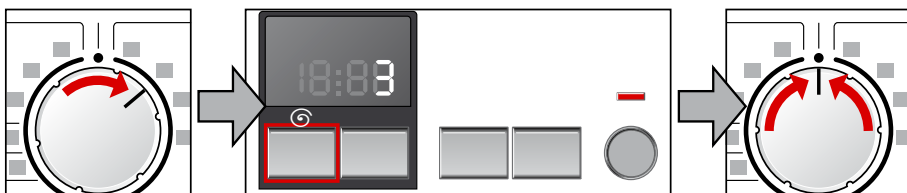

drei et trinn til høyre

trykk så ofte inntil den ønskede lydstyrken er nådd

sett på **Off (Av)** for å forlate innstillingsmodus for signallydstyrke



Forbruksverdier

Energi- og vannforbruk, programtid og restfuktighet i hovedvaskeprogrammene

(omtrentlige angivelser)

Program	Fyllmengde	Energiforbruk*	Vannforbruk*	Programvarighet*
Cottons (Bomull) 20 °C	5 kg	0,28 kWh	60 l	2 1/4 h
Cottons (Bomull) 40 °C	5 kg	0,64 kWh	60 l	2 1/2 h
Cottons (Bomull) 60 °C	5 kg	0,16 kWh	60 l	2 1/2 h
Cottons (Bomull) 90 °C	5 kg	1,26 kWh	60 l	2 h
Easy-Care (Strykefritt) 40 °C	2,5 kg	0,60 kWh	53 l	1 3/4 h
Delicate/Silk (Finvask/Silke) 30 °C	2 kg	0,26 kWh	51 l	3/4 h
Wool (Ullvask) 20 °C	2 kg	0,20 kWh	35 l	1 h

Program	Omtrentlig restfuktighet**		
	WS12G ... maks. 1200 o/min	WS10G ... maks. 1000 o/min	WS08G ... maks. 800 o/min
Cottons (Bomull)	58%	68%	80%
Easy-Care (Strykefritt)	40%	40%	40%
Delicate/Silk (Finvask/Silke)	30%	30%	30%
Wool (Ullvask)	45%	45%	45%

* Verdiene avviker fra de angitte verdiene alt etter vanntrykk, -hardhet, -innløpstemperatur, romtemperatur, type mengde og smussgrad av tøy, brukt vaskemiddel, svingninger i strømspenningen og valgte tilleggsfunksjoner.

** Restfuktighetsangivelser basert på programavhengig begrensning av sentrifugeringsturtall og maksimal fyllmengde.

Mest effektive programmer for bomullstekstiler

Følgende programmer (standardprogrammer merket med ) er egnet til rengjøring av normalt tilsmussede bomullstekstiler og er mest effektive med hensyn til det kombinerte energi- og vannforbruket.

Standardprogrammer for bomull iht. direktiv (EU) nr. 1015/2010	Fyllmengde	Omtrentlig programvarighet
Program Cottons (Bomull) 	5 kg	4 h
Program Cottons (Bomull) 	2,5 kg	4 h
Program Cottons (Bomull) 	2,5 kg	2 1/2 h

Programinnstilling for kontroll og energietikettering i henhold til direktiv 2010/30/EF med kaldt vann (15 °C).

Angivelsen av programtemperaturen orienterer seg etter den angitte temperaturen på etiketten for pleie på tøyene. Den virkelige vasketemperaturen kan av grunner for energisparing avvike fra den temperaturen som er angitt i programmet.



Sensorikk – så intelligent er din vaskemaskin

Mengdeautomatikk

Alt etter type tekstil og tøymengde, tilpasser mengdeautomatikken vannforbruket og vasketiden optimalt for hvert program.

Ubalansekontrollsystem

Det automatiske ubalansekontrollsystemet registrerer ubalansen og sørger ved flere forsøk på sentrifugering for å fordele tøyet jevnt.

Av sikkerhetsgrunner blir turtallet forringet ved dårlig fordeling av tøyet eller det blir ikke sentrifugert.

- i** Små og store plagg legges samtidig inn i trommelen, *Feil, hva kan du gjøre?* → Side 32

VoltMonitor

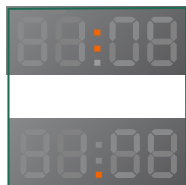

Det automatiske kontrollsystemet for spenning registrerer ulovlige underskridelser av spenningen. Programmet blir stoppet.

- i** Hver gang det oppstår en underspenning, blinker dobbelpunktet på ⏻ (Ferdig om)-indikasjonen i indikasjonsfeltet. Programmet går videre når spenningen blir stabil igjen. Dobbelpunktet på ⏻ (Ferdig om)-indikasjonen blinker ikke lenger. Dersom avbrytelsen fører til en forlengelse av programmet, blinker punktet i indikasjonen. Kontrollsystemet for spenning blir aktivert når et program blir startet.
- i** Ved strømbrudd blir vaskeprosessen avbrutt. Programmet går videre når strømmen blir slått på igjen.



Pleie og vedlikehold

⚠ Advarsel!

Livsfare på grunn av elektrisk strøm!

Ved kontakt med spenningsførende deler er det livsfare.

Slå av apparatet. Trekk ut støpselet.

⚠ Obs!

Fare på grunn av brann og eksplosjon!

Ved bruk av løsemiddelholdige rengjøringsmidler f.eks. "White spirit" i vaskemaskinen kan delene i maskinen ta skade og det kan oppstå giftig damp. Ikke bruk rengjøringsmidler som inneholder løsemidler.

⚠ Obs!

Vaskemaskinen kan ta skade!

Ved bruk av løsemiddelholdige rengjøringsmidler f.eks. "White spirit" på eller ved vaskemaskinen kan det oppstå skade på overflaten.

Ikke bruk rengjøringsmidler som inneholder løsemidler.

Maskinkassen/betjeningsfeltet

- Fjern restene av vaskemiddel straks.
- Tørk av med en myk, fuktig klut.
- Ikke bruk vannstråle til rengjøring.

Vasketrommelen

Bruk klorfritt rengjøringsmiddel, ikke bruk stålull.

Avkalking

Ved riktig dosering av vaskemiddel er det ikke nødvendig. I tilfelle, må avkalkingsmiddelet brukes i henhold til angivelsene fra produsenten. Avkalkingsmiddel som er egnet for dette kan fåes via vår nettside eller hos kundeservice. → Side 34

Rengjøring av vaskemiddelskuffen

Dersom det finnes rester av vaske- eller mykemiddel:

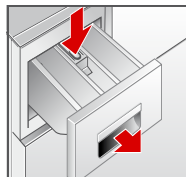

1. Trekk den ut, trykk innsatsen ned, ta skuffen helt ut.

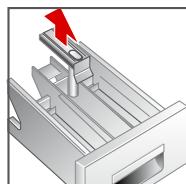

2. Uttak av innsatsen: trykk innsatsen underfra og oppover med fingeren.
3. Rengjør skylleskålen og innsatsen med vann og børste og tørk av dem.
4. Sett på innsatsen og la den smekke i (sett sylindren på føringsstiften).
5. Skyv inn vaskemiddelskuffen.

- i** La vaskemiddelskuffen stå åpen slik at resten av vannet kan få tørke.

Vaskevannspumpen tilstoppet

- i** Skru igjen vannkranen, slik at det ikke renner inn mere vann som må pumpes ut igjennom vaskevannspumpen.

⚠ Advarsel!

Fare for skolding!

Vaskevannet blir meget varmt under vask med høye temperaturer. Dersom du berører det varme vaskevannet kan du bli utsatt for skolding. La vaskevannet avkjøle.

1. Slå av apparatet. Trekk ut støpselet.
2. Åpne serviceklaffen og ta den av.
3. Skru pumpelokket forsiktig opp inntil vaskevannet begynner å renne ut. La vaskevannet renne ut i en egnet beholder.

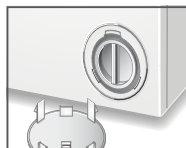
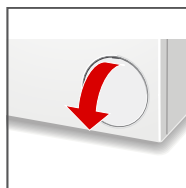

Merk: Restvannet kan renne ut.

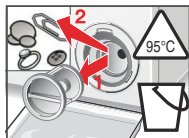

4. Skru pumpelokket forsiktig av og rengjør innsiden, gjengen på pumpelokket, og pumpekassen (vingehjulet på vaskevannspumpen må la seg dreie).

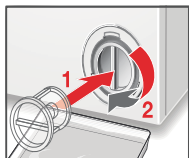

5. Sett pumpelokket inn igjen og skru det fast. Håndtaket må stå loddrett.
6. Lukk serviceklaffen.

i For å forhindre at det ved neste vaskeomgang renner vaskemiddel som ikke er utnyttet ned i avløpet, hell 1 liter vann i kammer **II** og start programmet **Spin/Empty** (Sentrifugering/**Utpumping**) (dersom det kun skal pumpes ut: sett o/min (sentrifugeringsturtall) på - -).

Avløpsslangen er tilstoppet ved sifongen

1. Slå av apparatet. Trekk ut støpselet.

Merk: Restvannet kan renne ut!

2. Løs slangeklammen, trekk avløpsslangen forsiktig ut.
3. Rengjør avløpsslangen og sifongstøtten.
4. Set avløpsslangen på igjen og sikr tilkoblingsstedet med slangeklemmen.



Silen i vanntilløpet er tilstoppet

Hertil må først vanntrykket i tilløpsslangen bygges ned:

1. Lukk vannkranen!
2. Velg et hvilket som helst program (unntatt **Spin/Empty** (Sentrifugering/**Utpumping**)).
3. Velg **Start/Reload** (Start/Ilegging). La programmet gå i ca 40 sekunder.
4. Still programvelgeren på **Off (Av)**. Apparatet er slått av. Trekk ut støpselet.
5. Rengjøring av silen:

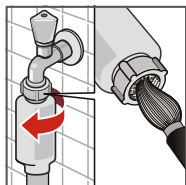

Ta slangen av vannkranen.
Rengjør silen med en liten børste.

og/eller ved modellene Standard:



Ta slangen av på baksiden av apparatet,

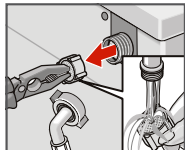

ta silen ut med en tang og rengjør den.

6. Tilkoble slangen og kontrollér at den er tett.



Henvisninger på indikasjonfeltet

Indikasjon	Årsak/Hjelp
⊙	Lukk vaskeluken skikkelig; evt. er tøy inneklemt i døren.
E:17	Åpne vannkranen helt, vannslangen har knekk/er inneklemt; rengjør silen <i>fra</i> → <i>Side 29</i> , vanntrykket er for lavt.
E:18	Vaskevannpumpen er tilstoppet; rengjør vaskevannpumpen. → <i>Side 28</i> Avløpsslangen/avløpsrøret er tilstoppet; rengjør avløpslangen ved sifongen. → <i>Side 29</i>
E:23	Vann i bunnpannen, apparatet er utett. Ring til kundeservice! → <i>Side 34</i>
🔑	Barnesikringen er aktivert; deaktivér → <i>Side 17</i>
:	Strømspanningen er for lav → <i>Side 26</i>
.	Underspenning i vaskeprogrammet. Programmet blir forlenget. → <i>Side 26</i>
Andre indikasjoner	Slå av apparatet, vent i 5 sekunder og slå det så på igjen. Dersom indikasjonen vises på nytt, ring til kundeservice → <i>Side 34</i>



Feil, hva kan du gjøre?

Feil	Årsak/Hjelp
Det renner ut vann.	<ul style="list-style-type: none">– Sett avløpsslangen riktig fast/skift ut den.– Skru fast skruforbindelsen på tilløpsslangen.
Det renner ikke vann inn. Vaskemiddelet blir ikke skyllet inn.	<ul style="list-style-type: none">– Start/Reload (Start/Ilegging) er ikke valgt?– Vannkranen er ikke åpen?– Evt. er silen tilstoppet? Rengjør silen. → <i>Side 29</i>– Tilløpsslangen har knekk/er inneklemt?
Vaskeluken lar seg ikke åpne.	<ul style="list-style-type: none">– Sikkerhetsfunksjonen er aktiv. Programavbrudd? Vent i ca. 2 min.– Er det valgt - - - (Skyllestopp = uten sluttsentrifugering)?
Programmet starter ikke.	<ul style="list-style-type: none">– Er det valgt Start/Reload (Start/Ilegging) eller (Ferdig om)-tid?– Vaskeluken er lukket?– Barnesikringen er aktiv? Deaktivér. → <i>Side 17</i>
Vaskevannet blir ikke pumpet ut.	<ul style="list-style-type: none">– Er det valgt - - - (Skyllestopp = uten sluttsentrifugering)?– Rengjør vaskevannpumpen. → <i>Side 28</i>– Rengjør avløpsrøret og/eller avløpsslangen.
Vannet i trommelen er ikke synlig.	Ingen feil – vannet befinner seg under det synlige området.
Resultatet av sentrifugeringen er ikke tilfredsstillende. Tøyet er vått/for fuktig.	<ul style="list-style-type: none">– Små og store plagg må fordeles i trommelen.– Er det valgt for lavt turtall?
Programvarighet endrer seg under vaskeomgangen.	– Ingen feil – programforløpet blir optimert for den aktuelle vaskeprosessen. Dette kan føre til forandringer i programvarighet i indikasjonsfeltet.
Det er rester av vann i kammeret for pleiemidler.	<ul style="list-style-type: none">– Ingen feil – dette har ikke noe å si for virkningen av pleiemidlet.– Evt. rengjør innsatsen.
Maskinen sentrifugerer lett flere ganger.	Ingen feil – ubalansekontrollsystem utjevner ubalansen.
Det lukter i vaskemaskinen.	Gjennomfør program Cottons (Bomull) 90 °C uten tøy. Bruk hertil normalt vaskemiddel.
Statusindikasjon blinker. Evt. kommer det skum ut av vaskemiddelskuffen.	Har det brukt for mye vaskemiddel? Bland en spiseskje tøymykner med et 1/2 l vann og fyll dette i kammeret II (<i>ikke ved Outdoor-, Sportswear- og tekstiler av dun!</i>). Redusér dosering av vaskemiddel ved neste vaskomgang.

Feil	Årsak/Hjelp
Sterk støydannelse, vibrasjoner og "vandring" av maskinen under sentrifugeringen.	<ul style="list-style-type: none"> - Er apparatet skikkelig innrettet? Rett inn apparatet. → Side 44 - Er føttene på apparatet satt fast? Føttene på apparatet må sikres. → Side 44 - Er transportsikringene fjernet? Fjern transportsikringene. → Side 39
Dobbelpunktet på  (Ferdig om)-indikasjonen : blinker i indikasjonsfeltet.	Strømspanningen er for lav → Side 26
Det enkelte punktet (.) blinker.	Underspenning har i vaskeprogrammet ført til en forlengelse av vaskeprogrammet. → Side 26
Indikasjonsfeltet/indikasjonslampene fungerer ikke under driften.	<ul style="list-style-type: none"> - Strøbrudd? - Er sikringen utløst? Slå på sikringen/skift den ut. - Dersom feilen opptrer igjen, ring til kundeservice. → Side 34
Rester av vaskemiddel på tøyet.	<ul style="list-style-type: none"> - Av og til inneholder fosfatfrie vaskemidler rester som ikke løses opp i vann. - Velg  Skylling eller børst av tøyet etter vaskingen.
I etterlegging-tilstand vises  i indikasjonsfeltet.	<ul style="list-style-type: none"> - Vannstanden er for høy. Det er ikke mulig å legge inn mer tøy. Lukk evt. vaskeluken straks. - Velg  Start/Reload (Start/Illegging) for å fortsette programmet.
I etterlegging-tilstand blinker  +  i indikasjonsfeltet og taste  Start/Reload (Start/Illegging).	Det er ikke mulig å legge inn mer tøy. Vent til  + YES lyser (ca. 1 min).
Når du ikke selv kan utbedre en feil (slå av/på) eller når det er nødvendig med en reparasjon:	<ul style="list-style-type: none"> - Slå av apparatet og trekk ut støpselet av stikkontakten. - Lukk vannkranen og ring til kundeservice. → Side 34



Kundeservice

Kan du ikke utbedre feilen selv, *feil, hva kan du gjøre?*

→ *Side 32*, henvend deg til vår kundeservice. Vi finner alltid en passende løsning, også for å unngå unødige besøk av teknikere.

Vennligst oppgi produktnummer (E-Nr.) og produksjonsnummer (FD) på apparatet.

E-Nr. _____ FD _____		Disse angivelsene finner du på: Vaskeluken innvendig*/den åpne service-klaffen* og på baksiden av apparatet. *alt etter modell
Produktnummer	Produksjonsnummer	

Ha tiltro til produsentens kompetanse.

Henvend deg til oss. Du kan være sikker på at reparasjonen blir utført av utdannede serviceteknikere og med bruk av originale reservedeler.



Leveringsomfang

alt etter modell:

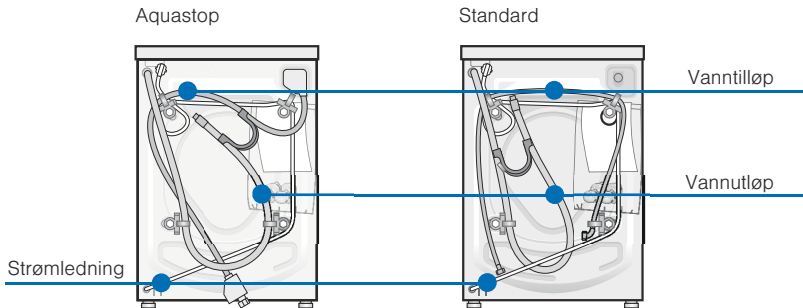

Bruks- og
oppstillingsveiledning



Dekkplaten

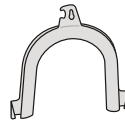

Rørbøyning
for festing av
avløpsslangen

I tillegg trengs det ved tilkobling av avløpsslangen til en sifong:

1 slangeklemme \varnothing 24-40 mm (faghandelen) for tilkøpling til en sifong, *vanntilkobling* → Side 41

Nyttig verktøy:

- Vatterpass til justering → Side 44
- Skrunøkkel med
SW13: for å løsne transportsikringene → Side 39 og
SW17: for innretting av føttene på apparatet → Side 44

Lengden på slanger og ledninger

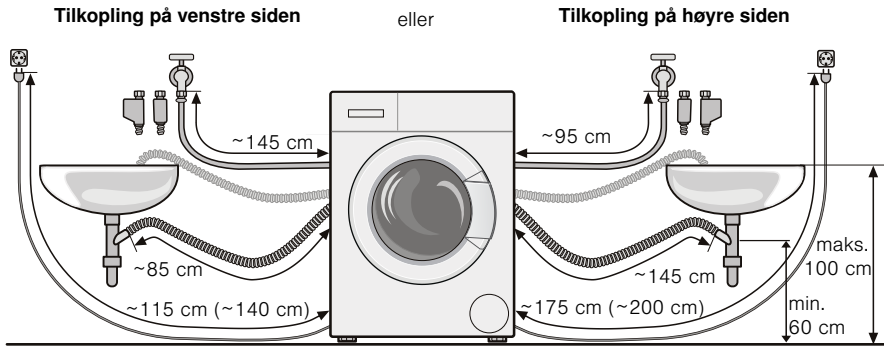

i Ved bruk av slangeholder forringes den mulige lengden på slangen!

Fåes i faghandelen eller hos kundeservice:

- Forlengelse for tilløpsslangen for aquastopp hhv. for tilløpsslange for kaldt vann (ca. 2,50 m).
Bestillingsnr. WMZ2380
- Lengre tilløpsslange (ca. 2,20 m), for modell standard.

Tekniske data

Mål (bredde x dybde x høyde)	60 x 40 x 84,8 cm
Vekt	65 kg
Strømtilkobling	Nominell spenning 220-240 V, 50 Hz Nominell strøm 10 A Nominell ytelse 2300 W
Vanntrykk	100-1000 kPa (1-10 bar)
Opptatt effekt ved avslått tilstand:	0,13 W
Opptatt effekt i klar-tilstand (ikke avslått tilstand):	1,60 W



Oppstilling

i Fuktigheten i trommelen er forårsaket av sluttkontrollen.

Sikker oppstilling

⚠ Advarsel!

Fare for skade!

- Vaskemaskinen er meget tung – vær forsiktig dersom den skal løftes.
- Ved løft av vaskemaskinen ved å holde fast i byggekomponenter som rager ut, (f.eks. vaskeluken), kan disse komponentene brette av og føre til skade.
Vaskemaskinen må ikke løfte opp etter byggekomponenter som rager ut.

⚠ Obs!

Fare for å snuble!

Ved ikke sakyndig opplegg av slanger og strømledninger er det fare for å snuble og for skade. Legg ut slanger og ledninger slik at det ikke oppstår snubelfare.

⚠ Obs!

Vaskemaskinen kan ta skade!

- Slinger som er frosset, kan bryte/sprekke.
Vaskemaskinen må ikke stilles opp i rom hvor det er fare for frost og/eller ute i det fri.
- Ved løft av vaskemaskinen holde fast i byggekomponenter som rager ut (f. eks. vaskeluken) kan disse komponentene brette av og det kan føre til skade på maskinen.
Vaskemaskinen må ikke løfte opp etter byggekomponenter som rager ut.



- I tillegg til de henvisningene som er oppført her, må det tas hensyn til særlige forskrifter fra det lokale vann- og elektrisitetsverket på stedet.
- I tvilstilfeller må tilkoblingen foretas av en fagperson.

Oppstillingsflate

- i** Det er viktig at maskinen står godt, slik at den ikke vandrer!
 - Oppstillingsflaten må være fast og jevn.
 - Myke gulv/gulvbelegg er ikke egnet.

Oppstilling på en sokkel eller et gulv som har trebjelker under

⚠ Advarsel!

Vaskemaskinen kan ta skade!

Vaskemaskinen kan vandre under sentrifugeringen og kan vippe/falle ned fra sokkelen.

Føttene på vaskemaskinen må absolutt festes fast med holdelasker.

Holdelasker: best. nr. WX 975600

- i** Ved gulv som har trebjelker:
 - Plassér vaskemaskinen i et hjørne hvis det er mulig.
 - Skru fast en vannbestandig treplate (min. 30 mm tykk) på gulvet.



Fjerning av transportsikringene

⚠ Obs!

Vaskemaskinen kan ta skade!

Transportsikringer som ikke er blitt fjernet kan under driften føre til skade på vaskemaskinen f. eks. i trommelen.

Før første gangs bruk må de 4 transportsikringene fjernes komplett og oppbevares.

⚠ Obs!

Vaskemaskinen kan ta skade!

For å unngå transportskader ved en senere transport, må transportsikringene absolutt monteres igjen før transporten.

Skruen og hylsen må oppbevares sammenskrudd.

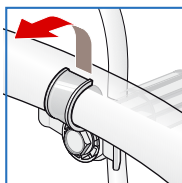
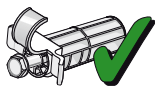

1. Ta slangene ut av holder.

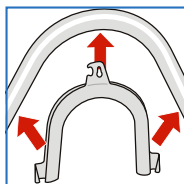

2. Ta slangen ut av rørbøyningen og ta av rørbøyningen.

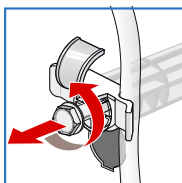

3. Løs og fiern alle 4 transportsikringsskruene.

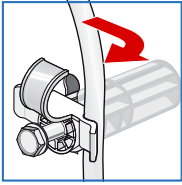

4. Ta nettleidingen ut av holder. Fjern hylsene.

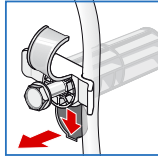

5. Sett inn dekkappene.

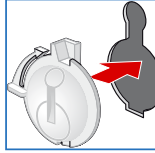



Vanntilkobling

⚠ Advarsel!

Livsfare på grunn av elektrisk strøm!

Ved kontakt av spenningsførende deler med vann kan det oppstå livsfare.

Aquastopp sikkerhetsinnretning må ikke dyppes ned i vann (inneholder elektrisk ventil).

- i** – For å unngå lekkasje eller vannskader følg henvisningene i dette kapittelet.
- Koble kun kaldt drikkevann til vaskemaskinen.
- Maskinen skal ikke kobles til en trykkløs varmtvannsbereder.
- Det må kun brukes den medleverte tilløpsslangen, eller en slange som er kjøpt i en autorisert faghandel, ikke bruk en brukt slange!
- I tvilstilfeller må tilkoblingen foretas av en fagperson.

Vanntilløp

- i** Tilløpsslangen må ikke ha knekk, kvestelser, forandringer eller bli skåret over (fastheten er da ikke lenger garantert).

Optimalt vanntrykk i ledningen er: 100-1000 kPa (1-10 bar)

- Når vannkranen er åpnet, strømmer det minst 8 l/min.
- Ved høyere vanntrykk må det monteres trykkreduksjonsventil.

1. Tilkoble av tilløpsslangen.

⚠ Advarsel!

Gjenget på skruene kan bli skadet!

Dersom skruene blir skrudd for mye fast med et verktøy (tang), kan gjenget bli skadet.

Skruene skal bare skrues fast for hånd.

ved vannkranen ($\frac{3}{4}$ " = 26,4 mm):

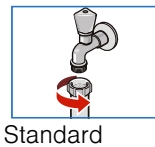
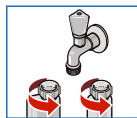
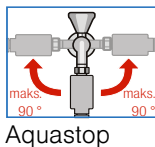
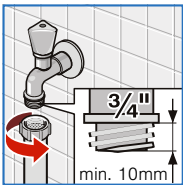

Aquastopp

Standard

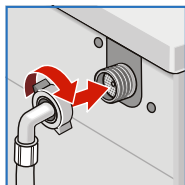

på apparatet:
for modell standard



2. Vannkranen må åpnes forsiktig og koblingsstedene må kontrolleres at de er tette.

i Skruforbindelsen står under trykk fra vannledningen.

Vannutløp

- i**
- Avløpsslangen må ikke ha knekk eller strekkes i lengden.
 - Høydeforskjellen mellom oppstillingsflaten og avløpet: 60 cm – maks. 100 cm

Avløp i en vask

⚠ Advarsel!

Det er mulig med vannskader!

Når den opphengte avløpsslangen sklir ut av vasken under utpumpingen på grunn av for høyt vanntrykk, kan vannet som renner ut forårsake vannskader. Sikre avløpsslangen slik at den ikke sklir ut.

⚠ Obs!

Apparatet kan ta skade!

Dersom slutten på avløpsslangen dyppes ned i det utpumpete vannet, kan vannet bli suget tilbake i apparatet!

- Proppen må ikke tette til avløpet i vasken.
- Kontrollér ved utpumping om vannet renner ut for nok.
- Slutten på avløpsslangen må ikke dyppes ned i det utpumpete vannet!

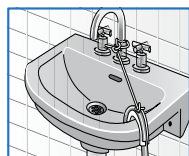
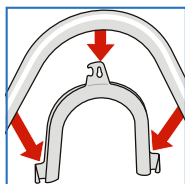

Opplegg av avløpsslangen:

Avløp i et sifong

⚠ Advarsel!

Det er mulig med vannskader!

Når avløpsslangen sklir ut av tilkoblingen til sifongen under utpumpingen på grunn av for høyt vanntrykk, kan vannet som renner ut forårsake vannskader.

Tilkoblingsstedet må sikres med slangeklemme med Ø 24-40 mm (faghandelen).

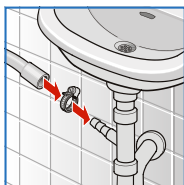

Tilkobling

Avløp i et plastrør med gummimuff eller ned i avløpet

⚠ Advarsel!

Det er mulig med vannskader!

Når avløpsslangen sklir ut av plastrøret under utpumpingen på grunn av for høyt vanntrykk, kan vannet som renner ut forårsake vannskader.

Sikre avløpsslangen slik at den ikke sklir ut.

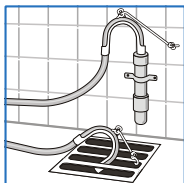

Tilkobling



Innretting

1. Løsn kontramutteren med skrunøkkel i klokken retning.

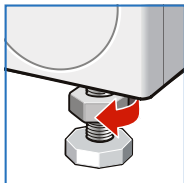

2. Kontrollér innrettingen av vaskemaskinen med et vaterpass, evt. må den korrigeres. Justér høyden ved å vri på apparatføttene.



- i** Alle fire apparatføttene må stå stødig på underlaget. Vaskemaskinen må ikke vakle!

3. Skru fast kontramutteren mot kassen.
Hold foten fast og ikke still den inn i høyden.

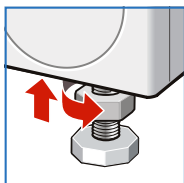

- i**
- Kontramutrene på alle fire apparatføttene må være skrudd fast mot kassen!
 - Sterk støydannelse, vibrasjoner og “vandring” av maskinen kan være forårsaket av at den ikke er skikkelig innrettet!



Elektrisk tilkobling

Elektrisk sikkerhet

Advarsel!

Livsfare på grunn av elektrisk strøm!

Ved kontakt med spenningsførende deler er det livsfare.

- Trekk kun i støpselet, ikke i ledningen.
- Støpselet må kun stikkes inn/trekkes ut med tørre hender.
- Støpselet må aldri trekkes ut under driften
- Vaskemaskinen må kun tilkobles til vekselstrøm og til en forskriftsmessig installert jordet stikkontakt.
- Strømspanningen i huset og angivelsen omspenningen på vaskemaskinen (typeskilt) må stemme overens.
- Tilkoblingsverdien og nødvendig sikringsstørrelse er angitt på typeskiltet.



Vær sikker på at:

- støpselet og stikkontakten passer sammen,
 - tverrsnittet på ledningen er tilstrekkelig,
 - jordingssystemet er forskriftsmessig installert.
 - utskifting av strømledning (dersom dette er nødvendig) foretas kun av en elektro-fagmann. Reserveledning fåes hos kundeservice.
 - Det ikke brukes universalstøpsel /-koblinger eller forlengelsesledninger.
 - ved bruk av en feilstrømbryter det kun brukes en type som har dette tegnet .
- Kun dette tegnet garanterer at den oppfyller de gyldige forskriftene.
- stikkontakten er alltid tilgjengelig.



Før første gangs vask

Vaskemaskinen er blitt intensivt kontrollert før den har forlatt fabrikkene. For å fjerne eventuelle rester av testvannet, bør du vaske første gangen **uten** tøy.

- i** Vaskemaskinen må være sakkyndig satt opp og tilkoblet i henhold til kapittel *Oppstilling fra* → *Side 37*
 1. Kontrollér maskinen.
- i** En maskin som er skadet må aldri tas i bruk. Informér kundeservice. → *Side 34*
 2. Stikk inn støpselet.
 3. Åpne vannkranen.
 4. Slå på apparatet.
 5. Lukk vaskelukan (ikke fyll tøy inn!).
 6. Velg programmet  **Cottons (Bomull) 90 °C**.
 7. Åpne vaskemiddelskuffen.
 8. Fyll ca. 1 liter vann i kammer **II**.
 9. Fyll normalt vaskemiddel i henhold til angivelsene fra produsenten for lett smusset tøy i kammer **II**.
- i** For å unngå skumdannelse, brukes kun halvparten av den anbefalte vaskemiddelmengden. Ikke bruk vaskemiddel for ull eller fint tøy.
 10. Lukk vaskemiddelskuffen.
 11. Velg  **Start/Reload** (Start/Ilegging).
 12. Ved programslett slås apparatet av.

Vaskemaskinen din er nå klar til bruk.



Transport, f.eks. ved flytting

Forberedende arbeider

1. Lukk vannkranen.
2. Redusér vanntrykket i tilløpsslangen. *Vedlikehold – Silen i vanntilførselen → Side 29*
3. Slipp ut resterende vaskevann. *Vedlikehold – Vaskevannpumpen er tilstoppet → Side 28*
4. Skill vaskemaskinen fra strømmettet.
5. Demontér slangene.

Montering av transportsikring

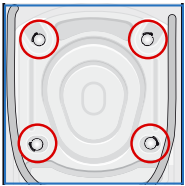

1. Ta dekslene av og oppbevar dem.



Evt. må det brukes en skrutrekker.

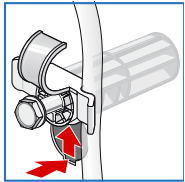

2. Sett inn alle 4 hylsene.

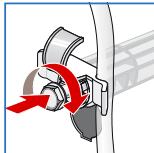

Klemm fast nettledningen til holderne. Sett inn skruene og skru dem fast.

Før ibruktaking:

- i** – fjern **absolutt** transportsikringene!
- For å forhindre at det ved neste vaskeomgang renner vaskemiddel som ikke er utnyttet ned i avløpet, hell 1 liter vann i kammer **II** og start programmet **Spin/Empty** (Sentrifugering/**Utpumping**) (dersom det kun skal pumpes ut: sett o/min (sentrifugeringsturtall) på --).

Indeks

A	Avbryting av programmet, 18 Avfarging, 22	Avkalking, 27
B	Barnesikring, 17 Betjeningspanel, 10	Bli kjent med apparatet, 8 Bløtlegging, 22
E	Elektrisk tilkobling, 45 Emballasje, 7	Endring av forhåndsinnstillinger, 16 Endring av programmet, 17
F	Farging, 22 Feil, hva kan du gjøre?, 32 Fjerning av	transportsikringene, 39 Forbruksverdier, 24 Forskriftsmessig bruk, 4
G	Gammelt apparat, 7	
H	Henvisninger på	indikasjonfeltet, 31
I	Indikasjonsfelt, 10 Individuelle innstillinger, 16	Innlegging av tøy, 13, 16, 17 Innretting, 44
K	Kundeservice, 34	
L	Lengden på slanger og ledning, 36	Leveringsomfang, 35
M	Mengdeautomatikk, 26 Miljøvern, 7	Miniveiledning, 11 Montering av transportsikring, 47
O	Oppstilling, 37	
P	Pleie, 27 Maskinkassen/ betjeningsfeltet, 27 Vasketrommelen, 27	Programoversikt, 20 Programslutt, 19 Programstart, 17 Programvelger, 10

- R** Rengjøring
Sifong, 29
sil, 29
vaskemiddelskuffe, 28
- S** Signal, 23
Sikkerhetchenvisninger, 5
Skyllestopp, 18
Sortering av tøyet., 12
Sparetips, 7
Stiving, 22
- T** Tast
Extra Rinse, 10, 17
Ferdig om, 10, 16
Sentrifugering, 10, 16
speedPerfect, 10, 16
Start/Reload, 10
Tekniske data, 36
Tøy innlegging, 13
Tøy Uttak, 19
- U** Ubalansekontrollsystem, 26
- V** Vanntilkobling, 41
Vanntilløp, 41
Vannutløp, 42
Vaskemiddelskuffe, 9
Vaskevannpumpen tilstoppet, 28
Vedlikehold, 27
Velg opsjoner, 16
VoltMonitor, 26

Reparasjonsordre og rådgivning

N 22 66 06 00

Kontaktinformasjon for alle land finner du i den vedlagte kundeservice-oversikten.

BSH Hausgeräte GmbH
Carl-Wery-Straße 34
81739 München
GERMANY
siemens-home.com

Produsert av BSH Hausgeräte GmbH under Siemens AGs varemerkisens



9000978512 (9511)