



Register your new Bosch now:
www.bosch-home.com/welcome



sensixx B10L



BOSCH

de Gebrauchsanleitung
en Operating instructions
fr Notice d'utilisation
it Istruzioni per l'uso
nl Gebruiksaanwijzing
da Brugsanvisning
no Bruksanvisning

sv Bruksanvisning
fi Käyttöohjeet
es Instrucciones de uso
pt Instruções de utilização
el Οδηγίες χρήσης
tr Kullanma talimatı
pl Instrukcja obsługi

hu Használati utasítások
uk Інструкція з використання
ru Инструкция по эксплуатации
ro Instrucțiuni de folosire
ar إرشادات التشغيل

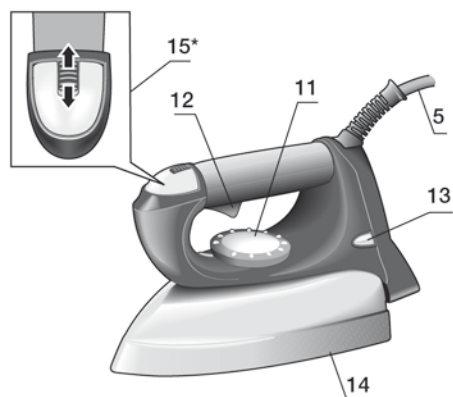
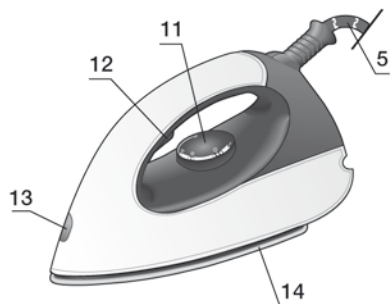
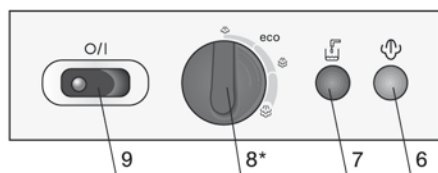
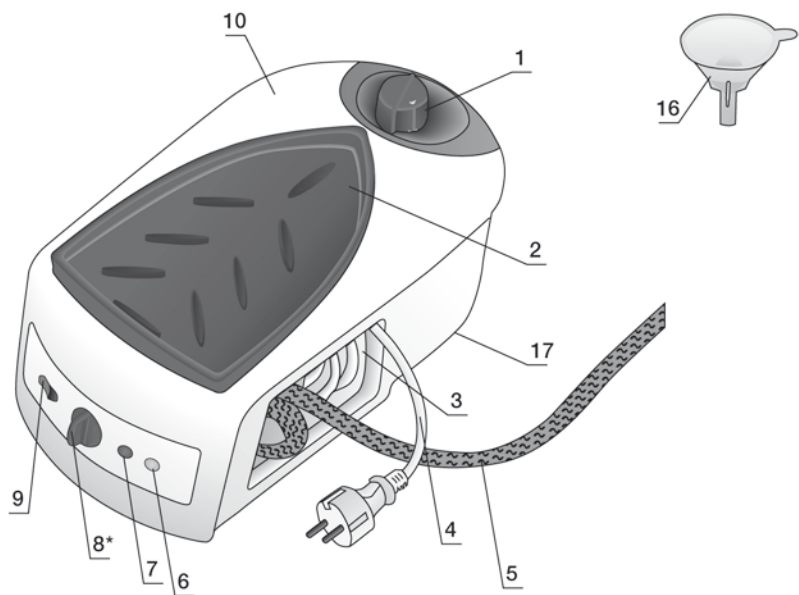

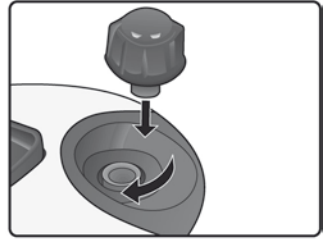
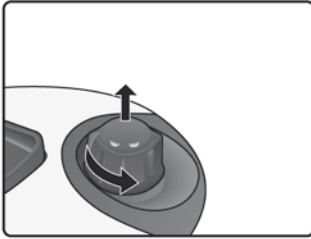
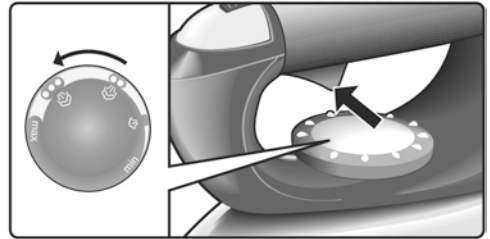
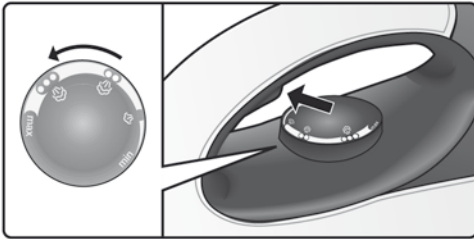
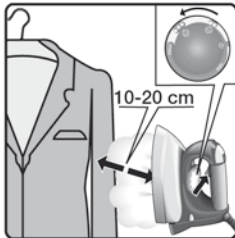
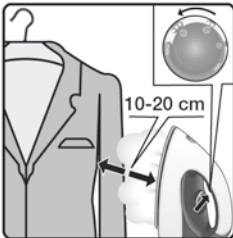
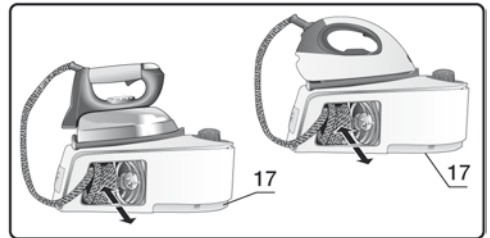
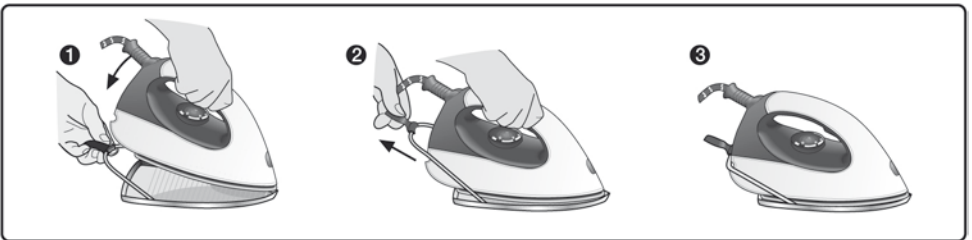
A**B****C****D****E**

Index

DEUTSCH	6
ENGLISH	12
FRANÇAISE	18
ITALIANO	24
NEDERLANDS	30
DANSK	36
NORSK	42
SVENSKA	48
SUOMI	54
ESPAÑOL	60
PORTUGUÊS	66
ΕΛΛΗΝΙΚΑ	72
TÜRKÇE	78
POLSKI	84
MAGYAR	90
УКРАЇНСЬКА	96
РУССКИЙ	103
ROMÂN	109
العربية	120

DEUTSCH
ESPAÑOL

ENGLISH
PORTUGUÊS

FRANÇAISE
ΕΛΛΗΝΙΚΑ

ITALIANO
TÜRKÇE

NEDERLANDS
POLSKI

DANSK
MAGYAR

NORSK
УКРАЇНСЬКА

SVENSKA
РУССКИЙ

SUOMI
ROMÂN

العربية

Vielen Dank für den Kauf der Dampfbügelstation sensixx B10L, das neue Dampfbügelssystem von Bosch.

Lesen Sie die Bedienungsanleitung des Geräts aufmerksam und bewahren Sie sie zum späteren Nachschlagen auf.

Vorwort

In dieser Bedienungsanleitung finden Sie wichtige Informationen über die Funktionen dieses Systems und Hinweise, die Ihnen das Bügeln erleichtern werden.

Wir wünschen Ihnen viel Freude an Ihrer Dampfbügelstation!

Wichtig

Lassen Sie die erste Seite der Anleitung aufgeschlagen, denn sie wird Ihnen helfen, die Funktionsweise des Geräts zu verstehen.

Dieses Gerät entspricht den internationalen Sicherheitsnormen.

Dieses Gerät ist ausschließlich für den häuslichen Gebrauch vorgesehen, eine gewerbliche Anwendung ist somit ausgeschlossen.

Benutzen Sie dieses Gerät nur zu den vorgesehenen Zwecken, d.h. als Bügeleisen. Die Verwendung zu anderen Zwecken ist unsachgemäß und gefährlich. Der Hersteller haftet nicht für Schäden, die auf eine unsachgemäße und falsche Benutzung zurückzuführen sind.

Allgemeine Sicherheitshinweise

- Lassen Sie das Gerät nicht unbeaufsichtigt, solange es ans Netz angeschlossen ist.
- Stecken Sie das Gerät aus, bevor Sie es mit Wasser füllen oder restliches Wasser nach Gebrauch ausgießen.
- Während der Benutzung darf die Einfüllöffnung nicht geöffnet werden.
- Das Gerät muss auf einer stabilen Unterlage benutzt und abgestellt werden.
- Wenn Sie es in die Halterung setzen, achten Sie darauf, dass es auf einer stabilen Unterlage steht.
- Benutzen Sie das Gerät nicht, wenn es heruntergefallen ist, sichtbare Beschädigungen aufweist oder Wasser austritt. In diesen Fällen muss es von einem zugelassenen technischen Kundendienst überprüft werden, bevor Sie es erneut benutzen.
- Damit gefährliche Situationen vermieden werden, dürfen alle am Gerät eventuell anfallenden Reparaturarbeiten, z.B. Austausch eines fehlerhaften Netzkabels, nur durch qualifiziertes Personal eines autorisierten technischen Kundendienstes vorgenommen werden.
- Dieses Gerät darf von Kindern ab 8 Jahren benutzt werden. Außerdem dürfen es unter bestimmten Voraussetzungen Menschen mit verminderten körperlichen, sensorischen oder geistigen Fähigkeiten und mangelnder Erfahrung sowie fehlenden Kenntnissen in seinem Gebrauch anwenden: Sie müssen bei der Nutzung beaufsichtigt werden oder in dem sicheren Umgang mit dem Gerät unterwiesen worden sein und die damit verbundenen Gefahren verstehen. Kinder sollten nicht mit dem Gerät spielen. Reinigungs- und Instandhaltungstätigkeiten sollten Kinder nicht ohne Beaufsichtigung durchführen.
- Halten Sie das Bügeleisen und sein Kabel fern von Kindern unter 8 Jahren, wenn es an eine Stromquelle angeschlossen ist oder noch abkühlt.
-  **VORSICHT! Heiße Oberfläche!**
Die Oberfläche wird während der Benutzung heiß.

- Bevor Sie das Gerät ans Netz anschließen, vergewissern Sie sich bitte, dass die Netzspannung mit den Angaben auf dem Typenschild übereinstimmt.
- Dieses Gerät muss an einen geerdeten Anschluss angeschlossen werden. Wenn Sie ein Verlängerungskabel benutzen, achten Sie bitte darauf, dass dieses über eine bipolare 16A-Steckverbindung mit Erdungsanschluss verfügt.
- Wenn die Sicherung durchbrennt, wird das Gerät unbenutzbar. Um es wieder normal benutzen zu können, bringen Sie es bitte zur Reparatur zu einem zugelassenen technischen Kundendienst.
- Halten Sie das Gerät zum Auffüllen des Tanks nicht unter den Wasserhahn.
- Das Gerät nach jedem Gebrauch oder bei einem vermuteten Fehler von der Stromversorgung trennen.
- Ziehen Sie den Stecker nicht am Kabel aus der Steckdose.
- Tauchen Sie das Bügeleisen oder den Dampfbehälter nicht in Wasser oder andere Flüssigkeiten.
- Schützen Sie das Gerät vor Witterungseinflüssen (Regen, Sonne, Frost etc.).

Wichtig:

- Dieses Gerät wird sehr heiß und erzeugt bei der Benutzung Dampf, was bei unsachgemäßer Nutzung zu Verbrühungen oder Verbrennungen führen kann.
- Der Dampfschlauch, die Basisstation, das Blech am Boden der abnehmbaren Bügeleisenablage (2) und insbesondere das Bügeleisen können während der Benutzung heiß werden. Das ist normal.
- Richten Sie den Dampf nicht auf Menschen oder Tiere.
- Achten Sie darauf, dass das Netzkabel nicht mit der heißen Bügelsohle in Kontakt kommt.
- Denken Sie daran, dass das System auch nach dem Loslassen des Dampfauslösers noch eine kleine Weile Dampf abgeben kann. Das fällt in den Rahmen der normalen Funktionsweise.

Beschreibung

1. Schraubverschluss
2. Abnehmbare Bügeleisenablage
3. Kabelstufach
4. Netzkabel
5. Dampfkanal
6. Anzeige „Dampf bereit“
7. Anzeige „Wassertank auffüllen“
8. Variabler Dampfregler *
9. Beleuchteter Hauptschalter (I/O)
10. Gehäuse mit innenliegendem Dampferzeuger
11. Temperaturregler
12. Dampfaste
13. Betriebsanzeige Bügeleisen
14. Bügelsohle
15. Arretierknopf *
16. Trichter
17. Tragegriff

* **Abhängig vom Modell**

A Vorbereitung



1. Entfernen Sie Etiketten und Schutzfolien von der Sohle.
2. Stellen Sie das Gerät horizontal auf eine feste und stabile Fläche. Sie können die Bügeleisenablage (2) vom Gerät nehmen und das Bügeleisen auf einer festen, stabilen und horizontalen Unterlage auf die Ablage stellen.
3. Öffnen Sie den Schraubverschluss (1). Wasser vorsichtig einfüllen (**benutzen Sie den beigelegten Trichter**) und Schraubverschluss fest verschließen.
Einfüllen von warmem Wasser verkürzt die Wartezeit bei der Dampferzeugung.
Achten Sie darauf, den Boiler nicht mit Wasser zu überfüllen.
4. Wickeln Sie das Netzkabel (4) ab und schließen Sie es an eine geerdete Steckdose an.
5. Stellen Sie den Hauptschalter (9) auf Position „I“.
6. Die Leuchtanzeige „Dampf bereit“ (6) leuchtet nach ca. 7 Minuten auf. Jetzt kann mit Dampf gebügelt werden.
7. Dieses Gerät ist mit einem Füllstandsmesser im Boiler ausgestattet. Die Leuchtanzeige (7) leuchtet auf, wenn der Boiler aufgefüllt werden muss.
Hinweis: beide Leuchtanzeigen (6 und 7) können aufleuchten, wenn der Boiler aufgefüllt werden muss. Befüllen Sie den Boiler wie im Kapitel „Boiler nachfüllen“ beschrieben.

Boiler nachfüllen



Verbrühungsgefahr!

Vorsicht beim Öffnen des Schraubverschlusses, Dampf kann entweichen.

Wenn die Kontroll-Lampe (7) an der Dampfstation leuchtet.

1. Drücken Sie die Taste (12) und prüfen Sie, dass kein Dampf mehr erzeugt wird. Wasser nur in diesem Fall nachfüllen.
2. Stellen Sie den Geräteschalter (9) auf „0“, Netzstecker ziehen. Dann bitte 2 Minuten warten
3. Öffnen Sie den Schraubverschluss (1) langsam und vorsichtig. Verbliebenen Dampf entweichen lassen.
4. Füllen Sie den Boiler. **Benutzen Sie immer den beigelegten Trichter.** Achten Sie darauf, den Boiler nicht mit Wasser zu überfüllen.
5. Bitte trocknen Sie eventuelle Wasserrückstände um die Einfüllöffnung mit einem Tuch ab
6. Verschießen Sie den Schraubverschluss des Boilers fest

Wichtig:

- Sie können normales Leitungswasser verwenden. Zur Verlängerung der optimalen Dampffunktion Leitungswasser mit destilliertem Wasser im Verhältnis 1:1 mischen. Falls das Leitungswasser in Ihrem Gebiet sehr hart ist, Leitungswasser mit destilliertem Wasser im Verhältnis 1:2 mischen.
Informationen über den Härtegrad des Wassers erhalten Sie bei Ihrem örtlichen Wasserversorgungsunternehmen.
- Um eine Beschädigung und/oder Verschmutzung des Boilers zu vermeiden, verwenden Sie kein parfümiertes Wasser, Essig, Stärke, Entkalkungsmittel, Zusätze oder andere chemische Produkte.

Jegliche Beschädigung, die auf die Verwendung der zuvor erwähnten Produkte zurückzuführen ist, führt zum Garantieverlust.

- Das Bügeleisen ist nicht dafür gebaut, aufrecht auf seiner Hinterseite zu stehen. Bitte legen Sie es immer waagrecht auf die Bügeleisenablage (2). Die abnehmbare Bügeleisenablage kann an dem speziell dafür vorgesehenen Platz am Gerät oder an jeder beliebigen anderen geeigneten Stelle im Bügelbereich platziert werden.

Stellen Sie das Bügeleisen nicht ohne die Ablage auf das Gerät.

- Bei der ersten Benutzung können Gerüche oder Dämpfe mit weißen Partikeln auf der

Bügeleisensole auftreten. Dies ist ein normales Phänomen, das nach einigen Minuten von selbst aufhört.

Einstellen der Temperatur



1. Stellen Sie anhand des Etiketts des Kleidungsstückes die korrekte Bügeltemperatur fest
2. Stellen Sie die Temperatur ein:

•	Synthetik
••	Seide-Wolle
•••	Baumwolle-Leinen

3. Die Leuchtanzeige (13) leuchtet, solange das Bügeleisen aufheizt und erlischt, wenn die gewünschte Temperatur erreicht ist.

Empfehlungen:

- Ordnen Sie die zu bügelnden Kleidungsstücke gemäß den Wasch- und Bügeletiketten. Beginnen Sie stets mit den Kleidungsstücken, die bei niedrigerer Temperatur zu bügeln sind.
- Sollten bei dem Gewebe eines Kleidungsstückes Zweifel bestehen, beginnen Sie, es bei niedriger Temperatur zu bügeln und stellen Sie die geeignete Bügeltemperatur fest, indem Sie es an einer normalerweise nicht sichtbaren Stelle bügeln.

B Dampfbügeln



1. Drehen Sie den Temperaturregler (11) auf die gewünschte Einstellung.
2. Stellen Sie die Dampfmenge ein, die Sie benötigen, indem Sie den variablen Dampfregulierer (8*) verwenden (vom Modell abhängig).
3. Drücken Sie den Dampfknopf (12), um die Dampfzufuhr zu starten.

Achtung:

Beim Bügeln mit niedrigerer Temperatureinstellung „*“.

- Wenn das Gerät über einen variablen Dampfregulierer (8*) verfügt, stellen Sie den Dampfregulierer auf die niedrigste Position „☹“.
- Wenn das Gerät nicht über einen variablen Dampfregulierer verfügt, drücken Sie den Dampfknopf (12) nur für jeweils einige Sekunden, wenn Sie mit niedrigen Temperaturen bügeln.

Sollten Sie -in beiden Fällen- sehen, dass Wasser aus der Bügelsole austritt, stellen Sie den Temperaturregler (11) auf eine höhere Position (und achten Sie darauf, dass das Kleidungsstück mit dieser Temperatur auch gebügelt werden kann).

- Zu Beginn jeder Benutzung können Wassertropfen zusammen mit dem Dampf austreten. Es ist daher ratsam, das Bügeleisen erst auf dem Bügelbrett oder einem Stück Stoff auszuprobieren.

Typ: Führen Sie für ein besseres Bügelergebnis die letzten Striche mit dem Bügeleisen ohne Dampf aus, um das Kleidungsstück zu trocknen.

BÜGELEISEN MIT KORKHANDGRIFF

(abhängig vom Modell)

Zum Einstellen der Dauer-Dampffunktion drücken Sie bitte den Arretierknopf (15*) und schieben Sie ihn zurück, bis er einrastet. Um den Knopf wieder zu lösen, schieben Sie ihn einfach nach vorn.

Wichtig:

- Der Dampfschlauch kann bei längerem Bügeln heiß werden. Das ist normal.

Bügeln ohne Dampf



1. Stellen Sie die Temperatur ein
2. Beginnen Sie zu bügeln, ohne die Dampftaste (12) zu betätigen.

C Vertikal Dampf



Kleidungsstücke nicht während des Tragens bügeln!

Richten Sie den Dampf nicht auf Menschen und Tiere.

1. Stellen Sie den Temperaturregler auf die Position „••“ oder „max“.
2. Gardinen oder auf einem Bügel hängende Kleidungsstücke (Jacketts, Anzüge, Mäntel...) können Sie dämpfen, indem Sie das Bügeleisen in vertikaler Position halten und die Dampftaste (12) betätigen. Bügeleisen senkrecht im Abstand von 10 bis 20 cm führen.

Energiesparen „eco“

(abhängig vom Modell)

Ist die „eco“-Energiesparstufe am Dampfreger (8*) eingestellt, kann durch die Verringerung des Strom- und Wasserverbrauchs der Energieverbrauch des Gerätes reduziert werden. Für die meisten Kleidungsstücke kann ein gutes Bügelergebnis erzielt werden.

Wählen Sie den normalen Energiemodus nur für dicke und besonders zerknitterte Stoffe.

Reinigen des Boilers

Um die Lebensdauer des Dampfgenerators zu erhöhen und die Ansammlung von Kalk zu verhindern, muss der Boiler nach ungefähr 50 Betriebsstunden gereinigt werden. Bei hartem Wasser sollte die Reinigung häufiger erfolgen. Benutzen Sie dabei keine Entkalkungsmittel, da diese den Boiler angreifen könnten.

1. Unterbrechen Sie den Netzanschluss und lassen Sie das Gerät mindestens zwei Stunden abkühlen.
2. Drehen Sie den Schraubverschluss auf (1).
3. Halten Sie den Dampfgenerator mit der Unterseite nach oben und leeren Sie das Wasser dann in das Spülbecken oder einen Eimer.
4. Füllen Sie den Boiler mit Hilfe eines Krugs mit 500 ml Wasser.
5. Schütteln Sie das Gerät ein paar Mal und leeren Sie das Wasser dann in das Spülbecken oder einen Eimer.
6. Damit die Reinigung gründlicher ist, empfehlen wir, diesen Vorgang zu wiederholen.
7. Verschließen Sie den Schraubverschluss.

Reinigung und Pflege



⚠ Vorsicht! Verbrennungsgefahr!

Bevor Sie Reinigungs- oder Pflegemaßnahmen vornehmen, unterbrechen Sie bitte immer den Netzanschluss des Geräts.

1. Ziehen Sie nach dem Bügeln den Stecker aus der Steckdose und warten Sie vor dem Reinigen, bis die Sohle des Bügeleisens abgekühlt ist.
2. Wischen Sie das Gehäuse, den Griff und den Körper des Bügeleisens mit einem feuchten Lappen ab.
3. Wenn die Bügeleisensohle mit Schmutz oder Kalk verunreinigt ist, reinigen Sie sie mit einem feuchten Baumwolltuch.
4. Wenn Synthetikstoff aufgrund einer zu hohen Temperatur der Bügeleisensohle (14) schmilzt, schalten Sie den Dampf ab und reiben Sie die Reste sofort mit einem dick zusammengefalteten, trockenen Baumwolltuch ab.
5. Benutzen Sie keine Scheuer- oder Lösemittel. Damit die Bügeleisensohle (14) glatt bleibt, sollten Sie den Kontakt mit scharfen Metallgegenständen vermeiden. Verwenden Sie für die Reinigung der Bügeleisensohle niemals einen Topfreiniger oder Chemikalien

D Aufbewahren des Geräts



1. Stellen Sie den Hauptschalter auf Position „0“ und unterbrechen Sie den Netzanschluss.
1. Bevor Sie das Gerät verstauen, warten Sie bis es abgekühlt ist.
3. Stellen Sie das Bügeleisen auf der Sohle in die Halterung.
4. Entleeren Sie den Boiler und stecken Sie Netzkabel und Dampfkabel in das Kabelstaufach. Rollen Sie bitte die Kabel nicht zu fest auf.
5. Bitte nutzen Sie den Tragegriff (17) an den Seiten der Dampfstation.

E Textilschutzsohle



(abhängig vom Modell)

Die Textilschutzsohle wird benutzt, um empfindliche Kleidungsstücke bei maximaler Temperatur mit Dampffunktion bügeln zu können, ohne dass die hohen Temperaturen diese beschädigen.

Durch die Benutzung der Schutzsohle wird darüber hinaus die Verwendung eines Tuchs überflüssig, um zu vermeiden, dass das Bügeleisen auf dunklen Stoffen glänzende Flecken hinterlässt.

Es wird empfohlen, zunächst einen kleinen Teil auf der Stoffrückseite zu bügeln, um zu überprüfen, ob die gewünschte Bügelwirkung erzielt wird.

Um die textile Schutzsohle am Bügeleisen zu befestigen, schieben Sie die Spitze des Bügeleisens in die Spitze der Schutzsohle und ziehen Sie die elastische Feder über den hinteren Teil des Bügeleisens, bis die Schutzsohle fest sitzt. Zum Abnehmen der Schutzsohle ziehen Sie an der Gummilasche und nehmen dann das Bügeleisen aus der Sohle.

Die geeignete Textilschutzsohle kann entweder über den Kundendienst oder ein Fachgeschäft bezogen werden:

Zubehörnummer
(Kundendienst)

571510

Name des Zubehörs
(Fachhandel)

TDZ2045

Ratschläge zum Energiesparen



Den größten Teil der Energie verbraucht ein Bügeleisen für die Erzeugung von Dampf. Um den Energieverbrauch zu senken, folgen Sie bitte den nachstehenden Hinweisen:

- Fangen Sie immer mit den Wäschestücken an, die die niedrigste Bügeltemperatur benötigen. Schauen Sie dazu auf das Etikett an der Wäsche.
- Bügeln Sie die Wäsche am besten solange sie noch feucht ist. Der Dampf wird dann im Wesentlichen durch die Restfeuchte der Wäsche produziert.
- Wenn Sie einen Wäschetrockner benutzen, stellen Sie das Programm für anschließendes Bügeln ein.
- Wenn die Wäsche ausreichend feucht ist, stellen Sie die Dampfregulierung auf Null.

Entsorgungshinweise

Die Lieferung unserer Produkte erfolgt in optimierter Verpackung. Dies bedeutet im Wesentlichen, dass umweltschonende Materialien verwendet werden, die als sekundäre Rohmaterialien beim örtlichen Entsorgungsservice abzugeben sind. Nähere Information zur Entsorgung von Haushaltsgeräten erhalten Sie bei Ihrer Gemeindeverwaltung.



Dieses Gerät ist entsprechend der europäischen Richtlinie 2012/19/EU über Elektro- und Elektronikaltgeräte gekennzeichnet.

Die Richtlinie gibt den Rahmen für eine EU-weit gültige Rücknahme und Verwertung der Altgeräte vor.

Störungsbeseitigung

Problem	Mögliche Ursache	Lösung
Der Dampferzeuger schaltet nicht ein.	<ul style="list-style-type: none"> • Es gibt ein Problem mit dem Anschluss. • Der Hauptschalter ist nicht eingeschaltet. 	<ul style="list-style-type: none"> • Überprüfen Sie Netzkabel, Stecker und Steckdose. • Stellen Sie den Hauptschalter (9) auf Position „I“.

Problem	Mögliche Ursache	Lösung
Das Bügeleisen heizt nicht auf.	<ul style="list-style-type: none"> • Der Hauptschalter ist nicht eingeschaltet. • Der Temperaturregler steht auf Position „min“. 	<ul style="list-style-type: none"> • Stellen Sie den Hauptschalter (9) auf Position „I“. • Stellen Sie den Temperaturregler (11) auf die gewünschte Position.
Beim Einschalten des Bügeleisens entsteht Rauch.	<ul style="list-style-type: none"> • Beim erstmaligen Gebrauch: Bestimmte Komponenten des Geräts werden werkseitig leicht eingefettet. Dadurch kann beim ersten Aufheizen des Geräts Rauch entstehen. • Bei späterem Gebrauch: Die Sohle ist möglicherweise verschmutzt. 	<ul style="list-style-type: none"> • Es handelt sich um ein normales Phänomen, das nach kurzer Zeit aufhört. • Reinigen Sie die Sohle gemäß den Reinigungshinweisen in dieser Anleitung.
Aus den Öffnungen der Sohle tritt Wasser.	<ul style="list-style-type: none"> • Die eingestellte Dampfmenge ist zu hoch für die Temperatur des Bügeleisens. • Das Wasser kondensiert im Innern, weil die Dampffunktion zum ersten Mal bzw. nach einer längeren Pause benutzt wird. 	<ul style="list-style-type: none"> • Verringern Sie den Dampfausstoß, wenn bei niedrigen Temperaturen gebügelt wird (Dampfregler (8*)) • Halten Sie das Bügeleisen außerhalb des Bügelbereichs und betätigen Sie die Dampftaste (12), bis Dampf entsteht.
Aus den Öffnungen der Sohle tritt Schmutz.	<ul style="list-style-type: none"> • Im Boiler haben sich Kalk oder Minerale angesammelt. • Es wurden chemische Produkte oder Zusätze benutzt. 	<ul style="list-style-type: none"> • Reinigen Sie den Boiler. Benutzen Sie eine Mischung aus jeweils 50% Leitungswasser und destilliertem oder entmineralisiertem Wasser. Falls das Leitungswasser in Ihrem Gebiet sehr hart ist, Leitungswasser mit destilliertem Wasser im Verhältnis 1:2 mischen. • Reinigen Sie die Sohle mit einem feuchten Tuch. • Geben Sie keine Zusätze in das Wasser.
Das Bügeleisen erzeugt keinen Dampf.	<ul style="list-style-type: none"> • Der Dampferzeuger schaltet nicht ein oder der Boiler ist leer. • Der Dampfregler steht auf der niedrigsten Stufe. 	<ul style="list-style-type: none"> • Stellen Sie den Hauptschalter (9) auf Position „I“ und/oder füllen Sie den Boiler auf. • Erhöhen Sie den Dampfdruck mit dem Dampfregler (8*).
Das gebügelte Gewebe wird dunkel und/oder klebt an der Bügelsohle fest.	<ul style="list-style-type: none"> • Die gewählte Temperatur ist zu hoch und beschädigt das Gewebe. 	<ul style="list-style-type: none"> • Wählen Sie eine für das Material geeignete Temperatur und reinigen Sie die Bügelsohle mit einem feuchten Tuch.
Die Bügelsohle wird im Laufe der Zeit braun.	<ul style="list-style-type: none"> • Dies ist eine normale Gebraucherscheinung. 	<ul style="list-style-type: none"> • Reinigen Sie die Bügelsohle regelmäßig mit einem feuchten Tuch.
Nachlassender Dampfdruck während des Bügelns.	<ul style="list-style-type: none"> • Die Dampftaste wird lange Zeit gedrückt gehalten. 	<ul style="list-style-type: none"> • Drücken Sie die Dampftaste (12) in längeren Abständen. Dies verbessert das Bügelresultat, da die Wäsche so besser trocknet und weicher bleibt.

Wenn die Angaben in der vorangehenden Tabelle das Problem nicht lösen, setzen Sie sich bitte mit einem zugelassenen technischen Kundendienst in Verbindung.

Sie können sich diese Betriebsanleitung auch von der Homepage von Bosch herunterladen.

Thank you for buying the sensixx B10L steam station, the new steam-ironing system from Bosch.

Carefully read through the operating instructions for the appliance and safeguard them for future reference.

Introduction

These instructions for use contain valuable information about the unique features of this system and some hints to make ironing easier for you. We hope that you enjoy ironing with this steam station.

Important

Open out the first page of the booklet, this will help you to understand how the appliance works. This appliance complies with international safety standards.

This appliance has been designed exclusively for domestic use and must not be used for industrial purposes.

This appliance must be used only for the purposes for which it was designed, i.e. as an iron. Any other use will be considered improper and consequently dangerous. The manufacturer will not be held responsible for any damage arising from misuse or improper use.

General safety instructions

- The iron must not be left unattended while it is connected to the supply mains.
- Remove the plug from the socket before filling the appliance with water or before pouring out the remaining water after use.
- Boiler's cap must not be opened during use.
- The appliance must be used and placed on a stable surface.
- When placed on its stand, make sure that the surface on which the stand is placed is stable.
- The iron should not be used if it has been dropped, if there are visible signs of damage or if it is leaking water. It must be checked by an authorized Technical Service Centre before it can be used again.
- With the aim of avoiding dangerous situations, any work or repair that the appliance may need, e.g. replacing a faulty mains cable, must only be carried out by qualified personnel from an Authorised Technical Service Centre.
- This appliance can be used by children aged from 8 years and above and persons with reduced physical, sensory or mental capabilities or lack of experience and knowledge if they have been given supervision or instruction concerning use of the appliance in a safe way and understand the hazards involved. Children shall not play with the appliance. Cleaning and user maintenance shall not be made by children without supervision.
- Keep the iron and its cord out of reach of children less than 8 years of age when it is energized or cooling down.
-  CAUTION. Hot surface.
Surface is liable to get hot during use.

- This appliance is to be connected and used in accordance with the information stated on its characteristics plate.
- This appliance must be connected to an earthed socket. If it is absolutely necessary to use an extension cable, make sure that it is suitable for 16A and has a socket with an earth connection.
- If the safety fuse fitted in the appliance blows, the appliance will be rendered inoperative. To restore normal operation the appliance will have to be taken to an authorised Technical Service Centre.
- The appliance must never be placed directly under the tap to fill the water tank.
- Unplug the appliance from the mains supply after each use, or if a fault is suspected.
- The electrical plug must not be removed from the socket by pulling the cable.
- Never immerse the iron in water or any other fluid.
- Do not leave the appliance exposed to weather conditions (rain, sun, frost, etc.)

Important:

- This appliance reaches high temperatures and produces steam during use, this could cause scalds or burns if not used properly.
- The steam hose, base station, metal plate at the bottom of the removable iron pad (2) and in particular the iron can get hot when used. This is normal.
- Never aim the steam at people or animals.
- Do not allow the power cable to come into contact with the soleplate when it is hot.
- Be aware that the system can keep on steaming for a short additional time after releasing the steam trigger. This is a normal function.

Description

1. Boiler's cap
2. Removable iron pad
3. Mains cable and hose storage compartment
4. Mains cable
5. Steam hose
6. "Steam ready" pilot light
7. "Refill boiler" pilot light
8. Variable steam control *
9. Illuminated main power button (0/I)
10. Housing with internal steam generator
11. Temperature control knob
12. Steam release button
13. Iron pilot light
14. Soleplate
15. Steam button lock *
16. Filling funnel
17. Carrying handles

* **Model dependent**

A Preparation



1. Remove any label or protective covering from the soleplate.
2. Place the appliance horizontally on a solid, stable surface. You may remove the iron pad (2) from the appliance and place the iron on it on another solid, stable, horizontal surface. Never rest the iron on the appliance without the iron pad!
3. Open the boiler's cap (1). Fill the boiler carefully **using always the funnel**, and close the cap firmly.
Filling with warm water reduces the waiting time for heating up.
Do not overfill the boiler.
4. Unwind the mains cable (4) fully and plug it into an earthed socket.
5. Switch the main power button (9) on (position "I")
6. The "Steam ready" indicator lamp (6) will light up after approximately 7 minutes, indicating that the appliance is ready to use.
7. This appliance has a water level sensor. The "Refill boiler" indicator (7) will light when the boiler is empty.
Remark : if the boiler is empty, both indicator lamps (6 and 7) may light up simultaneously. Fill the boiler as indicated in paragraph "Refilling the boiler".

Refilling the boiler

Attention! Risk of burns!

Be careful when opening the cap, steam may escape.

If the pilot lamp (7) illuminates :

1. Press the steam button (12) to check that no more steam is generated. Only then the boiler should be refilled.
2. Set the appliance switch (9) to the off position ("0") and unplug the steam station from the mains. Then wait for minimal 2 minutes.
3. Open the cap (1) carefully and slowly. Allow remaining steam to escape.
4. Refill the boiler **using always the funnel**. Do not overfill the boiler.
5. If there is water left around the filling inlet, please dry with a towel before closing the boiler.
6. Close the cap firmly.

Important:

- Normal tap water can be used.
To prolong the optimum steam function, mix tap water with distilled water 1:1. If the tap water in your district is very hard, mix tap water with distilled water 1:2.

You can inquire about the water hardness with your local water supplier.

- To avoid damage and/or contamination of the boiler, do not use perfumed water, vinegar, starch, descaling agents, additives or any other type of chemical product.

Any damage caused by the use of the aforementioned products, will make the guarantee void.

- The iron is not designed to rest on its heel. Please always position it horizontally on the iron pad (2). The iron pad can be placed into the specially designed recess on the appliance or somewhere suitable alongside the ironing area.

Never rest the iron on the appliance without the iron pad!

- During its first use the iron may produce certain vapours and odours, along with white particles on the soleplate, this is normal and it will stop after a few minutes

Setting the temperature



1. Check the ironing instruction label on the garment to determine the correct ironing temperature.
2. Turn the temperature selector (11) to the required setting:

•	Synthetics
••	Silk – Wool
•••	Cotton – Linen

3. The indicator lamp (13) will remain lit while the iron is heating and go out as soon as the iron has reached the selected temperature.

Tips:

- Sort your garments out based on their cleaning symbol labels, always starting with clothes that have to be ironed at the lowest temperatures.
- If you are not sure what the garment is made of then begin ironing at a low temperature and decide on the correct temperature by ironing a small section not usually seen when worn

B Ironing with steam



1. Turn the temperature selector (11) to the required setting
2. Set the amount of steam to suit your needs, using the variable steam control (8*) (depending on the model).
3. Press the steam release button (12) to release steam.

Attention:

When ironing on a lower temperature setting "•".

- If the appliance has variable steam control (8*), set the variable steam control to its lowest position ("☺").
- If the appliance does not have variable steam control, press the steam release button (12) only for a few seconds at a time when ironing at lower temperatures.

In both cases, if you find that water is dripping out of the soleplate, set the temperature selector (11) to a higher position (take care that the garment can be ironed on this heat temperature setting).

- At the beginning of each use, it is possible that drops of water will be dispensed alongside steam. Therefore, it is advisable to try the iron on the ironing board or a piece of cloth to start with.

Tip: for better ironing results, iron the last strokes without steam to dry the garment.



CORK HANDLE IRON

(model dependent)

To get permanent steam, press the lock button (15*) and slide it backwards until it locks.

To switch off the permanent steam, slide the lock button forward.

Important:

- The steam hose may get hot if you are ironing for long periods.

Ironing without steam



1. Set the required ironing temperature.
2. Begin ironing but without pressing the steam release button (12).

C Vertical steam



Never direct the steam jet at garments that are being worn.

Never aim the steam at people or animals.

1. Set the temperature control to the “••” or “max” position.
2. You can steam iron curtains and hanging garments (jackets, suits, coats...) by holding the iron in a vertical position and pressing the steam release button (12).
Operate the iron vertically at a distance of 10 to 20 cm

Energy saving “eco” setting

(model dependent)

If the “eco” steam setting on the steam regulator (8*) is selected, the energy consumption of the appliance will be reduced, by means of the reduction of water consumption and electricity.

A good ironing result can be obtained for most of the garments.

Use higher settings only for thick and highly wrinkled fabrics.

Cleaning the Boiler

To extend the life of your steam generator and to avoid any build up of scale, it is essential that you rinse out the boiler after several hours of use (approximately after 50 hours). If the water is hard, increase the frequency.

Do not use descaling agents for rinsing out the boiler, as they could damage it.

1. Check that the appliance is unplugged and cold for more than 2 hours.
2. Unscrew the boiler’s cap (1)
3. Empty the boiler above a sink by holding the appliance upside down.
4. Fill the boiler with 500 ml of fresh water.
5. Shake the base unit for a few moments and then empty it completely over a sink or bucket.
6. To obtain the best result, we recommend that this operation is done twice
7. Close the cap

Cleaning & Maintenance



⚠ Attention! Risk of burns!

Always unplug the appliance from the mains supply before carrying out any cleaning or maintenance operation on it.

1. After ironing, pull out the plug and allow the appliance to cool down before cleaning.
2. Wipe the housing, handle and iron body with a damp cotton cloth.
3. If the soleplate is soiled with dirt or scale, clean it with a damp cotton cloth.
4. If the cloth is synthetic, it may melt due to the high temperature on the soleplate (14). Switch off the steam and rub off any residue immediately with a thickly folded, dry cotton cloth.
5. Never use abrasive products or solvents. To keep the soleplate (14) smooth, you should avoid hard contact with metal objects. Never use a scouring pad, or chemicals to clean the soleplate.

D Storing the appliance



1. Set the main power to the "0" position and disconnect the mains cable.
2. Always allow the appliance to cool down before storing it.
3. Place the iron on the iron pad, standing on the soleplate.
4. Empty the boiler and store the mains cable and the steam hose in the storage compartment. Do not wrap the cords too tight.
5. Use the carrying handles (17) on the sides when moving the appliance.

E Fabric protection soleplate cover



(model dependent)

The fabric-protection soleplate cover is used for steam-ironing delicate garments at maximum temperature without damaging them. Use of the soleplate cover also does away with the need for a cloth to prevent shine on dark materials.

It is advisable to first iron a small section on the inside of the garment to see if it is suitable.

To attach the soleplate cover to the iron, place the tip of the iron into the end of the soleplate cover and pull the elastic strap over the lower rear of the iron until it fits tightly. To release the soleplate cover, pull the elastic strap and remove the iron.

The fabric-protection soleplate cover may be purchased from the customer service or specialist shops:

Accessory code (After-sales)	Name of accessory (online shop)
571510	TDZ2045

Tips to help you save energy



Steam production consumes the most energy. To help minimise the energy used, follow the advice below:

- Start by ironing the fabrics that require the lowest ironing temperature. Check the recommended ironing temperature in the label on the garment.
- Try to iron the fabrics while they are still damp and reduce the steam setting.
- If you tumble dry your fabrics before ironing them, set the tumble drier on the 'iron dry' programme.
- If the fabrics are damp enough, you can iron without steam.

Advice on disposal

Our goods come in optimised packaging. This basically consists in using non-contaminating materials which should be handed over to the local waste disposal service as secondary raw materials. Your local town council can give you information about how to dispose of obsolete appliances.



This appliance is labelled in accordance with European Directive 2012/19/EU concerning used electrical and electronic appliances (waste electrical and electronic equipment - WEEE).

The guideline determines the framework for the return and recycling of used appliances as applicable throughout the EU.

Trouble shooting

Problem	Possible causes	Solution
The steam generator does not come on.	<ul style="list-style-type: none"> • There is a connection problem. • The main power button is not switched on. 	<ul style="list-style-type: none"> • Check the mains cable, the plug and the socket. • Switch the main power button (9) to the on position. ("I")
The iron does not heat up.	<ul style="list-style-type: none"> • The main power button is not switched on. • The temperature control knob is set to the "min" position. 	<ul style="list-style-type: none"> • Switch the main power button (9) to the on position. ("I") • Set the temperature control knob (11) to the desired position.
The iron begins to smoke when switched on.	<ul style="list-style-type: none"> • During first use: Certain components on the appliance have been lightly greased at the factory and may produce a little smoke when initially heated. • During later use: the soleplate may be soiled. 	<ul style="list-style-type: none"> • This is completely normal and will stop after a short while. • Clean the soleplate according to the cleaning instructions in this manual.
Water flows through the holes on the sole plate.	<ul style="list-style-type: none"> • The steam function is being used before it has reached temperature. • The water is condensing inside the pipes because steam is being used for the first time or has not been used for a long time. 	<ul style="list-style-type: none"> • Reduce the steam flow when ironing at low temperatures (Variable steam control (8*)). • Point the iron away from the ironing area and press the steam release button (12) until steam is produced.
Dirt comes out through the sole plate.	<ul style="list-style-type: none"> • There is a build-up of scale or minerals in the boiler. • Chemical products or additives have been used. 	<ul style="list-style-type: none"> • Clean the boiler • Use tap water mixed 50% with distilled or demineralised water. If the tap water in your district is very hard, mix tap water with distilled water 1:2. • Clean the sole plate with a damp cloth. • Never add products to the boiler
The iron does not produce any steam.	<ul style="list-style-type: none"> • The boiler is not switched on or is empty. • The steam regulator is set to the minimum position. 	<ul style="list-style-type: none"> • Switch the main power button (9) to the on position. ("I") and/or fill the boiler • Increase the steam flow by turning the steam control (8*).
The ironed garment turns dark and/or sticks to the soleplate.	<ul style="list-style-type: none"> • The selected temperature is too high and has damaged the garment. 	<ul style="list-style-type: none"> • Select a suitable temperature for the material and clean the sole plate with a damp cloth.
The soleplate turns brown.	<ul style="list-style-type: none"> • This is a regular consequence of usage. 	<ul style="list-style-type: none"> • Clean the soleplate regularly with a damp cloth.
Loss of pressure during ironing.	<ul style="list-style-type: none"> • Steam release button activated during a long period of time. 	<ul style="list-style-type: none"> • Use the steam release button (12) with intervals. This improves the ironing result as the textiles will be dried and stay smooth better.

If the above does not solve the problem, get in touch with authorized technical service.

You can download this manual from the local homepages of Bosch.

Nous vous remercions d'avoir acheté la centrale de repassage à vapeur sensixx B10L, le nouveau système de repassage vapeur de Bosch.

Lire cette notice très attentivement et conservez-la pour des consultations ultérieures.

Introduction

Cette notice contient d'importantes informations concernant les fonctions de ce système ainsi que quelques conseils qui simplifieront le repassage. Nous espérons que vous prendrez plaisir à repasser avec cette centrale de repassage.

Remarque importante:

Tenez la notice ouverte à la première page pour vous aider à mieux comprendre le fonctionnement de la centrale.

Cet appareil répond à toutes les normes internationales en vigueur concernant la sécurité. Cet appareil a été conçu pour une utilisation domestique exclusivement par conséquent, ce fer n'est pas destiné à un usage industriel.

Cet appareil ne doit être utilisé qu'aux fins pour lesquelles il a été conçu, c'est à dire pour repasser. Toute autre utilisation est inadéquate et par conséquent dangereuse. Le fabricant décline toute responsabilité quant aux dommages découlant d'une utilisation indue ou inadéquate.

Consignes générales de sécurité

- Ne pas laisser le fer à repasser sans surveillance quand il est branché au courant électrique.
- Débranchez la prise de la fiche avant de remplir l'appareil d'eau ou avant de verser le reste d'eau après utilisation.
- Pendant l'utilisation, le bouchon de remplissage doit être posé.
- L'appareil doit être utilisé sur une surface stable.
- Quand il sera placé sur le support, veillez à le poser sur une surface stable.
- Ne pas utiliser le fer à repasser s'il est tombé, s'il présente de signes visibles de détérioration ou en cas de fuite d'eau. Dans les situations précitées, confiez l'appareil pour révision à un Service d'Assistance Technique Agréé avant de l'utiliser à nouveau.
- Afin d'éviter les situations dangereuses, toute maintenance ou réparation nécessaire de l'appareil, par ex. le remplacement d'un câble secteur défectueux, doit uniquement être effectuée par le personnel qualifié d'un centre d'assistance technique agréé.
- Cet appareil peut être utilisé par des enfants de plus de 8 ans et des personnes ayant un handicap physique, sensoriel ou mental, ou bien un manque d'expérience et de connaissances, s'ils ont reçu des explications ou des instructions sur la façon d'utiliser l'appareil de manière sécurisée et qu'ils en comprennent les risques encourus. Les enfants ne doivent pas jouer avec l'appareil. Le nettoyage et l'entretien ne doivent pas être entrepris par des enfants sans surveillance.
- Tenir le fer et son cordon hors de portée des enfants de moins de 8 ans lorsqu'il est branché ou lorsqu'il refroidit.
-  **ATTENTION !** Surface chaude. La surface est susceptible d'être chaude lors de l'utilisation.

- Avant de brancher l'appareil au secteur, vérifiez si la tension concorde bien avec celle indiquée sur la plaque signalétique de l'appareil. Cet appareil doit être branché à une prise avec mise à la terre.
- Si vous utilisez une rallonge, vérifiez si elle dispose bien d'une prise de 16 A bipolaire avec mise à la terre.
- En cas de grillage d'un fusible, l'appareil est hors service. Pour récupérer le fonctionnement normal, confiez l'appareil à un Service d'Assistance Technique Agréé.
- Ne pas mettre l'appareil sous le robinet pour remplir d'eau le réservoir.
- Déconnectez directement l'appareil du réseau électrique si un quelconque défaut est décelé, et toujours après chaque utilisation.
- Ne pas tirer le cordon pour débrancher l'appareil de la prise.
- Ne pas introduire le fer à repasser ni le réservoir vapeur dans l'eau ni dans aucun autre liquide.
- Ne pas exposer l'appareil aux intempéries(pluie, soleil, givre, etc.).

Remarque importante:

- Cet appareil atteint des températures élevées et produit de la vapeur pendant son utilisation, il faudra par conséquent être très prudent pour éviter tous risques de brûlures dans le cas d'une utilisation incorrecte.
- Le tuyau à vapeur, la station de base, la plaque métallique à la base du repose-fer amovible (2) et le fer lui-même peuvent devenir chauds pendant l'utilisation. Ceci est normal.
- Ne pas diriger la vapeur vers les personnes ni vers des animaux.
- Evitez le contact du cordon d'alimentation avec la semelle lorsqu'elle est chaude
- N'oubliez pas que le système peut continuer à libérer de la vapeur pendant quelque temps après avoir relâché la gâchette de vapeur. Il s'agit d'une fonction normale.

Description

1. Bouchon de la chaudière.
2. Support démontable du fer à repasser
3. Zone de rangement du câble et du tuyau
4. Cordon de branchement
5. Tuyau vapeur
6. Indicateur lumineux 'Vapeur préparée'
7. Indicateur lumineux 'Chaudière vide'
8. Contrôle vapeur variable *
9. Interrupteur principal allumé (I/O)
10. Carcasse avec générateur de vapeur interne
11. Bouton de contrôle Température
12. Bouton sortie vapeur
13. Indicateur lumineux fer à repasser
14. Semelle
15. Bouton de blocage de vapeur *
16. Entonnoir
17. Ailes de transport

* Dépend du modèle

A Préparation



1. Retirez toute étiquette ou élément de protection de la semelle.
2. Posez l'appareil horizontalement sur une surface solide et stable. Possibilité de retirer le support du fer à repasser de l'appareil et de placer le fer sur le support horizontalement sur une surface solide et stable. Ne pas poser le fer sur l'appareil sans le support.
3. Ouvrir le bouchon de la chaudière (1). Remplir la chaudière avec précaution en **utilisant toujours l'entonnoir**, et fermer le couvercle. Le remplissage avec de l'eau chaude permet de réduire le temps d'attente de chauffage. Ne pas remplir la chaudière en excès. Eviter le débordement de l'eau.
4. Déroulez le cordon de branchement (4) et branchez-le à une prise équipée d'un système de mise à la terre.
5. Placez l'interrupteur de l'allumage principal (9) sur la position 'I'.
6. Le voyant lumineux 'vapeur prête' (6) s'allumera environ dans les 7 minutes suivantes indiquant ainsi que l'appareil est prêt pour utilisation.
7. Cet appareil dispose d'un senseur de niveau d'eau. Le voyant lumineux 'remplir d'eau la chaudière' (7) s'allumera dès que le réservoir à eau est vide.

Remarque : lorsque la chaudière est vide, les deux voyants lumineux (6 et 7) peuvent s'allumer simultanément. Remplissez la chaudière comme indiqué dans le paragraphe 'Remplissage de la chaudière'.

Remplissage de la chaudière



Attention ! Risque de brûlures !

Soyez prudent lors de l'ouverture du bouchon, de la vapeur pourrait s'échapper.

Si le pilote de la lampe (7) s'allume :

1. Appuyez sur le bouton vapeur (12) pour vérifier que la vapeur ne soit pas générée. Alors seulement, la chaudière doit être remplie.
2. Réglez l'interrupteur de l'appareil (9) sur la position arrêt ('0') et débranchez la station à vapeur du réseau électrique. Ensuite, attendre un minimum de 2 minutes.
3. Ouvrez le bouchon (1) soigneusement et lentement. Cela permet au reste de la vapeur de s'échapper.
4. Remplir la chaudière en utilisant toujours l'entonnoir. Ne pas remplir la chaudière en excès. Éviter le débordement de l'eau.
5. S'il y a de l'eau autour de l'ouverture de remplissage, s'il-vous-plaît, séchez a avec une serviette avant de fermer la chaudière.
6. Fermer le couvercle.

Remarque importante:

- Fonctionne avec l'eau du robinet.

Pour prolonger et optimiser la fonction vapeur, mélangez l'eau du robinet avec la même quantité d'eau distillée 1:1. Si l'eau du robinet de votre région est très calcaire, mélangez l'eau du robinet avec le double d'eau distillée 1:2.

Pour connaître le degré de dureté de l'eau de votre région, adressez-vous à la société chargée d'assurer l'approvisionnement en eau de la région.

- Pour éviter d'endommager et/ou de contaminer la chaudière, n'utilisez pas d'eau parfumée, de vinaigre, d'amidon, d'agents détartrants, d'additifs ou tout autre type de produit chimique.

Tout dommage provoqué par l'emploi des produits mentionnés annulera la garantie.

- Le fer à repasser n'est pas conçu pour reposer sur son talon. Veuillez le laisser toujours horizontalement sur le support (2). Le support peut être placé dans le creux spécialement prévu à cet effet sur l'appareil ou sur un quelconque autre point adéquat de la zone de repassage.

Ne pas poser le fer sur l'appareil sans le support.

- Il est possible que pendant la première utilisation, le fer produise des vapeurs ou des odeurs avec des particules blanches sur la semelle, ce qui est tout à fait normal et qui disparaîtra dans les minutes suivantes.

Réglage de la température



1. Vérifiez sur l'étiquette des conseils de repassage de la pièce à repasser la température de repassage à utiliser.
2. Sélectionnez la température (11):

- Synthétiques
- Soie- laine
- Coton – lin

3. Pendant le réchauffement du fer, l'indicateur lumineux (13) reste allumé et s'éteint quand le fer sera à la température sélectionnée.

Conseils:

- Triez les pièces à repasser selon les étiquettes des symboles de lavage et de repassage et commencer toujours à repasser celles qui doivent l'être à une température plus basse.
- Si vous n'êtes pas sûr de la température à utiliser pour certains tissus, commencer à les repasser à basse température et faites un essai sur une petite partie de la pièce non visible.

B

Repassage avec de la vapeur



1. Tournez le sélecteur de température (11) sur la position exigée.
2. Réglez le débit de vapeur pour l'adapter à vos besoins, en utilisant le contrôle de vapeur variable (8*) (en fonction du modèle).
3. Appuyez sur le bouton de libération de vapeur (12) pour faire sortir la vapeur.

Attention:

Quand le repassage est effectué avec un réglage de température inférieur '4'

- Si l'appareil incorpore un contrôle de vapeur variable (8*), réglez le contrôle de vapeur variable sur la position la plus basse ('4').
- Si l'appareil n'incorpore pas de contrôle de vapeur variable, appuyez sur le bouton de libération de vapeur (12) uniquement pendant quelques secondes tout en repassant à de basses températures.

Dans les deux cas, si de l'eau s'écoule de la semelle, réglez le sélecteur de température (11) sur une position supérieure (veillez à ce que le vêtement puisse être repassé sur cette position).

- Au début de chaque utilisation il est possible que des gouttes d'eau s'échappent en même temps que la vapeur. Il est donc conseillé d'essayer le fer à repasser sur la table à repasser ou sur un chiffon avant de commencer.

Conseil : pour de meilleurs résultats, effectuez les derniers passages du fer sans vapeur, pour sécher les vêtements.

POIGNÉE EN LIÈGE DU FER À VAPEUR

(dépend du modèle)

Pour obtenir de la vapeur en permanence, appuyez sur le bouton de verrouillage (15*) et faites-le glisser vers l'arrière jusqu'à ce qu'il se bloque.

Pour arrêter la vapeur permanente, faites glisser le bouton de verrouillage vers l'avant.

Remarque importante:

- Il est normal que le tuyau de la vapeur se réchauffe pendant les longues séances de repassage.

Repassage à sec



1. Réglez la température de repassage.
2. Commencer le repassage sans appuyer sur le bouton de sortie de la vapeur (12).

C Vapeur verticale



Ne jamais diriger le jet de vapeur sur des vêtements qui sont portés.

Ne jamais projeter de la vapeur vers des personnes ou des animaux.

1. Placez le sélecteur de la température sur la position '••' ou 'max'.
2. Vous pourrez repasser des doubles-rideaux et des vêtements suspendus (vestes, costumes, manteaux, etc.) en plaçant le fer en position verticale et en appuyant sur le bouton de la sortie de la vapeur (12).

Faire fonctionner le fer verticalement à une distance de 10 à 20cm.

Économie d'énergie 'eco'

(dépendant du modèle)

Si on sélectionne le mode 'eco' du régulateur de vapeur (8*), la consommation électrique de l'appareil sera réduite au moyen d'une diminution de la consommation électrique et d'eau.

Un bon résultat de repassage peut être obtenu pour la plupart des vêtements.

N'utilisez le mode normal d'énergie que pour les tissus épais et très froissés.

Nettoyage de la chaudière

Pour prolonger la vie utile du générateur de vapeur et pour éviter l'entartrage il est obligatoire de nettoyer la chaudière (environ toutes les 50 heures d'utilisation). Si l'eau de votre région est dure, il faudra écourter les intervalles de nettoyage.

Ne pas utiliser de produits détartrants pour nettoyer la chaudière car ils risqueraient de l'endommager.

1. Débranchez l'appareil et laissez refroidir l'appareil plus de 2 heures.
2. Dévisser le bouchon de la chaudière (1)
3. Vider la chaudière au-dessus d'un évier en tenant l'appareil à l'envers.
4. Remplir la chaudière avec 500 ml d'eau douce.
5. Secouer l'unité de base pendant quelques instants, après qu'il soit vidé complètement dans un évier ou un seau.
6. Pour obtenir le meilleur résultat, nous recommandons que cette opération soit effectuée deux fois.
7. Fermer le couvercle

Nettoyage et entretien



⚠ Attention ! Risque de brûlures !

Débranchez le fer du courant avant de réaliser toute opération de nettoyage ou d'entretien.

1. Après le repassage, déconnectez la fiche et laissez refroidir la semelle avant de la nettoyer.
2. Nettoyez le boîtier, la poignée et le corps du fer à repasser à l'aide d'un chiffon humide.
3. Si la semelle a des traces de saleté ou de calcaire, nettoyez-la avec un chiffon en coton humide.

4. Si du tissu synthétique a fondu à cause de la chaleur trop élevée de la semelle (14), éteignez la vapeur et frottez immédiatement les résidus à l'aide d'un chiffon sec en coton, plié plusieurs fois.
5. Ne pas utiliser de solvants ni de produits abrasifs. Afin que la semelle (14) reste lisse, évitez tout contact avec des objets métalliques. N'utilisez jamais d'éponge abrasive ou de produits chimiques pour nettoyer la semelle.

Code de l'accessoire (Service après-vente)	Nom de l'accessoire (Commerces spécialisés)
571510	TDZ2045

D Rangement de l'appareil



- Réglez le courant principal de la position '0' et débranchez le câble d'alimentation
- Laissez refroidir le fer avant de le ranger.
- Posez le fer sur le support, appuyé sur la semelle.
- Vider la chaudière, ranger le câble et le tuyau de vapeur dans le compartiment de stockage. Ne pas envelopper les cordes trop serrées.
- Pour transporter l'appareil, soutenez-le par les ailes (17) situées sur les côtés.

E Semelle de protection textile



(dépendant du modèle)

Ce protecteur s'utilise pour ne pas endommager les pièces de linge délicat lors de repassage vapeur à la température maximale. Grâce à la semelle de protection en tissu il n'est plus nécessaire d'utiliser un linge pour éviter la brillance sur les tissus.

Il est conseillé de faire un essai de repassage sur une petite partie intérieure du linge et d'observer les résultats.

Pour poser le protecteur sur le fer, placez la pointe du fer à l'extrémité du protecteur de tissus et tirez la bande élastique au-dessus de la partie inférieure arrière du fer à repasser jusqu'à ce que le protecteur soit parfaitement adapté au fer. Pour enlever la semelle de protection en tissu, tirez la bande élastique pour la retirer du fer.

La semelle de protection en tissu est disponible auprès du service après-vente et dans tous les magasins spécialisés.

Conseils pour l'économie d'énergie



La production de vapeur consomme le plus d'énergie. Pour aider à réduire la consommation d'énergie, suivez les conseils ci-dessous:

- Commencez par repasser des tissus qui nécessitent la plus faible température de repassage. Vérifiez la température de repassage recommandée sur l'étiquette du vêtement.
- Essayez de repasser les tissus pendant que ceux-ci sont encore humides et réduisez le réglage de vapeur.
- Si vous séchez vos tissus avant de les repasser, réglez votre sèche-linge sur la position "repassage à sec".
- Si les tissus sont assez humide, vous pouvez repasser sans vapeur.

Information sur l'élimination des déchets

Nos produits sont fournis dans un emballage optimisé. Nos emballages sont fabriqués avec des matériaux non polluants et doivent être déposés au service local de collectes des déchets pour être ensuite réutilisés comme matières premières secondaires. En ce qui concerne l'élimination des électroménagers hors d'usage, renseignez-vous auprès de la Mairie de votre commune.



L'étiquetage de cet appareil est conforme à la directive européenne 2012/19/UE relative aux déchets d'équipements électriques et électroniques (DEEE).

La directive détermine les conditions de retour et de recyclage des appareils usagés, qui sont applicables à l'ensemble de l'Union européenne.

Solution des pannes

Problème	Possibles causes	Solution
Le générateur de la vapeur ne s'allume pas.	<ul style="list-style-type: none"> Présence d'un problème de connexion. La chaudière n'est pas connecté. 	<ul style="list-style-type: none"> Vérifiez le cordon de branchement, la fiche et la prise. Placez l'interrupteur de l'allumage principal (9) sur la position 'I'.

Problème	Possibles causes	Solution
Le fer ne chauffe pas.	<ul style="list-style-type: none"> • L'interrupteur se trouve sur la position '0'. • Le sélecteur de contrôle de la température se trouve sur la position 'min'. 	<ul style="list-style-type: none"> • Placez l'interrupteur de l'allumage principal (9) sur la position 'I'. • Placez le sélecteur de contrôle de la température (11) sur la position voulue.
Le fer à repasser dégage de la fumée quand il s'allume.	<ul style="list-style-type: none"> • Durant la première utilisation : certains composants de l'appareil sont légèrement graissés en usine et de ce fait lors de la première utilisation du fer, en chauffant il est possible qu'il se dégage un peu de fumée. • Lors des prochaines utilisations : la semelle peut être tachée. 	<ul style="list-style-type: none"> • Cela est tout à fait normal. Le fer ne dégagera plus de fumée quelques instants plus tard. • Nettoyez la semelle du fer selon les conseils d'entretien de cette notice.
De l'eau sort par les trous de la semelle.	<ul style="list-style-type: none"> • La fonction vapeur a été utilisée alors que la température requise n'a pas encore été atteinte. • L'eau est en train de se condenser dans les tuyaux car il s'agit de la première utilisation de la vapeur ou par ce que la vapeur n'a pas été utilisée depuis longtemps. 	<ul style="list-style-type: none"> • Si vous repassez à une température basse, baissez le débit de la vapeur (contrôle vapeur variable (8*)). • Placez le fer hors de la zone de repassage et appuyez sur le contrôle vapeur (12) jusqu'à production de la vapeur.
La semelle dégage des salissures ou la semelle est encrassée.	<ul style="list-style-type: none"> • Dépôts de rouille ou de minéraux dans la chaudière. • Des produits chimiques ou des additifs ont été versés dans le réservoir. 	<ul style="list-style-type: none"> • Nettoyez la chaudière. Utilisez de l'eau du robinet mélangée avec 50 % d'eau distillée ou déminéralisée. Si l'eau du robinet de votre région est très calcaire, mélangez l'eau du robinet avec le double d'eau distillée 1:2. • Nettoyez la semelle avec un chiffon humide. • Ne pas verser de produits dans l'eau
Le fer ne produit pas de vapeur.	<ul style="list-style-type: none"> • La chaudière ne s'allume pas ou est vide. • Le régulateur de la vapeur se trouve sur la position minimum. 	<ul style="list-style-type: none"> • Placez l'interrupteur de l'allumage principal (9) sur la position 'I' et/ou remplissez d'eau la chaudière. • Augmentez le débit de vapeur en tournant le bouton de la vapeur (8*).
La pièce repassée devient foncée et/ou elle colle à la semelle.	<ul style="list-style-type: none"> • La température sélectionnée est trop élevée, ce qui a endommagé la pièce de linge. 	<ul style="list-style-type: none"> • Sélectionnez une température adaptée au tissu et nettoyez la semelle avec un chiffon humide.
La semelle se tache.	<ul style="list-style-type: none"> • Il s'agit d'une conséquence normale due à l'utilisation. 	<ul style="list-style-type: none"> • Nettoyez la semelle avec un chiffon humide.
Perte de pression de vapeur pendant le repassage	Le bouton de sortie de vapeur a été maintenu enfoncé trop longtemps	Appuyez sur le bouton de vapeur par intervalles (12). Ceci améliore le résultat du repassage, vu que le tissu séchera mieux et sera plus doux.

Si les problèmes persistent après avoir appliqué les conseils précités, adressez-vous à un service d'assistance technique agré.

Vous pouvez télécharger ce manuel sous la page d'accueil de Bosch.

Vi ringraziamo per aver acquistato il ferro da stiro a vapore sensixx B10L, il nuovo sistema di stiratura a vapore di Bosch.

Legga con attenzione le istruzioni d'uso dell'apparecchio e le conservi per una possibile consultazione posteriore.

Introduzione

Leggere le istruzioni prima dell'uso. Contiene delle informazioni importanti sulle funzioni di questo sistema e qualche consiglio per rendere la stiratura più facile.

Vi auguriamo un buon uso di questa stazione di stiratura a vapore.

Importante

Si prega di lasciare aperta la prima pagina del libretto d'istruzioni, poiché vi aiuteranno a comprendere il funzionamento di questo apparecchio.

Quest'apparecchio è in regola con le norme internazionali sulla sicurezza.

Il presente apparecchio è stato creato esclusivamente per domestico, rimanendo quindi escluso l'uso industriale dello stesso.

Usare quest'apparecchio solamente per l'uso cui è stato destinato, ossia, come ferro da stiro. Qualsiasi altro uso si riterrà inadeguato, e pertanto pericoloso. Il fabbricante non è responsabile di nessun danno causato da un uso indebito oppure inadeguato.

Istruzioni generali di sicurezza

- Non abbandonare il ferro da stiro mentre questo è collegato alla rete di alimentazione elettrica.
- Prima di riempire l'apparecchio con acqua e prima di eliminare l'acqua rimanente dopo l'uso, scollegare la spina dalla presa elettrica.
- Non lasciare aperto il tappo del foro di riempimento durante l'uso.
- L'apparecchio deve utilizzarsi e collocarsi sopra una superficie stabile.
- Quando questi è collocato nel supporto, assicurarsi di situarlo su una superficie stabile.
- Non utilizzare il ferro da stiro se è caduto, se ha segni visibili di danni oppure se fuoriesce dell'acqua. Dovrà essere controllato da un servizio di assistenza tecnica autorizzato prima di utilizzarlo di nuovo.
- Per evitare situazioni pericolose, ogni eventuale riparazione o intervento richiesto dall'apparecchio, ad es. sostituzione del cavo di collegamento difettoso, può essere eseguito solo dal personale specializzato di un centro di assistenza tecnica autorizzato.
- Questo apparecchio può essere utilizzato da bambini di età superiore agli 8 anni e da persone inesperte o con ridotte capacità fisiche, sensoriali o mentali, a condizione che sia fornita loro la necessaria assistenza e che conoscano le istruzioni sull'uso in sicurezza dell'apparecchio e i rischi correlati. I bambini non devono giocare con l'apparecchio. Le operazioni ordinarie di pulizia e manutenzione non devono essere effettuate da bambini senza adeguata supervisione.
- Quando è acceso o in fase di raffreddamento, tenere il ferro e il relativo cavo fuori dalla portata dei bambini di età inferiore agli 8 anni.
-  **ATTENZIONE.** Superficie calda.
Durante l'uso, la superficie può diventare calda.

- Prima di collegare l'apparecchio alla rete elettrica, assicuratevi che il voltaggio corrisponde a quello indicato sulla targhetta delle caratteristiche.
- Quest'apparecchio deve collegarsi ad una presa provvista di messa a terra. Se si utilizza una prolunga, assicuratevi di avere a disposizione una presa di corrente 16 A bipolare con messa a terra.
- Se si fonde il fusibile di sicurezza, l'apparecchio resterà fuori uso. Per recuperare il funzionamento normale, portare l'apparecchio presso un Servizio di Assistenza Tecnica autorizzato.
- Non collocare l'apparecchio direttamente sotto il rubinetto per riempire il serbatoio con acqua.
- Scollegare l'apparecchio dall'alimentazione di rete dopo ogni utilizzo o se si sospetta un guasto.
- Non scollegare l'apparecchio dalla presa tirando dal cavo.
- Non introdurre il ferro da stiro oppure il serbatoio del vapore oppure in un qualsiasi altro liquido.
- Non lasciare l'apparecchio alle intemperie (pioggia, sole, gelo, ecc).

Importante:

- Quest'apparecchio raggiunge altissime temperature e produce vapore durante il suo uso, ciò potrebbe provocare scottature o bruciature in caso di utilizzo non corretto.
- Durante l'uso, il tubo del vapore, il corpo della caldaia, la piastra in metallo in fondo al poggia ferro rimovibile (2) e, in particolare, il ferro possono diventare caldi. Questo è normale.
- Non dirigere il vapore a persone o animali.
- Non permettere che il cavo entri in contatto con la piastra del ferro quando questi è caldo.
- È possibile che il sistema continui a emettere vapore per un breve periodo di tempo dopo il rilascio della le vetta: si tratta di una normale caratteristica del funzionamento.

Descrizione

1. Tappo della caldaia
2. Supporto del ferro smontabile
3. Cavità per il cavo di alimentazione e del tubo di vapore
4. Cavo di alimentazione
5. Tubo vapore
6. Spia luminosa "Vapore pronto"
7. Spia luminosa "Caldaia vuota"
8. Controllo del vapore variabile *
9. Interruttore principale illuminato (0/1)
10. Struttura con generatore di vapore interno
11. Selettore della temperatura
12. Pulsante di uscita del vapore
13. Spia luminosa per il ferro da stiro
14. Piastra
15. Selettore di bloccaggio *
16. Imbuto per il riempimento della caldaia
17. Maniglie per il trasporto

* In base al modello

A Preparazioni



1. Ritirare qualsiasi etichetta o copertura di protezione dalla piastra.
2. Poggiare l'apparecchio in posizione orizzontale su una superficie solida e stabile. Potete ritirare il supporto (2) dal ferro da stiro e collocare il ferro da stiro sopra un supporto su una superficie solida, stabile ed orizzontale.
3. Aprire il tappo (1). Riempire la caldaia **usando sempre l'apposito imbuto** e chiudere avvitando bene il tappo.
L'introduzione di acqua calda abbrevia il tempo di attesa per la produzione del vapore.
Non riempire la caldaia oltre il limite consentito. Evitare la fuoriuscita dell'acqua.
4. Svolgere il cavo di alimentazione (4) e collegarlo ad una presa con messa a terra.
5. Porre l'interruttore principale (9) nella posizione di acceso ("1")
6. S'illuminerà la spia luminosa "vapore pronto" (6) approssimativamente dopo 7 minuti, il quale indica che l'apparecchio è pronto per l'uso.
7. Quest'apparecchio è provvisto di un sensore di livello dell'acqua. La spia luminosa "caldaia vuota" (7) s'illuminerà quando il serbatoio dell'acqua è vuoto.

Nota: se la caldaia è vuota, entrambe le spie (6 e 7) possono accendersi simultaneamente. Riempire la caldaia come indicato nel paragrafo "Riempimento della caldaia".

Riempimento della caldaia

Pericolo di scottature!

Attenzione quando aprite il tappo. Può uscire vapore.

Se la spia (7) è accesa :

1. Premere il pulsante (12) e controllare che non ci sia più produzione di vapore. Solo in questo caso è possibile aggiungere acqua.
2. Porre l'interruttore (9) principale nella posizione di spento ("0"), estrarre la spina. Attendere 2 minuti circa.
3. Aprire lentamente e con precauzione il tappo (1). Lasciare uscire il vapore residuo.
4. Riempire la caldaia usando sempre l'apposito imbuto. Non riempire la caldaia oltre il limite consentito. Evitare la fuoriuscita dell'acqua.
5. Nel caso che rimanga dell'acqua intorno al foro di riempimento, asciugare con un panno prima di chiudere con il tappo.
6. Chiudere e avvitare bene il tappo

Importante:

- Si può usare acqua del rubinetto.
Per prolungare il funzionamento a vapore ottimale, mescolare l'acqua del rubinetto con acqua distillata in rapporto 1:1. Se l'acqua del rubinetto, fornita dall'acquedotto locale, ha una durezza elevata, mescolare l'acqua del rubinetto con acqua distillata in rapporto 1:2. È possibile mettersi in contatto con la vostra azienda locale dell'acqua per conoscere il grado di durezza dell'acqua.
- Per evitare danni e/o contaminazione della caldaia, non usare acqua profumata, aceto, amido, agenti decalcificanti, additivi o qualunque altro tipo di prodotto chimico.

Qualunque danno provocato dall'uso dei suddetti prodotti annulla la garanzia.

- Il ferro non è progettato per rimanere in posizione verticale. Collocarlo sempre in posizione orizzontale sul supporto poggiaferro (2). Il supporto del ferro può essere collocato nell'apposito spazio progettato nell'apparecchio oppure in qualsiasi punto adeguato nella zona di stiratura.

Non collocare il ferro da stiro sull'apparecchio senza il supporto.

- La prima volta che si utilizza, il ferro da stiro può produrre certi vapori o odori, con delle particelle bianche sulla piastra; Si tratta di un fenomeno normale e scomparirà in pochi minuti.

Regolazione della temperatura



1. Controllare sull'etichetta delle istruzioni di stiratura del capo di abbigliamento la temperatura adeguata di stiratura.
2. Selezionare la temperatura (11):

•	Sintetici
••	Seta - lana
•••	Cotone - lino

3. La spia luminosa (13) resterà accesa mentre il ferro si sta riscaldando e si spegnerà quando il ferro ha raggiunto la temperatura selezionata.

Consigli:

- Separare i capi di abbigliamento secondo le etichette ed il simbolo di lavaggio o di stiratura, iniziando sempre dai capi di abbigliamento che si stirano a temperature più basse.
- Se non si è sicuri del tipo di tessuto di un capo di abbigliamento, iniziare a stirare ad una bassa temperatura e decidere la temperatura corretta stirando una piccola zona che normalmente non è a vista.

B Stiratura a vapore



1. Portare il selettore della temperatura (11) nella posizione desiderata
2. Impostare la quantità di vapore necessaria utilizzando il controllo variabile del vapore (8*) (in base al modello)
3. Premere il pulsante di rilascio (12) per azionare il vapore.

Attenzione:

Stiratura a temperatura inferiore "•"

- Se l'apparecchio è dotato di controllo variabile del vapore (8*), impostarlo nella posizione più bassa ("☺").
- Se l'apparecchio non è dotato di controllo variabile del vapore, premere il pulsante di rilascio del vapore (12) solo una volta per pochi secondi durante la stiratura a temperature inferiori.

In entrambi i casi, se l'acqua gocciola dalla piastra, impostare il selettore di temperatura (11) in una posizione superiore (assicurarsi che il capo possa essere stirato in tale posizione).

- Ad ogni utilizzo, assieme al vapore potrebbe inizialmente fuoriuscire dell'acqua.
Di conseguenza, si consiglia di passare prima il ferro da stiro sull'asse o su un panno.



Suggerimento: per ottenere una stiratura migliore, eseguire le ultime passate senza vapore in modo da asciugare i capi.

FERRO DA STIRO CON IL MANICO DI SUGHERO

(in base al modello)

Per generare vapore in modo permanente, premere il selettore di bloccaggio (15*) e farlo scivolare indietro affinché rimanga fisso in questa posizione. Per terminare con il vapore permanente, far scivolare il selettore in avanti.

Importante:

- Il tubo flessibile del vapore può surriscaldarsi se si stira per un lungo periodo, e questo è normale.

Stiratura a secco



1. Selezionare la temperatura di stiratura desiderata.
2. Iniziare a stirare senza premere il pulsante di uscita del vapore (12).

C

Vapore verticale



Non stirare i tessuti con gli indumenti indossati!

Non dirigere mai il vapore verso persone o animali.

1. Regolare il selettore della temperatura in posizione “**” o “max”.
2. Potete stirare tende e capi d'abbigliamento appesi (giacche, vestiti, soprabiti...) collocando il ferro da stiro in posizione verticale e premendo il pulsante d'uscita del vapore (12). Passare il ferro da stiro tenendolo verticale ad una distanza da 10 a 20 cm.

Risparmio energetico “eco”

(in base al modello)

Se viene selezionato il modo “eco” del controllo del vapore (8*), il consumo di energia dell'apparecchio sarà ridotto, grazie alla riduzione del consumo di elettricità e di acqua.

È possibile, comunque, ottenere ottimi risultati di stiratura per la maggior parte dei capi.

Utilizzare l'impostazione normale di energia solo per tessuti spessi e molto stropicciati.

Pulizia della caldaia

Per aumentare la durata del generatore di vapore, ed evitare l'accumulazione di calcio, è essenziale pulire la caldaia (circa ogni 50 ore di uso). Se l'acqua è dura, aumentare la frequenza.

Non usare agenti decalcificanti per la pulizia della caldaia, perché possono danneggiarla.

1. Scollegare il cavo di rete e lasciare raffreddare l'apparecchio per almeno 2 ore.
2. Svitare il tappo della caldaia (1).
3. Mantenere l'apparecchio in posizione inversa e svuotarlo completamente nel lavandino o in un secchio.
4. Riempire la caldaia con 500 ml d'acqua.
5. Scuotere per alcuni istanti la base e svuotarla completamente nel lavandino o in un secchio.
6. Per ottenere migliori risultati, vi raccomandiamo di ripetere quest'operazione due volte.
7. Chiudere e avvitare bene il tappo.

Pulizia e manutenzione



Attenzione! Rischio di ustioni!

Scollegare il ferro da stiro dalla rete elettrica prima di realizzare qualsiasi lavoro di pulizia o di manutenzione.

1. Dopo aver stirato, scollegare la presa e far raffreddare la piastra del ferro da stiro prima di procedere alla pulizia.
2. Pulire la parte esterna, la maniglia e il corpo del ferro solo con un panno umido.
3. Se la piastra presenta residui di sporco o di calcare, pulirla con un panno di cotone umido.
4. Se, a causa della temperatura elevata, un tessuto sintetico si fonde sulla piastra (14), disattivare il vapore e rimuovere immediatamente i residui sfregando con un panno di cotone asciutto ripiegato più volte.
5. Non utilizzare prodotti abrasivi o dissolventi. Per mantenere la piastra (14) liscia evitare il contatto con oggetti metallici. Non pulire la piastra con pagliette o detersivi chimici.

D Conservazione dell'apparecchio



1. Regolare l'interruttore di accensione in posizione "0" e scollegare il cavo di rete.
2. Far raffreddare il ferro da stiro prima di conservarlo.
3. Mettere il ferro da stiro sul supporto, appoggiato sulla piastra.
4. Svuotare completamente la caldaia e riporre il cavo di alimentazione e il tubo di vapore nell'apposita cavità. Non riavvolgere i cavi con troppa forza.
5. Per trasportare l'apparecchio, utilizzare le maniglie (17) situate lateralmente.

E Piastra di protezione tessuti



(in base al modello)

La presente protezione si usa per la stiratura a vapore di capi d'abbigliamento delicati ad una temperatura massima senza arrecare danno.

L'uso della piastra di protezione tessile inoltre, elimina la necessità di un panno per evitare l'effetto lucido dei materiali dai colori scuri. Si consiglia iniziare a stirare una piccola sezione all'interno del capo d'abbigliamento ed osservare i risultati.

Per collocare il protettore della piastra, posizionare la punta del ferro da stiro sull'estremo del protettore dei tessuti e tirare la striscia elastica da sopra la parte inferiore posteriore del ferro da stiro fino alla perfetta aderenza. Per rilasciare la piastra di protezione tessile tirare la striscia elastica per separarla dalla piastra.

La piastra di protezione tessile può essere acquistata presso i servizi di post-vendita o nei negozi specializzati.

Codice dell'accessorio
(Servizio postvendita)

571510

Nome dell'accessorio
(Servizi specialistici)

TDZ2045

Consigli per il risparmio energetico



La maggior parte dell'energia consumata da un ferro da stiro è dovuta alla produzione del vapore. Per ridurre il consumo, tenere presente i seguente consigli:

- Cominciare a stirare sempre i tessuti che hanno bisogno di una temperatura minore di stiratura. Rispettare la temperatura indicata nell'etichetta del capo da stirare.
- Cercare di stirare i tessuti mentre sono ancora umidi, riducendo l'uso del vapore del ferro. Il vapore sarà generato principalmente dai tessuti invece che dal ferro.
- Se utilizza una asciugatrice prima della stiratura, selezionare il programma adeguato per l'asciugatura con stiratura successiva.
- Se i tessuti sono sufficientemente umidi, è possibile stirare senza vapore.

Rottamazione

Per informazioni sulle attuali vie di smaltimento rivolgersi al proprio rivenditore specializzato, oppure alla propria amministrazione municipale.



Questo apparecchio dispone di contra-ssegno ai sensi della direttiva europea 2012/19/UE in materia di apparecchi elettrici ed elettronici.

Questa direttiva definisce le norme per la raccolta e il riciclaggio degli apparecchi dismessi valide su tutto il territorio dell'Unione Europea.

Risoluzione dei problemi

Problema	Possibile causa	Soluzione
L'apparecchio non si accende	<ul style="list-style-type: none">• L'apparecchio non è collegato a la rete elettrica• L'interruttore è nella posizione di spento ("0")	<ul style="list-style-type: none">• Controllare il cavo della rete elettrica, la spina e la presa.• Porre l'interruttore principale (9) nella posizione di acceso ("I")

Problema	Possibile causa	Soluzione
Non si riscalda il ferro da stiro.	<ul style="list-style-type: none"> • L'interruttore è nella posizione di spento ("0") • Il regolatore per il controllo della temperatura è in posizione "min". 	<ul style="list-style-type: none"> • Porre l'interruttore principale (9) nella posizione di acceso ("I") • Impostare il regolatore per il controllo della temperatura (11) nella posizione desiderata.
Il ferro da stiro fa fumo quando si accende.	<ul style="list-style-type: none"> • Durante il primo uso: certi componenti dell'apparecchio sono stati lubrificati lievemente dalla fabbrica e possono produrre un pò di fumo quando inizia a riscaldarsi. • Durante il primo uso: la piastra potrebbe essere macchiata. 	<ul style="list-style-type: none"> • Si tratta di un fenomeno normale e scomparirà in pochi istanti. • Pulire la piastra secondo le istruzioni di pulizia di questo manuale.
Esce dell'acqua dai fori della piastra.	<ul style="list-style-type: none"> • Si sta utilizzando la funzione vapore prima di aver raggiunto la temperatura. • L'acqua si sta condensando all'interno dei tubi perché si sta utilizzando del vapore per la prima volta oppure non è stato utilizzato durante molto tempo. 	<ul style="list-style-type: none"> • Ridurre il flusso di vapore quando si stira a basse temperature (controllo del vapore variabile (8*)). • Separare il ferro da stiro dalla zona della stiratura e premere il pulsante del vapore (12) fino a produrre un getto di vapore.
Esce della sporcizia dalla piastra o la piastra è sporca.	<ul style="list-style-type: none"> • C'è un'accumulazione di ossido oppure dei minerali nella caldaia. • Si sono utilizzati dei prodotti chimici o degli additivi. 	<ul style="list-style-type: none"> • Effettuare la pulizia della caldaia. Utilizzare acqua del rubinetto mescolata al 50% con acqua distillata oppure demineralizzata. Se l'acqua del rubinetto, fornita dall'acquedotto locale, ha una durezza elevata, mescolare l'acqua del rubinetto con acqua distillata in rapporto 1:2. • Pulire la piastra con un panno umido. • Non aggiungere prodotti nella caldaia.
Il ferro da stiro non produce vapore.	<ul style="list-style-type: none"> • La caldaia non è accesa oppure è senza acqua. • Il regolatore del vapore è in posizione minima. 	<ul style="list-style-type: none"> • Porre l'interruttore principale (9) nella posizione di acceso ("I") e/o riempire la caldaia. • Aumentare il getto del vapore ruotando il regolatore del vapore (8*).
L'indumento stirato si oscurisce e/o aderisce alla piastra.	<ul style="list-style-type: none"> • La temperatura selezionata è troppo alta ed ha danneggiato l'indumento. 	<ul style="list-style-type: none"> • Selezionare una temperatura adeguata al tessuto e pulire la piastra con un panno umido.
La piastra si macchia.	<ul style="list-style-type: none"> • È una conseguenza normale causata dall'uso. 	<ul style="list-style-type: none"> • Pulire la piastra con un panno umido.
Perdita di pressione del vapore durante la stiratura	Il pulsante di uscita del vapore viene premuto per molto tempo	Premere il pulsante del vapore (12) a intervalli. Ciò migliora il risultato della stiratura, dato che il tessuto si asciugherà meglio e rimarrà più morbido

Se i suggerimenti sopra menzionati non risolvono il problema, si prega di mettersi in contatto con un servizio di assistenza tecnica autorizzato.

Può scaricare il formato digitale di questo manuale nel sito Internet di Bosch.

Bedankt voor het aanschaffen van de sensixx B10L, het nieuwe stoomstrijkijzer van Bosch. Lees zorgvuldig de gebruiksaanwijzing en bewaar deze voor latere raadplegingen.

Inleiding

Lees eerst deze gebruiksinstructies. Ze bevatten waardevolle informatie over de unieke kenmerken van dit systeem en enkele hints om het strijken gemakkelijker voor u te maken.

We hopen dat strijken met dit stoomstrijkijzer een prettige ervaring is.

Belangrijk

Klap de eerste pagina van het boekje uit, dit zal u helpen te begrijpen hoe het apparaat functioneert.

Dit apparaat voldoet aan alle internationale veiligheidsnormen.

Dit apparaat is ontworpen voor uitsluitend huishoudelijk gebruik en derhalve is industrieel gebruik hiervan uitgesloten.

Dit apparaat mag slechts gebruikt worden voor de doeleinden waarvoor het ontworpen is, d.w.z. als strijkijzer. Enig ander soort gebruik wordt beschouwd als ongeschikt en daardoor gevaarlijk. De fabrikant kan niet verantwoordelijk gesteld worden voor enige schade die voortkomt uit misbruik of ongeschikt gebruik.

Algemene veiligheidsinstructies

- Laat het strijkijzer niet onbeheerd achter terwijl het aangesloten is.
- Trek de stekker uit het stopcontact alvorens het apparaat met water te vullen of alvorens het resterende water na gebruik weg te laten lopen.
- Het vulklepje mag tijdens gebruik niet geopend worden.
- Het apparaat moet gebruikt en geplaatst worden op een stabiel oppervlak.
- Als het in zijn ondersteuning geplaatst is, wees er zeker van dat het oppervlak waarop de ondersteuning staat stabiel is.
- Gebruik het strijkijzer niet nadat het gevallen is, het zichtbare beschadiging heeft ondergaan of als het water lekt. Het moet dan gecontroleerd worden door een bevoegd technisch servicecentrum voordat het opnieuw gebruikt kan worden.
- Om gevaarlijke situaties te voorkomen mag u eventuele werkzaamheden of reparaties aan het apparaat, zoals het vervangen van een defect snoer, alleen laten uitvoeren door gekwalificeerde medewerkers van een erkend Technisch Servicecenter.
- Dit apparaat mag gebruikt worden door kinderen vanaf 8 jaar en ouder en door personen met beperkte lichamelijke, zintuiglijke of geestelijke vermogens, gebrek aan ervaring of kennis als zij dat onder toezicht doen of aanwijzingen hebben gekregen over hoe zij dit apparaat op een veilige manier moeten gebruiken en als zij de daarmee gemoeide risico's begrijpen. Kinderen mogen niet met het apparaat spelen. Kinderen mogen het apparaat niet zonder toezicht reinigen of er onderhoudswerkzaamheden aan uitvoeren.
- Zorg ervoor dat het strijkijzer en de snoer buiten bereik blijven van kinderen jonger dan 8 jaar als het aan staat of aan het afkoelen is.
-  **VOORZICHTIG.** Heet oppervlak.
Het oppervlak kan heet worden tijdens het gebruik.

- Controleer, voordat u het apparaat in het stopcontact steekt, dat de spanning overeenkomt met de spanning op de kenmerkenplaat.
- Dit apparaat moet aangesloten worden op een geaard stopcontact. Als u een verlengsnoer gebruikt, controleer of het een geaarde tweepolige 16A-stekker bezit.
- Als de veiligheidszekering die in het apparaat zit doorbrandt, zal het apparaat automatisch uitgeschakeld worden. Om het normale functioneren te herstellen, zal het apparaat naar een bevoegd Technisch Servicecentrum gebracht moeten worden.
- Het apparaat mag nooit onder de kraan gehouden worden om het met water te vullen.
- Haal de stekker uit het stopcontact na elk gebruik en ook wanneer er iets mis lijkt te zijn met het apparaat.
- De stekker mag niet uit het stopcontact getrokken worden door aan het snoer te trekken.
- Dompel het strijkijzer of de stoomtank nooit onder in water of enige andere vloeistof.
- Stel het apparaat niet bloot aan weersomstandigheden (regen, zon, vorst, etc.).

Belangrijk:

- Dit apparaat bereikt hoge temperaturen en produceert stoom gedurende het gebruik. Dit kan brandwonden veroorzaken bij oneigenlijk gebruik.
- De stoomslang, het basisstation, de metalen plaat aan de onderzijde van de afneembare onderzetter (2) en vooral het strijkijzer zelf kunnen erg heet worden tijdens het gebruik. Dit is normaal.
- Richt de stoom nooit op mensen of dieren.
- Voorkom dat het snoer in aanraking komt met de hete zoolplaat.
- Let erop dat het systeem nog korte tijd kan stoom kan afgeven nadat de stoomhendel wordt losgelaten. Dit is een normale functie.

Beschrijving

1. Stoomtankdop
2. Afneembare onderzetter
3. Opbergvak
4. Netsnoer
5. Stoomslang
6. Controlelampje "Stoom gereed"
7. Controlelampje "Stoomtank bijvullen"
8. Stoomregelaar *
9. Schakelaar met aan-lampje
10. Behuizing met interne stoomtank
11. Temperatuurknop
12. Stoomknop
13. Indicatielamp strijkijzer
14. Zoolplaat
15. Grendel voor stoomknop *
16. Vultrechter
17. Draaggrepen

* Afhankelijk van het model

A Voorbereidingen



1. Verwijder alle labels of bescherming van de zoolplaat.
2. Plaats het apparaat horizontaal op een solide, stabiel oppervlak. U kunt de onderzetter (2) van het apparaat afhalen en het strijkijzer erop plaatsen op een solide, stabiel, horizontaal oppervlak.
3. Draai de stoomtankdop langzaam los en vul de stoomtank met water **gebruikmakend van de meegeleverde vultrechter**. Vullen met warm water verkort de wachttijd bij het opwarmen.
Giet de boiler niet te vol.
4. Ontrol het netsnoer volledig en steek de stekker in een geaard stopcontact.
5. Zet de schakelaar van de netvoeding (4) aan.
6. Het indicatorlampje "stoom gereed" (6) zal na ongeveer 7 minuten oplichten, daarmee aangevend dat het apparaat klaar is voor gebruik.
7. Dit apparaat heeft een ingebouwde waterniveausensor. De indicator "stoomtank bijvullen" (7) zal oplichten als de stoomtank leeg is.

Opmerking: als de boiler leeg is kunnen beide indicatielampjes (6 en 7) tegelijkertijd oplichten. Vul de boiler zoals aangegeven is in paragraaf "Boiler bijvullen".

Boiler bijvullen

Risico van brandwonden!

Wees voorzichtig bij het openen van de stoomtankdop, er kan stoom vrijkomen.

Wanneer het controlelampje (7) op het stoomstation brandt :

1. Knop (12) indrukken en controleren of er geen stoom meer wordt opgewekt. Alleen in dit geval water bijvullen.
2. Schakelaar (9) uitzetten, stekker uit het stopcontact trekken en minimaal 2 minuten wachten
3. Stoomtankdop (1) langzaam en voorzichtig openen. Resterende stoom laten ontsnappen.
4. Vul de stoomtank **met de bij het apparaat geleverde vultrechter**. Giet de boiler niet te vol.
5. Indien er water achterblijft rond de vulopening, droog het dan, voordat U de boiler sluit.
6. Stoomtankdop (1) stevig vastschroeven.

Belangrijk:

- Er kan water uit de kraan gebruikt worden. Om de optimale stoomfunctie te behouden kunt u leidingwater mengen met een gelijke hoeveelheid gedestilleerd water. Als het kraanwater in uw woongebied erg hard is, meng het leidingwater dan met gedestilleerd water in een verhouding van 1:2. U kunt zich laten informeren over de hardheid van het water bij uw locale waterleidingbedrijf.
- Om schade en/of vervuiling van de boiler te voorkomen, mag u geen geparfumeerd water, azijn, stijfsel, ontkalkingsmiddelen, additieven of enig ander chemisch product gebruiken. **Elke schade die door de hiervoor vermelde producten wordt veroorzaakt, maakt de garantie ongeldig.**
- Het strijkijzer is niet bedoeld om op de achterkant te staan. Plaat het altijd horizontaal op de steunplaat (2). De onderzetter kan in de speciaal daarvoor ontworpen holte geplaatst worden op het apparaat of op een geschikte plek bij de strijkplek. **Laat het strijkijzer nooit rusten op het apparaat zonder de onderzetter.**
- Tijdens het voor de eerste keer gebruiken, kan het ijzer bepaalde dampen en geuren produceren, soms met wat witte deeltjes op de zoolplaat. Dit is normaal en zal na een paar minuten verdwijnen.

De temperatuur instellen



1. Controleer het strijkinstructielabel op het kledingstuk om de correcte strijktemperatuur te bepalen.
2. Selecteer de temperatuur (11):
 - Synthetische stof
 - Zijde – Wol
 - Katoen – Linnen
3. Het indicatorlampje (13) blijft branden terwijl het strijkijzer opwarmt en gaat uit zodra het strijkijzer de geselecteerde temperatuur heeft bereikt.

Tips:

- Sorteert uw kledingstukken op basis van hun textiellabels, altijd beginnend met kleding die gestreken moet worden op de laagste temperaturen.
- Als u er niet zeker van bent van welke stof het kledingstuk gemaakt is, begin dan te strijken met een lage temperatuur en kies de correcte temperatuur door een klein gedeelte te strijken dat gewoonlijk onzichtbaar is als het gedragen wordt.

B Strijken met stoom



1. Zet de temperatuurkeuzeschakelaar (11) op de gewenste stand
2. Stel de stoomhoeveelheid naar wens af, door gebruik te maken van de variabele stoomcontrole (8*) (afhankelijk van het model)
3. Druk op de stoomvrijgaveknop (12), zodat de stoom vrijkomt.

Waarschuwing :

Bij het strijken op een lagere temperatuurstand „•“

- Als het apparaat een variabele stoomcontrole (8*) heeft, zet de variabele stoomcontrole dan op de laagste stand („•“).
- Als het apparaat geen variabele stoomcontrole heeft, druk dan steeds slechts enkele seconden op de stoomvrijgaveknop (12) bij het strijken op lagere temperaturen.

In beide gevallen; als u ziet dat er water uit de strijkzool druppelt, zet dan de temperatuurkeuzeschakelaar (11) op een hogere stand (controleer of het kledingstuk op een dergelijke stand mag worden gestreken).

- Wanneer u het strijkijzer gebruikt, is het mogelijk dat er in het begin wat waterdruppels samen met de stoom vrijkomen. Daarom is het raadzaam om het strijkijzer eerst op de strijklank of op een doek te gebruiken.

Tip: voor een beter strijkresultaat kunt u aan het einde een paar halen zonder stoom strijken om het kledingstuk te drogen.

ALLEEN VOOR MODELLEN MET KURK HANDVAT:

(afhankelijk van het model)

Druk voor permanente stoom op de vergrendelingsknop (15*) en schuif hem naar achteren totdat die vergrendeld wordt. Als u de permanente stoom wilt uitschakelen, schuif de vergrendelingsknop naar voren.

Belangrijk:

- De stoomslang kan heet worden als u langere tijd strijkt, dit is normaal.

Strijken zonder stoom



1. Selecteer de gewenste strijkt temperatuur.
2. Begin met strijken zonder op de stoomknop te drukken (12)

C Verticale stoom



Niet toepassen op kleding die op dat moment gedragen wordt

Richt de stoom nooit op mensen of dieren.

1. Zet de temperatuurknop op positie “••” of “max”
2. U kunt gordijnen en hangende kledingstukken (jacks, pakken, jassen...) strijken door het strijkijzer verticaal te houden en op de stoomknop te drukken (12)
Beweeg het strijkijzer langs de stof op 10 à 20 cm afstand.

Energiebesparing “eco”

(afhankelijk van het model)

Door de stoomregelaar (8*) in de “eco” stand te zetten, wordt het energieverbruik van het apparaat verminderd doordat het elektriciteits- en waterverbruik wordt gereduceerd.

Voor de meeste kledingstukken wordt een goed strijkresultaat behaald.

Gebruik de normale energie-instelling alleen voor dikke en zeer gekreukte stoffen.

De boiler reinigen

Om de levensduur van uw stoomgenerator te verlengen en het opbouwen van kalkaanslag te vermijden, is het van belang dat u de boiler na elke 50 uur gebruik uitspoelt. Als uw water hard is, verhoog dan de frequentie.

Maak voor het uitspoelen geen gebruik van middelen om de boiler van aanslag te ontdoen, omdat deze hem zouden kunnen beschadigen.

1. Controleer of het apparaat koud is en niet aangesloten is geweest voor meer dan 2 uur.
2. Stoomtandop (1) voorzichtig openen
3. Leeg de stoomtank boven de gootsteen door het apparaat ondersteboven te houden.
4. Vul de stoomtank met een halve liter water.
5. Schud de stoomgenerator even en leeg het vervolgens boven een gootsteen of emmer. Om het beste resultaat te verkrijgen, bevelen wij aan dat deze handeling tweemaal wordt uitgevoerd
6. Belangrijk: voordat u de boiler opnieuw sluit, wees er zeker van dat deze leeg is.
7. Stoomtandop (1) stevig vastschroeven.

Reiniging & Onderhoud



⚠️ Opgelet ! Gevaar voor verbranding!

Haal altijd de stekker van het apparaat uit het stopcontact voordat u aan reiniging of onderhoud ervan begint.

1. Na het strijken, trek de stekker uit het stopcontact en laat de zoolplaat afkoelen alvorens te reinigen.
2. Maak de behuizing en de strijkzool schoon met een droge doek.
3. Als er stof of kalkaanslag op de strijkzool zit, reinig hem dan met een vochtige katoenen doek.
4. Als een synthetische stof smelt door een te hoge temperatuur en aan de strijkzool (14) blijft plakken, schakel de stoom dan uit en wrijf de restanten onmiddellijk weg met een dikke, opgevouwen, droge katoenen doek.
5. Gebruik nooit schuur- of oplosmiddelen. Om de strijkzool (14) glad te houden, dient hard contact met metalen voorwerpen te worden vermeden. Gebruik nooit schuurspunsjes of chemicaliën om de strijkzool te reinigen.

D Het apparaat bewaren



1. Zet de schakelaar voor netspanning uit en haal de stekker uit het stopcontact.
2. Laat het ijzer eerst altijd afkoelen voordat u het apparaat opbergt.
3. Leeg de stoomtank en berg het netsnoer en de stoomslang op in het opbergvak. Wind de snoeren niet te strak.
4. Plaats het strijkijzer op de onderzetter, op de zoolplaat.
5. Voor het transporteren van het apparaat: gebruik de draaggrepen (17) aan de zijanten

E Textielbeschermer



(afhankelijk van het model)

De textielbeschermer wordt gebruikt voor het stoomstrijken van delicate kledingstukken op maximale temperatuur zonder ze te beschadigen. Tevens maakt het gebruik van de textielbeschermer een doekje ter voorkoming van glans op donkere materialen overbodig.

Het wordt aanbevolen eerst een klein gedeelte aan de binnenkant van het kledingstuk te strijken om te zien of het geschikt is.

Als u de textielbeschermer op het strijkijzer wilt bevestigen, plaats de punt van het strijkijzer in het uiteinde van de textielbeschermer en trek de elastische strook over de lagere achterkant van het strijkijzer totdat hij goed strak zit. Om de textielbeschermer los te maken, trek aan de elastische veer en haal het strijkijzer eruit.

De textielbeschermer kan gekocht worden via de klantenservice of van specialistische winkels:

Code van het
accessoire
(Servicecentra)

571510

Naam van het accessoire
(Gespecialiseerde winkels)

TDZ2045

Tips om het energieverbruik te verminderen



Het produceren van stoom in een strijkijzer kost de meeste energie. Volg de onderstaande instructies om het energieverbruik te minimaliseren:

- Start de strijkbeurt met de stoffen die de laagste strijktemperatuur vereisen. Zie hiervoor het strijklabel in het strijkgoed.
- Strijk stoffen het liefst wanneer ze nog vochtig zijn. Zet de stoomregelaar dan lager.
- Als U een wasdroger gebruikt, benut dan het programma "strijkdroog".
- Wanneer het strijkgoed vochtig genoeg is, strijk dan zonder stoom.

Advies mbt weggooien

Dit betekent in principe dat milieuvriendelijke materialen worden gebruikt die bij de plaatselijke reinigingsdienst ter recycling kunnen worden aangeboden.

De plaatselijke reinigingsdienst kan informatie verschaffen over het afdanken van elektrische apparaten.



Dit apparaat is gekenmerkt in overeenstemming met de Europese richtlijn 2012/19/EU betreffende afgedankte elektrische en elektronische apparatuur.

De richtlijn geeft het kader aan voor de in de EU geldige terugname en verwerking van oude apparaten.

Problemen oplossen

Probleem	Mogelijke oorzaken	Oplossing
De stoomgenerator doet het niet.	<ul style="list-style-type: none">• Er is een aansluitingsprobleem.• De boiler is niet ingeschakeld.	<ul style="list-style-type: none">• Controleer het netsnoer, de plug, en het stopcontact.• Zet de schakelaar van de netvoeding (9) aan ("I").

Probleem	Mogelijke oorzaken	Oplossing
Het ijzer wordt niet warm.	<ul style="list-style-type: none"> • De schakelaar staat op "0". • De temperatuurcontroleknop staat op "min". 	<ul style="list-style-type: none"> • Zet de schakelaar van de netvoeding (4) aan ("I"). • Zet de temperatuurcontroleknop (11) in de gewenste positie.
Het ijzer begint te roken nadat het aan is gedaan.	<ul style="list-style-type: none"> • Bij eerste maal gebruiken: Bepaalde componenten op het apparaat werden licht ingeivet in de fabriek en kunnen een beetje rook voortbrengen bij het initieel opwarmen. • Bij later gebruik: de zoolplaat is wellicht vies. 	<ul style="list-style-type: none"> • Dit is absoluut normaal en zal na een tijdje stoppen. • Reinig de zoolplaat volgens de reinigingsinstructies in deze handleiding.
Er stroomt water door de gaten van de zoolplaat.	<ul style="list-style-type: none"> • De stoomfunctie wordt gebruikt voordat de daarvoor geëigende temperatuur is bereikt. • Het water condenseert in de pijpen omdat er voor de eerste keer stoom wordt gebruikt of omdat lange tijd geen stoom is gebruikt. 	<ul style="list-style-type: none"> • Reduceer de stoomproductie als bij lage temperaturen gestreken wordt (Variabele stoomregelaar (8°)). • Richt het ijzer buiten het strijkgebied en druk op de stoomknop (12) tot er stoom geproduceerd wordt.
Er komt vuil vanaf de zoolplaat of de zoolplaat zelf is vies.	<ul style="list-style-type: none"> • Er is sprake van kalk- of mineraalaanslag in de boiler • Er zijn chemische producten of additieven gebruikt. 	<ul style="list-style-type: none"> • Maak de boiler schoon. Gebruik water uit de kraan, 50 % vermengd met gedistilleerd of gedemineraliseerd water. Als het kraanwater in uw woongebied erg hard is, meng het leidingwater dan met gedistilleerd water in een verhouding van 1:2. • Reinig de zoolplaat met een vochtige doek. • Voeg nooit producten toe aan het water in de stoomtank.
Het ijzer produceert geen stoom.	<ul style="list-style-type: none"> • De boiler is niet ingeschakeld. • De boiler is leeg. • De stoomregulator is op de minimale positie ingesteld. 	<ul style="list-style-type: none"> • Zet de schakelaar van de netvoeding (9) aan. • Vul de boiler. • Verhoog de stoomproductie door aan destoomregelaar (8°) te draaien.
Het gestreken kledingstuk wordt donker en/of plakt aan de zoolplaat.	<ul style="list-style-type: none"> • De geselecteerde temperatuur is te hoog en heeft het kledingstuk beschadigd. 	<ul style="list-style-type: none"> • Selecteer een geschikte temperatuur voor het materiaal dat gestreken wordt en maak de zoolplaat schoon met een vochtige doek
De zoolplaat wordt bruin.	<ul style="list-style-type: none"> • Dit is een normaal gevolg van gebruik. 	<ul style="list-style-type: none"> • Maak de zoolplaat regelmatig schoon met een vochtige doek.
Verlies van stoomdruk tijdens het strijken	De stoomknop wordt ingedrukt gedurende lange tijd	Druk op de knop voor stoom (12) met intervallen. Dit verbetert het strijkresultaat, aangezien het weefsel beter droogt en zachter blijft

Als bovenstaande het probleem niet oplost, neem contact op met een bevoegd technisch servicecentrum.

U kunt deze gebruiksaanwijzing ook downloaden van het internet via de lokale homepage van Bosch.

Tak fordi du har købt dampstationen sensixx B10L – det nye dampstrygningssystem fra Bosch.

Læs omhyggeligt instruktionerne, og gem dem for at have dem ved hånden på et senere tidspunkt for eventuelle tvivlsspørgsmål.

Introduktion

Læs brugsanvisningen grundigt igennem. Den indeholder vigtig information om systemets enestående egenskaber samt nogle tips til at gøre strygning nemmere.

Vi håber, at du vil nyde at stryge med denne dampstation.

Vigtigt

Udfold første side af brugsanvisningen. Dette vil hjælpe til at forstå, hvordan apparatet virker.

Apparatet opfyldt er internationale sikkerhedsstandarder.

Dette apparat er udformet udelukkende med henblik på privat brug, hvorfor en industriel brug er absolut forbudt.

Apparatet må kun anvendes til det formål, det blev fremstillet – dvs. til strygning. Fabrikanten holdes ikke ansvarlig for fejl som følge af fejlagtig anvendelse eller misbrug.

Generelle sikkerhedsforskrifter

- Efterlad ikke strygejernnet uden opsyn, når det er tændt.
- Fjern stikket fra kontakten, før du fylder apparatet med vand, eller før du hælder vand ud efter brug.
- Påfyldningslåget må ikke åbnes under brug.
- Apparatet skal anvendes og placeres på en stabil flade.
- Når det placeres på pladen, skal du være sikker på, at fladen, hvorpå den er placeret, er stabil.
- Anvend ikke strygejernnet, hvis det er blevet tabt, viser tegn på skade eller er utæt. Det skal undersøges af et autoriseret serviceværksted, før det kan anvendes igen.
- For at undgå farlige situationer skal enhver form for reparation, som apparatet måtte have brug for som f.eks. udskiftning af en beskadiget ledning, udføres af kvalificeret personale fra en autoriseret, teknisk serviceafdeling.
- Apparatet kan bruges af børn, der er 8 år gamle eller ældre og personer med nedsatte fysiske, sansemæssige eller mentale evner eller manglende erfaring og viden, hvis de overvåges eller gives instruktioner vedrørende brug af apparatet på en sikker måde og forstår de involverede farer. Børn må ikke lege med apparatet. Rengøring og brugervedligeholdelse må ikke udføres af børn uden overvågning.
- Hold strygejernnet og ledningen uden for rækkevidde af børn, der er under 8 år gamle, når det er tilsluttet eller køler ned.
-  **FORSIGTIG!** Varm overflade.
Overfladen bliver varm under brug.

- Apparatet er udstyret med et EU-Schukostik (sikkerhedsstik). For at sikre korrekt jordforbindelse i stikkontakter i Danmark skal apparatet tilsluttes med en egnet stik-adapter. Denne adapter (tilladt til maks. 13 ampere) kan bestilles via kundeservice (reservedel nr.616581).
- Kontroller, at spændingsangivelsen svarer tilden, der er angivet på strygejern, før dettilsluttes lysnettet.
- Apparatet skal tilsluttes en stikkontakt med jordforbindelse. Hvis der anvendes en forlængerledning, skal den have et 16 A bipolært stik med jordforbindelse.
- Hvis apparatets sikring ryger, fungerer detikke. For at tage det i brug igen skal denudskiftes af et autoriseret serviceværksted.
- Placer aldrig apparatet under vandhanen for at fylde det med vand.
- Tag stikket ud af stikkontakten, hvis der er mistanke om fejl og altid efter hver anvendelse.
- El-stikket må ikke fjernes fra stikkontakten ve dat hive i ledningen.
- Nedsenk aldrig strygejern eller damptankeni vand eller anden væske.
- Udsæt ikke apparatet for vejrforhold (regn,sol, frost osv.).

Vigtigt:

- Apparatet når høje temperaturer og producerer damp under brug, hvilket kan forårsage skoldning eller forbrænding i tilfælde af ukorrekt anvendelse.
- Dampslangen, basisstationen, metalpladen nederst på den aftagelige strygeplade (2) og især strygejern kan blive varme, når de bruges. Det er helt normalt.
- Ret aldrig dampen mod mennesker eller dyr.
- Lad ikke ledningen komme i kontakt med strygebasen, mens denne er varm.
- Vær opmærksom på, at systemet kan fortsætte med at dampe i kort tid efter deaktivering af dampudløseren. Dette er en normal funktion.

Beskrivelse

1. Hætte til beholder
2. Aftagelig stålplade
3. Rum til opbevaring af ledning og slange
4. Netstik ledning
5. Dampslange
6. Styreløys for "Damp klar"
7. Styreløys for "Fyld beholder"
8. Variabel dampkontrol *
9. Hovedstrøm 0/I-knap med indikator
10. Damptank med indbygget kedel
11. Temperaturknap
12. Dampskudsknap
13. Indikator for strygejern
14. Strygesål
15. Lås til dampknap *
16. Påfyldningstragt
17. Bærehåndtag

* Afhængigt af model

A Forberedelse



1. Fjern eventuelle klistermærker eller beskyttelsesfolie fra strygesålen.
2. Placer dampstationen på en stabil, jævn og vandret flade. Du kan fjerne pladen (2) og placere strygeapparatet derpå på en anden jævn, stabil og vandret flade
3. Åbn beholderens hætte (1). Fyld **altid** beholderen med **brug af tragten**, og skru hættens fast.
Påfyldning med varmt vand reducerer ventetiden for opvarmning.
Beholderen må ikke overfyldes.
4. Rul ledningen (4) ud, og tilslut den et jordstik.
5. Tænd på hovedknappen (9) (position "I")
6. Indikatoren "damp klar" (6) vil lyse efter cirka 7 minutter og indikerer derved, at apparatet er klar til brug.
7. Indikatoren "Fyld beholder" tændes, når beholderen er tom (7).
Bemærk : Hvis kedlen er tom, lyser begge indikatorlamper (6 og 7) muligvis samtidig. Fyld kedlen som angivet i afsnittet "Fyldning af beholder".

Fyldning af beholder

⚠ Forsigtig! Risiko for forbrændinger!
Vær forsigtig, når du åbner hættten, da der kan komme damp ud.

Hvis styrelyset (7) tændes :

1. Tryk på dampknappen (12) for at kontrollere, at der ikke længere genereres damp. Først på dette tidspunkt skal beholderen genpåfyldes.
2. Indstil hovedknappen (9) til positionen fra ("0"), og tag stikket ud af stikkontakten. Vent derefter i mindst 2 minutter.
3. Åbn hættten (1) forsigtigt og langsomt. Lad resterende damp slippe ud.
4. **Fyld altid beholderen med fragten.** Beholderen må ikke overfyldes.
5. Hvis der er spildt vand omkring åbningen efter påfyldning af vand, skal det tørres af inden lukning.
6. Spænd hættten godt fast.

Vigtigt:

- Der kan anvendes postevand.
Hvis du vil optimere dampfunktionen, kan du blande vandet fra vandhanen med destilleret vand i forholdet 1:1. Hvis vandet i dit lokalområde er meget hårdt, kan du blande det med destilleret vand i forholdet 1:2.
Dit lokale vandværk kan oplyse om vandets hårdhed.
- For at undgå skade på og/eller forurening af dampstationen må du ikke bruge parfumeret vand, eddike, stivelse, afkalkningsmidler, additiver eller andre former for kemiske produkter.
Skader, som skyldes brug af ovenstående produkter, er ikke omfattet af garantien.
- Strygejernet er ikke udformet til at hvile på sin hæl. Placer det altid vandret på strygebrættet (2). Strygesålen kan placeres i den specielt designede fordybning på dampstationen eller et passende sted i strygeområdet.
Anbring aldrig strygejernet på dampstationen uden strygesålen.
- Når strygejernet anvendes første gang, kan det afgive visse dampe og lugte, ligesom der kan drysse hvide partikler ud fra strygesålen. Dette er normalt og vil ophøre efter nogle få minutter.

Temperaturindstilling



1. Kontroller tøjets strygeanvisning for at finde frem til den rette strygetemperatur.
2. Vælg temperatur (11):

- | | |
|-----|-----------------|
| • | Syntetisk |
| •• | Silke – Uld |
| ••• | Bomuld – Linned |

3. Indikatorlyset (13) vil forblive tændt, mens strygejernet varmer op og slukker, når det har nået den valgte temperatur.

Tips:

- Sorter dit tøj efter dets vaskesymboler og start altid med tøj, der skal stryges ved laveste temperatur.
- Hvis du ikke er sikker på hvilket materiale, der er tale om, må du prøve dig frem ved at stryge på et lille stykke, der ikke ses, når du har det på.

B Dampstrygning



1. Drej temperaturvælgeren (11) til den ønskede indstilling
2. Indstil mængden af damp efter behovet ved hjælp af den variable dampstyring (8*) (afhængigt af model)
3. Tryk på dampudløserknappen (12) for at afgive damp.

Forsigtig:

Ved strygning ved lav temperaturindstilling "•"

- Hvis apparatet har variabel dampstyring (8*), skal du indstille den variable dampstyring til laveste trin ("☺").
- Hvis apparatet ikke har variabel dampstyring, skal du kun trykke på dampudløserknappen (12) i nogle få sekunder ad gangen ved strygning ved lave temperaturer.

Hvis du i begge tilfælde oplever, at vand drypper ud af bundpladen, skal du indstille temperaturvælgeren (11) til et højere trin (vær opmærksom på, om tekstilet kan stryges ved dette trin).

- I begyndelsen af hver brug kan der komme dråber af vand ud med dampen. Det anbefales derfor først af prøve strygejernet på strygebrættet eller en klud.

Tip: Lav de sidste strøg uden damp for at tørre stoffet. Det giver et bedre resultat.



STRYGEJERN MED KORKHÅNDTAG

(afhængigt af model)

Tryk på låseknappen (15*), og glid den baglæns, indtil den låser for at få konstant damp. For at afbryde konstant damp skal du glide låseknappen fremad.

Vigtigt:

- Dampslangen kan blive varm, hvis der stryges i længere tid ad gangen. Dette er normalt.

Strygning uden damp



1. Indstil den krævede strygetemperatur
2. Begynd strygning men uden at trykke på dampskudsknappen (12).

C Lodret damp



Ret aldrig dampstrålen mod tøj, der aktuelt bæres.

Ret aldrig dampen mod personer eller dyr.

1. Indstil temperaturvælgeren på “••” eller “max”.
2. Du kan stryge gardiner eller tøj, der hænger på en bøjle (jakker, dragter, frakker...) ved at placere strygejernet i lodret position og trykke på dampskudsknappen.
Betjen strygejernet lodret ved en afstand på 10 til 20 cm

Energisparende “eco”-indstilling

(afhængigt af model)

Hvis “eco”-dampindstillingen vælges på dampregulatoren (8*), reduceres apparatets energiforbrug, ved at el- og vandforbrug reduceres.

Der kan opnås et godt strygeresultat på de fleste stoffer.

Brug kun en højere indstilling til tykt og meget krøllet stof.

Rengøring af kedlen

Det er vigtigt at skylle beholderen efter flere timers brug for at forlænge levetiden af dampgeneratoren og undgå opbygning af kalk (cirka efter 50 timer).

Hvis vandet er hårdt, skal du øge frekvensen.

Brug ikke afkalkningsmidler til skylning af beholderen, da de kan beskadige den.

1. Sørg for, at apparatet er koldt og har været trukket ud af stikkontakten i mere end 2 timer.
2. Løsn beholderens hætte (1).
3. Tøm beholderen over en vask ved at holde apparatet på hovedet.
4. Fyld beholderen med 500 ml frisk vand.
5. Ryst basisenheden et øjeblik, og tøm den helt over en vask eller en spand.
6. Vi anbefaler, at denne handling udføres to gange for at opnå det bedste resultat.
7. Luk hættten

Rengøring og vedligeholdelse



Forsigtig! Risiko for forbrændinger!

Hiv altid stikket ud før rengøring eller vedligeholdelse påbegyndes.

1. Hiv stikket ud efter strygning. Lad strygesålen køle ned før rengøring.
2. Tør kabinnet og håndtag af med en fugtig klud.
3. Hvis bundpladen er beskidt eller kalket til, kan den rengøres med en fugtig bomuldsklud.
4. Hvis kunststof smelter fast på bundpladen (14) på grund af for høj temperatur, skal du straks slå dampen fra og gnutte det smeltede materiale af med en tykt foldet tør bomuldsklud.
5. Anvend aldrig ridsende produkter eller opløsningsmiddel. Bevar bundpladens (14) glatte overflade ved at forhindre, at den kommer i kontakt med metalgenstande. Brug aldrig skuresvampe eller kemikalier til at rengøre bundpladen.

D Opbevaring



1. Indstil hovedknappen til positionen "0", og tag ledningen ud.
2. Lad altid strygejernet køle ned før opbevaring.
3. Placer strygejernet på strygesålen på pladen.
4. Tøm beholderen, og opbevar ledningen og dampslangen i opbevaringsrummet. Vikl ikke ledningen for hårdt op.
5. Brug venligst bærehåndtagene (17) på siderne når apparatet skal flyttes

E Strygesålsomslag til tekstilbeskyttelse



(afhængigt af model)

Strygesålsomslaget til tekstilbeskyttelse benyttes til at dampstryge sarte klædningsstykker uden at skade dem. Brug af strygesålsomslaget gør det endvidere unødvendigt at bruge et viskestykke for at undgå, at mørke stoffer skinner.

Det anbefales først at stryge lidt af klædningsstykket på indersiden, for at se om det er egnet.

For at sætte strygesålsomslaget på strygejernet, skal spidsen af strygejernet placeres i bunden af omslaget, hvorefter den elastiske rem trækkes over den nedre bagside af strygejernet, indtil den sidder ordentligt fast. For at fjerne omslaget hives der i den elastiske rem, og strygejernet fjernes.

Strygesålsomslaget til tekstilbeskyttelse kan erhverves gennem kundeservice eller specialiserede forretninger:

Tilbehør (eftersalg)

571510

Bestillingsnummer i specialforretninger

TDZ2045

Tips til at hjælpe dig med at spare energi



Damp forbruger meget energi. Følg nedenstående råd for at minimere energiforbruget:

- Start med at stryge de stoffer, der kræver den laveste temperatur. Kontroller den anbefalede strygetemperatur på mærkaten på tøjet.
- Forsøg at stryge tekstilerne, mens de stadig er fugtige, hvor du skal formindske dampindstillingen.
- Hvis du bruger tørring af tekstilerne før strygning, skal du indstille tørretumbleren til programmet 'strygefri'.
- Hvis tekstilerne er fugtige nok, kan du stryge uden damp.

Bortskaffelse

Brug genbrugsordningerne for emballage og ældre apparater, og vær med til at skåne miljøet. Er der tvivl om ordningerne, og hvor genbrugspladserne er placeret, kan kommunen kontaktes.



Dette apparat er klassificeret iht. det europæiske direktiv 2012/19/EU om affald af elektrisk- og elektronisk udstyr.

Dette direktiv angiver rammerne for indlevering og genbrug af kasserede apparater gældende for hele EU.

Fejlfinding

Problem	Mulige årsager	Løsning
Dampgeneratoren tænder ikke.	<ul style="list-style-type: none"> • Der er problemer med forbindelsen. • Damptanken er ikke tændt. 	<ul style="list-style-type: none"> • Kontroller netledning, stik og stikkontakt. • Tænd på hovedknappen (9) (position "I").
Strygejernet bliver ikke varmt.	<ul style="list-style-type: none"> • "0/I"-knap er på "0". • Temperaturvælgeren står på "min". 	<ul style="list-style-type: none"> • Tænd på hovedknappen (9) (position "I") • Indstil temperaturvælgeren (11) på den ønskede temperatur.
Strygejernet begynder at ryge, når der tændes for det.	<ul style="list-style-type: none"> • Under første brug: Nogle af apparatets indre dele er smurt med olie fra fabrikkens side, og dette kan producere en smule røg, når det først tændes. • Ved senere brug: Strygesålen kan være beskidt. 	<ul style="list-style-type: none"> • Dette er helt normalt og forsvinder efter kort tid. • Rengør strygesålen i overensstemmelse med rengøringsinstruktionerne i denne manual.
Der drypper vand ud fra hullerne i strygesålen.	<ul style="list-style-type: none"> • Dampfunktionen anvendes, før den har nået den rette temperatur. • Vandet inde i rørene omdannes til kondensvand, fordi der anvendes damp for første gang, eller apparatet er ikke blevet brugt i lang tid. 	<ul style="list-style-type: none"> • Reducer dampmængden, når der stryges ved lav temperatur (dampkontrol (8*)). • Ret strygejernet væk fra strygeområdet og tryk på dampkontrollen (12), indtil der produceres damp.
Der kommer urenheder ud fra strygesålen eller strygesålen er snavset.	<ul style="list-style-type: none"> • Der er opbygning af kalk eller mineraler i beholderen. • Der er blevet anvendt kemiske produkter eller tilsætningsstoffer. 	<ul style="list-style-type: none"> • Rengør beholderen. Anvend postevand blandet med 50% destilleret eller demineraliseret vand. Hvis vandet i dit lokalområde er meget hårdt, kan du blande det med destilleret vand i forholdet 1:2. • Rengør strygesålen med en fugtig klud. • Kom aldrig produkter i beholderen.
Strygejernet producerer ikke damp.	<ul style="list-style-type: none"> • Beholderen er ikke tændt eller er tom. • Dampregulatoren er indstillet på minimum. 	<ul style="list-style-type: none"> • Tænd på hovedknappen (9) (position "I") og/eller fyld beholderen. • Øg dampmængden ved at dreje på dampkontrollen (8*).
Tøjet bliver mørkt og/eller klistrer sig fast til strygesålen.	<ul style="list-style-type: none"> • Den valgte temperatur er for høj og har beskadiget tøjet. 	<ul style="list-style-type: none"> • Vælg en passende temperatur for materialet og rengør strygesålen med en fugtig klud.
Strygesålen bliver brun.	<ul style="list-style-type: none"> • Dette er normalt efter brug. 	<ul style="list-style-type: none"> • Rengør strygesålen med en fugtig klud.
Tab af damptryk under stryging	Dampudløserknappen har været trykket ned i lang tid.	Tryk på dampudløserknappen (12) i intervaller. Dette forbedrer strygeresultatet, da stoffet tørrer bedre og forbliver mere blødt.

Hvis ovennævnte ikke løser problemet, bør du kontakte et autoriseret serviceværksted.

Du kan hente vejledningen under Bosch' lokale hjemmesider.

Vi takker deg for å ha kjøpt dampstasjonen sensixx B10L, det nye systemet innen dampstryking fra Bosch.
Les bruksanvisningen nøye og ta vare på den fremtidig referanse.

Innledning

Vennligst les bruksanvisningen før bruk. Den inneholder viktig informasjon om strykejernet funksjoner og noen gode råd for å gjøre strykejobben enklere.

Vi håper at du vil nyte strykejobben med denne dampstasjonen.

Viktig

La den første siden i brosjyren ligge åpen, dette vil hjelpe deg å skjønne hvordan dette apparatet fungerer.

Dette strykejernet oppfyller de internasjonale sikkerhetsstandardene.

Dette apparatet er produsert utelukkende for bruk i hjemmet og er følgelig ikke egnet til industrielt bruk.

Apparatet skal kun brukes til det formål det var tiltenkt, som strykejern. Alt annet bruk er å regne for upassende og dermed også farlig.

Fabrikanten vil ikke stå til ansvar for ødeleggelse som er et resultat av feil eller uskikket bruk.

Generelle sikkerhetsanvisninger

- Ikke la strykejernet stå uten tilsyn mens det er tilkoblet.
- Trekk støpselet ut av stikkkontakten før du fyller apparatet med vann eller før du tømmerut overskytende vann etter bruk.
- Påfyllings åpningen må være lukket når strykejernet er i bruk.
- Strykejernet bør brukes og plasseres på et stabilt underlag.
- Når strykejernet settes på underdelen må du forsikre deg om at denne står på en stabil flate.
- Ikke bruk strykejernet dersom det har falt på gulvet, om det viser ytre tegn på skade, eller om det lekker vann. Strykejernet bør da kontrolleres på et autorisert servicesenter før det brukes på nytt.
- For å unngå farlige situasjoner, må nødvendig arbeid eller reparasjoner, f.eks. skifte ut en defekt hovedledning, kun utføres av kvalifisert personale fra et autorisert Teknisk Servicesenter.
- Strykejernet kan brukes av barn fra 8 år og oppover, samt av personer med reduserte fysiske, sensoriske eller mentale evner, eller med manglende erfaring og kunnskap, hvis de er under tilsyn eller har fått instruksjoner om bruken av apparatet på en trygg måte, slik at de forstår potensielle fareelementer. Barn må ikke leke med strykejernet. Rengjøring og vedlikehold skal ikke foretas av barn med mindre de er under tilsyn av en voksen.
- Strykejernet og ledningen må oppbevares utilgjengelig for barn som er yngre enn 8 år når strykejernet er slått på, eller når det kjøler seg ned.
-  **FORSIKTIG! Varm overflate.**
Overflaten blir varm under bruk.

- Før du setter på strykejernet, må du forsikrede deg om at spenningen på nettverketsamsvarer med den som står indikert på registreringsplaten på strykejernet.
- Strykejernet må kobles til en jordet kontakt. Dersom du bruker skjøteledning, må du forsikre deg om at den har en jordet, topolet 16 A stikkontakt.
- Dersom sikringen i strykejernet går, vil ikkeapparatet lenger kunne brukes. For å få apparatet til å virke normalt igjen, må strykejernet leveres på et autorisert servicesenter.
- Still ikke apparatet under kranen for å fylletanken med vann.
- Trekk alltid ut nettstøpselet umiddelbart etter bruk og hvis du har mistanke om feil.
- Ikke dra i ledningen for å ta støpselet ut av stikkontakten.
- Før ikke strykejernet eller vanntanken ned i vann, eller annen flytende væske.
- Ikke la strykejernet være utsatt for ugunstige værforhold (regn, sol, frost, etc.).

Viktig:

- Apparatet når høye temperaturer og produserer damp mens det brukes, noe som kan resultere i skolding eller forbrenning ved uforsiktig bruk.
- Dampslangen, basestasjonen, metallplaten på bunnen av det avtagbare strykejernsunderlaget (2) og spesielt strykejernet kan bli varme under bruk. Dette er normalt.
- Ikke rett strykejernet mot personer eller dyr.
- Ikke tillat at ledningen kommer i kontakt med undersiden av strykejernet mens det er varmt.
- Vær oppmerksom på at strykejernet kan fortsette å avgi damp også kort tid etter at damputløseren er frigitt. Dette er normalt.

Beskrivelse

1. Lokk på vannbeholder
2. Fjernbar strykejern matte
3. Strømledningen og dampslangen i oppbevaringsrommet
4. Hovedkontakt kabel
5. Damp slange
6. "Damp klar" - varselampe
7. "Fyll vannbeholderen" - varsellampe
8. Damp regulator *
9. Lysende hovedstrømsknapp 0/I
10. Damp generatorboks
11. Temperaturreguleringsknapp
12. Damputløserknapp
13. Strykejernets varsellampe
14. Strykeflate
15. Lås for dampknapp *
16. Påfyllningstratt
17. Bærehåndtak

* Avhengig av modell

A Forberedelse



1. Fjern alle etiketter og beskyttelseslokket på strykejernssålen.
2. Plasser apparatet horisontalt på et robust og stabilt underlag. Du kan ta av setteplaten (2) fra underdelen og plassere strykejernet på setteplaten igjen på et solid, stabilt og horisontalt underlag.
3. Åpne lokket til vannbeholderen (1) Fyll vannbeholderen forsiktig. Bruk **alltid trakten**, og sett lokket ordentlig på igjen. Oppvarmingstiden reduseres hvis det fylles på varmt vann. Ikke overfyll vannbeholderen.
4. Strekk ut strømledningen (4) og koble den til en jordet stikkontakt.
5. Slå på hovedbryteren (9). ("I").
6. Indikatorlampen vil lyse når den er "dampklar" (6) etter omlag 7 minutter, dette indikerer at strykejernet er klart til bruk.
7. "Fyll på vannbeholderen"-kontrollampen (7) lyser når vannbeholderen er tom. Merk: Hvis vannbeholderen er tom, kan begge indikatorlampene (6 og 7) tennes samtidig. Fyll vannbeholderen slik det forklares i paragraf "Fylle på vannbeholderen".

Fylle på vannbeholderen

⚠ Forsiktig! Fare for brannskader!
Vær forsiktig når du åpner lokket, ettersom damp kan komme ut.

Hvis varsellampen (7) tennes:

1. Trykk på dampknappen (12) for å kontrollere at det ikke produseres damp lenger. Bare da bør det fylles mer vann på beholderen.
2. Sett bryteren (9) på "av" ("0"), og trekk støpselet til dampstasjonen ut av stikkkontakten. Vent deretter minst to minutter.
3. Åpne lokket (1) langsomt og forsiktig. Slipp ut dampen som er igjen.
4. **Bruk alltid trakten** når du fyller vann på beholderen. Ikke overfyll vannbeholderen.
5. Om det er vann rundt påfyllningshullet, tørk dette opp med en klut før kokeren stenges.
6. Sett lokket ordentlig på igjen.

Viktig:

- Du kan bruke kranvann.
Bland springvann med destillert vann i forholdet 1:1 for å forlenge optimal dampfunksjon. Hvis springvannet i ditt distrikt er veldig hardt, bland springvannet med destillert vann i forholdet 1:2.
Ta kontakt med ditt lokale vannverk for å få informasjon om hardheten på vannet.
- For å unngå skade og/eller forurensning av, varmtvannstanken, ikke bruk parfymert vann, eddik, stivelse, dekalin middel, tilsetningsstoffer eller andre typer kjemiske produkter.
Enhver skade som skyldes bruk av nevnte produkter, vil oppheve garantien.
- Strykejernet er ikke konstruert for å hvile på hælen. Sett det alltid horisontalt på strykeunderlaget (2). Setteplaten kan plasseres på området som er tilpasset for denne på apparatet, eller på hvilket som helst annet passende område.
Ikke sett strykejernet på apparatet uten setteplaten.
- Ved førstegangsbruk, kan strykejernet utstøte damp eller lukt samt hvite partikler fra sålen, dette er helt normalt og vil forsvinne etter noen minutter.

Regulering av temperaturen



1. Kontroller riktig stryketemperatur på etiketten på klærne som skal strykes.
2. Velg temperatur (11):

- | | |
|-----|-----------------|
| • | Syntetisk stoff |
| •• | Silke – Ull |
| ••• | Bomull – Lin |

3. Varsellampen (13) vil lyse mens strykejernet varmes opp, og slukkes når strykejernet har nådd riktig temperatur.

Anbefalinger:

- Separer klærne etter etiketten for vask og stryk, begynn alltid å stryke først de klærne som må strykes på lavest temperatur.
- Dersom du ikke er sikker på hvilket stoff det er i et klesplagg, bør du starte å stryke på lav temperatur og tilpasse til riktig temperatur på et område av plagget som ikke vil synes.

B Dampstryking



1. Drei temperaturvelgeren (11) til ønsket stilling
2. Still inn ønsket mengde damp ved å bruke variabel dampregulering (8*) (avhengig av modell)
3. Trykk på damputløsningsknappen (12) for å slippe ut damp.

Merk:

Ved stryking på lavere temperaturer "•"

- Hvis apparatet er utstyrt med variabel dampregulering (8*), setter du den variable dampreguleringen til laveste posisjon ("☁").
- Hvis apparatet ikke er utstyrt med variabel dampregulering, trykker du på damputløsningsknappen (12) noen få sekunder av gangen ved stryking på lavere temperaturer.

Uansett hvilket apparat du har, må du stille temperaturvelgeren (11) inn på en høyere temperatur hvis du oppdager at det renner vann ut av sålen (pass på at plagget tåler stryking ved denne temperaturen).

- Hver gang du begynner å bruke strykejernet, kan det skje at det kommer ut vanndråper sammen med dampen. Derfor er det tilrådelig å prøve strykejernet på strykebrettet eller et stoffstykke til å begynne med.

Tips: For bedre strykeresultater stryker du til slutt noen ganger uten damp for å tørke plagget.

STRYKEJERN MED KORKHÅNDTAK

(avhengig av modell)

Kontinuerlig damp slås på ved å trykke på låseknappen (15*) og skyve den bakover til den låses. Kontinuerlig damp slås av ved å skyve låseknappen forover.

Viktig:

- Dampslangen kan bli varm dersom man stryker lenge, dette er helt normalt.

Stryking uten damp



1. Still inn nødvendig stryketemperatur.
2. Begynn å stryke uten å trykke på dampknappen (12).

C

Loddrett dampstryking



Dampen må aldri rettes direkte mot klær mens noen har dem på.

Dampen må aldri rettes mot personer eller dyr.

1. Sett temperaturknappen på “••” eller “max”.
2. Ved å holde strykejernet vertikalt og samtidig trykke på dampknappen (12), kan du stryke gardiner og annet tøy som henger (jakker, dresser, kåper...).

Stryk loddrett med en avstand på 10 til 20 cm.

Innstilling for energisparing “eco”

(avhengig av modell)

Hvis “eco”-knappen (8*) er slått på, vil apparatets energiforbruk reduseres ved at strøm- og vannforbruk reduseres.

Et godt strykeresultat kan oppnås for de fleste plagg.

Bruk høyere innstillinger bare for tykke og svært skrukkede tekstiler.

Rengjøring av Kokeren

For å forlenge dampgeneratorens levetid og hindre kalkbelegg er det svært viktig å skylle vannbeholderen etter noen timers bruk (etter ca. 50 timer).

Skyll oftere hvis vannet er hardt.

Bruk ikke avkalkningsmidler til å skylle beholderen, ettersom slike midler kan skade den.

1. Sjekk at apparatet er avkjølt og at det ikke har vært tilkoblet de 2 siste timene.
2. Skru av lokket til beholderen (1).
3. Tøm beholderen over en vask ved å holde apparatet opp ned.
4. Fyll beholderen med 500 ml rent vann.
5. Rist litt på holderen, og tøm den helt over en vask eller bøtte.
6. For best resultat anbefaler vi å gjenta denne prosedyren én gang
7. Sett på lokket

Rengjøring og vedlikehold



Forsiktig! Fare for brannskader!

Strykejernet må kobles fra strømmettet før du utfører rengjørings- eller vedlikeholdsarbeid.

1. Når du er ferdig med å stryke, må strykejernet kobles fra og kjøles ned før rengjøring.
2. Tørk av kabinettet, håndtaket og selve strykejernet med en fuktig klut.
3. Hvis det er skitt eller kalk på sålen, må den rengjøres med en fuktig bomullsklut.
4. Hvis en syntetisk klut smelter på grunn av for høy temperatur på sålen (14), slår du av dampen og gnir av rester umiddelbart med en tykk, brettet, tørr bomullsklut.
5. Slipe- eller oppløsningsmiddel må ikke brukes. For å holde sålen (14) glatt bør du unngå hard kontakt med metallgjenstander. Bruk aldri en skuresvamp eller kjemikalier til å rengjøre sålen.

D Oppbevaring av strykejernet



1. Sett hovedbryteren på "0", og koble fra strømledningen.
2. Kjøl ned strykejernet før setter det bort.
3. Sett strykejernet på setteplaten på apparatets underdel med strykesålen ned.
4. Tøm beholderen, og legg strømledningen og dampslangen i oppbevaringsrommet. Ikke tvinn ledningene for stramt.
5. Bruk bærehåndtakene (17) på siden når apparatet flyttes

E Stoff-beskyttelses strykesåle deksel



(avhengig av modell)

Stoff-beskyttelses strykesåle deksel brukes ved dampstryking av delikate plagg med maksimal temperatur uten at plaggene tar skade. Bruk av strykesåle dekselet eliminerer også problemet med skinnende reflekser på mørke plagg.

Det er tilrådelig å først stryk en liten del på innsiden av plagget for å se om det er egnet.

For å sette dekselet på strykesålen, plasser tuppen av strykejernet inn i tuppen av strykesåle dekselet og trekk det elastiske båndet over den laveste de len bak på strykejernet inntil det er godt festet. For å ta av strykesåle dekselet, trekk av det elastiske båndet og fjern det fra strykejernet.

Det stoff-beskyttende strykesåle dekselet kan kjøpes fra kundeservicen eller fra en spesialbutikk:

Kode for tilbehør
(Kundeservice)

571510

Navn på tilbehør
(Spesialbutikker)

TDZ2045

Tips for å hjelpe deg å spare energi



Produksjon av damp forbruker mest energi. Som en hjelp til å minimere forbruket bør du følge rådene nedenfor:

- Begynn med å stryke tøyet som krever lavest stryketemperatur. Sjekk anbefalt stryketemperatur på vaskelappen på plagget.
- Forsøk å stryke tøyet mens det er fuktig, og reduser dampinnstillingen.
- Hvis du tørker plaggene i tørketrommel før du stryker dem, stiller du trommelen inn på "stryketørt"-programmet.
- Hvis tøyet er tilstrekkelig fuktig, kan du stryke uten damp.

Skroting

For aktuelle veiledninger angående skroting bør du ta kontakt med forhandleren eller med kommunen på stedet der du bor.



Dette apparatet er klassifisert i henhold til det europeiske direktivet 2012/19/EU om avhending av elektrisk- og elektronisk utstyr. Direktivet angir rammene for innlevering og gjenvinning av innbytteprodukter.

Feilsøking

Problem	Mulige årsaker	Løsning
Dampgeneratoren starter ikke.	<ul style="list-style-type: none"> • Problemer med tilkoblingen. • Damptanken er ikke slått på. 	<ul style="list-style-type: none"> • Undersøk strømledningen, stikkkontakten og støpselet. • Sett hovedbryteren (9) på "på". "I".
Strykejernet blir ikke varmt.	<ul style="list-style-type: none"> • Hovedbryteren på strykejernet står på "0". • Termostaten for regulering av temperaturen står på "min". 	<ul style="list-style-type: none"> • Sett hovedbryteren (9) på "på". "I". • Vri termostaten (11) til ønsket temperatur.
Det kommer røyk fra strykejernet når det slåes på.	<ul style="list-style-type: none"> • Ved førstegangsbruk: Noen av komponentene har blitt lett smurt på fabrikken og disse kan produsere noe røyk når strykejernet varmes opp for første gang. • Ved senere bruk: Strykejernssålen kan være skitten. 	<ul style="list-style-type: none"> • Dette er helt normalt og vil opphøre etter en liten stund. • Rengjør sålen slik det forklares i denne bruksanvisningen under rengjøring og vedlikehold.
Det drypper vann fra hullene i strykejernssålen.	<ul style="list-style-type: none"> • Dampfunksjonen brukes før strykejernet har nådd riktig temperatur. • Vannkondens i slangene grunnet førstegangsbruk eller fordi det er lenge siden strykejernet har blitt brukt. 	<ul style="list-style-type: none"> • Reduser dampstrømmen når du stryker ved lave temperaturer (termostaten for regulering av damp (8*)). • Rett strykejernet vekk fra stryketøyet og trykk på dampknappen (12) flere ganger, helt til det bare kommer ut damp.
Det kommer skitt fra sålen på strykejernet eller den er flekkete.	<ul style="list-style-type: none"> • Det har samlet seg kalk eller mineraler i vannbeholderen. • Det har vært brukt kjemiske rengjøringsmidler eller stivelse. 	<ul style="list-style-type: none"> • Rengjør beholderen. Bruk kranvann blandet med 50% destillert eller demineralisert vann. Hvis springvannet i ditt distrikt er veldig hardt, bland springvannet med destillert vann i forholdet 1:2. • Tørk av sålen med en fuktig klut. • Bruk aldri tilsetningsstoffer i beholderen.
Det kommer ingen damp fra strykejernet.	<ul style="list-style-type: none"> • Vannkokeren er ikke slått på eller er tom. • Vanntanken er ikke plassert riktig på damptanken. • Damp termostaten står på minimum. 	<ul style="list-style-type: none"> • Sett hovedbryteren (9) på "på" ("I"), og/eller fyll beholderen. • Øk dampstrømmen ved å vri på termostaten for regulering av damp (8*).
Plagget som strykes blir mørkt og/eller strykeflaten blir kleberlig.	<ul style="list-style-type: none"> • Den valgte temperaturen er for høy og har ødelagt plagget. 	<ul style="list-style-type: none"> • Velg en passende temperatur for det materialet og rengjør strykeflaten med en fuktig klut.
Strykeflaten blir brun.	<ul style="list-style-type: none"> • Dette er en normal konsekvens ved bruk. 	<ul style="list-style-type: none"> • Rengjør jevnlig strykeflaten med en fuktig klut.
Tap av damptrykk under stryking	<ul style="list-style-type: none"> • Dampknappen holdes nede over lengre tid. 	<ul style="list-style-type: none"> • Trykk på dampknappen (12) gjentatte ganger. Dette vil føre til et bedre strykeresultat ved at tøyet tørker bedre og holder seg mykere

Dersom ikke noe av dette som er nevnt ovenfor skulle løse problemet, ta kontakt med et autorisert teknisk servicesenter.

Du kan laste ned denne bruksanvisningen fra Bosch sine lokale nettsider.

Tack för att du valt ångstationen sensixx B10L från Bosch, det nya systemet för ångstrykning.

Läs användarinstruktionerna noggrant. Var god läs noga igenom denna bruksanvisning och spara den för framtida rådfrågning.

Inledning

De innehåller viktig information om det här systemets unika egenskaper, och några tips på hur du kan göra det enklare att stryka. Vi hoppas att strykningen kommer att bli till en njutning med hjälp av den här ångstationen.

Viktigt

Låt den första sidan av broschyren vara öppen. Det kommer att hjälpa dig förstå hur apparaten fungerar.

Den här apparaten uppfyller internationell säkerhetsstandard.

Apparaten är gjord endast för användning i hushållet, varför industriellt bruk utesluts.

Den här apparaten får endast användas till de syften den är tillverkad för, d.v.s. som strykjärn. Alla andra användningsområden är olämpliga och innebär följaktligen fara.

Tillverkaren tar inte på sig något ansvar för skador som uppstår till följd av felaktig eller olämplig användning.

Allmänna säkerhetsinstruktioner

- Lämna inte strykjärnet utan uppsikt när det är påslaget.
- Dra ut kontakten innan du fyller på vatten eller häller ut överblivet vatten efter användning.
- Ha inte locket öppet medan du använder strykjärnet.
- Apparaten måste användas och placeras på en stabil yta.
- När den befinner sig i sitt stöd bör du försäkra dig om att ytan som stödet står på är stabil.
- Använd inte strykjärnet om det har tappats, uppvisar tydliga tecken på skada eller om det läcker vatten. Det måste kontrolleras av ett auktoriserat tekniskt servicecenter innan det kan användas på nytt.
- För att undvika fara skall alla åtgärder och reparationer på apparaten, som t.ex. byte av elkabel, utföras av auktoriserad servicetekniker.
- Apparaten kan användas av barn från 8 år och personer med fysiska, sensoriska eller psykiska funktionshinder eller utan erfarenhet och kunskap, förutsatt att de övervakas eller instrueras i hur apparaten används på ett säkert sätt och förstår riskerna. Barn ska inte leka med apparaten. Rengöring och underhåll ska inte utföras av barn utan överinseende av vuxen.
- Håll strykjärnet och dess kabel utom räckhåll för barn under 8 år när det är strömsatt och medan det svalnar.
-  **WARNING!** Het yta.
Ytan blir varm under användningen

- Kontrollera att strömstyrkan motsvarar den styrka som anges på apparatens informationsplatta innan du sätter i kontakten.
- Den här apparaten måste anslutas till ett jordat uttag. Om du använder en förlängningsssladd måste den ha en jordad tvåpolig 16 A stickkontakt.
- Om säkringen går i strykjärnet, går det inte längre att använda apparaten. För att kunna användas igen måste apparaten tas till ett auktoriserat tekniskt servicecenter.
- Apparaten får aldrig placeras under kranen för att fyllas med vatten.
- Drag ur kontakten när apparaten inte används eller om du misstänker fel.
- Man får inte dra ut stickkontakten från eluttaget genom att dra i sladden.
- Sänk aldrig ner strykjärnet eller ångtanken i vatten eller någon annan vätska.
- Ställ inte apparaten där den påverkas av väderförhållanden (regn, sol, frost etc.).

Viktigt:

- Den här apparaten uppnår höga temperature och producerar ånga under användningen, vilket kan orsaka brännskador vid oaktsamt användande.
- Ångslangen, basstationen, metallplattan under den avtagbara avställningsytan (2) och särskilt strykjärnet kan bli mycket heta under användning. Detta är normalt.
- Rikta aldrig ångan mot människor eller djur.
- Låt inte sladden vidröra strykjärnet när det är varmt.
- Du ska vara medveten om att systemet kan fortsätta att avge ånga en kort tid efter att du har släppt ångknappen. Detta är helt normalt.

Beskrivning

1. Strykstationens lock
 2. Borttagbart stöd
 3. Nätkabeln och ångslangen i förvaringsutrymmet
 4. Sladd och förvaringsbygel
 5. Ångslang
 6. Indikatorlampa för "Ångan redo"
 7. Indikatorlampa "Fyll på behållaren"
 8. Varierande ångkontroll *
 9. 0/I-knapp med lyse
 10. Inbyggd ånggenerator
 11. Temperaturreglage
 12. Strykjärnets knapp för ångutsläpp
 13. Indikatorlampa för strykning
 14. Sula
 15. Lås för ångknapp *
 16. Påfyllningstratt
 17. Bärhandtag
- * Enligt modell

A Förberedelser



1. Ta bort etiketter och skyddshölje från sulan.
 2. Placera apparaten vågrätt på en stabil, fast yta. Du kan ta bort (2) stödet från strykjärnet och placera det på en annan fast och stabil vågrät yta.
 3. Öppna strykstationens lock (1). Fyll strykstationens behållare försiktigt **alltid genom att använda tratten**, och stäng locket ordentligt. Om du fyller behållaren med varmt vatten minskar väntetiden för uppvärmningen. Överfyll inte vattenbehållaren.
 4. Rulla ut sladden helt och sätt i kontakten i ett jordat uttag.
 5. Ställ huvudströmbrytaren (9) i påsatt läge (position "I").
 6. Indikatorlampan för "ångan redo" (6) tänds efter ungefär 7 minuter, vilket anger att strykjärnet är redo att användas.
 7. Indikatorn "Fyll på behållaren" (7) tänds när strykstationens behållare är tom.
- ANM.: Om vattenkokaren är tom kan det hända att båda indikatorlamporna (6 och 7) tänds samtidigt. Fyll vattenkokaren på det sätt som beskrivs i avsnittet "Fyll på strykstationens behållare".

Fyll på strykstationens behållare

Varning! Risk för brännskador!

Var försiktig då du öppnar locket, eftersom ånga kan slippa ut.

Om indikatorlampan (7) tänds:

1. Tryck på ångknappen (12) för att kontrollera att ingen mer ånga genereras. Endast då ska ångstationens behållare fyllas på.
2. Ställ apparatens strömbrytare (9) i avstängt läge ("0") och koppla bort ångstationen från nätströmmen. Vänta sedan för minst två minuter.
3. Öppna locket (1) sakta och försiktigt. Låt ångan tömmas ut.
4. Fyll ångstationens behållare genom att använda tratten. Överfyll inte vattenbehållaren.
5. Om det finns vatten kvar runt påfyllningshälet, vänligen torka av med trasa/handduk innan du stänger kokaren
6. Stäng locket ordentligt.

Viktigt:

- Kranvatten kan användas.
För att bibehålla ångfunktionen i gott skick rekommenderas att blanda lika delar kranvatten och destillerat vatten. Om ditt kranvatten har ovanligt hög hårdhetsgrad, blanda en del kranvatten med två delar destillerat vatten. Du kan kontrollera vattnets hårdhet hos ditt lokala vattenledningsverk.
- För att undvika skador och/eller kontaminering av vattenkokaren, ska du inte använda parfymerat vatten, vinäger, stärkelse, avkalkningsmedel, tillsatsmedel eller någon annan typ av kemikalie.

Orsakas skador p.g.a. användning av ovannämnda produkter ogiltigförklaras garantin.

- Strykjärnet är inte utformat för att stå upprätt. Placera det alltid horisontellt på strykjärnsplattan (2). Stödet kan placeras i det specialdesignade området på produkten, eller på någon annan lämplig plats i närheten av strykningsområdet.
- **Låt aldrig strykjärnet vila på strykplattan utan stöd.**
- Under den första användningen kan strykjärnet ge ifrån sig vissa ångor och lukter, tillsammans med vita partiklar på sulan. Detta är normalt och upphör efter några minuter.

Temperaturinställning



1. Kontrollera tvättlappen på kläderna för att bestämma rätt temperatur för strykning.
2. Välj temperatur (11):

- Syntet
- Silke – Ull
- Bomull – Linne

3. Indikatorlampan (13) kommer att förbli tänd medan strykjärnet värms upp, och släcks så fort strykjärnet har uppnått vald temperatur.

Tips:

- Sortera dina kläder utifrån tvättlapparna. Börja alltid med kläder som behöver strykas på de lägsta temperaturerna.
- Om du inte är säker på vilket material ett plagg är gjort av bör du börja med att stryka på en låg temperatur, på en liten del av plagget som oftast inte syns när du bär det.

B Strykning med ånga



1. Ställ temperaturväljaren (11) i önskat läge
2. Ställ in den ångmängd som passar dina behov genom att använda den varierande ångkontrollen (8*) (enligt modell)
3. Tryck på ångknappen (12) för att frigöra ånga.

Varning:

Om du stryker med en låg temperaturinställning "••"

- Om apparaten har en varierande ångkontroll (8*), ska du ställa in den varierande ångkontrollen på det lägsta läget ("••").
- Om apparaten inte har en varierande ångkontroll, trycker du på ångknappen (12) bara i några sekunder åt gången för att stryka vid en låg temperatur.

I båda fallen, ska du ställa in temperaturväljaren (11) i ett högre läge om vatten skulle droppa ut från undersidan (kontrollera att plagget kan strykas med inställt läge).

Varje gång man börjar stryka kan det hända att det droppar vatten tillsammans med ångan. Därför råder vi dig att testa strykjärnet på strykbrådan eller en trasa innan du börjar stryka.

Tips: För bättre resultat, stryk de sista dragen utan ånga så att plagget torkar.

STRYKJÄRNSHANDTAG AV KORK

(enligt modell)

För permanent ånga, tryck på låsknappen (15*) och skjut den bakåt tills den låser sig. För att stänga av den permanenta ångan, skjut låsknappen framåt.

Viktigt:

- Ångslangen kan hettas upp om du stryker länge. Detta är normalt.

Strykning utan ånga



1. Ställ in önskad stryktemperatur.
2. Stryk utan att trycka på knappen för ångutsläpp (12).

C Lodrät ånga



Rikta aldrig ångstrålen mot plagg som någon har på sig.

Rikta aldrig ångan mot människor eller djur.

1. Ställ in temperaturkontrollen på läget "••" eller "max".
2. Du kan stryka gardiner och hängande kläder (jackor, kostymer, kappor etc.) genom att placera strykjärnet lodrätt och trycka på knappen för ångutsläpp (12).

Använd strykjärnet vertikalt på ett avstånd av 10 till 20 cm.

Energisparande "eco"-läge

(enligt modell)

Om du väljer "eco"-läget på ångregulatorn (8*) minskas apparatens energiförbrukning tack vare reduktion av el- och vattenförbrukning.

Ett gott strykningsresultat kan uppnås för de flesta plagg.

Använd endast högre inställningar för tjocka och mycket skrynkliga textilier.

Att rengöra kokaren

För att förlänga livslängden på din ånggenerator och undvika kalkavlagringar är det extremt viktigt att skölja ut ångstationens behållare efter flera timmars användning (efter ca. 50 timmar).

Om det är hårt vatten där du bor, öka frekvensen. Använd inte avkalkningsmedel för att skölja ut ångstationens behållare. Skador kan uppstå.

1. Kontrollera att apparaten är kall och att kontakten varit ur i mer än 2 timmar.
2. Skruva loss locket på ångstationens behållare (1).
3. Töm ångstationens behållare ovanför en diskho genom att hålla apparaten upp och ned.
4. Fyll på strykstationens behållare med 1/2 liter friskt vatten.
5. Skaka basenheten några sekunder och töm den sedan helt över en diskho eller en hink.
6. För att uppnå optimala resultat, rekommenderar vi dig att utföra denna åtgärd två gånger.
7. Stäng locket .

Rengöring & underhåll



Varning! Risk för brännskador!

Dra alltid ut strykjärnets kontakt ur vägguttaget innan du utför några rengörings- eller underhållsåtgärder.

1. Dra ut kontakten och låt apparaten svalna innan du rengör den.
2. Torka av basstationen, handtaget och strykjärnet med en fuktad trasa.
3. Torka bort smuts och kalkavlagringar på stryksulan med en fuktad bomullstrasa.
4. Om det syntetiska tyget smälter på grund av en för hög temperatur på strykplattan (14), ska du stänga av ångan och torka av resterna omedelbar med en tjock hopvikt och torr bomullstrasa.
5. Använd aldrig slipmedel eller lösningsmedel. För att hålla strykplattan (14) slät, ska du undvika kontakt med hårda metallföremål. Använd aldrig slipsvampar eller kemikalier för att rengöra strykplattan.

D Förvaring



1. Ställ huvudströmbrytaren i läge "0" och koppla ifrån nätkabeln.
2. Låt alltid strykjärnet svalna innan du lägger undan apparaten.
3. Placera strykjärnet i stödet med sulan nedåt.
4. Töm strykstationens behållare och förvara nätkabeln och ångslangen i örvaringsutrymmet. Linda inte kablarna för hårt.
5. Använd bärhandtagen (17) på sidorna när du ska flytta på produkten.

E Sulskydd i textil



(enligt modell)

Det här skyddet används för att stryka ömtåliga plagg på maxtemperatur utan att skada dem.

Användningen av sulskyddet i textil innebär också att ingen trasa behöver användas för att undvika att mörka tyger blir glansiga vid strykning.

Du rekommenderas att först stryka en liten del på insidan av plagget för att se hur resultatet blir.

För att sätta dit skyddet på strykjärnet placerar du strykjärnets spets i skyddets kant och drar det elastiska bandet längs strykjärnets undersida till det sitter bra. För att ta bort sulskyddet i textil drar du i det elastiska bandet och separerar det på så sätt från strykjärnet.

Sulskyddet i textil finns att köpa som en tjänst efter försäljningen av strykjärnet samt i specialbutiker.

Reservdelsnummer
(kundservice)

571510

Namn på reservdel
(fackhandel)

TDZ2045

Tips för att spara energi



Det går åt mest energi när man använder ångfunktionen. Följ råden nedan för att minimera energiförbrukningen:

- Börja med att stryka de tyger som kräver lägst stryktemperatur. Kontrollera rekommenderad stryktemperatur på lappen med skötselråd på respektive plagg.
- Försök stryka plaggen medan de fortfarande är fuktiga och minska ånginställningen.
- Om du tortumlar plaggen före strykning, använd programmet "stryktoorr".
- Om plaggen är tillräckligt fuktiga, kan du stryka utan ånga.

Avfallshantering

Våra produkter är miljövänligt förpackade i material som till största delen kan återvinnas. Hör med din kommun eller det lokala renhållningsverket var du kan lämna använt förpackningsmaterial och gamla hushållsprodukter.



Denna enhet är märkt i enlighet med det europeiska direktivet 2012/19/EU om avfall som utgörs av eller innehåller elektroniska produkter. Direktivet anger ramarna för inom EU giltigt återtagande och korrekt återvinning av uttjänta enheter.

Felsökning

Problem	Möjliga orsaker	Lösning
Ånggeneratoren sätter inte igång.	<ul style="list-style-type: none"> • Det är problem med anslutningen. • Ångtanken är inte på. 	<ul style="list-style-type: none"> • Kontrollera sladden, kontakten och uttaget. • Ställ huvudströmbrytaren (9) i påsatt läge ("I").
Strykjärnet värms inte upp.	<ul style="list-style-type: none"> • Huvudströmbrytaren befinner sig i läget "0". • Temperaturkontrollen är inställd på "min". 	<ul style="list-style-type: none"> • Ställ huvudströmbrytaren (9) i påsatt läge ("I"). • Ställ in temperaturkontrollen (11) på önskat läge.
Strykjärnet börjar ryka när det är på.	<ul style="list-style-type: none"> • Under första användningen: Vissa komponenter har blivit lätt infettade på fabriken och kan ge ifrån sig lite rök när de hetas upp för första gången. • Under senare användning: sulan kan vara smutsig. 	<ul style="list-style-type: none"> • Det är helt normalt och kommer att upphöra efter en kort stund. • Rengör sulan i enlighet med instruktionerna i den här manualen.
Vatten rinner igenom hålen på sulan.	<ul style="list-style-type: none"> • Ångfunktionen används innan den har nått rätt temperatur. • Vattnet kondenseras inuti rören eftersom ångan används för första gången eller inte har använts på länge. 	<ul style="list-style-type: none"> • Minska ångflödet när du stryker på låga temperaturer (Vridbar ångkontroll (8*)). • Rikta ångan bort från strykområdet och tryck på knappen för ångutsläpp (12) tills det kommer ut ånga.
Det kommer ut smuts genom sulan eller sulan är smutsig.	<ul style="list-style-type: none"> • Sediment eller mineraler ansamlas i strykstationens behållare. • Kemiska produkter eller tillsatsämnen har använts. 	<ul style="list-style-type: none"> • Rengör strykstationens behållare. Använd kranvatten blandat med 50% destillerat eller avmineraliserat vatten. Om ditt kranvatten har ovanligt hög hårdhetsgrad, blanda en del kranvatten med två delar destillerat vatten. • Rengör sulan med en fuktig trasa. • Tillsätt aldrig produkter till strykstationens behållare.
Strykjärnet producerar ingen ånga.	<ul style="list-style-type: none"> • Kokaren är inte på eller är tom. • Ångregleraren är inställd på min-läget. 	<ul style="list-style-type: none"> • Sätt på huvudströmknappen (9) i påsatt läge ("I") och/eller fyll strykstationens behållare. • Öka ångflödet genom att vrida upp ångkontrollen (8*).
Det strukna tyget mörknar och/eller fastnar på sulan.	<ul style="list-style-type: none"> • Den valda temperaturen är för hög och har skadat tyget. 	<ul style="list-style-type: none"> • Välj en lämplig temperatur för materialet och rengör sulan med en fuktig trasa.
Sulan blir brun.	<ul style="list-style-type: none"> • Det är en vanlig följd av användningen. 	<ul style="list-style-type: none"> • Rengör regelbundet sulan med en fuktig trasa.
Förlust av ångtrycket under strykningen	<ul style="list-style-type: none"> • Ångknappen hålls intryckt under för lång tid 	<ul style="list-style-type: none"> • Tryck på ångknappen (12) med jämna mellanrum. Detta ger ett bättre strykresultat eftersom tyger torkar på ett bättre sätt och håller sig mjukare

Om ovanstående råd inte löser problemet bör du kontakta ett auktoriserat tekniskt servicecenter.

Du kan ladda ner denna handbok från Bosch lokala hemsidor.

Kiitämme teitä sensixx B10L

-höyrysilitysaseman valinnasta. Tämä on Boschin uusi ammattimainen höyrysilitysjärjestelmä.

Lue huolellisesti laitteen käyttöohjeet ja säilytä ne mahdollista myöhempää tarvetta varten.

Johdanto

Lue ohjeet ennen käyttöä. Ne sisältävät arvokasta tietoa tämän järjestelmän ainutlaatuisista ominaisuuksista ja neuvoja helpompaa silitystä varten.

Toivomme, että nautit silittämisestä tämän höyrysilitysaseman kanssa.

Tärkeää

Ota esille ohjekirjan ensimmäinen sivu, tämä auttaa sinua ymmärtämään miten laite toimii.

Laite on kansainvälisten turvastandardien mukainen.

Tämä laite on tarkoitettu ainoastaan kotikäyttöön eikä missään tapauksessa teollisuuskäyttöön.

Laitetta saa käyttää ainoastaan sen suunniteltuun käyttötarkoitukseen, eli silittämiseen. Kaikki muu käyttö katsotaan epäsovivaksi ja siten vaaralliseksi. Valmistaja ei ole vastuussa vahingoista, jotka aiheutuvat laitteen väärinkäytöstä tai käytöstä muuhun tarkoitukseen.

Yleiset turvaohjeet

- Älä jätä silitysrautaa vartioimatta sen ollessa kytkettynä sähköpistokkeeseen.
- Irrota pistoke pistorasiasta ennen kuin täytät laitteen vedellä tai ennen kuin poistat jäljellejäävän veden käytön jälkeen.
- Täyttöaukon kantta ei saa avata käytön aikana.
- Laitetta on käytettävä ja säilytettävä vakaalla pinnalla.
- Kun laite asetetaan tukitelineelle, on käyttäjän varmistettava tukitelineen alustanvakaus.
- Älä käytä silitysrautaa, jos se on tippunut, siinä näkyy vaurioiden merkkejä tai siitä vuotaa vettä. Se on vietävä valtuutettuun huoltokeskukseen tarkistettavaksi ennen kuin sitä voi käyttää uudelleen.
- Jotta vaaratilanteet vältettäisiin, kaikki laitteen vaatimat toimenpiteet, esim. viallisen virtajohdon vaihto, on annettava valtuutetun huoltopalvelun tehtäväksi.
- Tätä laitetta voivat käyttää 8-vuotiaat ja sitä vanhemmat lapset ja henkilöt, joilla on rajoitetut fyysiset, aistilliset tai henkiset kyvyt tai joilla ei ole kokemusta tai tuntemusta laitteesta, jos heitä valvotaan tai ohjataan laitteen turvallisessa käytössä ja he ymmärtävät sen käyttöön liittyvät vaarat. Lapset eivät saa leikkiä laitteella. Lapset eivät saa puhdistaa tai huoltaa laitetta ilman valvontaa.
- Pidä silitysrauta ja sen virtajohto alle 8-vuotiaiden lapsien ulottumattomissa, kun laite on kytketty sähköverkkoon tai jäähtyy.
-  HUOMIO. Kuuma pinta. Pinta kuumenee käytön aikana.

- Ennen laitteen kytkemistä sähköverkkoon ontarkistettava, että jännite vastaa tyyppikilvessäolevaa jännitettä.
- Laite on kytkettävä maadoitettuun pistorasiaan. Jatkojohtoa käytettäessä tulee varmistaa, että siinä on 16A kaksinapainen pistoke maadoituksella.
- Jos laitteeseen asetettu turvasulake palaa, laitetulee toimimattomaksi. Laitteen saattamiseksi toimintakuntoon on se vietävä valtuutettuun huoltokeskukseen.
- Laitetta ei saa ikinä laittaa hanan alle vedentäyttämistä varten.
- Irrota laite verkkovirtalähteestä jokaisen käyttökerran jälkeen tai aina kun sen epäillään olevan vioittunut.
- Pistoketta ei saa irrottaa pistorasiastavetämällä johdosta.
- Älä ikinä upota silitysrautaa tai höyrysäiliötä veteen tai muihin nesteisiin.
- Älä jätä laitetta alttiiksi ilmastollisille tekijöille (sade, aurinko, pakkanen jne.).

Tärkeää:

- Laite tulee hyvin kuumaksi ja tuottaa höyryä käytön aikana, tämä saattaa aiheuttaa palohaavoja tai –vammoja, jos laitetta ei käytetä oikein.
- Höyryletku, perusasema, irrotettavan silitysalustan (2) pohjassa oleva metallilevy ja erityisesti silitysrauta voivat kuumentua käytön aikana. Tämä on normaalia.
- Älä ikinä kohdista höyryä ihmisiä tai eläimiä kohti.
- Älä anna johdon koskettaa silitysraudan mahdollisesti vielä kuumaa pohjaa.
- Huomaa, että järjestelmä voi jatkaa höyryn syöttöä lyhyen aikaa höyrytyspainikkeen vapauttamisen jälkeen. Tämä on täysin normaalia.

Kuvaus

1. Kuumavesisäiliön korkki
 2. Irrotettava teräslevy
 3. Virtajohdon ja letkun säilytystila
 4. Pistotulppa kaapeli
 5. Höyryletku
 6. "Höyry valmis" -merkkivalo
 7. "Kuumavesisäiliön täyttö" -merkkivalo
 8. Höyrynsäädin *
 9. Syttyvä virtakytkin
 10. Sisäänrakennetun höyrygeneraattorin kotelo
 11. Lämpötilansäädin
 12. Silitysraudan höyrynäppäin
 13. Silityksen merkkivalo
 14. Alusta
 15. Höyrypainikkeen lukitsin *
 16. Täyttösuppilo
 17. Kantokahvat
- * Mallista riippuen

A Valmistelut



1. Irrota merkit tai suojat silityspohjasta.
2. Aseta laite vaakasuoraan vakaalle pinnalle. Voit irrottaa silitysalustan (2) laitteesta ja asettaa raudan siihen tai jollekin muulle vakaalle, vaakasuoralle pinnalle.
3. Avaa kuumavesisäiliön korkki (1). Täytä kuumavesisäiliö varoen **käyttäen aina suppiloa**, sulje korkki tiukasti. Säiliön täyttäminen lämpimällä vedellä vähentää laitteen kuumennusaikaa. Ei saa täyttää yli sallitun rajan.
4. Kelaat virtajohto (4) auki ja yhdistä se maadoitettuun pistorasiaan.
5. Aseta virtakytkin (9) päälle (asentoon "I").
6. "Höyry valmis" -merkkivalo (6) syttyy noin 7 minuutin kuluttua, ja ilmoittaa laitteen olevan käyttövalmis.
7. "Kuumavesisäiliön täyttö" -merkkivalo (7) syttyy, kun kuumavesisäiliö on tyhjä. Huomautus: jos kuumavesisäiliö on tyhjä, molemmat merkkivalot (6 ja 7) voivat syttyä samanaikaisesti. Täytä kuumavesisäiliö kappaleen "Kuumavesisäiliön täyttäminen" ohjeiden mukaisesti.

Kuumavesisäiliön täyttäminen

Varoitus! Palovammavaara!

Avaa korkki varoen, säiliöstä voi tulla höyryä.

Jos merkkivalo (7) syttyy:

1. Paina höyrytyspainiketta (12) varmistaaksesi, ettei laite tuota enää höyryä. Kuumavesisäiliö tulee täyttää vasta tämän jälkeen.
2. Aseta kytkin (9) asentoon ("0") ja irrota höyryasema verkkovirtalähteestä. Odota tämän jälkeen vähintään 2 minuuttia.
3. Avaa korkki (1) varoen ja hitaasti. Anna jäljelle jäävän höyryn tulla ulos.
4. Täytä kuumavesisäiliö **käyttäen aina suppiloa**. Ei saa täyttää yli sallitun rajan.
5. Jos veden täyttöaukon ympärille roiskuu vettä, tulee se kuivata pois esim. pyyhkeellä ennen kuin boileri suljetaan.
6. Sulje korkki tiukasti.

Tärkeää:

- Hanavettä voidaan käyttää. Voit pidentää optimaalista höyrytystoimintoa sekoittamalla hanavettä pulloitettuun veteen suhteessa 1:1. Jos alueesi hanavesi on erittäin kovaa, sekoita hanavettä pulloitettuun veteen suhteessa 1:2. Voit tiedustella veden kovuutta paikalliselta vesilaitokselta.
- Vältäaksesi vahingoilta ja/tai saastumiselta kuumavesisäiliössä, älä käytä hajustettua vettä, viinietikkaa, tärkkiä, kalkinpoistoaineita, lisäaineita tai mitään muita kemikaaleja.

Edellä mainittujen aineiden käyttö mitätöi takuun.

- Silitysrataa ei ole suunniteltu pidettäväksi pystysuorassa. Aseta silitysrata aina vaakasuorassa silityspohjan (2) päälle. Silitysalusta voidaan asettaa laitteessa sitä varten olevaan syvennykseen tai johonkin muuhun paikkaan silitysalueen lähellä.
- **Älä ikinä aseta silitysrataa vaakasuoraan asentoon ilman silitysalustaa!**
- Ensimmäisellä käyttökerralla rauta saattaa tuottaa höyryjä ja hajuja yhdessä valkoisten hiukkasten kanssa silityspohjasta. Tämä on normaalia ja loppuu muutaman minuutin kuluttua.

Lämpötilan säätäminen



1. Tarkista vaateen silitysohje määrittääksesi oikean silityslämpötilan.
2. Valitse lämpötila (11):

- | | |
|-----|--------------------|
| • | Keinokuidut |
| •• | Silkki – Villa |
| ••• | Puuvilla – Pellava |

3. Merkkivalo (13) palaa silloin, kun rauta lämpenee ja vastaavasti sammuu, kun rauta saavuttaa valitun lämpötilan.

Ohjeita:

- Lajittele vaatteet pesuohjeiden mukaan, aloittaen aina vaatteista, jotka on silityttävä alhaisimmalla lämpötilalla.
- Jos et ole varma vaateen kankaasta, aloita silitys alhaisella lämpötilalla ja päätä oikea lämpötila silityttämällä pienen alan kohdasta, joka ei näy vaatetta käytettäessä.

B Silittäminen höyryllä



1. Käännä lämpötilavalitsin (11) vaadittuun asetukseen.
2. Aseta höyrymäärä tarpeidesi mukaan höyrysäädintä (8*) käyttäen (mallikohtainen).
3. Paina höyrytyspainiketta (12) aktivoidaksesi höyrytystoiminnon.

Huomaa:

- Silitys alhaisella lämpötilalla "•"
- Jos laitteessa on höyrysäädin (8*), aseta se alhaisimpaan asetukseen ("☁").
 - Jos laitteessa ei ole höyrysäädintä, paina höyrytyspainiketta (12) vain muutaman sekunnin ajan kerrallaan silloin, kun silityt alhaisella lämpötilalla.
- Jos silityspohjasta tippuu vettä, aseta lämpötilavalitsin (11) korkeampaan asetukseen (varmista, että tekstiiliä voidaan silityttää valitulla asetuksella).
- Jokaisen käyttökerran alussa höyryn mukana voi tulla ulos joitakin vesipisaroita. Kokeile silitysrataa aluksi silityslautaan tai kangaspalaan.

Vinkki: viimeiset kerrat on suositeltavaa silityttää ilman höyryä kuivaan tekstiiliin parhaiden tuloksien saavuttamiseksi.



KORKKIKAHVAINEN SILITYSRAUTA

(mallista riippuen)

Voit käyttää höyrytystoimintoa jatkuvasti painamalla lukituspainiketta (15*) ja liu'uttamalla sitä taaksepäin, kunnes se lukittuu. Voit kytkeä jatkuvan höyrytystoiminnon pois päältä liu'uttamalla lukituspainiketta eteenpäin.

Tärkeää:

- Höyryletku saattaa kuumentua, jos silität pitkiä aikoja. Tämä on normaalia.

Silittäminen ilman höyryä



1. Aseta vaadittu silityslämpötila
2. Aloita silytys painamatta höyrynäppäintä (12).

C Pystysuora höyry



Älä koskaan kohdista höyrysuutinta päällä oleviin vaatteisiin.

Älä koskaan kohdista höyryä ihmisiin tai eläimiin.

1. Aseta lämpötilasäädin kohtaan “••” tai “max”.
2. Voit siliittää verhoja ja roikkuvia vaatteita (pikkutakit, paidat, mekot...) asettamalla raudan pystysuoraan asentoon ja painamalla höyrynäppäintä (12).

Käytä silitysrautaa pystysuorassa asennossa 10-20 cm välimatkan päässä.

Energiaa säästävä “eco” -asetus

(mallista riippuen)

Jos höyrynsäätimen “eco” -asetus (8*) on valittu, laitteen energiankulutus vähenee pienentämällä sähkö- ja vedenkulutusta.

Hyvä silitystulos voidaan silti saavuttaa useimmilla vaatteilla.

Korkeammat asetukset on tarkoitettu vain paksuille ja erittäin rypyisille tekstiileille.

Lämminvesivaraajan puhdistus

Höyrynehtimen käyttöä pidetään estämiseksi kalkin muodostumisen estämiseksi kuumavesisäiliö on huuhdeltava useiden käyttötuntien jälkeen (noin 50 käyttötuntin jälkeen).

Jos vesi on kovaa, huuhtelu tulee suorittaa useammin.

Älä käytä kalkinpoistoaineita kuumavesisäiliön huuhuttelemiseen, muutoin se voi vaurioitua.

1. Tarkista, että laite on kylmä ja on ollut irtikytketynä sähköverkosta ainakin 2 tunnin ajan.
2. Kierrä kuumavesisäiliön korkki (1) auki.
3. Tyhjennä kuumavesisäiliö pesualtaan yläpuolella pitäen laitetta ylösalaisin.
4. Täytä kuumavesisäiliö 500 ml raikasta vettä.
5. Ravista perusosaa ja tyhjennä se sen jälkeen kokonaan pesualtaaseen tai astiaan.
6. Parhaimman tuloksen saamiseksi suosittelemme tekemään tämän toimenpiteen kahdesti.
7. Sulje korkki.

Puhdistus & huolto



⚠ Varoitus! Palovammavaara!

Kytke laite aina irto verkkovirrasta ennen puhdistus- tai huoltotoimenpiteiden suoritusta.

1. Silytyksen jälkeen irrota pistoke pistorasiasta ja anna laitteen jäähtyä ennen puhdistusta.
2. Pyyhi ulkokuori, kahva ja silytysosa kostealla kankaalla.
3. Jos silytyspohjassa on lika- tai kalkkitahroja, puhdista se kostealla kankaalla.
4. Jos synteettinen kangas sulaa silytyspohjan (14) korkean lämpötilan vuoksi, kytke höyrytystoiminto pois päältä ja hankaa jäämät välittömästi pois paksua kuivaa puuvillakangasta käyttäen.
5. Älä ikinä käytä hankaavia aineita tai liuottimia. Pidä silytyspohja (14) tasaisena välttämällä sen osumista metalliosiin. Älä koskaan käytä hankausalustaa tai kemikaaleja silytyspohjan puhdistamiseen.

D Laitteen säilytys



1. Aseta virtakytkin asentoon "0" ja irrota virtajohto pistorasiasta.
2. Anna silitysraudan jäähtyä ennen sen laittamista säilöön.
3. Aseta rauta silitysalustalle niin, että se nojaa silityspohjaan.
4. Tyhjennä kuumavesisäiliö ja aseta virtajohto ja höyryletku säilytystilaan. Älä kierrä johtoja liian kireälle.
5. Nosta laitetta sivuilla olevista kantokahvoista (17) kun haluat liikkua laitetta.

E Pohjan kangassuoja



(mallista riippuen)

Kangassuojaa käytetään silitettäessä höyryllä arasta materiaalista valmistettuja verhoja maksimilämpötilalla ilman, että ne vahingoittuvat. Käytä suojaa välttääksesi jälkiä tummissa vaatteissa.

Suosittellemme siiltämään ensin pienen alueen verhojen sisäpuolelta, jolloin nähdään soveltuvuus. Kiinnittääkseen pohjasuojan silitysrautaan, laita raudan pää suojan sisään ja vedä joustinnauha raudan alemman takaosan yli niin, että suoja on kireä. Irrottaaksesi suojan, työnnä joustavaa nauhaa ja ota rauta pois.

Kangassuojaus on mahdollista hankkia asiakaspalvelusta tai erikoiskaupoista.

Lisävarusteen tuotekoodi
(asiakaspalvelu)

571510

Lisävarusteen nimi
(erikoisliikkeet)

TDZ2045

Ohjeita energian säästämiseen



Suurin osa energiasta kuluu höyryn tuotantoon. Minimoi käytetty energiamäärä noudattamalla alla olevia ohjeita:

- Aloita silytys kankaista, jotka vaativat pienimmän silytyslämpötilan. Tarkista suositeltava silytyslämpötila vaatekappaleen merkistä.
- Pyri siiltämään vaatekappaleet niiden ollessa vielä kosteita niin, että silytykseen voidaan käyttää pienempää höyryasetusta.
- Jos kuivaat vaatekappaleet kuivurissa ennen niiden silytystä, aseta kuivuri ohjelmaan 'silytyskuivaus'.
- Jos vaatekappaleet ovat riittävän kosteita, voit siiltää ne ilman höyryä.

Hävitysohjeet

Lähempiä tietoja keräyspisteistä saat jälleenmyyjältä ja kunnan tai kaupungin virastosta, jätehuoltoasioista vastaavilta henkilöiltä.



**Tämän laitteen merkintä perustuu
Tämän laitteen merkintä perustuu
käytettyjä sähkö- ja elektroniikka-
laitteita koskevaan direktiiviin
2012/19/EU.**

**Tämä direktiivi määrittää käytettyjen
laitteiden palautus- ja kierrätys-
säännökset koko EU:n alueella.**

Vianmääritys

Ongelma	Mahdolliset syyt	Ratkaisu
Höyrygeneraattori ei käynnisty.	<ul style="list-style-type: none"> • Kyseessä on kytkentäongelma. • Virtakytkintä ei ole kytketty päälle. 	<ul style="list-style-type: none"> • Tarkista virtajohto, pistoke ja pistorasia. • Aseta virtakytkin (9) päälle. ("I").
Silitysrauta ei lämpene.	<ul style="list-style-type: none"> • Silitysraudan virtakytkintä ei ole kytketty päälle. • Lämpötilasäädin on asetettu asentoon "min". 	<ul style="list-style-type: none"> • Aseta virtakytkin (9) päälle. ("I"). • Aseta lämpötilasäädin haluttuun asentoon.
Silitysrauta alkaa savuta kytkettäessä päälle.	<ul style="list-style-type: none"> • Ensimmäisellä käyttökerralla: Jotkut laitteen osista on rasvattu kevyesti tehtaalla ja saattavat tuottaa vähän savua lämmityksen alussa. • Myöhemmän käytön aikana: silityspohja. Saattaa olla likainen. 	<ul style="list-style-type: none"> • Tämä on täysin normaalia ja loppuu jonkin ajan kuluttua. • Puhdista silityspohja tässä ohjekirjassa annettujen ohjeiden mukaan.
Aluslevyn rei'istä valuu vettä.	<ul style="list-style-type: none"> • Höyrytoimintoa käytetään ennen kuin lämpötila on saavutettu. • Vesi tiivistyy johtojen sisällä, koska höyryä käytetään ensimmäistä kertaa tai sitä ei ole käytetty pitkään aikaan. 	<ul style="list-style-type: none"> • Vähennä höyryn määrää silitettäessä alhaisilla lämpötiloilla (säädettävä höyrysäädin (8*)). • Osoita silitysrautaa pois silitettävästä alueesta ja paina höyrynäppäintä (12), kunnes laitteesta tulee höyryä.
Silityspohjan rei'istä tulee likaa tai silityspohja on likainen.	<ul style="list-style-type: none"> • Kuumavesisäiliöön on kertynyt kalkkia tai mineraaleja. • On käytetty joko kemiallisia tuotteita tai lisäaineita. 	<ul style="list-style-type: none"> • Puhdista kuumavesisäiliö. Jos alueesi hanavesi on erittäin kovaa, sekoita hanavettä pulloitettuun veteen suhteessa 1:2. • Puhdista silityspohja kostealla rievulla. • Älä koskaan kaada kuumavesisäiliöön mitään aineita.
Silitysrauta ei tuota höyryä.	<ul style="list-style-type: none"> • Kuumavesisäiliötä ei ole kytketty päälle tai se on tyhjä. • Höyrynsäädin on asetettu minimiasentoon. 	<ul style="list-style-type: none"> • Kytke virtakytkin (9) asentoon ("I") ja/tai täytä kuumavesisäiliö. • Lisää höyrymäärää kääntämällä. Höyrynsäädintä (8*).
Silitetty vaatekappale muuttuu tummemmaksi ja/tai tarttuu silityspohjaan.	<ul style="list-style-type: none"> • Valittu lämpötila on liian korkea ja on vahingoittanut silitettävää vaatekappaletta. 	<ul style="list-style-type: none"> • Valitse sopiva lämpötila silitettävän materiaalin mukaisesti ja puhdista silityspohja kostealla pyyhkeellä.
Silityspohja tummentuu.	<ul style="list-style-type: none"> • Tämä on normaalia. 	<ul style="list-style-type: none"> • Puhdista silityspohja säännöllisesti kostealla pyyhkeellä.
Höyrynpaineen menetys silytyksen aikana	<ul style="list-style-type: none"> • Höyrynäppäintä pidetään alhaalla liian kauan 	<ul style="list-style-type: none"> • Paina höyrynäppäintä (12) väliajoin. Tämä parantaa silytytulosta, sillä tekstiili kuivuu paremmin ja jää pehmeämmäksi.

Jos yllä olevat ehdotukset eivät ratkaise ongelmaa, ota yhteyttä valtuutettuun huoltokeskukseen.

Voit ladata tämän käyttöoppaan paikalliselta Bosch-verkkosivulta.

Le agradecemos la compra de la estación de planchado a vapor sensixx B10L, el nuevo sistema de planchado de vapor de Bosch.

Lea detenidamente las instrucciones de uso del aparato y guárdelas para una posible consulta posterior.

Introducción

Estas instrucciones de uso contienen información importante acerca de las funciones de este sistema y algunos consejos para hacer el planchado más fácil.

Esperamos que disfrute del planchado con esta estación de planchado de vapor.

Importante

Deje abierta la primera página del manual, ya que le ayudará a comprender el funcionamiento de este aparato.

Este aparato cumple con normas internacionales de seguridad.

El presente aparato ha sido diseñado exclusivamente para uso doméstico, quedando por tanto excluido el uso industrial del mismo.

Utilice este aparato sólo para los fines para los que ha sido diseñado, es decir, como una plancha. Cualquier otro uso se considerará inadecuado y, en consecuencia, peligroso. El fabricante no será responsable de ningún daño resultante de un uso indebido o inadecuado.

Instrucciones generales de seguridad

- No deje la plancha desatendida mientras está conectada a la red.
- Desconecte el enchufe de la red antes de llenar el aparato con agua o antes de retirar el agua restante tras su utilización.
- El orificio de llenado no debe estar abierto durante el funcionamiento.
- Coloque el aparato sobre una superficie estable.
- Cuando esté sobre su soporte, asegúrese de situarlo sobre una superficie estable.
- No utilice la plancha si se ha caído, muestra daños visibles o si tiene fugas de agua. Deberá ser revisada por un servicio de asistencia técnica autorizado antes de utilizarlo de nuevo.
- Con objeto de evitar situaciones de peligro, cualquier trabajo de reparación que pueda ser necesario, como por ejemplo sustituir el cable eléctrico, deberá ser realizado por un servicio de Asistencia Técnica autorizado.
- Este aparato pueden utilizarlo niños con edad de 8 años y superior, y personas con capacidades físicas, sensoriales o mentales reducidas o falta de experiencia y conocimiento, si se les ha dado la supervisión o instrucción apropiadas respecto al uso del aparato de una manera segura y comprenden los peligros que implica. Los niños no deben jugar con el aparato. La limpieza y el mantenimiento a realizar por el usuario no deben realizarlos los niños sin supervisión.
- Mantener la plancha y su cable fuera del alcance de los niños menores de 8 años cuando está conectada o enfriándose.
-  ATENCIÓN. Superficie caliente.
La superficie puede calentarse durante el funcionamiento.

- Antes de enchufar el aparato a la red, asegúrese de que el voltaje se corresponde con el indicado en la placa de características.
- Este aparato debe conectarse a una toma con conexión a tierra. Si utiliza una alargadera, asegúrese de que dispone de una toma de 16 A bipolar con conexión a tierra.
- En caso de fundirse el fusible de seguridad, el aparato quedará fuera de uso. Lleve el aparato a un Servicio de Asistencia Técnica autorizado.
- No coloque el aparato bajo el grifo para llenar el depósito con agua.
- Desconecte el aparato de la red eléctrica tras cada uso, o en caso de comprobar defectos en el mismo.
- No desenchufe el aparato de la toma tirando del cable.
- No introduzca la plancha o el depósito de vapor en agua o en cualquier otro líquido.
- No deje el aparato expuesto a la intemperie (lluvia, sol, escarcha, etc.).

Importante:

- Este aparato alcanza temperaturas elevadas y produce vapor durante su utilización, lo cual podría causar escaldaduras o quemaduras en caso de uso inadecuado.
- El tubo de vapor, el generador de vapor, la placa metálica bajo el soporte (2), y en particular, la suela de la plancha, pueden estar muy calientes durante el uso. Esto es normal.
- No dirija el vapor a personas o animales.
- No permitir que el cable entre en contacto con la base de la plancha cuando ésta se encuentre caliente.
- Atención: El centro de planchado puede seguir vaporizando durante un corto tiempo adicional después de liberar el botón de salida de vapor. Esto es normal.

Descripción

1. Tapón de la caldera
2. Soporte de plancha desmontable
3. Compartimento para almacenamiento del cable de red y manguera de vapor
4. Cable de red
5. Manguera de vapor
6. Indicador luminoso "Vapor listo"
7. Indicador luminoso "Caldera vacía"
8. Control de vapor variable *
9. Interruptor principal luminoso "Encendido" / "Apagado" (I-O)
10. Carcasa con generador de vapor interno
11. Selector de temperatura de plancha
12. Botón de salida de vapor de plancha
13. Indicador luminoso de plancha
14. Suela
15. Bloqueo del botón de salida de vapor *
16. Embudo de llenado
17. Asas de transporte

* Según modelo

A Preparación



1. Retire cualquier etiqueta o tapa de protección de la suela.
2. Coloque el aparato horizontal sobre una superficie sólida y estable. Puede retirar el soporte (2) de la plancha del aparato y colocar la plancha sobre el soporte en una superficie sólida, estable y horizontal.
3. Desenrosque el tapón de la caldera. Llene la caldera con cuidado **haciendo siempre uso del embudo**, y cierre firmemente el tapón de la caldera.
Llenar la caldera con agua templada disminuye el tiempo de calentamiento.
No rellenar la caldera en exceso. Evitar que desborde el agua.
4. Desenrolle el cable de red (4) y conéctelo en una toma con conexión a tierra.
5. Ponga el interruptor principal (9) en la posición de encendido ("I").
6. Se iluminará el indicador luminoso "vapor listo" (6) aproximadamente después de 7 minutos, lo cual indica que el aparato está listo para su uso.
7. Este aparato integra un sensor de nivel de agua. El indicador luminoso "Caldera vacía" (7) se iluminará cuando el depósito de agua deba ser rellenado.

Al vaciarse la caldera, ambos indicadores luminosos (6 y 7) pueden encenderse simultáneamente. Llene la caldera como se indica en la sección "Rellenar de agua la caldera".

Rellenar de agua la caldera

⚠ Atención! Peligro de quemaduras! Preste suma atención al abrir el tapón roscado de la caldera, dado que puede escapar vapor caliente.

Si el piloto de aviso (7) se ilumina :

1. Pulse el botón de salida de vapor de la plancha (12) y asegúrese de que no se genera vapor. Sólo en este caso se podrá rellenar con agua la caldera.
2. Coloque el interruptor del aparato (9) en la posición de apagado ("0"). Extraiga el cable de conexión de la toma de corriente y espere al menos 2 minutos.
3. Abra el tapón (1) lentamente, con cuidado. Deje evacuar el vapor residual que pudiera haber.
4. Llene de agua la caldera, **haciendo siempre uso del embudo**. No rellenar la caldera en exceso. Evitar que desborde el agua.
5. En caso de que queden restos de agua en torno al orificio de llenado, séquelos con una toalla antes de cerrar el tapón.
6. Apriete firmemente el tapón.

Importante:

- Se puede usar agua del grifo.
Para que la función de la salida de vapor funcione de forma óptima durante más tiempo, mezcle agua de red con agua destilada en proporción 1:1. Si el agua de su zona es muy dura, mezcle agua de red con agua destilada en proporción 1:2.
Puede ponerse en contacto con su compañía local de agua para conocer el grado de dureza de la misma.
- Para evitar daños y/o contaminación de la caldera, no introduzca perfume, vinagre, almidón, agentes descalcificadores, aditivos o cualquier otro tipo de producto químico.
Cualquier daño causado por el uso de los productos anteriormente citados, provocará la anulación de la garantía.
- La plancha no está diseñada para ser apoyada sobre su talón. Apóyela siempre en posición horizontal sobre el soporte (2). El soporte de plancha se puede colocar en el hueco especialmente diseñado en el aparato o en cualquier punto adecuado en el área de planchado.
No coloque la plancha sobre el aparato sin el soporte

- Durante su primer uso, la plancha puede producir ciertos vapores u olores, así como partículas blancas en la suela; es algo normal y desaparecerá tras unos minutos.

Regulación de la temperatura



1. Compruebe en la etiqueta de instrucciones de planchado de la prenda la temperatura correcta de planchado.
2. Coloque el selector de temperatura (11) en la posición deseada:

•	Sintéticos
••	Seda - lana
•••	Algodón - lino

3. El indicador luminoso (13) permanecerá encendido mientras la plancha se está calentando y se apagará cuando la plancha haya alcanzado la temperatura seleccionada.

Consejos:

- Separe las prendas según las etiquetas del símbolo de lavado y planchado, comenzando siempre con las prendas que se planchan a temperaturas más bajas.
- Si no está seguro de la composición de una prenda, comience su planchado a baja temperatura y decida la temperatura correcta planchando una pequeña zona no visible.

B Planchado con vapor



1. Coloque el selector de temperatura (11) en la posición deseada.
2. Ajuste la cantidad de vapor necesaria con el control de vapor variable (8*) (según modelo).
3. Presione el botón de salida de vapor (12) para expulsar vapor

Atención:

Al planchar a temperatura baja "•"

- Si el centro de planchado posee control de vapor variable (8*), coloque el control en la posición más baja de salida de vapor ("☁").
- Si el centro de planchado no posee control de vapor variable, presione el botón de salida de vapor (12) durante unos pocos segundos cada pulsación.

En ambos casos, si encuentra que gotea agua por los agujeros de la suela de la plancha, coloque el selector de temperatura (11) en una posición de temperatura más elevada (preste atención a que la prenda se pueda planchar a dicha temperatura).

- Al inicio de cada uso, puede ocurrir que de la suela salgan gotas de agua mezcladas con vapor. Se recomienda no dirigir el primer chorro de vapor sobre la prenda que se va a planchar, sino sobre la tabla de planchado o sobre una tela.

Consejo: para obtener un mejor resultado del planchado, se recomienda realizar las últimas pasadas de la plancha en seco, sin emisión de vapor, con el fin de secar la prenda.

PLANCHA CON ASA DE CORCHO

(según modelo)

Para producir vapor de forma continua, presione el botón de salida de vapor y deslice el botón de bloqueo (15*) hacia atrás. Para desactivar la salida de vapor continua, deslícelo hacia adelante

Importante:

- La manguera del vapor puede calentarse si se plancha durante periodos largos; esto es normal.

Planchado sin vapor



1. Seleccione la temperatura de planchado adecuada.
2. Comience a planchar sin pulsar el botón de salida de vapor (12).

C Vapor vertical



No proyecte el vapor sobre ropa puesta.

No dirija el chorro de vapor hacia personas o animales.

1. Ponga el selector de temperatura en la posición "••" o "máx".
2. Puede planchar cortinas y prendas colgadas (chaquetas, trajes, abrigos...) colocando la plancha en posición vertical y pulsando el botón de salida de vapor (12).
Coloque la plancha a una distancia de 10 a 20 cm.

Ahorro de energía. Modo "eco"

(según modelo)

Si se selecciona el modo "eco" del regulador de vapor (8*), el consumo de energía del aparato se ve reducido mediante la disminución del consumo de electricidad y agua.

Se puede obtener un buen resultado de planchado para la mayoría de las prendas. Use el modo normal de consumo de energía solamente para prendas gruesas o muy arrugadas.

Limpieza de la caldera

Para aumentar la vida útil del generador de vapor y evitar la acumulación de cal, es esencial lavar la caldera después de cierto número de horas de uso (alrededor de 50 horas).

Si el agua es dura, aumente la frecuencia.

No utilice agentes descalcificantes para el lavado de la caldera, porque podrían dañarla.

1. Desconecte el aparato de la red y déjelo enfriar durante al menos 2 horas
2. Retire el tapón (1) de la caldera
3. Sujete el generador de vapor en posición invertida y vacíelo completamente
4. Llène la caldera con 500 ml de agua.
5. Agite el aparato durante unos momentos y vacíe de nuevo la caldera en el fregadero o en un cubo
6. Para obtener los mejores resultados, recomendamos realizar esta operación dos veces.
7. Cierre el tapón

Limpieza y mantenimiento



¡Atención! Riesgo de quemaduras.

Desenchufe la plancha de la red antes de realizar cualquier trabajo de limpieza o mantenimiento.

1. Después de planchar, desconecte el enchufe y deje enfriar la suela de la plancha antes de su limpieza.
2. Limpie la carcasa, el asa y el cuerpo de la plancha con un trapo húmedo.
3. Si la suela muestra rastros de suciedad u óxido, límpiela con un trapo de algodón húmedo.
4. En el caso de que restos de tejido sintético queden adheridos a la suela (14) debido a que se ha seleccionado una temperatura excesiva, frote la suela inmediatamente con un paño de algodón grueso doblado varias veces.
5. No utilice productos abrasivos o disolventes. Para mantener la suela (14) suave, evite que entre en contacto con objetos metálicos. No utilice nunca estropajos ni productos químicos para limpiar la suela.

D Guardar el aparato



1. Sitúe el interruptor de encendido en la posición de apagado ("0") y desenchufe la conexión.
2. Deje enfriar la plancha antes de guardarla.
3. Coloque la plancha sobre el soporte, apoyada sobre la suela.
4. Vacíe el depósito de agua y guarde el cable de red y la manguera de vapor en el compartimento recogecables. No enrolle los cables con demasiada fuerza.
5. Para transportar el aparato, sujételo por las asas (17) situadas en los laterales.

E Suela de protección textil



(según modelo)

Este protector se utiliza para el planchado con vapor de prendas delicadas a temperatura máxima sin dañarlas. El uso de la suela de protección textil también elimina la necesidad de un trapo para evitar el brillo en materiales oscuros.

Se aconseja comenzar planchando una pequeña sección del interior de la prenda y observar los resultados.

Para colocar el protector en la plancha, ponga la punta de la plancha en el extremo del protector de tejidos y tire de la banda elástica por encima de la parte inferior trasera de la plancha hasta que quede ajustado. Para soltar la suela de protección textil, tire de la banda elástica para separarlo de la plancha.

La suela de protección textil puede adquirirla en el servicio postventa o comercios especializados.

Código del accesorio
(Servicio postventa)

571510

Nombre del accesorio
(Comercios especializados)

TDZ2045

Consejos para el ahorro de energía



La mayor cantidad de energía consumida por el centro de planchado se destina a la producción de vapor. Para reducir el consumo, siga los siguientes consejos :

- Comience siempre por las prendas cuyos tejidos requieren una menor temperatura de planchado. Para ello, consulte la etiqueta de la prenda.
- Procure planchar las prendas mientras éstas están todavía húmedas, reduciendo la salida de vapor de la plancha.
- Si utiliza secadora antes del planchado, seleccione un programa adecuado para el secado con posterior planchado.
- Si las prendas están suficientemente húmedas, puede planchar sin vapor.

Información sobre eliminación

Nuestros productos se entregan en un embalaje optimizado. Esto consiste básicamente en la utilización de materiales no contaminantes que debe entregarse al servicio local de retirada de residuos como materias primas secundarias. Solicite información a su ayuntamiento para la retirada de electrodomésticos obsoletos.



Este aparato está marcado con la Directiva europea 2012/19/CE relativa al uso de aparatos eléctricos y electrónicos (Residuos de aparatos eléctricos y electrónicos).

La directiva proporciona el marco general válido en todo el ámbito de la Unión Europea para la retirada y la reutilización de los residuos de los aparatos eléctricos y electrónicos.

Solución de averías

Problema	Causas posibles	Solución
No se enciende el generador de vapor.	<ul style="list-style-type: none"> • Hay un problema de conexión. • El generador de vapor no está conectado. 	<ul style="list-style-type: none"> • Compruebe el cable de red, el enchufe y la toma. • Ponga el interruptor de encendido principal (9) en la posición de encendido ("1").

Problema	Causas posibles	Solución
No se calienta la plancha.	<ul style="list-style-type: none"> • El interruptor está en la posición de apagado ("0"). • El selector de temperatura está en la posición "min". 	<ul style="list-style-type: none"> • Ponga el interruptor de encendido principal (9) en la posición de encendido ("1"). • Ponga el selector de temperatura (11) en la posición deseada.
La plancha produce humo cuando se enciende.	<ul style="list-style-type: none"> • Durante la primera utilización: ciertos componentes del aparato se engrasan ligeramente en fábrica y pueden producir un poco de humo cuando se calienta inicialmente. • Durante posteriores utilizaciones: la suela puede estar manchada. 	<ul style="list-style-type: none"> • Esto es completamente normal y desaparecerá tras unos momentos. • Limpie la suela de acuerdo con las instrucciones limpieza de este manual.
Sale agua a través de los agujeros de la suela.	<ul style="list-style-type: none"> • Se está usando la función de vapor antes de alcanzar la temperatura. • El agua se está condensando en el interior de los tubos porque se está usando vapor por primera vez o no se ha utilizado durante un tiempo prolongado. 	<ul style="list-style-type: none"> • Reduzca el flujo de vapor cuando se plancha con temperaturas bajas (control de vapor variable (8*)) • Separe la plancha del área de planchado y pulse el botón de salida de vapor (12) hasta que se produzca vapor.
Surge suciedad por la suela o la suela está sucia.	<ul style="list-style-type: none"> • Hay una acumulación de óxido o minerales en la caldera. • Se han utilizado productos químicos o aditivos. 	<ul style="list-style-type: none"> • Realizar la limpieza de la caldera. Utilice agua del grifo mezclada al 50% con agua destilada o desmineralizada. Si el agua de su zona es muy dura, mezcle agua de red con agua destilada en proporción 1:2. • Limpie la suela con un paño húmedo. • No añada productos al agua
La plancha no produce vapor.	<ul style="list-style-type: none"> • La caldera no se enciende o está vacía • El regulador de vapor está en la posición mínima. 	<ul style="list-style-type: none"> • Ponga el interruptor de encendido principal (9) en la posición de encendido ("1") y/o llene la caldera de agua. • Aumente el flujo de vapor girando el control de vapor (8*)
La prenda planchada se oscurece y/o se adhiere a la suela.	<ul style="list-style-type: none"> • La temperatura seleccionada es demasiado alta y ha dañado la prenda. 	<ul style="list-style-type: none"> • Seleccione una temperatura adecuada al tejido y limpie la suela con un trapo húmedo.
La suela se mancha.	<ul style="list-style-type: none"> • Es una consecuencia normal del uso. 	<ul style="list-style-type: none"> • Limpie la suela con un trapo húmedo.
Pérdida de presión de vapor durante el planchado	<ul style="list-style-type: none"> • El botón de salida de vapor está presionado durante mucho tiempo. 	<ul style="list-style-type: none"> • Presione el botón de vapor (12) a intervalos. Esto mejora el resultado del planchado, ya que el tejido se secará mejor y permanecerá más suave.

Si lo anterior no soluciona el problema, póngase en contacto con un servicio de asistencia técnica autorizado.

Agradecemos a compra da estação de engomagem a vapor sensixx B10L, o novo sistema de engomagem de vapor profissional da Bosch.

Leia atentamente as instruções de uso do aparelho e guarde-as para futuras consultas.

Introdução

Estas instruções de uso contêm informação importante acerca das funções deste sistema e alguns conselhos para tornar a engomagem mais fácil.

Esperamos que desfrute da engomagem com esta estação de engomagem de vapor.

Importante

Deixe aberta a primeira página do folheto, porque irá ajudá-lo a compreender o funcionamento deste aparelho.

Este aparelho cumpre normas internacionais de segurança.

O presente aparelho foi desenhado exclusivamente para uso doméstico, ficando por isso excluído o seu uso industrial.

Utilize este aparelho só para os fins para os quais foi desenhado, ou seja, como uma tábua de passar. Qualquer outro uso é considerado inadequado e, como tal, perigoso. O fabricante não será responsável por qualquer dano resultante de um uso indevido ou inadequado.

Instruções gerais de segurança

- Não deixe a tábua de passar sozinha enquanto estiver ligada à electricidade.
- Retire a ficha da tomada antes de encher o aparelho com água, ou antes de tirar a água restante depois da utilização.
- Não mantenha a tampa de enchimento aberta enquanto estiver a utilizar o ferro.
- O aparelho deve utilizar-se e colocar-se sobre uma superfície estável.
- Quando estiver colocado no suporte, assegure-se de que o pousa sobre uma superfície estável.
- Não utilize a tábua de passar se tiver caído, mostrar sinais visíveis de danos ou se tiver fugas de água. Deverá ser revista por um serviço de assistência técnica autorizado antes de utilizá-la de novo.
- Com vista a evitar situações perigosas, qualquer trabalho ou reparação que o aparelho possa necessitar, por exemplo a substituição de um cabo eléctrico danificado, só deverá ser realizado por pessoal qualificado de um Centro de serviço técnico autorizado.
- Este aparelho só pode ser utilizado por crianças a partir dos 8 anos e por pessoas com capacidades físicas, sensoriais ou mentais limitadas, ou pessoas com falta de experiência ou conhecimento, caso tenham recebido supervisão ou formação sobre como utilizar o aparelho de forma segura e percebam os perigos inerentes. As crianças não devem utilizar este aparelho como um brinquedo. A limpeza e a manutenção do aparelho não devem ser efectuadas por crianças sem supervisão.
- Mantenha o ferro e o respectivo cabo de ligação fora do alcance das crianças com menos de 8 anos, quando o ferro estiver ligado ou a arrefecer.
-  **CUIDADO.** Superfície quente.
A superfície aquece com a utilização.

- Antes de ligar o aparelho à electricidade, assegure-se de que a voltagem corresponde ao indicado na placa de características.
- Este aparelho deve ligar-se a uma tomada com ligação à terra. Se utilizar uma extensão, assegure-se de que dispõe de uma tomada de 16 A bipolar com ligação à terra.
- Se se fundir o fusível de segurança, o aparelho ficará fora de uso. Para recuperar o funcionamento normal, leve o aparelho a um Serviço de Assistência Técnica autorizado.
- Não coloque o aparelho debaixo da torneira para encher o depósito com água.
- Desligue o aparelho da rede de abastecimento eléctrico imediato se houver algum fallo, e sempre depois de cada uso.
- Não desligue o aparelho da tomada puxando o cabo.
- Não introduza a tábua de passar ou o depósito de vapor em água ou em qualquer outro líquido.
- Não deixe o aparelho exposto às intempéries (chuva, sol, geada, etc.).

Importante

- Este aparelho alcança temperaturas elevadas e produz vapor durante a sua utilização, que podem causar escaldões ou queimaduras em caso de utilização indevida.
- A mangueira de vapor, a estação de base, a chapa metálica na parte de baixo do suporte do ferro amovível (2) e, em particular, o ferro, podem aquecer com a utilização. É normal acontecer.
- Não dirija o vapor a pessoas ou animais.
- Não permita que o cabo entre em contacto com a base do ferro de engomar quando esta estiver quente.
- Tenha em atenção que o sistema pode continuar a ejectar vapor durante mais algum tempo, depois de soltar o gatilho de ejeção de vapor. É normal que isto ocorra.

Descrição

1. Tampa de caldeira
2. Suporte do ferro de engomar desmontável
3. Zona de conservação do cabo e do tubo
4. Tomada da rede
5. Mangueira de vapor
6. Lâmpada-piloto "Vapor preparado"
7. Lâmpada-piloto "Reencher a caldeira"
8. Controle de vapor variável *
9. Interruptor principal iluminado (0/I)
10. Carcaça com gerador de vapor interno
11. Control da temperatura
12. Botão de saída de vapor
13. Lâmpada-piloto do ferro de engomar
14. Base
15. Botão de bloqueio do vapor *
16. Funil
17. Alças de transporte

* **Dependendo do modelo**

A Preparações



1. Retire qualquer etiqueta ou tampa de protecção da base.
2. Coloque o aparelho horizontal sobre uma superfície sólida e estável. Pode retirar o suporte (2) da tábua de passar do aparelho e colocar a tábua de passar sobre o suporte numa superfície sólida, estável e horizontal.
3. Abra a tampa da caldeira (1). Encha a caldeira cuidadosamente **usando sempre um funil, e feche** a tampa firmemente.
Encher com água quente reduz o tempo de espera para o aquecimento.
Não encher a caldeira em exceso. Evitar que desborde a água.
4. Desenrole o cabo da electricidade (4) e ligue-o numa tomada com ligação à terra.
5. Coloque o interruptor (9) na posição "I".
6. Irá iluminar-se o indicador luminoso "vapor pronto" (6) aproximadamente depois de 7 minutos, que indica que o aparelho está pronto para uso.
7. Este aparelho integra um sensor de nível de água. O indicador luminoso "Caldeira vazia" (7) iluminar-se-á quando o depósito de água estiver vazio.
Nota: se a caldeira estiver vazia, os dois indicadores luminosos (6 e 7) podem acender-se em simultâneo. Encha a caldeira, tal como se indica na secção "Reenchimento da caldeira".

Reenchimento da caldeira

⚠️ Atenção! Risco de queimaduras!
Tenha cuidado ao abrir a tampa rosca da, o vapor poderia escapar-se.

Se a lâmpada piloto (7) acende:

1. Pressione o botão de vapor (12) para verificar que não se genera vapor. Só então a caldeira deve ser recarregada.
2. Defina o interruptor do aparelho (9) sobre a posição desligado ("0") e desligue o aparelho da rede eléctrica. Então aguarde mínimo 2 minutos.
3. Abra a tampa (1) com cuidado e lentamente. Algum vapor pode escapar-se.
4. Reencher a caldeira usando sempre o funil. Não encher a caldeira em exceso. Evitar que desborde a agua.
5. Se houver agua a volta da boca de preenchimento, por favor, secar com uma toalha antes de fechar a caldeira.
6. Feche firmemente a tampa.

Importante:

- Pode usar água da torneira.
Para prolongar o óptimo funcionamento da função de vapor, misture a água da rede de abastecimento com água destilada 1:1. Se a água da rede de abastecimento no seu distrito for demasiada calcária, misture-a com água destilada 1:2.
Pode entrar em contacto com o fornecedor público de água da sua região para saber o grau de dureza da mesma.
- Para evitar danos e/ou a contaminação da caldeira, não utilize água perfumada, vinagre, amido, agentes anticalcário, aditivos ou quaisquer outros produtos químicos.
Todos os danos provocados pela utilização de um dos produtos acima mencionados irão anular a garantia.
- Não deve pousar o ferro na vertical sobre a tábua de engomar. Coloque-o sempre na horizontal sobre o suporte (2). O suporte pode colocar-se na abertura especialmente desenhada no aparelho ou em qualquer ponto adequado na área de engomagem.
Não coloque a tábua de passar sobre o aparelho sem o suporte.
- Durante o seu primeiro uso, a tábua de passar pode produzir certos vapores ou odores, bem como partículas brancas sobre a base; isso é normal e desaparecerá após uns minutos.

Regulação da temperatura



1. Comprove na etiqueta de instruções de engomagem da peça de roupa a temperatura correcta de engomagem.
2. Selecciona a temperatura (11):

- | | |
|-----|-----------------|
| • | Sintéticos |
| •• | Seda - lã |
| ••• | Algodão - linho |

3. O indicador luminoso (13) permanecerá aceso enquanto a tábua de passar está a aquecer e apagar-se-á quando a tábua de passar tiver alcançado a temperatura seleccionada.

Conselhos:

- Separe as peças de roupa segundo as etiquetas do símbolo de lavagem e engomagem, começando sempre com as peças de roupa que se tiverem que engomar a temperaturas mais baixas.
- Se não tem a certeza sobre os tecidos de uma peça de roupa, comece a sua engomagem a baixa temperatura e escolha a temperatura correcta engomando uma pequena secção que não fique normalmente à vista.

B Engomagem com vapor



1. Rode o selector de temperatura (11) para a definição necessária
2. Defina a quantidade de vapor necessária, utilizando o controlo de vaporização variável (8*) (depende do modelo)
3. Prima o botão de vapor (12) para libertar vapor.

Atenção:

Quando passar a ferro com uma temperatura mais baixa "•"

- Se o aparelho tiver um controlo de vaporização variável (8*), regule-o para a posição mais baixa ("☹").
- Se o aparelho não tiver um controlo de vaporização variável, prima o botão de vapor (12) só por alguns segundos de cada vez, quando passar a ferro com temperaturas mais baixas.

Em ambos os casos, se houver água a pingar da base, regule o selector de temperatura (11) para uma posição superior (certifique-se de que a peça de roupa pode ser engomada nessa posição).

- No início de cada utilização, é possível que, além de vapor, pingue água do ferro. Como tal, deve começar por passar o ferro pela tábua de engomar ou num pedaço de tecido.

Sugestão: para obter melhores resultados ao engomar, faça-o sem vapor nas últimas passagens, para secar a peça de roupa.

ASA EM CORTIÇA DO FERRO

(dependente do modelo)

Para obter vapor permanente, pressione o botão e deslizante (15*) para trás até encaixar. Para desligar o vapor permanente, faça deslizar o botão bloqueio em frente.

Importante:

- A mangueira do vapor pode aquecer se se engomar durante períodos longos, e isto é normal.

Engomagem sem vapor



1. Definir a temperatura exigida para engomar.
2. Comece a engomar sem ligar o botão de saída de vapor (12).

C Vapor vertical



Nunca dirigir o jacto de vapor em tecidos que estão sendo usados.

Nunca aponte a vapor a pessoas ou animais.

1. Ponha o selector de temperatura na posição “••” ou “máx”.
2. Pode engomar cortinas e peças de roupa penduradas (casacos, fatos, sobretudos...) colocando a tábua de passar numa posição vertical e pressionando o botão de saída de vapor (12).

Operar com o ferro verticalmente a uma distância de 10 a 20 centímetros.

Poupança de energia “eco”

(dependente do modelo)

Se seleccionamos o modo “eco” do regulador de vapor (8*), o consumo de energia do aparelho diminui com a redução do consumo eléctrico e de água.

Deste modo, irá obter bons resultados ao engomar as suas peças de roupa.

Utilize a definição do nível normal de energia apenas para tecidos grossos e bastante vincados.

Limpeza da caldeira

Para aumentar a vida útil do gerador de vapor e evitar a acumulação de calcário, é essencial lavar a caldeira depois de aproximadamente a cada 50 horas de utilização.

Se a água for dura, aumente a frequência.

Não utilize agentes descalcificantes para a lavagem da caldeira, porque poderiam danificá-la.

1. Desligue o aparelho da rede eléctrica, deixe arrefecer o aparelho durante mais de 2 horas, e comprove que a caldeira está vazia.
2. Desaperte a tampa da caldeira (1).
3. Esvazie a caldeira acima de um balde ou bidé assegurando o aparelho de cabeça para baixo.
4. Encha a caldeira com 500 ml de água fresca.
5. Abanar a unidade de base durante alguns momentos e então esvazie-a completamente acima de um balde.
6. Para obter o melhor resultado possível, recomendamos que esta operação seja feita duas vezes.
7. Feche a tampa.

Limpeza e manutenção



Atenção! Risco de queimaduras!

Desligue a tábua de passar da electricidade antes de realizar qualquer trabalho de limpeza ou manutenção.

1. Depois de engomar, desligue a ficha e deixe arrefecer a base da tábua de passar antes de limpar.
2. Limpe a caixa, a pega e o corpo do ferro com um pano húmido.
3. Se a base apresentar sujidade ou calcário, limpe-a com um pano de algodão húmido.
4. Se algum tecido sintético derreter porque a base (14) do ferro está muito quente, desligue o controlo de vapor e remova imediatamente quaisquer resíduos com um pano de algodão seco, dobrado várias vezes.
5. Não utilize produtos abrasivos ou dissolventes. Para manter a base do ferro (14) em bom estado, não dê pancadas com o ferro em objectos metálicos. Nunca limpe a base do ferro com esfregões de palha de aço ou produtos químicos.

D Guardar o aparelho



1. Colocar o botão de alimentação eléctrica sobre a posição "0" e desligue os cabos.
2. Deixe arrefecer a tábua de passar antes de a guardar.
3. Ponha a tábua de passar sobre o suporte, apoiada sobre a base.
4. Esvazie a caldeira e armazene os cabos e a mangueira no compartimento de armazenagem. Não dobre muito os cabos e mangueiras.
5. Para transportar o aparelho, segure as alças (17) localizadas nos laterais.

E Cobertura de protecção em tecido



(dependente do modelo)

Este protector utiliza-se para engomar com vapor peças delicadas a uma temperatura máxima sem as danificar. O uso da capa protectora em tecido também elimina a necessidade de um pano para evitar o brilho em materiais escuros.

Aconselha-se começar a engomar uma pequena secção do interior da peça e observar os resultados.

Para colocar o protector no ferro, ponha a ponta do ferro no extremo do protector de tecidos e puxe a banda elástica por cima da parte inferior traseira do ferro até que fique ajustada. Para soltar a capa de protecção em tecido, puxe a banda elástica para separá-la do ferro.

A capa de protecção em tecido pode ser adquirida no serviço de pós-venda ou em casas especializadas.

Código do acessório (Serviço pós-venda)	Me do acessório (casas especializadas)
571510	TDZ2045

Conselhos para a economia de energia



A produção de vapor consome a maior parte da energia. Para ajudar a minimizar a energia usada, siga os conselhos abaixo:

- Comece por engomar os tecidos que exigem a menor temperatura para engomar.
- Verifique a temperatura recomendada para engomar na etiqueta do tecido. Tente engomar os tecidos, enquanto eles ainda estão húmidos e reduzir a definição do vapor.
- Se os tecidos de roupa estão secos antes de os engomar, definir o programa da sua máquina de secar roupa sobre "ferro seco".
- Se os tecidos estão suficientemente úmidos, pode engomar sem vapor.

Informação sobre eliminação

Os nossos produtos são entregues numa embalagem otimizada. Isto consiste basicamente na utilização de materiais não contaminantes que devem ser entregues no serviço local de recolha de resíduos como matérias-primas secundárias. Solicite mais informação sobre a recolha de electrodomésticos obsoletos na sua zona.



Este aparelho está marcado em conformidade com a Directiva 2012/19/UE relativa aos resíduos de equipamentos eléctricos e electrónicos.

A directiva estabelece o quadro para a criação de um sistema de recolha e valorização dos equipamentos usados válido em todos os Estados Membros da União Europeia.

Resolução de problemas

Problema	Causas possíveis	Solução
O gerador de vapor não acende.	<ul style="list-style-type: none"> • Há um problema de ligação. • A caldeira de vapor não está conectada. 	<ul style="list-style-type: none"> • Teste o cabo da electricidade, a ligação e a tomada. • Coloque o interruptor (9) na posição "1".

Problema	Causas possíveis	Solução
A tábua de passar não aquece.	<ul style="list-style-type: none"> • O interruptor está na posição "0" • O selector de controlo de temperatura está na posição "min". 	<ul style="list-style-type: none"> • Coloque o interruptor "0/I" da ignição principal (9) na posição "I". • Ponha o selector de controlo de temperatura (11) na posição desejada. • Isto é completamente normal e desaparecerá após uns momentos.
A tábua de passar produz fumo quando se acende.	<ul style="list-style-type: none"> • Durante a primeira utilização: certos componentes do aparelho ficam ligeiramente gordurosos na fábrica e podem produzir um pouco de fumo quando se aquece inicialmente. • Durante as próximas utilizações: a base pode estar manchada. 	<ul style="list-style-type: none"> • Limpe a base de acordo com as instruções de limpeza deste manual.
Sai água através dos buracos da base.	<ul style="list-style-type: none"> • Está a usar a função de vapor antes de alcançar a temperatura indicada para tal. • A água está a condensar-se no interior dos tubos porque se está a usar vapor pela primeira vez ou não se utilizou o mesmo durante um tempo prolongado. 	<ul style="list-style-type: none"> • Reduza o fluxo de vapor quando engomar com temperaturas baixas (controlo de vapor variável (8*)) • Separe a tábua de passar da área de engomagem e pressione o botão de saída de vapor (12) até que se produza vapor.
Sai sujidade pela base ou a base está suja.	<ul style="list-style-type: none"> • Há uma acumulação de óxido ou minerais na caldeira. • Utilizaram-se produtos químicos ou aditivos. 	<ul style="list-style-type: none"> • Limpe a caldeira. Utilize água da torneira misturada a 50% com água destilada ou desmineralizada. Se a água da rede de abastecimento no seu distrito for demasiada calcária, misture-a com água destilada 1:2. • Limpe a base com um pano húmido. • Não adicione produtos à água
A tábua de passar não produz vapor.	<ul style="list-style-type: none"> • A caldeira não está ligado ou está vazio. • O regulador de vapor está na posição mínima. 	<ul style="list-style-type: none"> • Coloque o interruptor da ignição principal (9) na posição "I" e/ou encha a caldeira. • Aumente o fluxo de vapor girando o controlo de vapor (8*).
A peça de roupa engomada fica escurecida e/ou aderida à base.	<ul style="list-style-type: none"> • A temperatura seleccionada é demasiado elevada e estragou a peça de roupa. 	<ul style="list-style-type: none"> • Selecciona uma temperatura adequada ao tecido e limpe a base com um pano húmido.
A base fica manchada.	<ul style="list-style-type: none"> • É uma consequência normal do uso. 	<ul style="list-style-type: none"> • Limpe a base com um pano húmido.
Perda de pressão de vapor ao engomar	<ul style="list-style-type: none"> • O botão de saída de vapor está pressionado durante muito tempo 	<ul style="list-style-type: none"> • Pressione o botão de vapor (12) intervaladamente. A roupa ficará melhor engomada já que o tecido secará melhor e ficará mais suave

Se as instruções anteriores não solucionarem o problema, entre em contacto com um serviço de assistência técnica autorizado.

Você pode descarregar este manual na pagina principal da Bosch.

Σας ευχαριστούμε που αγοράσατε το σταθμό ατμοσιδερώματος sensixx B10L, το καινούριο σύστημα ατμοσιδερώματος της Bosch.

Διαβάστε προσεκτικά τις οδηγίες χρήσης της συσκευής και φυλάξτε τες για τυχόν μελλοντικές αναφορές.

Εισαγωγή

Διαβάστε προσεκτικά αυτές τις οδηγίες χρήσης. Περιέχουν σημαντικές πληροφορίες σχετικά με τις λειτουργίες του συστήματος αυτού και μερικές συμβουλές που θα κάνουν το σιδέρωμα πιο εύκολο. Ελπίζουμε να απολαύσετε το σιδέρωμα με αυτόν τον σταθμό ατμοσιδερώματος.

Σημαντικό

Αφήστε ανοιχτή αυτήν την πρώτη σελίδα του εντύπου γιατί θα σας βοηθήσει να κατανοήσουμε καλύτερα τη λειτουργία της συσκευής. Η συσκευή αυτή πληροί τους διεθνείς κανονισμούς ασφαλείας.

Η συσκευή αυτή έχει σχεδιαστεί μόνο για οικιακή χρήση και όχι για επαγγελματική.

Να, χρησιμοποιείτε τη συσκευή αυτή μονο για τον σκοπό για τον οποίο έχει σχεδιασθεί, δηλαδή ως σίδερο. Οποιαδήποτε άλλη χρήση της θα θεωρηθεί ακατάλληλη και, συνεπώς, επικίνδυνη. Ο κατασκευαστής δεν θα είναι υπεύθυνος για κανέναν είδους βλάβη που μπορεί να προκύψει από μια αναρμωστή η ακατάλληλη χρήση.

Γενικές οδηγίες ασφαλείας

- Αποσυνδέστε το σίδερο από το ηλεκτρικό ρεύμα όταν πρέπει να το αφήσετε χωρίς επίβλεψη.
- Τραβήξτε το ηλεκτρικό καλώδιο από την πρίζα προτού γεμίσετε τη συσκευή με νερό και προτού αδειάσετε το υπολειπόμενο νερό μετά τη χρήση.
- Κατά τη διάρκεια χρήσης της συσκευής το καπάκι γεμίσματος του μπόιλερ πρέπει να είναι κλειστό.
- Αυτή η συσκευή πρέπει να χρησιμοποιείται και να τοποθετείται πάνω σε σταθερή επιφάνεια.
- Όταν χρησιμοποιείτε όρθιο στήριγμα ή υποστήριγμα, βεβαιωθείτε ότι το υποστήριγμα της επιφάνειας είναι σταθερό.
- Το σίδερο δεν πρέπει να χρησιμοποιείται εάν έχει πέσει κάτω, εάν υπάρχουν εμφανή σημάδια φθοράς ή έχει διαρροή. Σε αυτή τη περίπτωση πρέπει να ελεγχθεί από ένα εξουσιοδοτημένο Κέντρο Τεχνικού Σέρβις προτού ξαναχρησιμοποιηθεί.
- Οποιαδήποτε εργασία αλλαγής ή επιδιόρθωσης στη συσκευή, π.χ. αλλαγή του ηλεκτρικού καλωδίου, πρέπει να πραγματοποιείται μόνο από ειδικευμένο προσωπικό ενός Εξουσιοδοτημένου Τεχνικού Σέρβις.
- Η συσκευή μπορεί να χρησιμοποιείται από παιδιά της ηλικίας των 8 χρονών και άνω, και άτομα με μειωμένες ψυχοφυσικές ή νοητικές ικανότητες, ή με ανεπαρκή εμπειρία ή γνώση, μόνο αν επιβλέπονται ή τους παρέχονται οδηγίες σχετικά με την ασφαλή χρήση της συσκευής και τους κινδύνους της. Τα παιδιά δεν πρέπει να παίζουν με τη συσκευή. Ο καθαρισμός και η συντήρηση της συσκευής δεν πρέπει να γίνεται από τα παιδιά χωρίς επίβλεψη.
- Διατηρείστε το σίδερο και το καλώδιο του μακριά από παιδιά κάτω των 8 χρονών όταν λειτουργεί ή κρυώνει.
-  ΠΡΟΣΟΧΗ. Ζεστή επιφάνεια.
Η επιφάνεια ζεσταίνεται κατά τη διάρκεια της χρήσης.

- Η χρήση και η σύνδεση της συσκευής στον ηλεκτρικό ρεύμα πρέπει να γίνεται σύμφωνα με τις πληροφορίες που αναγράφονται στην ετικέτα με τα χαρακτηριστικά.
- Συνδέετε τη συσκευή μόνο σε πρίζα με γείωση. Εάν είναι απολύτως απαραίτητο να χρησιμοποιήσετε επέκταση καλωδίου, βεβαιωθείτε ότι είναι κατάλληλη για 16A ή περισσότερο και ότι έχει πρίζα με γείωση.
- Αν καεί η ασφάλεια της συσκευής, αυτή θα παραμείνει εκτός λειτουργίας. Προκειμένου να την επαναφέρετε στην ομαλή λειτουργία της, προσκομίστε την σε ένα εξουσιοδοτημένο Τεχνικό Σέρβις.
- Δεν πρέπει ποτέ να τοποθετείτε αυτή η συσκευή κάτω από τη βρύση για να γεμίσετε νερό.
- Αποσυνδέστε αμέσως τη συσκευή από την πρίζα εάν νομίζετε ότι έχει υποστεί βλάβη, καθώς επίσης πάντα μετά από κάθε χρήση.
- Το φως δεν πρέπει να αφαιρείται από τη πρίζα τραβώντας από το καλώδιο.
- Μην βυθίζετε ποτέ το σίδερο σε νερό ή σε οποιοδήποτε άλλο υγρό.
- Μην αφήνετε εκτεθειμένη τη συσκευή στις καιρικές συνθήκες (βροχή, ήλιος, παγετός, κτλ.).

Σημαντικό:

- Η συσκευή αυτή αποκτά υψηλή θερμοκρασία και παράγει ατμό κατά τη λειτουργία, μπορεί να προκαλέσει κάψιμο ή έγκαιμα εάν δεν χρησιμοποιείται σωστά.
- Ο σωλήνας ατμού, η βάση ατμού, η μεταλλική πλάκα στο κάτω μέρος της αφαιρούμενη βάση σιδήρου (2) και ιδιαίτερα το σίδερο μπορεί να ζεσταθούν κατά τη λειτουργία. Αυτό είναι φυσιολογικό.
- Μην κατευθύνετε τον ατμό προς άτομα ή ζώα.
- Μην επιτρέπεται να έρεται σε παφή το καλώδιο με τη βάση του δίτε ρου όταν αυτή είναι ζεστό.
- Πρέπει να γνωρίζετε ότι το σύστημα μπορεί να συνεχίσει να παράγει ατμό για ένα σύντομο χρονικό διάστημα μόλις ελευθερώσετε τη σκανδάλη ατμού. Αυτή η λειτουργία είναι φυσιολογική.

Περιγραφή

1. Καπάκι του νεπεόζιτου νερού
2. Βάση σίδε ρου αφαιρούμενη
3. καλώδιο ρεύματος στη θήκη αποθήκευσης
4. Σύστημα ηλεκτρικού ρεύματος καλώδιο
5. Σωλήνας
6. “Ξαναγεμίστε το νεπεόζιτο” λυχνία ένδειξης
7. “Ο ατμός είναι έτοιμος” λυχνία ένδειξης
8. Μεταβλητός έλεγχος ατμού *
9. Φωτεινό κουμπί ισχύος 0/1
10. Στελετος με εσωτερική γεννήτρια ατμού
11. Κουμπί για τον έλεγχο θερμοκρασίας
12. Κουμπί εξόδου ατμού
13. Λαμπάκι ένδειξης σιδήρου
14. Κουμπί εξόδου ατμού
15. κουμπί κλειδώμα ατμού *
16. χωνί πλήρωσης
17. Χειρολαβές

* Ανάλογο το μοντέλο

A Προετοιμασία



1. Αφαιρέστε οποιαδήποτε ετικέτα ή καπάκι προστασίας από το πέλμα του σιδήρου.
2. Τοποθετήστε τη συσκευή οριζόντια σε μια στερεά και σταθερή επιφάνεια. Μπορείτε να απομακρύνετε τη βάση σιδήρου από τη συσκευή και να τοποθετήσετε το σίδερο πάνω σε μια άλλη στερεά, σταθερή και οριζόντια επιφάνεια.
3. Ανοίξτε το καπάκι του νεπεόζιτου νερού (1). Γεμίστε το νεπεόζιτο προσεχτικά, χρησιμοποιώντας πάντα το χωνί, και κλείστε καλά το καπάκι.
Εάν το γεμίζετε με ζεστό νερό μειώνεται το χρόνο αναμονής για την προθέρμανση. Μην παραγεμίζετε το μπόιλερ.
4. Ξετυλίξτε το καλώδιο ρεύματος (6) πλήρως και συνδέστε το σε μια πρίζα με γείωση.
5. Ανάψτε το διακόπτη γενικής λειτουργίας (9) (θέση “I”).
6. Μετά από περίπου 7 λεπτά, θα ανάψει η πράσινη λυχνία ένδειξης “ατμός έτοιμος” (6), πράγμα που σημαίνει ότι η συσκευή είναι έτοιμη για χρήση
7. Η ένδειξη “Ξαναγεμίστε το νεπεόζιτο” (7) θα ανάψει όταν αδειάσει το νεπεόζιτο.
Σημείωση: Αν η δεξαμενή νερού είναι άδεια, οι δυο λυχνίες ένδειξης (6 και 7) μπορεί να φωτιστούν ταυτόχρονα. Γεμίστε τη δεξαμενή νερού όπως υποδεικνύεται στην παράγραφο “Επαναπλήρωση του νεπεόζιτου”.



⚠ Προσοχή! Κίνδυνος εγκαύματος! Προσέξτε όταν ανοίγετε το καπάκι, μπορεί να βγει ατμός.

Εάν η ενδεικτική λυχνία (7) ανάψει:

1. Πατήστε το κουμπί ατμού (12) για να βεβαιωθείτε ότι δεν παράγεται ατμός. Μόνο τότε πρέπει να ξαναγεμίσετε το ντεπόζιτο.
2. Ρυθμίστε το διακόπτη της συσκευής (9) στη θέση εκτός λειτουργίας ("0") και αποσυνδέστε τη βάση ατμού από το ρεύμα. Κατόπιν, περιμένετε για τουλάχιστον 2 λεπτά.
3. Ανοίξτε το καπάκι (1) αργά και με προσοχή. Αφήστε να βγει ο υπολειπόμενος ατμός.
4. Ξαναγεμίστε το ντεπόζιτο **χρησιμοποιώντας πάντα το χωνί**. Μην παραγεμίζετε το μπόιλερ.
5. Αν παραμείνει νερό στην υποδοχή πλήρωσης, στεγνώστε την περιοχή με μια πετσένα πριν κλείσετε το μπόιλερ.
6. Κλείστε καλά το καπάκι.

Σημαντικό:

- Μπορεί να χρησιμοποιηθεί νερό βρύσης. Για την παράταση της ιδανικής λειτουργίας με ατμό, αναμιγνύετε νερό βρύσης με αποσταγμένο νερό 1:1. Αν το νερό βρύσης στην περιοχή σας είναι πολύ σκληρό, αναμιγνύετε με αποσταγμένο νερό 1:2. Το βαθμό σκληρότητας του νερού μπορεί να τον πληροφορηθείτε στην τοπική υπηρεσία ύδρευσης.
- Προς αποφυγή βλάβης και/ή μόλυνσης του μπόιλερ, μην χρησιμοποιείτε αρωματισμένο νερό, ξίδι, άμυλο, προϊόντα αφαίρεσης αλάτων, πρόσθετες ύλες ή οποιοδήποτε άλλο είδος χημικού προϊόντος.
Οιαδήποτε βλάβη προκαλείται από τη χρήση των ανωτέρω προϊόντων καθιστά άκυρη την εγγύηση.
- Το σίδερο δεν έχει σχεδιαστεί για να στηρίζεται στο πίσω μέρος του. Παρακαλούμε, να τοποθετείτε πάντα το σίδερο οριζόντια στη βάση του σίδηρου (2). Η βάση μπορεί να τοποθετηθεί στο ειδικά σχεδιασμένο κενό της συσκευής ή σε οποιοδήποτε κατάλληλο σημείο στην περιοχή σιδερώματος.
Μην τοποθετείτε το σίδερο πάνω στη συσκευή χωρίς την ειδική βάση του.
- Κατά την πρώτη χρήση του το σίδερο μπορεί να απελευθερώσει κάποιους ωμούς ή οσμές, καθώς και λευκά σωματίδια πάνω στο πέλμα του. Αυτό είναι φυσιολογικό και θα εξαφανισθεί μετά από μερικά λεπτά.

1. Συμβουλευθείτε την ετικέτα του ρούχου με τις οδηγίες σιδερώματος για την κατάλληλη θερμοκρασία σιδερώματος.
2. Επιλέξτε τη θερμοκρασία (11):

- Συνθετικά
- Μεταξωτά - μάλλινά
- Βαμβακερά - λινά

3. Ο φωτεινός δείκτης (13) θα παραμείνει αναμμένος για όσο διάστημα το σίδερο ζεσταίνεται και θα σβήσει όταν αυτό αποκτήσει την επιλεγμένη θερμοκρασία.

Συμβουλές:

- Να ταξινομείτε τα ρούχα σύμφωνα με τα σύμβολα που φέρουν οι ετικέτας όσον αφορά το πλύσιμο και το σιδερώμα τους και να ξεκινάτε το σιδερώμα πάνω από ω ρούχα που απαιτούν την πιο χαμηλή θερμοκρασία.
- Αν δεν γνωρίζετε το είδος του υφάσματος από το οποίο είναι κατασκευασμένο το ρούχο, αρχίστε το σιδερώμα με χαμηλή θερμοκρασία και αποφασίστε για τη σωστή θερμοκρασία σιδερώνοντας ένα μικρό κομμάτι του ρούχου από τη μεριά που συνήθως δεν φαίνεται.

B Σιδερώματος με ατμό



1. Γυρίστε τον επιλογέα θερμοκρασίας (11) στην απαιτούμενη ρύθμιση
2. Ρυθμίστε την ποσότητα ατμού που χρειάζεστε, χρησιμοποιώντας το μεταβλητό έλεγχο ατμού (8*) (ανάλογα το μοντέλο)
3. Πιέστε το κουμπί απελευθέρωσης ατμού (12) για την απελευθέρωση του ατμού.

Προσοχή:

- Όταν σιδερώνετε με χαμηλή ρύθμιση θερμοκρασίας "•"
- Αν η συσκευή διαθέτει μεταβλητό έλεγχο ατμού (8*), ρυθμίστε το μεταβλητό έλεγχο ατμού στην πιο χαμηλή θέση ("☁").
 - Αν η συσκευή δεν διαθέτει μεταβλητό έλεγχο ατμού, πιέστε το κουμπί απελευθέρωσης ατμού (12) μόνο για μερικά δευτερόλεπτα τη φορά όταν σιδερώνετε με χαμηλές θερμοκρασίες.
- Και στις δυο περιπτώσεις, αν δείτε ότι στάζει νερό από τη βάση του σίδηρου, ρυθμίστε τον επιλογέα θερμοκρασίας (11) σε μεγαλύτερη θέση (βεβαιωθείτε ότι μπορείτε να σιδερώσετε το υφάσμα σ' αυτήν τη θέση).
- Στην αρχή της κάθε χρήσης, είναι πιθανόν να βγαίνουν κάποιες σταγόνες νερού μαζί με τον ατμό. Επομένως, συνιστάται να δοκιμάσετε το σίδερο σε μια σιδερώστρα ή σε ένα κομμάτι από υφάσμα.

Συμβουλή: για καλύτερα αποτελέσματα στο σιδέρωμα, σιδερώστε στο τέλος χωρίς ατμό για να στεγνώσουν τα ρούχα.

ΛΑΒΗ ΣΙΔΕΡΟΥ ΑΠΟ ΦΕΛΛΟ

(ανάλογα το μοντέλο)

Για να έχετε ατμό μόνιμα, πατήστε το κουμπί κλειδώματος (15*) και σύρετε το προς τα πίσω μέχρι να κλειδωθεί. Για να σβήσετε τον ατμό μόνιμα, σύρετε το κουμπί κλειδώματος προς τα εμπρός.

Σημαντικό:

- Ο σωλήνας του ατμού μπορεί να ζεσταθεί αν σιδερώσετε για μεγάλο χρονικό διάστημα. Είναι κάτι φυσιολογικό.

Σιδέρωμα δίχως ατμό



1. Ρυθμίστε την απαιτούμενη θερμοκρασία σιδερώματος.
2. Αρχίστε το σιδέρωμα χωρίς να πιάσετε το κουμπί εξόδου του ατμού (12).

C

Κάθετη εκτόξευση ατμού



Πότε μην κατευθύνετε το πιστόλι ατμού σε υφάσματα που έχουν φθαρεί.

Πότε μην κατευθύνετε τον ατμό προς ανθρώπους ή ζώα.

1. Βάλτε το κουμπί θερμοκρασίας στη θέση “••” ή “máx”.
2. Μπορείτε να σιδερώσετε κουρτίνες και ρούχα που κρέμονται (σακάκια, κοστούμια, παλτό...) τοποθετώντας το σίδερο σε κάθετη θέση και πατώντας το κουμπί ατμού (12).
Χρησιμοποιείτε το σίδερο κάθετα σε μια απόσταση από 10 έως 20 εκ.

Ρύθμιση εξοικονόμηση ενέργειας “eco”

(ανάλογα το μοντέλο)

Αν έχετε επιλέξει τη ρύθμιση ατμού “eco” (8*) στο ρυθμιστή ατμού, η ενέργεια που καταναλώνει συσκευή θα μειωθεί μέσω μείωσης του ηλεκτρικού ρεύματος και της κατανάλωσης νερού.

Μπορείτε να έχετε καλά αποτελέσματα στο σιδέρωμα για τα περισσότερα ρούχα.

Χρησιμοποιείτε μόνο υψηλές ρυθμίσεις για χοντρά και πολύ ζαρωμένα υφάσματα

Καθαρισμός του λέβητα

Για να επιμηκύνετε τη διάρκεια ζωής του ατμολέβητα και για να εμποδίσετε τη συσσώρευση σκουριάς, είναι σημαντικό να ξεπλύνετε το ντεπόζιτο μετά από πολλές ώρες χρήσης (περίπου μετά από 50 ώρες). Αν το νερό είναι σκληρό, αυξήστε τη συχνότητα. Μην χρησιμοποιείτε προϊόντα αφαίρεσης αλάτων για να ξεπλύνετε το ντεπόζιτο, μπορεί να προκληθεί βλάβη.

1. Αφήστε τη συσκευή να κρυώσει για περισσότερο από 2 ώρες.
2. Ξεβιδώστε το καπάκι του ντεπόζιτου (1).
3. Αδειάστε το ντεπόζιτο πάνω από ένα νεροχύτη κρατώντας την πάνω πλευρά της συσκευής προς τα κάτω.
4. Γεμίστε το ντεπόζιτο με νέο νερό των 500 ml.
5. Κουνίστε τη μονάδα της βάσης για μερικά λεπτά και μετά αδειάστε την τελείως πάνω από ένα νεροχύτη ή ένα κουβά.
6. Για να έχετε καλύτερα αποτελέσματα, σας προτείνουμε να ακολουθήσετε αυτή τη διαδικασία δύο φορές.
7. Κλείστε το καπάκι

Καθαρισμός και συντήρηση



⚠ Προσοχή! Κίνδυνος εγκαύματος!

Πάντα να αποσυνδέετε τη συσκευή από το ρεύμα πριν την καθαριότητα ή τη συντήρηση.

1. Μετά το σιδέρωμα, αποσυνδέστε το φως και αφήστε τη συσκευή να κρυώσει πριν τον καθαρισμό.
2. Σκουπίστε το περίβλημα, τη λαβή και το σώμα του σίδηρου με ένα υγρό πανί.
3. Αν η πλάκα σίδηρου είναι βρώμικη ή έχει άλατα, καθαρίστε την με ένα υγρό βαμβακερό πανί.
4. Αν το συνθετικό ύφασμα λιώσει λόγω υψηλών θερμοκρασιών στην πλάκα του σίδηρου (14), σβήστε τον ατμό και σκουπίστε αμέσως τα υπολείμματα με ένα παχύ διπλωμένο, στεγνό βαμβακερό πανί.
5. Μην χρησιμοποιείτε δραστικά προϊόντα ή διαλυτικά. Για να διατηρήσετε απαλή την πλάκα του σίδηρου (14), πρέπει να αποφύγετε τη σκληρή επαφή με μεταλλικά αντικείμενα. Μην χρησιμοποιείτε ποτέ το σφουγγαράκι για τα πιάτα ή χημικά για τον καθαρισμό της πλάκας του σίδηρου.

D Αποθήκευση της συσκευής



1. Ρυθμίστε το γενικό διακόπτη στη θέση "0" και αποσυνδέστε το καλώδιο ρεύματος.
2. Αφήστε το σίδερο να κρυώσει πριν το φυλάξετε.
3. Τοποθετήστε το σίδερο πάνω στη βάση του, με το πέλμα προς τα κάτω.
4. Αδειάστε το νεπόζιτο και αποθηκεύστε το καλώδιο ρεύματος στη θήκη αποθήκευσης. Μην τυλίγετε πολύ σφιχτά τα καλώδια.
5. Χρησιμοποιείτε τις χειρολαβές (17) στα πλάγια όταν μετακινείτε τη συσκευή.

E Πέλμα προστασίας υφασμάτων



(ανάλογα το μοντέλο)

Το προστατευτικό αυτό χρησιμοποιείται για να σιδερώσετε με ατμό ευαίσθητα ρούχα σε υψηλή θερμοκρασία χωρίς να τα βλάπτετε. Με τη χρήση του προστατευτικού πέλματος, επίσης, δεν είναι αναγκαίο να χρησιμοποιείτε ένα πανί προκειμένου να αποφεύγετε την εμφάνιση λάμψης σε σκούρα υφάσματα.

Σας συνιστούμε να ξεκινάτε το σιδέρωμα σε ένα μικρό μέρος της εσωτερικής όψης του ρούχου προκειμένου να ελέγξετε το αποτέλεσμα.

Για να τοποθετήσετε το προστατευτικό πέλμα, βάλτε πρώτα τη μύτη του σιδερού στο άκρο του προστατευτικού και τραβήξτε την ελαστική ταινία πάνω από το κάτω πίσω μέρος του σιδερού μέχρι να εφαρμοσθεί καλά. Για να αφαιρέσετε το προστατευτικό, τραβήξτε την ελαστική ταινία προκειμένου να την απελευθερώσω από το σίδερο. Μπορείτε να προμηθευθείτε το πέλμα προστασίας υφασμάτων από τα εξουσιοδοτημένα σέρβις ή από εξειδικευμένα καταστήματα.

Κωδικός εξαρτήματος
571510

Ονομασία του εξαρτήματος
TDZ2045

Συμβουλές για να εξοικονομήσετε ενέργεια



Η παραγωγή ατμού καταναλώνει την περισσότερη ενέργεια. Για να μειώσετε τη χρήση ενέργειας, ακολουθήστε την παρακάτω συμβουλή:

- Ξεκινήστε σιδερώνοντας τα υφάσματα που απαιτούν τη χαμηλότερη θερμοκρασία σιδερώματος. Ελέγξτε την προτεινόμενη θερμοκρασία σιδερώματος στην ετικέτα του υφάσματος.
- Σιδερώστε τα ρούχα ενώ είναι ακόμα υγρά και μειώστε τη ρύθμιση του ατμού.
- Εάν στεγνώνετε τα ρούχα στο στεγνωτήριο ρούχων πριν από το σιδέρωμα, ρυθμίστε το στεγνωτήριο ρούχων στο πρόγραμμα "στεγνό σιδέρωμα".
- Εάν τα υφάσματα είναι αρκετά υγρά, μπορείτε να σιδερώσετε χωρίς ατμό.

Πληροφορίες για την απόσυρση

Οι συσκευές μας παραδίδονται σε βελτιστοποιημένη συσκευασία.

Αυτό συνίσταται βασικά στη χρήση μη ρυπαίνοντες υλικών που θα πρέπει να παραδοθούν στο τοπικό κέντρο απόσυρσης απ'βλήτων για τη χρήση τους ως δευτερογενείς ηρώτες ύλες. Ζητήστε περισσότερες πληροφορίες από το Δημόσιο σας σχετικά με την απόσυρση παλαιών οικιακών συσκευών.



Αυτή η συσκευή χαρακτηρίζεται σύμφωνα με την ευρωπαϊκή οδηγία 2012/19/ΕΕ – περί ηλεκτρικών και ηλεκτρονικών συσκευών (ρασι:ε ελεψιψαλ ανδ ελεψτρονιψ εςθιπμεντ - PEEE).

Η οδηγία προκαθορίζει τα πλαίσια για μια απόσυρση και αξιοποίηση των παλιών συσκευών με ισχύ σε όλη την ΕΕ.

Οδηγός επίλυσης προβλημάτων

Πρόβλημα	Πιθανές αιτίες	Λύση
Δεν ανάβει η γεννήτρια ατμού.	<ul style="list-style-type: none"> • Υπάρχει πρόβλημα στη σύνδεση. • Το νεπόζιτο ωμού δεν είναι συνδεδεμένο. 	<ul style="list-style-type: none"> • Ελέγξτε το καλώδιο ρεύματος το βύσμα και την πρίζα. • Ανάψτε το διακόπτη γενικής λειτουργίας (9) θέση. ("I").

Πρόβλημα	Πιθανές αιτίες	Λύση
Δεν ζεσταίνεται το σίδερο.	<ul style="list-style-type: none"> Ο διακόπτης "0/I" του σιδήρου βρίσκεται στη θέση "0". Το κομβίο ρύθμισης της θερμοκρασίας βρίσκεται στη θέση "min". 	<ul style="list-style-type: none"> Ανάψτε το διακόπτη γενικής λειτουργίας (9) θέση. ("I"). Βάλτε το κομπτί ρύθμισης της θερμοκρασίας (11) στην επιθυμητή θέση.
Το σίδερο προκαλεί καπνό όταν το ανάβετε.	<ul style="list-style-type: none"> Κατά την πρώτη χρήση: μερικά εξαρτήματα της συσκευής λιπαίνονται ελαφρά στο εργοστάσιο και μπορούν να προκαλέσουν λίγο καπνό του σιδήρου ζεσταθεί στην αρχική του χρήση. Κατά την πρώτη χρήση: το πέλημα μπορεί να είναι λερωμένο. 	<ul style="list-style-type: none"> Αυτό είναι εντελώς φυσιολογικό και θα εξαφανισθεί μετά από λίγο. Καθαρίστε το πέλημα σύμφωνα με τις οδηγίες καθαρισμού του εντύπου.
Εξέρχεται νερό από τις οπές του πέλματος.	<ul style="list-style-type: none"> Χρησιμοποιείτε τη λειτουργία ατμού πριν η συσκευή αποκτήσει την απαιτούμενη θερμοκρασία. Το νερό συμπυκνώνεται μέσα στους σωλήνες γιατί χρησιμοποιείτε ωμό για πρώτη φορά ή γιατί δεν τον έχετε χρησιμοποιήσει για ένα με γάλο χρονικό διάστημα. 	<ul style="list-style-type: none"> Μειώστε τη ροή ατμού όταν σιδερώνετε σε χαμηλές θερμοκρασίες (μεταβλητή ρύθμιση ατμού (8*)). Απομακρύνετε το σίδερο από τη κομπτί σιδερώματος και πιέστε το κομπτί εξόδου ατμού (12) μέχρις ότου να παραχθεί ατμός.
Εξέρχεται ακαθαρσία από το πέλημα ή το πέλημα είναι βρώμικο.	<ul style="list-style-type: none"> Υπάρχει συσσώρευση σκουριάς ή μετάλλων στο ντεπόζιτο. Χρησιμοποιήθηκαν χημικά προχόντα ή προσθετικά. 	<ul style="list-style-type: none"> Καθαρίστε το ντεπόζιτο. Να χρησιμοποιείτε νερό της βρύσης σε αναλογία 50" με απεσταγμένο ή αφαλατωμένο νερό. Αν το νερό βρύσης στην περιοχή σας είναι πολύ σκληρό, αναμιγνύετε με αποσταγμένο νερό 1:2. Καθαρίστε το πέλημα με ένα υγρό πανί. Πότε μην προσθέτετε προϊόντα στο ντεπόζιτο.
Το σίδερο δεν παράγει ατμό.	<ul style="list-style-type: none"> Ο λέβητας δεν ανάβει ή το ντεπόζιτο νερού είναι άδειο. Ο ρυθμιστής ατμού βρίσκεται στη θέση ελάχιστης ισχύος. 	<ul style="list-style-type: none"> Ανάψτε το διακόπτη γενικής λειτουργίας (9) θέση. ("I") και/ή γεμίστε το ντεπόζιτο. Αυξήστε τη ροή ατμού στρέφοντας το διακόπτη ατμού (8*).
Το σιδερωμένο ρούχο σκουραίνει και/ή κολλάει στο πέλημα του σιδήρου.	<ul style="list-style-type: none"> Η επιλεγμένη θερμοκρασία είναι υπερβολικά υψηλή και έχει βάψει το ρούχο. 	<ul style="list-style-type: none"> Επιλέξτε μία θερμοκρασία κατάλληλη για το ύφασμα του ρούχου και καθαρίστε το πέλημα με ένα υγρό πανί.
Το πέλημα, είναι βρώμικο η καφετί.	<ul style="list-style-type: none"> Είναι ένα φυσιολογικό αποτέλεσμα της χρήσης του. 	<ul style="list-style-type: none"> Καθαρίστε το πέλημα με ένα υγρό πανί.
Απώλεια πίεσης ατμού κατά το σιδέρωμα	<ul style="list-style-type: none"> Το κομπτί εξόδου ατμού (12) είναι πατημένο για μεγάλο χρονικό διάστημα 	<ul style="list-style-type: none"> Πατήστε το κομπτί του ατμού κατά διαστήματα. Αυτό βελτιώνει το αποτέλεσμα του σιδερώματος, μιας και το ύφασμα θα στεγνώσει καλύτερα και θα παραμείνει περισσότερο απαλό

Αν οι προηγούμενες συστάσεις δεν λύνουν το πρόβλημα, επικοινωνήστε με ένα εξουσιοδοτημένο τεχνικό μας σε βρις.

Μπορείτε να μεταφορτώσετε αυτό το εγχειρίδιο από τη τοπική ιστοσελίδα της Bosch.

Bosch'tan yeni profesyonel buharla ütöleme sistemi, sensixx B10L buhar istasyonunu satın aldığınız için teşekkür ederiz. Cihazın kullanım talimatlarını dikkatli bir şekilde okuyun ve daha sonra danışmak amacıyla saklayın

Giriş

Lütfen bu kullanım talimatlarını okuyun. Bu talimatlar bu sistemin benzersiz özelliklerine ilişkin bilgileri ve sizin için ütölemeyi kolaylaştıracak bazı ipuçlarını içerir. Bu buhar istasyonuyla ütü yapmaktan zevk alacağınızı umuyoruz.

Önemli

Bu kitapçığın ilk sayfasını açın, bu aletin nasıl çalıştığını anlamanıza yardımcı olacaktır. Bu alet uluslararası güvenlik standartlarına uygundur. Bu cihaz endüstriyel amaçlı kullanım değil sadece ev kullanımı için tasarlanmıştır. Bu alet sadece tasarım amaçlarına uygun, yani bir ütü olarak, kullanılmalıdır. Başka şekilde kullanılması yanlış ve sonuçları itibarıyla tehlikeli olacaktır. İmalatçı kötü ve yanlış kullanımdan kaynaklanan herhangi bir hasardan sorumlu tutulmayacaktır.

Genel güvenlik talimatları

- Bu ütü prize takılıyken yanından ayrılmayın.
- Cihazı su ile doldurmadan veya kullanımdan sonra kalan suyu boşaltmadan önce cihazın fişini prizden çıkarınız.
- Kullanım sırasında su doldurma kapağı açılmamalıdır.
- Bu alet sabit bir yüzey üstüne konulmalı ve böyle bir yüzeyde kullanılmalıdır, desteğinin üstüne yerleştirildiğinde desteğin altındaki yüzey sabit olmalıdır.
- Düşürüldüğü, üstünde hasar izleri görüldüğü veya su kaçırdığı zaman bu ütüyü kullanmayın. Tekrar kullanılmadan önce yetkili bir Teknik Servis Merkezi tarafından kontrol edilmelidir.
- Bu aletin üstündeki elektrik kablosu kullanıcı tarafından değiştirilmemelidir. Eğer bu kablo hasar görür ve değiştirilmesi gerekirse, bu işlem yetkili Teknik Servis Merkezi tarafından yapılmalıdır.
- Aletin güvenli şekilde kullanımıyla ilgili bilgilendirme yapılması ve olası tehlikelerin anlaşılması ya da kullanımın gözetim altında yürütülmesi koşuluyla 8 yaş ve üstü çocuklar, fiziksel, duyuşsal ve zihinsel yeterlilikleri düşük olan ve deneyim ve bilgi eksikliği bulunan kişiler bu aleti kullanabilir. Çocukların aleti kurcalaması kesinlikle tehlikeli ve sakıncalıdır. Çocukların temizlik ve kullanıcı bakımı yapması yalnızca gözetim altında mümkündür.
- Ütünün fişi takılı olduğunda ve ütü soğumaya alındığında ütü ve kablosu 8 yaşın altındaki çocukların erişemeyeceği bir yerde tutulmalıdır.
-  **DİKKAT.** Sıcak yüzey. Kullanım sırasında yüzey ısınabilir.

- Aleti elektrik prizine takmadan önce, voltajın özellikler plakasında belirtilen değere uygunluğunu kontrol edin.
- Bu alet topraklı bir prize bağlanmalıdır. Eğer bir uzatma kablosu kullanırsanız, bunun toprak bağlantısı olan bir 16 A çift kutuplu prizi olmalıdır.
- Bu alete takılı güvenlik sigortası atarsa, alet çalışmayacaktır. Normal çalışma durumuna döndürmek için bu alet, yetkili bir Teknik Servis Merkezi'ne götürülmelidir.
- Bu alet su doldurulmak için asla musluk altında tutulmamalıdır.
- Her zaman her kullanımdan sonra, temizleme öncesinde ya da bir hatadan şüphelenilen durumlarda aletin elektrik bağlantısını kesiniz.
- Elektrik fişi kablodan çekilerek prizden çıkarılmamalıdır.
- Ütüyü veya buhar tankını asla suya veya başka bir sıvıya batırmayın.
- Bu aleti atmosfer koşullarına (yağmur,güneş, don, vs.) maruz bırakmayın.

Önemli:

- Bu alet kullanım sırasında yüksek sıcaklıklara ulaşır ve buhar üretir, bu dikkatsiz ve yanlış kullanımda yanmalara sebep olabilir.
- Buhar hortumu, buhar istasyonu, çıkarılabilir ütü koyma yüzeyinin (2) altındaki metal plaka ve özellikle ütü kullanım sırasında ısınabilir. Bu normaldir.
- Buharı asla insanlara veya hayvanlara doğru yöneltmeyin.
- Kordonu, ütünün tabanına hala sıcakken deędirmeyin.
- Buhar düğmesi bırakıldıktan sonra, sistemin kısa bir süre daha buhar vermeye devam edeceğini unutmayınız. Bu normal bir işlevidir.

Tanııtım

1. Kazan kapağı
 2. Çıkarılabilir ütü tabanı
 3. Kablo bölmesi
 4. Güç kordonu kablo
 5. Buhar hortumu
 6. "Buhar hazır" kontrol ışığı
 7. "Yedek kazan" kılavuz ışık
 8. Değişken buhar kontrolü *
 9. Işıklı ana güç Açma/Kapama düğmesi
 10. Dahili buhar üreteçli gövde
 11. Isı kontrol düğmesi
 12. Buhar çıkarma düğmesi
 13. Ütü kontrol ışığı
 14. Taban levhası
 15. Buhar düğmesi kilidi *
 16. Doldurma hunisi
 17. Taşıma kulpları
- * Modele göre deęişiklik gösterir

A Hazırlıklar



1. Taban levhasından etiketleri veya koruyucu kaplamaları çıkarın.
2. Aleti sert, sabit bir yüzeye yatay olarak yerleştirin. Demir tabanı aletten çıkarılabilir ve bafkka bir sert, sabit, yatay bir yüzey üzerinde ütüyü bunun üstüne koyabilirsiniz.
3. Kazanın kapağını açın (1). Kazanı dikkatlice doldurun **her zaman huniyi kullanın** ve kapağı sıkıca kapatın.
İlik suyla doldurma, ısınmayı bekleme zamanını azaltır.
Lütfen buhar kazanına aşırı su doldurmamaya özen gösterin.
4. Güç kablosu (4) bobinini tamamen açarak topraklı bir prize takın.
5. Ana güç anahtarını (9) açın ("I" konumu).
6. Yeşil "buhar hazır" gösterge lambası (6) yaklaşık 7 dakika sonra yanarak aletin kullanılmaya hazır olduğunu gösterecektir.
7. "Yedek kazan" göstergesi (7) kazan boş olduğunda yanacaktır.
Not : Kazan boş ise, iki gösterge lambası da (6 ve 7) aynı anda yanabilir. Kazanı, "Kazanın yeniden doldurulması" paragrafında belirtildiği şekilde doldurunuz.

Kazanın yeniden doldurulması

⚠ Dikkat! Yanık riski!

Kapağı açarken dikkat edin, buhar dışarı kaçabilir.

İkaz ışığı (7) yanarsa:

1. Buhar üretilmediğinden emin olmak için buhar düğmesine (12) basın. Sadece bu durumda buhar kazanı tekrar doldurulmalıdır.
2. Cihazın anahtarını (9) kapalı konuma ("0") getirin ve buhar istasyonunu prizden çıkarın. Sonra, en az 2 dakika bekleyin.
3. Kapağı (1) dikkatlice ve yavaşça açın. Kalan buharın dışarı çıkmasına izin verin.
4. Kazanı **her zaman huni kullanarak** doldurun. Lütfen buhar kazanına aşırı su doldurmamaya özen gösterin.
5. Eğer su doldurma yerinin girişinde su kalmışsa, Boiler'i kapatmadan önce lütfen bir havlu ile kurulayınız.
6. Kapağı sıkıca kapatın.

Önemli:

- Musluk suyu kullanılabilir.

En uygun buhar fonksiyonunu sağlamak için musluk suyunu 1:1 oranında saf su ile karıştırınız. Bölgenizdeki musluk suyu çok sertse musluk suyunu 1:2 oranında saf su ile karıştırınız.

Suyun sertliğini bölgenizdeki su idaresinden sorabilirsiniz.

- Buhar haznesinin hasar görmesini ve/veya kirlenmesini önlemek için parfümlü su, sirke, çamaşır kolası, kireç çözücü, katkı maddeleri veya herhangi bir tür kimyasal ürün kullanmayın.

Bahsi geçen ürünlerin kullanımından kaynaklanan her türlü hasar garantiye geçersiz olacaktır.

- Ütü, dik şekilde durmak üzere tasarlanmamıştır. Lütfen her zaman ütü koyma yüzeyine (2) yatay olarak yerleştirin. Isı koruma tableti buhar istasyonunun özel olarak tasarlanmış yuvasına veya ütüleme alanının yanında uygun bir yere yerleştirilebilir.

Ütüü ısı koruma tableti olmadan asla ütü masasına veya buhar kazanının üstüne koymayın.

- İlk kullanım sırasında ütü, taban levhasında beyaz parçacıklarla birlikte, belli buharlar ve kokular çıkarabilir, bu normaldir ve birkaç dakika sonra duracaktır.

Sıcaklığın ayarlanması



1. Doğru ütüleme sıcaklığını belirlemek için giysi üstündeki talimatlar etiketini kontrol edin.
2. Sıcaklığı (11) seçin:

- Sentetikler
- İpek – Yün
- Pamuk – Keten

3. Ütü ısınırken gösterge lambası (13) yanmaya devam eder ve ütü seçilmiş sıcaklığa ulaflır ulafılmaz söner.

İpuçları:

- Giysilerinizi, daima en düşük sıcaklıkta ütülenmesi gerekenlerden başlayarak, üzerlerindeki temizlik sembolü etiketlerine göre ayırın.
- Giysinin neden yapılmış olduğundan emin değilseniz, düşük sıcaklıkta ütülemeye başlayın ve zarar gördüğü genellikle belli olmayacak küçük bir kısmını ütüleyerek doğru sıcaklığa karar verin.

B Buharla ütüleme



1. Sıcaklık ayar düğmesini (11) istenen ayara çeviriniz
2. Değişken buhar kontrolünü (8*) kullanarak ihtiyaçlarınızı karşılayacak buhar miktarını ayarlayınız (modele bağlı olarak)
3. Buhar vermek için buhar verme düğmesine (12) basınız.

Dikkat:

Daha düşük sıcaklık ayarında ütüleme yaparken "•"

- Eğer cihaz değişken buhar kontrolüne (8*) sahipse değişken buhar kontrolünü en düşük konuma getiriniz ("☁").
- Eğer cihazda değişken buhar kontrolü bulunmuyorsa, düşük sıcaklıklarda ütüleme yaparken buhar verme düğmesine (12) her seferinde sadece birkaç saniye boyunca basınız.

Her iki durumda da, eğer ütü tabanından su damladığını görürseniz, sıcaklık ayar düğmesini (11) daha yüksek bir konuma getiriniz (giysinin bu konumda ütülenebilmesine dikkat ediniz).

- Her kullanımın başında buharla birlikte suyun damlaması olasıdır. Bu nedenle, ütüü ütü masasında gezdirmeniz veya ütüye küçük bir kumaş parçasıyla başlamanız önerilir.

İpucu: Daha iyi ütüleme sonuçları için kıyafetin kuruması için son vuruşu buharsız olarak yapın.



MANTAR SAPLI ÜTÜ

(modele göre değişiklik gösterir)

Sürekli buhar almak için kilit düğmesine (15*) basın ve kilitlenene kadar geriye doğru kaydırın. Sürekli buharı kapatmak için kilit düğmesini ileriye doğru kaydırın.

Önemli:

- Uzun süre ütüleme yaparsanız buhar hortumu ısınabilir, bu normaldir.

Buharsız ütüleme



1. Gerekli ütü ısısını ayarlayın.
2. Buhar çıkarma düğmesine (12) basmadan ütülemeye başlayın.

C Dikey buhar



Asla insanların üstündeki giysilere buhar püskürtmeyin.

Buharı asla insanlara veya hayvanlara doğru yöneltmeyin.

1. Sıcaklık kontrolünü “•••” veya “max” konumuna ayarlayın.
2. Ütüyü dikey bir konumda tutup buhar çıkarma düğmesine (12) basarak perdeleri ve askıdaki giysileri (çeketler, takım elbiseler, paltolar...) ütüleyebilirsiniz.
10 ile 20cm arasında bir mesafeden ütüyü dikey olarak çalıştırın.

Enerji tasarrufu “eco” ayarı

(modele göre değişiklik gösterir)

Buhar ayarı olarak (8*) “eco” buhar ayarı seçilirse elektrik ve su tüketiminin olarak azalması ile cihazın enerji tüketimi düşecektir.

Birçok kıyafet türü için iyi bir ütüleme sonucu elde edilebilir.

Daha yüksek ayarları sadece kalın ve çok kırışmış kumaflarda kullanın.

Kazanın Temizlenmesi

Buhar jeneratörünüzün ömrünü uzatmak ve kireçlenmeyi önlemek için birkaç saatlik kullanımdan sonra (yaklaşık olarak 50 saat sonra) buhar haznesinin suyla çalkalanması önemlidir.

Su sertse bu işlemi daha sık uygulayın.

Buhar haznesini çalkalamak için kireç çözücüler kullanmayın, çünkü buhar haznesine zarar verebilir.

1. Cihazın soğuk soğuk olduğunu ve en az 2 saat.
2. Kazanın kapağını (1) çevirerek açın.
3. Cihazı lavabonun üstünde baş aşağı tutarak boşaltın.
4. Kazanı 500 ml suyla doldurun.
5. Taban ünitesini kısa bir süre çalkalayın ve sonra bir kovaya veya lavaboya tamamen boşaltın.
6. En iyi sonucu elde etmek için bu işlemi iki kere yapmanızı tavsiye ederiz.
7. Kapağı kapatın.

Temizleme ve Bakım



⚠ Dikkat! Yanma tehlikesi!

Aletin üzerinde herhangi bir temizlik veya bakım yapmadan önce daima fişini prizden çekin.

1. Ütüleme işi bittikten sonra, fişi prizden çıkarın ve temizlemeden önce taban levhasının soğumasını bekleyin.
2. Muhafazayı, tutamağı ve ütü gövdesini sadece nemli bezle silin.
3. Eğer ütü tabanı kirlenmiş veya kireçlenmişse, nemli bir pamuklu bezle temizleyin.
4. Ütü tabanındaki (14) çok yüksek ısıdan dolayı sentetik kumaş erirse, buharı kapatın ve artıkları kalın katlanmış kuru pamuklu bez ile silin.
5. Asla aşındırıcı ürünler veya çözücüler kullanmayın. Ütü tabanını (14) pürüzsüz tutmak için metal objelerle sert bir şekilde temas ettirmeyin. Ütü tabanı için asla bulaşık süngeri veya kimyasallar kullanmayın.

D Aletin saklanması



1. Ana gücü "0" konumuna getirin ve fiili prizden çekin.
2. Bu aleti saklanacağı yere kaldırmadan önce daima ütünün soğumasını bekleyin.
3. Ütüyü taban levhası üstünde duracak flekilde, ütü sehpa'sı üstüne yerleştirin.
4. Kazanı boşaltın ve elektrik kablosunu ve buhar hortumunu muhafaza bölmesinde saklayın. Kordonları çok sıkı sarmayın.
5. Buhar istasyonunu taşırken, sadece ürünün yanlarında bulunan taşıma kulplarından (17) tutarak taşıyın.

E Taban levhasının kumaş koruma kaplaması



(modele göre değişiklik gösterir)

Ek koruma tabanı hassas ve nazik giysileri maksimum sıcaklıkta onlara zarar vermeden buharla ütüleyebilmek için kullanılır.

Ek taban özellikle koyu renkli kumaşlarda parlamayı önler.

Ek koruma tabanı ütlediğiniz kumaş için uygun olup olmadığını görmek için önce giysinin küçük bir bölümünü ters taraftan ütüleniz tavsiye edilir.

Ek tabanı ütüye takmak için, ütünün ucunu koruyucu tabanın ucuna yerleştirin ve elastik şeridi ütünün alt arka tarafına sıkıca geçinceye kadar geri çekin.

Ek tabanı tekrar çıkarmak için elastik şeridi çekip, ütünden çıkarın.

Kumaş koruyucu ek taban bayilerden veya müşteri hizmetlerinden satın alınabilir.

Malzeme numarası
(müşteri hizmetleri)

571510

Ürün sipariş numarası

TDZ2045

Enerji tüketimi açısından verimli kullanımına ilişkin bilgiler



Genel olarak, ütüler en çok buhar üretirken enerji harcamaktadır. Ütünüzü daha verimli kullanmak için aşağıdaki bilgileri dikkate almanızı tavsiye ederiz:

- En düşük ısı gerektiren kumaşlarla ütüye başlayın ("•" → "•••").
En uygun ısı derecesi için lütfen kumaşınızdaki ütüleme etiketine uyunuz.
- Kullanma kılavuzundaki bilgileri takip ederek, ütlediğiniz kıyafete en uygun buhar ve ısı derecesini seçiniz.
- Kıyafetlerinizi hala nemli iken ütümeyi tercih ediniz. Bu sayede buhar ütünden çok kumaş tarafından oluşturulacaktır. Eğer kurutucu kullanıyorsanız, makinenizin ayarını "ütüleme kuruluşunda" olarak seçiniz.
- Kıyafetleriniz yeterince nemli ise, buhar ayarını kapatabilirsiniz.

Enerji tasarrufu yapmanıza yardımcı olacak öneriler

Ütüler en çok buhar üretirken enerji harcar. Harcanan enerjiyi en aza indirmek için aşağıdaki önerilere uyunuz:

- En düşük ısı gerektiren kumaşlarla ütüye başlayın. Kıyafetin etiketindeki tavsiye edilen ütüleme ısısını kontrol edin.
- Kumaşları hala nemliyen ütümeye çalışın ve buhar ayarını düşürün.
- Kumaşları ütülemeden önce kurutma makinesinde kurutacaksanız, kurutma makinesini 'ütü kurutma' programına getirin.
- Kumaşlar yeterince nemli ise, buharsız ütüleyebilirsiniz.

Cihazın Atılması

Bu konu hakkında satıcınızdan veya ilgili flehir belediyesindeki görevlilerden yardım alabilirsiniz.



Bu cihaz, ömrünü doldurmuş elektrikli ve elektronik cihazlar ile ilgili Avrupa yönetmeliği 2012/19/ EU'ye uygun şekilde işaretlenmiştir.

Bu yönetmelik, eski cihazların geri alımı ve değerlendirilmesi ile ilgili AB-çapındaki uygulamaların çerçevesini belirtmektedir.

Sorun Giderme

Sorun	Olası Nedeni	Çözüm
Buhar üretici çalışmıyor.	<ul style="list-style-type: none">• Bir bağlantı sorunu var.• Buhar tankının güç anahtarı açık değil.	<ul style="list-style-type: none">• Güç kablosunu, fiili ve prizi kontrol edin.• Ana güç anahtarını (9), ("1") açık konumuna getirin.
Ütü ısınmıyor.	<ul style="list-style-type: none">• Ütünün Açma/Kapama anahtarı "0" konumunda.• Sıcaklık kontrol düğmesi "min" konumuna ayarlanmıfl.	<ul style="list-style-type: none">• Ana güç anahtarını (9), ("1") açık konumuna getirin.• Sıcaklık kontrol düğmesini (11) istenilen konuma ayarlayın.
Ütü açıldığı zaman duman çıkarmaya başlıyor.	<ul style="list-style-type: none">• İlk kullanım sırasında: Cihazın belli kısımları fabrikada hafifçe greslenmiştir ve ilk kez ısıldığında hafif bir duman çıkarabilir.• Daha sonraki kullanımlar sırasında: Taban levhası kirlenmiş olabilir.	<ul style="list-style-type: none">• Bu tamamen normaldir ve kısa bir süre sonra duman kesilir.• Taban plakasını bu kullanma kılavuzundaki talimatlara göre temizleyin.
Taban levhasındaki deliklerden su akıyor.	<ul style="list-style-type: none">• Gerekli sıcaklığa ulaflmadan buhar iflevi kullanılıyor.• Buhar iflevi ilk kez kullanıldığı veya uzun bir süre kullanılmıfl olduğu için boruların içinde su yoğunlaşıyor.	<ul style="list-style-type: none">• Düşük sıcaklıklarda ütüleme yaparken buhar akıflını azaltın (Değiflken Buhar Kontrolü (8*)).• Ütüyü ütüleme bölgesinden uzağa doğru tutun ve buhar üretinceye kadar buhar çıkarma düğmesine (12) basın.
Taban levhasından kir çıkıyor veya taban levhası kirl.	<ul style="list-style-type: none">• Kazanda kabuklanma veya mineral birikmesi var.• Kimyasal ürünler veya katkı maddeleri kullanılmıfl.	<ul style="list-style-type: none">• Kazanı temizleyin %50 oranında damıtılmıfl veya mineraliz suyla karıftırılmıfl musluk suyu kullanın. Bölgenizdeki musluk suyu çok sertse, musluk suyunu 1:2 oranında saf su ile karıftırın.• Taban levhasını ıslak bir bezle temizleyin.• Kazana asla başka ürünler katmayın.
Ütü buhar üretmiyor.	<ul style="list-style-type: none">• Buhar kazanının güç anahtarı açılmamıfl veya bofl.• Buhar regülatörü minimum konumuna ayarlanmıfl.	<ul style="list-style-type: none">• Ana güç anahtarını (9) ("1") açık konumuna getirin ve/veya kazanı doldurun.• Buhar kontrolünü (8*) döndürerek buhar akıflını artırın.
Ütülenen giysi siyahlıyor ve/veya taban levhasına yapılıyor.	<ul style="list-style-type: none">• Seçilmifl sıcaklık çok yüksek ve giysiye zarar vermiş.	<ul style="list-style-type: none">• Ütülenen malzemeye uygun bir sıcaklık seçin ve taban levhasını ıslak bir bezle temizleyin.
Taban levhası kahverengileyor.	<ul style="list-style-type: none">• Bu kullanımın normal bir sonucudur.	<ul style="list-style-type: none">• Taban levhasını düzenli aralarla ıslak bir bezle temizleyin.
Ütüleme sırasında buhar basıncı kaybı	<ul style="list-style-type: none">• Buhar çıkış düğmesine (12) uzun süre basılmış	<ul style="list-style-type: none">• Buhar düğmesine (12) aralıklarla basınız. Bu şekilde kumaş daha iyi kuruyup daha kırışksız olacağından, daha iyi sonuç alınabilir.

Eğer yukarıdaki bilgiler sorunu çözmezse, yetkililer teknik servis merkezini arayın.

Bu kılavuzu ülkenizin Bosch ana sayfalarından indirebilirsiniz.

Dziękujemy za zakup żelazka z generatorem pary sensixx B10L, nowego systemu profesjonalnego prasowania z parą firmy Bosch.

Przeczytaj uważnie instrukcję obsługi i zachowaj ją do późniejszej konsultacji.

Wstęp

Przeczytaj instrukcje obsługi. Zawierają one ważne informacje dotyczące funkcji systemu i kilka porad ułatwiających prasowanie.

Mamy nadzieję, że z naszym żelazkiem z generatorem pary prasowanie okaże się przyjemne.

Ważne

Pozostaw instrukcję otwartą na tej pierwszej stronie, gdyż znajdują się na niej informacje, które pomagają w zrozumieniu działania urządzenia.

Urządzenie spełnia międzynarodowe normy bezpieczeństwa.

Niniejsze urządzenie zostało zaprojektowane wyłącznie do użytku domowego, w związku z czym wykluczone jest przemysłowe jego wykorzystanie.

Używaj tego urządzenia wyłącznie do celów, do jakich jest przeznaczone, to jest do prasowania.

Jakiegolwiek inne użycie uznawane jest za nieprawidłowe, i w związku z tym za niebezpieczne. Producent nie ponosi odpowiedzialności za szkody powstałe na skutek nieodpowiedniego lub nieprawidłowego użycia.

Ogólne instrukcje dotyczące bezpieczeństwa

- Nie pozostawiaj żelazka bez nadzoru podczas gdy jest ona podłączona do sieci.
- Przed napełnieniem urządzenia wodą oraz przed wylaniem wody po użyciu należy wyjąć wtyczkę z gniazdka.
- Podczas użytkowania żelazka zadbaj, by pokrywa zbiornika była zamknięta.
- Urządzenie należy ustawić i użytkować na stabilnej powierzchni.
- Jeśli stoi ono na podpórce, powinna ona również stać na stabilnej powierzchni.
- Nie używaj żelazka jeśli upadło, ma widoczne oznaki uszkodzeń lub jeśli przecieka. W takim wypadku przed ponownym użyciem powinno zostać poddane kontroli w autoryzowanym serwisie technicznym.
- Aby uniknąć niebezpiecznych sytuacji, wszelkie wymagane prace i naprawy urządzenia np. wymiana uszkodzonego przewodu zasilającego, muszą być wykonane przez wykwalifikowanego pracownika Autoryzowanego centrum serwisowego.
- Urządzenie może być użytkowane przez dzieci w wieku od 8 lat oraz przez osoby o ograniczonych zdolnościach fizycznych, sensorycznych oraz umysłowych lub nie posiadające odpowiedniej wiedzy i doświadczenia, jeśli będą nadzorowane lub jeśli zostały wcześniej odpowiednio poinstruowane na temat sposobu korzystania z urządzenia w bezpieczny sposób i zrozumiały ryzyko z tym związane. Nie należy pozwolić dzieciom na zabawę urządzeniem. Czyszczenie i konserwacja realizowane przez użytkownika nie powinny być wykonywane przez dzieci bez zapewnienia odpowiedniego nadzoru.
- Pamiętać, aby w fazie rozgrzewania lub stygnięcia, żelazko i przewód zasilający znajdowały się poza zasięgiem dzieci w wieku poniżej 8 lat.
-  **UWAGA.** Gorąca powierzchnia. Powierzchnia może się nagrzewać podczas korzystania z urządzenia.

- Przed podłączeniem urządzenia do sieci elektrycznej, upewnij się, że napięcie sieci odpowiada napięciu wskazanemu na tabliczce znamionowej.
- Urządzenie powinno zostać podłączone do gniazdka z uziemieniem. Jeśli używasz przedłużacza, upewnij się, że dysponujesz gniazdkiem dwubiegunowym 16 A z uziemieniem.
- W wypadku przepalenia bezpiecznika, urządzenia nie można uruchomić. Aby móc ponownie użyć żelazka, odnieś je do autoryzowanego Serwisu Technicznego.
- Nie podstawiaj urządzenia pod kran, aby napełnić zbiornik wodą.
- Po każdym użyciu lub w przypadku podejrzenia usterki należy natychmiast odłączyć urządzenie od zasilania.
- Nie odłączaj urządzenia z sieci pociągając za kabel.
- Nie zanurzaj żelazka lub generatora pary w wodzie ani żadnym innym płynie.
- Nie pozostawiaj urządzenia w miejscu wystawionym na działanie czynników atmosferycznych (deszcz, słońce, szron, itp.)

Ważne:

- Podczas pracy urządzenie osiąga wysokie temperatury i generuje parę, co może być przyczyną oparzeń w przypadku niewłaściwego użycia.
- Przewód pary, stacja bazowa, metalowa płyta zdejmowanej podstawki żelazka (2), a w szczególności samo żelazko mogą się mocno nagrzewać podczas używania. Jest to normalne.
- Nie kieruj strumienia pary w stronę osób lub zwierząt.
- Uważaj by kabel nie dotykał podstawy żelazka kiedy jest ono rozgrzane.
- Pamiętaj, że stacja prasująca może wydzielać parę jeszcze chwilę po zwolnieniu spustu pary. Jest prawidłowe działanie.

Opis

1. Nakrętka bojlera
2. Demontowana podstawka żelazka
3. Kabel zasilający oraz schówek na przewód
4. Wtyczka sieciowa kabel
5. Przewód pary
6. Wskaźnik świetlny. "Para gotowa"
7. Lampka kontrolna "Napełnij bojler"
8. Kontrola pary zmienna *
9. Wylącznik główny 0/I podświetlany
10. Obudowa wewnętrznego generatora pary
11. Pokrętko regulacji temperatury
12. Przycisk wylotu pary
13. Wskaźnik świetlny żelazka
14. Stopa
15. Blokada wylotu pary *
16. Lejek
17. Uchwyty

* W zależności od modelu

A Przygotowanie



1. Usuń wszelkie etykiety lub osłony ze stopy.
2. Ustaw urządzenie poziomo na płaskiej i stabilnej powierzchni. Można zdjąć podpórkę żelazka z urządzenia i ustawić je wraz z podpórką na solidnej, stabilnej i poziomej powierzchni.
3. Otwórz nakrętkę bojlera (1). Ostrożnie napełnij bojler **zawsze używając lejka** i dokładnie zamknij nakrętkę.
Napełnianie ciepłą wodą skraca czas oczekiwania na jej podgrzanie.
Nie przepelniać zbiornika wody.
4. Rozwiń kabel (4) zasilający i podłącz go do gniazdka z uziemieniem.
5. Ustaw główny włącznik (9) w (pozycji "I").
6. Po około 7 minutach, zapali się wskaźnik świetlny "para gotowa" (6), wskazując, że urządzenie jest gotowe do pracy.
7. Gdy bojler jest pusty, zapala się kontrola (7) "Napełnij bojler".
Uwaga : jeśli bojler jest pusty, oba wskaźniki (6 i 7) mogą zaświecić się równocześnie.
Napełnić bojler w sposób opisany w części "Napełnianie bojlera".

Napełnianie bojlera

⚠ Uwaga! Ryzyko poparzenia!
Należy zachować ostrożność przy otwieraniu nakrętki, skąd może wydobyć się para.

Jeżeli zaświeci się lampka kontrolna (7):

1. Naciśnij przycisk uwalniania pary (12), aby upewnić się, że para nie jest wytwarzana. Dopiero wówczas można napełnić bojler.
2. Ustaw wyłącznik urządzenia (9) w pozycji wyłączzonej ("0") i odłącz stację parową od zasilania. Następnie należy odczekać minimum 2 minuty.
3. Ostrożnie i powoli otwórz nakrętkę (1). Odczekaj, aż ujdzie pozostała para.
4. Napełnij bojler **zawsze używając lejka**. Nie przepelniać zbiornika wody.
5. Jeśli wokół wlotu wody pozostaną pozostałości wody, należy usunąć je za pomocą ręcznika przed zamknięciem zbiornika boileru.
6. Dokładnie zamknij nakrętkę.

Ważne:

- Można stosować wodę wodociągową. Aby przedłużyć prawidłowe działanie funkcji pary, należy mieszać wodę z kranu z wodą destylowaną w proporcji 1:1. Jeśli woda z kranu jest bardzo twarda, należy zmieszać ją z wodą destylowaną w proporcji 1:2. Informacje o stopniu twardości wody można uzyskać u lokalnego dostawcy wody.
 - Aby uniknąć uszkodzenia i/lub zanieczyszczenia parownika, nie należy wlewać do niego wody zapachowej, octu, krochmalu, płynów odkamieniających ani innego rodzaju produktów chemicznych.
- Wszelkie uszkodzenia w wyniku użycia jednego z wyżej wymienionych produktów unieważni gwarancję.**
- Żelazka nie można odstawiać na stopce. Należy zawsze umieszczać je w położeniu pionowym na podstawie (2). Podpórkę można umieścić w specjalnie zaprojektowanym otworze urządzenia lub w innym odpowiednim miejscu w strefie prasowania.
- Nie ustawiaj żelazka na urządzeniu bez podpórki.**
- Przy pierwszym użyciu z żelazka może wydobywać się para lub zapachy oraz pojawić się mogą białe cząsteczki na stopie; jest to normalne i po kilku minutach znika.

Regulacja temperatury



1. Sprawdź na etykiecie instrukcje dotyczące prasowania ubrania w odpowiedniej temperaturze.

2. Wybierz temperaturę (11):

- | | |
|-----|----------------|
| • | Syntetyczne |
| •• | Jedwab - wełna |
| ••• | Bawełna - len |

3. Wskaźnik świetlny (13) pozostaje włączony podczas gdy żelazko nagrzewa się, i gaśnie kiedy żelazko osiąga wybraną temperaturę.

Porady:

- Posortuj ubrania zgodnie z etykietami prania i prasowania, rozpoczynając od tych, które mają być prasowane w najniższej temperaturze.
- Jeśli nie ma pewności z jakiej tkaniny uszyte jest dane ubranie, rozpocznij prasowanie w niskiej temperaturze i wypróbuj prawidłową temperaturę prasowania na kawałku materiału normalnie niewidocznym.

B Prasowanie z parą



1. Obróć wskaźnik temperatury (11) do wymaganego położenia
2. Ustaw ilość pary odpowiadającą Twoim potrzebom za pomocą regulatora zmiennej ilości pary (8*) (w zależności od modelu)
3. Wciśnij przycisk uwalniający parę (12) w celu jej uwolnienia.

Uwaga:

Prasowanie przy niższych ustawieniach temperatury "•"

- Jeżeli urządzenie posiada regulator zmiennej ilości pary (8*), ustaw go na najniższą możliwą pozycję ("☺").
- Jeżeli urządzenie nie posiada regulatora zmiennej ilości pary, podczas prasowania w niższych temperaturach wciskaj przycisk uwalniania pary (12) tylko na kilka sekund jednorazowo.

W obydwu przypadkach, jeśli zobaczysz wodę kąpiącą ze stopy żelazka, ustaw wskaźnik temperatury (11) w wyższej pozycji (upewniając się, czy ubranie może być prasowane przy takim ustawieniu).

- Przy każdym użyciu, na początku prasowania może się zdarzyć, że razem z parą wydostanie się kilka kropel wody. Z tego powodu, przed przystąpieniem do prasowania, zaleca się wypróbowanie żelazka na desce lub na fragmencie ubrania.

Wskazówka: w celu uzyskania lepszych wyników prasowania, ostatnie ruchy żelazkiem przy prasowaniu należy wykonać bez pary, aby umożliwić wysuszenie odzieży.

ŻELAZKO Z KORKOWĄ RĄCZKĄ

(w zależności od modelu)

Aby uzyskać stały dopływ pary, należy nacisnąć przycisk blokady wylotu pary (15*) i przesunąć go do końcowego tylnego położenia, do momentu zablokowania. Aby wyłączyć stały dopływ pary, należy przesunąć przycisk blokady wylotu pary do przodu.

Ważne:

- Przewód ciśnieniowy pary może się nagrzewać kiedy prasuje się przez długi czas, jest to zjawisko normalne.

Prasowanie bez użycia pary



- Ustaw wymaganą temperaturę prasowania.
- Rozpocznij prasowanie nie naciskając przycisku wylotu pary (12).

C

Pionowy strumień pary



Nigdy nie należy kierować strumienia pary na garderobę znajdującą się na ciebie.

Nigdy nie należy kierować strumienia pary na inne osoby lub zwierzęta.

- Ustaw przycisk temperatury w pozycji "••" lub "max."
- Można w ten sposób prasować zasłony i ubrania wiszące (marynarki, kostiumy, płaszcze...) ustawiając żelazko w pozycji pionowej i naciskając przycisk wylotu pary (12).

Operuj żelazkiem pionowo w odległości od 10 do 20 cm od tkaniny.

Ustawienie "eco" oszczędzania energii

(w zależności od modelu)

Przy wybranym ustawieniu "eco" na regulatorze pary, zużycie energii zostaje zredukowane poprzez zmniejszenie zużycia prądu i wody.

Dobre efekty prasowania można uzyskać w przypadku większości ubrań.

Stosować wyższe ustawienia tylko w przypadku grubych i bardzo wymiętych materiałów.

Czyszczenie kotła

Aby przedłużyć okres użytkowania generatora pary i uniknąć gromadzenia się osadów, po kilkugodzinnym używaniu należy przepłukać bojler (po około 50 godzinach).

W przypadku twardej wody, należy zwiększyć częstotliwość wykonywania tej czynności.

Nie stosować płynów odkamieniających do płukania bojlera, gdyż mogłyby go uszkodzić.

- Pozostaw urządzenie do przestygnięcia na 2 godziny.
- Odkręć nakrętkę bojlera (1).
- Trzymając urządzenie do góry dnem, opróżnij bojler nad zlewem.
- Napełnij bojler 500 ml świeżej wody.
- Potrząśnij stacją bazową przez chwilę, a następnie opróżnij ją całkowicie nad zlewem lub wiaderem.
- Dla uzyskania najlepszego rezultatu, polecamy powtórzyć tę czynność dwukrotnie.
- Zamknij nakrętkę.

Czyszczenie i konserwacja



Uwaga! Ryzyko poparzenia!

Odłącz żelazko z sieci przed przystąpieniem do jakichkolwiek czynności konserwacyjnych lub czyszczenia.

- Po zakończeniu prasowania wyjmij wtyczkę z gniazdka i pozostaw żelazko na chwilę, aby stopa ostygła przed czyszczeniem.
- Wytrzeć obudowę generatora pary, uchwyt i korpus żelazka wilgotną szmatką.
- Jeżeli stopa żelazka jest zabrudzona lub pokryta kamieniem, należy ją wyczyścić wilgotną bawełnianą szmatką.
- Jeżeli z powodu wysokiej temperatury stopy żelazka (14) syntetyczna tkanina zacznie się topić, należy wyłączyć dopływ pary i jak najszybciej zetrzeć resztki tkaniny suchą, grubą, bawełnianą szmatką.
- Nie używaj środków ściernych lub rozpuszczalników. Aby powierzchnia stopy (14) pozostała gładka, nie należy dopuszczać do jej kontaktu z ostrymi metalowymi przedmiotami. Do czyszczenia stopy żelazka nigdy nie używać szorstkiej gąbki ani środków chemicznych.

D

Przechowywanie urządzenia



1. Ustaw główny włącznik w pozycji "0" i odłącz przewody zasilające.
2. Przed schowaniem żelazka pozostaw je do ostygnięcia.
3. Ustaw żelazko stopą na podpórcę.
4. Opróżnij bojler i schowaj kable zasilające i przewód pary w przeznaczonym na nie schowku. Nie należy zwiąć kabli zbyt ciasno.
5. Podczas przesuwania urządzenia należy wykorzystać uchwyty umieszczone na bokach urządzenia, wskazane na rys. jako pkt. (17)

E

Stopa ochronna do tkanin



(w zależności od modelu)

Ten ochroniacz stosuje się przy prasowaniu parą delikatnych tkanin przy maksymalnej temperaturze.

Jego zastosowanie czyni zbędnym również zastosowanie ściereczki zapobiegającej błyszczeniu ciemnych materiałów.

Zalecamy rozpoczęcie od przeprasowania niewielkiego fragmentu na lewej stronie ubrania i sprawdzenia efektu.

Aby założyć ochroniacz na żelazko, ustaw szpic żelazka na brzegu ochroniacza i przełóż taśmę elastyczną przez dolną tylnią część żelazka, aby go dopasować. Aby zdjąć ochroniacz, pociągnij za taśmę elastyczną.

Ochroniacz można nabyć w punkcie serwisu lub sklepach specjalistycznych.

Kod produktu (punkty obsługi posprzedażnej)

571510

Nazwa produktu (sklepy z akcesoriami specjalistycznymi)

TDZ2045

Wskazówki, które pomogą oszczędzić energię



Generowanie pary powoduje największe zużycie energii podczas eksploatacji żelazka. W celu zmniejszenia zużywanej energii należy postępować zgodnie z poniższymi radami:

- Zaleca się zaczynać od prasowania tkanin, które wymagają najniższej temperatury prasowania. Sprawdzić na metce przy ubraniu zalecaną temperaturę prasowania.
- Należy starać się prasować wilgotne tkaniny i stopniowo obniżać ustawienie pary w żelazku.
- Dla osób, które przed prasowaniem używają suszarki elektrycznej, zaleca się zaprogramować suszarkę na funkcję "iron dry".
- Jeżeli tkaniny są wystarczająco wilgotne, można je prasować bez użycia pary.

Ekologiczna utylizacja



To urządzenie jest oznaczone zgodnie z Dyrektywą Europejską 2012/19/UE oraz polską Ustawą z dnia 29 lipca 2005 r. "O zużytych sprzęcie elektrycznym i elektronicznym" (Dz.U. z 2005 r. Nr 180, poz. 1495) symbolem przekreślonego kontenera na odpady.

Takie oznakowanie informuje, że sprzęt ten, po okresie jego użytkowania nie może być umieszczany łącznie z innymi odpadami pochodzącymi z gospodarstwa domowego. Użytkownik jest zobowiązany do oddania go prowadzącym zbieranie zużytego sprzętu elektrycznego i elektronicznego.

Prowadzący zbieranie, w tym lokalne punkty zbiórki, sklepy oraz gminne jednostki, tworzą odpowiedni system umożliwiający oddanie tego sprzętu.

Właściwe postępowanie ze użytym sprzętem elektrycznym i elektronicznym przyczynia się do uniknięcia szkodliwych dla zdrowia ludzi i środowiska naturalnego konsekwencji, wynikających z obecności składników niebezpiecznych oraz niewłaściwego składowania i przetwarzania takiego sprzętu.

Rozwiązywanie problemów

Problem	Możliwe przyczyny	Rozwiązanie
Generator pary nie włącza się.	<ul style="list-style-type: none"> • Podłączenie jest wadliwe. • Generator pary nie jest podłączony. 	<ul style="list-style-type: none"> • Sprawdź kabel sieciowy, wtyczkę i gniazdko. • Ustaw główny włącznik zasilania (9) w pozycji "(1)".

Problem	Możliwe przyczyny	Rozwiązanie
Żelazko nie nagrzewa się.	<ul style="list-style-type: none"> • Wyłącznik "0/I" żelazka jest w pozycji "0". • Przycisk regulacji temperatury jest w pozycji "min". 	<ul style="list-style-type: none"> • Ustaw główny włącznik zasilania (9) w pozycji "(I)". • Ustaw przycisk regulacji temperatury (11) w żądanej pozycji.
Po włączeniu z żelazka wydobywa się dym.	<ul style="list-style-type: none"> • Przy pierwszym użyciu: niektóre elementy żelazka są oliwione przez producenta i na początku kiedy się nagrzewają, mogą dymić. • Przy pierwszym użyciu: stopa żelazka może być zabrudzona. 	<ul style="list-style-type: none"> • Zjawisko to jest normalne i po kilku chwilach zniknie. • Wyczyść stopę zgodnie z podanymi instrukcjami czyszczenia.
Przez otwory stopy wydobywa się woda.	<ul style="list-style-type: none"> • Użyto funkcji pary zanim osiągnięta została odpowiednia temperatura. • Woda skrapla się wewnątrz przewodu ponieważ funkcja pary używana jest po raz pierwszy lub nie była używana przez dłuższy czas. 	<ul style="list-style-type: none"> • Zmniejsz strumień pary przy prasowaniu w niskich temperaturach (zmienna kontrola pary (8*)) • Odsuń żelazko ze strefy prasowania i naciśnij przycisk wylotu pary (12) aż zacznie wydobywać się para.
Przez stopę wydobywa się brud lub stopa jest zabrudzona.	<ul style="list-style-type: none"> • W bojlerze nagromadził się osad. • Użyto środków chemicznych lub dodatków do wody. 	<ul style="list-style-type: none"> • Wyczyść bojler. Użyj wody z wodociągu zmieszanej w równych proporcjach z wodą destylowaną lub odmineralizowaną. Jeśli woda z kranu jest bardzo twarda, należy zmieszać ją z wodą destylowaną w proporcji 1:2. • Wyczyść stopę wilgotną ściereczką. • Nigdy nie należy wlewać żadnych substancji do bojlera.
Żelazko nie wytwarza pary.	<ul style="list-style-type: none"> • Kocioł nie włącza się lub jest pusty. • Zbiornik wody został nieprawidłowo założony na generator pary. • Regulator pary jest w pozycji minimum. 	<ul style="list-style-type: none"> • Ustaw główny włącznik (9) w pozycji "(I)" i/lub napełnij bojler. • Zwiększ strumień pary kręcąc regulatorem pary (8*).
Prasowana tkanina ciemnieje i/lub przywiera do stopy.	<ul style="list-style-type: none"> • Wybrana temperatura jest zbyt wysoka i spowodowała uszkodzenie tkaniny. 	<ul style="list-style-type: none"> • Wybierz temperaturę odpowiednią dla tkaniny zaś stopę wyczyść wilgotną ściereczką.
Stopa brudzi się.	<ul style="list-style-type: none"> • Jest to normalne następstwo użytkowania. 	<ul style="list-style-type: none"> • Wyczyść stopę wilgotną ściereczką
Spadek ciśnienia pary podczas prasowania	<ul style="list-style-type: none"> • Przycisk uwalniania pary pozostaje przyciśnięty przez dłuższy czas 	<ul style="list-style-type: none"> • Naciśnij przycisk uwalniania pary (12) co pewien czas. Poprawia to efekty prasowania, ponieważ materiał będzie lepiej wysuszony i uzyska większą miękkość

Jeśli powyższe porady nie pomagają usunąć problemu, skontaktuj się z autoryzowanym serwisem technicznym.

Ten podręcznik można pobrać z lokalnej strony internetowej firmy Bosch.

Köszönjük, hogy a sensixx B10L vasalóállomást, a Bosch új professzionális gőzölős vasalási rendszerét választotta.

Figyelmesen olvassa végig a készülék használati útmutatóját, és tegye el a későbbi tanulmányozás esetére is.

Bevezetés

Kérjük, olvassa el a használati utasítást, mivel értékes információkat tartalmazhat a rendszer egyedi tulajdonságairól, és pár tanácsot, hogyan tegye könnyebbé a vasalást az Ön számára. Kellemes vasalást kívánunk az új készülékkel!

Fontos

Hajtsa ki a füzet első lapját, ahol információkat talál a készülék működésére vonatkozóan.

A készülék megfelel a nemzetközi biztonsági előírásoknak.

Jelen készüléket kizárólag háztartási használatra tervezték és tilos ipari célokra használni.

A készüléket csak az előírt rendeltetésére használja, vagyis vasalóként. Minden másfajta alkalmazás helytelenek és ebből következően veszélyesnek tekinthető. A gyártó nem vállal felelősséget azokért a meghibásodásokért, amelyek a helytelen vagy nem megfelelő alkalmazásból erednek.

Általános biztonsági Előírások

- A csatlakoztatott vasalót ne hagyja felügyelet nélkül.
- Húzza ki a dugót a csatlakozóaljzatból, mielőtt vizet töltene a készülékbe, vagy mielőtt a használat után kiöntené belőle a maradékvizet.
- A töltési fedelet ne nyissa fel használat közben.
- A készüléket stabil felületen kell használni és tárolni.
- Ha a készüléket a tartójára helyezi, ellenőrizze, hogy stabil a felület, amelyen a tartó áll.
- Ne használja a vasalót, ha előzőleg leejtette, ha sérülésre utaló jelek láthatók rajta, vagy ha szivárog belőle a víz. Használat előtt ellenőriztetnie kell egy Műszaki Szervizközpontban.
- A veszélyes helyzetek elkerülése érdekében a készüléken mindenfajta műveletet vagy javítást, mint például a hibás tápkábel cseréje, kizárólag a kijelölt műszaki szervizközpont képesített munkatársai végezhetnek.
- 8 éven felüli gyermekek, továbbá testi, érzékszervi vagy szellemi fogyatékkal élők, illetve tapasztalat vagy ismeretek hiányában hozzá nem értő személyek használhatják a készüléket megfelelő felügyelet vagy a biztonságos használatra vonatkozó útmutatások mellett, amennyiben tisztában vannak a használattal járó veszélyekkel. Ügyeljen, hogy a gyermekek ne használják a készüléket játékszerként. A készülék tisztítását és karbantartását gyermekek kizárólag felügyelet mellett végezhetik.
- Ne tartsa az áramforráshoz csatlakoztatott vagy még meleg vasalót és annak tápkábelét 8 éven aluli gyermekek által elérhető helyen.
-  **VIGYÁZAT!** Forró felület.
A felület a használat során felforrósodhat.

- Mielőtt a készüléket a hálózatra csatlakoztatná, ellenőrizze, hogy a tápfeszültség megegyezik-e a műszaki adatlapon feltüntetett feszültséggel.
- A készüléket földeléses dugaszolóaljzatra kell csatlakoztatni. Ha hosszabbító kábelt alkalmaz, bizonyosodjon meg, hogy ez 16 A bipoláris földeléses dugaszolóaljzattal.
- Ha akészülékbe épített biztosíték kiolvad, a készülék működésképtelenné válik. Műszaki Szervizközpontba, a készüléket el kell vinni egy Műszaki Szervizközpontba.
- A tartály megtöltésekor ne helyezze a készüléket vízcsap alá.
- Használat után mindig, illetve ha azt gyanítja, hogy a készülék meghibásodott, azonnal húzza ki a csatlakozódugót.
- Az elektromos csatlakozódugaszt ne a kábelnél fogva húzza ki a dugaszolóaljzattól.
- Soha ne merítse a vasalót vagy a tartályt vízbe vagy más folyadékba.
- A készüléket ne tegye ki a környezeti tényezőknél (eső, nap, fagy stb.).

Fontos:

- A készülék magas hőmérsékleten működik és gőzt termel használat közben, ezért forrázást vagy égési sebeket okozhat, helytelen használat esetén.
- Használat közben a gőztömlő, a gőzállomás, az eltávolítható vasalótalp alján lévő fémlemez (2) és különösen a vasaló felforrósodhat. Ez normális jelenség.
- Soha ne irányítsa a gőzt emberek vagy állatok felé.
- Ne hagyja a kábelt érintkezni a vasaló talpával, amíg az forró.
- Vegye figyelembe, hogy a gőzvezérlő felengedését követően, egy rövid ideig további gőz távozhat. Ez normális jelenség.

Leírás

1. Fűtőegység sapkája
 2. Kivehető védőlap
 3. Tápkábel és gőztömlő tárolórekesz
 4. Hálózati csatlakozó kábel
 5. Gőztömlő
 6. „Gőzölés” jelzőlámpa
 7. „Fűtőegység újratöltése” jelzőfény
 8. Állítható gőzszabályozó *
 9. Világító főkapcsoló 0/I
 10. Belső gőzképző ház
 11. Hőfokszabályozó gomb
 12. Vasaló gőzkioldó gombja
 13. Vasaló jelzőlámpája
 14. Talplemez
 15. Gőzölőgomb zárja *
 16. Betöltőnyílás
 17. Hordozó fogantyúk
- * Modelltől függően

A Előkészületek



1. Távolítsa el minden címkét és védőburkolatot a talp lemezéről.
2. A készüléket helyezze vízszintes helyzetben szilárd, stabil felületre. Eltávolíthatja a készülékről a védőlapot, és a vasalót (2) más szilárd, stabil, vízszintes felületre.
3. Nyissa ki a fűtőegység sapkáját (1). A fűtőegység feltöltésénél legyen óvatos, **mindig használjon tölcser**, majd zárja vissza szorosan a sapkát.
Ha meleg vízzel tölti fel, kevesebb ideig tart a felfűtés.
Ne töltse túl a víztartályt.
4. Tekerje le a hálózati kábelt (10), és csatlakoztassa egy földeléses dugaszoló aljzatra.
5. Kapcsolja be a főkapcsolót (9) („I” állás).
6. A „gőzölés” jelzőlámpa (6) körülbelül 7 perc múlva kigyúlik, jelezvén, hogy a készülék készen áll a használatra.
7. A „Fűtőegység újratöltése” jelzőfény (7) akkor világít, ha üres a fűtőegység.
Megjegyzés: ha a vízmelegítő üres, a két jelzőfény (6 és 7) egyszerre gyulladhat ki.
Töltse fel a vízmelegítőt „A fűtőegység újratöltése” részben leírtak szerint.

A fűtőegység újratöltése

Figyelem! Égésveszély!

Óvatosan nyissa ki a sapkát, mert gőz távozik.

Ha világít a jelzőlámpa (7):

1. A gőzölőgombot (12) megnyomva győződjön meg arról, hogy a készülék már nem fejleszt gőzt. Csak ezután töltsé újra a fűtőegységet.
2. Kapcsolja ki („0° állás) a készülék kapcsolóját (9), és húzza ki a gőzállomás csatlakozódugóját. Ezután várjon legalább 2 percig.
3. Lassan és óvatosan nyissa ki a sapkát (1). Várjon, míg távozik a maradék gőz.
4. A fűtőegység újratöltéséhez **mindig használjon tölcserőt**. Ne töltsé túl a víztartályt.
5. A betöltés során a készülék külsejére került vizet egy száraz ruhával törölje fel.
6. Zárja vissza szorosan a sapkát.

Fontos:

- Normál csapvíz alkalmazható. Az optimális gőzölés meghosszabbításához keverjen a csapvízhez 1:1 arányban desztillált vizet. Ha lakóhelyén nagyon kemény a csapvíz, akkor keverjen hozzá 1:2 arányban desztillált vizet. A víz keménységével kapcsolatosan érdeklődhet a helyi vízműveknél.
- A fűtőegység károsodásának és/vagy szennyeződésének elkerülése érdekében, ne tegyen illatosítószeret, ecetet, keményítőt, vízkömentesítőt, adalékanyagokat vagy más fajtájú vegyszert a fűtőegységbe.

A fenti termékek használatával okozott károk érvénytelenítik a garanciát.

- A vasaló nem állítható a sarkára. Mindig vízszintes helyzetben helyezze rá a vasalótalpra (2). A védőlapot helyezze a készülék erre szolgáló mélyedésébe, vagy más alkalmas helyre.

Soha ne tárolja a vasalót a készüléken a védőtalp nélkül!

- Az első használat alatt a vasalóból gőz és jellegzetes szag távozik, a talpon pedig fehér szemcsék jelenhetnek meg. Ez a jelenség normális, és néhány perc után megszűnik.

A hőmérséklet beállítása



1. A helyes vasalási hőmérséklet meghatározásához ellenőrizze a ruhán található vasalási címkét.
2. Válassza ki a hőmérsékletet (11):

- | | |
|-----|---------------------|
| • | Szintetikus anyagok |
| •• | Selyem – gyapjű |
| ••• | Pamut – vászon |

3. A jelzőlámpa (13) égve marad, míg a vasaló melegszik, és kialszik, amint a vasaló eléri a megadott hőmérsékletet.

Tipppek:

- A ruháit a rajtuk lévő tisztítási címkék szerint osztályozza, a vasalást mindig azokkal a ruhákkal kezdje, amelyek alacsonyabb hőmérsékletet igényelnek.
- Ha nem biztos a ruhanemű anyagában, kezdje a vasalást alacsony hőmérsékleten: vasaljon ki egy kisebb, viseléskor nem látható területet, majd ez alapján válassza ki a helyes hőmérsékletet.

B Vasalás gőzzel



1. Állítsa a hőfokszabályozót (11) a kívánt fokozatra.
2. A változtatható gőzszabályozás (8*) segítségével állítsa be a kívánt gőzmennyiséget (modelltől függően).
3. A gőzöléshez nyomja meg a gőzölő gombját (12).

Figyelem!

Alacsony hőmérsékletszinten „*“ történő vasalás esetén

- Ha a készülék rendelkezik változtatható gőzszabályozással (8*), állítsa azt a legalacsonyabb fokozatra („“).
- Ha a készülék nem rendelkezik változtatható gőzszabályozással, alacsony hőfokozaton történő vasalásakor csak néhány másodpercre nyomja meg a gőzölő gombját (12).

Mindkét esetben érvényes, hogy amennyiben a talpból víz csöpög, állítsa a hőfokszabályozót (11) nagyobb fokozatra (ellenőrizze, hogy az anyag az adott fokozaton vasalható).

- A készülék használatának megkezdésekor minden alkalommal előfordulhat, hogy a gőz mellett pár csepp víz is távozik. Ezért célszerű a vasalót először a vasalóállványon vagy egy darab rongyon kipróbálni.



Tipp: A jobb vasalási eredmény érdekében, az utolsó mozdulatoknál ne használjon gőzt, így az anyag teljesen száraz lesz.

PARAFA FOGANTYÚS VASALÓ

(modelltől függően)

Folyamatos gőzöléshez nyomja le, és hátracsúsztatva zárja le a zárgombot (15*). A folyamatos gőzölés kikapcsolásához csúsztassa előre a zárgomb

Fontos:

- A gőztömlő felforrósodhat, ha hosszú ideig vasal. Ez normális jelenség.

Száraz vasalás



1. Állítsa be a kívánt vasalási hőmérsékletet.
2. Kezdjen vasalni, de ne nyomja meg a gőzkioldó gombot (12).

C

Függőleges gőzvasalás



Soha ne irányítsa a gőzsugarat a testén lévő ruhadarabokra.

Ne irányítsa a gőzt emberek vagy állatok felé.

1. Fordítsa a hőmérséklet szabályzót a „••“ vagy „max“ jelzésre.
2. A függönyök és felakasztható ruhaneműk (dzseki, öltöny, kabát stb.) vasalásához helyezze a vasalót függőleges helyzetbe, majd nyomja meg a gőzkioldó gombot (12). Működtesse a vasalót függőlegesen, 10-20 cm távolságban.

Energiatakarékos „eco“ beállítás

(modelltől függően)

Ha az „eco“ beállítást választja ki a gőzszabályozón (8*), a készülék az víz- és áramtakarékos üzemmódnak köszönhetően kevesebb energiát használ fel.

Ezzel a legtöbb textília esetén megfelelő vasalási minőség érhető el.

A nagyobb energiaigényű fokozatokat csak a vastag és nagyon gyűrött ruhákhoz használja.

A vízmelegítő tisztítása

A vízkölerakódás megelőzése és a gőzfejlesztő hosszabb élettartama érdekében, néhány óra használat után öblítse át a vízmelegítőt (kb. 50 munkaóránként).

Kemény víz esetén erre gyakrabban van szükség.

A vízmelegítő öblítéséhez ne használjon vízkömentesítő szereket, mivel károsíthatják azt.

1. Ellenőrizze, hogy a készülék több mint két órája lehűlt.
2. Csavarja le a fűtőegység sapkáját (1).
3. A készüléket fejjel lefelé tartva, a mosogató fölött ürítse ki a fűtőegységet.
4. Töltsön 500 ml tiszta vizet a fűtőegységbe.
5. Rázza meg néhányszor az alapegységet, majd a mosogató vagy egy vödör fölött teljesen ürítse ki.
6. A legjobb eredmény érdekében ajánljuk a művelet megismétlését.
7. Zárja vissza a sapkát.

Tisztítás és karbantartás



Figyelem! Égésveszély!

Mindig csatlakoztassa le a készüléket a hálózatról mindenfajta tisztítási vagy karbantartási művelet előtt.

1. Vasalás után húzza ki a dugaszt, és a talp lemezét hagyja tisztítás előtt lehűlni.
2. A burkolatot, a fogantyút és a vasalótestet törölje meg egy nedves ronggyal.
3. Ha a talp lemezén szennyeződés vagy vízkő található, tisztítsa meg egy nedves pamutronggyal.
4. Ha a szintetikus anyag a túl magas hőmérséklet miatt ráolvad a vasalótálcára (14), akkor kapcsolja ki a gőzt, és azonnal dörzsölje le a maradványokat egy vastagon összehajtogatott, száraz pamutronggyal.
5. Soha ne alkalmazzon súrlószereket vagy oldószereket. A vasalótálcá sima felületének megőrzése érdekében ne érjen fémtárggyal a vasalótálcához (14). Ne tisztítsa súrolólappal vagy vegyszerrel a vasalótálcát.

D A készülék tárolása



1. Állítsa a főkapcsolót „0” pozícióba, és húzza ki a csatlakozót.
2. A készülék tárolása előtt mindig hagyja lehűlni a vasalót.
3. Helyezze a vasalót az állványra a lapjával lefelé.
4. Űrítse ki a fűtőegységet, és helyezze a tápkábelt és a gőztömlőt a tárolórekeszbe. Ne csavarja túl szorosra a zsinórokat.
5. Használja a hordozó fogantyúkat (17) a készülék szélein ha a berendezést mozgatni kívánja.

E Védő vasalótalp burkolat



(modelltől függően)

A ruhaanyag-védő vasalótalp burkolatot finom anyagok gőzölésére alkalmazzák maximum hőmérsékleten megégetés nélkül. A vasalótalp burkolata szükséges a sötét anyagok kifényesedésének megelőzésére.

Tanácsos előbb az anyag belső felén kis részen megpróbálni, hogy a hőmérséklet megfelelő-e.

A talpburkolat felhelyezéséhez helyezze fel a vasalótalp- burkolat végét a vasaló csúcsára, majd húzza végig a műanyag csíkot a vasaló hátsó részéig, amíg teljesen rögzül. A vasalótalp- burkolat levevésekor húzza meg a műanyag csíkot, és távolítsa el a vasalót.

A ruhaanyag-védő vasalótalp-burkolatot beszeresheti a vevőszolgáltatótól vagy szaküzletekből:

Termék kódja
(márkaszervíz)

571510

rmék neve
(szaküzletek)

TDZ2045

Energiatakarékosági tanácsok



A legtöbb energiát a gőztermelés igényli. A felhasznált energiamentiség csökkentése érdekében kövesse az alábbi tanácsokat:

- A vasalást a legalacsonyabb vasalási hőmérsékletet igénylő szövetekkel kezdje. Ellenőrizze a ruhacímkén található ajánlott vasalási hőmérsékletet.
- Lehetőség szerint a szöveteket akkor vasalja, amikor még nedvesek, és használjon alacsonyabb gőzszintet.
- Ha a ruhákat vasalás előtt szárítógépben szárítja, állítsa a gépet „vasalószáraz” programra.
- Ha a ruhák eléggé nedvesek, gőz nélkül is vasalhat.

Hulladékkezelés

Termékeink csomagolása kiváló minőségű anyagokból készül. A csomagoláshoz környezetbarát anyagokat használunk, melyeket újrafelhasználásra el kell juttatni a helyi hulladékgyűjtő telepre. A többé nem használatos készülékek leadásáról érdeklődjön a helyi önkormányzatnál.



Jelen készülék megfelel az elektromos és elektronikus berendezések hulladékairól szóló 2012/19/EU Európai Uniósi irányelvnek).

Ez az irányelv a már nem használt készülékek visszavételének és hasznosításának EUszerte érvényes kereteit határozza meg.

Hibaelhárítás

Probléma	Lehetséges okok	Megoldás
A gőzképző nem működik.	<ul style="list-style-type: none"> • Kontakthiba. • A gőztartály nincs bekapcsolva. 	<ul style="list-style-type: none"> • Ellenőrizze a hálózati kábelt, a dugaszt és a dugaszoló aljzatot. • Kapcsolja a főkapcsolót (9) bekapcsolt állásba („I”).
A vasaló nem melegszik.	<ul style="list-style-type: none"> • A vasaló 0/I kapcsológombja „0” pozícióban van. • A hőmérséklet-szabályzó a „min” jelzésre van állítva. 	<ul style="list-style-type: none"> • Kapcsolja a főkapcsolót (9) bekapcsolt állásba („I”). • Fordítsa a hőmérséklet-szabályzót (11) a kívánt pozícióba.
A vasaló bekapcsoláskor füstölni kezd.	<ul style="list-style-type: none"> • Az első használatkor: a készülék bizonyos alkatrészeit gyártáskor kenőanyaggal kezelték, ezért az első melegítéskor kevés füst képződik. • A későbbi használatkor: a talp lemezén szennyeződés található. 	<ul style="list-style-type: none"> • Ez teljesen normális jelenség, és egy idő után megszűnik. • Tisztítsa meg a talp lemezét a kézikönyv tisztítási utasításai alapján.
A víz szivárog a talp lemezének nyílásain.	<ul style="list-style-type: none"> • A gőzfunkciót a megfelelő hőmérséklet elérése előtt használta. • A víz kondenzálódik a csővezetékben, mivel először használja a gőzt, vagy hosszú ideje nem használta. 	<ul style="list-style-type: none"> • Csökkentse a gőzáramlást, ha alacsony hőmérsékleten vasal (Váltható gőzszabályzó (8*)). • Vegye el a vasalót a vasalási területről, és nyomja meg a gőz kioldó gombot (12), hogy gőz képződjön.
Szennyeződés távozik a talp lemezen keresztül, vagy a lemez piszkos.	<ul style="list-style-type: none"> • Vízkő vagy ásványi anyag rakódott le a fűtőegységre. • Vegyi anyagokat vagy adalékanyagokat használt. 	<ul style="list-style-type: none"> • Tisztítsa meg a fűtőegységet. Használjon 50 % arányban desztillált vagy ásványtalanított vízzel kevert csapvizet. Ha lakóhelyén nagyon kemény a csapvíz, akkor keverjen hozzá 1:2 arányban desztillált vizet. • Tisztítsa meg a talp lapját egy nedves ronggyal. • Soha ne töltsön vegyszereket a fűtőegységbe.
A vasaló nem bocsát ki gőzt.	<ul style="list-style-type: none"> • A forraló nincs bekapcsolva, vagy üres. • A gőzszabályzó minimum pozícióba van állítva. 	<ul style="list-style-type: none"> • Kapcsolja a főkapcsolót (9) bekapcsolt állásba („I”), és/vagy tölts fel a fűtőegységet. • Növelje a gőzáramlást a gőzszabályzóval (8*).
A vasalt ruhanemű megég és/vagy a talp lemezéhez tapad.	<ul style="list-style-type: none"> • A kiválasztott hőmérséklet túl magas, és ezkárosította a ruhaneműt. 	<ul style="list-style-type: none"> • Válassza ki az anyagnak megfelelő hőmérsékletet, és tisztítsa meg a talp lapját egy nedves ronggyal.
A talp lapja megbarnul.	<ul style="list-style-type: none"> • Ez a használat normális következménye. 	<ul style="list-style-type: none"> • Rendszeresen tisztítsa meg a talp lapját egy nedves ronggyal.
Vasalás közben csökken a gőznyomás.	<ul style="list-style-type: none"> • Túl sokáig nyomta le a gőzölés gombot. 	<ul style="list-style-type: none"> • Nyomja le többször egymás után a gőzölés gombot (12). A gőzölés javítja a vasalás hatékonyságát, az anyag könnyebben szárad és nehezebben gyűrődik.

Ha a fent említettek nem oldják meg a gondot, lépjen kapcsolatba egy minősített Javítóközponttal.

A használati utasítás letölthető a Bosch helyi internetes oldaláról.

Дякуємо Вам за придбання парової станції sensixx B10L професійного класу, нової системи для прасування з парою від Bosch. Уважно прочитайте інструкцію з експлуатації даного пристрою та збережіть її на майбутнє.

Вступ

Будь ласка, прочитайте дану інструкцію перед використанням станції. Вона містить важливу інформацію про специфічні властивості даної системи та деякі поради для полегшення прасування.

Сподіваємось, що Вам сподобається прасувати з цією паровою станцією.

Важливо!

Відкрийте першу сторінку даної інструкції. Це допоможе Вам зрозуміти, як працює Ваш новий пристрій.

Даний пристрій відповідає міжнародним стандартам безпеки.

Даний пристрій створено виключно для побутового використання та не можна використовувати для виробничих цілей.

Даний пристрій слід використовувати тільки за призначенням, тобто, для прасування. Використання з будь-якою іншою метою вважається недоречним і тому небезпечним. Виробник не несе відповідальності за будь-які пошкодження, спричинені неправильним чи недоречним використанням.

Загальні правила техніки безпеки

- Не залишайте увімкнену у розетку праску без нагляду.
- Відключіть пристрій від електромережі перед тим, як наповнити його водою або вилити залишки води після використання праски.
- Кришку резервуару для води під час використання праски відкривати не можна.
- Даний пристрій слід використовувати та розміщувати на стійкій поверхні.
- Якщо Ви ставите його на підставку, перевірте, щоб поверхня, на якій стоїть підставка, була стійкою.
- Не користуйтеся праскою, якщо вона падала, якщо на ній є видимі ознаки пошкодження та якщо з неї тече вода. Перед повторним використанням праску слід перевірити в авторизованому сервіс-центрі.
- Кабель живлення цього пристрою не може бути замінений користувачем. Якщо кабель пошкоджено або слід замінити, заміна повинна проводитися тільки в авторизованому сервіс-центрі.
- Даний пристрій може використовуватися дітьми від 8 років та особами з обмеженими фізичними, сенсорними чи ментальними здібностями або особами, що не мають достатнього досвіду чи знань, за умови попереднього отримання інструктажу з безпечної експлуатації пристрою та розуміння пов'язаної з його використанням небезпеки або за умови нагляду з боку відповідальної особи. Не дозволяйте дітям гратися з електропристроєм. Не допускається проведення процедур з очищення та догляду за пристроєм дітьми без нагляду дорослих.
- Слідкуйте, щоб праска та шнур знаходилися у недосяжному для дітей молодше 8 років місці, коли пристрій підключений до електромережі або охолоджується.
-  УВАГА. Гаряча поверхня. Під час використання поверхня може розігрітися.

- Перед тим, як підключити пристрій доелектромережі, перевірте, щоб напругаструму відповідала напрузі, зазначенійна таблиці з характеристикми.
- Даний пристрій слід підключати до заземленої розетки. У разі використання подовжувача, перевірте, що в ньому є двополярна розетка на 16 А з заземленням.
- Якщо запобіжник пристроюрозплавляється, подальше використанняпристрою неможливе. Щоб пристрійзнову міг нормально працювати, йогослід віднести до авторизованого сервіс-центру.
- Ніколи не тримайте пристрій під краном, щоб набрати в нього води.
- Якщо Вам здається, що пристрій пошкоджений, негайно відключіть його від електромережі. Так само відключайте його від мережі щоразу після використання.
- Не можна витягувати штетсель з розеткисмикаючи за шнур.
- Ніколи не занурюйте праску чипарогенератор у воду або в інші рідини.
- Не залишайте пристрій під дієюнесприятливих погодних умов (під дощем,на сонці, на морозі та ін.).

Важливо!

- Даний пристрій під час використання розігрівається до високої температури та генерує пару, це може призвести до опіків від контакту з гарячими поверхнями чи паром у випадку не недоцільного використання.
- У процесі використання шланг для пари, парова станція, металева пластина в основі знімної підставки для праски (2) і особливо сама праска можуть нагріватися. Це нормально.
- Ніколи не спрямовуйте пару на людей чи тварин.
- Слідкуйте, щоб шнур не торкався гарячої підшови праски.
- Майте на увазі, що після відпускання кнопки випуску пари система може продовжувати подання пари протягом ще кількох секунд. Це є нормальним.

Опис пристрою

1. Кришка баку парогенератора
2. Знімна підкладка для праски
3. Відділення для зберігання кабеля живлення та шнура для пари
4. Штетсель кабелю
5. Шнур для пари
6. Індикатор "Готовність пари"
7. Індикатор "Нестача води"
8. Регулятор подання пари *
9. Кнопка головного вимикача з підсвіченням
10. Корпус з парогенератором
11. Регулятор температури
12. Кнопка випуску пари
13. Індикатор праски
14. Підшова
15. Фіксатор кнопки випуску пари *
16. Лійка
17. Ручки для зручності під час використання приладу.

* У деяких моделях

A Підготовка



1. Зніміть всі етикетки та захисну упаковку з підшови праски.
2. Установіть пристрій горизонтально на міцну та стійку поверхню. Можна зняти підкладку для праски (2) з пристрою та покласти її на іншу міцну, стійку, горизонтальну поверхню.
3. Відкрийте кришку баку парогенератора (1). Обережно налейте до баку води за **допомогою лійки** та надійно закрийте кришку.
Якщо залити до баку теплу воду, час, потрібний для її розігрівання з метою утворення пари, зменшиться.
Не переповнюйте бойлер.
4. Повністю розгорніть кабель живлення та підключіть його до заземленої розетки.
5. Увімкніть головний вимикач (9) (позначка "I").
6. Приблизно через 7 хвилин засвітиться індикатор "готовності пари" (6), що свідчить про готовність пристрою до використання.
7. Індикатор "Нестача води" (7) засвітиться, коли бак парогенератора спорожніє.
Примітка: якщо бак парогенератора порожній, обидва індикатори (6 і 7) можуть засвітитися одночасно. Наповніть бак парогенератора водою згідно з інструкціями, наведеними у розділі "Доливання води до баку парогенератора".

Доливання води до баку парогенератора

⚠ Увага! Існує небезпека опіків!

Пильуйте під час відкриття кришки, з баку може виходити пара.

Якщо індикатор (7) починає світитися:

1. Натисніть на кнопку випуску пари (12), щоб переконатися, що пара вже не утворюється. Тільки після цього до баку парогенератора можна заливати воду.
2. Установіть кнопку головного перемикача (9) у вимкнене положення ("0") та відключіть парову станцію від електромережі. Зачекайте принаймні 2 хвилини.
3. Обережно та повільно відкрийте кришку (1). Дайте вийти решткам пари.
4. Залийте до баку парогенератора воду за допомогою лійки. Не переповнюйте бойлер.
5. Якщо залишилась вода навколо отвору для заповнення, будь ласка, висушіть його рушником перед тим як закрити
6. Щільно закрийте кришку.

Важливо!

- Ви можете використовувати звичайну воду з водопроводу.

Для того щоб подовжити оптимальну дію функції відпарювання, розбавляйте водопровідну воду дистильованою у співвідношенні 1:1. В тому випадку, якщо жорсткість води у Вашому регіоні занадто висока, рекомендуємо розбавляти водопровідну воду дистильованою у співвідношенні 1:2.

Інформацію щодо ступеню жорсткості води Ви можете отримати на підприємстві водопостачання Вашого міста.

- уникайте пошкоджень та/або забруднень баку парогенератора, не використовуйте ароматизатори, оцет, домішки, засоби проти накипу та інші хімічні засоби.

Будь-які пошкодження, викликані використанням вищезазначених домішок, не розповсюджуються на умови гарантійного обслуговування.

- Дана праска не повинна стояти вертикально. Завжди ставте її горизонтально на підкладку для праски (2). Підкладку для праски можна розмішувати у спеціальному заглибленні на корпусі пристрою або у будь-якому зручному місці поруч з зоною прасування.

Ніколи не ставте праску на корпус пристрою без підкладки для праски!

- Під час першого використання праски з неї можуть іти специфічні запахи та пара, а з підшови можуть сипатися білі порошинки. Це є нормальним та припиниться за кілька хвилин.

Регулювання температури



1. Подивіться інструкції щодо прасування білизни на її етикетці, щоб визначити правильну температуру прасування.
2. Оберіть температуру за допомогою регулятора (11):

• Синтетичні матеріали

•• Шовк-вовна

••• Бавовна-льон

3. Індикатор (13) світитиметься під час нагрівання праски та вимкнеться, коли праска розігріється до заданої температури.

Поради:

- Розберіть білизну в залежності від символів на етикетках та починайте прасування завжди з речей, що потребують найнижчої температури прасування.
- Якщо Ви не впевнені, з якої тканини зроблено білизну, почніть прасування з найнижчої температури та оберіть потрібний Вам рівень нагрівання попрасувавши невелику ділянку, яку не видно під час використання білизни.

В

Прасування з паром



1. Поверніть регулятор температури (11) на потрібну позначку.
2. За допомогою регулятора подання пари (8*) (у деяких моделях) відрегулюйте кількість пари відповідно до ваших потреб.
3. Для виходу пари натисніть на кнопку випуску пари (12).

Увага!

Прасування з низькотемпературним режимом "•"

- Якщо ваша праска має регулятор подання пари (8*), установіть регулятор пари у мінімальне положення ("•").
- Якщо регулятора подання пари на прасці немає, під час прасування у низькотемпературному режимі натискайте кнопку випуску пари (12) лише протягом кількох секунд.

В обох випадках, якщо ви побачите, що з підшови праски сочиться вода, установіть регулятор температури (11) на вищу позначку (якщо білизну, яку ви прасуєте, можна прасувати з такою температурою).

- Щоразу на початку використання праски разом із паром можуть виходити краплі води. Тому спочатку рекомендується провести праскою по дошці для прасування або по непотрібній тканині.

Порада: для отримання оптимальних результатів наприкінці прасування вимкніть пару та кілька разів проведіть праскою по тканині без зволоження, щоб добре просушити її.

ПРАСКА З КОРКОВОЮ РУЧКОЮ

(у деяких моделях)

Щоб пара виходила з праски постійно, натисніть на фіксатор (15*) та зсуньте його назад, доки він не зафіксується. Щоб припинити постійний випуск пари, знову зсуньте фіксатор уперед.

Важливо!

- Якщо Ви прасуєте довгий час, шнур для пари може розігрітися.

Прасування без пари



1. Задайте потрібну температуру прасування.

2. Прасуйте, не натискаючи на кнопку випуску пари (12).

Använd strykjärnet vertikalt på ett avstånd av 10 till 20 cm

Rikta aldrig ångstrålen mot plagg som någon har på sig.

Rikta aldrig ångan mot människor eller djur.

C

Вертикальна пара



Ніколи не обробляйте струмом пари білизну, одягнену на людей.

Ніколи не спрямовуйте пару на людей чи тварин.

1. Установіть регулятор температури на позначку “••” або “max”.
2. Завіси та одяг на плічках (піджаки, костюми, пальта та ін.) можна прасувати з парою утримуючи праску вертикально та натискаючи на кнопку випуску пари (12).
Переверніть праску у вертикальне положення та наблизьте її до білизни на відстань 10-20 см.

Енергозберігаючий режим «есо»

(У деяких моделях)

Якщо парорегулятор встановлено на режим подачі пари “есо” (8*), споживання енергії пристроєм зменшується завдяки скороченню споживання електроенергії та води.

В цьому режимі можна отримати добрі результати прасування для більшості типів тканин.

Використовуйте режими з більш інтенсивним поданням пари тільки для прасування товстих та дуже зім’ятих тканин.

Очищення бака парогенератора

Щоб подовжити термін служби вашого парогенератора та уникнути накопичення накипу, після певного часу (орієнтовно після 50 годин) використання бака парогенератора необхідно ополоснути.

Якщо у вашому регіоні жорстка вода, ополоскуйте бак парогенератора частіше.

Не використовуйте для ополоскування парогенератора засоби для видалення накипу. Вони можуть пошкодити його.

1. Переконайтеся, щоб пристрій був холодним та не підключеним до електромережі протягом більше 2 годин.
2. Відкрутіть кришку бака парогенератора (1).
3. Вилийте з бака парогенератора воду, перевернувши пристрій догори ногами над кухонною раковиною.
4. Залийте до баку парогенератора 500 мл свіжої води.
5. Кілька секунд потрусіть парогенератор, а потім вилийте з нього всю воду до раковини чи до відра.
6. Результат буде кращим, якщо повторити цю операцію двічі.
7. Закрутіть кришку.

**⚠ Увага! Існує небезпека опіків!**

Перед будь-якими заходами з очищення та догляду за пристроєм завжди вимикайте його з розетки.

1. Після прасування вимкніть пристрій з розетки та дайте йому охолонути перед очищенням.
2. Протріть корпус парової станції, ручку та корпус праски вологою ганчіркою.
3. Якщо підшву забруднено або на ній є накип, очистіть її вологою бавовняною ганчіркою.
4. Якщо синтетична тканина розплавилася під впливом занадто високої температури підшви (14), відключіть подачу пари й відразу ж зчистіть налиплий матеріал за допомогою сухої бавовняної тканини, складеної декілька разів.
5. Ніколи не використовуйте абразивні засоби та розчинники. Щоб підтримувати поверхню підшви (14) гладенькою, слід уникати різкого контакту з металевими предметами. У жодному разі не використовуйте для очищення підшви жорсткі губки для миття посуду й хімічні речовини.

**(У деяких моделях)**

Дана насадка використовується для безпечного прасування делікатних тканин на максимальній температурі з використанням пари. Використання насадки для делікатних тканин також знімає потребу користуватися ганчіркою для уникнення блиску на темних тканинах.

Рекомендується розпочати прасування на невеликому шматку внутрішньої поверхні одягу та перевірити результат.

Щоб одягти насадку на праску, установіть ніс праски в кінець насадки для делікатних тканин та протягніть еластичну стрічку понад задньою нижньою частиною праски, щоб насадка закріпилася. Щоб зняти насадку для делікатних тканин, потягніть за еластичну стрічку та стягніть насадку з праски.

Насадку для делікатних тканин можна придбати у нашому сервіс-центрі або у спеціалізованих магазинах.

Код додаткового
обладнанняНазва
обладнання

571510

TDZ2045



1. Установіть головний вимикач на позначку "0" та відключіть кабель живлення від електромережі.
2. Перед тим, як сховати парову станцію, вона повинна охолонути.
3. Покладіть праску підшвою горизонтально на підкладку для праски.
4. Вилийте воду з баку парогенератора та сховайте кабель живлення та шнур для пари у відділення для їх зберігання. Не згортайте шнури надто туго.
5. Будь-ласка, користуйтеся даними ручками (17), коли Ви переставляєте прилад з місця на місце.



Більше всього енергії витрачається на утворення пари. Щоб заощадити електроенергію, дотримуйтеся таких порад:

- Починайте прасування з білизни, що потребує найнижчого температурного режиму. Рекомендовану температуру прасування можна подивитися на ярликах речей.
- Намагайтеся прасувати білизну, доки вона ще волога, встановлюючи регулятор подання пари на меншу позначку.
- Якщо ви користуєтесь сушильною машиною, використовуйте програму "під праску".
- Якщо білизна лишилася достатньо вологою, можна прасувати її без використання пари.

Рекомендації з утилізації

Наші товари постачаються у покращеній упаковці. Це означає, що для неї використовуються матеріали, що не викликають забруднення навколишнього середовища, які слід віддати до місцевої служби утилізації відходів як вторинну

сировину. У місцевій раді Вашого міста Ви зможете отримати інформацію про те, як слід утилізувати старі електропристрої.



Даний пристрій маркований відповідно до вимог Європейської директиви 2012/19/EU щодо електричних та електронних пристроїв, що вийшли з експлуатації (відходів від електричних та електронних пристроїв).

Усунення несправностей

Проблема	Можливі причини	Рішення
Парогенератор не вмикається.	<ul style="list-style-type: none"> • Проблеми зі з'єднанням. • Не увімкнено головний вимикач. 	<ul style="list-style-type: none"> • Перевірте кабель живлення, штепсель та розетку. • Установіть головний вимикач (9) на позначку "I".
Праска не нагрівається.	<ul style="list-style-type: none"> • Не увімкнено кнопку головного вимикача. • Регулятор температури встановлено на позначку "min". 	<ul style="list-style-type: none"> • Переведіть перемикач (9) в положення "I". • Установіть головний вимикач (11) на позначку "I".
Коли праску увімкнено, з неї іде дим.	<ul style="list-style-type: none"> • Під час першого використання: Деякі деталі пристрою дещо змащено на заводі, тому під час першого нагрівання з них може йти трохи диму. • Під час подальшого використання: Можливо, підшва забруднена. 	<ul style="list-style-type: none"> • Це абсолютно нормально та скоро припиниться. • Очистіть підшву так, як це описано в даній інструкції.
Скрізь отвори у підшві тече вода.	<ul style="list-style-type: none"> • Функція пари використана перед тим, як парогенератор розігрівся до потрібної температури. • Вода конденсується у трубках, тому що пар використовується вперше або довго не використовувався. 	<ul style="list-style-type: none"> • Зменшіть кількість пари під час прасування на низьких температурах (за допомогою регулятора пари (8*)). • Спрямуйте праску поза зону прасування та натисніть на кнопку випуску пари (12), доки почне виходити пара.
З підшви сипеться бруд.	<ul style="list-style-type: none"> • У баці парогенератора утворився накип чи мінеральні відкладення. • Було використано хімічні засоби або домішки. 	<ul style="list-style-type: none"> • Очистіть бак парогенератора. Використовуйте воду з крана, змішану з дистильованою або демінералізованою водою в пропорції 1:1. В тому випадку, якщо жорсткість води у Вашому регіоні занадто висока, рекомендуємо розбавляти водопровідну воду дистильованою у співвідношенні 1:2. • Очистіть підшву за допомогою вологої ганчірки. • Ніколи не додавайте домішок до баку парогенератора.

Проблема	Можливі причини	Рішення
З праски не йде пара.	<ul style="list-style-type: none"> Парогенератор не увімкнений або порожній. Регулятор пари встановлено на мінімальну позначку. 	<ul style="list-style-type: none"> Установіть головний вимикач (9) на позначку ("I") та/або налейте води до баку парогенератора. Збільшіть кількість пари повернувши регулятор пари (8*)
Білизна темніє та/або приклеюється до підошви.	<ul style="list-style-type: none"> Обрано надто високу температуру, та це пошкодило тканину. 	<ul style="list-style-type: none"> Оберіть відповідну до типу тканини температуру та очистіть підошву вологою ганчіркою.
Підошва стала коричневою.	<ul style="list-style-type: none"> Це нормальний наслідок використання. 	<ul style="list-style-type: none"> Регулярно очищуйте підошву вологою ганчіркою.
Під час прасування падає тиск.	<ul style="list-style-type: none"> Надто довго натиснено кнопку випуску пари. 	<ul style="list-style-type: none"> Натискайте кнопку випуску пари (12) з інтервалами. Це покращить результати прасування, оскільки тканина буде просихати та краще ставатиме гладкою.

Якщо вищесказане не допомагає у вирішенні проблеми, будь ласка зверніться до авторизованного сервісного центру

Спасибо за покупку паровой станции sensixx B10L, новой профессиональной системы парового глажения от Bosch.

Внимательно прочтите настоящую инструкцию по эксплуатации и сохраняйте ее до конца срока службы прибора.

Введение

Пожалуйста, прочтите эти инструкции по эксплуатации. В них содержится ценная информация об уникальных особенностях этой системы и некоторые подсказки для облегчения процесса глажения. Надеемся, что Вам понравится гладить с помощью этой паровой станции.

Важно

Откройте первую страницу буклета, что поможет Вам понять, как работает прибор. Этот прибор соответствует международным нормам безопасности.

Данный электроприбор предназначен для использования только в домашних условиях, поэтому не допускается его промышленное применение.

Этот прибор должен использоваться только в целях, в которых он был разработан, иными словами, только как утюг. Любая другая форма использования прибора будет считаться неправильной и, следовательно, опасной. Производитель не будет нести ответственность за любой ущерб, вызванный неправильным или ненадлежащим использованием прибора.

Общие инструкции по безопасности

- Не оставляйте утюг без присмотра, пока он включен в сеть.
- Перед тем, как наполнить прибор водой или вылить остатки воды после его использования, вытащите штепсельную вилку из розетки.
- Не оставляйте крышку для заполнения открытой во время использования утюга.
- Прибор должен использоваться и помещаться на устойчивой поверхности.
- При помещении прибора на его подставку убедитесь, что поверхность, на которой находится подставка, устойчива.
- Не пользуйтесь утюгом, если он упал, если на нем видны явные следы повреждения или если он пропускает воду. Перед возобновлением использования прибора его необходимо будет проверить в авторизованном центре технического обслуживания.
- Шнур питания этого прибора не должен заменяться пользователем. Если шнур питания поврежден или нуждается в замене, это должно делаться только в авторизованном центре технического обслуживания.
- Данный прибор может использоваться детьми старше 8 лет и лицами с ограниченными физическими, сенсорными и умственными способностями либо лицами, не имеющими соответствующего опыта и знаний, при условии получения ими предварительного инструктажа о безопасной эксплуатации прибора и понимания связанной с его использованием опасности или под присмотром ответственных лиц. Не разрешайте детям играть с электроприбором. Не допускается проведение очистки и операций по уходу за прибором детьми без присмотра взрослых.
- Утюг и шнур должны находиться в местах, недоступных для детей младше 8 лет, когда прибор включен в розетку или остывает после использования.
-  **ОСТОРОЖНО.** Горячая поверхность. В процессе использования поверхность может нагреваться.

- Перед включением прибора в сеть убедитесь, что напряжение в сети соответствует значению, указанному на табличке с техническими характеристиками прибора.
- Этот прибор должен включаться в заземленную розетку. При использовании удлинителя убедитесь, что он снабжен биполярной розеткой 16 А с заземлением.
- Если плавкий предохранитель, которым снабжен прибор, перегорит, прибор будет отключен. Для восстановления нормальной работы прибор нужно будет доставить в авторизованный центр технического обслуживания.
- Прибор никогда не должен помещаться под водопроводный кран для его наполнения водой.
- При подозрении на неисправность сразу отключите прибор от сети. Также всегда отключайте его от сети после каждого использования.
- Вилка прибора не должна выдергиваться из розетки рывком шнура питания.
- Никогда не погружайте утюг или паровой резервуар в воду или любую иную жидкость.
- Не оставляйте прибор под воздействием погодных условий (дождя, солнечных лучей, мороза и т. д.).

Важно

- Этот прибор во время работы нагревается до высокой температуры и генерирует пар, что может вызвать ожоги при неправильной эксплуатации прибора.
- В процессе использования паровой шланг, паровая станция, металлическая пластина в основании съемной подставки для утюга (2) и в особенности сам утюг могут нагреваться. Это нормально.
- Никогда не направляйте пар на людей или животных.
- Следите, чтобы шнур не соприкасался с подошвой еще горячего утюга.
- Имейте в виду, что после отпускания кнопки выпуска пара система может продолжать подачу пара в течение нескольких секунд. Это нормально.

Описание

1. Крышка парогенератора
 2. Съёмная подставка для утюга
 3. Отделение для хранения шнура питания и парового шланга
 4. Вилка для включения в сеть
 5. Паровой шланг
 6. Световой индикатор готовности пара
 7. Световой индикатор отсутствия воды.
 8. Регулятор пара *
 9. Светящийся главный выключатель питания
 10. Корпус с внутренним парогенератором
 11. Регулятор температуры
 12. Кнопка выпуска из подошвы
 13. Сигнальная лампочка утюга
 14. Подошва
 15. Кнопка постоянной подачи пара *
 16. Воронка
 17. Ручки для переноски
- * В зависимости от модели

A Подготовка



1. Удалите все этикетки или защитное покрытие с подошвы утюга.
2. Поместите прибор горизонтально на твердую устойчивую поверхность. Можно снять подставку для утюга с прибора и поместить утюг на подставку на другой твердой устойчивой горизонтальной поверхности.
3. Откройте крышку парогенератора (1). Осторожно наполните парогенератор водой **с помощью воронки** и плотно закройте крышку. Если наполнить парогенератор горячей водой, время разогрева воды для образования пара сократится. Не переполняйте бойлер.
4. Полностью размотайте шнур питания и включите его в заземленную розетку.
5. Включите главный выключатель питания (9) (положение «I»).
6. Приблизительно через 7 минут загорится индикатор готовности пара (6), который показывает, что прибор готов к работе.
7. Световой индикатор отсутствия воды (7) загорится, когда в парогенераторе кончится вода.

Примечание: если парогенератор пуст, оба световых индикатора (6 и 7) могут загореться одновременно. Наполните парогенератор, следуя инструкциям, приведенным в разделе «Доливание воды в парогенератор».

Доливание воды в парогенератор

 **Внимание! Существует опасность ожогов!**

Открывайте крышку осторожно, из-под нее может вырваться пар.

Если загорелся световой индикатор (7):

1. Нажмите на кнопку выпуска пара (12), чтобы убедиться, что пар уже не образуется. Только в этом случае в парогенератор следует долить воды.
2. Установите главный выключатель питания прибора (9) на отметку «0» и отключите паровую станцию от электросети. Подождите по меньшей мере 2 минуты.
3. Осторожно и медленно откройте крышку (1). Дайте выйти остаткам пара.
4. Снова наполните парогенератор водой с помощью воронки. Не переполняйте бойлер.
5. Если вокруг заливного отверстия осталась вода, то перед закрыванием бойлера вытрите ее полотенцем.
6. Плотно закройте крышку.

Важно:

- Возможно использование водопроводной воды.
Для долговечного использования функции пара, смешивайте водопроводную воду с дистиллированной в соотношении 1:1. Если в Вашей местности водопроводная вода очень жесткая, смешивайте ее с дистиллированной водой в соотношении 1:2. Вы можете узнать о жесткости Вашей водопроводной воды у ответственной за водоснабжение организации.
- Во избежание повреждения и/или загрязнения парогенератора, не используйте ароматизированную воду, уксус, крахмал, средства для удаления накипи и любые другие химические средства.
Любое повреждение, вызванное использованием указанных выше средств, приводит к прекращению действия гарантии.
- Данный утюг не должен стоять вертикально. Всегда ставьте его горизонтально на подставку для утюга (2). Подставка для утюга может помещаться в специально

подготовленную нишу на приборе или в любое подходящее место рядом с зоной глажения.

Никогда не оставляйте утюг на приборе без подставки для утюга!

- Во время первого использования утюга могут появляться некоторые запахи и пар, а также белые частицы на подошве утюга. Это нормально и прекратится через несколько минут.

Установка температуры



1. Посмотрите на ярлык с инструкциями для глажения на предмете одежды для определения правильной температуры глажения.
2. Выберите температуру (11):

•	Синтетика
••	Шелк и шерсть
•••	Хлопок и лен

3. Индикатор(13) будет гореть, пока нагревается утюг, и погаснет, как только утюг достигнет выбранной температуры.

Советы:

- Отсортируйте предметы одежды по символам инструкций для глажения на их ярлыках, всегда начиная с одежды и белья, которые нужно гладить при самых низких температурах.
- При сомнениях в точности определения материала, из которого сделан предмет одежды, начинайте гладить при низкой температуре и решайте, какая температура правильна, путем глажения небольшого участка, который обычно не виден, если надеть этот предмет одежды.

В Глажение с паром



1. Поверните регулятор температуры (11) на нужную отметку.
2. С помощью регулятора пара (8*) (в зависимости от модели) задайте необходимый вам выход пара.
3. Нажмите кнопку выпуска пара (12) для подачи пара.

Внимание!

- Глажение в низкотемпературном режиме «*»
- Если на утюге имеется регулятор пара (8*), установите регулятор пара на самую нижнюю отметку («<»/«>»).

- Если на утюге нет регулятора пара, при глажении в низкотемпературном режиме нажимайте кнопку выпуска пара (12) всего на несколько секунд.

В любом случае, если с подошвы утюга будет просачиваться вода, установите регулятор температуры (11) на более высокую отметку (если данное изделие можно гладить в таком режиме).

- Каждый раз в начале использования утюга вместе с паром могут выходить капли воды. Поэтому рекомендуется сначала провести утюгом по гладильной доске или куску ненужной ткани.

Совет: для получения оптимального результата перед окончанием глажения отключите пар и несколько раз проведите по ткани утюгом без увлажнения, чтобы хорошо высушить ее.

УТЮГ С ПРОБКОВОЙ РУЧКОЙ

(В некоторых моделях)

Чтобы пар подавался постоянно, нажмите на кнопку постоянной подачи пара (15*) и сдвиньте ее назад до фиксации. Чтобы отключить постоянную подачу пара, снова сдвиньте кнопку вперед.

Важно:

Если Вы гладите в течение продолжительного времени, паровой шланг может нагреться.

Глажение без пара



1. Задайте необходимый температурный режим глажения.
2. Начинайте гладить, не нажимая кнопку выпуска пара (12).

С Вертикальный пар



Никогда не используйте струю пара для обработки одежды, надетой на людей. Никогда не направляйте пар на людей или животных.

1. Установите регулятор температуры в положение «**» или «тах».
2. Можно гладить висящие занавески и одежду на плечиках (жакеты, костюмы, пальто и др.), подняв утюг вертикально и нажав кнопку выпуска пара (12).
При использовании вертикального пара держите утюг вертикально, на расстоянии 10-20 см от обрабатываемого белья.

Энергосберегающий режим «есо»

(В некоторых моделях)

Выбор режима подачи пара «есо» на парорегуляторе (8*) позволяет экономить энергию при использовании прибором за счёт снижения расхода электричества и воды, сохраняя при этом отличные результаты глажения почти всех видов белья. Используйте режимы более интенсивной подачи пара только для глажения толстой и сильно мятой ткани.

Чистка бака парогенератора

Чтобы продлить срок эксплуатации парогенератора и избежать накопления в нем накипи, после определенного времени (ориентировочно после 50 часов) использования парогенератор необходимо промыть водой.

Если в вашем регионе жесткая вода, промывать парогенератор нужно чаще. Не используйте для промывания парогенератора средства для удаления накипи, потому что они могут его повредить.

1. Отключите прибор от сети, дайте ему остыть не менее 2 часов.
2. Открутите крышку парогенератора (1).
3. Вылейте содержимое парогенератора в раковину, перевернув прибор вверх ногами.
4. Залейте в парогенератор 500 мл свежей воды.
5. В течение нескольких минут встряхните корпус паровой станции, а затем полностью вылейте содержимое парогенератора в раковину или ведро. Для получения оптимального результата рекомендуется повторить эту процедуру дважды.
6. Поместите дренажную пробку на место и закрутите ее, используя монету.
7. Закройте крышку.

Чистка и уход



⚠ Внимание! Существует опасность ожогов!

Перед проведением любых действий по чистке и уходу за электроприбором, следует обязательно отключить его от электросети.

1. После глаженуходя выключите прибор из сети и дождитесь остывания подошвы утюга, прежде чем чистить прибор.
2. Протрите корпус паровой станции, ручку и корпус утюга влажной тканью.
3. Если на подошве утюга осталась грязь или налип, очистите ее влажной хлопчатобумажной тканью.
4. Если синтетическая ткань расплавилась под воздействием слишком высокой температуры подошвы утюга (14), отключите подачу пара и сразу же очистите налипший материал с помощью сухой хлопчатобумажной ткани, сложенной в несколько слоев.
5. Никогда не пользуйтесь абразивными средствами или растворителями. Для сохранения гладкости подошвы утюга (14) следует избегать ее резкого контакта с металлическими предметами. Ни в коем случае не используйте для очистки подошвы утюга жесткие губки для мытья посуды и химические вещества.

D Хранение прибора



1. Установите главный выключатель в положение «0» и отключите шнур питания от электросети.
2. Перед уборкой прибора на хранение дождитесь его остывания.
3. Поместите утюг на его подставку, поставив его на подошву.
4. Вылейте воду из парогенератора и сложите шнур питания и паровой шланг в отделение для их хранения. Не сматывайте шнуры слишком туго.
5. Используйте ручки для переноски (17), расположенные на боковых сторонах прибора при его переноске.

E Защитная текстильная подошва



(В некоторых моделях)

Эта подошва используется для глаженья с паром деликатных вещей при максимальной температуре, не повреждая их. Использование защитной текстильной подошвы также исключает необходимость использовать тряпку для предотвращения блеска на темных тканях.

Мы рекомендуем вам перед началом глаженья попробовать гладить на небольшом участке на внутренней стороне вещи, и наблюдать результаты.

Чтобы установить защитную подошву, поместите острый кончик утюга в конец защитной подошвы и потяните за эластичную ленту вдоль нижней задней части утюга до тех пор, пока она не будет одета. Чтобы снять защитную подошву, потяните за эластичную ленту, чтобы отделить подошву от утюга. Защитную текстильную подошву можно приобрести в службе постпродаж или в специализированных магазинах.

Код аксессуара	Название аксессуара
571510	TDZ2045

Советы по экономии электроэнергии



Больше всего энергии расходуется на выработку пара. Чтобы сократить потребление энергии, придерживайтесь следующих рекомендаций:

- Начинайте глажение с белья, которое требует минимального температурного режима глажения. Рекомендуемую температуру глажения можно посмотреть на ярлыке изделия.
- Старайтесь гладить слегка влажные изделия, поставив регулятор пара на меньшую отметку.
- Если вы сушите белье в сушильной машине, используйте программу «сушка под утюг».
- Если белье достаточно влажное, его можно гладить без использования пара.

Утилизация отходов

Упаковка наших товаров оптимально продумана. Она в основном состоит из материалов, подлежащих повторной переработке, которые можно сдать в местную службу сбора отходов. Информацию о том, как поступить с отработавшим электроприбором, Вы можете получить в местных органах администрации.



Данный прибор имеет отметку в соответствии европейским нормам 2012/19/ЕС утилизации электрических и электронных приборов.

Дати директива регламентира валидните в рамките на ЕС правила за приемане и използване на стари уреди.

Устранение неполадок

Проблема	Возможные причины	Решение
Парогенератор не включается.	<ul style="list-style-type: none"> • Плохое сетевое соединение. • Не нажата кнопка главного выключателя. 	<ul style="list-style-type: none"> • Проверьте шнур, вилку и розетку. • Включите главный выключатель питания (9) (положение «I»).
Утюг не нагревается.	<ul style="list-style-type: none"> • Выключатель утюга находится в положении «0». • Ручка регулятора температуры находится в положении «min». 	<ul style="list-style-type: none"> • Включите главный выключатель питания (9) (положение «I»). • Установите ручку регулятора (11) температуры в нужное положение.
При включении утюга появляется дым.	<ul style="list-style-type: none"> • Во время первого использования: некоторые детали прибора на заводе слегка смазываются, что может привести к появлению слабого дыма при первом нагревании. • Во время последующего использования: подошва утюга может быть испачкана. 	<ul style="list-style-type: none"> • Это вполне нормально и прекратится через короткое время. • Очистите подошву утюга в соответствии с инструкциями по чистке в данном руководстве по эксплуатации.
Через отверстия в подошве утюга просачивается вода.	<ul style="list-style-type: none"> • Функция пара используется ранее достижения нужной температуры. • Вода конденсируется в трубках при первом использовании пара или после продолжительной паузы в использовании пара. 	<ul style="list-style-type: none"> • Уменьшите выход пара, когда гладите при низких температурах (регулятор пара (8*)). • Направьте утюг в сторону от зоны глажения и нажмите кнопку выпуска пара (12) до появления пара.
Из отверстий в подошве утюга выделяется грязь.	<ul style="list-style-type: none"> • В парогенераторе образовалась накипь или минеральные отложения. • Были использованы химические средства или добавки. 	<ul style="list-style-type: none"> • Очистите парогенератор. Используйте водопроводную воду, смешанную с 50% дистиллированной или деминерализованной воды. Если в Вашей местности водопроводная вода очень жесткая, смешивайте ее с дистиллированной водой в соотношении 1:2 • Протрите подошву утюга влажной тканью. • Никогда не добавляйте никаких добавок в парогенератор.
Утюг не выпускает пар.	<ul style="list-style-type: none"> • Парогенератор не включен или пуст. • Регулятор пара в минимальном положении. 	<ul style="list-style-type: none"> • Установите главный выключатель питания (9) в положение «I» и/или налейте воду в парогенератор. • Увеличьте выход пара поворотом регулятора пара (8*).
Проглаживаемая одежда темнеет и/или прилипает к подошве утюга.	<ul style="list-style-type: none"> • Выбрана слишком высокая температура для глажения данного предмета одежды. 	<ul style="list-style-type: none"> • Выберите температуру, соответствующую данному материалу, и очистите подошву утюга влажной тряпкой.
Подошва становится коричневой.	<ul style="list-style-type: none"> • Это обычное явление при использовании утюга. 	<ul style="list-style-type: none"> • Необходимо регулярно чистить подошву утюга влажной тряпкой.
Потеря давления пара во время глажения	<ul style="list-style-type: none"> • Слишком долго нажата кнопка выхода пара. 	<ul style="list-style-type: none"> • Нажимайте на кнопку выхода пара (12) с интервалами. Это улучшает качество глажения, так как ткань лучше высыхает и сохраняет мягкость

Если это не помогает, обращайтесь в авторизованный центр технического обслуживания.

Данное руководство можно скачать с веб-страницы Bosch для Вашей страны.

Vă mulțumim că ați cumpărat stația de călcat cu abur sensixx B10L, noul sistem de călcat de la Bosch.

Citiți cu atenție instrucțiunile de utilizare a aparatului și păstrați-le pentru consultări ulterioare.

Introducere

Vă rugăm să citiți aceste instrucțiuni cu abur de utilizare. Conțin informații valoroase despre caracteristicile unice ale acestui sistem și câteva sfaturi pentru ca dvs. să călcați mai ușor rufe. Sperăm că această stație de călcat cu abur vă va face să călcați cu plăcere rufe.

Important

Deschideți prima pagină a broșurii, care vă va ajuta să înțelegeți cum funcționează aparatul.

Acest aparat este conform standardelor de siguranță internaționale.

Acest aparat este destinat exclusiv utilizării casnice și nu trebuie utilizat în scopuri industriale.

Acest aparat trebuie utilizat numai în scopurile pentru care a fost proiectat, și anume ca fier de călcat. Orice altă utilizare este considerată neadecvată și, ca urmare, periculoasă.

Producătorul nu este responsabil pentru nici o deteriorare rezultată în urma unei utilizări greșite sau neadecvate.

Instrucțiuni generale privind siguranța

- Nu lăsați aparatul nesupravegheat când este în priză.
- Scoateți ștecherul din priză înainte să umpleți aparatul electrocasnic cu apă sau înainte să goliți apa rămasă după utilizare.
- În timpul utilizării este interzisă deschiderea capacului de umplere.
- Aparatul trebuie utilizat și așezat pe o suprafață stabilă.
- Când este așezat pe suportul său, asigurați-vă ca suprafața pe care stă suportul să fie stabilă.
- Nu folosiți aparatul dacă a căzut, prezintă urme vizibile de deteriorare sau scurgeri de apă. Înainte de a fi folosit din nou, trebuie verificat la un centru de service autorizat.
- Pentru a evita situații periculoase, orice lucrare sau reparație necesară la aparat, de ex. înlocuirea unui cablu de alimentare deteriorat, trebuie efectuată exclusiv de personal calificat dintr-o unitate service abilitată.
- Acest aparat poate fi utilizat de către copii cu vârste de peste 8 ani și de către persoane cu capacități fizice, senzoriale sau mentale reduse, sau cu lipsă de experiență și cunoștințe, dacă sunt supravegheați sau instruiți cu privire la utilizarea aparatului în siguranță și dacă înțeleg pericolele pe care le implică. Nu lăsați copiii să se joace cu aparatul! Curățarea și întreținerea nu trebuie efectuate de către copii fără a fi supravegheați.
- Nu lăsați copiii mai mici de 8 ani în apropierea fierului de călcat și a cablului de alimentare când este în funcțiune sau se răcește.
-  ATENȚIE. Suprafața fierbinte. Suprafața poate deveni fierbinte în timpul utilizării.

- Înainte de a conecta aparatul la priză, verificați ca tensiunea rețelei să corespundă cu cea specificată pe plăcuța cu caracteristici a aparatului. 11•Acest aparat trebuie conectat la o priză cu împământare. Dacă utilizați un cablu prelungitor, asigurați-vă că are priză bipolară de 16 A, cu împământare.
- Dacă siguranța fuzibilă de protecție montată în aparat se arde, acesta nu va mai funcționa. Pentru a-l pune din nou în funcțiune, aparatul trebuie dus la un centru de service autorizat.
- Acest aparat nu trebuie ținut niciodată sub robinet pentru a fi umplut cu apă.
- Scoateți aparatul electrocasnic din priza rețelei de alimentare dacă bănuieți existența unui defect și întotdeauna după fiecare utilizare.
- Nu scoateți aparatul din priză trăgând de cablu.
- Nu introduceți niciodată fierul sau rezervorul de abur în apă sau alt lichid.
- Nu expuneți aparatul condițiilor atmosferice (ploaie, soare, îngheț etc.)

Important :

- În timpul utilizării, acest aparat ajunge la temperaturi înalte și produce abur, ceea ce poate cauza opăririi sau arsuri dacă nu este folosit coresponzator.
- Furtunul de abur, stația de bază, plăcuța metalică de pe fundul suportului metalic detașabil (2) dar mai ales fierul de călcat se pot încinge în timpul utilizării. Acest lucru este normal.
- Nu îndreptați niciodată jetul de abur spre oameni sau animale.
- Nu permiteți cablului să vină în contact cu talpa fierului de călcat, atâta timp cât aceasta este încă fierbinte.
- Nu uitați că sistemul poate continua să elibereze abur pe o durată scurtă după eliberarea butonului de declanșare a aburului. Aceasta reprezintă o funcție normală.

Descriere

1. Bușonul boilerului
 2. Placă suport detașabilă
 3. Cablu de alimentare și compartiment de depozitare a furtunului
 4. Stecher cablu
 5. Furtun de abur
 6. Lampă martor "Abur gata de utilizare"
 7. Lampă indicatoare "Reumplere boiler"
 8. Buton reglare abur *
 9. Buton cu lampă indicatoare 0/I (Pornit/Oprit) pentru alimentarea cu tensiune
 10. Carcasă cu generator de abur intern
 11. Comandă temperatură cu cadran
 12. Buton eliberare abur fier
 13. Lampă martor fier de călcat
 14. Talpă
 15. Blocare buton aburi *
 16. Pâlnie de umplere
 17. Manere de transport
- * În funcție de model

A Pregătiți



1. Îndepărtați orice etichetă sau protecție de pe talpa fierului.
2. Așezați aparatul orizontal pe o suprafață solidă și stabilă. Puteți lua placa suport de pe aparat și să așezați fierul pe aceasta sau pe o altă suprafață solidă, stabilă și orizontală.
3. Desfaceți bușonul boilerului (1). Umpleți boilerul cu grijă **utilizând întotdeauna pâlnia**, și închideți ferm bușonul.
Prin umplerea cu apă caldă, veți scurta perioada de așteptare a încălzirii fierului.
Nu umpleți în exces boilerul.
4. Desfășurați complet cablul de alimentare (4) și conectați-l la o priză cu împământare.
5. Aduceți butonul de alimentare principal (9) în poziția "I".
6. Lampa indicatoare "abur gata de utilizare" (6) se va aprinde după aproximativ 7 minute, indicând faptul că aparatul este gata de utilizare.
7. Indicatorul luminos de "Reumplere boiler" (7) se va activa când boilerul este gol.
Observație : dacă boilerul este gol, ambele indicatoare luminoase (6 și 7) se pot aprinde simultan. Umpleți boilerul după cum se indică în paragraful „Reumplerea boilerului”.

Reumplerea boilerului

⚠️ Atenție! Pericol de arsuri!
Aveți grijă când desfaceți bușonul, este posibil să se degajeze abur.

Dacă lampa indicatoare (7) se aprinde:

1. Apăsăți butonul de abur (12) pentru a verifica dacă nu se mai produce abur. Numai atunci este permisă reumplerea boilerului.
2. Aduceți comutatorul aparatului (9) în poziția de închidere ("0") și scoateți stația de călcat cu aburi din priză. Apoi, așteptați cel puțin 2 minute.
3. Desfaceți bușonul (1) cu atenție și lent. Lăsați aburul rămas să se degajeze.
4. Reumpleți boilerul **folosind întotdeauna până**. Nu umpleți în exces boilerul.
5. În cazul în care a ramas apa în jurul orificiului de umplere, va rugăm sa uscati cu un prosop înainte de a închide boilerul.
6. Închideți ferm bușonul la loc.

Important:

- Poate fi folosită apă normală de la robinet. Pentru prelungirea funcționării optime cu abur, combinați apa de la robinet cu apă distilată în proporție de 1:1. Dacă apa de la robinet din zona în care vă aflați este foarte dură, amestecați apa de la robinet cu apă distilată în proporție de 1:2.

Vă puteți interesa la furnizorul dvs. local de apă referitor la nivelul de duritate a apei.

- Pentru a evita deteriorarea și/sau contaminarea boilerului, nu utilizați apă parfumată, oțet, amidon, substanțe anticalcar, aditivi sau orice alt tip de produs chimic.

Orice deteriorare cauzată de utilizarea produselor menționate mai sus, va anula garanția.

- Fierul de călcat nu a fost conceput pentru a fi așezat în poziție verticală. Vă rugăm să îl așezați întotdeauna în poziție orizontală pe suportul (2). Placa suport poate fi așezată în adâncitura specială de pe aparat sau într-un loc adecvat lângă suprafața de călcat.

Nu așezați niciodată fierul de călcat pe aparat fără suportul!

- În timpul primei utilizări, fierul poate produce anumite vapori și anumite mirosuri, precum și particule albe care apar pe talpă; acest lucru este normal și va înceta după câteva minute.
- În timpul utilizării este interzisă deschiderea capacului de umplere.

Stabilirea temperaturii



1. Verificați temperatura de călcare de pe eticheta rufelor pentru a determina instrucțiunile corectă de călcare.

2. Alegeți temperatura (11): necesară:

- | | |
|-----|-----------------|
| ● | Fibre sintetice |
| ●● | Mătase – Lână |
| ●●● | Bumbac – In |

3. Lampa indicatoare (13) va rămâne aprinsă în timp ce fierul se încălzește și se va stinge când fierul ajunge la temperatura aleasă.

Sfaturi:

- Sortați rufele în funcție de simbolurile referitoare la curățare de pe etichetele lor, începând întotdeauna cu cele care trebuie călcate la temperaturile cele mai joase.
- Dacă nu știți din ce este fabricat un anumit articol, începeți să călcați la o temperatură joasă și stabiliți temperatura corectă călcând o suprafață mică a articolului, care nu se vede când articolul respectiv este purtat.

B Călcare cu abur



1. Rotiți selectorul de temperatură (11) la setarea necesară
2. Stabiliți cantitatea de abur în funcție de cerințele dumneavoastră, utilizând butonul de control variabil al aburului (8*) (în funcție de model).
3. Apăsăți butonul pentru abur (12) pentru eliberarea aburului.

Atenție:

Atunci când călcați la o setare inferioară de temperatură "●"

- Dacă aparatul dispune de control variabil al aburului (8*), setați butonul de control variabil al aburului la cea mai mică poziție (☹️).
- Dacă aparatul nu dispune de sistem de control variabil al aburului, apăsați butonul de eliberare a aburului (12) timp de numai câteva secunde atunci când călcați la temperaturi inferioare.

În ambele cazuri, când constatați că există scurgeri de apă prin talpa fierului de călcat, setați selectorul de temperatură (11) la o poziție mai înaltă (asigurați-vă că articolele de îmbrăcăminte pot fi călcate cu temperatura la poziția respectivă).

- La începutul fiecărei utilizări, este posibil să fie eliberate picături de apă odată cu aburul. Prin urmare, vă recomandăm ca înainte de a începe să călcați, să încercați fierul pe masa de călcat sau pe o bucată de material.

Recomandare: pentru rezultate mai bune la călcat, călcați ultimele cute fără abur pentru a usca articolul de îmbrăcăminte.

FIER CU MÂNER DE PLUTĂ

(în funcție de model):

Pentru a obține un debit permanent de abur, apăsați butonul de blocare (15*) și culisați-l înapoi până se anclanșează. Pentru a opri debitul permanent de abur, culisați butonul de blocare înainte.

Important:

- Furtunul de abur poate deveni fierbinte dacă veți călca un timp mai îndelungat.

Călcare fără abur



1. Fixați temperatura de călcare dorită.
2. Începeți să călcați fără a apăsa butonul de eliberare abur (12).

C

Abur pentru călcat vertical



Nu îndreptați niciodată jetul de aburi către hainele purtate în momentul respectiv.

Nu îndreptați niciodată jetul către oameni sau animale.

1. Puneți selectorul de temperatură în poziția “...” sau “max”.
2. Puteți călca perdele și haine atârinate (sacouri, costume, pardesii etc.) ținând fierul în poziție verticală și apăsând butonul de eliberare a aburului (12).

Aționați fierul vertical la o distanță de 10 până la 20 cm.

Setare “eco” economie de energie:

(în funcție de model)

Dacă setarea pentru aburi “eco” de pe regulatorul de aburi (8*) este selectată, consumul de energie al aparatului electrocasnic va fi redus, prin intermediul reducerii a consumului de electricitate și apă.

Un bun rezultat al călcării poate fi obținut pentru majoritatea articolelor de îmbrăcăminte.

Utilizați setările mai mari numai doar pentru materiale groase și foarte șifonate.

Curățarea boilerului

Pentru a prelungi viața utilă a generatorului de aburi și pentru a evita orice acumulare de calcar, este esențial să clățiți boilerul după câteva ore de utilizare (aproximativ după 50 de ore).

Dacă apa este dură, măriți frecvența.

Nu utilizați substanțe anticălcăr pentru a clăti boilerul, deoarece pot provoca deteriorarea acestuia.

1. Verificați ca aparatul să fie rece și scos de sub tensiune de mai mult de 2.
2. Defiletați bușonul boilerului (1).
3. Goliți boilerul deasupra unei chiuvete, ținând aparatul cu capul în jos.
4. Umpleți boilerul cu 500 ml de apă proaspătă.
5. Scuturați baza câteva momente și apoi goliți-o complet deasupra unei chiuvete sau a unei găleți.
6. Pentru rezultate optime, recomandăm să faceți această operațiune de două ori.
7. Închideți bușonul.

Curățarea și întreținerea



Atenție! Pericol de arsuri!

Scoateți întotdeauna aparatul din priză înainte de a-l curăța sau de a efectua orice fel de operații de întreținere la aparat.

1. După ce ați terminat de călcat, scoateți ștecherul din priză și lăsați să se răcească aparatul înainte de a-l curăța.
2. Ștergeți carcasa, mânerul și corpul fierului cu o cârpă umedă.
3. Dacă talpa este plină de murdărie sau calcar, curățați-o cu o cârpă de bumbac umedă.
4. Dacă hainele sintetice se topesc din cauza temperaturii prea ridicate pe talpa (14), opriți aburii și îndepărtați imediat reziduurile cu o cârpă uscată din bumbac, groasă și împăturită.
5. Niciodată nu utilizați produse abrazive sau solvenți. Pentru a păstra talpa (14) netedă, vă recomandăm să evitați contactul dur cu obiectele din metal. Nu utilizați niciodată bureți de vase abrazivi sau produse chimice pentru curățarea tălpii.

D Depozitarea aparatului



1. Aduceți comutatorul de alimentare în poziția "0" și deconectați cablul de alimentare de la rețeaua electrică.
2. Lăsați întotdeauna fierul să se răcească înainte de a depozita aparatul.
3. Puneți fierul pe suportul său, așezat pe talpă.
4. Goliți boilerul și depozitați cablul de alimentare de la rețeaua electrică și furtunul de abur în compartimentul de depozitare. Nu înfășurați cablurile prea strâns.
5. Utilizați manerele de transport laterale (17) când deplasați aparatul

E Talpă de protecție textilă



(în funcție de model)

Această protecție se utilizează pentru călcatul cu aburi al articolelor delicate, la o temperatură maximă, fără a le deteriora. Utilizarea tălpii de protecție textilă elimină de asemenea necesitatea folosirii unei cărpe pentru a evita apariția luciului la materialele de culoare închisă.

Vă sfătuim să începeți călcatul pe o parte mică din interiorul articolului de îmbrăcăminte și observați rezultatele.

Pentru a poziționa protecția pe fierul de călcat, puneți vârful fierului de călcat pe marginea protecției textile și trageți de banda elastică peste partea inferioară din spatele fierului de călcat până când se potrivește. Pentru a scoate talpa de protecție textilă, trageți de banda elastică pentru a o separa de fierul de călcat.

Puteți achiziționa talpa de protecție textilă de la serviciul post-vânzare sau de la magazinele de specialitate.

Codul
accesoriului

571510

Numele
accesoriului

TDZ2045

Sfaturi pentru a economisi energia



Producerea aburilor implică cel mai mare consum de energie. Pentru a vă ajuta să reduceți energia utilizată, urmați aceste sfaturi:

- Începeți prin a călca materialele care necesită nivelul cel mai mic al temperaturii de călcat. Verificați nivelul temperaturii de călcat recomandat pe eticheta de pe articolul de îmbrăcăminte.
- Încercați să călcați materialele atunci când mai sunt încă umede și reduceți producerea aburilor de către fier.
- Dacă uscați materialele dumneavoastră cu ajutorul uscătorului mecanic înainte de a le călca, setați uscătorul pe programul 'uscare pentru călcat'.
- Dacă materialele sunt suficient de umede, puteți călca fără abur.

Indicații pentru renunțarea la un aparat folosit

Înainte să aruncați un aparat uzat, trebuie să-l dezafectați complet și să vă debarați de el în conformitate cu dispozițiile legale în vigoare. Detalii referitoare la acestea puteți obține de la distribuitorul dumneavoastră, primărie sau consiliul local.



Acest aparat este marcat corespunzător Directivei Europene 2012/19/UE în privința aparatelor electrice și electronice vechi.

Directiva prescrie cadrul pentru o preluare înapoi, valabilă în întreaga UE, și valorificarea aparatelor vechi.

Depanare

Problema	Cauza posibilă	Soluția
Generatorul de abur nu pornește.	<ul style="list-style-type: none">• Există o problemă de conectare.• Butonul pentru alimentarea cu tensiune nu este pornit.	<ul style="list-style-type: none">• Verificați cablul de alimentare, ștecherul și priza.• Aduceți butonul de alimentare principal (9) în poziția "I".

Problema	Cauza posibilă	Solutia
Fierul nu se încălzește.	<ul style="list-style-type: none"> • Butonul pentru alimentarea cu tensiune nu este pornit. • Butonul de comandă temperatură este pus în poziția "min." 	<ul style="list-style-type: none"> • Aduceți butonul de alimentare principal (9) în poziția "I". • Puneți butonul de comandă temperatură (11) în poziția dorită.
Fierul începe să scoată fum când este pornit.	<ul style="list-style-type: none"> • La prima utilizare: Anumite componente ale aparatului au fost ușor gresate în fabrică și pot produce puțin fum la prima încălzire. • La utilizări ulterioare: Talpa fierului poate fi murdară. 	<ul style="list-style-type: none"> • Acest lucru este normal și apariția fumului va înceta după scurt timp. • Curățați talpa respectând instrucțiunile de curățare din acest manual.
Curge apă prin orificiile de pe talpă.	<ul style="list-style-type: none"> • Se utilizează funcția abur înainte ca acesta să fi atins temperatura corespunzătoare. • Apa se condensează în interiorul țevilor deoarece aburul este utilizat prima dată sau nu a mai fost utilizat mult timp. 	<ul style="list-style-type: none"> • Reduceți debitul de abur când călcați la temperaturi mici (Comandă variabilă abur (8*)). • Îndreptați fierul în altă direcție decât suprafața de călcat și apăsați butonul de eliberare a aburului (12) până se produce abur.
Prin talpă iese murdărie.	<ul style="list-style-type: none"> • Există o acumulare de calcar sau minerale în boiler. • Ați utilizat produse chimice sau aditivi. 	<ul style="list-style-type: none"> • Curățați boilerul. Utilizați apă de la robinet în amestec 50% cu apă distilată sau demineralizată. Dacă apa de la robinet din zona în care vă aflați este foarte dură, amestecați apa de la robinet cu apă distilată în proporție de 1:2. • Curățați talpa fierului cu o cârpă umedă. • Nu adăugați niciodată produse în boiler.
Fierul nu produce deloc aburi.	<ul style="list-style-type: none"> • Boilerul nu este pornit sau este gol. • Regulatorul de abur este pus în poziția minim. 	<ul style="list-style-type: none"> • Aduceți butonul de alimentare principal (9) în poziția de pornire ("I") și/sau umpleți boilerul. • Măriți debitul de abur prin răsucirea comenzii de abur (8*).
Hainele călcate se închid la culoare și/sau se lipsesc de talpă.	<ul style="list-style-type: none"> • Temperatura selectată este prea mare și a deteriorat hainele. 	<ul style="list-style-type: none"> • Alegeți o temperatură adecvată pentru materialul pe care îl călcați și curățați talpa fierului cu o cârpă umedă.
Talpa fierului se face maronie.	<ul style="list-style-type: none"> • Aceasta este o consecință normală a utilizării. 	<ul style="list-style-type: none"> • Curățați talpa fierului în mod regulat cu o cârpă umedă.
Pierdere de presiune aburi în timpul călcatului	<ul style="list-style-type: none"> • Butonul de eliberare aburi este apăsat timp îndelungat. 	<ul style="list-style-type: none"> • Apăsați butonul de aburi eliberare (12) la intervale. Rezultatul călcării este îmbunătățit, deoarece țesăturile se vor usca mai bine și vor rămâne mai moi.

Dacă cele de mai sus nu rezolvă problema luați legătura cu un centru de service autorizat.

Puteți descărca acest manual de pe pagina locală a companiei Bosch.

المشكلة	الأسباب المحتملة	الحلول
يعمل مولد البخار	<ul style="list-style-type: none"> • هناك مشكلة في التوصيل الكهربائي • خزان البخار غير موصل بالتيار 	<ul style="list-style-type: none"> • تأكد من سلك الشبكة الكهربائية، الوصلة وقاعدة الربط • اضبط مفتاح الكهرباء الرئيسي (9) على وضع التشغيل ("1").
لا تسخن المكواة	<ul style="list-style-type: none"> • زر "1/0" للمكواة في موضع "0" (5) • زر ضبط الحرارة في موضع الحد الأدنى "min" 	<ul style="list-style-type: none"> • اضبط مفتاح الكهرباء الرئيسي (9) على وضع التشغيل ("1"). • ضع زر ضبط الحرارة (12) في الموضع المرغوب.
المكواة تحدث دخان حين تعمل.	<ul style="list-style-type: none"> • أثناء أول استعمال: بعض مكونات الجهاز تم تزييتها قليلا في المصنع وقد ينجم عنه تولد بعض الدخان حين تسخن للمرة الأولى. • أثناء الإستعمال الأول: يمكن للقاعدة أن تكون متسخة 	<ul style="list-style-type: none"> • هذا عادي تماما ويختفي بعد بضع لحظات. • نظف القاعدة طبقا لإرشادات النظافة لهذا الكتيب.
يخرج الماء من ثقوب القاعدة	<ul style="list-style-type: none"> • يتم تشغيل وظيفة البخار قبل بلوغ درجة الحرارة. • الماء يتركز بداخل الأنابيب لإستعمال البخار لأول مرة أو لم يستعمل لمدة طويلة. 	<ul style="list-style-type: none"> • إخفض إنسياب البخار أثناء الكي تحت حرارة منخفضة (ضبط البخار المتغير) • إفصل المكواة عن منطقة الكي ثم إضغط على زر خروج البخار (12) حتى يتولد البخار.
تخرج أساخ من النعل أو القاعدة متسخة.	<ul style="list-style-type: none"> • هناك ترسبات كلسية أو أملاح في الغلاية. • أستعملت مواد كيميائية أو مضافات. 	<ul style="list-style-type: none"> • قم بتنظيف الغلاية. إستعمل ماء الصنبور مخلط ب 50% ماء مقطرا أو خال من المعنديات. • نظف القاعدة بثوب مبلل. • لا تقم أبدا بوضع أية إضافات في الغلاية
المكواة لا تولد البخار.	<ul style="list-style-type: none"> • الغلاية ليست مشغلة أو فارغة. • مفتاح ضبط البخار في موضع حد أدنى. 	<ul style="list-style-type: none"> • اضبط مفتاح الكهرباء الرئيسي (9) على وضع التشغيل ("1") و/أو املا الغلاية. • إرفع من إنسياب البخار بإدارة مفتاح ضبط البخار (8).
الملابس المكوية تميل على السواد أو تلتصق بقاعدة المكواة.	<ul style="list-style-type: none"> • الحرارة المختارة مرتفعة جدا وأحدثت ضررا بالملابس. • نتيجة عادية للإستعمال . 	<ul style="list-style-type: none"> • إختَر حرارة مناسبة للباس ثم نظف قاعدة المكواة بثوب مبلل.
نعل المكواة يميل إلى اللون البني.	<ul style="list-style-type: none"> • تم الاحتفاظ بزر البخار (12) مضغوفا لفترة طويلة نسبيا 	<ul style="list-style-type: none"> • اضغط على زر البخار على فترات متقطعة. وسوف تتحسن نتائج الكي لأن المنسوجات سوف تصبح أكثر نعومة • تحف بشكل أفضل

إذا لم تتمكن المعطيات السابقة من حل المشكلة، قوموا بإبستشارة مصلحة صيانة تقنية مرخصة.

D تخزين الجهاز



1. اضبط مفتاح الكهرباء الرئيسي على الوضع "0" وافصل كابل الكهرباء.
2. أتركوا المكواة تبرد قبل تخزينها.
3. ضعوا المكواة فوق الريزية، متكأة على القاعدة.
4. قم بتفريغ الغلاية وتخزين كابل الكهرباء وخرطوم البخار في موضع الحفظ. لا تقم بلف الكابلات بشدة.
5. استعملوا مسكات الحمل (17) عند الجوانب أثناء تحريك الأداة.

E نسيجي



(حسب الموديل)

هذا الواقي يتم إستعماله للكي بالبخار للألبسة الرهيفة وتحت حرارة مرتفعة دون تعريضها للضرر. إستعمال النعل الواقي النسيجي يجنبنا كذلك للجوء إلى إستعمال ثوب لتجنب البريق في الأنسجة الغامقة.

ننصح بالبداية في كي جزء صغير من داخل اللباس ثم ملاحظة النتائج.

لتركيب الواقي المكواة، ضع رأس المكواة في أقصى الواقي النسيجي ثم إجدب الشريط الممط من فوق الجزء الأسفل الخلفي للمكواة حتى تثبت بإحكام. لإزالة النعل الواقي النسيجي، إجدب الشريط الممط لفصله عن المكواة.

يمكنك الحصول على الواقي النسيجي في مصلحة الخدمة بعب البيع أو المحلات التجارية المختصة.

إسم المكمّل

571510

رقم المكمّل

TDZ2045

عملية توليد البخار تستهلك أبر قدر من الطاقة. وللمساعدة على خفض الطاقة



وللمساعدة على خفض الطاقة المستخدمة لأدنى حد خلال عملية توليد البخار اتبع الإرشادات التالية:

- ابدأ بكي الملابس التي تتطلب أقل درجة حرارة للكي. راجع درجة حرارة الكي الموصى بها على تيكيت الملابس.
- حاول أن تقوم بكي الملابس وهي لا تزال رطبة وقم بخفض درجة البخار.
- وفي حالة قيامك بتجفيف الملابس في مجفف الملابس قبل كيها، فاضبط المجفف على برنامج "التجفيف المناسب للكي".
- إذا كانت الملابس رطبة بدرجة كافية، يمكنك الكي بدون بخار.

التخلص من الأجهزة البالية

يمكنكم الحصول على المعلومات المتعلقة بالتخلص من الأجهزة البالية من أحد التجار المتخصصين أو لدى إدارة المدينة.

البيانات المميزة لهذه المكواة تتطابق مع المواصفة الأوروبية **EU/2012/19** - فيما يتعلق بالأجهزة الكهربائية والإلكترونية المستعملة.

التعليمات تحدد الإطار العام لاسترجاع الأجهزة المستعملة وإعادة تدويرها كما هو معمول به في الاتحاد الأوروبي.



تنظيف المرجل

لإزالة عمر مولد البخار الخاص بك ولتجنب تكون الترسبات الكلسية، من الضروري أن تقوم بشطف الغلاية جيداً بعد كل الاستخدام لساعات عديدة (بعد 50 ساعة تقريباً). إذا كان الماء عسراً، قم بتقليل الفترات بين مرات الشطف. لا تستخدم مزيلات الترسبات الكلسية لشطف الغلاية، فقد يؤدي ذلك إلى إتلافها.

1. اترك الجهاز يبرد لأكثر من ساعتين.
2. قم بفتح غطاء الغلاية (1)
3. قم بتفريغ الغلاية في حوض وذلك من خلال إمساك الجهاز مقلوباً لأسفل.
4. املا الغلاية بمقدار 500 مليلتر من الماء النقي.
5. قم برج القاعدة لعدة لحظات، ثم أفرغها تماماً فوق حوض أو دلو.
6. للحصول على أفضل النتائج ننصح بتكرار هذه العملية مرتين.
7. أغلق الغطاء .

التنظيف والصيانة



⚠️ تنبيه! خطر الإصابة بحروق!

إفصلوا الجهاز عن الشبكة الكهربائية قبل الشروع في أي عملية تنظيف أو صيانة.

1. بعد عملية الكي، إفصلوا الوصلة الكهربائية ثم أتركوا قاعدة المكواة يبرد قبل تنظيفه.
2. امسح علبه الجهاز والمقبض وجسم المكواة باستخدام قطعة قماش مبللة.
3. في حالة تعرض قاعدة المكواة لانسباخات أو ترسبات كلسية، فقم بتنظيفها باستخدام قطعة قماش قطنية مبللة.
4. إذا انصهرت قطعة ملابس مصنوعة من الألياف صناعية بسبب درجة الحرارة المرتفعة للغلاية بقاعدة المكواة (14)، فقم بإيقاف إطلاق البخار وكشط البقايا الملتصقة على الفور باستخدام قطعة قماش قطنية جافة ومطوية طيات سمكية.
5. لاتستعملوا مواد حارقة ولا منديبات. للحفاظ على نعمة قاعدة المكواة (14) ينبغي تجنب الاحتكاك الشديد بأجسام معدنية. لا تستخدم أبداً أداة تنظيف احتكاكية أو مواد كيميائية لتنظيف قاعدة المكواة.

(حسب الموديل)

لإطلاق البخار بشكل مستمر، اضغط على زر القفل (15*) وحركه للخلف حتى يتبث. لإيقاف الخروج المستمر للبخار حرك زر القفل للأمام.

هام:

- يمكن أن يسخن خرطوم البخار إذا ما طالت مدة الكي، وهو شئ عادي.



الكي بدون بخار

1. اضبط درجة حرارة الكي المرغوبة.
2. ابدأوا في الكي دون الضغط على زر خروج البخار (12).



C بخار عمودي

لا تقم أبداً بتوجيه البخار مباشرة إلى الملابس أثناء ارتدائها. لا تقم أبداً بتوجيه البخار إلى الأشخاص أو الحيوانات.

1. ضعوا زر الحرارة في موضع "00" أو الحد الأقصى "máx".
 2. يمكن كي الستائر أو الألبسة معلقة (سترة، بزة، معطف...) بوضع المكواة في وضعية عمودية والضغط على زر خروج البخار (12).
- حرك المكواة رأسياً على مسافة تتراوح ما بين 10 و 20 سم.

وضع توفير الطاقة "eco"

(حسب الموديل)

في حالة اختيار وضع ضبط البخار "eco" على مفتاح التحكم في البخار (*8)، ينخفض استهلاك الجهاز للطاقة عن طريق خفض الأوتوماتيكي لاستهلاك الكهرباء والماء. ويمكن الحصول على نتيجة جيدة للكي مع معظم أنواع الملابس. استخدم أوضاع الضبط الأعلى مع المنسوجات السمكية وشديدة التجمع فقط.



1. تأكدوا من خلال فحص علامة إرشادات الكي لللباس، الحرارة المضبوطة للكي.
2. إختاروا الحرارة (11):

•	خيوط تركيبية
••	حرير-صوف
•••	قطن-كتان

3. اللبنة الاسترشادية (13) يظل مشتعلا أثناء تسخين المكواة ثم ينطفئ بعد أن تصل المكواة إلى الحرارة المنتقاة.

نصائح:

- رتبوا الملابس حسب علامات الغسيل والكي، وابدأوا من الألبسة التي تكوي تحت حرارة منخفضة.
- إذا لم تكونوا متأكدين من نسيج الألبسة، ابدأوا الكي تحت حرارة منخفضة ثم قروا الحرارة المناسبة بكي قسم صغير لا يكون باديا للعيان.



B الكي بالبخار

1. أدر مفتاح التحكم في درجة الحرارة (11) إلى وضع الضبط المطلوب
2. اضبط كمية البخار بما يتناسب مع احتياجاتك باستخدام مفتاح التحكم المتغير في البخار (*8) (حسب الموديل)
3. اضغط على زر إطلاق البخار (12) لدفع البخار.

تنبيه:

- في حالة الكي مع ضبط درجة حرارة منخفضة "•"
 • إذا كانت المكواة تشتمل على مفتاح تحكم متغير في البخار (*8)، فاضبط مفتاح التحكم المتغير في البخار على أدنى وضع له ("•").
- إذا كانت المكواة لا تحتوي على مفتاح تحكم متغير في البخار، فاضبط على زر إطلاق البخار (12) في كل مرة لبضع ثوان فقط أثناء الكي بدرجات حرارة منخفضة.
- وفي كلتا الحالتين، إذا وجدت قطرات من الماء تخرج من قاعدة المكواة فاضبط مفتاح التحكم في درجة الحرارة (11) على وضع أعلى (واحرص على أن يكون هذا الوضع مناسباً لكي الملابس الحالية).

- عند بداية كل استخدام من الممكن أن تتساقط قطرات ماء مع البخار. ولذلك يُنصح بمحاولة الكي على طاولة الكي أو بدء الكي بقطعة قماش.

- نصيحة: للحصول على نتائج كي أفضل، قم بكي الأشرطة الأخيرة بدون بخار لتجفيف الملابس.

⚠️ كن حريصاً عند فتح الغطاء، فقد يخرج منه بعض البخار

إذا أضعاءت اللبنة الاسترشادية (7):

- 1 اضغط على زر البخار (12) للتأكد أنه لم يعد يتم توليد بخار. فقط في هذه الحالة ينبغي إعادة ملء الغلاية.
- 2 اضبط مفتاح تشغيل الجهاز (9) على وضع الإيقاف ("0")، وافصل وحدة البخار عن التيار الكهربائي. ثم انتظر لمدة دقيقتين على الأقل.
- 3 افتح الغطاء (1) بحرص وبيبطء. دع البخار المتبقي يخرج.
- 4 أعد ملء الغلاية باستخدام القمع. تجنب ملأ السخان بأكثر من الكمية المحددة.
- 5 في حال بقاء بعض المياه حول فتحة دخول المياه، يرجى تجفيفها باستخدام منشفة جافة قبل إغلاق السخان.
- 6 أغلق الغطاء بإحكام.

هام:

- يمكن استعمال ماء الحنفية. لتمديد ميزة البخار، امزج ماء الحنفية مع الماء العذب 1:1، و إذا كانت درجة عسر الماء عاليه في منطقتكم، امزج ماء الحنفية بالماء العذب 1:2.
- يمكنك الاستفسار حول درجة عسر الماء عند هيئة الماء المحلية.

لتجنب تعرض الغلاية للضرر وأو الاتساخ،

- لا تستخدم ماء معطرا أو خلا أو نشا أو مزيلات الترسبات الجيرية أو إضافات أو أية أنواع من المنتجات الكيماوية الأخرى.

يعد الضمان لاغيا في حالة حدوث أي ضرر ينتج عن استخدام الإضافات المذكورة سابقا.

- لمكواة ليست مصممة لإنسانها على مؤخرتها. لذا يرجى دائماً وضعها أفقياً على سنادة المكواة (2). الركيزة الحديدية يمكن تركيبها في الحيز المصمم خصيصاً في الجهاز أو في أي حيز ملائم في منطقة الكي. لاتضع المكواة فوق الجهاز بدون الركيزة الحديدية.
- عند أول إستعمال للجهاز، قد تصدر عن المكواة أبخرة أو روائح، إلى جانب جسيمات بيضاء في قاعدة المكواة، هذا طبيعي ويختفي بعد مرور بضع دقائق.

المواصفات

- يجب توصيل هذا الجهاز واستعماله وفقاً للمعلومات المذكورة على لوحة المواصفات.
 - يجب توصيل هذا الجهاز بمقبس مؤرض. وإذا كان من الضروري استخدام وصلة إطالة، فتأكد من ملاءمتها لتيار مقداره 16 أمبير وبها قابس مزود بوصلة مؤرصة.
 - في حالة احتراق صهبر الأمان المركب في الجهاز يعتبر الجهاز معطلاً. ولإرجاعه إلى حالته السليمة المعتادة يجب فحصه لدى مركز خدمة فنية معتمد.
 - لا يجوز أبداً وضع الجهاز تحت الصنبور لماء الخزان بالماء.
 - افصل الجهاز عن الكهرباء بعد كل استخدام أو إذا ساورك الشك في وجود خلل.
 - لا يجوز نزع القابس الكهربائي من المقبس من خلال شد السلك.
 - لا يُغمر المكواة أو خزان البخار في الماء أو أية سوائل أخرى أبداً.
 - لا تترك الجهاز عرضة لأحوال الطقس (المطر، الشمس، الجليد، وما إلى ذلك).
1. غطاء الغلاية
 2. سنادة للمكواة قابلة للخلع
 3. كابل كهرباء ودرج لتخزين الخرطوم
 4. سلك وصلة الربط الكهربائي
 5. خرطوم البخار
 6. لمبة استرشادية "بخار مهبي"
 7. اللمة الاسترشادية "إعادة ملء الغلاية"
 8. مفود ضبط البخار قابل التعديل
 9. مفتاح تشغيل/توقيف I/O الإشتعال المركزي
 10. هيكل مع مولد البخار داخلي
 11. المفتاح الدوار للتحكم في الحرارة
 12. زر خروج البخار
 13. اللمة الاسترشادية للمكواة مضيئة
 14. قاعدة المكواة
 15. زر إغلاق منفذ البخار *
 16. قمع الماء
 17. مسكات الحمل

* حسب الموديل

هام:

- هذا الجهاز يصل إلى درجات حرارة مرتفعة ويخرج منه بخار أثناء الاستخدام، وهذا قد يسبب الإصابة باكتواءات أو حروق في حالة استخدامه بطريقة غير صحيحة.
- أثناء الاستخدام قد يسخن كل من خرطوم البخار والقاعدة والغطاء المعدني الموجود أسفل وسادة المكواة القابلة للفك (2) والمكواة بصفة خاصة. ويعتبر ذلك أمر طبيعي.
- أثناء الاستخدام قد يسخن كل من خرطوم البخار والقاعدة والمكواة بصفة خاصة.
- لا تدع كابل الكهرباء يلامس قاعدة المكواة وهي ساخنة.
- يراعى أن النظام قد يستمر في إطلاق البخار لفترة إضافية قصيرة بعد ترك زر إطلاق البخار. وهذا أمر طبيعي.



تهيئة

A

1. أزولوا أية علامة أو غطاء وقاية لقاعدة المكواة.
 2. ضعوا الجهاز فوق قاعدة صلبة وقارة. يمكن إزالة ركيزة المكواة (2) من الجهاز ثم وضع المكواة فوق الركيزة فوق قاعدة صلبة، قارة وأفقية.
 3. افتح غطاء الغلاية (1) املء الغلاية بحرص واستخدم القمع دانما، ثم أغلق الغطاء بإحكام.
 4. ملء الغلاية بالماء الدافئ يقلل مدة الانتظار اللازمة للتسخين. تجنب ملأ السخان بأكثر من الكمية المحددة.
 5. فك سلك الربط الكهربائي (10) ثم اربطه بقاعدة للربط الكهربائي ذات مأخذ أرضي.
 6. قم بتشغيل مفتاح الكهرباء الرئيسي (9) (الوضع "I").
 7. ستضيئ اللمة الاسترشادية "بخار مهبي" (6) بعد خمس 7 دقائق، الشيء الذي يدل على أن الجهاز مهيا للاستخدام.
 7. يضيء مبيّن "إعادة ملء الغلاية" (7) عندما تكون الغلاية فارغة.
- ملحوظة: إذا كان السخان فارغاً، فقد تضيء لمبتا البيان (6 و 7) في وقت واحد. املأ السخان كما هو موضح في فقرة تنبيه! خطر الإصابة بحروق!.

نشكركم على شراء وحدة الكي البخار sensixx B10L وهي نظام كي حديث البخار من Bosch. اقرأوا تعليمات تشغيل الجهاز بعناية واحتفظوا بها للاستعمال فيما بعد.

هام

نتمنى أن تستمتعوا بالكي باستخدام هذه الوحدة للكي البخار. اطلعوا على الصفحة الأولى من هذا الكتيب، لأنها ستساعدكم لفهم طريقة عمل هذا الجهاز.

هذا الجهاز يستوفي التعليمات الدولية للسلامة.

تم تصميم هذا الجهاز للاستعمال المنزلي، فقط، الاستعمال في الأغراض التجارية غير مسموح به.

استعملوا هذا الجهاز للأغراض التي صمم لأجلها، أي كمكواة كهربائية. كل استعمال آخر، يعد غير ملائم وبالتالي خطير. الصانع لا يتحمل مسؤولية أي ضرر يحصل بسبب استعمال غير ملائم وغير مضبوط للجهاز.

تقديم

تحتوي إرشادات الاستعمال هذه على معلومات هامة حول الوظائف المميزة لهذا النظام وبعض النصائح لتسهيل عملية الكي.

تعليمات عامة للسلامة

- لا يجوز ترك المكواة دون مراقبة في حالة توصيلها بالكهرباء.
- افصل القابض عن الكهرباء قبل ملء الجهاز بالماء أو تفريغ الماء المتبقي منه بعد الانتهاء من استخدامه.
- لا يجوز فتح غطاء الغلاية أثناء الاستخدام.
- يجب استعمال الجهاز ووضعه على سطح مستوٍ.
- عند وضع الجهاز على الحامل الخاص به تحقق من ثبات السطح الذي يوضع عليه الحامل.
- لا يجوز استخدام هذا الجهاز في حالة سقوطه إذا كانت هناك علامات ظاهرة لوجود أضرار به أو في حالة تسرب الماء منه. ويجب فحصه لدى مركز خدمة فنية متخصص قبل إعادة استعماله.
- هذا الجهاز يمكن أن يستخدمه الأطفال من سن 8 سنوات فما فوق والأشخاص الذين يعانون من نقص في القدرات البدنية أو الحسية أو العقلية أو الذين ليس لديهم قدر كافٍ من الخبرة والمعرفة إذا تم الإشراف عليهم أو توجيههم إلى كيفية استخدام الجهاز بالطريقة الآمنة واستوعبوا المخاطر المرتبطة باستخدام الجهاز. لا يجوز للأطفال العبث بالجهاز. ولا يجوز أن يقوم الأطفال بأعمال التنظيف أو إجراءات الصيانة على الجهاز بدون مراقبة.
- احفظ المكواة وسلك الكهرباء الخاص بها بعيدا عن متناول الأطفال دون سن 8 سنوات أثناء اتصالها بالكهرباء أو عند تركها تبرد.
- لتفادي المواقف الخطيرة، فإن أية أعمال أو إصلاحات يتطلبها الجهاز، مثل تغيير الكابلات التالفة، يجب فقط أن يتم بمعرفة فني متخصص لدى مركز خدمة فنية معتمد.
- تنبيه. سطح ساخن.  يمكن أن يسخن السطح أثناء الاستخدام.



Bosch Home Appliance Group

P.O. Box 83 01 01

D-81701 Munich

Germany

www.bosch-home.com