

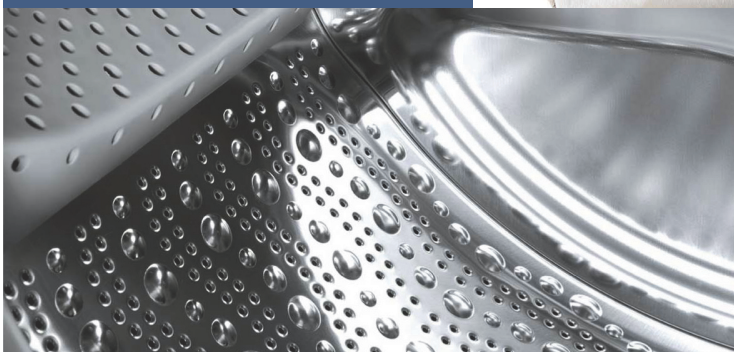

Register your new Bosch now:  
[www.bosch-home.com/welcome](http://www.bosch-home.com/welcome)



**Pralkosuszarka  
WVH30542EU**



**BOSCH**

**pl** Instrukcja obsługi i ustawiania

## Nowa pralkosuszarka

Gratulujemy zakupu nowej pralkosuszarki marki Bosch.

Zachęcamy do przeczytania instrukcji obsługi i zapoznania się z zaletami nowej pralkosuszarki.

Każde urządzenie opuszczające nasz zakład zostało starannie sprawdzone pod kątem działania i stanu, aby sprostać wysokim wymaganiom jakości urządzeń marki Bosch.

W celu uzyskania szczegółowych informacji oraz zapoznania się z ofertą naszych produktów, wyposażenia dodatkowego, części zamiennych oraz usług serwisowych można odwiedzić naszą stronę internetową [www.bosch-home.com](http://www.bosch-home.com) lub skontaktować się z serwisem.

Jeśli w instrukcji obsługi i ustawiania opisane są różne modele, w odpowiednich miejscach wskazane są różnice.



Przed użyciem pralkosuszarki należy przeczytać niniejszą instrukcję obsługi i ustawiania!

## Zasady prezentacji

### **Ostrożnie!**

Taka kombinacja symbolu i hasła ostrzegawczego wskazuje na sytuację, która jest potencjalnie niebezpieczna. Niezachowanie środków ostrożności może prowadzić do obrażeń lub śmierci.

### **Uwaga!**

To hasło ostrzegawcze wskazuje na sytuację, która jest potencjalnie niebezpieczna. Niezachowanie środków ostrożności może spowodować szkody materialne lub zanieczyszczenie środowiska.

### **Wskazówka/Rada**

Wskazówki odnośnie optymalnej eksploatacji urządzenia/przydatne informacje.

### **1. 2. 3. / a) b) c)**

Poszczególne etapy działania są oznaczone cyframi lub literami.

■ / -

Elementy wykazów są oznaczone punktem lub myślnikiem.

# Spis treści

	<b>Użytkowanie zgodne z przeznaczeniem</b> . . . . .	4
	<b>Wskazówki dotyczące bezpieczeństwa</b> . . . . .	5
	Bezpieczeństwo elektryczne . . . . .	5
	Niebezpieczeństwo zranienia . . . . .	5
	Bezpieczeństwo dzieci . . . . .	5
	<b>Ochrona środowiska</b> . . . . .	6
	Opakowanie/zużyte urządzenie . . . . .	6
	Wskazówki dotyczące oszczędności . . . . .	6
	<b>Najważniejsze informacje w skrócie</b> . . . . .	7
	<b>Informacje na temat urządzenia</b> . . . . .	8
	Pralkosuszarka . . . . .	8
	Panel obsługi . . . . .	9
	Wyświetlacz . . . . .	10
	<b>Pranie</b> . . . . .	12
	Przygotowanie prania . . . . .	12
	Przygotowanie do suszenia . . . . .	13
	<b>Obsługa urządzenia</b> . . . . .	14
	Przygotowanie pralkosuszarki . . . . .	14
	Wybór programu/włączenie urządzenia . . . . .	14
	Dopasowanie programu prania . . . . .	15
	Dopasowanie programu suszenia . . . . .	15
	Ładowanie rzeczy do prania . . . . .	16
	Dozowanie środków piorących i pielęgnacyjnych . . . . .	16
	Włączenie programu . . . . .	17
	Zabezpieczenie przed dziećmi . . . . .	17
	Dokładanie rzeczy do bębna . . . . .	18
	Zmiana programu . . . . .	18
	Przerwanie lub zakończenie programu . . . . .	18
	Koniec programu . . . . .	19
	Po praniu/suszeniu . . . . .	19
	<b>Zestawienie programów</b> . . . . .	20
	Programy na programatorze . . . . .	20
	Tabela suszenia . . . . .	23
	Krochmalenie . . . . .	24
	Farbowanie/Odbarwianie . . . . .	24
	Namaczanie . . . . .	24
	<b>Zmiana ustawień domyślnych programu</b> . . . . .	24
	°C (Temperatura) . . . . .	24
	⌚ (Czas zakończenia) . . . . .	24
	⊙ (Prędkość odwirowania) . . . . .	25
	☀ (Suszenie) . . . . .	25
	<b>Wybór dodatkowych funkcji</b> . . . . .	26
	SpeedPerfect  . . . . .	26
	EcoPerfect  . . . . .	26
	Rinse plus (Dodatkowe płukanie)  . . . . .	26
	Stains (Plamy) . . . . .	26
	<b>Ustawianie sygnału</b> . . . . .	27
	<b>Czyszczenie i konserwacja</b> . . . . .	28
	Obudowa urządzenia/panel obsługi . . . . .	28
	Bęben pralki . . . . .	28
	Odkamienianie . . . . .	28
	Czyszczenie szufladki na środki piorące . . . . .	28
	Zapchana pompa wody . . . . .	29
	Zapchany wąż odpływowy przy podłączeniu do syfonu . . . . .	29
	Zapchane sito w dopływie wody . . . . .	30
	Zapchany filtr powietrza . . . . .	30
	<b>Usterki i sposób ich usuwania</b> . . . . .	31
	Odblokowanie awaryjne, np. podczas przerwy w dopływie prądu . . . . .	31
	Wskazówki na wyświetlaczu . . . . .	31
	Usterki i sposób ich usuwania . . . . .	32

	Serwis .....	35
	Dane techniczne .....	35
	Parametry zużycia .....	36
	Ustawianie i podłączanie .....	37
	Zakres dostawy .....	37
	Bezpieczne ustawienie urządzenia .	37
	Powierzchnia ustawienia .....	38
	Ustawienie na cokole lub na drewnianym stropie belkowym. ....	38
	Montaż urządzenia pod blatem kuchennym lub w zabudowie. ....	38
	Demontaż zabezpieczeń transportowych .....	39
	Długości węży i przewodów. ....	39
	Przyłącze wody .....	40
	Dopływ wody .....	40
	Odpływ wody .....	41
	Odpływ do umywalki .....	41
	Odpływ do syfonu .....	41
	Odpływ wody do rury z tworzywa sztucznego z gumowym kołnierzem lub do kratki ściekowej .....	42
	Wypoziomowanie urządzenia. ....	42
	Podłączenie do sieci elektrycznej ..	42
	Przed pierwszym praniem/suszeniem .....	43
	Transport .....	43

## Użytkowanie zgodne z przeznaczeniem

- Wyłącznie do użytku domowego.
- Pralkosuszarka nadaje się do prania tkanin przeznaczonych do prania w pralkach oraz wełny nadającej się do prania ręcznego w roztworze środka piorącego, jak również do suszenia tych tkanin.
- Do eksploatacji z zimną wodą pitną oraz dostępnymi w handlu środkami do pielęgnacji i prania przeznaczonymi do zastosowania w pralkosuszarkach.
- Przy dozowaniu środków piorących/pomocniczych/pielęgnacyjnych oraz czyszczących należy bezwzględnie przestrzegać wskazówek producenta.
- Dzieci powyżej lat ośmiu, osoby o ograniczonych zdolnościach fizycznych, czuciowych lub umysłowych albo nie posiadające odpowiedniego doświadczenia/wiedzy mogą obsługiwać pralkosuszkę wyłącznie **pod nadzorem** lub po **dokładnym pouczeniu** przez osobę odpowiadającą za ich bezpieczeństwo.
- Nie wolno dzieciom przeprowadzać jakichkolwiek prac związanych z czyszczeniem lub konserwacją urządzenia bez nadzoru.
- Nie pozwalać zwierzętom domowym na przebywanie w pobliżu pralkosuszarki.
- Pralkosuszkę zainstalować i używać w pomieszczeniu z odpływem wody.

Należy przeczytać instrukcję obsługi i ustawiania oraz wszystkie inne informacje dołączone do pralkosuszarki i postępować zgodnie z nimi.

Zachować dokumenty i instrukcje do późniejszego użytku.

## Wskazówki dotyczące bezpieczeństwa

### Bezpieczeństwo elektryczne

#### Ostrzeżenie Zagrożenie życia!

Kontakt z elementami znajdującymi się pod napięciem grozi śmiercią.

- Przewód sieciowy wyciągać chwytając wyłącznie za wtyczkę, nigdy za przewód, ponieważ może on ulec uszkodzeniu.
- Wtyczkę chwycić wyłącznie suchymi rękoma.

### Niebezpieczeństwo zranienia

#### Ostrzeżenie Ryzyko obrażeń!

- Jeżeli pralko-suszarka zostanie podniesiona przy użyciu wystających części (np. drzwiczek pralko-suszarki), elementy te mogą wypaść i spowodować obrażenia. Nie należy podnosić pralko-suszarki za wystające części.
- W przypadku wejścia na pralko-suszarkę, jej blat może się połamać i spowodować obrażenia. Nie należy wchodzić na pralko-suszarkę.
- Oparcie się o otwarte drzwiczki może doprowadzić do wyrwnięcia pralko-suszarki i spowodować obrażenia. Nie należy opierać się o otwarte drzwiczki pralko-suszarki.
- Sięganie do środka obracającego się bębna może spowodować obrażenia rąk. Nie należy sięgać do środka obracającego się bębna. Trzeba poczekać, aż bęben przestanie się obracać.

#### Ostrzeżenie Niebezpieczeństwo poparzenia!

- Podczas wykonywania prania w wysokiej temperaturze występuje ryzyko poparzenia w przypadku kontaktu z gorącą wodą z prania (np. przy odpompowywaniu gorącej wody z prania do umywalki). Należy unikać kontaktu z gorącą wodą z prania.
- Pralko-suszarka i pranie mogą być bardzo gorące w przypadku przerwania programu suszenia. Wybrać **Suszenie** lub **Suszenie delikatne** i nastawić program suszenia na 15 minut, aby pranie mogło ostygnąć; następnie wyjąć pranie.

### Bezpieczeństwo dzieci

#### Ostrzeżenie Zagrożenie życia!

Dzieci bawiące się przy pralkosuszarce mogą znaleźć się w sytuacji oznaczającej niebezpieczeństwo zranienia się lub zagrożenie życia.

- Nie pozostawiać dzieci bez nadzoru przy pralkosuszarce!
- Nie pozwalać dzieciom na zabawę pralkosuszarką!

#### Ostrzeżenie Zagrożenie życia!

Dzieci mogą się zamknąć w urządzeniu i tym samym narazić się na niebezpieczeństwo zagrażające życiu.

W przypadku zużytych urządzeń:

- Wyciągnąć wtyczkę.
- Odciąć przewód sieciowy i usunąć razem z wtyczką.
- Zniszczyć zamek drzwi pralkosuszarki.

## **Ostrzeżenie** **Niebezpieczeństwo** **uduszenia!**

Dzieci mogą podczas zabawy zawinąć się w opakowanie/folie oraz części opakowania lub udusić się, nakładając je sobie na głowę. Opakowania, folie i części opakowań przechowywać w miejscu niedostępnym dla dzieci.

## **Ostrzeżenie** **Niebezpieczeństwo zatrucia!**

Środki piorące i pielęgnacyjne mogą być przyczyną podrażnienia oczu lub skóry, względnie spowodować zatrucie w przypadku połknięcia. Należy je przechowywać w miejscu niedostępnym dla dzieci.

## **Ostrzeżenie** **Podrażnienia oczu/skóry!**

Środki piorące i pielęgnacyjne mogą być przyczyną podrażnienia oczu lub skóry. Należy je przechowywać w miejscu niedostępnym dla dzieci.

## **Ostrzeżenie** **Niebezpieczeństwo zranienia!**

Okienko drzwi urządzenia mocno się nagrzewa w przypadku prania w wysokich temperaturach. Nie pozwolić dzieciom na dotykaniu gorącego okienka drzwi urządzenia.

## Ochrona środowiska

### Opakowanie/zużyte urządzenie



To urządzenie jest oznaczone zgodnie z Dyrektywą Europejską 2012/09/UE oraz polską Ustawą z dnia 11 września 2015 „O zużytym sprzęcie elektrycznym i elektronicznym” (Dz.U. z dn. 23.10.2015 poz. 11688) symbolem przekreślonego kontenera na odpady. Takie oznakowanie informuje, że sprzęt ten, po okresie jego użytkowania nie może być umieszczony łącznie z innymi odpadami pochodzącymi z gospodarstwa domowego. Użytkownik jest zobowiązany do oddania go prowadzącym zbieranie zużytego sprzętu elektrycznego i elektronicznego. Prowadzący zbieranie, w tym lokalne punkty zbiórki, sklepy oraz gminne jednostki, tworzą odpowiedni system umożliwiający oddanie tego sprzętu. Właściwe postępowanie ze zużytym sprzętem elektrycznym i elektronicznym przyczynia się do uniknięcia szkodliwych dla zdrowia ludzi i środowiska naturalnego konsekwencji, wynikających z obecności składników niebezpiecznych oraz niewłaściwego składowania i przetwarzania takiego sprzętu.

### Wskazówki dotyczące oszczędności

- Należy ładować maksymalną ilość prania przewidzianą dla poszczególnych programów.  
Przegląd programów → *Strona 20*
- Odzież średnio zabrudzoną należy prać bez prania wstępnego.
- **Tryb oszczędzania energii:** podświetlenie panelu wyświetlacza gaśnie po kilku minutach, przycisk **Start/Reload (Start/Dokładanie)**  miga. Aby włączyć podświetlenie, wybrać dowolny przycisk. Tryb oszczędzania energii nie włączy się, jeśli uruchomiony jest jakiś program.
- Jeżeli pranie będzie potem suszone w urządzeniu, wybrać maksymalną, możliwą prędkość wirowania. Im mniej wody zawiera pranie, tym mniej czasu i energii potrzeba, aby je wysuszyć.  
Nie należy suszyć prania ociekającego wodą.
- Dokładnie przewietrzyć pomieszczenie, w którym jest zainstalowana pralka i systematycznie czyścić filtr wlotu powietrza.  
Czyszczenie i konserwacja → *Strona 28*  
oraz Instalacja i podłączenie → *Strona 37*



## Najważniejsze informacje w skrócie

- 1 Wprowadzić wtyczkę do gniazdka sieciowego. Odkręcić zawór wody. Otworzyć drzwiczki. Wybrać program, np. **Bawełna**. Informacja o programie na panelu wyświetlacza.
- 2 W razie potrzeby zmienić ustawienia domyślne programu i/lub wybrać dodatkowe funkcje programu. Posortować rzeczy do prania. załadować rzeczy do prania.
- 3 Otworzyć szufladę na środek piorący. Wprowadzić zalecaną ilość środka piorącego → *Strona 16* Zamknąć drzwiczki. Wybrać **Start/Reload (Start/ Ponowny załadunek)**.
- 4 Koniec programu. Ustawić pokrętko wyboru programu w pozycji wyłączzonej ● **Wyłączenie**. Otworzyć drzwiczki i wyjąć pranie. Zakręcić zawór wody (w modelach bez Aqua-Stop).

## Informacje na temat urządzenia

### Pralkosuszarka

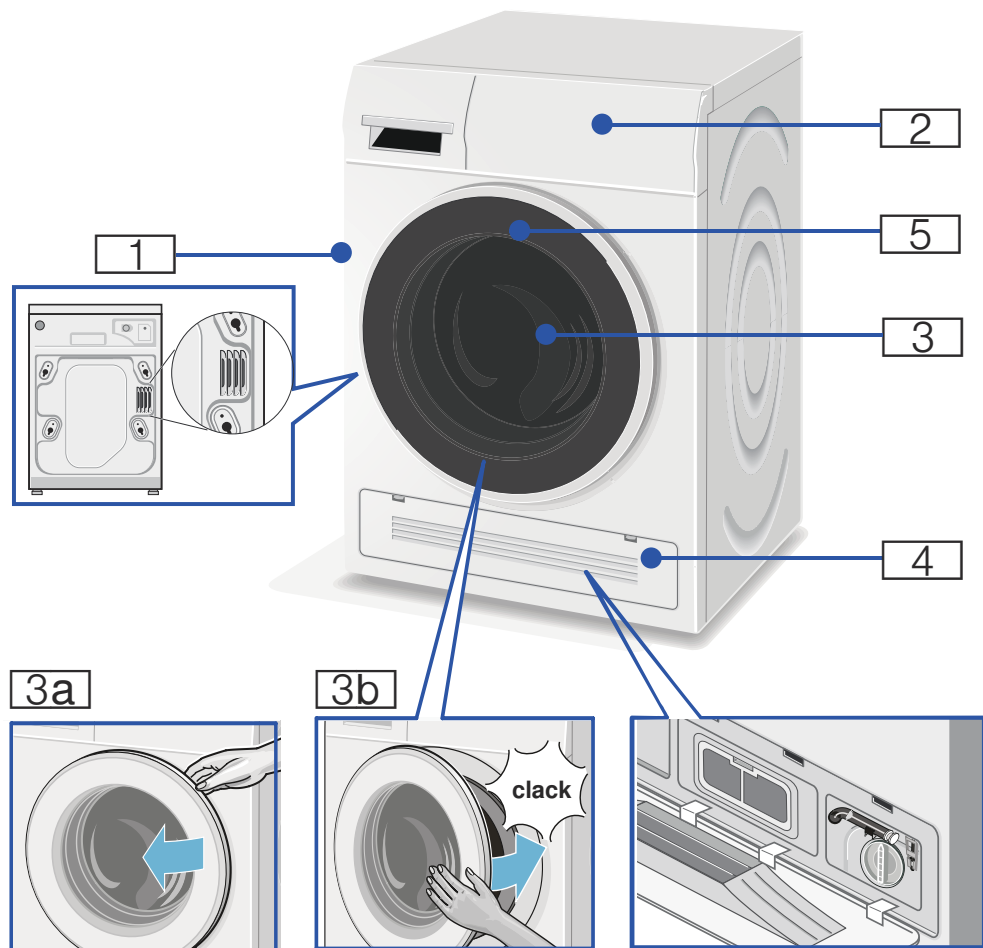

- 1 Wylot gorącego powietrza
- 2 Panel sterowania
- 3 Drzwiczki z uchwytem
- 3a Otwieranie drzwiczek
- 3b Zamykanie drzwiczek

- 4 Kłapka serwisowa i wlot zimnego powietrza
- 5 Oświetlenie bębna



## Panel obsługi

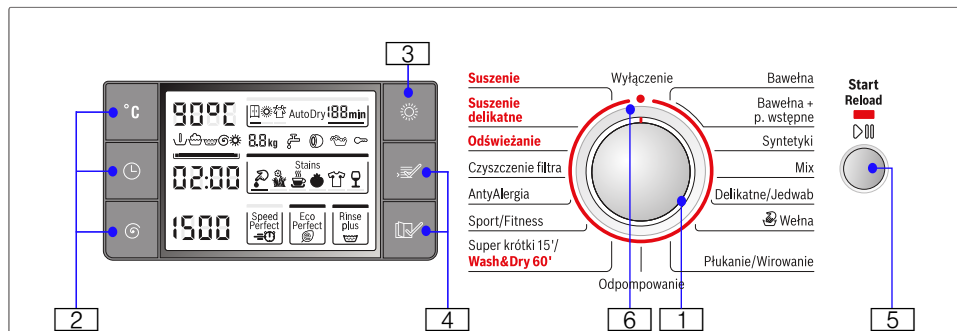

Zmiana ustawień domyślnych programu dla wybranego programu i wybór dodatkowych funkcji:

1 Wybrać program. Pokrętko wyboru programu można obracać w dowolnym kierunku. Przegląd programów → *Strona 20*

2 Wybrać przyciski °C (**Temperatura**), ⌚ (**Prędkość wirowania**) i ⌚ (**Czas zakończenia**), aby zmienić ustawienia domyślne → *Strona 24*

3 Wybrać funkcję suszenia → *Strona 25*

4 Wybrać przyciski (**Opcja**) + (**Wybór**) dodatkowych funkcji → *Strona 26*







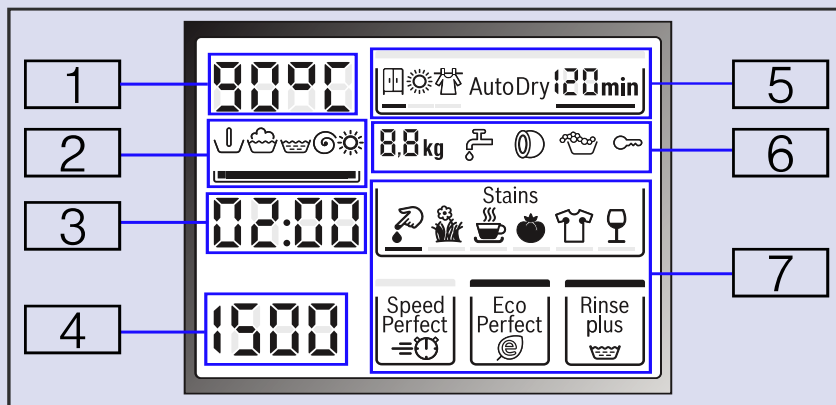











- 5 Uruchomić program prania. Wybrać przycisk **Start/Reload (Start/Ponowny załadunek)** , aby uruchomić, przerwać i anulować program.
- 6 Wylączyć urządzenie. Ustawić pokrętko wyboru programu w pozycji wylączonej ● **Wylączenie**.

## Wyświetlacz

### Informacje wyświetlane dla wybranego programu



1	<b>cold (zimna woda) - 90°C</b>	Temperatura w °C
2	↓	Pranie wstępne
	☼	Pranie
	🪣	Płukanie
	🌀	Wirowanie
	☀️	Suszenie
	▬	Pasek postępu
3	<b>2:00*</b>	Czas trwania programu po wybraniu programu, w h: min (godziny: minuty).
	<b>1 –24 h</b>	Czas zakończenia w h (h= godzina).
	<b>OPEN</b>	Jeśli wykonywanie programu zostanie przerwane, można otworzyć drzwiczki.
	<b>PAUS</b>	Wykonywanie programu przerwane.
	<b>– 0 –</b>	Koniec programu.
	<b>A:02</b>	Nie można otworzyć drzwiczek.
4	<b>--- - 1500</b>	Prędkość wirowania w obrotach na minutę; --- ( <b>Zatrzymanie płukania</b> = bez końcowego cyklu odpompowania wody/wirowania, pranie pozostaje w wodzie po ostatnim cyklu płukania).
	<b>---</b>	Zakończenie programu przy pomocy funkcji Rinse stop (Zatrzymanie płukania).
5	<b>Funkcja suszenia</b>	<b>AutoDry</b>
		Do wyboru są 3 następujące tryby suszenia:
	☼	Do szafy (Auto).

Informacje wyświetlane dla wybranego programu		
		Bardzo suche (Auto).
		Lekko wysuszone (Auto).
	...min	Ustalony czas suszenia, do wyboru jest 5 czasów suszenia, np.
	120min*	Czas suszenia ustawiony ręcznie.
<b>6</b>		
<b>Wsad</b>	7,0kg*	Maks. wsad.
<b>Zbyt duża ilość środka piorącego</b>		Została wykryta zbyt duża ilość piany, włączony jeden cykl płukania.
<b>Drzwiczki</b>	 zapala się	Gdy można otworzyć drzwiczki.
	 miga	Gdy program został uruchomiony: drzwiczki nieprawidłowo zamknięte.
<b>Blokada przed dziećmi</b>	 zapala się	Została włączona blokada przed dziećmi.
	 miga	Przy włączonym zabezpieczeniu przed dziećmi zmieniono ustawienie programatora lub naciśnięto przyciski.
<b>Zawór</b>	 zapala się	Zbyt niskie ciśnienie wody. Spowoduje to wydłużenie czasu trwania programu.
	 miga	Zawór nie jest odkręcony lub brak ciśnienia wody.
<b>7</b> : Opcje dodatkowe		
<b>Stains (Plamy)</b>		Krew
		Trawa
		Kawa
		Pomidory
		Pot
		Wino
<b>SpeedPerfect</b> 		
<b>EcoPerfect</b> 		Wybór funkcji dodatkowych → <i>Strona 26</i>
<b>Rinse plus (Dodatkowe płukanie)</b> 		
<b>Dalsze informacje</b>	<b>E: - - *</b>	Wyświetlanie usterek.
	<b>0</b>	Ustawianie sygnału.
* Zależnie od wybranych programów/funkcji dodatkowych.		



## Pranie















### Przygotowanie prania

#### Sortowanie prania:

Rzeczy do prania należy sortować zgodnie z instrukcjami i specyfikacjami producenta podanymi na metkach:

- Rodzaj tkaniny/włókna
- Kolor
- **Wskazówka:** Tkaniny mogą ulec przebarwieniu lub zostać nieprawidłowo wyprane. Rzeczy białe i kolorowe należy prać oddzielnie. Nowe, jasne tkaniny prane po raz pierwszy należy prać oddzielnie.
- Stopień zabrudzenia
  - **niewielki**  
Nie wykonywać prania wstępnego; w razie potrzeby wybrać dodatkową funkcję **SpeedPerfect** .
  - **średni**  
Wybrać program z praniem wstępnym. W razie potrzeby należy wcześniej połączyć płomy odplamiaczem.
  - **duży**  
Załadować mniej prania. Wybrać program z praniem wstępnym. W razie potrzeby, należy wcześniej połączyć płomy odplamiaczem.
  - **Stains (Plamy)**  
Usuwać/czyścić plamy, gdy są świeże. Najpierw zwilżyć wodą z mydłem; nie trzeć. Następnie wybrać odpowiedni program i wyprać rzeczy. Uporczywe lub zaschnięte plamy można czasami usunąć dopiero po kilkakrotnym praniu.

Wskazówki dotyczące pielęgnacji na metkach:

- |   |   |  |
|---|---|--|
|  |  | Bawełna 95°C, 90°C   |
|  |  | Tkaniny kolorowe 60°C, 40°C, 30°C  |
|  |   |  |
|  |  | Easy-Care (Syntetyki) 60°C, 40°C, 30°C   |
|  |   |  |
|  |  | Tkaniny delikatne 40°C, 30°C   |
|  |  | Jedwab i odzież z wełny do prania ręcznego lub w pralce, w niskiej temperaturze 40°C, 30°C |
|  |   |  |
|  |   | Rzeczy, których nie wolno prać w pralko-suszarce   |

#### Prawidłowe obchodzenie się z pranymi tkaninami i pralkosusząrką:

##### Uwaga!

##### Uszkodzenia urządzenia/tkanin

Drobne przedmioty (np. monety, spinacze biurowe, igły, gwoździe) mogą uszkodzić pranie oraz elementy pralkosuszarki.

Z tego względu należy przestrzegać następujących zaleceń odnośnie przygotowania prania:

- Przy dozowaniu środków piorących/pomocniczych/pielęgnacyjnych oraz czyszczących bezwzględnie stosować się do zaleceń producenta.
- Nie przekraczać maksymalnego załadunku. Przekroczenie podanych wartości ma negatywny wpływ na rezultat prania.
- Nie dopuszczać do kontaktu środków czyszczących oraz środków do wstępnego usuwania plam (np. odplamiaczy, sprayów do wstępnego zmiękczenia plam, ...) z powierzchniami pralkosuszarki. Ewentualnie resztki sprayu oraz inne pozostałości/krople wytrzeć natychmiast wilgotną ściereczką.

- Opróżnić wszystkie kieszenie. Usunąć przypadkowe przedmioty.

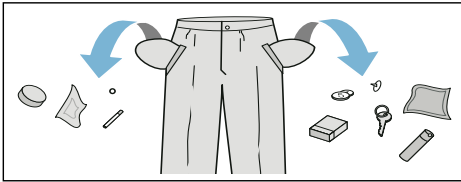

- Usunąć wszelkiego rodzaju metalowe elementy (spinacze biurowe itp.).
- Spodnie, dzianinę i tekstylia tkane, jak np. bieliznę trykotową, T-shirty lub bluzy należy prać odwrócone stroną wewnętrzną na zewnątrz.
- Upewnić się, czy biustonosze na fiszbinach nadają się do prania w pralce.
- Tkaniny delikatne prać w siatkach ochronnych (np. pończochy, biustonosze na fiszbinach).
- Zamknąć zamki błyskawiczne oraz zapiąć guziki przy pościeli.
- Usunąć szczoteczką piasek z kieszeni i zakładek.
- Odpiąć zawieszki firanek lub prać firanki w specjalnych siatkach.

## Przygotowanie do suszenia

**Wskazówka:** W celu zapewnienia równomiernego wysuszenia, należy posortować pranie, zależnie od:

- Rodzaju tkaniny
- Programu suszenia
- Symboli podanych na metkach.

W suszarce bębnowej można suszyć wyłącznie tkaniny oznakowane jako "dryer-proof" ("można suszyć w suszarce") lub opatrzone następującymi symbolami na metkach:

- ☐ = Suszenie w normalnej temperaturze (**Suszenie**)
- ☐ = Suszenie w niskiej temperaturze (**Suszenie delikatne**)

Następujące tkaniny nie powinny być suszone w suszarce bębnowej:

- ☒ = symbol: "Nie suszyć w suszarce bębnowej"
- Tkaniny wełniane lub z zawartością wełny.
- Tkaniny delikatne (jedwab, firanki).
- Tkaniny zawierające gumę piankową lub podobne materiały.
- Tkaniny nasączone łatwopalnymi płynami, np. odpłamiaczem, benzyną ekstrakcyjną, rozcieńczalnikami. Ryzyko wybuchu!
- Tkaniny zawierające nadal pozostałości lakieru do włosów lub podobnych substancji.

## Wskazówki

- Przed suszeniem, ręcznie prane tkaniny muszą być odwirowane z odpowiednią prędkością.
- Przed suszeniem, odwirować z optymalną prędkością. Prędkość wirowania powyżej 1000 obr./min jest zalecana do bawełny, a powyżej 800 obr./min do tkanin syntetycznych.
- Nie prasować upranych rzeczy bezpośrednio po zakończeniu suszenia. Zalecane jest uprzednie zwinięcie prania w celu równomiernego rozprowadzenia resztek wilgoci.
- W celu uzyskania dobrych efektów suszenia, narzuty, ręczniki frotte oraz inne tkaniny o dużych wymiarach powinny być suszone oddzielnie. Nie należy suszyć więcej niż czterech ręczników frotte jednocześnie (lub 3 kg).
- Nie wolno przekraczać maksymalnej masy wsadu.

## Obsługa urządzenia

### Przygotowanie pralkosuszarki

Pralko-suszarka została przetestowana przed opuszczeniem fabryki. Aby usunąć wodę pozostałą po teście, pierwszy cykl prania powinien być uruchomiony bez prania, z wykorzystaniem programu **Czyszczenie filtra**.

Przed wykonaniem prania/suszenia po raz pierwszy → *Strona 43*

#### Wskazówka:

- Nigdy nie włączać uszkodzonej pralko-suszarki!
  - Należy poinformować serwis posprzedażny!
1. Wprowadzić wtyczkę do gniazdka sieciowego.
  2. Odkręcić zawór wody.  
Po zakończeniu programu suszenia zostaje włączony automatyczny cykl usuwania kłaków. Zawór musi być odkręcony, nawet podczas wybierania programu suszenia.

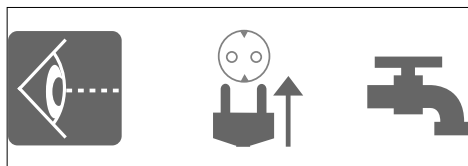

#### Wskazówki

- W pomieszczeniu, w którym znajduje się pralko-suszarka należy zapewnić dobrą wentylację, aby umożliwić odprowadzenie powietrza wytworzonego w fazie suszenia.
- Zawsze utrzymywać w czystości wloty i wyloty powietrza chłodzącego.

### 3. Otworzyć drzwiczki.

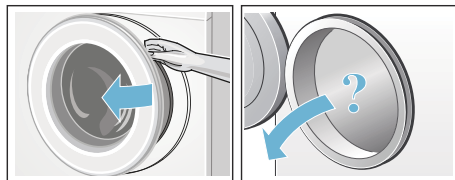

### Wybór programu/włączenie urządzenia

**Wskazówka:** Jeżeli została włączona blokada przed dziećmi, należy ją najpierw wyłączyć, aby móc ustawić program.

Wybrać żądany program przy pomocy pokrętki wyboru programu. Można nim kręcić w dowolnym kierunku. Pralko-suszarka jest włączona.

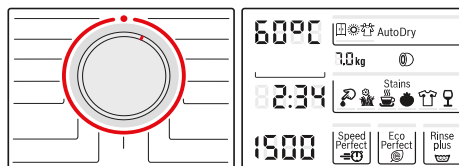

Na panelu wyświetlacza są stale widoczne następujące parametry wybranego programu:

- czas trwania programu (drzwiczki zamknięte),
- wstępnie ustawiona temperatura,
- wstępnie ustawiona prędkość wirowania i
- maksymalny wsad (drzwiczki otwarte),
- ...

## Dopasowanie programu prania

Można skorzystać z wyświetlonych ustawień domyślnych lub optymalnie dostosować wybrany program do pranych tkanin, zmieniając ustawienia domyślne lub wybierając dodatkowe funkcje. Ustawienia domyślne i dodatkowe funkcje, jakie można wybrać, zależą od wybranego programu prania/suszenia.

Przegląd programów → *Strona 20*

### Wskazówki

- Opcje mogą zostać włączone, wyłączone lub zmienione w zależności od stopnia zaawansowania programu.
- Przyciski są czułe na dotyk, wymagają jedynie lekkiego dotknięcia. Jeżeli przycisk °C (**Temperatura**), Ⓢ (**Prędkość wirowania**), ⌚ (**Czas zakończenia**) zostanie przytrzymany, ustawienia będą automatycznie przewijane.

### Zmiana ustawień domyślnych programu prania, np. temperatury prania:

Dotknąć przycisku °C (**Temperatura**), aby ustawić żadaną wartość temperatury.

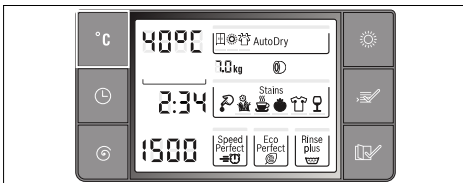

### Zmiana funkcji dodatkowych programu prania:

Dotknąć przycisków (**Opcja**) i (**Wybór**), aby ustawić funkcje dodatkowe jako wymagane.

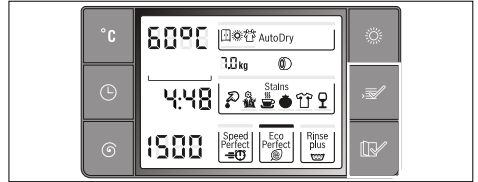

### Wskazówka:

Po wprowadzeniu zmian do ustawień domyślnych i/lub funkcji dodatkowych, czas trwania programu może się zmienić.

## Dopasowanie programu suszenia

**Wskazówka:** W przypadku wybrania indywidualnego programu suszenia lub prania i suszenia bez przerwy, w razie potrzeby można zmienić ustawienia domyślne dla programu suszenia. Przegląd programów → *Strona 20*

### Zmiana udtawień domyślnych dla programu suszenia:

Dotknąć przycisku (**Suszenie**), aby ustawić żądany tryb lub czas suszenia (dotyczy tylko indywidualnego programu suszenia).

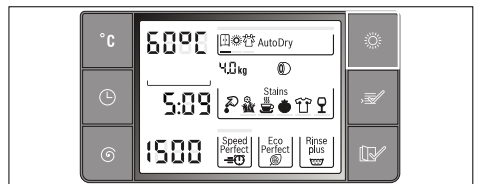

### Wskazówka:

Po wprowadzeniu zmian do ustawień domyślnych programu suszenia, czas trwania programu może się zmienić.



## Załadowanie rzeczy do prania

### **Ostrzeżenie** **Zagrożenie życia!**

Tkaniny do prania nasączone wcześniej środkami na bazie rozpuszczalników, np. odplamiaczem/benzyną ekstrakcyjną, mogą doprowadzić do wybuchu, jeżeli zostaną załadowane do pralko-suszarki.

Przed włożeniem tych rzeczy do prania, należy je dokładnie wypłukać ręcznie.

### **Wskazówki**

- Pomieszać duże i małe rzeczy. Pranie rzeczy o różnych wymiarach pozwala uzyskać ich lepsze rozłożenie podczas cyklu wirowania. Pranie pojedynczych rzeczy może powodować nierównomierne obciążenie.
  - Należy przestrzegać podanych zaleceń dotyczących maksymalnego wsadu. Nadmierne obciążenie wpływa niekorzystnie na efekty prania i sprzyja powstawaniu zagnieceń.
1. Rozłożyć wstępnie posortowane rzeczy do prania i umieścić w bębnie.
  2. Sprawdzić, czy nic nie jest przycięte między drzwiczkami a gumową uszczelką.

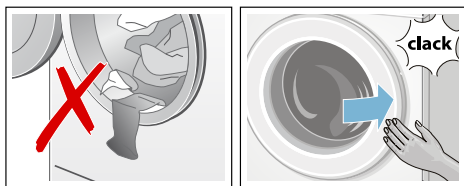

3. Zamknąć drzwiczki.

**Wskazówka:** Lampka na przycisku **Start/Reload (Start/Ponowny załadunek)**  miga, a ustawienia domyślne programu wyświetlają się stale na panelu wyświetlacza. Można wprowadzić zmiany do ustawień domyślnych.

## Dozowanie środków piorących i pielęgnacyjnych

### **Uwaga!**

#### **Uszkodzenie urządzenia**

Detergenty i środki do odplamiania rzeczy przeznaczonych do prania (np. odplamiacze, preparaty w aerozolu itd.) mogą uszkodzić powierzchnie pralko-suszarki.

Środki te należy trzymać z dala od powierzchni pralko-suszarki. Używając wilgotnej ściereczki, natychmiast usunąć wszelkie drobne ślady rozpylonego środka oraz inne pozostałości/krople.

#### **Dozowanie**

Środki piorące i płyny zmiękczające należy dozować zgodnie z:

- twardością wody (informację o twardości można uzyskać w przedsiębiorstwie wodociągowym),
- zaleceniami podanymi przez producenta na opakowaniu,
- ilością prania,
- stopniem zabrudzenia.

#### **Napełnianie zasobników**

1. Wysunąć szufladę na środki piorące.

### **Ostrzeżenie** **Podrażnienie oczu/skóry!**

Jeśli szuflada na środki piorące zostanie otwarta w czasie działania urządzenia, środek piorący lub zmiękczający mogą wydostać się na zewnątrz.

Ostrożnie otworzyć szufladę.

Jeśli środek piorący lub zmiękczający zetknie się z oczami albo skórą, należy starannie przemyć je wodą.

W razie przypadkowego połknięcia środka, należy zasięgnąć porady lekarza.

2. Wlać/wsypać środek piorący i/lub środek czyszczący.

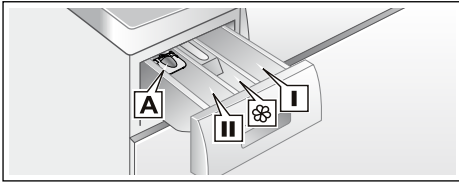

- Zasobnik I Środek piorący do prania wstępnego.
- Zasobnik ⌘ Środek zmiękczający, krochmal. Nie przekraczać maksymalnego ciężaru wsadu.
- Zasobnik II Środek piorący do prania głównego, płyn zmiękczający wodę, wybielacz, odplamiacz.
- Zasobnik A Do dozowania środka piorącego w płynie.

### Wskazówki

- Podczas dozowania wszelkiego typu detergentów, środków ułatwiających usuwanie brudu, środków zmiękczających i środków czyszczących, należy zawsze stosować się do wskazówek producenta.
- Gęste płyny zmiękczające i środki do płukania tkanin należy rozcieńczać wodą. Zapobiegnie to zatkaniu.
- Zachować ostrożność przy otwieraniu szuflady na środki piorące, gdy urządzenie działa.
- Jeśli wybrany został indywidualny program suszenia, nie należy dodawać środka piorącego i/lub płynu zmiękczającego do urządzenia.

### Miarka\* do środka piorącego w płynie

\*w zależności od modelu

Położenie miarki przy odmierzaniu prawidłowej ilości środka piorącego w płynie:

1. Wysunąć szufladę na środki piorące. Nacisnąć wkładkę w dół i całkowicie wyjąć szufladę.
2. Przesunąć miarkę do przodu, złożyć ją do dołu i zatrasnąć w tym położeniu.
3. Ponownie wsunąć szufladę.

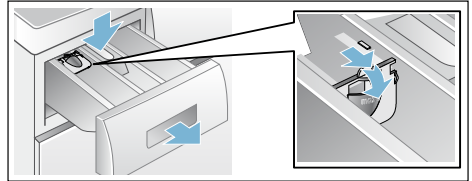

**Wskazówka:** Nie korzystać z miarki w przypadku środków piorących w postaci żelu i proszku ani przy programach z praniem wstępnym lub gdy wybrany został "Czas zakończenia".

**W modelach bez miarki,** wlać środek piorący do odpowiedniego zasobnika i umieścić go w bębnie.

### Włączenie programu



Wybrać **Start/Reload (Start/Ponowny załadunek)** ▷|||. Lampka kontrolna zapala się i program zostaje uruchomiony.



**Wskazówka:** Aby zabezpieczyć program przed przypadkową zmianą ustawień, należy wybrać blokadę przed dziećmi.

Na panelu wyświetlacza jest pokazywany czas zakończenia, gdy program jest wykonywany lub czas trwania programu i symbole postępu programu, gdy program prania został uruchomiony.

### Zabezpieczenie przed dziećmi

Można zabezpieczyć pralko-suszarkę przed przypadkową zmianą ustawień poszczególnych funkcji. W tym celu należy włączyć blokadę przed dziećmi w momencie uruchomienia programu.

Włączenie/wyłączenie: Dotknąć przycisku  (**Czas zakończenia**) i przytrzymać go przez około 5 s. Na wyświetlaczu jest widoczny symbol . Jeżeli sygnał przycisku jest aktywny, rozlega się odpowiedni dźwięk.

-  zapala się: Blokada przed dziećmi jest włączona.
-  miga: Blokada przed dziećmi jest włączona i pokrętko wyboru programu zostało ustawione. Aby zapobiec zakończeniu programu, należy ponownie ustawić pokrętko wyboru programu na początkowy program. Symbol zapala się ponownie.



**Wskazówka:** Blokada przed dziećmi może pozostać włączona do chwili rozpoczęcia kolejnego programu, nawet jeśli pralko-suszarka została wyłączona. Należy zatem wyłączyć blokadę przed dziećmi, zanim rozpocznie się kolejny program, a w razie potrzeby włączyć ją ponownie po uruchomieniu programu.

## Dokładanie rzeczy do bębna

Gdy program zostanie uruchomiony, pranie można ponownie załadować lub wyjąć, zależnie od potrzeb.

Wybrać przycisk **Start/Reload (Start/Ponowny załadunek)** . Pralko-suszarka sprawdzi, czy ponowny załadunek jest możliwy.

### Wskazówki

- Jeśli poziom wody lub temperatura są zbyt wysokie, albo jeśli bęben obraca się, drzwiczki pozostają zablokowane ze względów bezpieczeństwa i dokładanie rzeczy nie jest możliwe. Jeśli na panelu wyświetlacza pokazuje się:  
Symbole **A:02 + PAUS** migają → Dokładanie rzeczy nie jest możliwe. Zaczekać aż zacznie świecić symbol  + **OPEN** (ok. 1 min).  
 + **OPEN** są podświetlone → Dołożenie rzeczy do bębna jest możliwe.

- Nie otwierać drzwiczek, aż zaświecą się **oba** symbole  + **OPEN**.
- Nie zostawiać otwartych drzwiczek na dłuższy czas – woda może wylać się z urządzenia.
- Funkcji ponownego załadunku nie można włączyć w fazie suszenia.

## Zmiana programu

Jeżeli omyłkowo został uruchomiony nieprawidłowy program, można go zmienić w następujący sposób:

1. Wybrać przycisk **Start/Reload (Start/Ponowny załadunek)** .
2. Wybrać inny program. W razie potrzeby należy wyregulować ustawienia domyślne i/lub wybrać inne funkcje dodatkowe.
3. Wybrać **Start/Reload (Start/Ponowny załadunek)** . Nowy program zostaje uruchomiony od początku.

## Przerwanie lub zakończenie programu



Programy z wysoką temperaturą:

1. Wybrać przycisk **Start/Reload (Start/Ponowny załadunek)** .
2. W celu schłodzenia prania: Wybrać **Płukanie/Wirowanie**.
3. Wybrać **Start/Reload (Start/Ponowny załadunek)** .

Programy z niską temperaturą:

1. Wybrać przycisk **Start/Reload (Start/Ponowny załadunek)** .
2. Wybrać **Płukanie/Wirowanie** lub **Od pompowanie**.
3. Wybrać **Start/Reload (Start/Ponowny załadunek)** .

Programy suszenia:

1. Wybrać **Suszenie** lub **Suszenie delikatne**.
2. Wcisnąć przycisk  (**Suszenie**) i ustawić czas suszenia na 15 minut.
3. Wybrać **Start/Reload (Start/Ponowny załadunek)** .



## Koniec programu

–0– i – – – pokazuje się na wyświetlaczu i rozlega się sygnał dźwiękowy.

Ustawienie sygnału → *Strona 27*

W przypadku wybrania – – – (**Zatrzymanie płukania** = bez końcowego cyklu odpompowania wody/wirowania), należy dotknąć przycisku **Start/Reload (Start/Ponowny załadunek)** , aby uruchomić końcowy cykl odpompowania wody/wirowania.

### Wskazówki

- Program trwa dalej i następuje odpompowanie wody i odwirowanie prania (wcześniej można zmienić standardową prędkość wirowania).
- Jeżeli woda ma być tylko odpompowana, po upływie ok. 1 minuty od uruchomienia programu nacisnąć przycisk **Start/Reload (Start/Ponowny załadunek)** , zanim rozpocznie się proces wirowania, następnie ustawić programator na **● Wyłączenie**. Program zostaje zatrzymany, a drzwiczki się odblokowują. Można wyjąć pranie.
- Jeżeli jest włączona funkcja suszenia, na wyświetlaczu pokazuje się na przemian **PUSH, to, End Start/Reload (Start/Ponowny załadunek)**  miga i rozlega się sygnał dźwiękowy:
- Bęben obraca się nadal przez 30 min w specjalnym tempie, aby zapobiec powstaniu zagnieceń na pranych tkaninach.
- Aby wyjąć pranie natychmiast, należy dotknąć dowolnego przycisku, w celu anulowania lub ponownego wybrania określonego programu.
- Jeżeli na wyświetlaczu miga **hot** przed zakończeniem programu suszenia, oznacza to, że temperatura w bębnie jest wysoka. Program chłodzenia bębna działa do momentu, aż temperatura w bębnie spadnie.

## Po praniu/suszeniu

1. Należy otworzyć drzwiczki pralki i wyjąć pranie.
2. Obrócić pokrętkę wyboru programu do pozycji wyłączonej **● Wyłączenie**. Urządzenie jest wyłączone.
3. Zakręcić zawór wody.  
**Niewymagane w modelach Aqua-Stop.**

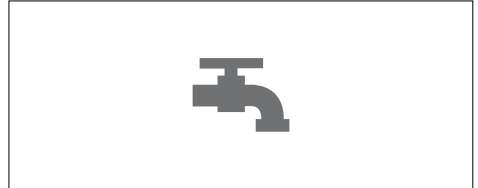

### Wskazówki























- Nie pozostawiać prania w bębnie. Podczas kolejnego prania tkaniny mogą się zbiec lub spowodować odbarwienie innych rzeczy.
- Wyjąć wszelkie obce przedmioty z bębna i gumowej uszczelki - ryzyko powstania rdzy.

























- Pozostawić szufladę na środek piorący oraz drzwiczki otwarte, aby umożliwić wyparowanie resztek wody.
- Zawsze wyjmować pranie.
- Zawsze poczekać, aż program się zakończy, ponieważ urządzenie może być nadal zablokowane. Następnie włączyć urządzenie i poczekać, aż system odblokowujący zacznie działać.
- Gdy panel wyświetlacza zostanie wygaszony po zakończeniu programu, będzie aktywny tryb oszczędnej energii. W celu włączenia należy wybrać dowolny przycisk.

## Zestawienie programów

### Programy na programatorze

Program/Rodzaj prania	Opcje/Informacje
<p><b>Nazwa programu</b></p> <p>Krótki opis programu oraz informacja, do jakich tkanin jest dostosowany.</p>	<p>maksymalny wsad</p> <p>zgodnie z EN50229</p> <p>maksymalny wsad podczas prania</p> <p>maksymalny wsad podczas suszenia</p> <p>zakres temperatury w °C</p> <p>zakres prędkości wirowania w obr./min</p> <p>możliwe funkcje dodatkowe dla prania</p> <p>możliwe ustawienia suszenia</p>
<p><b>Bawełna</b></p> <p>Standardowy program prania bardzo wytrzymałych tkanin z bawełny lub lnu.</p> <p><b>Wskazówka:</b> * Mniejszy wsad dla dodatkowej funkcji <b>Speed-Perfect</b> .</p>	<p>maks. 7,0 (4,0)* kg/4,0 kg</p> <p>cold (zimna woda) – 90°C</p> <p>– – – ... <b>1500</b> obr./min</p> <p>, , Stains (Plamy)</p> <p>, , </p>
<p><b>Bawełna + p. wstępne</b></p> <p>Program intensywnego prania mocno zabrudzonych, bardzo wytrzymałych tkanin z bawełny lub lnu.</p> <p><b>Wskazówka:</b> * Mniejszy wsad dla dodatkowej funkcji <b>Speed-Perfect</b> .</p>	<p>maks. 7,0 (4,0)* kg/4,0 kg</p> <p>cold (zimna woda) – 90°C</p> <p>– – – ... <b>1500</b> obr./min</p> <p>, , Stains (Plamy)</p> <p>, , </p>
<p><b>Syntetyki</b></p> <p>Tekstyla z tkanin syntetycznych lub włókien mieszanych.</p>	<p>maks. 3,5 kg/2,5 kg</p> <p>cold (zimna woda) – 60°C</p> <p>– – – ... <b>1200</b> obr./min</p> <p>, , Stains (Plamy)</p> <p>, , </p>
<p><b>Mix</b></p> <p>Wsad mieszany złożony z tkanin bawełnianych i syntetycznych.</p>	<p>maks. 3,5 kg/2,5 kg</p> <p>cold (zimna woda) – 60°C</p> <p>– – – ... <b>1500</b> obr./min</p> <p>, , Stains (Plamy)</p> <p>, , </p>
<p><b>Delikatne/Jedwab</b></p> <p>Do delikatnych tkanin, które można prać w pralce, np. do jedwabiu, satyny, włókien syntetycznych lub mieszanych.</p> <p><b>Wskazówka:</b> Używać nadającego się do prania w pralkach środka piorącego do tkanin delikatnych lub jedwabiu.</p>	<p>maks. 2,0 kg</p> <p>cold (zimna woda) – 40°C</p> <p>– – – ... <b>800</b> obr./min</p> <p>, , Stains (Plamy)</p> <p>–</p>



Program/Rodzaj prania	Opcje/Informacje
<b>Wetna</b>  Tkaniny wełniane lub z domieszką wełny nadające się do prania ręcznego lub w pralce. Wyjątkowo delikatny program prania zapobiegający zbieganiu się rzeczy przeznaczonych do prania, z dłuższymi przerwami w programie (tekstyliamoczą się w roztworze środka piorącego).	maks. 2,0 kg cold (zimna woda) – 40°C – – – ... <b>800</b> obr./min – –
<b>Wskazówki</b> <ul style="list-style-type: none"> <li>■ Wełna zwierzęcego pochodzenia, np. angora, alpaka, lama, owca.</li> <li>■ Używać środka piorącego do wełny nadającego się do prania w pralkach.</li> </ul>	
<b>Płukanie/Wirowanie</b> Do prania wykonywanego ręcznie. Dodatkowa funkcja <b>Rinse plus (Dodatkowe płukanie)</b>  włączana domyślnie; w celu włączenia tylko wirowania, wyłączyć dodatkową funkcję płukania <b>Rinse plus (Dodatkowe płukanie)</b>  .	maks. 7,0 kg – – – – ... <b>1500</b> obr./min  –
<b>Odpompowanie</b> Usuwanie wody z bębna, np. pomiędzy dwoma płukaniami.	maks. 7,0 kg – – – –
<b>Super krótki 15'/Wash&amp;Dry60'</b> Do małych ilości (≤1 kg) lekko zabrudzonych ubrań z bawełny, lnu, włókien syntetycznych lub mieszanych. Czas prania ok. 15 min. W przypadku wyboru funkcji suszenia, po zakończeniu prania włączany jest proces suszenia, który trwa ok. 45 min.	maks. 3,5 (2,0)* kg/1,0 kg cold (zimna woda) – 40°C – – – ... <b>1200</b> obr./min  ,  
<b>Wskazówka:</b> * Mniejszy wsad dla dodatkowej funkcji <b>Speed-Perfect</b>  .	
<b>Sport/Fitness</b> Do odzieży sportowej wykonanej z mikrofibry, np. akrylu, nylonu spandeksu itd.	maks. 2,0 kg/2,0 kg cold (zimna woda) – 40°C – – – ... <b>800</b> obr./min  ,  ,  , Stains (Plamy)  ,  , 
<b>AntyAlergia</b>  Specjalny program dla alergików i w celu zapewnienia zwiększonej higieny, przeznaczony do bardzo wytrzymałych tkanin z bawełny lub lnu.	maks. 7,0 (4,0)* kg/4,0 kg cold (zimna woda) – 60°C – – – ... <b>1500</b> obr./min  ,  ,  , Stains (Plamy)  ,  , 
<b>Wskazówka:</b> * Mniejszy wsad dla dodatkowej funkcji <b>Speed-Perfect</b>  .	

Program/Rodzaj prania	Opcje/Informacje
<b>Czyszczenie filtra</b>	-
Specjalny program do czyszczenia bębna lub usuwania kłaków.	cold (zimna woda), 40°C, 90°C
90°C = program do usuwania bakterii; nie używać żadnych detergentów.	<b>400 ... 1400</b> obr./min
40°C = program do usuwania bakterii, można używać specjalnych detergentów do czyszczenie bębna.	-
cold (zimna woda) = program płukania w celu usunięcia kłaków nagromadzonych w bębnie pralki w fazie suszenia.	-
<b>Odświeżanie</b>	maks. 1,0 kg
Program do usuwania zapachów i redukcji zagnieceń, przeznaczony do odzieży wełnianej, lnianej, kostiumów itp., nie wymagających częstego prania.	-
	-
	-
	-
<b>Suszenie delikatne</b>	maks. 2,5 kg
Specjalny program do delikatnego suszenia odzieży w niskiej temperaturze.	-
- przy wyborze trybu  ( <b>Do szafy</b> ) stopień suszenia prania zostanie automatycznie ustawiony na „Do szafy”.	-
- przy wyborze trybu  ( <b>Bardzo suche</b> ) stopień suszenia prania zostanie automatycznie ustawiony na „Extra suche”.	   Ustalony czas suszenia**
- przy wyborze trybu  ( <b>Lekko suche</b> ) stopień suszenia prania zostanie automatycznie ustawiony na „Do prasowania”.	-
- możliwość ręcznego ustawienia czasu suszenia 30, 60, 90 do 120 min.	-
<b>Wskazówka:</b> ** 15-minutowy program suszenia do ochłodzenia prania oraz urządzenia po zakończeniu procesu suszenia.	
<b>Suszenie</b>	maks. 4,0 kg
Standardowy program suszenia do suszenia odzieży w wyższej temperaturze.	-
- przy wyborze trybu  ( <b>Do szafy</b> ) stopień suszenia prania zostanie automatycznie ustawiony na „Do szafy”.	-
- przy wyborze trybu  ( <b>Bardzo suche</b> ) stopień suszenia prania zostanie automatycznie ustawiony na „Extra suche”.	   Ustalony czas suszenia**
- przy wyborze trybu  ( <b>Lekko suche</b> ) stopień suszenia prania zostanie automatycznie ustawiony na „Do prasowania”.	-
- możliwość ręcznego ustawienia czasu suszenia 30, 60, 90 do 120 min.	-
<b>Wskazówka:</b> ** 15-minutowy program suszenia do ochłodzenia prania oraz urządzenia po zakończeniu procesu suszenia.	





## Tabela suszenia



**Bawełna/tkaniny kolorowe** (tkaniny bawełniane lub lniane: bielizna, koszulki T-shirt, swetry, spodnie, ściereki kuchenne)

Waga na sucho w kg	0,5 ~ 1,0	1,0 ~ 2,0	2,0 ~ 3,0	3,0 ~ 4,0	~ 0,5	~ 1,0	~ 2,0	~ 2,5
	Szacunkowy czas suszenia w minutach				Regulowany czas suszenia w minutach			
 (Do szafy)	< 60	60 ~ 85	85 ~ 120	120 ~ 160				
 (Bardzo suche)	< 65	65 ~ 100	100 ~ 140	140 ~ 170	30	60	90	120
 (Lekko wysuszone)	< 50	50 ~ 65	65 ~ 100	100 ~ 130				
<b>Zalecany program</b>	<b>Suszenie (Auto)</b>				<b>Suszenie (Czas)</b>			

**Narzutą/ręcznik frotte** (duże lub grube tkaniny bawełniane, takie jak: ręczniki frotte, pościel, obrusy, dzinsy, odzież robocza)

Waga na sucho w kg	0,5 ~ 1,0	1,0 ~ 2,0	2,0 ~ 3,0	3,0 ~ 4,0	~ 0,5	~ 1,0	~ 1,5	~ 2,0
	Szacunkowy czas suszenia w minutach				Regulowany czas suszenia w minutach			
 (Do szafy)	< 70	70 ~ 95	95 ~ 130	130 ~ 170				
 (Bardzo suche)	< 75	75 ~ 110	110 ~ 150	150 ~ 180	30	60	90	120
 (Lekko wysuszone)	< 60	60 ~ 75	75 ~ 110	110 ~ 140				
<b>Zalecany program</b>	<b>Suszenie (Auto)</b>				<b>Suszenie (Czas)</b>			

**Syntetyki** (Tkaniny z materiałów syntetycznych lub mieszanych, takie jak koszule, odzież sportowa, delikatne ubrania)

Waga na sucho w kg	0,5 ~ 1,0	1,0 ~ 2,0	2,0 ~ 2,5		~ 0,5	~ 1,0	~ 1,5	~ 2,0
	Szacunkowy czas suszenia w minutach				Regulowany czas suszenia w minutach			
 (Do szafy)	< 55	55 ~ 95	95 ~ 130					
 (Bardzo suche)	< 65	65 ~ 130	130 ~ 160		30	60	90	120
 (Lekko wysuszone)	< 45	45 ~ 70	70 ~ 90					
<b>Zalecany program</b>	<b>Suszenie delikatne (Auto)</b>				<b>Suszenie delikatne (Czas)</b>			

i Czasy są przybliżone i dostosowane do standardowego wsadu, programu wirowania i temperatury otoczenia. W przypadku ręczników frotte lub innych tkanin o dużych wymiarach, automatyczny czas suszenia może zostać wydłużony i zalecane jest włączenie funkcji  (**Bardzo suche**).

i Maksymalny, możliwy do ustawienia czas suszenia (ustalony czas suszenia) to 120 minut. W przypadku wsadu cięższego niż 2,5 kg należy wybrać funkcję automatycznego suszenia. Suszenie automatyczne jest zalecane ze względu na dobre efekty oraz oszczędność energii. 15-minutowy program suszenia służy do schłodzenia prania.

i W przypadku prania i suszenia bez przerwy możliwe jest wyłączenie suszenia automatycznego; jeżeli zostanie wybrany indywidualny program suszenia, można ustawić suszenie automatyczne lub ustalony, żądany czas suszenia.

Ustawienie funkcji suszenia → *Strona 25*

## Krochmalenie

**Wskazówka:** Pranie nie powinno mieć kontaktu z płynem zmiękczającym.

Krochmalenie płynnym krochmalem jest możliwe w przypadku wszystkich programów. Krochmal, w ilości zalecanej przez producenta, włąć do przegródki  (po jej ewentualnym wyczyszczeniu).

## Farbowanie/Odbarwianie

Farbowanie jest możliwe wyłącznie w zakresie odpowiadającym warunkom domowym. Sól może uszkodzić powłokę ze stali nierdzewnej! Przestrzegać zaleceń producenta środka barwiącego! **Nie** odbarwiać tkanin w pralkosuszarce!

## Namaczanie

1. Wprowadzić środek do namaczania/prania do komory II, zgodnie ze wskazówkami producenta.
2. Ustawić pokrętko wyboru programu na **Bawełna 30°C**.
3. Wybrać **Start/Reload** (**Start/Ponowny załadunek**) .
4. Po około dziesięciu minutach wybrać **Start/Reload** (**Start/Ponowny załadunek**) .
5. Po wymaganym czasie namaczania, wybrać ponownie **Start/Reload** (**Start/Ponowny załadunek**) , aby kontynuować lub zmienić program.

### Wskazówki

- Załadować pranie w tym samym kolorze.
- Nie jest konieczne stosowanie dodatkowego środka piorącego, środek do namaczania jest używany do prania.

## P+ Zmiana ustawień domyślnych programu

Można zmieniać ustawienia domyślne dla wybranych programów. Ustawienia domyślne mogą być zmieniane nawet gdy wybrany program jest wykonywany. Wynik zależy od zaawansowania programu.

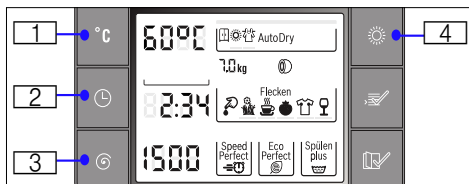

### °C (Temperatura)

: Wskazywaną temperaturę prania można zmienić. Maksymalna prędkość wirowania, jaką można wybrać, jest różna, w zależności od wybranego programu.

Przegląd programów → *Strona 20*

### (Czas zakończenia)

: Określić czas zakończenia (koniec programu).



### Wskazówka:

Po wybraniu programu wyświetlany jest czas jego trwania. Czas trwania programu jest automatycznie dostosowywany w trakcie działania programu, jeżeli taka zmiana jest konieczna, np. po wprowadzeniu zmian do ustawień domyślnych programu.

Przed rozpoczęciem programu można wstępnie ustawić jego zakończenie w godzinach, w przedziale do maksymalnie 24h.

Po uruchomieniu programu, wyświetla się wstępnie ustawiony czas, np. **8:00 h** i zaczyna się odliczanie do uruchomienia programu. Następnie zostaje wyświetlony czas trwania programu, np. **2:30 h**.

Po uruchomieniu programu można zmienić wstępnie ustawiony czas w następujący sposób:



1. Wybrać przycisk **Start/Reload** (Start/**Ponowny załadunek**) .
2. Wybrać przycisk  (**Czas zakończenia**) i zmienić czas zakończenia.
3. Wybrać **Start/Reload** (Start/**Ponowny załadunek**) .

### (**Prędkość odwirowania**)



: Prędkość wirowania można zmienić zarówno przed, jak i w czasie trwania programu (w obr./min - obroty na minutę), zależnie od postępu w wykonywaniu programu. Ustawienie **---** (**Zatrzymanie płukania** = bez końcowego cyklu odpompowania wody/wirowania), pranie pozostaje w wodzie po ostatnim cyklu płukania. Maksymalna prędkość wirowania zależy od programu i trybu.

Przegląd programów → *Strona 20*

### (**Suszenie**)

: Funkcję suszenia można włączać, wyłączać i ustawiać przy pomocy przycisku  (**Suszenie**). Pranie i suszenie bez przerwy jest możliwe tylko w automatycznym trybie suszenia. Jeżeli zostanie wybrany program indywidualnego suszenia, dostępne będzie suszenie automatyczne lub ustawienie ustalonego czasu suszenia z wymaganym czasem trwania suszenia.

**Wskazówka:** Ustawienie pokrętła wyboru programu w położeniu **Suszenie** lub **Suszenie delikatne** umożliwia wybranie indywidualnego programu suszenia.  
Przegląd programów → *Strona 20*

Możliwy jest wybór żadanego, automatycznego trybu suszenia:  (**Do szafy**),  (**Bardzo suche**) lub  (**Lekko wysuszone**).

#### **Wskazówka:**

 (**Do szafy**): Do tekstyliów jednowarstwowych. Ubrania można poskładać lub powiesić w szafie.

 (**Bardzo suche**): Do grubych, wielowarstwowych tekstyliów, które wymagają dłuższego suszenia. Ubrania można poskładać lub powiesić w szafie. Tekstylia są bardziej suche niż w przypadku programu Schranktrocken/Do szafy.



 (**Lekko wysuszone**): Do delikatnych wyrobów tekstylnych. Tekstylia w stanie nadającym się do prasowania (prasowanie pozwala uniknąć zgnieceń). Po zakończeniu suszenia ubrania można rozwiesić.

Lub wstępnie ustawić czas suszenia.

**Wskazówka:** Jeżeli konieczne jest pranie i suszenie bez przerwy (tylko w przypadku programów **Bawełna**, **Bawełna + p. wstępne**, **Syntetyki**, **Mix**, **AntyAlergia**, **Sport/Fitness** lub **Super krótki 15'/Wash&Dry 60'**).

1. Włączyć funkcję automatycznego suszenia, dotykając przycisku  (**Suszenie**).
2. Nie przekraczać maksymalnej masy wsadu podczas suszenia.  
Przegląd programów → *Strona 20*
3. Wybrać maksymalną prędkość wirowania programu prania, aby uzyskać prawidłowy wynik suszenia.

## P+ Wybór dodatkowych funkcji

Wybrać żadaną opcję dodatkową przy pomocy przycisku  (**Opcja**), przytrzymać ten przycisk do momentu, aż ramka wybranej opcji zacznie migać, po czym włączyć wybraną opcję, dotykając przycisku  (**Wybór**). W dolnej części ramki wyświetli się pasek wyboru ze wskazaniem wybranej opcji. Dotknąć ponownie przycisku  (**Wybór**), aby wyłączyć tę opcję. Czynność tę można powtórzyć, aby wybrać więcej dodatkowych opcji dostępnych dla wybranego programu. Jeżeli żadna czynność nie zostanie wykonana, ramka opcji przestaje migać i zapala się po kilku sekundach. Dodatkowa opcja została wybrana.

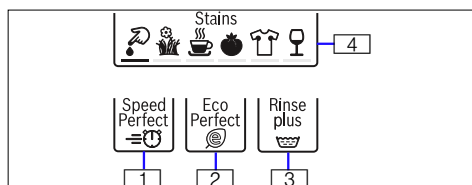

### SpeedPerfect

**[1]**: Umożliwia pranie w krótszym czasie; wynik prania jest podobny jak w przypadku programu standardowego.

**Wskazówka:** Nie przekraczać maksymalnego ciężaru wsadu. Przegląd programów → *Strona 20*

### EcoPerfect





**[2]**: Zoptymalizowane energetycznie pranie dzięki redukcji temperatury przy takim samym rezultacie prania.

**Wskazówka:** Temperatura prania jest niższa od wybranej. W przypadku szczególnie wysokich wymagań higienicznych zaleca się stosowanie programu **AntyAlergia**.

### Rinse plus (Dodatkowe płukanie)

**[3]**: Dodatkowy cykl płukania. W przypadku obszarów, na których występuje bardzo miękka woda lub konieczności uzyskania jeszcze lepszych wyników płukania.

#### Wskazówka:

Wybrać **Rinse plus (Dodatkowe płukanie)**  przy pomocy przycisku  (**Opcja**). Następnie dotknąć przycisku  (**Wybór**), aby włączyć funkcję i przytrzymać przycisk  (**Wybór**), aby ustawić żadaną ilość cykli płukania (maks. 3 cykle, zależnie od wybranego programu).

**2+3** : domyślny cykl płukania + dodatkowy cykl płukania.

### Stains (Plamy)

**[4]**: Można wybrać dodatkową funkcję **Stains (Plamy)** do usuwania określonych plam. Można wybrać łącznie 6 różnych rodzajów plam. Pralko-suszarka dostosowuje temperaturę prania, ruchy bębna i czas namaczania odpowiednio do rodzaju plamy. Gorąca lub zimna woda, sterowanie delikatnym lub intensywnym praniem oraz długie i krótkie namaczanie udostępnia program piorący ze specjalnym cyklem do każdego rodzaju plam. Rezultat: wywabianie w sposób najlepiej dostosowany do każdej plamy.

## Ustawianie sygnału

### 1. Włączyć tryb ustawiania głośności sygnału

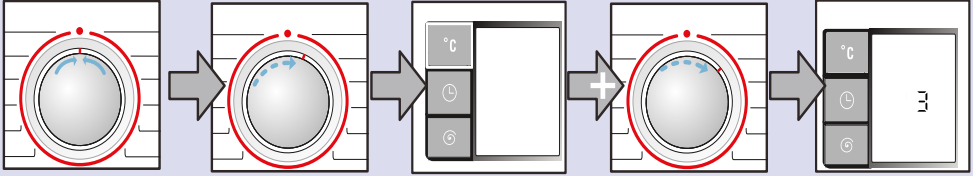

Obrócić pokrętko do pozycji wyłączonej

● **Wyłączenie.**

Obrócić pokrętko o jedno położenie zgodnie z kierunkiem ruchu wskazówek zegara.

Dotknąć przycisku °C i przytrzymać go + obrócić pokrętko o jedno położenie w kierunku zgodnym z ruchem wskazówek zegara.

Zwolnić przycisk, na wyświetlaczu pojawia się określona wartość.

### 2.a Ustawić głośność sygnałów przycisku

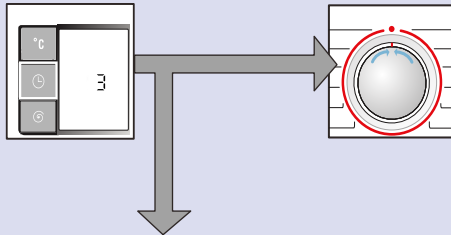

Dotknąć przycisku , przytrzymując go do czasu, aż wyświetli się żądana wartość.

Przejsz do etapu 2.b lub

Ustawić położenie wyłączone ● **Wyłączenie**, które umożliwi wyjście z trybu ustawiania głośności sygnału.

### 2.b Wybór głośności sygnałów informacyjnych

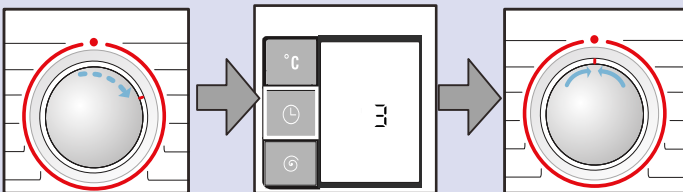

Obrócić pokrętko o jedno położenie zgodnie z kierunkiem ruchu wskazówek zegara.

Dotknąć przycisku , przytrzymując go do czasu, aż wyświetli się żądana wartość.

Ustawić położenie wyłączone ● **Wyłączenie**, które umożliwi wyjście z trybu ustawiania głośności sygnału.



## Czyszczenie i konserwacja

### **⚠ Ostrzeżenie**

#### **Niebezpieczeństwo porażenia prądem!**

Kontakt z elementami znajdującymi się pod napięciem grozi śmiercią. Wyłączyć urządzenie i wyciągnąć wtyczkę.

### **⚠ Ostrzeżenie**

#### **Niebezpieczeństwo zatrucia!**

Stosowanie środków czyszczących zawierających rozpuszczalnik, np. benzynę ekstrakcyjną, może być przyczyną wydzielania się w pralkosuszarce trujących oparów. Nie stosować środków czyszczących zawierających rozpuszczalniki.

### **Uwaga!**

#### **Uszkodzenie urządzenia**

Środki czyszczące zawierające rozpuszczalnik, np. benzynę ekstrakcyjną, mogą uszkodzić powierzchnie oraz elementy pralkosuszarki. Nie stosować środków czyszczących zawierających rozpuszczalniki.

## Obudowa urządzenia/panel obsługi

- Natychmiast usuwać pozostałości środków piorących i czyszczących.
- Obudowę i panel obsługi czyścić miękką, wilgotną ściereczką.
- Nie używać szorstkich ściereczek, gąbek i ani szorujących środków czyszczących (środków do czyszczenia stali nierdzewnej).
- Nie czyścić strumieniem wody.

## Bęben pralki

Stosować środki czyszczące niezawierające chloru, nie używać druciaków.

## Odkamienianie

W przypadku prawidłowego dozowania środka piorącego odkamienianie nie jest konieczne. W razie potrzeby stosować się do zaleceń producenta środka do odkamieniania. Odpowiednie środki do odkamieniania można zamówić za pośrednictwem naszej strony internetowej lub w serwisie → *Strona 35*

## Czyszczenie szufladki na środki piorące

Jeśli pozostaną resztki środka piorącego lub środka do zmiękczenia tkanin:

1. Wysunąć szufladkę na środki piorące. Wkładkę nacisnąć w dół i całkowicie wyjąć szufladkę.
2. Wymywanie wkładki: Wkładkę nacisnąć palcem od dołu do góry.

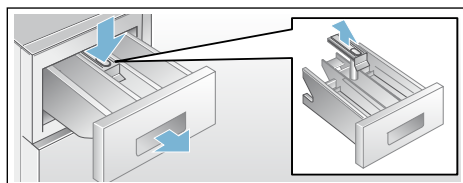

3. Korytko i wkładkę umyć wodą przy użyciu szczoteczki, a następnie wysuszyć.
4. Włożyć wkładkę tak, aby się zatrzasnęła (nałożyć cylinder na prowadnicę).
5. Wsunąć szufladkę na środki piorące.

**Wskazówka:** Pozostawić szufladkę otwartą, aby reszta wody mogła odparować.

## Zapchana pompa wody

### Ostrzeżenie

#### Niebezpieczeństwo poparzenia!

W przypadku prania w wysokiej temperaturze woda jest gorąca. W przypadku kontaktu z gorącą wodą z prania występuje ryzyko poparzenia. Poczekać na schłodzenie wody z prania.

1. Zakręcić zawór, aby zatrzymać dalszy przepływ wody i zapewnić jej odpompowanie przy pomocy pompy roztworu środka piorącego.
2. Ustawić pokrętko wyboru programu w pozycji wyłączonej ● **Wyłączenie**. Wyjąć wtyczkę z gniazdka sieciowego.
3. Otworzyć klapkę serwisową.
4. Wyjąć przewód spustowy z uchwytu.

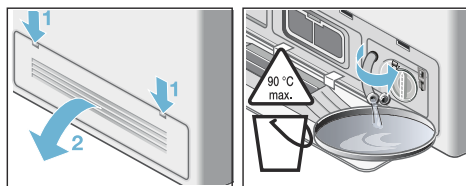

5. Zdjąć pokrywę, spuszczać wodę do odpowiedniego pojemnika. Docisnąć pokrywę i wprowadzić przewód spustowy do uchwytu.

#### Wskazówka:

Mogą wyciec resztki wody.

6. Ostrożnie odkręcić pokrywę pompy. Oczyszczyć wewnętrzne powierzchnie, gwint pokrywy oraz obudowę pompy (wirnik wentylatora w pompie roztworu środka piorącego musi się swobodnie obracać).

7. Założyć i dokręcić pokrywę pompy. Dźwignia powinna być ustawiona pionowo.

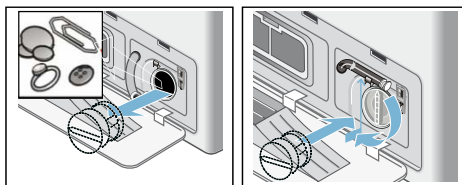

8. Zamknąć klapkę serwisową. W razie potrzeby założyć uprzednio zdjętą klapkę serwisową.

**Wskazówka:** Aby zapobiec przedostaniu się nie zużytego środka piorącego do wylotu podczas kolejnego prania: Wlać 1 litr wody do podajnika II i uruchomić program Płukanie/**Wirowanie** lub **Odpompowanie**.

## Zapchany wąż odpływowy przy podłączeniu do syfonu

1. Obrócić pokrętko wyboru programu do pozycji wyłączonej ● **Wyłączenie**. Wyjąć wtyczkę z gniazdka sieciowego.
2. Poluzować zacisk przewodu, ostrożnie wyjąć przewód spustowy. Mogą wyciec resztki wody.
3. Oczyszczyć przewód spustowy i zawór syfonu.

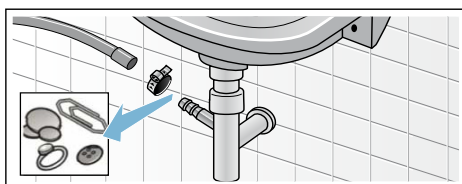

4. Ponownie podłączyć przewód spustowy i zabezpieczyć punkt podłączenia zaciskiem.



## Zapchane sito w dopływie wody

### **Ostrzeżenie** **Zagrożenie życia!**

Nie zanurzać urządzenia zabezpieczającego Aqua-Stop w wodzie (w środku znajduje się zawór elektryczny).

W pierwszej kolejności zmniejszyć ciśnienie wody w przewodzie dopływu wody:

1. Zakręcić zawór wody.
2. Wybrać dowolny program (oprócz Płukanie/**Wirowanie** lub **Odpompowanie**).
3. Wybrać **Start/Reload (Start/ Ponowny załadunek)** . Program powinien działać przez około 40 s.
4. Obrócić pokrętkę wyboru programu do pozycji wyłączonej ● **Wyłączenie**. Wyjąć wtyczkę z gniazdka sieciowego.
5. Oczyszczyć filtr na zaworze: Odłączyć przewód od zaworu wody. Oczyszczyć filtr małą szczoteczka.

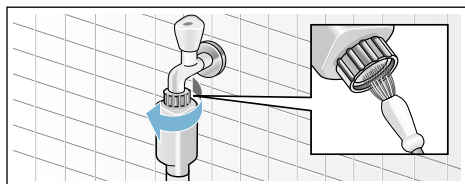

6. Oczyszczyć filtr znajdujący się z tyłu urządzenia (Standard i Aqua-Secure): Wyjąć przewód z tylnej części urządzenia. Wyjąć filtr kombinerkami i oczyścić.

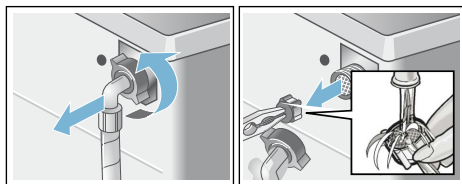

7. Podłączyć przewód i sprawdzić czy woda nie wycieka.

## Zapchany filtr powietrza

1. Obrócić pokrętkę wyboru programu do pozycji wyłączonej ● **Wyłączenie**. Wyjąć wtyczkę z gniazdka sieciowego.
2. Otworzyć i wyjąć klapkę serwisową.
3. Wyjąć filtr powietrza.

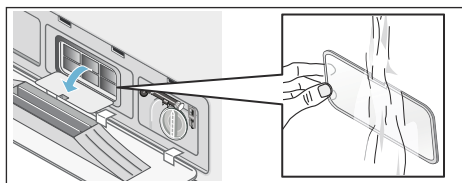

4. Wypłukać kłaki z filtra powietrza, używając szczotki i bieżącej wody.
5. Ponownie wprowadzić filtr powietrza.
6. Ponownie założyć i zamknąć klapkę serwisową.

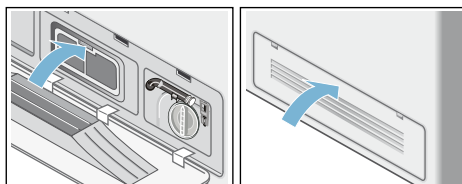

## ? Usterki i sposób ich usuwania

### Odblokowanie awaryjne , np. podczas przerwy w dopływie prądu

Gdy zostanie przywrócone zasilanie, wykonywanie programu jest kontynuowane. Jeżeli pranie nie zostało jeszcze wyjęte, można otworzyć drzwiczki w sposób opisany poniżej:

#### ⚠ Ostrzeżenie

#### Niebezpieczeństwo poparzenia!

Podczas wykonywania prania w wysokiej temperaturze występuje ryzyko poparzenia w przypadku kontaktu z gorącą wodą lub z pranymi tkaninami. W razie potrzeby należy poczekać na ich ostygnięcie.

#### ⚠ Ostrzeżenie

#### Ryzyko obrażeń!

Sięganie do środka obracającego się bębna może spowodować obrażenia rąk.

Nie należy sięgać do środka obracającego się bębna. Trzeba poczekać, aż bęben przestanie się obracać.

#### Uwaga!

#### Szkody spowodowane przez wodę

Wyciekająca woda może spowodować szkody.

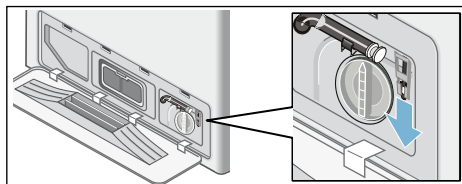

Nie otwierać drzwiczek, jeśli przez szybę widać nadal wodę.

1. Obrócić pokrętko wyboru programu do pozycji wyłączonej ● **Wyłączenie**. Wyjąć wtyczkę z gniazdka sieciowego.
2. Odpompować roztwór środka piorącego.
3. Pociągnąć dźwignię awaryjnego zwolnienia za pomocą narzędzia. Można teraz otworzyć drzwiczki.







### Wskazówki na wyświetlaczu

Komunikaty na wyświetlaczu	Przyczyna/Rozwiązanie
<b>A:01</b>	Należy natychmiast zamknąć drzwiczki, z powodu wysokiego poziomu wody do płukania lub wysokiej temperatury.
<b>A:02</b>	Drzwiczki są zablokowane ze względów bezpieczeństwa (zbyt wysoki poziom i/ lub temperatura wody). <ul style="list-style-type: none"> <li>■ <b>Program prania:</b> Tryb przerwy, <b>A:02</b> i <b>PAUS</b> wyświetlają się na przemian. Jeżeli konieczne jest otwarcie drzwiczek, należy poczekać na spadek temperatury lub odpompowanie wody (np. wybrać Płukanie/<b>Wirowanie</b> lub <b>Odpompowanie</b>).</li> <li>■ <b>Program suszenia:</b> Jeżeli konieczne jest otwarcie drzwiczek, należy poczekać, aż temperatura nieco spadnie lub ustawić 15-minutowy program suszenia, w celu schłodzenia prania.</li> </ul> <p>Jeżeli <b>A:02</b> wyświetla się często na koniec programu suszenia:</p> <ul style="list-style-type: none"> <li>■ Oczyszczyć filtr powietrza → <i>Strona 30</i></li> <li>■ Uruchomić program <b>Czyszczenie filtra cold (zimna woda)</b> bez prania.</li> </ul>

Komunikaty na wyświetlaczu	Przyczyna/Rozwiązanie
<b>A:03</b>	Nie można zablokować/odblokować drzwiczek z powodu wysokiej temperatury zamka w drzwiczkach. Pozostawić pralko-suszarkę włączoną na około 1 min. Albo wyłączyć i włączyć, ustawiając jakikolwiek program. Potem można ponownie zablokować/odblokować pralko-suszarkę.
<b>hot</b>	Nie można otworzyć drzwiczek po zakończeniu programu suszenia, z powodu zbyt wysokiej temperatury. Proces chłodzenia trwa do czasu zniknięcia informacji z wyświetlacza i wtedy możliwe jest otwarcie drzwiczek.
	<ul style="list-style-type: none"> <li>■ <b>Miganie</b> (brak dopływu wody do bębna): Zawór wody jest odkręcony? Zatkany filtr wlotowy? Oczyszczyć filtr wlotowy → <i>Strona 30</i> Skręcony lub zatkany przewód dopływu wody?</li> <li>■ <b>Zaświecenie się</b> (niskie ciśnienie wody): Tylko do celów informacyjnych. Nie spowoduje to wydłużenia czasu trwania programu.</li> </ul>
<b>E:18</b>	Pompa odprowadzająca zablokowana; oczyścić pompę odprowadzającą. Przewód wylotowy/spustowy zablokowany.
	<ul style="list-style-type: none"> <li>■ Przytrzymać wciśnięty przycisk  (<b>Suszenie</b>) przez 3 s, aby usunąć tę informację z wyświetlacza.</li> <li>■ Oczyszczyć filtr powietrza → <i>Strona 30</i></li> <li>■ Uruchomić program <b>Czyszczenie filtra</b> bez prania.</li> </ul>
<b>LO kg, HI kg</b>	Informacja na temat ilości prania. Wyświetla się po zakończeniu fazy suszenia. <b>LO kg:</b> Sygnalizuje małą ilość prania do suszenia. <b>HI kg:</b> Sygnalizuje bardzo dużą ilość prania do suszenia.
Inne wyświetlane symbole	Obrócić pokrętkę wyboru programu do pozycji wyłączonej ● <b>Wyłączenie</b> . Urządzenie jest wyłączone. Poczekać 5 s i ponownie włączyć urządzenie. Jeśli symbol wyświetli się ponownie, należy skontaktować się z serwisem posprzedażnym.

## Usterki i sposób ich usuwania

Usterki	Przyczyna/Rozwiązanie
Woda wycieka.	<ul style="list-style-type: none"> <li>■ Zamocować przewód spustowy lub sprawdzić jego prawidłowe zamocowanie.</li> <li>■ Dokręcić śrubę przewodu dopływu wody.</li> </ul>
Brak dopływu wody. Środek piorący nie jest podawany.	<ul style="list-style-type: none"> <li>■ Nie wybrano przycisku <b>Start/Reload</b> (<b>Start</b>/Ponowny załadunek) ?</li> <li>■ Zawór nie jest odkręcony?</li> <li>■ Zablokowany filtr? Oczyszczyć filtr → <i>Strona 30</i></li> <li>■ Przewód dopływu wody skręcony lub przytraśnięty?</li> </ul>
Nie można otworzyć drzwiczek pralko-suszarki.	<ul style="list-style-type: none"> <li>■ Włączona blokada bezpieczeństwa. Program został zatrzymany?</li> <li>■ Wybrano <b>---</b> (<b>Zatrzymanie płukania</b> = bez końcowego cyklu odpompowania wody/wirowania)?</li> <li>■ Otwarcie jest możliwe tylko w trybie awaryjnym? → <i>Strona 31</i></li> <li>■ Aktywna jest blokada przed dziećmi? → <i>Strona 17</i></li> </ul>
Program nie uruchamia się.	<ul style="list-style-type: none"> <li>■ Wybrano przycisk <b>Start/Reload</b> (<b>Start</b>/Ponowny załadunek)  lub  (<b>Czas zakończenia</b>)?</li> <li>■ Czy drzwiczki pralko-suszarki są prawidłowo zamknięte?</li> <li>■ Aktywna jest blokada przed dziećmi? → <i>Strona 17</i></li> </ul>

Usterki	Przyczyna/Rozwiązanie
Roztwór środka piorącego nie został odpompowany.	<ul style="list-style-type: none"> <li>■ Wybrano <b>---</b> (<b>Zatrzymanie płukania</b> = bez końcowego cyklu odpompowania wody/wirowania)?</li> <li>■ Oczyszczyć pompę odprowadzającą → <i>Strona 29</i></li> <li>■ Oczyszczyć przewód wylotowy i/lub spustowy.</li> </ul>
Nie widać wody w bębnie.	To nie jest usterka - poziom wody poniżej widocznego obszaru.
Efekt wirowania nie jest zadowalający.	<ul style="list-style-type: none"> <li>■ Należy prać małe i duże rzeczy razem.</li> <li>■ Wybrano zbyt niską prędkość wirowania?</li> </ul>
Cykl wirowania jest wykonywany kilka razy.	To nie jest usterka - system wykrywania nieprawidłowego rozmieszczenia wsadu reguluje brak równomiernego rozłożenia obciążenia.
Komora  nie została dokładnie wypłukana.	Wyjąć wkładkę. Oczyszczyć szufladę na środek piorący i włożyć ją z powrotem → <i>Strona 28</i>
Powstawanie nieprzyjemnego zapachu w pralko-suszarce.	<ul style="list-style-type: none"> <li>■ Uruchomić program <b>Czyszczenie filtra 90°C</b> bez prania.</li> <li>■ Użyć standardowych środków piorących.</li> </ul>
Informacja o stanie  miga na wyświetlaczu. Z szuflady na środek piorący wydobywa się piana.	<p>Użyto zbyt dużo środka piorącego?</p> <ul style="list-style-type: none"> <li>■ Zmieszać 1 łyżkę stołową środka zmiękczającego do tkanin z 1/2 litra wody i wlać do podajnika <b>II</b>. (Nieprzeznaczone do odzieży wierzchniej, sportowej i ocieplanej!)</li> <li>■ Do następnego cyklu użyć mniejszej dawki środka piorącego.</li> <li>■ Używać tylko dostępnych na rynku mało pianących się środków piorących i ochronnych, które mogą być stosowane w pralko-suszarkach.</li> </ul>
Nadmierny hałas, drgania oraz przemieszczanie się pralki podczas cyklu wirowania.	<ul style="list-style-type: none"> <li>■ Czy urządzenie jest prawidłowo ustawione? Ustawić prawidłowo urządzenie → <i>Strona 42</i></li> <li>■ Czy nóżki urządzenia są przymocowane? Zabezpieczyć nóżki urządzenia → <i>Strona 42</i></li> <li>■ Czy zabezpieczenia transportowe zostały zdjęte? Usunąć śruby zabezpieczenia transportowego → <i>Strona 39</i></li> </ul>
Panel wyświetlacza/lampki kontrolne nie działają kiedy urządzenie jest uruchomione.	<ul style="list-style-type: none"> <li>■ Przerwa w dostawie prądu?</li> <li>■ Aktywacja automatycznego wyłącznika? Zresetować wyłącznik automatyczny/wymienić bezpiecznik.</li> <li>■ Jeśli usterka wystąpi kilka razy, należy skontaktować się z serwisem posprzedażnym → <i>Strona 35</i></li> </ul>
Program trwa dłużej niż zwykle.	<ul style="list-style-type: none"> <li>■ To nie jest usterka - system wykrywania nierównomiernego rozmieszczenia wsadu reguluje brak równomiernego rozłożenia obciążenia, ponawiając próby odpowiedniego rozmieszczenia wsadu.</li> <li>■ To nie jest usterka - aktywny jest system wykrywania piany - dodanie kolejnego cyklu płukania.</li> </ul>
Na upranych rzeczach pozostają resztki środka piorącego.	<ul style="list-style-type: none"> <li>■ Bezfosforanowe środki piorące zawierają niekiedy nierozpuszczalny w wodzie osad.</li> <li>■ Wybrać <b>Płukanie/Wirowanie</b> lub usunąć osady szczotką, gdy pranie jest suche.</li> </ul>
Odgłos wirowania podczas suszenia.	■ Jest to innowacyjny proces znany jako wirowanie termiczne, stosowany w celu zmniejszenia zużycia energii w fazie suszenia.

Usterki	Przyczyna/Rozwiązanie
Wiele kolorowych kłaków osadza się na praniu.	Uruchomić program <b>Czyszczenie filtra cold (zimna woda)</b> , gdy wewnątrz nie ma prania, aby usunąć kłaki nagromadzone w bębnie podczas suszenia.
Odgłos dopływu wody podczas suszenia, symbol zaworu wody miga podczas suszenia.	<ul style="list-style-type: none"> <li>■ Pralko-suszarka jest wyposażona w funkcję automatycznego czyszczenia, umożliwiającą usuwanie kłaków wypadających z prania podczas suszenia. Odbywa się to przy użyciu niewielkiej ilości wody. Zawór wody musi być odkręcony podczas suszenia.</li> </ul>
Wydłużony czas trwania suszenia.	<ul style="list-style-type: none"> <li>■ Zgodnie z zasadą chłodzenia powietrzem, im wyższa temperatura otoczenia, tym wolniejszy proces schnięcia, dlatego suszenie będzie trwało dłużej. Zapewnić dobrą wentylację, aby usunąć ciepło wyjściowe.</li> <li>■ Zatkany filtr wlotu powietrza? → <i>Strona 30</i></li> <li>■ Uruchomić program <b>Czyszczenie filtra cold (zimna woda)</b>, aby usunąć kłaki nagromadzone w bębnie podczas suszenia.</li> </ul>
Program suszenia nie uruchamia się.	<ul style="list-style-type: none"> <li>■ Nie wybrano programu suszenia?</li> <li>■ Nieprawidłowo zamknięte drzwiczki?</li> <li>■ Pompa jest zablokowana? → <i>Strona 29</i></li> </ul>
Efekt suszenia nie jest zadowalający (pranie nie jest wystarczająco suche).	<ul style="list-style-type: none"> <li>■ Temperatura powietrza w pomieszczeniu, w którym znajduje się pralko-suszarka jest zbyt wysoka (powyżej 30°C) lub pomieszczenie jest nieprawidłowo przewietrzone - zapewnić prawidłową wentylację, aby usunąć ciepło wyjściowe.</li> <li>■ Pranie nie zostało wystarczająco odwirowane przed suszeniem – przy wszystkich programach prania należy zawsze ustawiać najwyższą możliwą prędkość wirowania.</li> <li>■ Pralko-suszarka przeciążona: należy przestrzegać zaleceń dotyczących wsadu podanych w tabeli programów i na wyświetlaczu obciążenia. Nie należy nadmiernie obciążać pralko-suszarki. Ponieważ maksymalny wsad do suszenia jest mniejszy niż do prania, należy rozładować pralko-suszarkę po zakończeniu prania w przypadku maksymalnego obciążenia i podzielić wsad na dwa cykle suszenia.</li> <li>■ Zbyt niskie napięcie przewodu zasilającego (poniżej 200 V). Zapewnić prawidłowe napięcie zasilania.</li> <li>■ Zatkany filtr wlotu powietrza? → <i>Strona 30</i></li> <li>■ Grube, wielowarstwowe tkaniny lub tkaniny z grubą podszewką szybko schną z wierzchu, ale wolno w środku. Uzyskanie równomiernego stopnia wysuszenia może potrwać dłużej. Należy skorzystać z programów do ustawiania czasu suszenia, aby całkowicie wysuszyć takie tkaniny.</li> </ul>
Na wysuszonych ubraniach, przy otwartych drzwiczkach, są widoczne niewielkie krople wody.	<ul style="list-style-type: none"> <li>■ Czas suszenia jest krótszy przy małym wsadzie. W układzie suszenia mogą pozostać resztki wilgoci. Szybkie otwarcie drzwiczek powoduje efekt zasysania, który umożliwia usunięcie wilgoci z układu suszenia.</li> <li>■ Drzwiczki należy otwierać powoli. Unikać zostawiania drzwiczek otwartych.</li> </ul>
Oświetlenie wnętrza bębna nie zapala się	Należy skontaktować się z serwisem posprzedażnym → <i>Strona 35</i>
Jeśli nie można samodzielnie usunąć usterki lub jeśli niezbędna jest naprawa:	
<ul style="list-style-type: none"> <li>■ Ustawić pokrętko wyboru programu w pozycji wyłączonej ● <b>Wyłączenie</b> i wyłączyć urządzenie z sieci.</li> <li>■ Zakręcić zawór wody i skontaktować się z serwisem posprzedażnym → <i>Strona 35</i></li> </ul>	



## Serwis

Jeśli nie można samemu usunąć usterki, patrz rozdział Usterki i sposób ich usuwania → *Strona 32*

Prosimy skontaktować się z serwisem posprzedażnym. Zawsze znajdziemy wygodne rozwiązanie, starając się uniknąć konieczności wizyty specjalistów technicznych

Prosimy o podanie serwisowi posprzedażnemu numeru produktu (E-Nr.) oraz numeru produkcji (FD) urządzenia.

E-Nr. \_\_\_\_\_ FD \_\_\_\_\_

Numer produktu

Numer seryjny

Informację tę można odnaleźć: na wewnętrznej stronie drzwiczek\*/otwartej klapce serwisowej\* i z tyłu urządzenia.

\*w zależności od modelu

### Zaufaj doświadczeniu i wiedzy producenta.

Skontaktuj się z nami. W ten sposób zapewniona zostanie naprawa przeprowadzona przez profesjonalny serwis techniczny, dysponujący oryginalnymi częściami zamiennymi.







## Dane techniczne

Wymiary (szerokość x głębokość x wysokość)	60 x 59 x 84,5 cm
Ciężar	85 kg
Podłączenie do sieci	Napięcie znamionowe 220–240 V, 50 Hz Maksymalne natężenie prądu 10 A Maksymalna moc podczas prania 2400 W Maksymalna moc podczas suszenia 1900 W
Ciśnienie wody	100–1000 kPa (1–10 bar)
Wysokość odpompowania	60–100 cm



## Parametry zużycia

Program	Opcja	Wsad (w kg)	Pobór energii <sup>***</sup> (kWh)	Zużycie wody <sup>***</sup> (w litrach)	Czas trwania programu <sup>***</sup> (w godzinach)
Bawełna 20°C *		7,0 kg	0,23 kWh	73 l	2 ¾ h
Bawełna 40°C *		7,0 kg	1,02 kWh	73 l	2 ¾ h
Bawełna 60°C		7,0 kg	1,10 kWh	73 l	2 ¾ h
Bawełna 90°C		7,0 kg	2,05 kWh	83 l	2 ¾ h
Syntetyki 40°C *	EcoPerfect 	3,5 kg	0,56 kWh	60 l	1 ¾ h
Mix 40°C		3,5 kg	0,45 kWh	53 l	1 h
Delikatne/Jedwab 30°C		2,0 kg	0,15 kWh	29 l	¾ h
Wełna  30°C		2,0 kg	0,18 kWh	40 l	¾ h
Suszenie		4,0 kg	2,37 kWh	3 l	2 ½ h
Suszenie delikatne		2,5 kg	1,46 kWh	3 l	2 ½ h
Bawełna 60°C **	EcoPerfect 	7,0 kg	0,70 kWh	51 l	4 ¾ h
Bawełna 60°C + Suszenie **	EcoPerfect 	7,0/4,0 kg	4,76 kWh	57 l	9 h

\* Ustawienie programu do celów testowych, zgodnie z aktualnie obowiązującą normą UE EN60456. W celu porównania należy przetestować programy przy określonym wsadzie i maksymalnej prędkości wirowania.

\*\* Testy sprawdzające parametry podane na etykiecie UE dotyczącej poboru energii podczas prania, zgodnie z EN50229, muszą być przeprowadzane przy określonym wsadzie i ustawionym programie **Bawełna 60°C + EcoPerfect **.

\*\* Testy sprawdzające parametry podane na etykiecie UE dotyczącej poboru energii podczas suszenia, zgodnie z EN50229, przy maksymalnym wsadzie podczas prania podzielonym na 2 cykle suszenia, z których każdy jest wykonywany przy ustawieniu **Suszenie + ** (Do szafy).

\*\*\* Wartości mogą różnić się od podanych zależnie od następujących czynników: ciśnienie i twardość wody, temperatura wlotowa, temperatura otoczenia, rodzaj oraz ilość rzeczy do prania, rodzaj oraz ilość użytego środka piorącego, wahania napięcia zasilania oraz wybór funkcji dodatkowych.



## Ustawianie i podłączanie

### Zakres dostawy

**Wskazówka:** Sprawdzić, czy urządzenie nie uległo uszkodzeniu podczas transportu. Nigdy nie włączać uszkodzonego urządzenia. W razie jakichkolwiek zastrzeżeń należy zwrócić się do punktu zakupu lub do naszego serwisu. → *Strona 35*

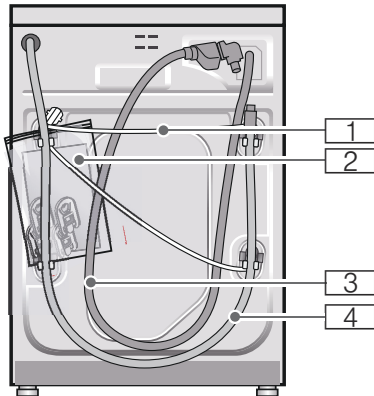

- 1** Przewód sieciowy
- 2** Siatka:

- Instrukcja obsługi i ustawiania
- Wykaz punktów serwisowych\*
- Gwarancja\*
- Zaślepki do otworów po usunięciu zabezpieczeń transportowych

- 3** Wąż dopływowy w przypadku modelu AquaStop

- 4** Wąż odpływowy
  - 5** Uchwyt do mocowania węża odpływowego\*
  - 6** Wąż dopływowy w przypadku modeli Standard/Aqua-Secure
- \* w zależności od modelu

**Dodatkowo** do podłączenia węża odpływowego do syfonu potrzebna jest opaska zaciskowa  $\varnothing$  24 - 40 mm (sklepy specjalistyczne).

### Potrzebne narzędzia

- Poziomnica do wypoziomowania urządzenia → *Strona 42*
- Klucz do śrub o:
  - rozmiarze 13 do odkręcenia zabezpieczeń transportowych oraz → *Strona 43*
  - rozmiarze 17 do wyregulowania nóżek urządzenia → *Strona 42*

### Bezpieczne ustawienie urządzenia

#### Ostrzeżenie

#### Niebezpieczeństwo zranienia!

- Pralkosuszarka jest bardzo ciężka - zachować ostrożność przy podnoszeniu.
- Podczas podnoszenia pralkosuszarki za wystające elementy (na przykład za drzwi urządzenia), te mogą się zerwać i zranić użytkownika. Nie podnosić pralkosuszarki za wystające części.
- Nieprawidłowe rozłożenie węży i przewodów powoduje wystąpienie niebezpieczeństwa potknięcia się i zranienia. Węże i przewody ułożyć w taki sposób, aby nie można było się o nie potknąć.



## Uwaga!

### Uszkodzenie urządzenia

- Zamarznięte węże mogą się przerwać lub pęknąć. Nie ustawiać pralkosuszarki w miejscach zagrożonych wystąpieniem ujemnej temperatury ani w miejscach narażonych na działanie czynników atmosferycznych.
- Podczas podnoszenia pralkosuszarki za wystające elementy (na przykład za drzwi urządzenia), te mogą się zerwać i uszkodzić pralkosuszarke. Nie podnosić pralkosuszarki za wystające części.

## Powierzchnia ustawienia

**Wskazówka:** Stabilne ustawienie jest ważne, aby pralkosuszarka nie przesuwiała się podczas pracy!

- Powierzchnia ustawienia musi być twarda i płaska.
- Nieprzydatne są miękkie podłogi/wykładziny podłogowe.
- W celu uzyskania dobrych wyników suszenia należy zapewnić skuteczną wentylację pomieszczenia.

## Ustawienie na cokole lub na drewnianym stropie belkowym

### Uwaga!

#### Uszkodzenie urządzenia

Pralko-suszarka może przemieścić się w trakcie cyklu wirowania i przewrócić lub wypaść ze swej podstawy.

Nóżki urządzenia muszą być zawsze zabezpieczone za pomocą uchwytów przytrzymujących.

Uchwyty przytrzymujące: nr zam.

WMZ 2200, WX975600, CZ 110600, Z 7080X0.

#### Wskazówka:

W przypadku instalacji urządzenia na drewnianej podłodze z belek:

- Jeśli to możliwe, zamontować pralko-suszarke w rogu pomieszczenia.
- Przykręcić do podłogi wodoodporną, drewnianą płytę (o grubości min. 30 mm).

## Montaż urządzenia pod blatem kuchennym lub w zabudowie



### Ostrzeżenie

#### Niebezpieczeństwo porażenia prądem!

Kontakt z elementami znajdującymi się pod napięciem grozi śmiercią.

Nie demontować pokrywy urządzenia. Montaż pod blatem/montaż urządzenia do zabudowy wykonać przed podłączeniem do zasilania.



### Ostrzeżenie

#### Niebezpieczeństwo oparzenia!

Podczas suszenia wydobywa się gorące powietrze o temperaturze do 60°C.

### Wskazówki

- Wymagane wymiary:  
a = 650 mm  
b = 620 mm  
c = 850 mm

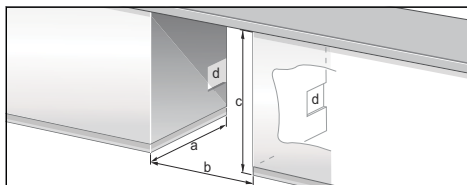

- Pralkosuszarke ustawiać wyłącznie pod ciągłym blatem roboczym, stabilnie połączonym z sąsiadującymi szafkami.
- Powierzchnia ustawienia wymaga zapewnienia skutecznej wentylacji, w przeciwnym razie nie można zagwarantować optymalnego rezultatu suszenia. Wymiary otworów wentylacyjnych (jeśli to możliwe, zaplanować po jednej stronie). Przekrój poprzeczny otworu:  $d \times e = 200 \text{ mm} \times 100 \text{ mm}$ . Wysokość nad podłogą:  $f = 365 \text{ mm}$ . Odstęp między ścianą a urządzeniem: 50 mm.

## Demontaż zabezpieczeń transportowych

### Uwaga!

#### Uszkodzenie urządzenia

- Przed pierwszym użyciem urządzenia należy usunąć w całości wszystkie 4 zabezpieczenia transportowe. Zachować zabezpieczenia transportowe. Podczas transportu pralkosuszarka ma zamontowane zabezpieczenia transportowe. Nieusunięte zabezpieczenia transportowe mogą po uruchomieniu pralkosuszarki spowodować na przykład uszkodzenie bębna.
- W celu zabezpieczenia urządzenia przed uszkodzeniem podczas późniejszego transportu, konieczne jest ponowne zamontowanie zabezpieczeń transportowych → *Strona 43*

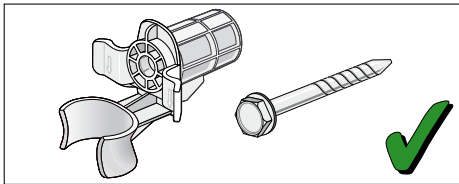

Zachować skręcone ze sobą śrubę i tuleję.

1. Wyjąć przewody z uchwytów.
2. Wyjąć przewody z kolanka i wymontować kolanko.
3. Poluzować i wyjąć wszystkie 4 śruby zabezpieczające urządzenie na czas transportu.

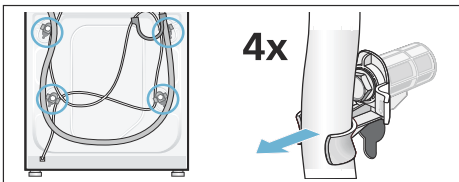

4. Wyjąć kabel zasilający z uchwytów. Usunąć tuleje.

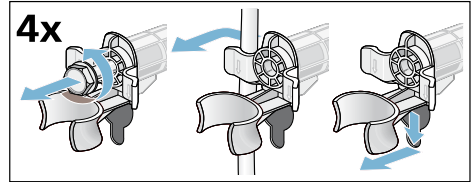

5. Wsunąć osłony. Mocno zablokować, naciskając na hak z systemem blokady. Włożyć uchwyt przewodu.

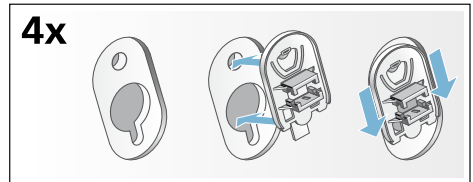

## Długości węży i przewodów

### Podłączenie z lewej strony

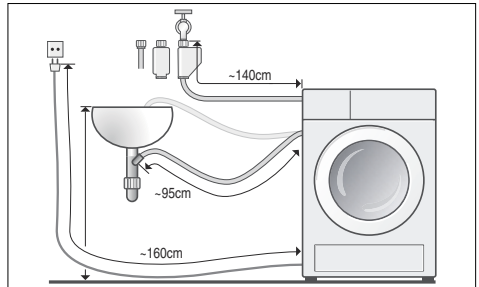

lub

### Podłączenie z prawej strony

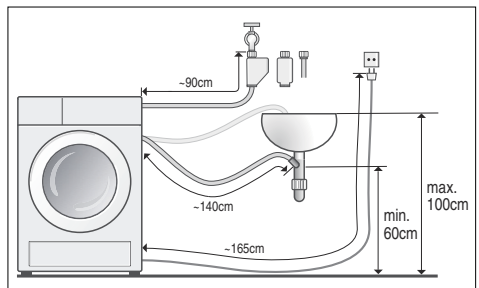

### Wskazówka:

Jeśli zostaną zastosowane uchwyty do przewodów, przewód można odpowiednio skrócić!

### Dostępne u dealera/w serwisie posprzedażnym:

- Przedłużacz do modelu Aqua-Stop lub przewód doprowadzający zimną wodę (ok. 2,50 m).  
Nr zamówienia WMZ 2380, WZ 10130, CZ 11350, Z 7070X0.
- Dłuższy przewód doprowadzający (ok. 2,20 m) dla modelu standardowego.

## Przyłącze wody

### Ostrzeżenie

#### Niebezpieczeństwo porażenia prądem!

Kontakt elementów znajdujących się pod napięciem z wodą grozi śmiercią.

Nie zanurzać zabezpieczenia AquaStop w wodzie (posiada zawór elektromagnetyczny).

### Uwaga!

#### Szkody spowodowane przez wodę

Miejsca podłączenia węża dopływowego i odpływowego znajdują się pod wysokim ciśnieniem wody. Aby zapobiec przeciekom oraz szkodom spowodowanym przez wodę, należy bezwzględnie przestrzegać wskazówek zawartych w niniejszym rozdziale.

### Wskazówki

- Poza wymienionymi wskazówkami obowiązują osobne przepisy właściwego przedsiębiorstwa wodociągowego i zakładu energetycznego.
- Pralkosuszarkę należy zasilać wyłącznie zimną wodą pitną.
- Nie podłączać pralkosuszarki do baterii mieszakowej bezciśnieniowego podgrzewacza wody.
- Stosować wyłącznie nowy, dołączony wąż dopływowy lub zakupiony w autoryzowanym sklepie.
- W razie wątpliwości zlecić podłączenie wykwalifikowanemu fachowcowi.

## Dopływ wody

### Wskazówki

- Wąż dopływowego nie wolno zginać, zaciskać, modyfikować ani przecinać (wytrzymałość nie będzie wówczas gwarantowana).
- Złączki przykręcać wyłącznie ręcznie. Zbyt mocne dokręcenie złączek za pomocą narzędzia (obcęgi) może spowodować uszkodzenie gwintów.

### Optymalne ciśnienie wody w sieci wodociągowej: 100-1000 kPa (1-10 bar)

- Przy odkręconym zaworze wody przepływa co najmniej 8 l/min.
- Przy wyższym ciśnieniu wody zainstalować zawór redukcyjny.

1. Podłączyć wąż dopływowy do zaworu wody oraz do urządzenia (nie dotyczy modeli z systemem AquaStop) ( $3/4'' = 26.4 \text{ mm}$ ):
  - Standard

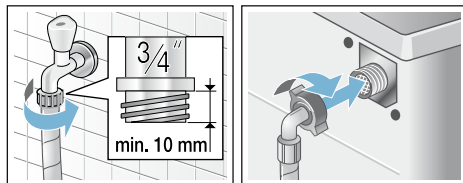

- Aqua-Secure

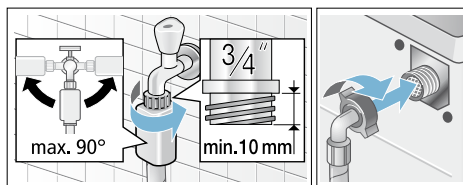

- AquaStop

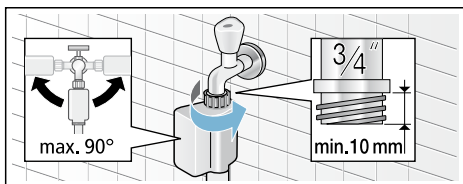

- Ostrożnie otworzyć zawór wody i sprawdzić przy tym szczelność w miejscach podłączenia.

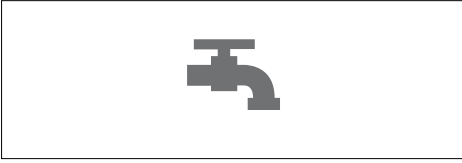

**Wskazówka:** Połączenie śrubowe jest pod ciśnieniem wody.

## Odptyw wody

### Wskazówki

- Nie zginać ani nie rozciągać na długość węża odpływowego.
- Różnica wysokości pomiędzy powierzchnią ustawienia i odpływem: min. 60 cm - maks. 100 cm.

## Odptyw do umywalki

### **⚠ Ostrzeżenie**

#### **Niebezpieczeństwo oparzenia!**

Podczas prania w wysokich temperaturach może dojść do poparzenia gorącym roztworem środka piorącego, na przykład podczas odpompowywania gorącego roztworu do umywalki.

Nie wkładać rąk do gorącego roztworu środka piorącego.

### **Uwaga!**

#### **Szkody spowodowane przez wodę**

Gdy podczas odpompowywania, na skutek wysokiego ciśnienia wody, wąż odpływowy zsunie się z umywalki, odpompowywana woda może spowodować szkody.

Należy zabezpieczyć wąż odpływowy przed wysunięciem się.

### **Uwaga!**

#### **Uszkodzenie urządzenia/uszkodzenia tkanin**

Gdy końcówka węża odpływowego zostanie zanurzona w odpompowywanej wodzie, może dojść do zasysania odpompowywanej wody z powrotem do urządzenia, a w konsekwencji do uszkodzenia pralkosuszarki/tkanin. Należy dopilnować, aby:

- Korek nie zatykał odpływu umywalki.
- Woda odpływała wystarczająco szybko.
- Końcówka węża odpływowego nie była zanurzona w odpompowywanej wodzie.

### **Ułożenie węża odpływowego:**

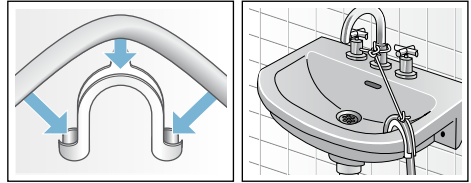

## Odptyw do syfonu

W miejscu podłączenia założyć opaskę zaciskową  $\varnothing$  24-40 mm (sklepy specjalistyczne).

### **Przyłącze**

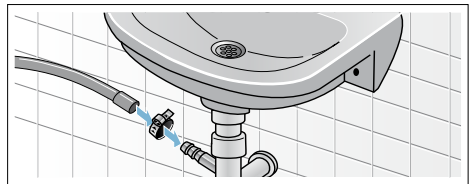

## Odpiływ wody do rury z tworzywa sztucznego z gumowym kołnierzem lub do kratki ściekowej

### Przyłącze

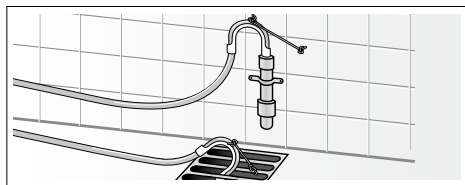

## Wypoziomowanie urządzenia

1. Poluzować nakrętkę blokującą odkręcając ją zgodnie z ruchem wskazówek zegara za pomocą klucza.
2. Sprawdzić wypoziomowanie pralko-suszarki używając poziomicy; w razie potrzeby, poprawić. Wyregulować wysokość, obracając nóżkę urządzenia.

**Wskazówka:** Wszystkie cztery nóżki urządzenia powinny stabilnie opierać się na podłodze.

Pralko-suszarka nie powinna się kołysać!

3. Dokręcić nakrętkę zabezpieczającą do obudowy. Przytrzymać nóżkę pralki, nie zmieniając wysokości jej ustawienia.

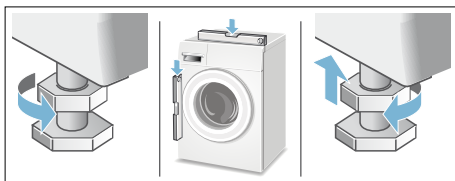

### Wskazówki

- Nakrętki zabezpieczające wszystkich czterech nóżek urządzenia muszą zostać mocno dokręcone do obudowy!
- Wszelkie hałaśliwe odgłosy, silne drgania lub "przemieszczanie się" może być spowodowane przez niewłaściwe wypoziomowanie!

## Podłączenie do sieci elektrycznej

### Bezpieczeństwo elektryczne

#### Ostrzeżenie

#### Niebezpieczeństwo porażenia prądem!

Kontakt z elementami znajdującymi się pod napięciem grozi śmiercią.

- Przewód sieciowy wyciągać chwytając wyłącznie za wtyczkę, nigdy za przewód, ponieważ może on ulec uszkodzeniu.
- Wtyczkę chwycić wyłącznie suchymi rękoma.
- Nigdy nie wyciągać wtyczki podczas pracy urządzenia.
- Pralko-suszarkę należy podłączyć do sieci prądu zmiennego poprzez prawidłowo zainstalowane gniazdo z uziemieniem.
- Napięcie sieciowe musi być zgodne z napięciem podanym na pralko-suszarce (tabliczka znamionowa).
- Tabliczka znamionowa zawiera również informacje o parametrach przyłącza i wymaganym bezpieczniku.

Należy upewnić się, że:

- Wtyczka i gniazdo sieciowe pasują do siebie.
- Przekrój poprzeczny przewodu jest wystarczający.
- Instalacja uziemiająca jest prawidłowo zainstalowana.
- Wymiana przewodu sieciowego (o ile konieczna) zostanie przeprowadzona przez wykwalifikowanego elektryka. Zapasowy przewód sieciowy jest dostępny w serwisie.
- Do wykonania instalacji nie wykorzystano żadnych rozgałęziaczy i/lub przedłużaczy.
- W przypadku zastosowania wyłącznika różnicowoprądowego, jest on oznaczony następującym znakiem .

Tylko ten znak gwarantuje spełnienie aktualnie obowiązujących przepisów.

- Wtyczka sieciowa jest zawsze dostępna.
- Przewód sieciowy nie został zgięty, zgnieciony, zmodyfikowany lub przecięty i nie styka się z żadnym źródłem ciepła.

## Przed pierwszym praniem/ suszeniem

Pralko-suszarka została dokładnie sprawdzona przed opuszczeniem fabryki. Aby usunąć wodę pozostałą po teście, uruchomić program **Czyszczenie filtra** za pierwszym razem **bez** prania.

### Wskazówka:

- Pralko-suszarka musi być prawidłowo zainstalowana i podłączona. Instalacja i podłączenie → *Strona 37*
- Nigdy nie należy włączać uszkodzonej pralko-suszarki. Należy poinformować serwis posprzedażny → *Strona 35*

1. Podłączyć wtyczkę do sieci.
2. Odkręcić zawór wody.
3. Włączyć urządzenie.
4. Zamknąć drzwiczki. Nie wkładać żadnych rzeczy do prania.
5. Wybrać program **Czyszczenie filtra 40 °C**.
6. Otworzyć szufladę na środek piorący.
7. Wlać około 1 litra wody do podajnika **II**.
8. Wprowadzić standardowy środek piorący do podajnika **II**, zgodnie z zaleceniami producenta dotyczącymi tkanin o niewielkim stopniu zabrudzenia.

**Wskazówka:** Aby uniknąć wytworzenia nadmiernej ilości piany, użyć tylko połowy zalecanej ilości środka piorącego. Nie stosować środków do prania wełny lub delikatnych tkanin.

9. Zamknąć szufladę na środek piorący.
10. Wybrać **Start/Reload (Start/Ponowny załadunek)** ▷ .
11. Gdy program się skończy, wyłączyć urządzenie.

**Pralko-suszarka jest teraz gotowa do użytku.**

## Transport

### Czynności przygotowawcze

1. Zakręcić zawór wody.
2. Zredukować ciśnienie wody w przewodzie doprowadzającym. Zablokowany filtr w przewodzie doprowadzającym wodę → *Strona 30*
3. Usunąć wszelkie pozostałości roztworu środka piorącego. Zablokowana pompa odprowadzająca → *Strona 29*
4. Odłączyć pralko-suszarkę od zasilania prądem.
5. Wymontować przewody.

### Montaż zabezpieczeń transportowych:

1. Zdjąć pokrywę i umieścić w bezpiecznym miejscu. W razie potrzeby użyć śrubokręta.

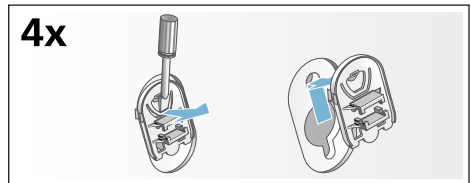

2. Wprowadzić 4 tuleje. Zatrzasnąć przewód sieciowy w uchwycie. Wprowadzić i dokręcić śruby.

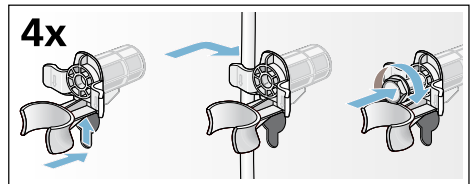

### Przed włączeniem urządzenia:

#### Wskazówki

- Należy **zawsze** usunąć zabezpieczenia transportowe!
- Aby zapobiec przedostaniu się nie zużytego środka piorącego do wylotu podczas kolejnego prania: Wlać 1 litr wody do podajnika **II** i uruchomić program **Płukanie/Wirowanie** lub **Odpompowanie**.

## **Gwarancja Aqua-stop**

tylko dla urządzeń z Aqua-stopem

Dodatkowo do roszczeń z tytułu gwarancji w stosunku do placówki handlowej wynikających z umowy sprzedaży oraz dodatkowo do naszej gwarancji, świadczone jest odszkodowanie pod następującymi warunkami:

1. W przypadku wystąpienia szkód wodnych w wyniku usterki naszego systemu Aqua-stop, świadczone jest odszkodowanie dla prywatnych użytkowników.
2. Gwarancja odpowiedzialności obowiązuje przez cały okres użytkowania urządzenia.
3. Warunkiem wysuwania roszczeń z tytułu gwarancji jest prawidłowe ustawienie i podłączenie urządzenia z Aqua-stopem zgodnie z naszą instrukcją. Obejmuje ona także prawidłowe przedłużenie Aqua-stopu (oryginalne wyposażenie dodatkowe).  
Nasza gwarancja nie obejmuje wadliwych przewodów zasilających i armatur aż do przyłącza Aqua-Stopu na zaworze kurkowym.
4. Zasadniczo urządzenia z Aqua-stopem nie wymagają nadzorowania podczas pracy lub zabezpieczenia po pracy poprzez zamknięcie kurka dopływu wody.

Jedynie w przypadku dłuższego okresu nieobecności w mieszkaniu (np. kilkutygodniowy urlop), należy zakręcić kurek dopływu wody.

### **Zlecenie naprawy oraz pomoc w razie usterki**

PL 801 191 534

Adresy serwisów w poszczególnych krajach znajdują się w załączonym spisie autoryzowanych serwisów.

Robert Bosch, Hausgeräte GmbH  
Carl-Wery-Straße 34  
81739 München  
DEUTSCHLAND



9000923218 (9606)