

**MUZ5ZP1**



**BOSCH**

**pl** Instrukcja obsługi  
**cs** Návod k použití  
**sl** Navodilo za uporabo  
**hu** Használati utasítás  
**da** Brugsanvisning  
**no** Bruksanvisning  
**sv** Bruksanvisning  
**fi** Käyttöohje

**en** Operating instructions  
**fr** Notice d'utilisation  
**it** Istruzioni per l'uso  
**pt** Instruções de serviço  
**el** Οδηγίες χρήσης  
**tr** Kullanma talimatı  
**bg** Указания за употреба  
**ar** تعليمات الاستخدام

pl	Polski .....	3
cs	Česky. ....	4
sl	Slovensko.....	5
hu	Magyar .....	6
da	Dansk .....	7
no	Norsk. ....	8
sv	Svenska .....	9
fi	Suomi .....	10
en	English .....	11
fr	Français .....	12
it	Italiano .....	13
pt	Português.....	14
el	Ελληνικά.....	15
tr	Türkçe.....	16
bg	Български.....	17
ar	عربي .....	18

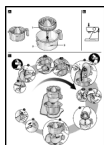

.....

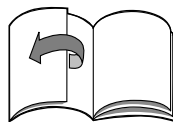

## Dla własnego bezpieczeństwa

Niniejsze wyposażenie przeznaczone jest dla robota kuchennego MUM5... . Proszę przestrzegać instrukcji obsługi robota kuchennego.

Niniejsze wyposażenie nadaje się do wyciskania soku z owoców cytrusowych, np. z cytryn, pomarańczy, grejfrutów. Nie używać do przetwarzania innych przedmiotów lub substancji oprócz tych zaleconych przez producenta.

### Wskazówki bezpieczeństwa dla pracy z niniejszym urządzeniem

Wyciskarkę do owoców cytrusowych używać tylko w przedstawionej pozycji roboczej.

Wyciskarkę do owoców cytrusowych można używać tylko wtedy, gdy jest kompletnie zmontowana.

Wyciskarkę do owoców cytrusowych zdejmować/nakładać tylko wtedy, gdy urządzenie jest wyłączone.

## Opis urządzenia

Proszę otworzyć składane kartki z rysunkami.

Rysunek 

- 1 Sitko ze stożkiem wyciskającym
- 2 Zbiornik soku
- 3 Oznaczenie maksymalnej ilości produktów

Rysunek 

Pozycja robocza

## Obsługa

- Przed pierwszym zastosowaniem dokładnie umyć wyciskarkę do owoców cytrusowych, patrz rozdział „Czyszczenie i pielęgnacja“.

**Wyciskarka do owoców cytrusowych funkcjonuje tylko przy założonej misce do mieszania.**

Rysunek 

- Nacisnąć przycisk zwalniający blokadę i odchylić ramię urządzenia do pozycji 3. 
- Zdjąć z napędu wyciskarki do owoców cytrusowych pokrywę osłaniającą (rysunek 5a).
- Włożyć sitko do zbiornika soku.
- Nałożyć wyciskarkę do owoców cytrusowych na urządzenie i przekręcić aż do oporu w kierunku zgodnym z ruchem wskazówek zegara.
- Włożyć wtyczkę do gniazdka.

- Nastawić przełącznik obrotowy na zakres 3–5.
- Przycisnąć owoc do stożka wyciskającego. **Przestrzegać oznaczenia maksymalnej ilości produktów – oznaczenie na pojemniku (rysunek )!**

## Po pracy

- Wyłączyć urządzenie przełącznikiem obrotowym.
- Wyciskarkę do owoców cytrusowych przekręcić w kierunku przeciwnym do ruchu wskazówek zegara i zdjąć.
- Wyczyścić wyciskarkę.

## Czyszczenie i pielęgnacja

 **Uwaga!**

*Nie stosować żadnych szorujących środków czyszczących. Powierzchnie mogą ulec uszkodzeniu.*

Wszystkie części można myć w zmywarce do naczyń.

Zwracać uwagę na to, aby elementy z tworzywa sztucznego nie zostały zablokowane w zmywarce, ponieważ mogą ulec deformacji.

## Pro Vaši bezpečnost

Toto příslušenství je určeno pro kuchyňský robot MUM5... .

Dodržujte návod k použití kuchyňského robota.

Toto příslušenství je vhodné pouze k vylisování citrusových plodů, jako např. citronů, pomerančů, grapefruitů. Nesmí se používat ke zpracování jiných věcí příp. látek.

### **Bezpečnostní pokyny pro tento spotřebič**

Lis na citrusy používejte pouze v uvedené pracovní poloze.

Lis na citrusy používejte pouze v kompletně smontovaném stavu.

Lis na citrusy nasazujte/sundávejte pouze za klidového stavu pohonu.

## Přehled

Odklopte prosím obrázkové strany.

**Obrázek **

1 Sítko s lisovacím kuželem

2 Záchytná nádoba

3 Označení pro maximální plnicí množství

**Obrázek **

Pracovní poloha

## Obsluha

- Před prvním použitím lis na citrusy důkladně očistěte, viz "Čištění a údržba".

**Lis na citrusy funguje pouze při nasazení míchací míse.**

**Obrázek **

- Stiskněte uvolňovací tlačítko a umístěte výklopné rameno do polohy 3. 
- Sundejte ochranný kryt z pohonu lisu na citrusy (obrázek 5a).
- Vložte sítko do záchytné nádoby.
- Nasadte lis na citrusy na základní spotřebič a pootočte ve směru pohybu hodinových ručiček až na doraz.
- Zastrčte síťovou zástrčku.
- Nastavte otočný přepínač na stupeň 3–5.
- Přitlačte ovoce na lisovací kužel.

**Dodržujte maximální plnicí množství záchytné nádoby – označení na nádobě (obrázek )!**

## Po ukončení práce

- Vypněte spotřebič otočným přepínačem.
- Pootočte lisem na citrusy proti směru pohybu hodinových ručiček a sundejte jej.
- Vyčistěte lis na citrusy.

## Čištění a údržba

 **Pozor!**

*Nepoužívejte žádné drsné čisticí prostředky. Povrchové plochy se mohou poškodit.*

Všechny díly jsou odolné vůči mytí v myčce nádobí. Umělohmotné díly v myčce nádobí nesvírejte, protože může dojít k deformaci.

## Za vašo varnost

Ta pribor je namenjen večnamenskemu kuhinjskemu aparatu MUM5... . Upoštevajte navodila za uporabo večnamenskega kuhinjskega stroja. Ta pribor je primeren e za ožemanje agrumov, npr. limon, pomaranč in grenivk. Aparata ni dovoljeno uporabljati za obdelavo drugih živil oz. snovi.

## ⚠ Navodila za varno delo z aparatom

Ožemalnik agrumov uporabljajte samo v navedenem delovnem položaju. Ožemalnik agrumov uporabljate le, ko je v celoti sestavljen. Ožemalnik agrumov namestite oz. odstranite le, ko motor miruje!

## Pregled

Odprite strani s slikami.

Slika **A**

1 Sito s stožcem za ožemanje

2 Prestrezna posoda

3 Oznaka za maksimalno polnjenje

Slika **B**

Delovni položaj

## Upravljanje

- Pred prvo uporabo temeljito očistite ožemalnik agrumov (glejte »Čiščenje in vzdrževanje«).

**Ožemalnik agrumov deluje le, ko je nameščena posoda za mešanje.**

Slika **C**

- Pritisnite tipko za sprostitve in postavite vrtljivo roko na 3. pozicijo.
- Snemite zaščitni pokrov s pogona ožemalnika agrumov (slika 5a).
- Sito vstavite v prestrezno posodo.
- Ožemalnik agrumov namestite na osnovni aparat in ga zasukajte v smeri urnega kazalca do konca.
- Omrežni vtič ponovno priključite.
- Vrtljivo stikalo postavite na 3.–5. stopnjo.
- Pritisnite sadež na stožec za ožemanje.



**Upoštevajte maksimalno polnjenje prestrezne posode – oznako na posodi (slika **A**)!**

## Po opravljenem delu

- Aparat izklopite z vrtljivim stikalom.
- Ožemalnik agrumov zasukajte v nasprotni smeri urnega kazalca in ga snemite.
- Čiščenje ožemalnika agrumov.

## Čiščenje in nega

⚠ **Pozor!**

*Ne uporabljajte nikakršnih peskovih čistilnih sredstev! Površino aparata se lahko poškoduje.*

Vsi deli so primerni za pomivanje v stroju.

Plastičnih delov ne smete zagozditi v pomivalnem stroju, ker lahko nastanejo deformacije.

## Az Ön biztonsága érdekében

A tartozék a MUM5... konyhai gép kiegészítője. Tartsa be a konyhai gép használati útmutatóját.

Ez a tartozék csak citrusfélék préselésére alkalmas, mint pl. citrom, narancs, grapefruit. Tilos más tárgyak vagy anyagok feldolgozására használni.

### Biztonsági előírások a készülékhez

A citrusgyümölcs-prést csak a bemutatott munkapozícióban használja.

A citrusgyümölcs-prést csak teljesen összeszerelt állapotban használja.

A citrusgyümölcs-prést csak a hajtómű álló helyzetében tegye fel/vegye le.

### A készülék részei

Kérjük, hogy hajtsa ki a képes oldalt.

 ábra

1 Szűrő préselőképpal

2 Felfogótartály

3 Maximális töltési mennyiség jelölése

 ábra

Munkapozíció

### A készülék kezelése

- Az első használat előtt a citrusgyümölcs-prést alaposan tisztítsa meg, lásd a "Tisztítás és ápolás" fejezetet.

**A citrusgyümölcs-prés csak behelyezett keverőtárral működik.**

 ábra

- Nyomja meg a nyitó-nyomógombot, és a lengőkart hozza a 3-as pozícióba. 
- A citrusgyümölcs-prés meghajtása előtt vegye le a meghajtómű védőfedelét (5a. ábra).
- Tegye be a szűrőt a felfogótartályba.
- Tegye a citrusgyümölcs-prést az alapgépre és az óramutató járásával megegyező irányban ütközésig fordítsa el.
- Dugja be a hálózati csatlakozódugót.
- A forgókapcsolót állítsa 3-as – 5-ös állásba.
- A gyümölcsöt nyomja a préselő kúpra.

**Ügyeljen a felfogótartály maximális töltési mennyiségére – jelölés a tartályon ( ábra)!**

### A munka befejezése után

- A készüléket kapcsolja ki a forgókapcsolóval.
- Forgassa a citrusgyümölcs-prést az óramutató járásával ellentétes irányba és vegye le.
- Tisztítsa meg a citrusgyümölcs-prést.

### Tisztítás és ápolás

 **Figyelem!**

*Ne használjon súrolószert a készülék tisztításához. A készülék felülete megsérülhet.*

Minden alkatrész tisztítható a mosogatógépben.

A műanyag alkatrészeket a mosogatógépben ne szorítsa be, mert deformálódhatnak.

## For din egen sikkerheds skyld

Dette tilbehør er beregnet til køkkenmaskinen MUM5... .

Læs og overhold brugsvejledningen til køkkenmaskinen.

Dette tilbehør er kun egnet til at presse citrusfrugter som f.eks. citroner, appelsiner, grapefrugter. Må ikke bruges til at bearbejde andre genstande hhv. substanser.

### Sikkerhedshenvisninger til dette apparat

Citruspressen må kun bruges i den angivende arbejdsposition.

Citruspressen må kun bruges, når den er samlet rigtigt.

Citruspressen må kun sættes på/tages af, når drevet står stille.

## Overblik

Fold billedsiderne ud.

Billede 

- 1 Si med pressekegle
- 2 Opfangningsbeholder
- 3 Markering til maks. påfyldningsmængde

Billede 

Arbejdsposition

## Betjening

- Citruspressen skal rengøres grundigt, før den tages i brug første gang, se „Rengøring og pleje”.

**Citruspressen fungerer kun, når røreskålen er sat ind.**

Billede 

- Tryk på sikkerhedsknappen og stil svingarmen i position **3**.
- Tag beskyttelseslåget til drevudtag af drevet på citruspressen (billede 5a).
- Sæt sien ind i opfangningsbeholderen.
- Sæt citruspressen på motorenheden og drej den helt mod højre indtil stop.
- Sæt netstikket i.
- Stil drejekontakt på trin 3–5.
- Tryk frugten på pressekeglen.



**Overhold den maks. påfyldningsmængde for opfangningsbeholderen – markering på beholder (billede )!**

## Efter arbejdet

- Sluk for apparatet med drejekontakt.
- Drej citruspressen mod venstre og tag den af.
- Rengør citruspressen.

## Rengøring og pleje

 **OBS!**

*Benyt ingen skurende rengøringsmidler. Overfladerne kan beskadiges.*

Alle dele tåler opvaskemaskine.

Forsøg ikke at klemme plastdele fast i opvaske-maskinen, da de kan blive deformeret.

Ret til ændringer forbeholdes.

## For din egen sikkerhet

Dette tilbehøret er beregnet for kjøkkenmaskinen MUM5... .

Ta hensyn til bruksveiledningen for kjøkkenmaskinen.

Dette tilbehøret er kun egnet for pressing av sitrusfrukt som f.eks. sitroner, appelsiner, grapefrukt. Må ikke brukes til bearbeiding av andre gjenstander hhv. substanser.

## ▲ Sikkerhetshenvisninger for dette apparatet

Sitruspressen må kun brukes i den oppførte arbeidsposisjonen.

Sitruspressen må kun brukes i komplett sammensatt tilstand.

Sitruspressen må kun settes på/tas av når drevet står stille.

## En oversikt

Vennligst Brett ut sidene med bilder.

Bilde 

- 1 Sil med pressekjegle
- 2 Oppfangingsbeholder
- 3 Markering for maksimal fyllemengde

Bilde 

Arbeidsposisjon

## Betjening

- Sitruspressen må rengjøres grundig før bruk, se "Rengjøring og pleie".

**Sitruspressen fungerer kun når rørebollen er satt inn.**

Bilde 

- Trykk utløsningstasten og sett svingarmen i posisjon **3**.
- Ta beskyttelseslokket av drevet på sitruspressen (bilde 5a).
- Sett silen inn i oppfangingsbeholderen.
- Sett sitruspressen på basismaskinen og dreid den i klokkenes retning inntil anslag.
- Stikk inn støpselet.
- Sett dreiebryteren på trinn 3–5.
- Trykk frukten oppå pressekjeglen.



**Ta hensyn til den maksimale fyllemengden for oppfangingsbeholderen – markering på beholderen (bilde )!**

## Etter arbeidet

- Slå av apparaten med dreiebryteren.
- Drei sitruspressen imot klokkenes retning og ta den av.
- Rengjør sitruspressen.

## Rengjøring og pleie

 **Obs!**

*Ikke bruk skurende rengjøringsmidler.*

*Overflatene kan bli skadet.*

Alle delene kan rengjøres i oppvaskmaskin.

Ikke klem plastdelene fast i oppvaskmaskinen, da de kan bli deformert.



## För din säkerhet

Detta tillbehör är avsett för användning med köksmaskinen MUM5... .  
Följ bruksanvisningen till köksmaskinen.

Detta tillbehör är endast lämpligt för att pressa juicen ur citrusfrukter, som t.ex. citroner, apelsiner, grapefruit. Får inte användas för att bearbeta andra föremål resp substanser.

## ⚠ Säkerhetsanvisningar för denna apparat

Citruspressen får endast användas i det anvisade arbetsläget.

Citruspressen får endast användas helt ihopmonterad.

Sätta fast/lossa citruspressen endast när drivuttaget står stilla.

## Översikt bilden

Vik ut bildsidorna.

Bild 

- 1 Sil med presskulle
- 2 Behållare
- 3 Markering för maximal påfyllningsmängd

Bild 

Arbetsläge

## Användning

- Rengör citruspressen grundligt före första användningen, se "Rengöring och skötsel".

**Citruspressen fungerar bara med påsatt blandarskål.**

Bild 

- Tryck på låsknappen och vrid funktionsarmen till läge **3**.
- Lossa skyddslocket över drivuttaget till citruspressen (bild 5a).
- Sätt in silen i behållaren.
- Sätt citruspressen på motordelen och vrid medurs till stoppet.
- Sätt stickkontakten i vägguttaget
- Vrid strömvredet till läge 3–5.
- Tryck frukten mot presskullen.



**Observera behållarens maximala påfyllningsmängden – markering på behållaren (bild )!**

## Efter arbetet

- Stäng av apparaten med strömvredet.
- Vrid citruspressen moturs och lossa.
- Rengör citruspressen.

## Rengöring och skötsel

**⚠ Var försiktig!**

*Använd inga repande rengöringsmedel.  
Apparatens ytor kan skadas.*

Samtliga delar kan rengöras i diskmaskin.

Kläm inte fast delarna i diskmaskinen eftersom de då kan deformeras under diskningen.

## Turvallisuusasiaa

Varuste on tarkoitettu käytettäväksi yleiskoneen MUM5... kanssa. Noudata yleiskoneen käyttöohjeita!

Tämä varuste soveltuu vain sitrushedelmien kuten sitruunoiden, appelsiinien ja greippien mehuksi puristamiseen. Sitä ei saa käyttää muiden tarvikkeiden tai aineiden käsittelyyn.

### Laitetta koskevat turvallisuusohjeet

Käytä sitruspuserrinta vain ilmoitetussa käyttöasennossa.

Käytä sitruspuserrinta vain, kun sen kaikki osat ovat paikoilleen kiinnitettyinä.

Irrota ja kiinnitä sitruspuserrin vain, kun moottori on pysähtynyt.

## Laitteen osat

Käännä esiin kuvasivut

Kuva 

1 Siivilä ja puserrin

2 Kulho

3 Maksimi täyttömäärän merkki

Kuva 

Käyttöasento

## Käyttö

- Puhdista sitruspuserrin huolellisesti ennen ensimmäistä käyttökertaa, katso »Puhdistus«.

**Sitruspuserrin toimii vain yleiskoneen kulhon ollessa paikoillaan.**

Kuva 

- Paina avaamispainiketta ja käännä varsi asentoon **3**. 
- Irrota sitruspuserrimen käyttöliitännän suojakansi (kuva 5a).
- Kiinnitä siivilä kulhoon.
- Aseta sitruspuserrin käyttöliitännän päälle ja käännä myötäpäivään vasteeseen asti.
- Laita pistotulppa pistorasiaan.
- Aseta valitsin asentoon nopeudella 3–5.
- Paina hedelmää puserrinosaa vasten.

**Tarkkaile kulhon maksimitäyttömäärää – merkki astiassa (kuva )!**

## Käytön jälkeen

- Pysäytä kone valitsimesta.
- Käännä sitruspuserrinta vastapäivään ja irrota.
- Puhdista sitruspuserrin.

## Puhdistus

 **Huom.!**

*Älä käytä hankaavia puhdistusaineita.*

*Laitteen pinnat voivat vaurioitua.*

Kaikki osat ovat konepesun kestäviä.

Varo, että muoviosat eivät jää puristuksiin astianpesukoneessa, niiden muoto saattaa muuttua pesun aikana.

## For your safety

This accessory is designed for the food processor MUM5... .

Follow the operating instructions for the food processor.

This accessory is only suitable for pressing citrus fruits, such as lemons, oranges, grapefruits. It must not be used for processing other objects or substances.

### **▲ Safety instructions for this appliance**

Use the citrus press in the specified operating position only.

The citrus press must be completely assembled before use.

Do not attach/remove the citrus press until the drive is at a standstill.

## Overview

Please fold out the illustrated pages.

Fig. **A**

- 1 Strainer with pressing cone
- 2 Bowl
- 3 Mark for maximum filling quantity

Fig. **B**

Operating position

## Operation

- Thoroughly clean the citrus press before using for the first time, see "Cleaning and care".

**Citrus press functions only when the mixing bowl is inserted.**

Fig. **C**

- Press the Release button and move the swivel arm to position **3**.
- Remove drive cover from the drive of the citrus press (Fig. 5a).
- Insert strainer in the bowl.
- Place citrus press on the base unit and turn all the way in a clockwise direction.
- Insert the mains plug.
- Set rotary knob to setting 3–5.
- Press fruit on the pressing cone.



**Note maximum filling quantity of the bowl – mark on the container (Fig. **A**)!**

## After using the appliance

- Switch off the appliance with the rotary switch.
- Rotate the citrus press in an anti-clockwise direction and remove.
- Clean the citrus press.

## Cleaning and servicing

**▲ Attention!**

*Do not use abrasive cleaning agents. Surfaces may be damaged.*

All parts are dishwasher-proof.

Do not wedge plastic parts in the dishwasher as they could warp.

Subject to alterations.

## Pour votre sécurité

Cet accessoire est destiné au robot culinaire MUM5... .

Respectez la notice d'utilisation du robot ménager.

Cet accessoire convient pour presser uniquement les agrumes, par exemple les citrons, oranges, pamplemousses. Il ne doit pas servir à transformer d'autres objets ou substances.

### Consignes de sécurité pour cet appareil

N'utilisez le presse-agrumes que sur la position de service indiquée.

N'utilisez le presse-agrumes qu'à l'état entièrement assemblé.

Ne retirez / posez le presse-agrumes qu'après que le moteur s'est immobilisé.

## Vue d'ensemble

Veuillez déplier les volets illustrés.

Figure 

- 1 Tamis avec cône de pressage
- 2 Récipient de récupération
- 3 Repère de la quantité de remplissage maximale

Figure 

Position de travail

## Utilisation

- Nettoyez soigneusement le presse-agrumes avant de l'utiliser pour la première fois ; voir « Nettoyage et entretien ».

**Le presse-agrumes ne fonctionne que si le bol mélangeur a été mis en place.**

Figure 

- Appuyez sur la touche de déverrouillage et amenez le bras pivotant sur la position **3**. 
- Retirez le couvercle protégeant l'entraînement du presse-agrumes (Figure 5a).
- Mettez l'insert passoire dans le récipient de récupération.
- Posez le presse-agrumes sur l'appareil de base puis tournez dans le sens des aiguilles d'une montre jusqu'à la butée.
- Introduire la fiche dans la prise de courant.
- Ramenez l'interrupteur rotatif sur la position 3-5.
- Appuyez le fruit sur le cône de pressage.

**Attention à ne pas dépasser le niveau de remplissage maximal dans le récipient de récupération – Voir le repère apposé dessus (figure ) !**

## Après le travail

- Éteignez l'appareil par l'interrupteur rotatif.
- Tournez le presse-agrumes en sens inverse des aiguilles d'une montre puis retirez-le.
- Nettoyez le presse-agrumes.

## Nettoyage et entretien

 **Attention !**

*N'utilisez pas de détergent abrasif.*

*Vous risquez d'endommager les surfaces.*

Toutes les pièces vont au lave-vaisselle.

Ne coincez pas les pièces en plastique dans le lave-vaisselle car elles risquent de se déformer.

## Per la vostra sicurezza

Questo accessorio è previsto per la macchina da cucina MUM5... .  
Seguire le istruzioni per l'uso della macchina da cucina.

Questo apparecchio è idoneo solo a spremere agrumi, come ad es. limoni, aranci, pompelmi. Il suo uso è vietato per la lavorazione di altri oggetti o sostanze.

### ⚠ Avvertenze di sicurezza per questo apparecchio

Usare lo spremiagrumi solo nella posizione di lavoro indicata.  
Usare lo spremiagrumi solo nello stato di montaggio completo.  
Applicare/rimuovere lo spremiagrumi solo quando il motore è fermo.

## Guida rapida

Aprire le pagine con le figure.

Figura **A**

- 1 Filtro con cono di spremitura
- 2 Contenitore di raccolta
- 3 Riferimento per la massima quantità di riempimento

Figura **B**

Posizione di lavoro

## Uso

- Al primo uso pulire accuratamente lo spremiagrumi, vedi capitolo «Pulizia e cura».

**Lo spremiagrumi funziona solo con la ciotola impastatrice montata.**

Figura **C**

- Premere il pulsante di sblocco e portare il braccio oscillante nella posizione **3**.
- Rimuovere il coperchio di sicurezza dall'ingranaggio dello spremiagrumi (figura 5a).
- Mettere il filtro nel contenitore di raccolta.
- Applicare lo spremiagrumi sull'apparecchio base e ruotarlo in senso orario fino all'arresto.
- Inserire la spina.
- Ruotare la manopola su velocità 3-5.
- Premere il frutto sul cono di spremitura.



**Attenzione al massimo volume di riempimento del contenitore di raccolta – riferimento sul contenitore (figura **A**)!**

## Dopo il lavoro

- Spegnerne l'apparecchio con l'interruttore rotante.
- Ruotare lo spremiagrumi in senso antiorario e rimuoverlo.
- Lavare lo spremiagrumi.

## Pulizia e cura

⚠ **Attenzione!**

*Non utilizzare detergenti abrasivi.  
Possibili danni alle superfici.*

Tutte le parti sono lavabili in lavastoviglie.  
Per evitare possibili deformazioni, non incastrare le parti di plastica nella lavastoviglie.

## Para sua segurança

Este acessório destina-se ao robot de cozinha MUM5... .

Observar as Instruções de serviço do robot de cozinha.

Este acessório só é adequado para espremer citrinos, p. ex., limões, laranjas e toranjas. Não pode ser utilizado para processar outros tipos de objectos ou substâncias.

## ▲ Indicações de segurança para este aparelho

Só utilizar o espremedor de citrinos na posição de trabalho apresentada.

Só utilizar o espremedor de citrinos na situação de completamente montado.

Só colocar/retirar o espremedor de citrinos com o accionamento completamente parado.

## Panorâmica do aparelho

Por favor, desdobre as páginas com as ilustrações.

Fig. A

- 1 Passador com cone espremedor
- 2 Recipiente de recolha
- 3 Marcação para a capacidade máxima

Fig. B

Posição de trabalho

## Utilização do aparelho

- Limpar bem o espremedor de citrinos, antes da primeira utilização, ver «Limpeza e manutenção».

**O espremedor de citrinos só funciona com a tigela montada.**

Fig. C

- Premir a tecla de desbloqueamento e colocar o braço móvel na posição 3. 
- Retirar a tampa de protecção do accionamento, antes do accionamento do espremedor de citrinos (Fig. 5a).
- Colocar o filtro no recipiente de recolha.
- Aplicar o espremedor de citrinos no aparelho base e rodar no sentido dos ponteiros do relógio até prender.
- Ligar a ficha à tomada.
- Colocar o selector na posição fase 3–5.
- Pressionar a fruta sobre o cone.

**Respeitar a capacidade máxima do recipiente de recolha – marcação no recipiente (Fig. A)!**

## Depois do trabalho

- Desligar o aparelho através do selector.
- Rodar o espremedor de citrinos em sentido contrário ao dos ponteiros do relógio e retirá-lo.
- Limpar o espremedor de citrinos.

## Limpeza e manutenção

▲ **Atenção!**

*Não utilizar, por isso, produtos de limpeza abrasivos. As zonas exteriores do aparelho podem ficar danificadas.*

Todas as peças podem ser lavadas na máquina de lavar loiça.

Não prender as peças de plástico na máquina de lavar loiça, para evitar que sofram deformações.

## Για την ασφάλειά σας

Το εξάρτημα είναι κατάλληλο για την κουζίνομηχανή MUM5... . Προσέξτε τις οδηγίες χρήσης της κουζίνομηχανής.

Το παρόν εξάρτημα είναι κατάλληλο μόνο για το στύψιμο εσπεριδοειδών, όπως π. χ. λεμόνια, πορτοκάλια, γκρέιπφρουτ. Δεν επιτρέπεται να χρησιμοποιηθεί για την επεξεργασία άλλων αντικειμένων ή αντίστοιχα ουσιών.

### Υποδείξεις ασφαλείας για την παρούσα συσκευή

Χρησιμοποιείτε τον στύψτη εσπεριδοειδών μόνο στην αναφερόμενη θέση εργασίας.

Χρησιμοποιείτε τον στύψτη εσπεριδοειδών μόνο σε πλήρως συναρμολογημένη κατάσταση.

Τοποθετήστε/αφαιρέστε τον στύψτη εσπεριδοειδών μόνο με ακινητοποιημένη την κίνηση.

### Με μια ματιά

Παρακαλείσθε ν' ανοίξετε τις σελίδες με τις εικόνες.

Εικόνα  A

- 1 Φίλτρο με κώνος στυψίματος
- 2 Δοχείο περισυλλογής
- 3 Σημάδι για τη μέγιστη ποσότητα πλήρωσης

Εικόνα  B

Θέση εργασίας

### Χειρισμός

- Πριν την πρώτη χρήση καθαρίζετε καλά τον στύψτη εσπεριδοειδών, βλ. "Καθαρισμός και φροντίδα".

**Ο στύψτης εσπεριδοειδών λειτουργεί μόνο με τοποθετημένο το μπολ ανάμιξης.**

Εικόνα  C

- Πατήστε το πλήκτρο απασφάλισης  και φέρτε τον στρεφόμενο βραχίονα στη θέση 3.
- Αφαιρέστε το καπάκι προστασίας κίνησης από την κίνηση του στύψτη εσπεριδοειδών (εικόνα 5a).
- Τοποθετήστε το φίλτρο μέσα στο δοχείο περισυλλογής χυμού.
- Τοποθετήστε τον στύψτη εσπεριδοειδών επάνω στη βασική συσκευή και στρέψτε τον στη φορά των δεικτών του ρολογιού μέχρι το τέρμα.
- Βάζετε το φιν στην πρίζα.

- Ρυθμίζετε τον περιστρεφόμενο διακόπτη στη βαθμίδα 3–5.
- Πιέστε το φρούτο επάνω στον κώνο στυψίματος. Προσέξτε τη μέγιστη ποσότητα πλήρωσης του δοχείου περισυλλογής χυμού – σημάδι στο δοχείο (Εικόνα  D)!

### Μετά την εργασία

- Θέτετε τη συσκευή με τον περιστρεφόμενο διακόπτη εκτός λειτουργίας.
- Στρέψτε τον στύψτη εσπεριδοειδών αντίστροφα προς τη φορά των δεικτών του ρολογιού και αφαιρέστε τον.
- Καθαρίστε τον στύψτη εσπεριδοειδών.

### Καθαρισμός και φροντίδα

 Προσοχή!

Μη χρησιμοποιείτε μέσα καθαρισμού που χαράζουν. Οι επιφάνειες μπορούν να υποστούν φθορές.

Όλα τα μέρη πλένονται στο πλυντήριο πιάτων.

Προσέχετε να μη μαγκώσουν τα πλαστικά μέρη μέσα στο πλυντήριο πιάτων, διότι είναι δυνατόν να παραμορφωθούν.

Τηρούμε το δικαίωμα αλλαγών.

## Kendi güvenliğiniz için

Bu aksesuar, MUM5... mutfak robotu için kullanılabilir.

Mutfak robotunun kullanma kılavuzuna dikkat ediniz.

Bu aksesuar sadece, örn. limon, portakal, greypfrut gibi narenciye türlerinin suyunun sıkılması için uygundur.

Başka cisimlerin ya da maddelerin işlenmesi için kullanılamaz.

## ⚠ Bu cihaz için güvenlik bilgi ve uyarıları

Narenciye presini sadece bildirilmiş olan çalışma pozisyonunda kullanınız.

Narenciye presini sadece komple monte edilmiş şekilde kullanınız.

Narenciye presini sadece tahrik sistemi duruyorken takınız/çıkartınız.

## Genel bakış

Lütfen resimli sayfaları açınız.

**Resim A**

**1 Meyve suyu sıkma konisi ile birlikte süzgeç**

**2 Stok kabı**

**3 Azami dolum miktarı için işaret**

**Resim B**

Çalışma pozisyonu

## Kullanılması

- Narenciye presini ilk kez kullanmadan önce iyice temizleyiniz, bakınız "Temizleme ve koruma".

**Narenciye presi sadece karıştırma kabı takılı olduğu zaman çalışır.**

**Resim C**

- Kilit sistemini açma tuşuna basınız ve çevirme kolunu **3** pozisyonuna alınız. 
- Narenciye presinin tahriğinden tahrik koruyucu kapağını çıkarınız (Resim 5a).
- Süzgeci tutma kabına yerleştiriniz.
- Narenciye presini ana cihazın üzerine takınız ve sonuna kadar saatin çalışma yönünde çeviriniz.
- Elektrik fişini prize takınız.
- Döner şalteri kademe 3–5 konumuna ayarlayınız.
- Meyveyi, suyunu sıkma konisinin üzerine bastırınız.

**Tutma kabının azami dolum miktarına dikkat ediniz – Kabın üzerindeki işaret (Resim A)!**

## İşiniz sona erdikten sonra

- Cihazı döner şalter üzerinden kapatınız.
- Narenciye presini saatin çalışma yönünün tersine doğru çeviriniz ve cihazdan çıkarınız.
- Narenciye sıkma ünitesinin temizlenmesi.

## Cihazın temizlenmesi ve bakımı

**⚠ Dikkat!**

*Ovalama gerektiren deterjan veya temizlik malzemesi kullanmayınız.*

*Cihazın yüzeyi zarar görebilir.*

Tüm parçalar bulaşık makinesinde yıkanmaya elverişlidir.

Plastik parçaları bulaşık makinesine yerleştirirken, sıkıştırılmamasına dikkat ediniz, aksi halde yıkama işlemi esnasında kalıcı deformasyonlar söz konusu olabilir!

Değişiklikler olabilir.



## За Вашата сигурност

Приставките са предназначени само за кухненски робот MUM5... . Спазвайте упътването за експлоатация на кухненския робот. Приставките са предназначени за изцеждане на цитрусови плодове, като например лимони, портокали, грейпфрут. Не трябва да се използват за други предмети, съответно субстанции.

### Указания за безопасност за уреда

Използвайте цитруспресата само в показаната работна позиция. Използвайте цитруспресата само напълно сглобена. Сваляйте/поставяйте цитруспресата само когато задвижващият механизъм е в покой.

## С един поглед

Молим, отворете страниците със схемите.

Рисушка 

- 1 Цедка с изцеждащото полукълбо
- 2 Съд за сок
- 3 Маркировка за максимално ниво на напълване

Рисушка 

Работно положение

## Работа с уреда

- Преди първото използване почистете цитруспресата основно, виж «Почистване и поддръжка».

**Цитруспресата работи само когато е поставена купата за бъркане.**

Рисушка 

- Натиснете бутона за включване и преместете подвижното рамо в позиция 3. 
- Свалете предпазната капачка на задвижващия механизъм на цитруспресата (фиг. 5a).
- Поставете ситото в резервоара за отпадъци.
- Поставете цитруспресата върху основния уред и завъртете в посока на часовниковата стрелка до ограничителя.
- Включете в контакта.

- Поставете въртящия шалтер на степен 3–5.
- Натиснете плода върху конуса за изцеждане.

**Спазвайте максималното ниво на напълване на резервоара за отпадъци – маркировката на резервоара (фиг. )!**

## След работа

- Изключете уреда от ключа за степените.
- Завъртете цитруспресата в посока, обратна на часовниковата стрелка, и я свалете.
- Почистете цитруспресата.

## Почистване и поддръжане

 **Внимание!**

*Не използвайте абразивни почистващи препарати. Повърхностите могат да бъдат наранени.*

Всички части могат да се мият в миялна машина.

Не заклещвайте пластмасовите части в миялната машина, защото могат да се деформират.

Запазваме си правото на промени.

## من أجل سلامتكم

يمكن استخدام الملحقات مع ماكينة المطبخ طراز... MUM 5. رجاء الرجوع إلى دليل استخدام ماكينة المطبخ طراز... MUM 5. هذا الملحق التكميلي صالح ومناسب فقط لعصر ثمار الموالح. وهذا ما ينطبق على سبيل المثال على الليمون (الحامض). البرتقال. الليمون الهندي (الجريب فروت). لا يسمح باستخدام الجهاز لتفتيت أية أشياء أو أجسام أو عناصر أخرى.

### ⚠ تنبيهات سلامة خاصة بهذا الجهاز

#### خطر حدوث إصابات!

يجب عدم استخدام عصارة الموالح إلا في وضع التشغيل المنصوص عليه في تعليمات الاستخدام هذه.

يجب عدم استخدام عصارة الموالح إلا عندما تكون في وضع كامل التركيب.

يجب عدم تركيب/إخراج عصارة الموالح إلا عندما تكون وحدة الإدارة موجودة في وضع السكون التام.

- يتم ضغط الثمرة على تجهيزة العصر الخروطية.
- يجب مراعاة كمية الملاء القصوى لإناء احتواء العصير - العلامة الموجودة على الإناء (الصورة 5a)!

#### بعد الانتهاء من العمل

- يتم إيقاف تشغيل الجهاز بواسطة المفتاح الدوار.
- يتم إدارة عصارة الموالح في عكس اتجاه دوران عقرب الساعة ويتم إخراجها.
- يتم تنظيف عصارة الموالح.

#### التنظيف والعناية بالجهاز

##### ⚠ انتبه!

يجب عدم استخدام أية مواد تنظيف حاكة أو خشنة. استخدام مثل هذه المواد يمكن أن يؤدي إلى إلحاق ضرر بالأسطح الخارجية.

جميع الأجزاء قابلة للغسل في ماكينة غسل الأواني. يجب مراعاة عدم انحشار الأجزاء البلاستيكية داخل ماكينة غسل الأواني. حيث أن ذلك يمكن أن يؤدي إلى احتمال حدوث تغيرات في شكل الأجزاء.

#### نظرة عامة

برجاء فتح صفحات الرسوم الإيضاحية

##### الصورة 5a

- 1 مصفاة مزودة بتجهيزة عصر مخروطية
- 2 إناء احتواء العصير
- 3 علامة لكمية الملاء القصوى

##### الصورة 5b

وضع التشغيل

#### التشغيل

- يجب تنظيف عصارة الموالح جيدا قبل الاستخدام لأول مرة. أنظر «التنظيف والعناية بالجهاز».

عصارة الموالح لا تعمل إلا عندما يكون وعاء التقلب مركبا في موضعه.

##### الصورة 5c



- يتم ضغط زر فك تجهيزة إحكام الإغلاق ويتم ضبط الذراع المتراوح على الوضع 3.
- يتم استبعاد الغطاء الوافي لوحدة الإدارة الخاصة بعصارة الموالح (الصورة 5a).
- يتم تركيب المصفاة في إناء احتواء العصير.
- يتم تركيب عصارة الموالح في الجهاز الأساسي ويتم إدارتها في اتجاه دوران عقرب الساعة ومواصلة ذلك حتى تصل إلى مصد الإيقاف.
- يتم إدخال قابس الجهاز في مقبس تغذية بالكهرباء.
- يتم ضبط المفتاح الدوار على الدرجة 3-5.

نحتفظ بحق إدخال التعديلات.

**Robert Bosch Hausgeräte GmbH**

Carl-Wery-Str. 34

81739 München

Germany

**[www.bosch-home.com](http://www.bosch-home.com)**

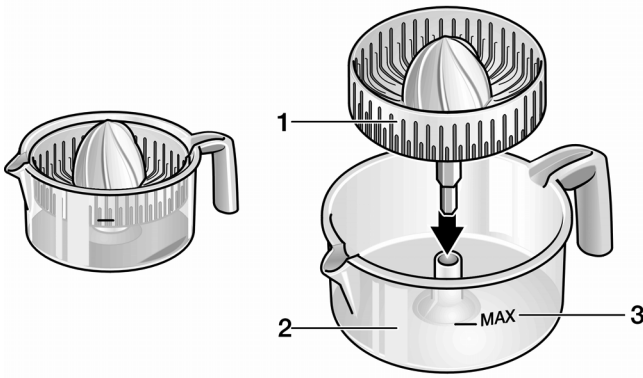
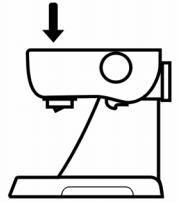
**A****B****C**