

SIEMENS



Spis

HC8585.3U

siemens-home.com/welcome

[sv] Bruksanvisning

Register
your
product
online

Innehållsförteckning

Viktiga säkerhetsanvisningar!	5	Memory	19
Felorsaker	7	Spara inställningar i minnet	19
Översikt.....	7	Slå på minnesinställning.....	19
Skador på ugnen	7	Stektermometer	19
Skador på sockellådan.....	7	Sätt i stektermometern.....	20
Uppställning och anslutning	8	Ställa in kotttemperaturen	20
Till elektrikern.....	8	Riktvärden för kotttemperaturer	20
Tippskydd.....	8	Sabbatläge	20
Luckspärr.....	8	Starta sabbatläget.....	20
Din nya spis	8	Barnspärr	21
Översikt.....	8	Grundinställningar	21
Hällen	9	Ändra grundinställningar	22
Knappar	9	Automatisk avstängning	22
Vred	9	Självrengöring	22
Display	9	Viktiga råd	22
Temperaturövervakning	10	Före självrengöring.....	23
Ugnsutrymme	10	Ställa in rengöringsläget.....	23
Dina tillbehör	10	Efter självrengöring.....	23
Sätt in tillbehöret	10	Skötsel och rengöring	23
Extratillbehör	11	Rengöringsmedel.....	23
Kundtjänstartikel.....	11	Ta ut och sätta in ugnsstegar.....	24
Före första användning	12	Haka av och hänga på ugnsluckan	24
Ställa klockan	12	Ta bort luckskyddet.....	25
Värma upp ugnen	12	Ta ur och sätta i luckans glasskivor	25
Rengöra tillbehören.....	12	Felsökning	26
Använda induktionshällen	12	Ugn	26
Kastruller, grytor och pannor.....	12	Felsökningstabell	26
Normala ljud vid hällanvändning	12	Hällen	27
Ställa in hällen	13	Byta ugnslampan i taket.....	27
Slå på och av hällen.....	13	Normalt ljud under apparatens funktion.....	27
Välja och ställa in kokzon	13	Lampglas.....	28
Tillagningstider	13	Service	28
Powerboost	14	E-nummer och FD-nummer.....	28
Timern	14	Energi och miljö	28
Automatisk avstängning	15	Ugnsfunktion varmluft eco	28
Hällens grundinställningar.....	15	Spara effekt i ugnen	29
Slå på och av ugnen	16	Spara effekt på hällen.....	29
Slå på	16	Återvinning	29
Slå av	16	Programautomatik	29
Ställa in ugnen	16	Form	29
Ugnsfunktioner	16	Förbereda maträtten.....	30
Ställa in ugnsfunktion och temperatur	17	Program	30
Ställa in snabbuppvärmningen.....	17	Välja och ställa in program	32
Tidsfunktioner	18	Tips för programautomatik.....	32
Ställa in tidsfunktioner - snabbguide.....	18		
Ställa in timern.....	18		
Ställa in tillagningstiden	18		
Flytta färdigtiden.....	18		
Ställa klockan	19		

Testat i vårt provkök.....	33
Kakor, tårter och småkakor	33
Tips vid gräddning.....	35
Kött, fågel, fisk.....	35
Tips vid stekning och grillning.....	37
Anpassad tillagning.....	38
Tips för anpassad tillagning.....	38
Pajer, gratänger, varma smörgåsar.....	39
Färdigmat	39
Speciella maträtter.....	40
Upptining	40
Torkning.....	40
Konservering.....	40
Akrylamid i livsmedel	41
Provrätter	42
Baka	42
Grilla	42

Utförligare information om produkter, tillbehör, reservdelar och service hittar du på Internet: www.siemens-home.com och onlineshop: www.siemens-eshop.com

Viktiga säkerhetsanvisningar!

Läs bruksanvisningen noggrant. Det är viktigt för att du ska kunna använda enheten säkert och på rätt sätt. Spara bruksanvisningen för framtida bruk och eventuella kommande ägare.

Kontrollera enheten efter uppäckning. Anslut inte enheten om den har transportskador.

Det är bara behörig elektriker som får göra fast anslutning av enheten. Vid skador på grund av felanslutning gäller inte garantin.

Enheten är bara avsedd för normalt hemmabruk. Enheten är bara avsedd för tillagning av mat och dryck. Håll enheten under uppsikt vid användning. Använd bara enheten inomhus.

Enheten är inte avsedd för användning med extern timer eller fjärrkontroll.

Barn under 8 år och personer med begränsade fysiska, sensoriska eller mentala färdigheter, eller som saknar erforderliga erfarenheter eller kunskaper, får endast använda enheten under överinseende av en annan person som ansvarar för säkerheten eller om de får lära sig hur man använder enheten säkert och vilka risker som finns.

Låt inte barn leka med enheten. Barn som ska rengöra eller använda enheten bör vara över 8 år, och då endast under uppsikt.

Barn under 8 år bör hållas på avstånd från både enheten och anslutningskabeln.

Placera alltid tillbehören korrekt inuti ugnen. *Läs mer om tillbehören* i användarhandboken.

Brandrisk!

- Förvarar du brännbara föremål i ugnsutrymmet, så kan de börja brinna. Förvara inte brännbara föremål i ugnsutrymmet. Öppna aldrig luckan om det sipprar ut rök. Slå av enheten och dra ur sladden eller slå av säkringen i proppskåpet.
- Du skapar ett luftdrag när du öppnar luckan. Bakplåtspappret kan komma i kontakt med värmeelementen och fatta eld. Lagg aldrig bakplåtspapper löst på tillbehöret vid förvärmning. Tyng alltid ned bakplåtspappret med en stekgryta eller form. Lagg bara bakplåtspapper där det

behövs. Bakplåtspappret får inte sticka ut utanför tillbehöret.

- Varma oljor och fetter kan snabbt börja brinna. Lämna aldrig varma oljor och fetter utan uppsikt. Släck inte elden med vatten. Slå av kokzonen. Kväv elden med ett lock, brandfilt eller liknande.
- Kokzonerna blir mycket varma. Lagg aldrig brännbara föremål på hällen. Förvara inget på hällen.
- Hällen slår av sig själv och fungerar inte sedan. Den kan slå på senare av misstag. Slå av automatsäkringen eller skruva ur proppen i proppskåpet. Kontakta service.
- Enheten blir mycket het, brännbara material kan lätt börja brinna. Förvara och använd inga brännbara föremål (t.ex. sprayburkar, rengöringsmedel) under eller i närheten av ugnen. Förvara inga brännbara föremål i eller på ugnen.
- Sockellådans ovandel kan bli mycket varm. Förvara endast ugnstillbehör i den här lådan. Brandfarliga och brännbara föremål får inte förvaras i sockellådan.

Risk för brännskador!

- Enheten blir mycket varm. Ta inte på de varma ytorna i ugnsutrymmet eller värmeelementen. Låt alltid enheten svalna. Håll barnen borta.
- Tillbehör och formar blir mycket varma. Använd grytlappar när du tar ut varma tillbehör eller formar ur ugnsutrymmet.
- Alkoholångor kan börja brinna i ugnsutrymmet. Tillaga aldrig mat som innehåller mycket sprit. Använd bara små mängder sprit. Öppna försiktigt luckan till enheten.
- Enhetens ovandsida blir het vid användning. Undvik kontakt med de heta ytorna på ovansidan. Håll barnen bort från enheten.
- Kokzonerna och ytorna runtom blir väldigt varma, framförallt om du har hällinfattning. Ta aldrig på de heta ytorna. Håll barnen borta.
- Kokzonen blir varm, men indikeringen fungerar inte. Slå av automatsäkringen eller skruva ur proppen i proppskåpet. Kontakta service.
- Föremål av metall blir snabbt mycket varma om de ligger på hällen. Lagg aldrig

metallföremål som knivar, gafflar, skedar och lock direkt på hällen.

- När hällen har använts ska den alltid stängas av med funktionsvredet. Vänta inte tills hällen stängs av automatiskt, vilket den gör efter en stund om det inte finns något kokkärl på den.
- Utspild mat eller föremål som ligger på hällen kan störa kärllavkänningen så att strömmen inte slås av. Stäng av hällen efter varje användning med huvudbrytaren.
- Enheten blir het vid användning. Låt enheten svalna före rengöring.

Skållningsrisk!

- Komponenterna blir mycket varma när enheten är i drift. Vidrör inte heta komponenter. Låt inte barnen vara i närheten.
- Det kan strömma ut varm ånga när du öppnar luckan på enheten. Öppna försiktigt luckan till enheten. Håll barnen borta.
- Vatten i varm ugn bildar het vattenånga. Håll aldrig vatten i varm ugn.

Risk för personskador!

- Repat luckglas kan spricka. Använd inte glasskrapa eller kraftiga eller skurande rengöringsmedel.
- Att använda fel typ av wokpanna kan utgöra en skaderisk. Använd endast wokpanna som tillhandahålls som specialtillbehör av tillverkaren.
- Vid tillagning i vattenbad kan både hällen och kärlet spricka på grund av överhettning. Det kärl som sänks ned i vattnet får inte vidröra botten i det vattenfyllda kärlet. Använd endast värmetåliga kärl.
- Vätska mellan kokzon och kastrull kan få den att plötsligt hoppa till. Se till så att kokzon och kastrullbotten är torra.
- Om enheten placeras lös ovanpå en sockel kan den glida av. Se till att enheten fästs ordentligt på sockeln.

Vältrisk!!

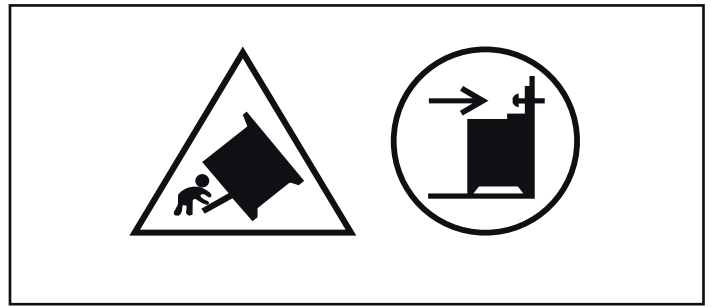

Varning! Du måste sätta dit tippskyddet, så att enheten inte välter. Läs monteringsanvisningarna.

Risk för stötar!

- Reparationer som inte är fackmässigt gjorda är farliga. Det är bara servicetekniker utbildade av tillverkaren som får göra reparationer. Om enheten är trasig, dra ur kontakten eller slå av säkringen i proppskåpet. Kontakta service.
- Sladdisoleringen på elapparater kan smälta vid kontakt med heta delar på enheten. Se till så att sladdar till elapparater inte kommer i kontakt med heta delar på enheten.
- Risk för stötar om fukt tränger in! Använd aldrig högtryckstvätt eller ångrengöring!
- Om du ska byta lampa i ugnsbelysningen, tänk på att kontakterna i lampsockeln är strömförande. Dra ur sladden eller slå av säkringen i proppskåpet innan du byter.
- En trasig enhet innebär risk för stötar. Slå aldrig på en trasig enhet. Dra ur sladden eller slå av säkringen i proppskåpet. Kontakta service!
- Fel stektermometer kan skada isoleringen. Använd bara den stektermometer som är avsedd för enheten.
- Sprickor och hack i glaskeramiken innebär risk för stötar. Slå av automatsäkringen eller skruva ur proppen i proppskåpet. Kontakta service.

Brandrisk!!

- Lösa matrester, fett och steksky kan börja brinna vid självrengöring. Ta bort grovsmuts från ugnsutrymme och tillbehör före självrengöring.
- Enheten blir mycket varm på utsidan vid självrengöring. Häng aldrig brännbara föremål som t.ex. kökshanddukar på luckhandtaget. Håll framsidan på enheten fri. Håll barnen borta.

Risk för brännskador!!

- Ugnsutrymmet blir mycket varmt vid självrengöring. Öppna aldrig luckan och pilla inte på låshaken för hand. Låt enheten svalna. Håll barnen borta.
-  Enheten blir mycket varm på utsidan vid självrengöring. Ta aldrig på luckan. Låt enheten svalna. Håll barnen borta.

Fara vid elektromagnetisk störning!

Induktionshällen kan orsaka elektromagnetiska störningar. Elektroniska implantat och enheter som t.ex. pacemaker, insulinpumpar eller hörapparater kan påverkas. Personer med den här typen av implantat bör inte befinna sig i närheten av induktionshällen.

Felorsaker

Hällen

Obs!

- Kastruller och stekpannor med grov botten repar glaskeramiken.
- Se till så att det inte kokar torrt i kastrullen. Det kan ge skador.
- Ställ aldrig heta stekpannor och kastruller på kontroller, display eller sarg. Det kan ge skador.
- Du kan skada hällen om du tappar hårda eller spetsiga föremål på den.
- Aluminiumfolie och plast kan smälta fast på de heta kokzonerna. Du kan inte använda spisskyddsfolie på hällen.

Översikt

I tabellen nedan hittar du några av de vanligaste skadorna:

Skador	Orsak	Åtgärd
Fläckar	Mat som kokat över	Ta genast bort mat som kokat över med glasskrapan.
	Olämpliga rengöringsmedel	Använd bara hållrengöring.
Repor	Salt, socker och sand	Använd inte hällen som avlastnings- eller arbetsyta.
	Kastruller och stekpannor som har bottnar med grov struktur repar glaskeramiken.	Kontrollera dina kastruller, grytor och pannor.
Missfärgningar	Olämpliga rengöringsmedel	Använd bara hållrengöring.
	Slitmärken från kastruller (t.ex. aluminium)	Lyft kastruller och stekpannor när du flyttar dem.
Urgörpning	Socker, sockerrik mat	Ta genast bort mat som kokat över med glasskrapan.

Skador på ugnen

Obs!

- Tillbehör, folie, bakplåtspapper eller formar på ugnsbotten: ställ inga tillbehör på ugnsbotten. Lägg inte folie, oavsett sort, eller bakplåtspapper på ugnsbotten. Ställ inte formar på ugnsbotten om temperaturen är inställd på mer än 50°C. Det ackumulerar värme. Då stämmer inte gräddnings- och tillagningstiderna och emaljen kan få skador.
- Vatten i varmt ugnsutrymme: håll aldrig vatten i ugnsutrymmet när det är varmt. Det bildas vattenånga. Temperaturväxlingen kan ge skador på emaljen.
- Fuktiga livsmedel: förvara inte fuktiga livsmedel länge i stängt ugnsutrymme. Emaljen kan få skador.
- Fruktsaft: lägg inte på för mycket på bakplåten när du gräddar väldigt saftiga fruktkakor. Fruktsaft som droppar från

bakplåten ger fläckar som inte går att få bort. Använd helst den djupa långpannan.

- Låta ugnen svalna med öppen lucka: låt ugnen svalna med stängd lucka. Även om luckan bara är lite öppen kan skåpfronterna runt om få skador så småningom.
- Jättesmutsig lucktätning: om ugnstättningen är jättesmutsig, går luckan inte längre att stänga ordentligt. Angränsande inredning kan ta skada. Håll lucktätningen ren.
- Sitta eller ställa saker på luckan: ställ eller häng inte något på luckan och sätt dig inte på den. Ställ inte formar eller tillbehör på luckan.
- Sätt in tillbehöret: Beroende på vilken enhet du använder kan tillbehöret ibland skrapa emot ugnsluckan. Skjut därför alltid in tillbehöret så långt det går i ugnen.
- Transportera enheten: lyft eller bär inte enheten i ugnsluckans handtag. Handtaget håller inte för enhetens vikt och kan lossna.

Skador på sockellådan

Obs!

Placera inga heta föremål i sockellådan. Den kan skadas.

Uppställning och anslutning

Elanslutning

Det är bara behörig elektriker som får elansluta. Följ elleverantörens föreskrifter.

Garantin täcker inte skador på grund av felanslutning.

Till elektrikern

- Installationen kräver en allpolig brytare med brytavstånd på min. 3 mm. Det är inte nödvändigt vid sladdanslutning om användaren kan komma åt kontakten.
- Elsäkerhet: spisen har skyddsklass I och ska vara ansluten till skyddsjord.
- Använd sladdtyp H 05 VV-F eller liknande vid anslutning av enheten.

Tippskydd

Fäst det medföljande vinkeljärnet i väggen, så att spisen inte kan tippa. Följ monteringsanvisningen till tippskyddet.

Luckspärr

Ugnsluckan har en spärr, så att barn inte kan bränna sig på den heta ugnen. Den sitter ovanför ugnsluckan.

Öppna ugnsluckan.

Tryck upp spärren (bild A).

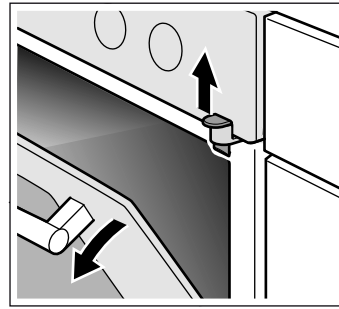

Ta bort luckspärren

Om du inte behöver luckspärren längre eller om lucktätningen är smutsig:

1. Öppna ugnsluckan.
2. Skruva ur skruven och ta bort luckspärren (bild B).

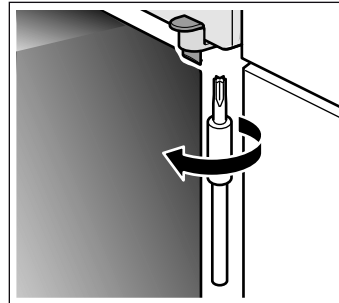

3. Stäng ugnsluckan.

Din nya spis

Avsnittet lär dig din nya spis. Vi förklarar hur kontrollpanelen, kokzonerna och kontrollerna fungerar. Du får information om ugnsutrymmet och tillbehören.

Översikt

Det kan förekomma avvikelser beroende på typ av enhet.

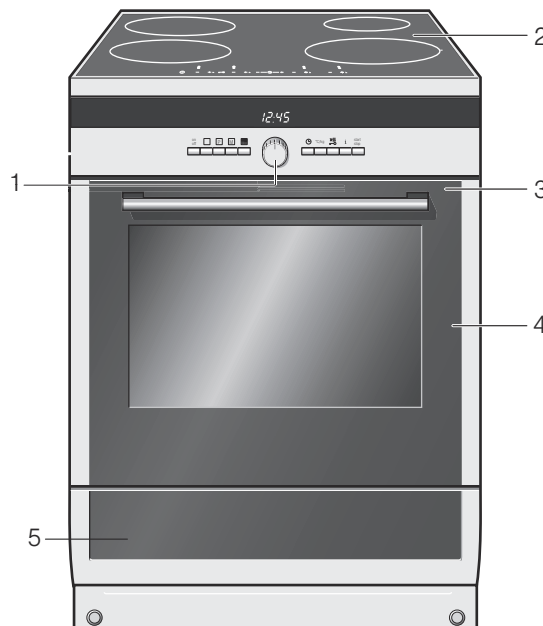

Kommentar

1 Vred och knappar

Kommentar

2 Glaskeramikhåll

Kommentar	
3	Kylfläkt
4	Ugnslucka
5	Sockellåda

Vred

Vreden går att trycka in när de är AV. Tryck till på vredet, så åker det ut eller in.

Hällen

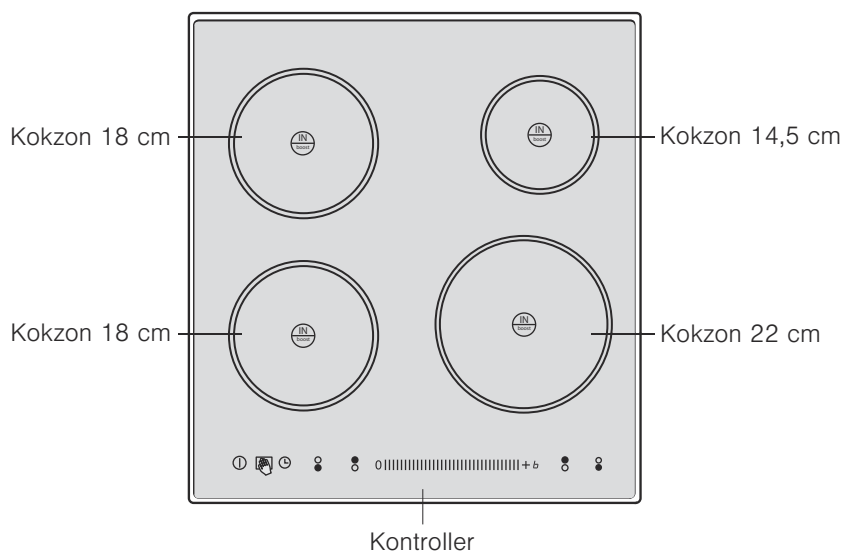

Kontroller

Kokzonerna blir styrda av givare. De sitter under symbolerna. Ställ in genom att trycka på respektive symbol.

Symbol	Funktion
ⓘ	Huvudbrytare Slår på och av hällen.
🔒	Barnspärr/tork-skydd Spärrar hällen
🕒	Timern Slår på timern
0000000000+	Inställningsdelen Ställer in effektläge och timertid.
+b	Powerboost Ger kort effekttökning på effektläge 9.
🔥 🔥	Kokzoner Väljer kokzon, t.ex. 🔥 = kokzonen framme till höger.

Pilen ► visar var du är. Här kan du ställa in eller ändra inställningar.

Restvärmeindikering

Blir en kokzon varm av kastrullbotten, så får du restvärmeindikering med **H** eller **h** när du slår av kokzonen. Undvik kontakt med kokzonen om det finns restvärmeindikering. Indikeringen lyser tills kokzonen svalnat tillräckligt, även om du slår av hällen.

Knappar

Symbol	Knappfunktion
on/off	Slå på och av ugnen
☐	Välj ugnsfunktion
P	Välj programautomatik
M	håll intryckt = väljer minne tryck till = startar minnet
🧼	Välj självrengöring
🕒	Öppnar och stänger tidsfunktionen
°C/kg	Välj temperatur eller vikt

Symbol	Knappfunktion
» ←○	tryck till = snabbuppvärmning håll intryckt = barnspärr
i	tryck till = kollar temperaturen håll intryckt = öppnar och stänger menyn grundinställningar
start stop	tryck till = slår på/pausar funktionen håll intryckt = slår av funktionen

Vred

Du kan ändra förslags- och inställningsvärdena med vredet. Vredetsymbolen  på displayen visar vilket värde du kan ändra. Vredet är av popout-typ. Tryck till på vredet, så fjädrar det in eller ut.

Display

Displayen visar förslagsvärden som du kan ändra med vredet, om det behövs.

Displayen är uppdelad i tre delar.

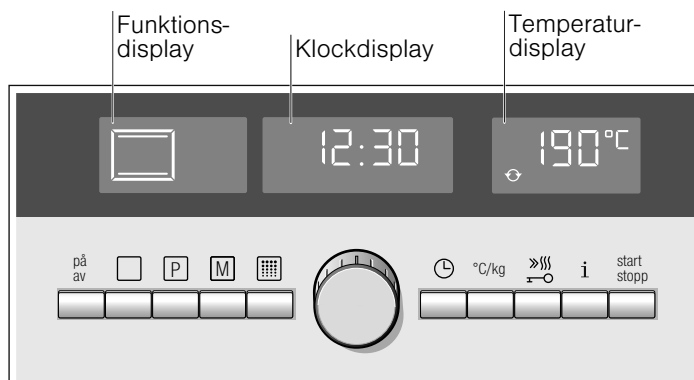

- Funktionsdisplayen
Visar vald ugnsfunktion eller funktion.
- Klockdisplayen
Visar klocka, timer, tillagningstid och färdigtid samt vikt för programautomatiken.

- Temperaturdisplayen
Visar temperatur och grill- eller rengöringsläge samt programnummer.

Vredsymbolen

↻-symbolen visar vilket värde du kan ändra med vredet.

Temperaturövervakning

Staplarna i temperaturövervakningen visar uppvärmningsfas eller restvärme i ugnsutrymmet.

Uppvärmningskontroll

Uppvärmningskontrollen visar temperaturökningen i ugnsutrymmet. När alla staplar är fyllda, är det dags att sätta in maten i ugnen.



Staplarna lyser inte vid grillning och rengöring.

Du kan kolla aktuell temperatur vid uppvärmning med **i**-knappen. Visad temperatur kan avvika något från den faktiska ugnstemperaturen på grund av termisk tröghet.

Restvärme

Temperaturövervakningen visar restvärmen när du slagit av ugnen. Är alla staplar fyllda har ugnen uppnått en temperatur på ca 300°C. Sjunker temperaturen till ca 60°C, slocknar displayen.

Ugnsutrymme

Det sitter en ugnslampa inuti ugnsutrymmet. Kylfläkten skyddar ugnen mot överhettning.

Ugnsbelysning

Ugnslampan lyser i ugnsutrymmet när du använder ugnen. Lampan slocknar om du ställt in temperaturer upp till 60 °C eller självrengöring. På så vis kan du göra en optimal fininställning.

Kylfläkt

Kylfläkten slår på och av vid behov. Den varma luften evakuerar via luckan. Varning! Täck inte över ventilationsöppningen. Ugnen kan bli överhettad.

Kylfläkten har en viss eftergångstid, så att ugnsutrymmet svalnar snabbare efter användning.

Dina tillbehör

De tillbehör som medföljer kan användas till en mängd olika maträtter. Men var noga med att kontrollera att tillbehöret placeras korrekt i ugnen.

För att du ska lyckas bättre med din matlagning och för att underlätta hanteringen finns det mängder av tillbehör att välja bland.

Sätt in tillbehöret

Du kan placera tillbehöret på fem olika falsar i ugnen. Skjut alltid in tillbehöret så långt det går; tillbehöret får inte ligga emot ugnsluckan.

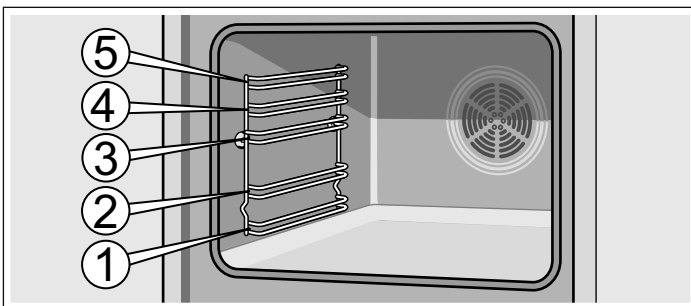

Tillbehöret kan dras ut till hälften, där det låses/hakar i. På så sätt kan du enkelt ta ut maten ur ugnen.

När du sätter in tillbehöret i ugnen, se till att utbuktningen är vänd inåt. Annars låses inte tillbehöret i utdraget läge.

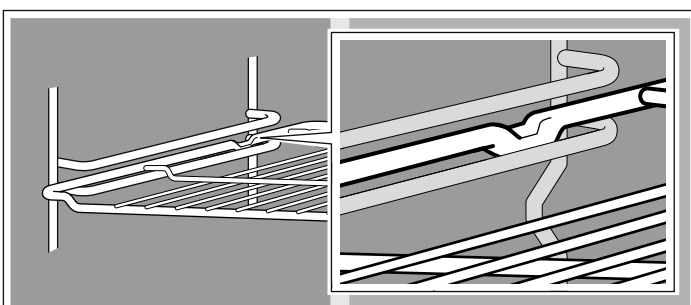

Anvisning: Tillbehöret kan bågna när det blir varmt. När det har fått svalna återtar det sin ursprungliga form. Detta påverkar inte funktionen.

Håll i bakplåten med båda händerna, en på varje sida, och skjut in den parallellt på ugnsstegen. Se till att bakplåten inte vrids åt höger eller vänster när du skjuter in den. Då blir det svårt att få in bakplåten och de emaljerade ytorna kan skadas.

Tillbehör kan du köpa från kundtjänst, i fackhandeln eller på Internet. Uppge HZ-numret.



Galler

För formar, kakformar, stekar, grillbilar och djupfrysade rätter.

Skjut in gallret med den öppna sidan mot ugnsluckan och böjningen vänd nedåt.



Emaljerad bakplåt

För kakor och småkakor.

Skjut in bakplåten i ugnen med den sluttande kanten mot ugnsluckan.



Långpanna

För mjuka kakor, bakverk, djupfrysade maträtter och stora stekar. Den går även att använda för att samla upp fett när du grillar direkt på gallret.

Skjut in långpannan i ugnen med den sluttande kanten mot ugnsluckan.

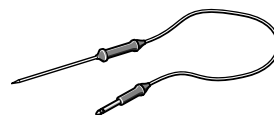

Stektermometer

Stektermometern hjälper dig att få exakt, noggrann ugnstekning.

Extratillbehör

Extratillbehör köper du i butik eller hos kundservice. Du hittar ett omfattande tillbehörssortiment till din ugn i våra kataloger eller på Internet. Tillgänglighet och möjligheten att beställa

extratillbehör online skiljer sig åt mellan olika länder. Läs mer i försäljningsunderlagen.

Extratillbehören passar inte till alla enheter. Uppge alltid korrekt beteckning (E-nr.) på din enhet när du beställer tillbehör.

Extratillbehör	HZ-nummer	Användning	avsedd för självrengöring
Ugnsgaller	HZ334000	För formar, kakformar, stekar, grillbitar och djupfrysta rätter.	nej
Emaljerad bakplåt	HZ331072	För kakor och småkakor. Sätt in bakplåten i ugnen med den sluttande kanten mot ugnsluckan.	ja
Långpanna	HZ332073	För mjuka kakor, bakverk, djupfrysta maträtter och stora stekar. Kan även användas för att samla upp fett när du grillar direkt på gallret. Sätt in långpannan i ugnen med den sluttande kanten mot ugnsluckan.	ja
Iläggsgaller	HZ324000	För stekar. Lägg alltid gallret i långpannan. På så sätt kan droppande fett och köttsaft fångas upp.	nej
Grillplåt	HZ325070	Vid grillning, istället för gallret, eller som stänkskydd så att inte ugnen blir så smutsig. Lägg alltid grillplåten i långpannan. Grilla på grillplåt: använd bara fals 1, 2 eller 3. Grillplåten som stänkskydd: sätt in långpannan med grillplåten under gallret.	ja
Pizzaform	HZ317000	Perfekt för pizza, djupfrysta produkter eller stora runda kakor. Du kan använda pizzaformen istället för långpannan. Lägg plåten på gallret och följ anvisningarna i tabellerna.	nej
Baksten	HZ327000	Bakstenen är avsedd för gräddning av bröd, småbröd och pizza, när man vill ha en knaprig botten. Förvärm alltid bakstenen till rekommenderad temperatur.	ja
Extra djup långpanna med iläggsgaller	HZ333072	Avsedd för tillredning av stora mängder mat.	ja
Lock till extra djup långpanna	HZ333001	Med locket blir den extra djupa panna ett riktigt proffstillbehör.	nej
Stekgryta av glas	HZ915001	Glasstekgrytan är avsedd för ugnstillagning av grytstekar och grätänger. Passar för både program- och stekautomatik.	nej
Teleskopskenor			
2-delat	HZ338250	Med teleskopskenorna på fals 2 och 3 går det att dra ut tillbehöret längre utan att det välter.	nej
3-delat	HZ338352	Med teleskopskenor på fals 1, 2 och 3 kan du dra ut tillbehöret längre utan att det välter. 3-delade teleskopskenor kan inte användas till enheter med roterande spett.	nej
3-delade skenor med maximalt utdrag	HZ338356	Med teleskopskenor på fals 1, 2 och 3 kan du dra ut tillbehöret utan att det välter. 3-delade skenor med maximalt utdrag kan inte användas till enheter med roterande spett.	nej
3-delade skenor med maximalt utdrag och stoppfunktion	HZ338357	Med teleskopskenor på fals 1, 2 och 3 kan du dra ut tillbehöret utan att det välter. Teleskopskenorna låses för att underlätta hanteringen av tillbehören. 3-delade teleskopskenor med maximalt utdrag och stoppfunktion kan inte användas till enheter med roterande spett.	nej
Lukt- och fettfilter	HZ329000	Kan eftermonteras i ugnen. Lukt- och fettfiltret filtrerar bort fettpartiklar i ugnsevakueringen, vilket minskar lukten. Endast för enheter med 6, 7 eller 8 som andra siffror i E-nr. (t.ex. HB78AB570)	ja
Systemångkokare	HZ24D300	För skonsam tillagning av grönsaker och fisk.	nej

Kundtjänstartikel

Du kan köpa lämpliga rengöringsmedel eller andra tillbehör för dina hushållsmaskiner hos kundtjänst, hos din återförsäljare

eller på internet för vissa länder i e-Shop. Uppge motsvarande artikelnummer.

Putsdukar för rostfria ytor	Artikelnr 311134	Förhindrar smutsavlagringar. Oljan i specialimpregneringen tar hand om rostfria ytor på bästa sätt.
Ugnrensningsgel	Artikelnr 463582	För rengöring av ugnstrymmet. Gelen är doftfri.

Mikrofiberduk med bikakstruktur	Artikelnr 460770	Passar bra för rengöring av ömtåliga ytor som t.ex. glas, glas-keramik, rostfritt eller aluminium. Mikrofiberduken tar bort fukt och fet smuts.
Luckspärr	Artikelnr 612594	Så att barn inte kan öppna ugnsluckan. Infästningen av luckspärren beror på lucktypen. Följ anvisningen som är bipackad med luckspärren.



Före första användning

Kapitlet ger information om vad du måste göra före första användning av enheten.

- Ställa klockan
- Värma upp ugnen
- Rengöra tillbehören
- Glöm inte att läsa säkerhetsanvisningarna i början av bruksanvisningen. De är väldigt viktiga.

Ställa klockan

När du anslutit enheten får du upp **0:00** på displayen. Ställ klockan.









1. Tryck på -knappen.
På klockdisplayen vänster om klocksymbolen står en pil .
Enheten föreslår **12:00**.
2. Ställ klockan med vredet.
3. Tryck på -knappen.
Displayen visar aktuell tid.

Anvisning: Vill du ställa om klockan, läs mer i kapitlet *Tidsfunktioner*.

Värma upp ugnen

Värm upp ugnen tom och stängd, så får du bort lukten av ny ugn. Ställ in ugnsfunktion över-/undervärme  på 240 °C.

Se till så att det inte finns kvar några förpackningsrester i ugnsutrymmet som t.ex. frigitkolor.

1. Tryck på -knappen.
-symbolen för ugnsfunktion 3D-varmluft och 160 °C kommer upp som förslag på displayen. Vredsymbolen  står till höger om ugnsfunktionen.
2. Ändra ugnsfunktion till över-/undervärme  med vredet.
3. Tryck på -knappen.
Vredsymbolen  skiftar till temperaturvisning.
4. Ändra temperaturen till 240 °C med vredet.
5. Tryck till på -knappen.
Ugnen går igång. -knappen lyser.
6. Slå av ugnen med -knappen efter 60 minuter.

Staplarna i temperaturövervakningen visar restvärmen i ugnsutrymmet.

Rengöra tillbehören

Rengör tillbehören ordentligt med varmt vatten, diskmedel och en mjuk disktrasa före första användning.

Använda induktionshällen

Hällen har induktionszoner.

Fördelar med att använda induktion

När du använder induktion, så blir värmen överförd direkt till kastrullbotten. Kokzonen blir inte het. Det ger dig många fördelar:

- Du kokar och steker snabbare. Kastruller, grytor och pannor direktvärms. Du får inga värmeförluster.
- Du spar effekt.
- Skötsel och rengöring går lättare. Mat som kokat över bränner inte fast så lätt.
- Kontrollerad värmeförsel och bättre säkerhet. Kontrollerna på induktionshällen ger direkt effektökning eller -minskning. Uppvärmningen slår av om du tar av kastrullen, grytan eller pannan från kokzonen, även om zonen fortfarande är på.

Kastruller, grytor och pannor

Lämpliga kastruller, grytor och pannor

Använd bara ferromagnetiska (magnetiska) kastruller, grytor och pannor av emaljerat stål, gjutjärn eller specialprodukter för induktionshällar i rostfritt stål.

Olämpliga kastruller, grytor och pannor

Använd aldrig kastruller, grytor och pannor av vanligt rostfritt stål, glas, keramik, koppar eller aluminium

Kontrollera kastruller, grytor och pannor

Bottnarna på kastruller, grytor och pannor måste vara magnetiska för att det ska fungera. Tillverkarna brukar märka produkter gjorda för induktionshällar.

Anvisningar om bottnarna

Bottnarnas egenskaper kan påverka slutresultatet. Bottenmaterialet ska fördela värmen jämnt. Sandwichbottnar i rostfritt är t.ex. väldigt bra.

Zonvakt

Kokzonerna har en undre zonvaktsgräns. Använd alltid den zon som matchar bottendiametern bäst.

Normala ljud vid hällanvändning

Induktionstekniken bygger på elektromagnetiska fält. De gör att värmen alstras direkt i kastrullbotten. Beroende på hur kastruller, grytor och pannor är tillverkade kan de avge olika ljud och vibrationer. Det är normalt.

Ljuden kan avta eller helt försvinna när du sänker effektläget.

Ställa in hällen

Kapitlet hjälper dig att ställa in hällen. Tabellen innehåller effektlägen och tillagningstider för olika maträtter.

Slå på och av hällen

Du slår på och av hällen med huvudbrytaren ①.

Slå på

Tryck på ①-symbolen. Indikeringen ovanför huvudbrytaren lyser. Hällen är klar att använda.

Slå av

Tryck på ①-symbolen tills indikeringen över huvudbrytaren slocknar. Samtliga kokzoner slår av. Har kokzonerna blivit varma av kastrullbottnarna, så får du restvärmeindikering med **H** eller **h**.

Anvisning:

Hällen slår av automatiskt om kokzonerna varit av mer än 20 sekunder.

Välja och ställa in kokzon

Förutsättning: hällen ska vara på.

Ställ in det effektläge du vill ha med **+**- och **-**-symbolerna.

Effektläge **1** = lägsta effekt

Effektläge **9** = högsta effekt

Alla effektinställningar har mellanlägen. De är markerade med punkter.

Sätt kastrullen, grytan eller pannan på en matchande kokzon.

1. Tryck på kokzonssymbolerna **+** eller **-**.

Du får upp **0** på displayen. Kokzonen är på.

2. Tryck på **+** eller **-** inom 10 sekunder.

Du får upp ett förslag:

för **+** effektläge **9**

för **-** effektläge **4**

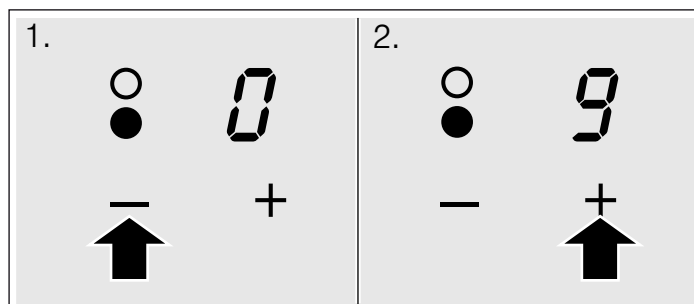

3. Ändra effektläge med **+** eller **-**.

Slå av en kokzon:

Tryck på **+**- eller **-**-symbolen tills du får upp **0**. Kokzonen slår av. Blir en kokzon varm av kastrullbotten, så får du restvärmeindikering med **H** eller **h** inom några sekunder.

Effektläget blinkar

Det finns ingen kastrull på, den passar inte zonen eller är av material som inte fungerar. Ställ en kastrull, gryta eller stekpannan på kokzonen, så slutar det att blinka. Annars slår kokzonen av efter ett tag.

Kokzon och restvärmeindikering blinkar

Uppvärmningen slår av. Du har tagit av kastrullen, grytan eller pannan från kokzonen som fortfarande är på. Sätt på kastrullen, grytan eller pannan igen eller slå av kokzonen.

Tillagningstider

I tabellen nedan hittar du några förslag på tillagningstider.

Tillagningstiderna beror på matens typ, vikt och kvalitet. Så de kan avvika.

	Effektläge för fortsatt tillagning	Fortsatt koktid i minuter
Smälta		
Choklad, chokladglasyr, smör, honung	1-2	-
Gelatin	1-2	-
Värma upp och varmhålla		
Gryta (t.ex. linsgryta)	1-2	-
Mjök**	1-2.	-
Varmkorv**	3-4	-
Tina och värma på		
Spenat, djupfryst	2-3.	5-15
Gulasch, djupfryst	2-3.	20-30
Sjuda		
Kroppkakor, palt	4-5.*	20-30
Fisk	4-5*	10-15
Vitsås, t.ex. bechamelsås	1-2	3-6
Hopvispad sås, t.ex. bearnaise-, hollandaisesås	3-4	8-12

* Fortsatt tillagning utan lock

** utan lock

Använd effektläge 9 för att koka upp.

	Effektläge för fortsatt tillagning	Fortsatt koktid i minuter
Koka, ånga, ångkoka		
Ris (med dubbel vattenmängd)	2-3	15-30
Risgrynsgröt	2-3	25-35
Skalpotatis	4-5	25-30
Skalad potatis	4-5	15-25
Pasta, nudlar	6-7*	6-10
Grytor, soppor	3.-4.	15-60
Grönsaker	2.-3.	10-20
Grönsaker, djupfrysta	3.-4.	7-20
Tryckkokning	4.-5.	-
Bräsera		
Rullader	4-5	50-60
Grytstek	4-5	60-100
Gulasch	3.-4.	50-60
Steka**		
Schnitzel, opanerad eller panerad	6-7	6-10
Schnitzel, djupfryst	6-7	8-12
Kotlett, opanerad eller panerad	6-7	8-12
Biff (ca 3 cm tjock)	7-8	8-12
Fågelbröst (ca 2 cm tjockt)	5-6	10-20
Fågelbröst, djupfryst	5-6	10-30
Opanerad fisk och fiskfilé	5-6	8-20
Panerad fisk och fiskfilé	6-7	8-20
Fisk och fiskfilé, panerad och djupfryst, t.ex.fiskpinnar	6-7	8-12
Scampi och räkor	7-8	4-10
Frysätter	6-7	6-10
Pannkakor	6-7	kont.
Omelett	3.-4.	kont.
Stekt ägg	5-6	3-6
Fritering (fritera 150-200 g per portion i följd i 1-2 l olja**)		
Djupfrysta varor, t.ex. pommes frites, chicken nuggets	8-9	
Kroketter	7-8	fritera portionerna i följd efter varandra
Köttbullar	7-8	
Kött, t.ex. kycklingdelar	6-7	
Panerad eller inbakad fisk	6-7	
Grönsaker, svamp, panerad eller inbakad	6-7	
Småkakor, t.ex. klenäter/munkar, inbakad frukt	4-5	

* Fortsatt tillagning utan lock

** utan lock

Powerboost

Powerboost-funktionen ger kort effektökning på högsta effektläget. Maten blir varm jättesnabbt. Powerboost finns på alla kokzoner.

Begränsningar

Hällen har 2 grupper:

- Grupp 1 = vänster kokzoner
- Grupp 2 = höger kokzoner

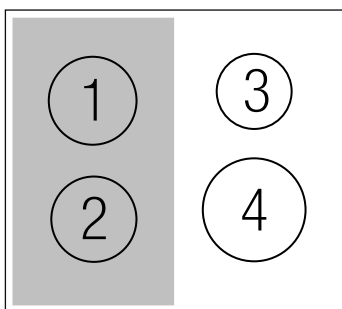

Du kan bara välja Powerboost på en zon i taget i gruppen. Den andra zonen får inte vara på. Är den andra kokzonen på, så blinkar **b** och **9** på displayen. Powerboost går inte igång. Kokzonen går på med effektläge 9.

Slå på Powerboost

1. Ställ in effektläge 9.

2. Tryck på **+b**.

Du får upp **b** på displayen. Powerboost är på.

Slå av Powerboost

Tryck på **+b**.

b slocknar på displayen. Powerboost är av.

Anvisning: Powerboost slår av automatiskt om det finns risk att kokzonen blir överhettad.

Timern

Timern går att använda på 2 olika sätt:

- den kan slå av en kokzon automatiskt.
- som äggklocka.

Automatisk avstängning av kokzon

Ställ in tillagningstiden för den kokzon du vill ha. Kokzonen slår av automatiskt när tillagningstiden går ut. Du kan ställa in tillagningstider upp till 99 minuter.

1. Välja kokzon och ställa in effektläge

2. Tryck på **⊖**.

Du får upp **00** min. på timerdisplayen. **I→** lyser för tillagningstiden ovanför kokzonsindikeringen.

3. Tryck på **+** eller **-** på timern.
 Du får upp ett förslag till timertid.
+: 30 minuter
-: 10 minuter

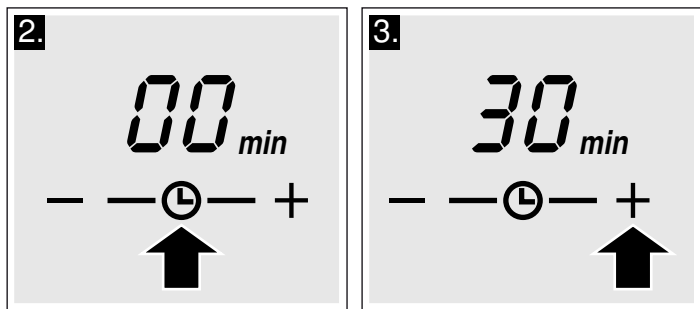

4. Tryck på **+** eller **-** igen tills du får upp den tillagningstid du vill ha på timerdisplayen.

Tillagningstiden börjar räkna ned inom några sekunder.

Hällen slår av automatiskt när tillagningstiden går ut. Du får signal. **00** lyser i några sekunder på timerdisplayen. **I→I** lyser upp. Tryck på **⏸**-symbolen. Indikeringarna slocknar och signalen tystnar.

Ändra eller radera tillagningstid:
 Tryck på **⏸**-symbolen tills **I→I** över respektive kokzonsindikering lyser upp. Ändra tillagningstiden med **+** eller **-** eller ställ in den på **00** min.

Ställa in tillagningstid för en annan kokzon:
 Tryck på **⏸**-symbolen tills **I→I** över respektive kokzonsindikering lyser upp. Ställ in tillagningstiden.

Visa tillagningstid för flera kokzoner:
 Tryck på **⏸**-symbolen tills **I→I** över den kokzonsindikering du vill ha lyser upp. Du får upp återstående tillagningstid för kokzonen.

Automatisk timer

Funktionen förinställer en tillagningstid på samtliga kokzoner. Du drar igång förinställd tillagningstid när du slår på kokzonen. Kokzonen slår av automatiskt när tillagningstiden går ut.

Hällens grundinställningar

Enheten har olika grundinställningar som går att anpassa när det behövs.

Indikering	Funktion	Alternativ
c 1	Automatisk barnspärr Enheten låser alltid hällen automatiskt när du slår av.	0 = nej* 1 = ja
c 2	Ljudsignal Kort signal som kvitterar att du tryckt på symbolen eller lång signal som talar om att du gjort något fel på hällen.	0 = Alla ljudsignaler av 1 = Kvitteringssignal av, felindikeringssignal på 2 = Alla ljudsignaler på*
c 5	Automatisk timer Kokzonerna slår av efter förinställd tid.	00 = Av* 0 1-99 = Tillagningstid som sedan slår av kokzonerna
c 6	Signaltid när timern gått ut Signalen indikerar att en tid gått ut eller att en kokzon slagit av automatiskt.	1 = 10 sekunder* 2 = 30 sekunder 3 = 1 minut
c 7	Effektstyrning Begränsar hällens totaleffekt. Det finns 18 lägen. Varje steg nedåt sänker hälleffekten med 500 W.	1 = 1 000 W minimieffekt 1-9 = 1 500-9 000 W 0 = 9 500 W maxeffekt*
c 0	Återställa grundinställningarna Återställer alla gjorda ändringar till grundinställningarna	0 = nej* 1 = ja

* Grundinställning

Ändra grundinställningar

Hällen måste vara av.

Kapitlet *Grundinställningar* beskriver hur du slår på den automatiska timern.

Du kan slå av den automatiska timern eller ändra tillagningstiden för kokzonen. Tryck på **⏸**-symbolen tills **I→I** över respektive kokzonsindikering lyser upp. Ändra tillagningstiden med **+** eller **-** eller återställ den till **00** min.

Timer

Timern fungerar oberoende av övriga andra hållinställningar. Den fungerar som en vanlig äggklocka. När inställd tid går ut, så får du en signal. Du kan ställa in tider upp till 99 minuter.

1. Tryck på **⏸** tills **⏸** för timern tänds.
 Du får upp **00** min. på timerdisplayen.

2. Tryck på **+** eller **-**.
 Du får upp ett förslag till timertid.
+: 10 minuter
-: 05 minuter.

3. Ställ in tiden med **+** eller **-**.

När tiden går ut, får du signal. Du får upp **00** min. på timerdisplayen. **⏸** lyser upp. Displayen slocknar efter 10 sekunder.

Ändra eller radera tid:
 Tryck på **⏸**-symbolen tills **⏸** lyser.
 Ändra tiden med **+** eller **-** eller ställ in den på **00**.

Automatisk avstängning

Använder du en kokzon en längre tid utan att ändra inställning, så slår enheten på automatisk avstängning.









Värmen i kokzonen slår av. Effektlägesindikeringen blinkar växelvis mellan **F** och **B**.





Effekten slår av tills du trycker på någon symbol. Indikeringen slocknar. Nu kan du ställa in igen.

När avstängningsfunktionen slår på beror på inställt effektläge (1 till 10 timmar).

Tabellen visar på vilka funktioner du kan ändra grundinställning.

1. Slå på hällen med huvudbrytaren.

- Tryck ca 4 sekunder på -symbolen inom 10 sekunder.  och  blinkar växelvis i kokzonsindikeringen höger om .  lyser på timerdisplayen. Det är grundinställningen.
- Tryck på -symbolen tills du får upp den funktion du vill ha, t.ex.  och . Timerdisplayen visar även grundinställningen.

- Ändra grundinställningen med  eller  till höger om -symbolen. Du får upp inställningen på timerdisplayen.
- Tryck ca 4 sekunder på -symbolen tills displayen slocknar. Ändringen blir sparad.

Slå på och av ugnen

-knappen slår på och av ugnen.



Slå på

Tryck på -knappen.

Displayen föreslår ugnsfunktion 3D-varmluft  och 160 °C.



Du kan dra igång inställningarna direkt eller

- ställa in en annan ugnsfunktion och temperatur
- välja program med -knappen
- välja sparad Memory-inställning med -knappen
- välja självrengöring med -knappen

Du kan läsa om hur du ställer in funktionerna i respektive kapitel.

Slå av

Tryck på -knappen. Ugnen slår av.





Ställa in ugnen

Kapitlet ger dig information om





- vilka ugnsfunktioner ugnen har
- hur du ställer in ugnsfunktion och temperatur
- och hur du ställer in snabbuppvärmningen.

Ugnsfunktioner

Ugnen har mängder av olika ugnsfunktioner. På så vis kan du alltid hitta bästa sättet att tillaga maträtterna.

Ugnsfunktioner och temperaturintervall	Användning
 3D-varmluft 30-275°C	För gräddning av kakor och bakverk på en till tre falsar. Fläkten i ugnens bakvägg fördelar värmen från ringelementet jämnt i ugnen.
 Varmluft eco* 30-275°C	Till kakor och bakverk, gratänger, djupfrysta- och färdigrätter, kött och fisk, på en fals utan förvärmning. Fläkten i ugnens bakvägg fördelar energioptimerad värme från ringelementet jämnt i ugnen.
 Över- och undervärme 30-300°C	För kakor, gratänger, magra stekar t.ex. nöt eller vilt på en fals. Värmen fördelas jämnt, ovan- och underifrån.
 Pizzaläge 30-275°C	Snabb tillagning av djupfryst utan förvärmning, t.ex. pizza, pommes frites eller strudel. Värmen kommer underifrån och från ringelementet i bakväggen.
 Undervärme 30-300°C	Konservering och eftergräddning eller rostning. Värmen kommer underifrån.

* Ugnsfunktion med effektklassning i enlighet med EN50304.

Ugnsfunktioner och temperaturintervall	Användning
 Cirkulationsluftsgri- llning 30-300°C	Ugnstekning av kött, fågel och hel fisk. Grillelementet och fläkten slår på och av i intervall. Fläkten sprider varmluften runt maten.
 Grill, stor grilllyta Grilläge 1, 2 eller 3	Grillar biffar, korv, varma smörgåsar och fiskbitar. Hela ytan under grillelementet värms upp.
 Grill, liten grilllyta Grilläge 1, 2 eller 3	Grillar biffar, korv, varma smörgåsar och fiskbitar i små mängder. Mittdelen på grillelementet blir varm.
 Upptining 30-60°C	Upptining av t.ex.kött, fågel, bröd och kakor. Fläkten sprider varmluften runt maten.
 Varmhållning 60-100°C	Varmhåller färdiglagad mat.

* Ugnsfunktion med effektklassning i enlighet med EN50304.

Ställa in ugsfunktion och temperatur

Exempel i bilden: inställning för över-/undervärme ☐, 180 °C.

Slå på ugnen med -knappen resp. tryck på -knappen. Displayen föreslår 3D-varmluft och 160 °C. Klockdisplayen visar tiden. Vredssymbolen vid ugsfunktionen visar att du kan byta ugsfunktion med vredet.

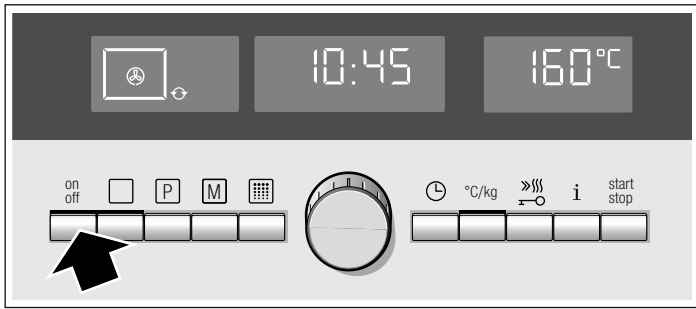

Du kan dra igång inställningarna direkt med .

Gör så här om du vill ställa in annan ugsfunktion och temperatur.

1. Ställ in den ugsfunktion du vill ha med vredet.

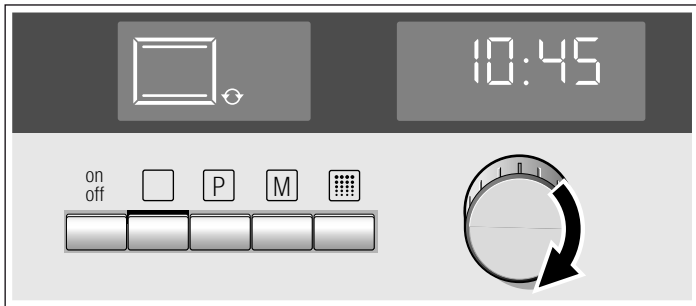

2. Tryck på °C/kg-knappen. -symbolen skiftar till temperatur.

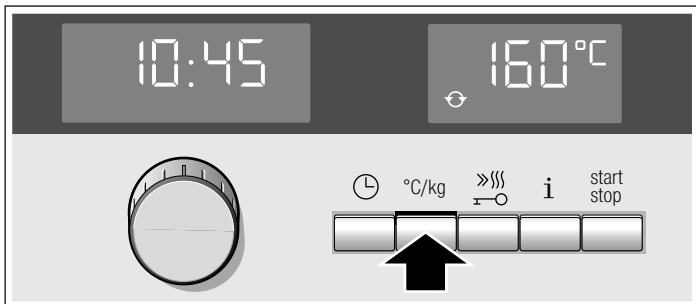

3. Ändra föreslagen temperatur med vredet.

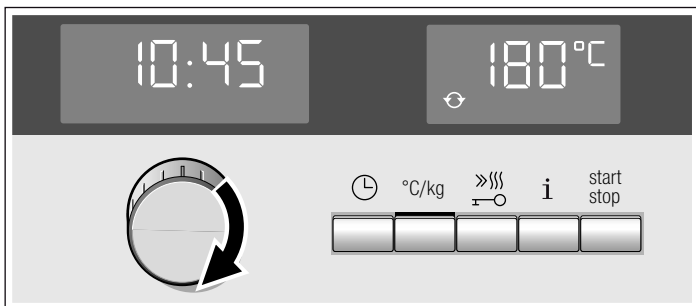

4. Tryck på -knappen. Ugnen går igång.

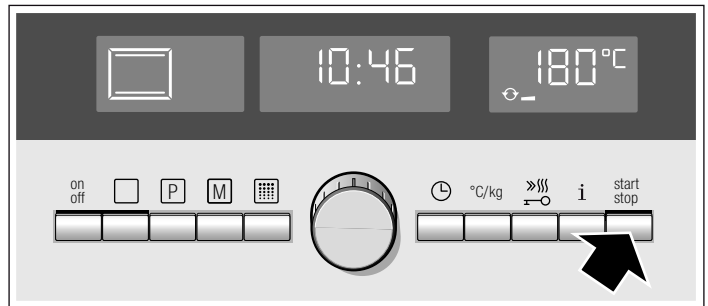

5. Slå av ugnen med när rätten är färdig.

Ändra temperatur eller grilläge

Det kan du göra närsomhelst. Ändra temperatur eller grilläge med vredet.

Läsa av aktuell temperatur

Tryck till på -knappen. Du får upp aktuell temperatur i ugsutrymmet i några sekunder.

Öppna ugsluckan.

Ugsfunktionen pauser. -knappen blinkar. När du stänger luckan går ugnen igång igen.

Slå av funktionen

Tryck till på -knappen. Ugnen pauser. -knappen blinkar. Tryck på igen för att avbryta pausen. -knappen lyser. Funktionen går igång igen.

Slå av ugsfunktionen

Tryck på -knappen tills du får upp 3D-varmluft och 160 °C. Nu kan du ställa in igen.

Ställa in tillagningstiden

Se kapitlet *Tidsfunktioner*, Ställa in tillagningstid.

Flytta färdigtiden

Se kapitlet *Tidsfunktioner*, Flytta färdigtiden.

Ställa in snabbuppvärmningen

Snabbuppvärmningen passar inte alla ugsfunktioner.

Lämpliga ugsfunktioner

- 3D-varmluft
- Över- och undervärme
- Pizzaläge

Du får signal om ugsfunktionen du valt inte passar för snabbuppvärmning.

Lämpliga temperaturer

Snabbuppvärmning fungerar inte om inställd temperatur ligger under 100 °C. Om ugnstemperaturen bara är något lägre än inställd temperatur, så behöver du inte köra snabbuppvärmning. Den slår inte på.

Ställa in snabbuppvärmningen

Tryck på -knappen till snabbuppvärmningen. Du får upp -symbolen bredvid inställd temperatur. Snabbuppvärmningen slår på. Staplarna i temperaturövervakningen blir fyllda.

När staplarna är fyllda, slår snabbuppvärmningen av. Du får en kort signal. -symbolen slocknar. Ställ in maträtten i ugsutrymmet.

Anvisningar

- Byter du ugsfunktion, slår snabbuppvärmningen av.
- Inställd tillagningstid börjar räkna ned direkt oberoende av snabbuppvärmningen.

- Vid snabbuppvärmning kan du kolla aktuell ugnstemperatur med **i**-knappen.
- Sätt inte in maten i ugnsutrymmet förrän snabbuppvärmningen är klar, så får du jämnare slutresultat.



Avbryta snabbuppvärmningen

Tryck på -knappen. -symbolen slocknar.



Tidsfunktioner

Öppna tidsfunktionsmenyn med -knappen. Enheten har följande funktioner:





När ugnen är av:

-  = ställ in timern
-  = ställ klockan

När ugnen är på:

-  = ställ in timern
-  = ställ in tillagningstiden
-  = flytta färdigtiden

Ställa in tidsfunktioner - snabbguide

1. Tryck på -knappen tills pilen står på den symbol du vill ha, t.ex. Ställ in funktionstid =>.
2. Ställ in det värde du vill ha med vredet.
3. Tryck på -knappen tills vredsymbolen  slocknar på klockdisplayen.







Du kan läsa mer om hur du ställer in funktionerna i bilagorna.

Kort signal

Om värdet inte går att ändra eller ställa in, får du en kort signal.

Ställa in timern

Timern fungerar oberoende av ugnen. Du kan använda den som äggklocka och ställa in den närsomhelst.



1. Tryck på -knappen.
Tidsfunktionsmenyn öppnar. Pilen  står vänster om timersymbolen . Vredsymbolen  över kolonet visar att du kan ställa in tiden med vredet.
2. Ställ in tiden på timern med vredet.
3. Tryck på -knappen tills vredsymbolen  slocknar på klockdisplayen.

Tiden räknar ned på klockdisplayen.



När tiden har gått ut

Enheten ger signal. Timertiden är satt till **0:00**. Tryck på -knappen. Indikeringen slocknar.

Slå av tiden

Öppna menyn med -knappen. Vrid tillbaka timertiden till **0:00**. Tryck på -knappen tills vredsymbolen  slocknar på klockdisplayen.

Ändra tiden



Öppna menyn med -knappen och ändra timertiden med vredet. Tryck på -knappen tills vredsymbolen  slocknar på klockdisplayen. Menyn stänger. Den inställda tiden räknar ned.

Ställa in tillagningstiden

Ställer du in tiden (tillagningstiden) för maträtten, så slår enheten av automatiskt när tiden går ut. Ugnsuppvärmningen slår av.

Förutsättning: ugnsfunktion och temperatur är inställda.

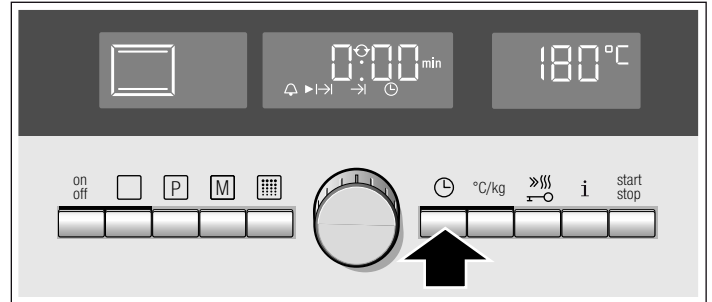

Exempel i bilden: inställning för över-/undervärme , 180 °C, tillagningstid 45 minuter.

1. Tryck två gånger på -knappen.
Pilen står på symbolen för tillagningstiden .
Vredsymbolen  över kolonet visar att du kan ställa in tillagningstiden med vredet

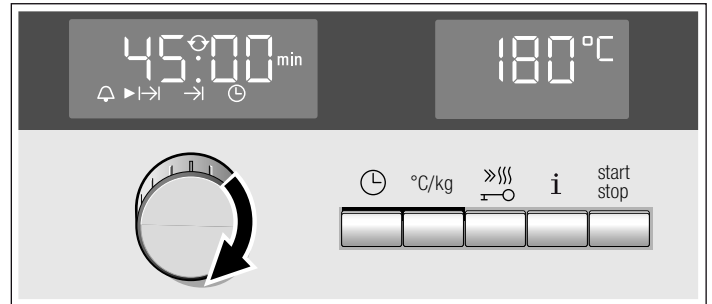

2. Ställ in tillagningstiden med vredet.







3. Tryck på -knappen tills vredsymbolen  slocknar på klockdisplayen.
Inställningen sparas.
4. Har du inte slagit på enheten, tryck på -knappen.
Tillagningstiden räknar ned på klockdisplayen.





Tillagningstiden har gått ut

Enheten ger signal. Ugnsuppvärmningen slår av. Klockdisplayen visar **0:00**. Du kan slå av signalen tidigare med -knappen.

Slå av tillagningstiden

Välj tillagningstid  med -knappen. Återställ tillagningstiden till **0:00** med vredet. Tryck på -knappen tills vredsymbolen  slocknar på klockdisplayen.

Ändra tillagningstiden

Välj tillagningstid  med -knappen. Ändra tillagningstiden med vredet. Tryck på -knappen tills vredsymbolen  slocknar på klockdisplayen. Den ändrade tiden räknar ned på displayen.

Kontrollera klocka, tillagningstid, färdigtid

Du kan kontrollera alla funktioner med klockknappen .

Flytta färdigtiden

Du kan flytta färdigtiden

- oavsett ugnsfunktion
- i många program
- samt vid självrengöring

Exempel: ställ in maten i ugnen 9:30. Den tar 45 minuter och är färdig 10:15. Men du vill att den ska vara färdig 12:45.

Flytta färdigtiden från 10:15 till 12:45. Ugnen ställer sig i standby. Den slår på 12:00 och slår av 12:45.

Även självrengöringen har den här funktionen. Du kan flytta självrengöringen så att den sker nattetid, så att du kan använda ugnen dagtid.

Se till så att känsliga livsmedel inte står för länge i ugnsutrymmet.

Flytta färdigtiden

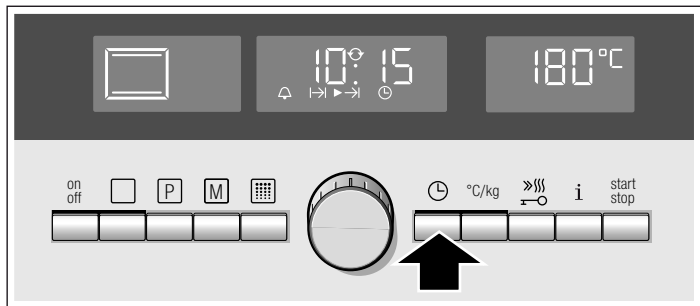

Förutsättning: det måste finnas en inställd tillagningstid. Slå inte på funktionen.

1. Välj färdigtid ►→ med -knappen. Du får upp färdigtiden. Det är tiden då maten är klar

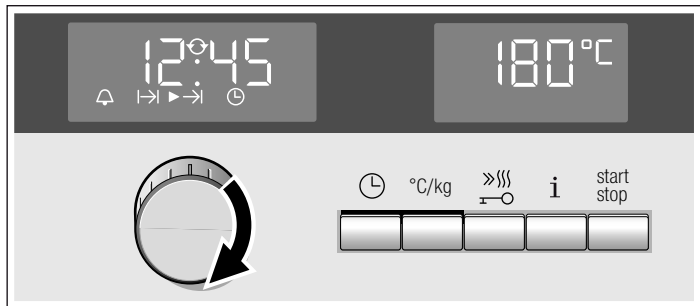

2. Du kan flytta färdigtiden med vredet.



3. Tryck på -knappen tills vredsymbolen  slocknar på klockdisplayen.



4. Tryck på -knappen.

Ugnen ställer sig i standby. -knappen lyser. Du får upp inställd färdigtid på klockdisplayen. När funktionen går igång, räknar tiden ned.

Tillagningstiden har gått ut

Enheten ger signal. Ugnsuppvärmningen slår av. Klockdisplayen visar **0:00**. Du kan slå av signalen tidigare med -knappen.

Ändra färdigtiden



Det går bara när ugnen är i standby. Välj färdigtid ►→ med -knappen. Ändra färdigtiden med vredet. Tryck på -knappen tills vredsymbolen  slocknar på klockdisplayen. Den nya färdigtiden blir överförd.

Ställa klockan

Ugnen måste vara av när du ställer klockan.



Vid strömavbrott

Vid strömavbrott lyser **0:00** och -symbolen på displayen. Ställ klockan.

1. Tryck på -knappen. Pilen står på klocksymbolen ►. **12:00** Klockan syns på klockdisplayen.
2. Ställ klockan med vredet.
3. Tryck på -knappen.

Menyn stänger. Klockdisplayen visar aktuell tid.

Ställa om klockan

Vill du ställa om klockan, t.ex. från sommar- till vintertid, tryck två gånger på -knappen. Pilen står på klocksymbolen ►. Följ beskrivningarna under punkt 3 och 2.

Slå av klockan

Du kan dölja klockan. Då syns den bara när ugnen är på. Läs mer i kapitlet *Grundinställningar*.

Memory

Med Memory-funktionen kan du spara inställningen för en maträtt och sedan hämta den när du vill.

Memory är en praktisk funktion när du lagar en viss rätt ofta.

Spara inställningar i minnet

Självrengöringen går inte att spara.



1. Ställ in ugnsfunktion, temperatur och ev. tillagningstid för rätten eller välj program. Starta inte.
2. Tryck på -knappen tills du får signal och knappen lyser. Inställningen är sparad och går att starta närsomhelst.

Spara ytterligare inställningar

Ställ in igen och spara. De gamla inställningarna skrivs över.

Slå på minnesinställning

Du kan dra igång sparade inställningar för maträtten närsomhelst.

1. Tryck till på -knappen. Du får upp de sparade inställningarna.
2. Tryck på -knappen. Memory-inställningen går igång.

Ändra inställningar

Det kan du göra närsomhelst. Nästa gång du slår på Memory-funktionen, så får du upp den sparade inställningen igen.





Stektermometer

Stektermometern gör att du kan ugnssteka noggrant. Den mäter temperaturer inuti köttet mellan 30 och 99 °C.

Använd bara den stektermometer som följer med. Den finns som reservdel hos service.

Ta alltid ut stektermometern ur ugnen efter användning. Förvara den aldrig i ugnsutrymmet.

Lämpliga ugnsfunktioner

-  3D-varmluft
-  Varmluft eco
-  Över-/undervärme
-  Pizzaläge
-  Varmluftsg Grill

Ugnstemperatur

Ställ inte in högre temperaturer än 250 °C, annars skadar du stektermometern.

Inställd ugnstemperatur ska vara minst 10 °C högre än inställd köttemperatur.

Sätt i stektermometern

Sätt stektermometern i köttet innan du sätter in det i ugnen.

Sätt metallspetsen i tjockaste delen av köttet. Se till så att spetsen hamnar ungefär i mitten av köttet. Den ska inte sitta i fett eller ha kontakt med stekgryta eller ben.

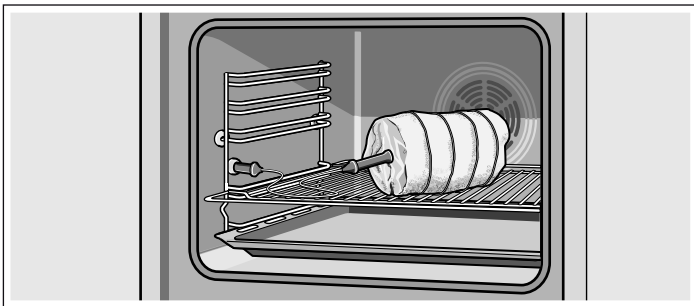



Lägg köttet mitt på galleret.

Avståndet mellan grillelement och stektermometer måste vara tillräckligt stort, så att stektermometern inte blir skadad av för stark värme.

Se till så att du inte klämmer sladden till stektermometern.

Ställa in köttemperaturen

1. Anslut stektermometern i uttaget till vänster i ugnsutrymmet. -symbolen kommer upp på displayen. Enheten föreslår en köttemperatur.
2. Välj ugnsfunktion med vredet.
3. Tryck på °C/kg-knappen och ställ in den ugnstemperatur du vill ha med vredet.
4. Tryck på °C/kg-knappen. -symbolen slår om till föreslagen köttemperatur på klockdisplayen.
5. Ställ in den kärntemperatur du vill ha med vredet.
6. Tryck på ^{start} stop-knappen. Ugnen går igång. Du får upp aktuell köttemperatur när den är över 30 °C.

Inställd köttemperatur är uppnådd

Enheten ger signal. Ugnsuppvärmningen slår av. Du kan dra ut stektermometern ur uttaget.

Risk för brännskador!!

Stektermometern och ugnsutrymmet är heta. Använd grytlappar när du tar ut den.

Ändra temperatur

Du kan ändra ugnstemperatur närsomhelst. Vill du byta köttemperatur, tryck på °C/kg-knappen och ändra temperatur med vredet.

Kontrollera aktuell temperatur

Du kan kontrollera ugnstemperaturen med **i**-knappen. Du får upp aktuell köttemperatur när den är över 30 °C.

Avbryta

Dra ut stektermometern ur uttaget.

Risk för brännskador!!

Stektermometern och ugnsutrymmet är heta. Använd grytlappar när du tar ut den.

Anvisning: Du kan inte ställa in programautomatik och rengöring när stektermometern sitter i. Enheten ger signal. Dra ut stektermometern ur uttaget.

Riktvärden för köttemperaturer

Använd bara färskt kött, inte djupfryst. Tabelluppgifterna är riktvärden. De beror på köttets kvalitet och typ.

Maträtt	Riktvärden för köttemperaturer i °C
Nötkött	
Rostbiff eller oxfilé, blodig	45-55
Rostbiff eller oxfilé, medium	55-65
Rostbiff eller oxfilé, genomstekt	65-75
Fläskkött	
Fläskfilé	65-70
Fläskstek (t.ex. karrébit)	85-90
Kalvkött	
Kalvstek	75-85
Kalvlägg	85-90
Lammkött	
Lammfiol, medium	60-70
Lammstek	80-90





Sabbatläge



Inställningen kör ugnen med över-/undervärme och temperatur mellan 85 °C och 140 °C. Du kan ställa in en tillagningstid från 24 till 73 timmar.

Du kan varmhålla mat i ugnsutrymmet den här tiden utan att slå på eller av ugnen.

Starta sabbatläget

Förutsättning: du har slagit på "Sabbatläge: ja" i grundinställningarna. Se kapitlet *Grundinställningar*.

1. Tryck på -knappen. Displayen föreslår 3D-varmluft , 160 °C.
2. Vrid vredet åt vänster och välj ugnsfunktion sabbatläge .
3. Byt till temperatur med °C/kg-knappen och ställ in den temperatur du vill ha med vredet.
4. Tryck två gånger på -knappen. Pilen står på symbolen för tillagningstiden . Enheten föreslår 27:00 timmar.

5. Ställ in den tid du vill ha med vredet.
6. Tryck på -knappen tills vredetsymbolen  slocknar på klockdisplayen.
7. Tryck på -knappen.
Sabbatläget går igång.



Tillagningstiden har gått ut

Ugnsuppvärmningen slår av.

Flytta färdigtiden

Det går inte att flytta färdigtiden.



Avbryta sabbatläget

Tryck på -knappen tills du får upp 3D-varmluft , 160 °C. Nu kan du ställa in igen.

Barnspärr

Ugnen har barnspärr så att barn inte kan slå på ugnen eller ändra inställning av misstag.

Slå på barnspärren

Tryck på -knappen tills du får upp -symbolen. Det tar ca 4 sekunder.



Inställningarna går inte att ändra längre. Kontrollerna är spärrade.



Låsa ugnsluckan

Du kan även ändra grundinställningarna så att ugnsluckan låser. Läs hur i kapitlet *Grundinställningar*. Ugnsluckan låser

när temperaturen i ugnsutrymmet når ca 50 °C. Du får upp -symbolen. Är ugnen av, så låser ugnsluckan direkt när du slår på barnspärren.

Ta bort spärren









































Tryck på -knappen tills -symbolen slocknar. Nu kan du ställa in igen.

Anvisning: Du kan slå av ugnen med  eller genom att trycka länge på -knappen, ställa in timern och slå av ljudsignalen även om barnspärren är på.

Grundinställningar

Enheten har olika grundinställningar som går att anpassa när det behövs.

Anvisning: I tabellen hittar du alla grundinställningar och vilka ändringar som går att göra. Enheterna finns i olika utföranden, displayen visar bara de grundinställningar som gäller din enhet.

	Funktion	* Grundinställning	Alternativ
	Signal när en tillagningstid går ut	 = 2 minuter	 = 10 sekunder  = 2 minuter  = 5 minuter
	Kvitteringston vid knapptryck	 = av	 = av*  = på *Undantag: enheten ger alltid signal när du slår på och av.
	Displayens ljusstyrka	 = medel	 = natt  = medel  = dag
	Ugnsbelysning när enheten är igång	 = på	 = av  = på
	Fortsätta funktionen när du stänger luckan*	 = funktionen fortsätter automatiskt	 = fortsatt funktionen med   = funktionen fortsätter automatiskt
	Extra lucklås vid barnspärr	 = nej	 = nej  = ja
	Längden på kylfläktens eftergångstid.	 = medel	 = kort  = medel  = lång  = extra lång
	Eftermonterade utdragsskenor	 = nej	 = nej  = ja
	Återställa alla ändringar till grundinställningarna	 = nej	 = nej  = ja

*finns inte på din enhet

Funktion	* Grundinställning	Alternativ
c 12 Sabbatläge	0 = nej	0 = nej 1 = ja

*finns inte på din enhet

Ändra grundinställningar

Förutsättning: ugnen ska vara av.

Titta i tabellen med grundinställningar, så du vet vad som döljer sig bakom siffrorna.

Exempel i bilden: ändra grundinställd eftergångstid för kylfläkten från medel till kort.

- Tryck på **i**-knappen i ca 4 sekunder tills du får upp **c 1** för första grundinställningen och **2** för förinställt värde.

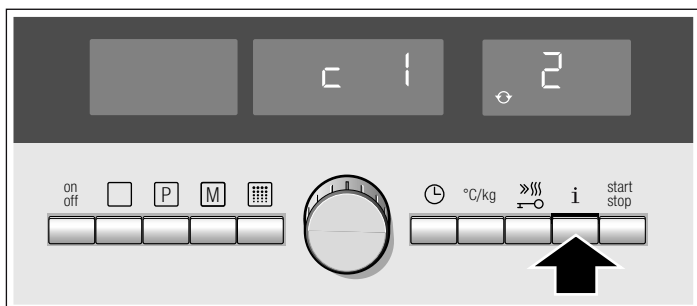

- Tryck på **i**-knappen tills du får upp den grundinställning du vill ha.

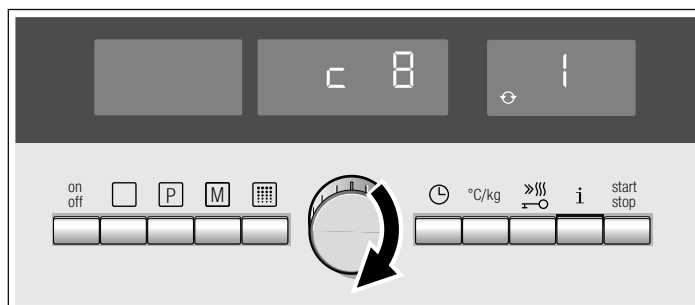

- Ändra värdet i grundinställningen med vredet.

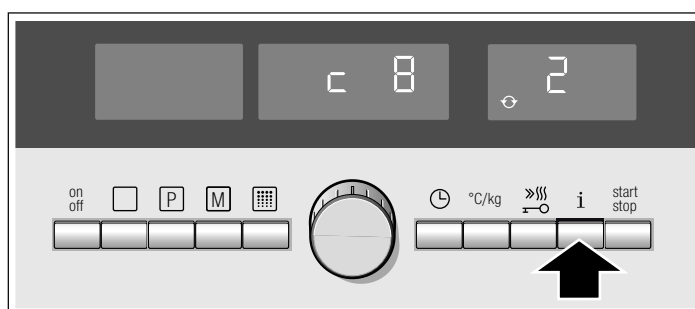

- Vill du ändra fler grundinställningar, upprepa punkt 2 till 3.
- Tryck på **i**-knappen tills displayen slocknar. Det tar ca fyra sekunder. Alla ändringar är sparade.

Avbryta

Tryck på **off**-knappen. Ändringarna blir inte överförda.

Automatisk avstängning

Ugnen har en funktion för automatisk avstängning. Den slår av enheten om det inte finns någon inställd tillagningstid och inställningarna inte blivit ändrade på ett tag. Exakt när beror på inställd temperatur eller inställt grilläge.

Avstängning på

Displayen visar **FB**. Funktionen slår av.

Tryck på någon av knapparna, så försvinner indikeringen. Nu kan du ställa in igen.

Anvisning: Finns det en inställd tillagningstid, så slår ugnen av uppvärmningen när den går ut. Den automatiska avstängningen behöver inte vara på.

Självrengöring

Vid självrengöring värmer ugnen upp till ca 500 °C. Det bränner av stänk från ugnstekning, grillning eller bakning, du behöver bara aska ur ugnen.

Du kan välja mellan tre rengöringslägen.

Läge	Rengöringsgrad	Tid
1	lätt	ca 1 timme, 15 minuter
2	medel	ca 1 timme, 30 minuter
3	intensiv	ca 2 timmar

trede månad. Rengör oftare, om det behövs. Rengöringen tar bara ca 2,5 - 4,7 kWh.

Viktiga råd

För din säkerhets skull låses ugnsluckan automatiskt. Luckan kan öppnas igen så snart ugnen har svalnat och låssymbolen släckts.

Ugnslampan inuti ugnen tänds inte vid självrengöring.

Ju kraftigare och äldre smuts, desto högre rengöringsläge ställer du in. Det räcker om du rengör ugnen varannan eller var

⚠ Risk för brännskador!

- Ugnen blir mycket varm inuti vid självrengöring. Öppna aldrig ugnsluckan eller förreglingsspaken för hand. Låt ugnen svalna först. Håll barn på avstånd.
- Ugnen blir mycket varm inuti vid självrengöring. Rör aldrig vid ugnsluckan. Låt ugnen svalna först. Håll barn på avstånd.

⚠ Brandfara!

Ugnen blir mycket varm inuti vid självrengöring. Häng aldrig brännbara föremål, som t.ex. torkhanddukar, på handtaget. Se till att inte ställa saker omedelbart framför enheten.

Före självrengöring

Ugnsutrymmet ska vara tomt. Ta ut tillbehör, formar och ugnsstegar ur ugnsutrymmet. Läs om hur du tar ut ugnsstegarna i kapitlet *Skötsel och rengöring*.

Rengör ugnsluckan och kanterna mot ugnsutrymmet runt tätningen. Rengör inte tätningen.

⚠ Brandrisk!!

Lösa matrester, fett och steksky kan börja brinna. Torka av ugnsutrymme och tillbehör som du ska rengöra med fuktig trasa.

Samtidig rengöring av tillbehör

Ugnsstegarna är inte avsedda för självrengöring. Ta ut dem ur ugnsutrymmet. Om du vill passa på och rengöra tillbehör samtidigt kan du köpa en tillbehörshållare.

Du hittar på tillbehörshållaren hos service eller på Internet, beställningsnumret är 466546.

Tillbehörshållaren går att sätta i från höger eller vänster.

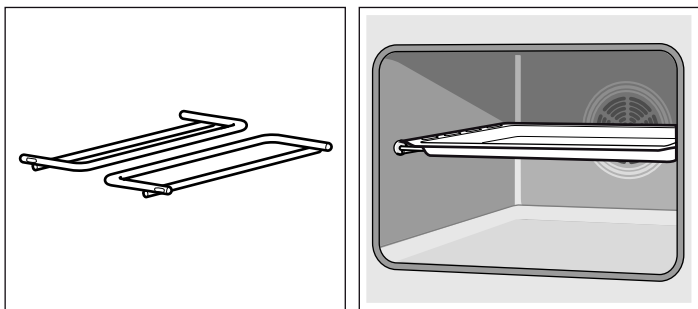

Då kan du samtidigt rengöra emaljerade tillbehör, som t.ex. långpanna utan nonstick-beläggning. Endast ett tillbehör kan rengöras under självrengöringen.



Oemaljerade tillbehör som t.ex. galler är inte avsedda för självrengöring. Ta ut dem ur ugnsutrymmet.

⚠ Risk för allvarliga personskador!!

Rengör aldrig plåtar och formar med nonstick-beläggning under självrengöring. Den höga värmen förstör beläggningen och bildar giftiga gaser.

Anvisning: Vilka tillbehör som klarar självrengöring ser du i tabellen över extratillbehör i början av bruksanvisningen.

Ställa in rengöringsläget



1. Tryck på -knappen. Enheten föreslår rengöringsläge 3. Du kan dra igång självrengöringen direkt med -knappen. Om du vill ändra rengöringsläge:
2. Välj det rengöringsläge du vill ha med vredet.
3. Starta rengöringen med .

Ugnsluckan låser strax efter start. Låssymbolen  lyser. Du kan inte öppna ugnsluckan förrän symbolen slocknat.

Efter självrengöringen

Ugnsuppvärmningen slår av. Klockdisplayen visar **0:00**.

Slå av rengöringen

Slå av ugnen med -knappen. Du kan inte öppna ugnsluckan förrän symbolen  slocknat.

Ändra rengöringsläge

Du kan inte ändra rengöringsläge efter start.

Köra rengöringen nattetid

Flytta färdigtiden för rengöringen till natten, så kan du använda ugnen dagtid. Se kapitlet *Tidsfunktioner*, flytta färdigtiden.

Efter självrengöring

Torka ur eventuell aska ur ugnsutrymmet med fuktig trasa när det svalnat.

Skötsel och rengöring

Sköt och rengör ugnen ordentligt, så håller den sig hel och fin. Här förklarar vi hur du sköter och rengör ugnen.

Anvisningar

- Det kan finnas små missfärgningar på ugnnsfronten på grund av olika material som glas, plast eller metall.
- Skugggränderna på luckglaset är ljusreflexer från ugnslampan.
- Emalj bränns vid mycket höga temperaturer. Det kan ge små färgavvikelser. Det är normalt och påverkar inte funktionen. Kanterna på tunna plåtar går inte att emaljera helt och hållet. Därför kan de vara skrovliga. Det påverkar inte korrosionsskyddet.

Rengöringsmedel

Följ anvisningarna nedan, så skadar du inte de olika ytorna genom att använda fel rengöringsmedel.

Använd

till hällen

- inte koncentrerat diskmedel eller maskindiskmedel
- inte skurmedel, inga svampar om kan repa

- inga starka rengöringsmedel som ugnrensning eller fläckborttagningsmedel
- inte högtryckstvätt eller ångrengöring.

Använd

till ugnen

- inga starka eller skurande rengöringsmedel
- inga starka, alkoholhaltiga rengöringsmedel
- inga hårda disksvampar eller svinto
- inte högtryckstvätt eller ångrengöring.

Skölj ur nya disktrasor noga innan du använder dem.

Område	Rengöringsmedel
Enhetens utsida	Varmvatten och diskmedel: Rengör med disktrasa och eftertorka med mjuk trasa. Använd inte fönsterputs eller glasskrapa.

Område	Rengöringsmedel
Rostfritt stål	Varmvatten och diskmedel: Rengör med disktrasa och eftertorka med mjuk trasa. Ta alltid bort kalk-, fett-, stärkelse- och proteinfläckor direkt. Du kan få korrosion under sådana fläckor. Service och återförsäljarna har specialmedel för rostfritt som passar för varma ytor. Lägga på medlet mycket tunt med mjuk trasa.
Hällén	Skötsel: hållrengöring Rengöring: hållrengöring för glaskeramikhällar. Följ rengöringsanvisningarna på förpackningen. ⚠ Glasskrapa för hårt sittande smuts: Skjut fram rakbladet och rengör. Obs! Rakbladet är väldigt vasst. Risk för personskador! Skjut tillbaka skyddet efter rengöringen. Byt alltid trasiga rakblad direkt.
Hällinfattningen	Varmvatten och diskmedel: Rengör inte med glasskrapan, citron eller ättika.
Luckor	Fönsterputs: Rengör med mjuk trasa. Använda inte glasskrapa.
Ugnsutrymme	Varmvatten och diskmedel eller ättikslösning: Rengör med disktrasa. Är det jättesmuttigt, använd rostfri skurboll eller ugnsrengöring. Använd bara ugnsrengöring i kall ugn. Använd helst självrengöringen. Läs kapitlet <i>Självrengöring</i> !
Ugnsstegar	Varmvatten och diskmedel: Blötlägg och rengör med disktrasa eller borste.
Stektermometer (beroende på enhetstyp)	Varmvatten och diskmedel: Rengör med disktrasa eller borste. Kör inte i diskmaskin.
Ugnslampglaset	Varmvatten och diskmedel: Rengör med disktrasa.
Tätning	Varmvatten och diskmedel: Rengör med disktrasa. Skrubba inte.
Tillbehör	Varmvatten och diskmedel: Blötlägg och rengör med disktrasa eller borste.
Sockellådan	Varmvatten och diskmedel: Rengör med disktrasa.

Ta ut och sätta in ugnsstegar

Vid rengöring kan du ta ut ugnsstegarna. Ugnen måste ha svalnat.

Ta loss ugnsstegarna

1. Lyft upp ugnsstegen fram till
2. och haka av den (bild A).
3. Dra sedan hela ugnsstegen framåt

4. och lyft ut den (bild B).

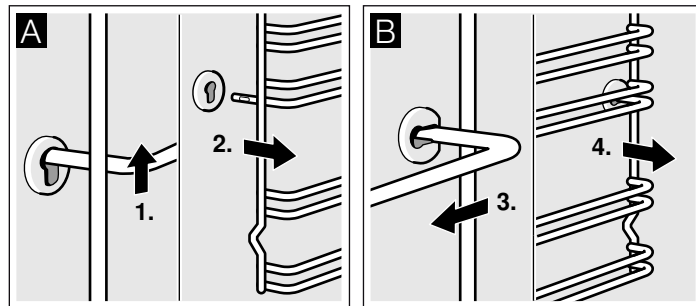

Rengör ugnsstegarna med diskmedel och en disksvamp. Använd borste om smutsen sitter fast.

Hänga in ugnsstegar

1. Stick först in ugnsstegen i den bakre hylsan, tryck lite bakåt (bild A)
2. och stick sedan i den främre hylsan (bild B).

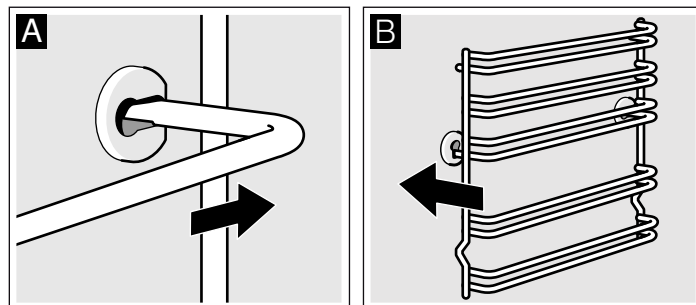

Ugnsstegarna passar både till höger och vänster. Kontrollera att fals 1 och 2 är vända nedåt och fals 3, 4 och 5 uppåt; se bild B.

Haka av och hänga på ugnsluckan

Du kan haka av ugnsluckan vid rengöring och för att ta ur luckglasen.

Ugnsluckans gångjärn har varsin spärr. När spärrarna är nedfällda (bild A) är ugnsluckan spärrad. Den går inte att ta bort. När gångjärnsspärren är uppfälld (bild B) är gångjärnen säkrade. De kan inte gå ihop.

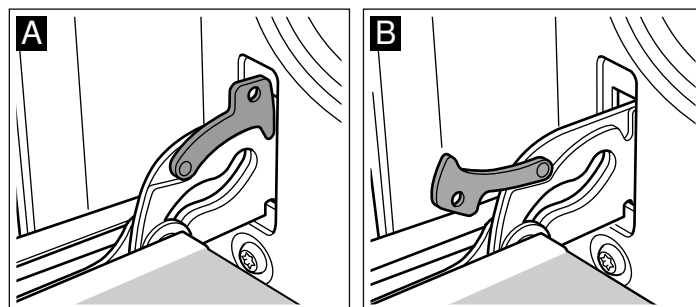

⚠ Risk för personskador!!

Gångjärnen kan slå ihop med stor kraft om de inte är säkrade. Se till så att spärrarna alltid är helt nedfällda, resp. helt uppfällda när du ska haka av ugnsluckan.

Haka av luckan

1. Öppna ugnsluckan helt och hållet.
2. Fäll in spärrarna till vänster och höger (bild A).

3. Stäng ugnsluckan till anslaget. Ta tag med båda händerna till vänster och höger. Stäng lite till och dra ut (bild B).

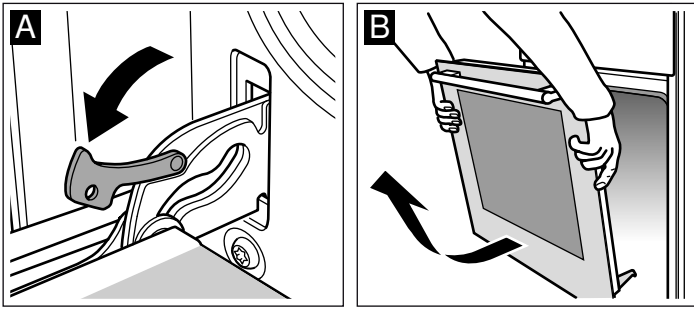

Hänga på luckan

Häng på ugnsluckan i omvänd ordning.

1. Se till så att du för in båda gångjärnen i öppningen när du hänger på ugnsluckan (bild A).
2. Skåran under gångjärnen ska snäppa i på båda sidor (bild B).

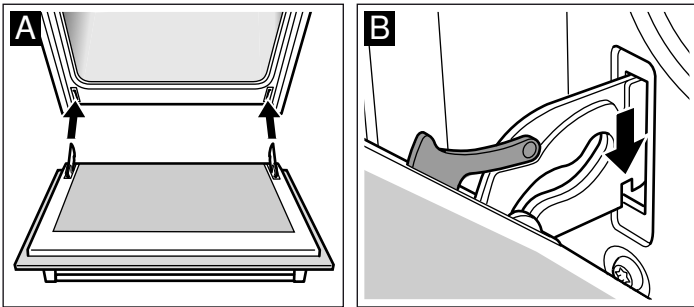

3. Fäll in båda spärrarna igen (bild C). Stäng ugnsluckan.

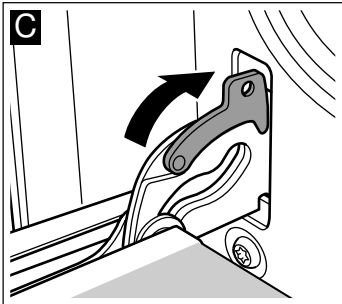

⚠ Risk för personskador!!

Ta aldrig i gångjärnet om ugnsluckan faller ut av misstag eller om ett gångjärn går ihop. Kontakta service.

Ta bort luckskyddet

Skyddet på ugnsluckan kan bli missfärgat. Vid grundlig rengöring kan du ta bort skyddet.

1. Öppna ugnsluckan helt och hållet.
2. Skruva loss skyddet från ugnsluckan. Skruva ur skruvarna till vänster och höger (bild A).

3. Ta av skyddet (bild B).

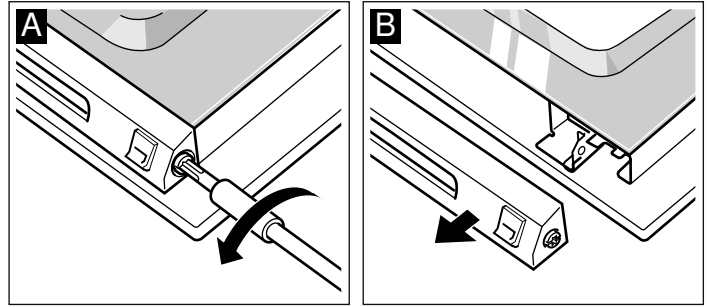

Se till så att ugnsluckan inte slår igen när skyddet är borttaget. Då kan innerglaset bli skadat.

Rengör skyddet med rengöringsmedel för rostfritt stål.

4. Sätt tillbaka skyddet och fäst det.
5. Stäng ugnsluckan.

Ta ur och sätta i luckans glasskivor

Du kan ta bort glasskivorna i ugnsluckan, så att du kommer åt att rengöra bättre.

Se till så att du sätter tillbaka de inre glasskivorna i rätt ordning. Använd numren som står på glasen, så att de hamnar i rätt ordning.

Demontera

1. Häng av ugnsluckan och lägg den med handtaget ned på en handduk.
2. Skruva bort skyddet upptill på ugnsluckan. Skruva ur skruvarna till vänster och höger (bild A).
3. Lyft upp den övre glasskivan och dra ut den, ta bort de båda mindre packningarna (bild B).

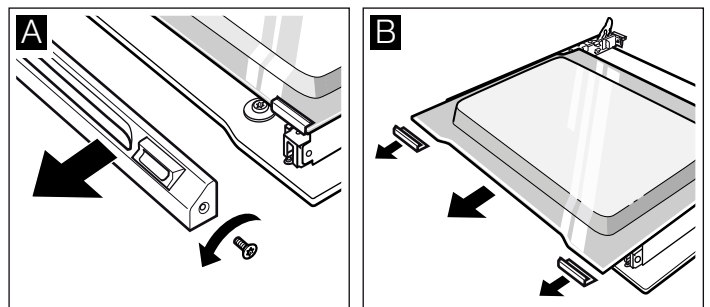

4. Skruva loss fastklämmorna till höger och vänster. Lyft upp skivan och ta bort fästena (bild C).
5. Ta bort packningarna under skivan (bild D). Ta bort packningen genom att dra den uppåt. Dra ut skivan.

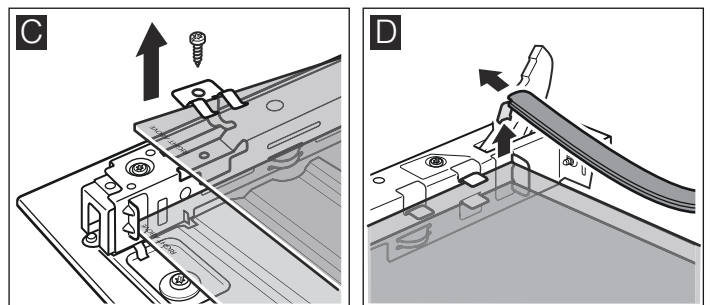

6. Dra ut det nedre luckglaset snett uppåt.

7. Skruva INTE ur skruvarna till vänster och höger på plåtdelen (bild E).

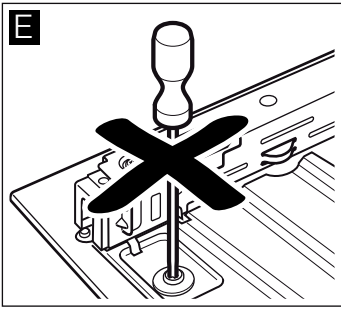

Rengör glaset med fönsterputs och mjuk trasa.

⚠ Risk för personskador!

Repat luckglas kan spricka. Använd inte glasskrapa eller kraftiga eller skurande rengöringsmedel.

Montering

Se till så att texten "Right above" är upp och ner nedtill till vänster på båda glaset när du monterar.

1. Skjut in det undre glaset snett bakåt (bild A).
2. Skjut in det mellersta glaset (bild B).

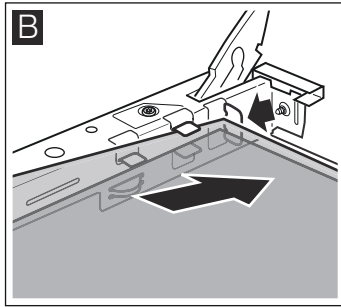
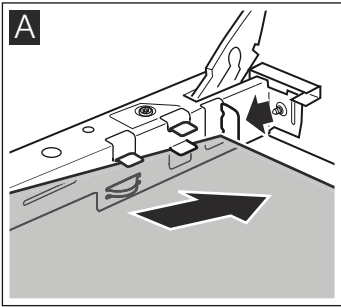

3. Sätt på höger och vänster fastklämma på glasskivan, passa in så att de täcker skruvhålen och skruva fast (bild C).

4. Sätt på packningarna igen under skivan (bild D).

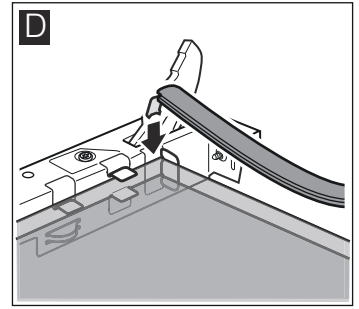
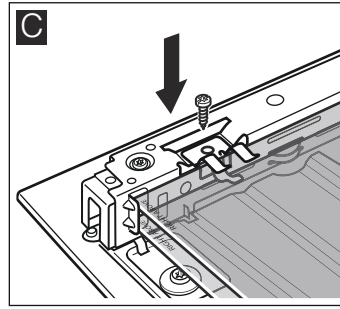

5. För in det övre glaset snett bakåt i båda fästena. Se till att inte packningen skjuts tillbaka (bild E).

6. Sätt på de små packningarna igen till höger och vänster på glasskivan (bild F).

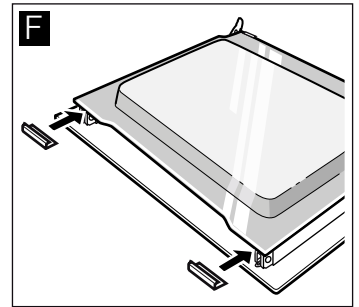
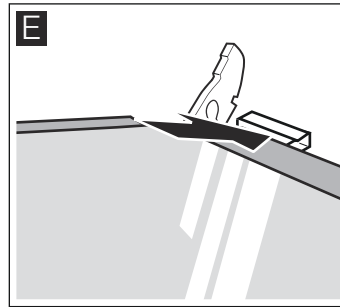

7. Sätt tillbaka skyddet och skruva fast.

8. Hänga på ugnsluckan igen.

Använd inte ugnen förrän du kontrollerat att glaset är rätt monterade.

Felsökning

Om det uppstår fel, så behöver du oftast bara åtgärda småsaker. Kolla i tabellen innan du kontaktar service. Du kanske kan åtgärda felet själv.



Ugn

Felsökningstabell

Om en maträtt inte blir perfekt tillagad, se kapitlet *Testat i vårt provkök*. Där finns massor med matlagningstips och -anvisningar.

⚠ Risk för stötar!!

Reparationer som inte är fackmässigt gjorda är farliga. Det är bara servicetekniker utbildade av tillverkaren som får göra reparationer.

Fel	Möjlig orsak	Anvisning/åtgärd
Enheten fungerar inte.	Trasig säkring	Kontrollera i proppskåpet om säkringen är hel.
Displayen visar 0:00.	Strömavbrott	Ställ klockan.
Ugnsluckan går inte att öppna. Displayen visar 0:00. Du får upp  -symbolen.	Strömavbrott vid självrengöring.	Ställ klockan. Vänta tills  -symbolen slocknar. Du kan öppna ugnsluckan.
Ugnen värmer inte upp eller så går det inte att ställa in den ugnsställning du valt.	Okänd ugnsfunktion	Gör om inställningen.
Ugnen blir inte varm. Temperaturdisplayen visar en liten fyrkant.	Ugnen är i demoläge.	Slå av säkringen i proppskåpet och slå på igen efter min. 20 sekunder. Håll  -knappen intryckt 4 sekunder inom 2 minuter tills kvadraten försvinner från displayen.
Displayen visar <i>F8</i> .	Automatisk avstängning är på. Ugnsuppvärmningen slår av.	Tryck på någon av knapparna.

Felmeddelande med E

Får du upp ett felmeddelande med E på displayen, tryck på -knappen. Då raderar du felmeddelandet. Du måste eventuellt ställa klockan igen. Får du upp felet igen, kontakta service.

Följande felmeddelanden kan du åtgärda själv.

Felmeddelande	Möjlig orsak	Anvisning/åtgärd
<i>E011</i>	En knapp har varit intryckt för länge eller fastnat.	Tryck en gång på varje knapp. Kontrollera om knapparna är rena. Står felmeddelandet kvar, kontakta service.
<i>E115</i>	Ugnstemperaturen är för hög.	Ugnsluckan låser. Vänta tills ugnsutrymmet har svalnat. Radera felmeddelandet med  -knappen.

Hällen

Fel	Möjlig orsak	Åtgärd/anvisning
Enheten fungerar inte.	Trasig säkring. Strömavbrott.	Kontrollera i proppskåpet om säkningen är hel. Kontrollera om köksbelysningen eller andra köksmaskiner fungerar
<i>E</i> blinkar	Kontrollerna är fuktiga eller så ligger det föremål ovanpå.	Torka av kontrollerna eller ta bort föremålet.
<i>E_r</i> + siffra <i>d</i> + siffra <i>e</i> + siffra eller <i>F0/F9</i>	Elfel.	Slå av spisen med säkningen eller jordfelsbrytaren i proppskåpet och slå sedan på den igen efter ca 30 sekunder. Ring service om du får upp felindikeringen igen.
<i>F2</i>	Elektroniken är överhettad och har slagit av respektive kokzon.	Vänta tills elektroniken svalnat tillräckligt. Tryck på någon av symbolerna till zonen. Indikeringen slocknar.*
<i>F4</i>	Elektroniken är överhettad och har slagit av respektive kokzon.	Vänta tills elektroniken svalnat tillräckligt. Ta på någon av kontrollsymbolerna.*
<i>F8</i>	Kokzonen har varit på för länge och har slagit av sig.	Du kan slå på kokzonen igen.
<i>U1</i>	Felanslutning	Det är bara behörig elektriker som får ansluta enheten.
<i>U2/U3</i>	Kokzonen är överhettad och har slagit av för att skydda hällen	Vänta tills kokzonen har svalnat.

* Ställ inte heta kastruller etc. vid eller på kontrollerna.

Byta ugnslampan i taket

Byt ugnslampan om den är trasig. Du hittar temperaturlåga 40 W-lampor hos service eller återförsäljarna. Använd bara sådana lampor.

Risk för stötar!!

Slå av automatsäkringen eller skruva ur proppen i proppskåpet.

1. Lägg en kökshandduk i den kalla ugnen för att undvika skador.
2. Ta loss lampglaset. Tryck metalldelarna bakåt med tummen (bild A).

3. Skruva ur lampan och byt ut den mot samma lamptyp (bild B).

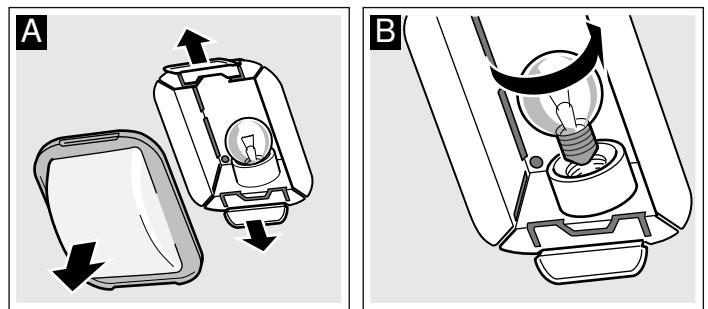

4. Sätt tillbaka lampglaset. Sätt in det på ena sidan och tryck fast det på andra sidan. Glaset snäpper fast.
5. Ta ut kökshandduken och sätt i säkningen igen.

Normalt ljud under apparatens funktion

Induktionsuppvärmningsteknologin baserar sig på bildandet av elektromagnetiska fält som gör att värmen genereras direkt i kärlets bas. Dessa kan generera ljud eller vibrationer så som beskrivs nedan, beroende på kärlets konstruktion:

Ett djupt buller som en transformator

Detta ljud hörs vid tillagning med en hög effektläge. Orsaken till det är energimängden som överförs från spishällen till kokkärlet. Detta ljud försvinner eller försvagas då du minskar effektlägen.

Ett lågt väsande ljud

Detta ljud genereras då kokkärlet är tomt. Ljudet försvinner då du tillsätter vatten eller livsmedel i kokkärlet.

Knastrande ljud

Detta ljud hörs i kärlen som består av flera olika överlappande material. Ljudet beror på vibrationer som hörs i ytorna som sammanför olika överlappande material. Detta ljud kommer från kärlet. Mängden och tillagningssättet för livsmedlen kan variera.

Ett högt väsande ljud

Ljuden hörs framför allt i kokkärl som består av olika överlappande material, så snart som man aktiverar maximal uppvärmningseffekt och samtidigt i båda kokzonerna. Dessa ljus försvinner eller försvagas så snart som effekten minskas.

Ljud från fläkten

För en lämplig användning av det elektroniska systemet, ska spishällen användas med en kontrollerad temperatur. Därför är spishällen utrustad med en fläkt som sätts igång efter detekteringen av temperaturen med hjälp av olika effektlägen. Fläkten kan även fungera per inerti, efter att ha stängts av spishällen om den detekterade temperaturen fortfarande är för hög.

Tickande ljud eller ljud som från en klockas visare

Det här ljudet hörs endast när 3 eller flera kokzoner är igång och försvinner eller minskar när man stänger av en kokzon.

Ljuden som beskrivs är normala, utgör del av induktionsteknologin och indikerar inte något fel.

Lampglas

Byta skadade lampglas. Passande lampglas beställer du hos service. Ange enhetens E-nummer och FD-nummer.

Service

Om din spis kräver reparation, kontakta service. Vi försöker alltid hitta en lösning som passar, så att vi inte skickar ut tekniker i onödan.

E-nummer och FD-nummer

Ange enhetens produktnummer (E-nr) och tillverkningsnummer (FD), så kan vi hjälpa dig lättare. Typskylten med numren sitter till höger, på sidan av ugnsluckan. Skriv upp numren här på en gång, så slipper du leta efter dem när något går fel.

E-nr	FD-nr
Service 	

Tänk på att serviceteknikerns besök inte är gratis vid felanvändning ens under garantitiden.

Olika länders kontaktuppgifter hittar du i bifogad förteckning över Serviceställen.

Reparationsuppdrag och råd vid fel

S 0771 11 22 77
local rate

Lita på tillverkarens kompetens. Då kan du vara säker på att reparationen blir gjord av en utbildad servicetekniker som kommer till dig med originalreservdelar till maskinen.

Enheten uppfyller standarderna EN 55011 resp. CISPR 11. Den tillhör produktgrupp 2, klass B.

Grupp 2 innebär att formen blir uppvärmd av mikrovågor. Klass B innebär att enheten är avsedd för hemanvändning.

Energi och miljö

Den här enheten är mycket energieffektiv. Här följer uppgifter om den energioptimerade funktionen varmluft eco. Dessutom hittar du tips på hur du kan spara ytterligare energi och värna om miljön.

Ugnsfunktion varmluft eco

Med den energieffektiva funktionen varmluft eco kan du tillaga en mängd olika rätter på en fals. Fläkten i ugnens bakvägg fördelar energioptimerad värme från ringelementet jämnt i ugnen. Du kan baka och ugnssteka utan förvärmning.

Anvisningar

- Ställ in maträtten i kall ugn. Nu fungerar energioptimeringen.
- Ugnsluckan får endast öppnas under pågående tillagning om det är absolut nödvändigt.

Tabell

I tabellen hittar du ett urval maträtter som passar bra att tillaga med varmluft eco. Här finns även uppgifter om lämpliga temperaturer och tillagningstider. Samt information om rätt tillbehör och fals.

Temperatur och tillagningstid beror på livsmedlets volymer, beskaffenhet och kvalitet. Därför anges bara ungefärliga värden i tabellen. Försök först med det lägre värdet. En lägre temperatur ger en jämnare bakyta. Ställ in ett högre värde nästa gång, om det behövs.

Placera alltid formar och kärl mitt på gallret. Grillar du direkt på gallret, sätt in långpannan på fals 1. Den fångar upp fett och köttsaft och håller ugnen ren.

Maträtter med varmluft eco 	Tillbehör	Fals	Temperatur i °C	Tillagningstid i minuter
Kakor, tårter och småkakor				
Sockerkakssmet på plåt med torr garnering	Bakplåt	3	170-190	25-35
Sockerkakssmet i form	Brödform	2	160-180	50-60
Tårtbotten, sockerkakssmet	Pajform	2	160-180	20-30
Fin fruktkaka, sockerkakssmet	Spring-/sockerkaksform	2	160-180	50-60
Jäsdeg på plåt med torr garnering	Bakplåt	3	170-190	25-35
Mördeg på plåt med torr garnering	Bakplåt	3	180-200	20-30
Rulltårta	Bakplåt	3	170-190	15-25
Tårtbotten, 2 ägg	Pajform	2	150-170	20-30
Biskvibotten, 6 ägg	Springform	2	150-170	40-50
Smördegskakor	Bakplåt	3	180-200	20-30
Småkakor	Bakplåt	3	130-150	15-25
Spritsade kakor	Bakplåt	3	140-150	30-45
Petit-choux	Bakplåt	3	210-230	35-45
Frallor, rågmjöl	Bakplåt	3	200-220	20-30

Maträtter med varmluft eco 	Tillbehör	Fals	Temperatur i °C	Tillagningstid i minuter
Gratänger				
Potatisgratäng	Gratängform	2	160-180	60-80
Lasagne	Gratängform	2	180-200	40-50
Djupfrysta produkter				
Pizza, tunn botten	Långpanna	3	190-210	15-25
Pizza, tjock botten	Långpanna	2	180-200	20-30
Pommes frites	Långpanna	3	200-220	20-30
Kycklingvingar	Långpanna	3	220-240	20-30
Fiskpinnar	Långpanna	3	220-240	10-20
Bakeoffbröd	Långpanna	3	180-200	10-15
Kött				
Nötstek, 1,5 kg	Kärl med lock	2	190-210	130-150
Fläskstek, karré, 1 kg	Öppen form	2	190-210	110-130
Kalvstek, innanlår, 1,5 kg	Öppen form	2	190-210	110-130
Fisk				
Dorada, 2 st. á 750 g	Långpanna	2	170-190	50-60
Dorada i saltbädd, 900 g	Långpanna	2	170-190	60-70
Gädda, 1 kg	Långpanna	2	170-190	60-70
Foreller, 2 st. á 500 g	Långpanna	2	170-190	45-55
Fiskfiléer, 100 g per st.	Kärl med lock	2+1	190-210	30-40

Spara effekt i ugnen

- Förvärm bara ugnen om recepten eller tabellerna i bruksanvisningen anger det.
- Använd mörka, svartlackerade eller emaljerade bakformar. De tar upp värmen bäst.
- Öppna ugnsluckan så lite som möjligt när du tillagar, bakar eller ugnssteker.
- Du kan grädda flera kakor efter varandra. Ugnen är fortfarande varm. Det kortar gräddningstiden för den andra kakan. Du kan även baka av 2 formbrödsformar bredvid varandra.
- Vid längre tillagningstider kan du slå av ugnen 10 minuter före färdigtiden och låta maten gå klart på restvärmen.

Spara effekt på hällen

- Använd kastruller och stekpannor med tjock, jämn botten. Ojäмна botten ökar effektförbrukningen.
- Bottendiametern på kastruller och stekpannor ska matcha kokzonens storlek. För små kastruller på kokzonen leder till

effektförbrukning. Obs! Kastrulltillverkarna anger ofta kastrullens övre diameter. Den är oftast större än bottendiametern.

- Använd små kastruller till små livsmedelsmängder. En stor kastrull som inte är full kräver mer effekt.
- Använd alltid lock som passar kastrullen eller grytan. Tillagning utan lock kräver fyra gånger så mycket effekt.
- Använd så lite vatten som möjligt vid tillagningen. Det sparar effekt. Grönsaker behåller sina vitaminer och mineraler bättre.
- Slå av på effekten i god tid innan.

Återvinning

Släng förpackningen i återvinningen.



Denna enhet är märkt i enlighet med der europeiska direktivet 2012/19/EU om avfall som utgörs av eller innehåller elektroniska produkter (waste electrical and electronic equipment - WEEE).

Direktivet anger ramarna för inom EU giltigt återtagande och korrekt återvinning av uttjänta enheter.

Programautomatik

Programautomatiken gör att du lätt lyckas med maffiga grytstekar, saftiga stekar och läckra grytor. Du slipper ösa och vända köttet och ugnen förblir ren.

Slutresultatet beror på köttkvaliteten och formens storlek och typ. Använd grytlappar när du tar ut den färdiga rätten ur ugnsutrymmet. Stekgrytan är jättevarm. Öppna grytan försiktigt, varm ånga strömmar ut.

Form

Programautomatiken är bara avsedd för ugnsstekning med täckt form, undantaget är knaperstekt skinkstek. Använd bara stekgrytor med tätt lock. Följ gryttillverkarens anvisningar.

Lämpliga kastruller, grytor och pannor

Vi rekommenderar eldfasta ugnsformar (som tål 300 °C) i glas eller glaskeramik. Stekgrytor av rostfritt fungerar inte så bra. Den blanka ytan reflekterar värmestrålningen kraftigt. Stekytan blir sämre och köttet blir inte lika genomstekt. Om du använder en stekgryta i rostfritt, ta av locket när programmet är klart. Eftergrilla köttet med grilläge 3 ytterligare 8 till 10 minuter. Använder du emaljgrytor av stål, gjutjärn eller pressgjutet aluminium, så bryner maten på mer. Tillsätt mer vätska.

Olämpliga kastruller, grytor och pannor

Enheten är inte avsedd för formar av ljus, blank aluminium, oglaserat lergods, plast eller formar med plasthandtag.

Formens/grytans storlek

Köttet ska täcka botten till två tredjedelar. Då får du fin steksky. Avståndet mellan kött och lock skall vara min. 3 cm. Kött kan svälla vid ugnstekning.

Förbereda maträtten

Använd färskt eller fryst kött. Vi rekommenderar färskt kött med kylskåpstemperatur.

Välj en passande form/gryta.

Väg det färska eller frysta köttet, fågeln eller fisken. Exakta anvisningar hittar du i motsvarande tabell. Du behöver vikten för inställningen.

Krydda köttet. Krydda fryst kött på samma sätt som färskt kött.

Många rätter kräver att du tillsätter vätska. Häll på vätska så att formbotten blir täckt ca ½ cm upp. Står det "lite" vätska i

tabellen, så räcker 2-3 matskedar. Står det "ja" ska det vara mer. Följ anvisningarna före och i tabellerna.

Lägg lock på grytan. Ställ grytan på gallret på fals 2.

På vissa rätter kan du flytta färdigtiden. Rätterna är markerade med *.

Ställ alltid in formen i kall ugn.

Program

Fågel

Lägg fågeln med bröstsidan upp i stekgrytan. Passar inte fylld fågel.

Ska du köra flera fågellår, ställ in vikten på det tyngsta låret. Låren ska vara ungefär lika stora.

Exempel: 3 kycklinglår på 300 g, 320 g och 400 g. Ställ in 400 g.

Vill du köra två jämnstora kycklingar i samma form, ställ in efter den tyngsta, precis som med låren.

Program	Programnummer	Viktintervall i kg	Tillsatt vätska	Inställd vikt
Fågel				
Kyckling, färsk	P1*	0,7-2,0	nej	Köttvikt
Gödkyckling, färsk	P2*	1,4-2,3	nej	Köttvikt
Anka, färsk	P3*	1,6-2,7	nej	Köttvikt
Gås, färsk	P4*	2,5-3,5	nej	Köttvikt
Minikalkon, färsk	P5*	2,5-3,5	nej	Köttvikt
Lår, färska, t.ex. kyckling-, ank-, gås-, kal-konlår	P6*	0,3-1,5	nej	Tyngsta lårets vikt

Kött

Tillsatt angiven vätskemängd i formen.

Nötkött

Tillsatt tillräckligt med vätska vid stekar. Du kan även använda marinaden. Rostbiff tillagar du med fettkappan uppåt.

Program	Programnummer	Viktintervall i kg	Tillsatt vätska	Inställd vikt
Nötkött				
Stek, färsk t.ex. högrek, bog, framdelskött, surstek	P7	0,5-3,0	ja	Köttvikt
Stek, fryst t.ex. högrek, bog, framdelskött	P8*	0,5-2,0	ja	Köttvikt
Rostbiff, färsk, blodig t.ex. bakdel	P9	0,5-2,5	nej	Köttvikt
Kalvkött				
Stek, färsk, mager t.ex. innanlår, fransyska	P10	0,5-3,0	ja	Köttvikt
Stek, färsk, mör t.ex. nack-, halsdelar	P11	0,5-3,0	lite	Köttvikt
Lägg, färsk med ben	P12	0,5-2,5	ja	Köttvikt
Lammkött				
Lammfiol, färsk, benfri, genomstekt	P13	0,5-2,5	lite	Köttvikt
Lammfiol, färsk, benfri, medium	P14	0,5-2,5	nej	Köttvikt
Lammfiol med ben, färsk, genomstekt	P15	0,5-2,5	lite	Köttvikt
Benfri fiol, fryst, genomstekt	P16*	0,5-2,0	lite	Köttvikt
Fiol med ben, fryst, genomstekt	P17*	0,5-2,0	lite	Köttvikt

Viltkött

Vilt kan du täcka med fläsk, så blir köttet saftigare och inte lika brynt. Vill du ta bort lite av viltsmaken, så marinerar du i gräddmjölk, vin eller ättika över natt i kylan före tillagning.

Ska du köra flera harstekar, ställ in vikten på den tyngsta.

Kanin kan du tillaga i portioner. Ställ in totalvikten.

Viltkött	Programnummer	Viktintervall i kg	Tillsätt vätska	Inställd vikt
Hjortstek, färsk t.ex. bog, bringa	P18	0,5-3,0	ja	Köttvikt
Rådjursstek, benfri, färsk	P19	0,5-3,0	ja	Köttvikt
Hare med ben, färsk	P20	0,3-0,6	ja	Köttvikt
Kanin, färsk	P21	0,5-3,0	ja	Köttvikt

Fisk

Rensa fisken, droppa citron på den och salta som vanligt.
Ångkokt fisk: ½ cm vätska, t.ex. vin eller citronsaft i formen.
Inbakt fisk: panera fisken och pensla med smält smör.

Hel fisk blir bäst om du lägger den med ryggvidan upp i formen. Det vill säga ryggen pekar uppåt. Ställ en skalad potatis eller ett litet ugnsfast fat i buköppningen, så att den står ordentligt.

Kör du flera fiskar, ställ in totalvikten. Fiskarna ska vara ungefär lika stora och väga lika. Exempel: två foreller på 0,6 och 0,5 kg. Ställ in 1,1 kg.

Program	Programnummer	Viktintervall i kg	Tillsätt vätska	Inställd vikt
Fisk				
Ångkokt forell, färsk	P22*	0,3-1,5	ja	Totalvikt
Inbakt forell, färsk	P23*	0,3-1,5	nej	Totalvikt
Ångkokt torsk, färsk	P24*	0,5-2,0	ja	Totalvikt
Inbakt torsk, färsk	P25*	0,5-2,0	nej	Totalvikt

Gryta

Kombinera gärna olika köttsorter och färska grönsaker.
Skär köttet i lagom stora bitar. Kycklingdelar behöver du inte dela.
Tillsätt samma eller dubbel mängd grönsaker. Exempel: till 0,5 kg kött tillsätter du 0,5 till 1 kg färska grönsaker.

Om köttet ska brynas, lägg i det som sista ingrediens i stekgrytan på grönsakerna. Om det ska vara mindre brynt, blanda köttet under grönsakerna.

Vid köttgrytor så anger du köttvikten. Vill du ha mjukare grönsaker ställer du in totalvikten.

Det är bara hårda grönsaker, t.ex. morötter, gröna bönor, vitkål, selleri och potatis som passar för funktionen. Ju finare du skär grönsakerna, desto mjukare blir de. Se till så att grönsakerna är täckta av vätska, så blir de inte för hårt stekta.

Program	Programnummer	Viktintervall i kg	Tillsätt vätska	Inställd vikt
Gryta				
med kött t.ex. köttgryta med grönsaker	P26	0,3-3,0	ja	Köttvikt
med grönsaker t.ex. vegetarisk grönsaksgryta	P27	0,3-3,0	ja	Totalvikt
Gulasch	P28	0,3-3,0	ja	Köttvikt
Rullader	P29	0,3-3,0	ja	Köttvikt

Köttfärslimpa

Använd färsk köttfärs.

Ställ in totalvikten på köttfärsen.

Du kan piffa till färsen med kryddor eller ost.

Program	Programnummer	Viktintervall i kg	Tillsätt vätska	Inställd vikt
Köttfärslimpa				
av färskt nötkött	P30	0,3-3,0	nej	Totalvikt
av färskt lammkött	P31*	0,3-3,0	nej	Totalvikt
av färsk blandfärs	P32*	0,3-3,0	nej	Totalvikt
av färskt fläskkött	P33*	0,3-3,0	nej	Totalvikt

Fläskkött

Lägg stekar med knapriga sidan uppåt i formen. Skär svålen i rutmönster utan att skada köttet.

Lägg skinkstek med svålen uppåt i formen. Knaperstek skinksteken i öppen form.

På stekar ställer du in köttvikten, på nätade stekar totalvikten.

Program	Programnummer	Viktintervall i kg	Tillsätt vätska	Inställd vikt
Fläskkött				
Karréstek, färsk, benfri	P34	0,5-3,0	ja	Köttvikt
Karréstek, fryst, benfri	P35*	0,5-2,0	ja	Köttvikt

Program	Programnummer	Viktintervall i kg	Tillsatt vätska	Inställd vikt
Fransyska, färsk	P36	0,5-2,5	ja	Köttvikt
Nätad stek, färsk	P37	0,5-3,0	ja	Totalvikt
Knarprig stek, färsk, sidfläsk	P38	0,5-3,0	nej	Köttvikt
Skinka, färsk, rimmad	P39	1,0-4,0	lite	Köttvikt
Skinka, färsk, rimmad, knaperstekt	P40*	1,0-4,0	nej	Köttvikt

Välja och ställa in program

Välj först ett program som passar i programtabellen.

Exempel i bilden: inställning för nötkött, färsk, program 7, köttvikt 1,3 kg.

1. Tryck på [P]-knappen.

Du får upp första programnumret på temperaturdisplayen.

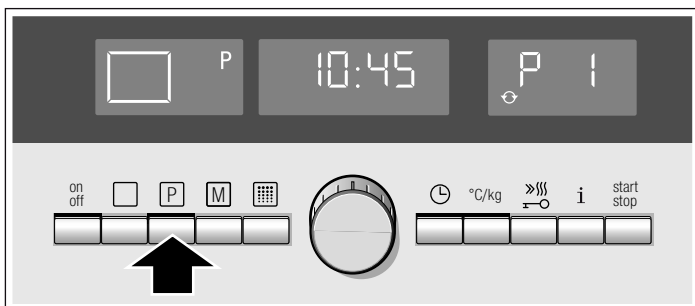

2. Ställ in det programnummer du vill ha med vredet.

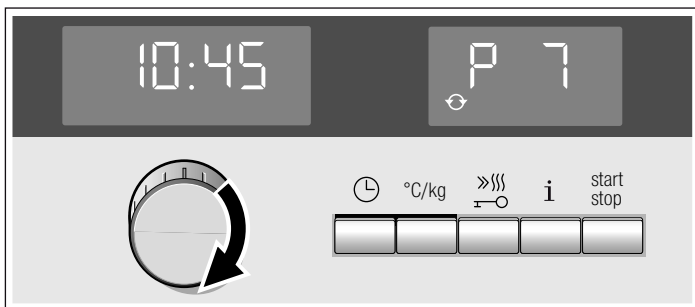

3. Tryck på °C/kg-knappen.

Klockdisplayen föreslår en vikt.

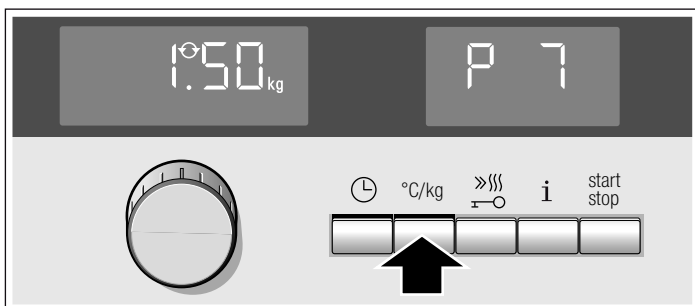

4. Ändra vikten med vredet.



5. Tryck på start/stop-knappen.

Programmet startar. Tillagningstiden räknar ned på klockdisplayen.

Programmet slår av

Enheten ger signal. Ugnsuppvärmningen slår av. Du kan slå av signalen tidigare med [Clock]-knappen.

Ändra programtid

Tillagningstiden går inte att ändra.

Ändra programmet

Efter start går programmet inte längre att ändra.

Öppna ugnsluckan.

Ugnsfunktionen pauser. start/stop-knappen blinkar. När du stänger luckan går ugnen igång igen.

Slå av funktionen

Tryck till på start/stop-knappen. Ugnen pauser. start/stop-knappen blinkar. Tryck på start/stop igen för att avbryta pausen. start/stop-knappen lyser. Funktionen går igång igen.

Slå av program

Tryck på start/stop-knappen tills du får upp 3D-varmluft (☀) och 160 °C. Nu kan du ställa in ugnen.

Flytta färdigtiden

Se kapitlet *Tidsfunktioner, flytta färdigtiden*.

Tips för programautomatik

Vikten på steken eller fågeln ligger över angivet viktintervall.

Viktintervallet är begränsat medvetet. Det finns sällan tillräckligt stora stekgrytor för mycket stora stekar. Stora stycken kör du på över-/undervärme (☀) eller varmluftsgrellning (☀).

Stekningen är bra, men skyn är för mörk.

Välj mindre gryta eller tillsätt mer vätska.

Stekningen är bra, men skyn är för ljus och vattnig.

Välj större gryta eller tillsätt mindre vätska.

Steken är för torr upptill.

Använd gryta med tätt lock. Magert kött blir saftigare, om du lägger på remsor av fläsk.

Det luktar bränt vid stekning, men steken ser bra ut.

Locket på stekgrytan sluter inte tätt, eller så har köttet svällt och tryckt upp locket. Använd alltid ett passande lock. Se till så att det är minst 3 cm mellan köttet och locket.

Tillaga djupfryst kött.

Krydda det frusna köttet på samma sätt som färskt kött. Obs! Det går inte att flytta färdigtiden om köttet är fryst. Köttet tinar upp under väntetiden och blir dåligt.

Testat i vårt provkök.

Här hittar du ett urval rätter och de bästa inställningarna för dem. Vi visar vilken ugnsfunktion och temperatur som passar maträtten bäst. Du får uppgifter om lämpliga tillbehör och på vilken fals du ska sätta in dem. Du får tips om former och tillagning.

Anvisningar

- Tabellen gäller alltid för mat som ställs in i kall och tom ugn. Förvärm bara om det står i tabellen. Lägg bakplåtspapper på tillbehöret efter förvärmningen.
- Tiderna i tabellerna är riktvärden. De beror på livsmedlets kvalitet och typ.
- Använd bifogade tillbehör. Övriga tillbehör går att beställa som extratillbehör hos din återförsäljare eller kundtjänst. Ta ut tillbehören och kärldu inte behöver ur ugnsutrymmet innan du använder ugnen.
- Använd alltid grytlapp när du tar ut varma tillbehör eller formar ur ugnsutrymmet.

Kakor, tårter och småkakor

Grädda på en fals

Med över- och undervärme  klarar du kakkbaket bäst.

Använd följande nivåer i ugnen för tillbehöret då du bakar med 3D-varmluft :

- Kakor i formar: nivå 2
- Kakor på plåt: nivå 3

Gräddning på flera falsar

Använd 3D-varmluft .

Nivåer vid bakning i 2 nivåer:

- Långpanna: fals 3
- Bakplåt: fals 1

Nivåer vid bakning i 3 nivåer:

- Bakplåt: fals 5

- Långpanna: fals 3
- Bakplåt: fals 1

Plåtar du sätter in tillsammans blir inte nödvändigtvis färdiga samtidigt.

Tabellen ger flera förslag till dina maträtter.

Gräddar du i 3 formbrödsformer samtidigt, ställ dem på gallren som bilden visar.

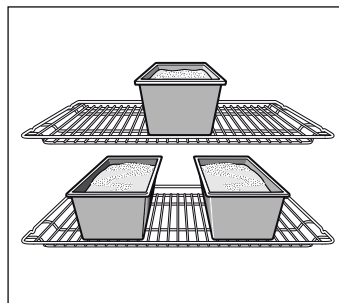

Bakformer

Mörka metallformer fungerar bäst.

Ljusa, tunna metallformer eller glasformer förlänger gräddningstiderna och kakan blir inte lika jämnt gräddad.













Följ tillverkarens anvisningar och recept om du använder silikonformer. Silikonformer är ofta mindre än vanliga formar. Degmängderna och receptuppgifterna kan avvika.

Tabeller

I tabellerna hittar du perfekt ugnsfunktion för olika kakor och bakverk. Temperatur och tillagningstid beror på smetens mängd och konsistens. Det är därför det är cirkavärden i tabellerna. Försök först med det lägre värdet. En lägre temperatur ger en jämnare bakyta. Ställ in ett högre värde nästa gång, om det behövs.

Förvärmer du ugnen, så blir gräddningstiden 5 till 10 minuter kortare.

Det finns mer information under *Tips vid bakning* vid tabellerna.

Formkakor	Form	Fals	Ugnsfunktion	Temperatur i °C	Tillagningstid i minuter
Sockerkaka, enkel	Krans-/formbrödsform	2		160-180	50-60
	3 kransformer	3+1		140-160	60-80
Sockerkaka, fin	Krans-/formbrödsform	2		150-170	60-70
Tårtbotten, sockerkakssmet	Pajform	3		160-180	20-30
Fin fruktkaka, sockerkakssmet	Spring-/sockerkaksform	2		160-180	50-60
Biskvibotten, 2 ägg (förvärm)	Pajform	2		150-170	20-30
Biskvibotten, 6 ägg (förvärm)	Springform	2		150-170	40-50
Mördegbottnen med kant	Springform	1		180-200	25-35
Fruktkaka eller cheesecake, mördegbottnen*	Springform	1		160-180	70-90
Schweizisk kaka	Pizzaplåt	1		220-240	35-45
Gugelhupf	Gugelhupfform	2		150-170	60-70
Tunn pizza, lite fyllning (förvärm)	Pizzaplåt	1		280-300	10-15
Pajer*	Springform	1		170-190	45-55

* Låt kakor svalna ca 20 minuter i avstängd och stängd ugn.

Kakor på plåt	Tillbehör	Fals	Ugnsfunktion	Temperatur i °C	Tillagningstid i minuter
Sockerkakssmet med torr fyllning	Bakplåt	2	☐	170-190	20-30
	Långpanna + bakplåt	3+1	☉	150-170	35-45
Sockerkakssmet med saftig fyllning, frukt	Långpanna	2	☐	170-190	25-35
	Långpanna + bakplåt	3+1	☉	140-160	40-50
Jäsdeg med torr fyllning	Bakplåt	3	☐	170-180	25-35
	Långpanna + bakplåt	3+1	☉	150-170	35-45
Jäsdeg med saftig fyllning, frukt	Långpanna	3	☐	160-180	40-50
	Långpanna + bakplåt	3+1	☉	150-160	50-60
Mördeg med torr fyllning	Bakplåt	1	☐	180-200	20-30
Mördeg med saftig fyllning, frukt	Långpanna	2	☐	160-180	60-70
Schweizisk kaka	Långpanna	1	☐	210-230	40-50
Rulltårta (förvärm)	Bakplåt	2	☐	170-190	15-20
Vetelängd på 500 g mjöl	Bakplåt	2	☐	170-190	25-35
Tysk stollen på 500 g mjöl	Bakplåt	3	☐	160-180	60-70
Tysk stollen på 1 kg mjöl	Bakplåt	3	☐	150-170	90-100
Strudel	Långpanna	2	☐	190-210	55-65
Pizza	Bakplåt	2	☐	200-220	25-35
	Långpanna + bakplåt	3+1	☉	180-200	40-50
"Flammkuchen" (lök- och fläskpaj, förvärm)	Långpanna	2	☐	280-300	10-12
Börek	Långpanna	2	☐	180-200	40-50

Småkakor	Tillbehör	Fals	Ugnsfunktion	Temperatur i °C	Tillagningstid i minuter
Småkakor	Bakplåt	3	☉	140-160	15-25
	Långpanna + bakplåt	3+1	☉	130-150	25-35
	2 bakplåtar + långpanna	5+3+1	☉	130-150	30-40
Spritskakor (förvärm)	Bakplåt	3	☐	140-150	30-40
	Bakplåt	3	☉	140-150	25-35
	Långpanna + bakplåt	3+1	☉	140-150	30-45
	2 bakplåtar + långpanna	5+3+1	☉	130-140	35-50
Nötkakor	Bakplåt	2	☐	110-130	30-40
	Långpanna + bakplåt	3+1	☉	100-120	35-45
	2 bakplåtar + långpanna	5+3+1	☉	100-120	40-50
Maräng	Bakplåt	3	☉	80-100	100-150
Muffins	Galler med muffinsplåt	3	☐	180-200	20-25
	2 galler med muffinsplåtar	3+1	☉	160-180	25-30
Petit-chouxer	Bakplåt	2	☐	210-230	30-40
Smördegskakor	Bakplåt	3	☉	180-200	20-30
	Långpanna + bakplåt	3+1	☉	180-200	25-35
	2 bakplåtar + långpanna	5+3+1	☉	170-190	35-45
Jäsdegar	Bakplåt	2	☐	190-210	20-30
	Långpanna + bakplåt	3+1	☉	160-180	25-35

Bröd och småfranska

Förvärm ugnen när du bakar bröd, om det inte står något annat.

Håll aldrig vatten i ugnen när den är varm.

Bröd och småfranska	Tillbehör	Fals	Ugnsfunktion	Temperatur i °C	Tillagningstid i minuter
Matbröd på 1,2 kg mjöl	Långpanna	2		300	5
				200	30-40
Surdegsbröd på 1,2 kg mjöl	Långpanna	2		300	8
				200	35-45
Foccacia	Långpanna	2		300	10-15
Småfranska (förvärm inte)	Bakplåt	3		200	20-30
Jästa småfranska, söta	Bakplåt	3		180-200	15-20
	Långpanna + bakplåt	3+1		150-170	20-30

Tips vid gräddning

Du vill använda ett eget recept när du bakar.	Leta upp ett liknande bakverk i baktabellen.
Hur du avgör om sockerkakan är färdig-gräddad.	Stick med en tandpetare i den högsta delen av kakan ca 10 minuter före färdigtiden (gräddningstiden som anges i receptet). När ingen smet fastnar på tandpetaren är kakan klar.
Kakan sjunker ihop.	Använd mindre vätska nästa gång eller ställ in ugnstemperaturen ca 10 ° lägre. Följ omrörningstiden som receptet anger.
Kakan är för hög i mitten och lägre runt kanterna.	Smörj inte kanten på springformar. Lossa kakan försiktigt från formen med en kniv efter gräddningen.
Kakan blir för hårt gräddad på ovansidan.	Sätt in kakan längre ned i ugnen, ställ in en lägre temperatur och grädda kakan något längre.
Kakan är för torr.	Stick små hål i den färdiga kakan med tandpetaren. Droppa sedan på t.ex. fruktsaft eller likör. Ställ in temperaturen ca 10 ° högre nästa gång och korta gräddningstiden.
Brödet eller kakan (t.ex. ostkaka) ser bra ut, men det är kletigt inuti (vattnar sig).	Använd mindre vätska nästa gång och grädda längre vid lägre temperatur. Förgrädda botten på kakor med saftig fyllning. Strö mandel eller ströbröd på den och lägg sedan på fyllningen. Följ receptet och gräddningstiderna.
Bakverket är ojämnt gräddat.	Välj en lägre temperatur så blir bakverket jämnare gräddat. Grädda känsliga bakverk med över-/undervärme på en fals. Överflödigt bakplåtspapper kan påverka luftcirkulationen. Klipp alltid till bakplåtspappret så att det passar bakplåten.
Fruktkakan är för ljus nedtill.	Sätt in kakan på en lägre fals nästa gång.
Fruktsaften rinner över.	Använd om möjligt den djupare långpannan nästa gång.
Småkakor av jäsdeg fastnar i varandra under gräddningen.	Lämna ett fritt utrymme på ca 2 cm runt varje kaka. Då finns det tillräcklig plats för att kakorna ska kunna jäsa och bli gräddade runtom.
Du har gräddat på flera falsar. Bakverket på den översta plåten är mörkare än bakverken på de nedre.	Använd alltid 3D-varmluft < om du ska grädda på flera falsar. Plåtar du sätter in tillsammans blir inte nödvändigtvis färdiga samtidigt.
Det bildas kondens när du gräddar saftiga kakor.	Det kan bildas vattenånga vid gräddningen. Den tränger ut via luckan. Vattenången kan bilda vattendroppar på kontrollerna eller på skåpen runtom. Det är ett fysiskt fenomen.

Kött, fågel, fisk

Form

Du kan använda vilken eldfast form som helst. Du kan även använda långpannan till stora stekar.

Använd helst glasformar. Se till att locket passar grytan och sluter till ordentligt.

Använder du emaljgryta, ha i lite mer vätska.

Använder du rostfria grytor blir maten inte lika kraftigt brynt och köttet inte lika väl genomstekt. Öka på tillagningstiderna.

Uppgifter i tabellerna:

Kärl utan lock = öppna

Kärl med lock = stängda

Ställ alltid formen mitt på gallret.

Ställ heta glasformar på torrt underlag. Är underlaget blött eller kallt kan formen spricka.

Steka

Tillsätt lite vätska till magert kött. Grytbotten ska vara täckt till ca 1/2 cm.

Tillsätt rikligt med vätska till stekar. Grytbotten ska vara täckt till ca 1 -2 cm.

Vätskemängden beror på köttsorten och grytmaterialet. Om du tillagar kött i emaljgryta går det åt mer vätska än i en glasgryta.

Stekgrytor av rostfritt fungerar inte så bra. Köttet tar längre tid att tillaga och får inte en lika kraftig stekyta. Använd en högre temperatur och/eller en längre tillagningstid.

Grilla

Förvärm i ca 3 minuter vid grillning innan du lägger in köttstyckena i ugnen.

Grilla alltid med ugnsluckan stängd.

Köttskivorna bör helst vara lika tjocka. Då får de jämn och fin färg och blir saftiga.

Vänd köttstyckena efter 2/3 av tiden.

Salta alltid efter grillningen.

Lägg köttskivorna direkt på gallret. Om du grillar ett enda köttstycke, så blir resultatet bäst om du lägger det mitt på gallret.

Sätt dessutom in långpannan på fals 1. Den fångar upp köttsaften och håller ugnen ren.

Sätt inte in bakplåt eller långpanna i fals 4 eller 5 när du grillar. Den kraftiga värmen får dem att slå sig, vilket kan skada ugnsutrymmet när du tar ut dem.

Grillelementet slår på och av hela tiden. Det är normalt. Hur ofta det sker beror på inställt grilläge.

Kött

Vänd köttet efter halva tiden.

När steken är färdig ska den vila i ytterligare 10 minuter i den avstängda, stängda ugnen. På så vis fördelas köttsaften bättre.

Täck rostbiffen med aluminiumfolie efter tillagning och låt den vila i 10 minuter i ugnen.

Skåra fläsksvålen korsvis och lägg först köttet med svålen nedåt i kärlet.

Kött	Vikt	Tillbehör och for- mar	Fals	Ugnsfunk- tion	Temperatur i °C, grilläge	Tillagningstid i minuter
Nötkött						
Nötstek	1,0 kg	täckt	2		200-220	100
	1,5 kg		2		190-210	120
	2,0 kg		2		180-200	140
Oxfilé, medium	1,0 kg	öppen	2		210-230	60
	1,5 kg		2		200-220	80
Rostbiff, medium	1,0 kg	öppen	1		220-240	60
Biffar, 3 cm tjocka, medium		Galler + långpanna	5+1		3	15
Kalvkött						
Kalvstek	1,0 kg	öppen	2		190-210	110
	1,5 kg		2		180-200	130
	2,0 kg		2		170-190	150
Kalvlägg	1,5 kg	öppen	2		210-230	140
Fläskkött						
Stek utan svål (t.ex. karrébit)	1,0 kg	öppen	1		190-210	120
	1,5 kg		1		180-200	150
	2,0 kg		1		170-190	170
Stek, med svål (t.ex. bog)	1,0 kg	öppen	1		190-210	130
	1,5 kg		1		180-200	160
	2,0 kg		1		170-190	190
Fläskfilé	500 g	Galler + långpanna	3+1		230-240	30
Skinkstek, mager	1,0 kg	öppen	2		190-210	120
	1,5 kg		2		180-200	140
	2,0 kg		2		170-190	160
Kassler med ben	1,0 kg	täckt	2		210-230	70
Biffar, 2 cm tjocka		Galler + långpanna	5+1		3	15
Fläskmedaljonger, 3 cm tjocka		Galler + långpanna	5+1		3	10
Lammkött						
Lammsadel med ben	1,5 kg	öppen	2		190-210	60
Lammfiol, benfri, medium	1,5 kg	öppen	1		160-180	120
Viltkött						
Rådjursadel med ben	1,5 kg	öppen	2		200-220	50
Rådjursfiol, benfri	1,5 kg	täckt	2		210-230	100
Vildsvinsstek	1,5 kg	täckt	2		180-200	140
Hjortstek	1,5 kg	täckt	2		180-200	130
Kanin	2,0 kg	täckt	2		220-240	60

Köttfärs

Kött	Vikt	Tillbehör och for- mar	Fals	Ugnsfunk- tion	Temperatur i °C, grilläge	Tillagningstid i minuter
Köttfärslimpa	på 500 g färs	öppen	1		180-200	80

Grillkorv

Grillkorv		Galler + långpanna	4+1		3	15
-----------	--	--------------------	-----	--	---	----

Fågel

Vikterna i tabellen gäller stekfärdig fågel utan fyllning.

Lägg hel fågel först med bröstsidan nedåt på gallret. Vänd efter 2/3 av den angivna tiden.

Vänd stekar som t.ex. kalkonstek eller kalkonbröst efter halva den angivna tiden. Vänd fågelbitar efter 2/3 av tiden.

Stoppa in huden under vingarna vid gås eller anka. Så kan fettets rinna ut.

Fågel blir väldigt knaprig och brun om du penslar den med smör, saltvatten eller apelsinjuice i slutet av stektiden.

Fågel	Vikt	Tillbehör och for- mar	Fals	Ugnsfunk- tion	Temperatur i °C, grilläge	Tillagningstid i minuter
Kyckling, hel	1,2 kg	Galler	2		220-240	60-70
Gödkyckling, hel	1,6 kg	Galler	2		210-230	80-90
Kycklinghalvor	à 500 g	Galler	2		220-240	40-50
Kycklingdelar	à 150 g	Galler	3		210-230	30-40
Kycklingdelar	à 300 g	Galler	3		210-230	35-45
Kycklingbröst	à 200 g	Galler	3		3	30-40
Anka, hel	2,0 kg	Galler	2		190-210	100-110
Ankbröst	à 300 g	Galler	3		240-260	30-40
Gås, hel	3,5-4,0 kg	Galler	2		170-190	120-140
Gåslår	à 400 g	Galler	3		220-240	40-50
Minikalkon, hel	3,0 kg	Galler	2		180-200	80-100
Kalkonrullader	1,5 kg	öppen	1		200-220	110-130
Kalkonbröst	1,0 kg	täckt	2		180-200	90
Kalkonklubba	1,0 kg	Galler	2		180-200	90-100

Fisk

Vänd fiskbitarna efter 2/3 av tiden.

Du behöver inte vända hel fisk. Sätt in hela fisken med ryggsidan upp i ugnen, alltså med ryggen uppåt. Ställ en

skalad potatis eller ett litet ugnsfast fat i buken på fisken, så att den står ordentligt.

Tillsätt en matsked vätska som ångar med när du kör fiskfilé.

Fisk	Vikt	Tillbehör och for- mar	Fals	Ugnsfunk- tion	Temperatur i °C, grilläge	Tillagningstid i minuter
Fisk, hel	à ca 300 g	Galler	2		2	20-25
	1,0 kg	Galler	2		200-220	45-55
	1,5 kg	Galler	2		190-210	60-70
	2,0 kg	täckt	2		190-210	70-80
Fiskkotlett, 3 cm tjock		Galler	3		2	20-25
Fiskfilé		täckt	2		210-230	25-30

Tips vid stekning och grillning

Tabellen innehåller inga uppgifter om stekens vikt.	Använd uppgifterna för den närmast lägre vikten och förläng tillagningstiden.
Hur vet jag att steken är färdig?	Använd en stektermometer (kan köpas i fackhandeln) eller gör "skedtestet". Tryck med en sked på steken. Om steken känns fast är den färdig. Om den ger efter behöver den ytterligare tid i ugnen.
Steken har blivit för mörk och på vissa ställen är ytan bränd.	Kontrollera falsnivån och temperaturen.
Steken ser bra ut, men skyn har bränt vid.	Välj ett mindre stekkärl eller tillsätt mer vätska nästa gång.
Steken ser fin ut men skyn är för ljus och vattnig.	Välj ett större stekkärl och mindre vätska nästa gång.

När du öser steken bildas vattenånga. Detta är helt normalt. En stor del av vattenången släpps ut via ångutsläppet. Ångan kan bilda kondensvatten på den svalare manöverpanelen och skåpluckorna.

Anpassad tillagning

Anpassad tillagning eller lågtemperaturtillagning är perfekt för att tillaga mörkt kött som ska bli rosa eller precis genomstekt. Köttet blir väldigt saftigt och riktigt mörkt.

Din fördel: du får större frihet att planera menyn, det är inga problem att varmhålla kött gjort med anpassad tillagning.

Anvisningar

- Använd bara färskt, felfritt kött. Putsa bort alla senor och fettkanter. Vid anpassad tillagning kan rätten ta smak av fett.
- Du behöver inte vända större köttbitar.
- Du kan skära upp köttet direkt efter anpassad tillagning. Det behöver inte vila.
- Köttet blir rosa inuti tack vare den speciella tillagningsmetoden. Men det är varken rätt eller ogenomstekt.
- Vill du ha köttsky, tillaga köttet i stekgryta med lock. Observera att tillagningstiderna blir kortare.
- Använd en stektermometer för att kontrollera om köttet är färdigt. Enheten ska hålla en kötttemperatur på 60 °C i minst 30 minuter.

Lämpliga kastruller, grytor och pannor











Använd en låg form, t.ex. porslinsfat eller glasgryta utan lock. Ställ den öppna formen på galler på fals 2.

Inställning

1. Välj över-/undervärme  och ställ in temperaturen på mellan 70 och 90 °C.
Förvärm ugnen och värm på form eller fat samtidigt.
2. Bryn på lite fett i en stekpanna. Bryn köttet runtom, även i ändarna, och lägg det sedan i den förvärmade formen.
3. Ställ in formen med köttet i ugnen igen och påbörja anpassad tillagning. Anpassad tillagning på 80 °C är perfekt för de flesta köttstycken.

Tabell

Anpassad tillagning passar möra delar av fågel, nöt, kalv, fläsk och lamm. Tiderna vid anpassad tillagning är anpassade till köttets tjocklek och kötttemperatur.

Maträtt	Vikt	Fals	Ugnsfunktion	Temperatur i °C	Bryttid i minuter	Anpassad tillagningstid i timmar
Fågel						
Kalkonbröst	1 kg	2		80	6-7	4-5
Ankbröst*	300-400 g	2		80	3-5	2-2½
Nötkött						
Nötkött (t.ex. fransyska), 6-7 cm tjock	ca 1,5 kg	2		80	6-7	4½-5½
Oxfilé, hel	ca 1,5 kg	2		80	6-7	5-6
Rostbiff, 5-6 cm tjock	ca 1,5 kg	2		80	6-7	4-5
Biffar på fransyska, 3 cm tjocka		2		80	5-7	80-110 Min.
Kalvkött						
Kalvstek (t.ex. innanlår), 6-7 cm tjock	ca 1,5 kg	2		80	6-7	5-6
Kalvfilé	ca 800 g	2		80	6-7	3-3½
Fläskkött						
Fläskstek (t.ex. skinkdel), 5-6 cm tjock	ca 1,5 kg	2		80	6-7	5-6
Fläskfilé, hel	ca 500 g	2		80	6-7	2½-3
Lammkött						
Lammsadel, hel	ca 200 g	2		80	5-6	1½-2

* Om du vill ha knaprigt skinn steker du på ankbröset hastigt i stekpannan efter den anpassade tillagningen.

Tips för anpassad tillagning

Kött som du tillagar så här är inte lika varmt som kött som du stekt som vanligt.

Förvärm tallrikarna och servera såsarna mycket varma så att det stekta köttet inte svalnar för snabbt.

Vill du varmhålla kött gjort med anpassad tillagning

Ställ temperaturen på 70 °C efter den anpassade tillagningen. Små köttstycken går att varmhålla i upp till 45 minuter, stora i upp till 2 timmar.

Pajer, gratänger, varma smörgåsar

Ställ alltid formen på gallret.

Grillar du utan form direkt på gallret, sätt in långpannan på fals 1. Du håller ugnen ren.

När du gör gratänger så beror tillagningstiden på formens storlek samt höjden på gratängen. Tabellvärdena är bara riktvärden.

Maträtt	Tillbehör och formar	Fals	Ugnsfunktion	Temperatur i °C, grilläge	Tillagningstid i minuter
Gratänger					
Puddingar	Gratängform	2		180-200	50-60
Sufflé	Gratängform	2		180-200	35-45
	Portionsformar	2		200-220	25-30
Lasagne	Gratängform	2		200-220	40-50
Lasagne	Gratängform	2		180-200	40-50
Gratäng					
Potatisgratäng, råa ingredienser, max. 4 cm hög	1 gratängform	2		160-180	60-80
	2 gratängformar	3+1		150-170	60-80
Varma smörgåsar					
4 st.	Galler + långpanna	3+1		160-170	10-15
12 st.	Galler + långpanna	3+1		160-170	15-20

Färdigmat

Följ tillverkarens anvisningar på förpackningen.

Om du lägger bakplåtspapper på tillbehöret, kontrollera att bakplåtspappret är avsett för temperaturen. Anpassa pappret till maten.

Slutresultatet beror mycket på livsmedlets kvalitet. Det kan finnas bruna delar och ojämnheter redan på det råa livsmedlet.

Maträtt	Tillbehör	Fals	Ugnsfunktion	Temperatur i °C	Tillagningstid i minuter
Pizza, djupfryst					
Tunn pizza	Långpanna	2		200-220	15-25
	Långpanna + galler	3+1		180-200	20-30
Tjock pizza	Långpanna	2		170-190	20-30
	Långpanna + galler	3+1		170-190	25-35
Pizza-baguette	Långpanna	3		170-190	20-30
Minipizza	Långpanna	3		190-210	10-20
Pizza, kylvara					
Pizza (förvärm)	Långpanna	1		180-200	10-15
Potatisprodukter, djupfrysta					
Pommes frites	Långpanna	3		190-210	20-30
	Långpanna + bakplåt	3+1		180-200	30-40
Kroketter	Långpanna	3		190-210	20-25
Rösti, kroppkakor	Långpanna	3		200-220	15-25
Bakverk, djupfrysta					
Småfranska, baguette	Långpanna	3		180-200	10-20
Salta kringlor (förgräddade)	Långpanna	3		200-220	10-20
Bakverk, förgräddade					
Bake off-småfranskor, -baguetter	Långpanna	2		190-210	10-20
	Långpanna + galler	3+1		160-180	20-25
Veg. biffar, djupfrysta					
Fiskpinnar	Långpanna	2		220-240	10-20
Kycklingsticks, -nuggets	Långpanna	3		200-220	15-25
Strudel, djupfryst					

Maträtt	Tillbehör	Fals	Ugnsfunktion	Temperatur i °C	Tillagningstid i minuter
Strudel	Långpanna	3		190-210	30-35

Speciella maträtter

Vid låga temperaturer kan du göra krämig yoghurt eller lösa degar med 3D-varmluft .

Ta först bort tillbehör, galler eller utdragningsrör från ugnen.

Göra yoghurt

1. Koka upp 1 liter mjölk (3,5 %), kyl den till 40 °C.
2. Rör ned 150 g yoghurt (kylskåpskall).
3. Häll över i koppar eller glasburkar och täck med plastfolie.

Maträtt	Form		Ugnsfunktion	Temperatur	Tid
Yoghurt	Koppar eller glasburkar med lock	på ugnsbotten		förvärm till 50 °C 50 °C	5 min. 8 timmar
Jäsa deg	Ställ en värmebeständig form	på ugnsbotten		förvärm till 50 °C Stäng av ugnen och sätt in degen	5-10 min. 20-30 min.

Upptining

Ugnsfunktionen upptining passar bäst för djupfrysta varor.

Upptiningstiden kan variera beroende på vilken typ av livsmedel det rör sig om och i vilken mängd.

Följ tillverkarens anvisningar på förpackningen.

Ta ut det frysta livsmedlet ur förpackningen, lägg det i passande form och ställ på gallret i ugnen.

Lägg fågel med bröstsidan nedåt på en tallrik.

Anvisning: Ugnslampan lyser inte upp till 60 °C. På så vis kan du göra en optimal fininställning.

Maträtt	Tillbehör	Fals	Ugnsfunktion	Temperatur
Känsliga djupfrysta varor t.ex. gräddtårter, smörkrämstårter, tårter med choklad- eller socker- eller glasyl, frukt osv.	Galler	1		30 °C
Övriga djupfrysta produkter kyckling, korv och kött, bröd och småfranskor, kakor och andra bakverk	Galler	1		50 °C

Torkning

Du kan torka mat med 3D-varmluft .

Använd bara frukt och grönsaker utan skador och skölj dem noggrant.

Låt frukten/grönsakerna droppa av ordentligt och torka av dem.

Lägg bakplåtspapper i långpannan och på gallret.

Frukt eller grönsaker med mycket vätska måste du vända ofta.

Lossa det du torkat från papperet direkt efter torkningen.

Frukt och örter	Tillbehör	Fals	Ugnsfunktion	Temperatur	Tid
600 g äppelringar	Långpanna + galler	3+1		80 °C	ca 5 timmar.
800 g päronklyftor	Långpanna + galler	3+1		80 °C	ca 8 timmar.
1,5 kg sviskon eller plommon	Långpanna + galler	3+1		80 °C	ca. 8–10 timmar
200 g kryddväxter, ansade	Långpanna + galler	3+1		80 °C	ca 1½ timmar

Konservering

Glaset och gummiringarna måste vara rena och felfria vid kokning. Använd helst lika stora glas. Uppgifterna i tabellerna gäller för runda enlitersglas.

Obs!

Använd inte större eller högre glas. Locken kan spricka.

Använd endast felfria frukter och grönsaker. Skölj dem noggrant.

De angivna tiderna i tabellerna är riktvärden. De kan påverkas av rumstemperatur, antal glas, mängden innehåll samt temperaturen på innehållet i glaset. Innan du byter ugnsfunktion resp. stänger av ugnen ska du kontrollera att det pärlar sig i glaset.

Förberedelser

1. Fyll på burkarna, men inte så att de blir helt fulla.
 2. Torka av kanten på burkarna, de måste vara rena.
 3. Lägg på en fuktig gummiring och ett lock på varje glas.
 4. Förslut glaset med klämmor.
- Ställ inte in fler än sex glas i tillagningsutrymmet.

Inställning

1. Sätt in långpannan på fals 2. Ställ glaset så att de inte har kontakt med varandra.
2. Häll ½ liter varmt vatten (ca 80 °C) i långpannan.
3. Stäng ugnsluckan.
4. Ställ in undervärme .

5. Ställ temperaturen på 170 till 180 °C.

6. Slå på funktionen.

Ta ut glasen ur ugnen efter 25 till 35 minuter på eftervärme. Om glasen svalnar långsamt i ugnen kan bakterier bildas, vilket medför att den konserverade frukten surnar.

Konservering

Frukt

Efter ca 40 till 50 minuter småbubblar det. Slå av ugnen.

Frukt i 1-litersglas	När det pärlar	Eftervärme
Äpplen, vinbär, jordgubbar	Slå av	ca 25 minuter
Körsbär, aprikoser, persikor, krusbär	Slå av	ca 30 minuter
Äppelmos, päron, plommon	Slå av	ca 35 minuter

Grönsaker

Så snart bubblor uppstår i glasen ställer du ner temperaturen

från 120 till 140 °C. Ca 35 till 70 minuter beroende på typ av grönsak. Slå efter denna tid av ugnen och kör på eftervärmen.

Grönsaker med kallt spad i 1-litersglas	När det pärlar	Eftervärme
Gurka	-	ca 35 minuter
Rödbetor	ca 35 minuter	ca 30 minuter
Brysselkål	ca 45 minuter	ca 30 minuter
Bönor, kålrabbi, rödkål	ca 60 minuter	ca 30 minuter
Ärter	ca 70 minuter	ca 30 minuter

Ta ut glasen

Ta ur glasen ur ugnen efter kokningen.

Obs!

Ställ inte de varma glasen på kallt eller vått underlag. De kan spricka.

Akrylamid i livsmedel

Akrylamid bildas framförallt vid tillagning med hög värme av mjöl- och stärkelserika produkter, t.ex. potatiships, pommes

frites, rostat bröd, småfranska, bröd eller konditorivaror av mördeg (kex, olika slags pepparkakor).

Tips på tillagning som ger låg akrylamidhalt i maten

Allmänt	<ul style="list-style-type: none">■ Håll tillagningstiderna så korta som möjligt.■ Bryn maten gyllengul, inte mörkbrun.■ Stora, tjocka bitar innehåller mindre akrylamid.
Gräddning	Med över-/undervärme max. 200 °C. Med 3D-varmluft eller varmluft max. 180 °C.
Småkakor	Med över-/undervärme max. 190 °C. Med 3D-varmluft eller varmluft max. 170 °C. Ägg och äggulor minskar bildad akrylamid.
Ugnspommes frites	Sprid ut ett lager jämnt på plåten. Kör på minst 400 g per plåt, så att din pommes frites inte blir torr.

Provrätter

Tabellerna är framtagna för provningsinstitut för att underlätta provning och test av olika ugnar.

Enligt EN 50304/EN 60350 (2009) resp. IEC 60350.

Baka

Baka på 2 falsar:

Skjut alltid in långpannan över bakplåten.

Baka på 3 falsar:

Skjut in långpannan i mitten av ugnen.

Spritskakor:

Plåtar som du sätter in tillsammans blir inte nödvändigtvis färdiga samtidigt.

Äppelpaj på 1 fals:

Ställ mörka springformar diagonalt bredvid varandra.

Äppelpaj på 2 falsar:



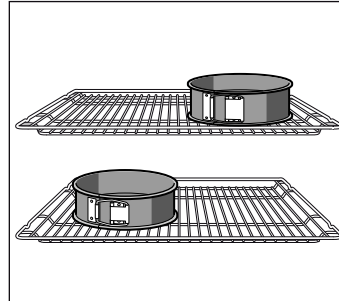











Sätt mörka springformar diagonalt över varandra, se bild.



Kakor i ljusa springformar:

Baka med över-/undervärme  på fals 1. Använd långpanna i stället för galler och ställ springformarna i den.



Anvisning: När du bakar, prova först den lägre av de angivna temperaturerna.

Maträtt	Tillbehör och formar	Fals	Ugnsfunktion	Temperatur i °C	Tillagningstid i minuter
Spritskakor (förvärm*)	Bakplåt	3		140-150	30-40
	Långpanna + bakplåt	3+1		140-150	30-45
	2 bakplåtar + långpanna	5+3+1		130-140	35-50
Spritsade kakor	Bakplåt	3	 / 	140-150	30-45
Småkakor (förvärm*)	Bakplåt	3		150-170	20-30
	Bakplåt	3		150-160	20-30
	Långpanna + bakplåt	3+1		140-160	25-40
	2 bakplåtar + långpanna	5+3+1		130-150	35-55
Biskvibotten (förvärm*)	Springform på galler	2		150-160	30-40
Sockerkaka	Springform på galler	2	 / 	160-180	30-40
Äppelpaj	Galler + 2 springformar Ø 20 cm	1		180-200	70-90
	2 galler + 2 st. Ø 20 cm- springformar	3+1		170-190	70-90

* Förvärm inte med snabbuppvärmning.

Grilla

Grillar du direkt på galleret, sätt in långpannan på fals 1. Den fångar upp köttsaften så att du håller ugnen ren.

Maträtt	Tillbehör	Fals	Ugnsfunktion	Grilläge	Varaktighet i minuter
Rosta bröd Förvärm i 10 minuter	Galler	5		3	1/2-2
Hamburgare, 12 st* ingen förvärmning	Galler + långpanna	4+1		3	25-30

* Vänd efter 2/3 av tiden

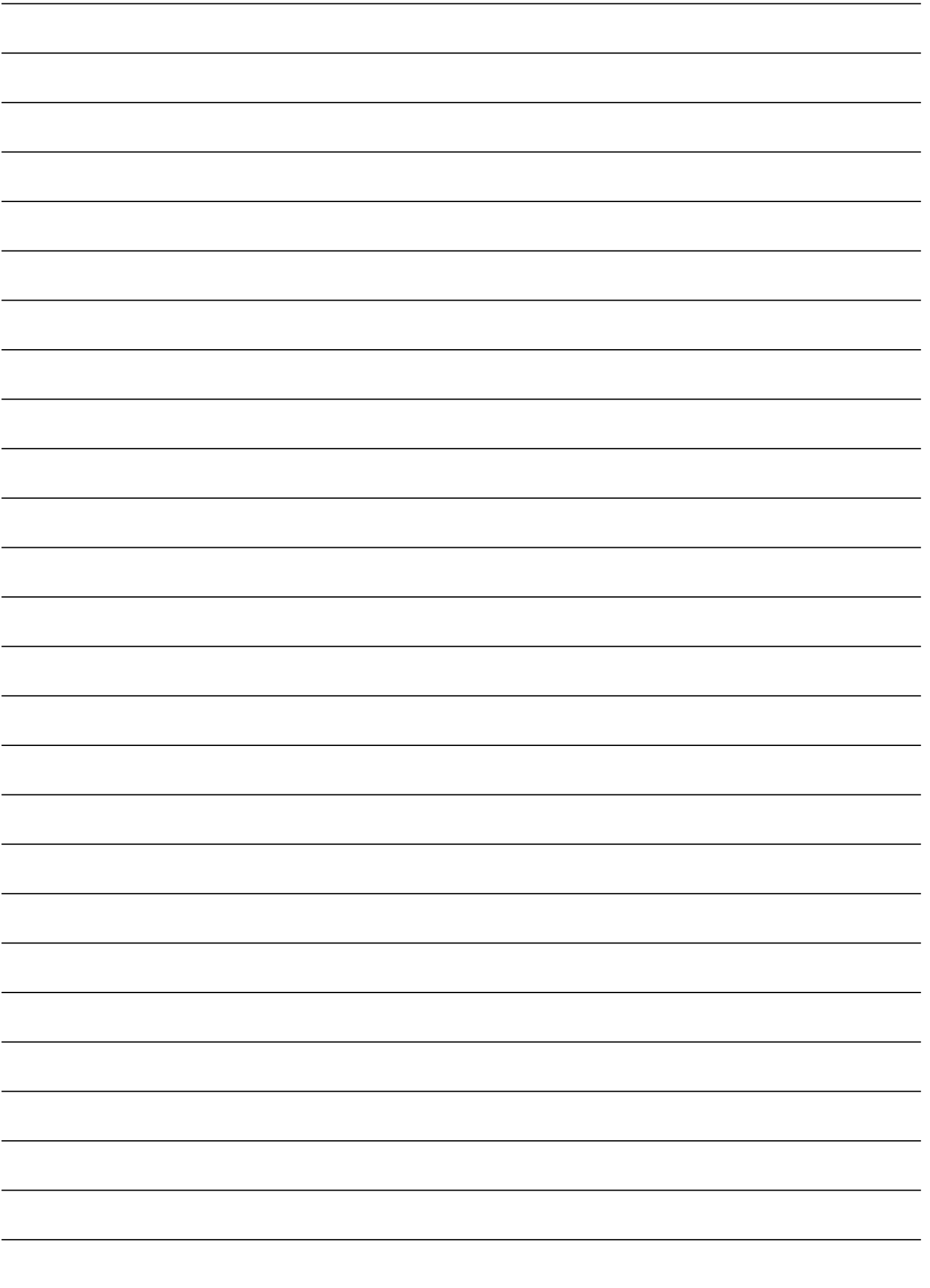

BSH Hausgeräte GmbH
Carl-Wery-Straße 34, 81739 München, GERMANY

siemens-home.com



9000796888 920703