

SIEMENS



Komfyr

HC8585.3U

siemens-home.com/welcome

[no] Bruksveiledning

Register
your
product
online

Innholdsfortegnelse

Viktige sikkerhetsanvisninger	5	Programmere	20
Årsaker til skader	7	Lagre innstillinger i minnefunksjonen.....	20
Oversikt.....	7	Starte minnefunksjonene.....	20
Skader på stekeovnen.....	7	Steketermometer	20
Skader på sokkelskuffen.....	7	Slik stikker du inn steketermometeret	21
Oppstilling og tilkobling	8	Slik stiller du inn kjernetemperaturen	21
For installatøren.....	8	Veiledende verdier for kjernetemperaturen	21
Veggfeste	8	Døgninnstilling	21
Dørsikring	8	Starte døgninnstillingen	21
Din nye komfyr	9	Barnesikring	22
Oversikt.....	9	Grunninnstillinger	22
Kokesonen	9	Endring av grunninnstillingene	23
Taster	10	Automatisk utkobling	23
Dreieknapp.....	10	Selvrens	23
Display	10	Viktige henvisninger	23
Temperaturkontroll.....	10	Før selvrens	24
Ovnsrom	10	Stille inn rengjøringstrinn.....	24
Ditt tilbehør	11	Etter selvrens.....	24
Sette inn tilbehør	11	Vedlikehold og rengjøring	24
Ekstra tilbehør.....	11	Rengjøringsmiddel.....	24
Artikler fra kundeservice.....	12	Sett inn og ta ut stigen	25
Før første gangs bruk	12	Sette inn og ta ut stekeovnsdøren	25
Stille inn klokkeslett.....	12	Ta av dekselet på døren.....	26
Varme opp ovnsrommet.....	13	Montering og utmontering av glassruter	26
Rengjøring av tilbehør.....	13	Det har oppstått en feil, hva kan du gjøre?	27
Matlaging med induksjon	13	Stekeovnen	27
Kokekar.....	13	Feiltabell.....	27
Vanlige lyder fra kokesonen	13	Kokesone	28
Innstilling av kokesone	13	Bytte stekeovnslampe i taket.....	28
Inn- og utkobling av kokesonen.....	13	Normal støy ved bruk av apparatet.....	28
Velge og stille inn kokeplate	13	Glassdeksel	29
Tilberedningstabell.....	14	Kundeservice	29
Powerboost	15	E-nummer og FD-nummer.....	29
Tidsur	15	Energi og miljø	29
Automatisk utkobling.....	16	Varmetype Varmluft eco	29
Grunninnstillinger for kokesonen	16	Energisparing i stekeovnen	30
Slå stekeovnen av og på	17	Energisparing på kokesonen.....	30
Innkobling	17	Miljøvennlig håndtering.....	30
Utkobling	17	Programautomatikk	30
Stille inn stekeovnen	17	Kokekar.....	30
Varmetyper	17	Klargjøring av retten	31
Stille inn varmetype og temperatur	17	Programmer	31
Stille inn hurtigoppvarming	18	Velge program og stille inn.....	33
Tidsfunksjoner	18	Tips til programautomatikken.....	33
Stille inn tidsfunksjoner – kort forklart	19		
Stille inn varselur.....	19		
Stille inn varighet.....	19		
Endre sluttiden.....	19		
Stille inn klokkeslett.....	20		

Testet for deg i vårt prøvekjøkken.....	34
Kaker og bakst.....	34
Tips til bakingen.....	36
Kjøtt, fjærkre, fisk.....	36
Tips til steking og grilling.....	39
Langtidssteking.....	39
Tips om langtidssteking.....	40
Gratenger, toast.....	40
Ferdigretter.....	40
Spesielle retter.....	41
Opptining.....	41
Tørking.....	42
Konservering.....	42
Akrylamid i matvarer.....	43
Testretter.....	43
Bake.....	43
Grilling.....	44

Nærmere informasjon om produkter, tilbehør, reservedeler og tjenester finner du på Internett: www.siemens-home.com og nettbutikk: www.siemens-eshop.com

Viktige sikkerhetsanvisninger

Les denne bruksanvisningen nøye. Det er en forutsetning for at du skal kunne bruke apparatet på en sikker og riktig måte. Ta vare på bruksanvisningen slik at du kan bruke den igjen senere eller gi den videre til eventuelle kommende eiere av apparatet.

Kontroller apparatet etter at du har pakket det ut. Ikke koble til apparatet hvis det er skadet under transport.

Apparater uten stikkontakt kan bare kobles til av autoriserte fagfolk. Skader som følge av feil tilkobling dekkes ikke av garantien.

Dette apparatet er kun beregnet på vanlig bruk i private husholdninger. Apparatet er kun beregnet til tilberedning av mat og drikke. Hold øye med apparatet når det er i bruk. Apparatet skal bare brukes i lukkede rom.

Dette apparatet er ikke ment for bruk med et eksternt tidsur eller fjernstyring.

Dette apparatet skal kun brukes av barn over åtte år og personer med reduserte fysiske, sensoriske eller mentale evner eller manglende erfaringer eller kunnskap, dersom de holdes under oppsyn av en person som er ansvarlig for deres sikkerhet eller de har fått opplæring i sikker bruk av apparatet og har forstått farer som kan oppstå ved bruk.

Barn skal ikke leke med apparatet. Rengjøring og brukervedlikehold skal ikke utføres av barn, med mindre de er over åtte år og er under oppsyn av voksne.

Barn under åtte år må holdes unna apparatet og tilkoblingsledningen.

Tilbehøret må alltid settes inn riktig vei i ovnsrommet. Se *beskrivelsen av tilbehør* i bruksanvisningen.

Brannfare!

- Brennbare gjenstander som oppbevares i ovnsrommet, kan ta fyr. Oppbevar aldri brennbare gjenstander i ovnsrommet. Du må aldri åpne apparatdøren dersom det oppstår røyk inni apparatet. Slå av apparatet og trekk ut strømledningen eller slå av sikringen i sikringsskapet.
- Når apparatdøren åpnes, oppstår det et luftdrag. Bakepapir kan komme i kontakt med varmeelementet og ta fyr. Legg aldri bakepapir på tilbehøret uten å feste det under forvarming. Hold bakepapiret på plass ved hjelp av et kokekar eller en

stekeform. Ikke bruk større stykke bakepapir enn nødvendig. Bakepapiret må ikke stikke ut over kanten på tilbehøret.

- Varm olje og varmt fett antennes raskt. La aldri varm olje eller varmt fett være uten oppsyn. Slukk aldri en brann med vann. Slå av kokeplaten. Slukk flammene forsiktig med et lokk, brannteppe eller lignende.
- Kokeplatene blir svært varme. Ikke legg brennbare gjenstander oppå kokesonen. Ikke oppbevar gjenstander på kokesonen.
- Kokesonen slår seg automatisk av og kan ikke lenger betjenes. Den kan senere slå seg på av seg selv. Slå av / skru ut sikringen i sikringsskapet. Kontakt kundeservice.
- Apparatet blir svært varmt, brennbart materiale kan lett ta fyr. Ikke oppbevar eller bruk brennbare gjenstander (f.eks. spraybokser, rengjøringsmidler) under eller i nærheten av stekeovnen. Oppbevar ingen brennbare materialer i eller på stekeovnen.
- Overflatene på sokkelskuffen kan bli svært varme. Oppbevar kun tilbehør til stekeovnen i skuffen. Antennelige og brennbare gjenstander må ikke oppbevares i sokkelskuffen.

Fare for forbrenning!

- Apparatet blir svært varmt. Den varme innsiden av ovnsrommet og varmeelementene må aldri berøres. La alltid apparatet avkjøles. Hold barn på avstand.
- Tilbehør og kokekar blir svært varme. Bruk alltid grytekluter når du tar kokekar eller tilbehør ut av ovnsrommet.
- Alkohol damp kan eksplodere i ovnsrommet. Tilbered aldri retter med store mengder drikkevarer med høyt alkoholinnhold. Bruk bare små mengder drikke med høy alkoholprosent. Åpne apparatdøren forsiktig.
- Apparatets overflater blir svært varme under drift. Berør ikke de varme overflatene. Hold barn borte fra apparatet.
- Kokeplatene og områdene rundt, spesielt kokesonerammen dersom denne finnes,

blir svært varme. Ta aldri på de varme flatene. Hold barn på avstand.

- Kokeplaten avgir varme, men indikasjonen fungerer ikke. Slå av / skru ut sikringen i sikringsskapet. Kontakt kundeservice.
- Gjenstander i metall blir svært raskt varme på kokesonen. Legg aldri gjenstander i metall som f.eks. kniver, gafler, skjeer eller lokk, på kokesonen.
- Slå alltid av kokeplaten med dreiebryteren etter bruk. Vent ikke til kokeplaten kobles ut automatisk, selv om ikke det står kokekar på den lenger.
- Retter som har kokt over, eller gjenstander som ligger på kokesonen, kan føre til at kokekarsensoren i noen tilfeller ikke kobler ut. Slå av kokesonen med hovedbryteren etter hver bruk.
- Apparatet blir varmt under bruk. Vent med rengjøring til apparatet er avkjølt.

Fare for forbrenning!

- De tilgjengelige stedene blir svært varme under drift. Ta aldri på de varme delene. Hold barn på avstand.
- Når apparatdøren åpnes, kan det strømme ut varm damp. Åpne apparatdøren forsiktig. Hold barn på avstand.
- Vann i varmt ovnsrom kan føre til at det dannes svært varm vanndamp. Hell aldri vann inn i det varme ovnsrommet.

Fare for personskader!

- Dersom glasset på apparatdøren er ripet opp, kan det sprekke. Ikke bruk glasskrape, sterke rengjøringsmidler eller poleringsmidler.
- Uegnede wokpanner kan føre til ulykker. Bruk bare wokpannen som fås som ekstra tilbehør fra produsenten.
- Ved tilberedning i vannbad kan kokesonen og kokekaret sprekke på grunn av overoppheting. Kokekaret i vannbadet skal ikke være i direkte kontakt med bunnen på kasserollen som er fylt med vann. Bruk bare varmebestandige kokekar.
- Gryter kan plutselig sprette opp på grunn av væske mellom bunnen av gryten og kokeplaten. Hold alltid kokeplater og grytebunner tørre.
- Apparatet kan skli ned hvis det blir satt på en sokkel uten å bli festet. Apparatet må festes til sokkelen.

Veltefare!

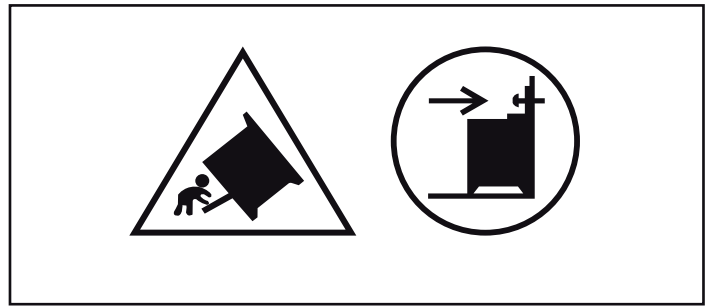

Advarsel: Monter en vippesikring for å unngå at apparatet skal velte. Les monteringsanvisningen.

Fare for elektrisk støt!

- Ukyndige reparasjoner er farlig. Reparasjoner må kun utføres av en servicetekniker som har fått opplæring av oss. Dersom apparatet er defekt, trekk ut kontakten eller slå av sikringen i sikringsboksen. Kontakt kundeservice.
- Kabelisolasjonen på elektriske apparatet kan smelte ved kontakt med varme apparatdeler. La aldri tilkoblingsledningene til elektriske apparater komme i kontakt med varme apparatdeler.
- Fuktighet som trenger inn, kan forårsake elektrisk støt. Bruk ikke høytrykksspyler eller dampstråle til rengjøringen.
- Ved utskifting av ovnslampen er det strøm på kontaktene i lampefatningen. Før du skifter lampen, må du trekke ut kontakten eller slå av sikringen i sikringsskapet.
- Et defekt apparat kan forårsake elektrisk støt. Slå aldri på et defekt apparat. Trekk ut støpselet eller slå av sikringen i sikringsskapet. Kontakt kundeservice.
- Ved bruk av feil type steketermometer kan isolasjonen ta skade. Bruk bare steketermometeret som er beregnet for dette apparatet.
- Sprekker eller revner i glasskeramikken kan føre til elektrisk støt. Slå av / skru ut sikringen i sikringsskapet. Kontakt kundeservice.

Brannfare!

- Løse matrester, fett og stekesjy kan ta fyr under selvrensingen. Før hver selvrens må du fjerne grov smuss fra ovnsrommet og tilbehøret.
- Apparatet blir svært varmt på utsiden når selvrensingen pågår. Heng aldri brennbare gjenstander, f.eks. kjøkkenhåndklær, på

håndtaket. Hold fremsiden av apparatet fri. Hold barn på avstand.

Fare for forbrenning!

- Ovnsrommet blir svært varmt når selvrens pågår. Åpne aldri apparatdøren eller skyv på låsehaken med hånden. La apparatet avkjøles. Hold barn på avstand.
-  Apparatet blir svært varmt på utsiden når selvrens pågår. Ikke ta på

apparatdøren. La apparatet avkjøles. Hold barn på avstand.

Fare på grunn av elektromagnetisk interferens!

Induksjonskokesonen kan forårsake elektromagnetisk interferens. Funksjonen til elektriske implantater eller apparater, f.eks. pacemakere, insulinpumper eller høreapparater, kan bli påvirket. Bærere av elektriske implantater eller apparater skal ikke nærme seg induksjonskokesonen.

Årsaker til skader

Kokesone

Obs!

- Ru gryte- og pannebunner lager riper i glasskeramikken.
- Unngå tørrkoking i gryter. Det kan oppstå skader.
- Sett aldri varme panner og gryter på betjeningsfeltet, indikasjonområdet eller rammen. Det kan oppstå skader.
- Harde eller spisse gjenstander som faller ned på kokesonen, kan forårsake skader.
- Aluminiumsfolie eller plastbeholdere smelter på varme kokeplater. Beskyttelsesfolie for komfyrer egner seg ikke til denne kokesonen.

Oversikt

I tabellen nedenfor finner du de vanligste skadene:

Skade	Årsak	Tiltak
Flekker	Overkok	Fjern overkok med en gang ved hjelp av en glasskrape.
	Uegnede rengjøringsmidler	Bruk kun rengjøringsmidler som er egnet til glasskeramik.
Riper	Salt, sukker og sand	Ikke bruk kokesonene som oppbevaringssted eller arbeidsflate.
	Ru gryte- og pannebunner lager riper i glasskeramikken.	Kontroller kokekaret.
Misfarging	Uegnede rengjøringsmidler	Bruk kun rengjøringsmidler som er egnet til glasskeramik.
	Gryteslitasje (f.eks. aluminium)	Løft gryter og panner når de skal flyttes.
Kraterdannelse	Sukker, sterkt sukkerholdige retter	Fjern overkok med en gang ved hjelp av en glasskrape.

Skader på stekeovnen

Obs!

- Tilbehør, folie, bakepapir eller kokekar på bunnen av stekeovnen: Ikke sett kokekar på bunnen av ovnen. Ikke dekk bunnen av ovnen med folie av noe slag eller bakepapir. Ikke sett kokekar på bunnen av ovnen når ovnen er stilt inn på temperaturer over 50 °C. Det kan føre til overoppheting. Bake- og steketidene stemmer ikke lenger, og emaljen blir skadet.
- Vann i varmt ovnsrom: Hell aldri vann inn i det varme ovnsrommet. Det vil da oppstå vanddamp. Emaljen kan ta skade som følge av vekslende temperatur.
- Fuktige matvarer: Ikke oppbevar fuktige matvarer over lengre tid i lukket ovnsrom. Emaljen ødelegges.
- Fruktsaft: Ikke legg for mye på stekebrettet hvis du lager saftige fruktkaker. Fruktsaft som drypper fra stekebrettet, etterlater seg flekker som du senere ikke får fjernet. Bruk helst den dype universalpannen.
- Avkjøling med åpen ovnsdør: Hold alltid døren stengt når ovnsrommet avkjøles. Selv om døren bare står på gløtt, kan elementfronter som står i nærheten, bli skadet over tid.
- Svært skitten dørpakning: Dersom dørpakningen er svært skitten, går ikke døren lenger ordentlig igjen i drift.

Elementfronter i området rundt kan bli skadet. Hold alltid dørpakningen ren.

- Døren som sitteplass og oppbevaringssted: Ikke sitt, sett fra deg eller heng ting på døren. Ikke sett fra deg bestikk eller tilbehør på apparatdøren.
- Skyve inn tilbehør: Avhengig av apparattype kan tilbehøret ripe opp glassruten når apparatdøren blir lukket. Skyv alltid tilbehøret så langt inn i ovnsrommet som mulig.
- Transport av apparatet: Ikke hold i dørhåndtaket når apparatet skal bæres/flyttes. Dørhåndtaket tåler ikke vekten av apparatet og kan brette.

Skader på sokkelskuffen

Obs!

Ikke legg varme gjenstander i sokkelskuffen. Den kan skades.

Oppstilling og tilkobling

Elektrisk tilkobling

En godkjent fagperson må utføre den elektriske tilkoblingen. Forskriftene til den ansvarlige strømleverandøren må overholdes.

Dersom apparatet blir feil tilkoblet, faller alle garantikrav bort hvis det oppstår skader som er forårsaket av feiltilkoblingen.

For installatøren

- På installasjonssiden må det være en flerpolig skillebryter med en kontaktavstand på minst 3 mm. Ved tilkobling via stikkontakt er dette ikke nødvendig, dersom stikkontakten er tilgjengelig for brukeren.
- Elektrisk sikkerhet: Komfyren er et apparat i beskyttelsesklasse I og må bare brukes med jordet kontakt.
- For tilkobling av apparatet skal en ledning av typen H 05 VV-F eller tilsvarende benyttes.

Veggfeste

For å sikre komfyren mot vipping må du feste ovnen med vedlagte vinkel til veggen. Se monteringsveiledningen for veggfestet.

Dørsikring

Stekeovnsdøren er utstyrt med en sikring, slik at barn ikke skal brenne seg på den varme stekeovnen. Denne er plassert over stekeovnsdøren.

Åpne stekeovnsdøren

Trykk sikringen oppover (figur A).

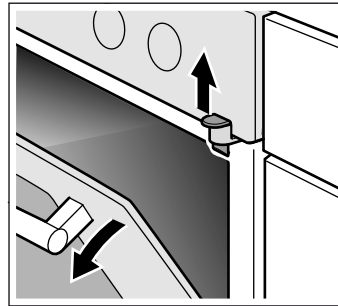

Fjerne dørsikring

Hvis du ikke lenger trenger dørsikringen eller hvis dørsikringen er skitten:

1. Åpne stekeovnsdøren
2. Skru ut skruen og ta ut dørsikringen (figur B).

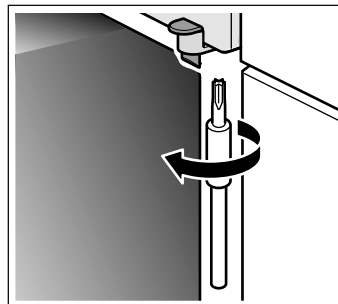

3. Lukk stekeovnsdøren.

Din nye komfyr

Her kan du bli kjent med den nye komfyren din. Vi forklarer betjeningsfeltet, kokesonen og de enkelte betjeningselementene. Du får informasjon om ovnsrommet og tilbehøret.

Oversikt

Det kan forekomme differanser mellom de ulike apparattypene.

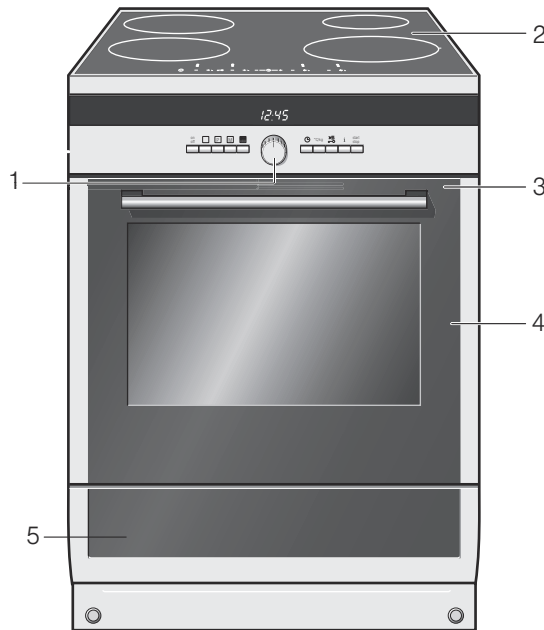

Forklaring

- | | |
|---|----------------------------|
| 1 | Dreieknapp og taster |
| 2 | Kokesone med glasskeramikk |
| 3 | Kjølevifte |
| 4 | Stekeovnsdør |

Forklaring

- | | |
|---|-------------|
| 5 | Sokkelskuff |
|---|-------------|

Bryterhåndtak

Bryterne kan senkes ned når de står i av-stilling. Trykk på bryteren for å senke eller heve den.

Kokesonen

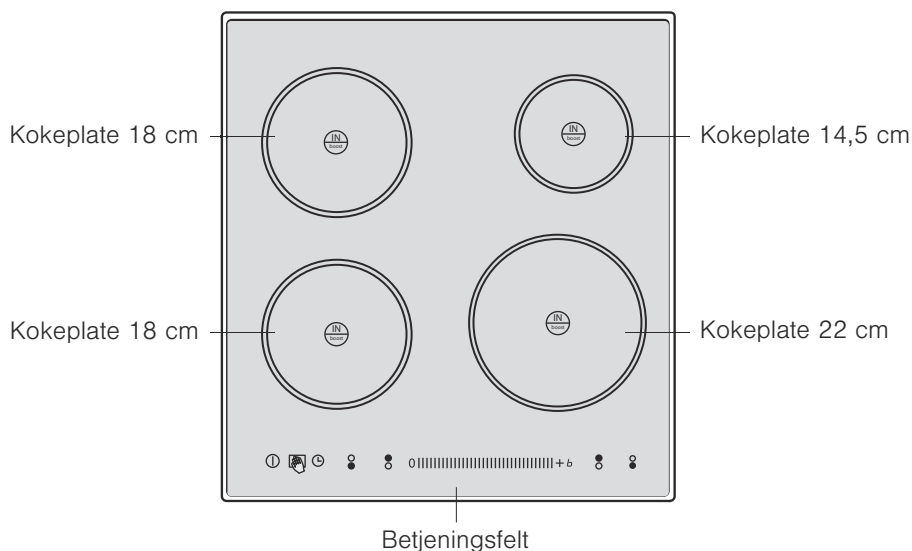

Betjeningsfeltet

Kokeplatene stilles inn ved hjelp av sensorer. Disse finner du under symbolene. Berør det aktuelle symbolet for å stille inn.

Symbol	Funksjon
ⓘ	Hovedbryter Med denne slår du kokesonen av og på.
🔒	Barnesikring/vaskebeskyttelse Med denne kan du låse kokesonen.

Symbol

Funksjon

🕒	Tidsur	Med denne aktiverer du tidsuret.
0 1 2 3 4 5 6 7 8 9 +	Innstillingsområde	Med denne stiller du inn koketrinn og varighet for tidsuret.
+b	Powerboost	Med denne kan du i en kort periode øke effekten på koketrinn 9.

Symbol	Funksjon
	Kokeplater Med denne velger du kokeplate, f.eks. = kokeplaten foran til høyre.

Pilen ► viser hvor du befinner deg. Her kan du stille inn eller endre en innstilling.

Restvarmeindikator

Hvis en kokeplate er blitt varm av kjelene og du slår av kokeplaten, vises restvarmeindikatoren **H** eller **h**. Ikke berør kokeplaten så lenge restvarmen vises. Indikasjonen lyser helt til kokeplaten er tilstrekkelig avkjølt, også selv om kokesonen er slått av.

Taster

Symbol	Tastens funksjon
	Slå stekeovnen av og på
	Velge varmetype
	Velge programautomatikk
	Langt trykk = velge minne Kort trykk = starte minne
	Velge selvrens
	Åpne og lukke menyen Tidsfunksjoner
°C/kg	Velge temperatur eller vekt
	Kort trykk = hurtigoppvarming Langt trykk = barnesikring
i	Kort trykk = kontroll av temperatur Langt trykk = åpne eller lukke menyen Grunninnstillinger
	Kort trykk = starte/stoppe driften Langt trykk = avbryte driften

Dreieknapp

Med dreieknappen kan du endre alle foreslåtte og innstilte verdier. Dreiesymbolet i displayet viser hvilken verdi du kan endre på.

Dreieknappen er nedsenkbar. Trykk på dreieknappen for å senke eller heve den.

Display

I displayet vises foreslåtte verdier som du kan endre med dreieknappen ved behov.

Displayet er inndelt i tre områder.

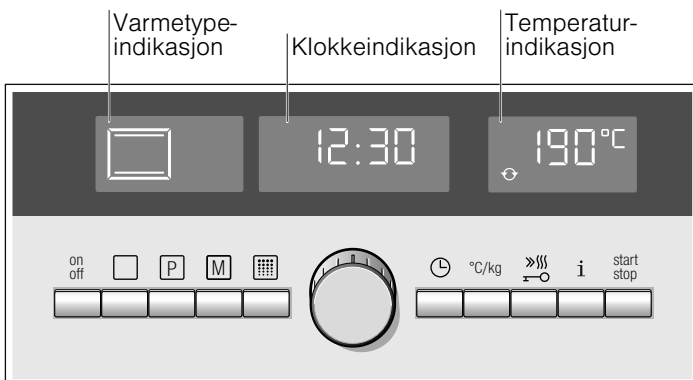

- Varmetypeindikasjon
Valgt varmetype eller driftstype vises.
- Klokkeindikasjon
Klokkeslett, varselur, varighet og slutt, samt vekten for programautomatikken vises.

- Temperaturindikasjon
Temperaturen, grill- eller rengjøringsstrinn og programnummeret vises.

Dreiesymbol

Symbolet viser hvilken verdi du kan endre med dreieknappen.

Temperaturkontroll

Strekene på temperaturkontrollen viser oppvarmingsfasen eller restvarmen i ovnsrommet.

Oppvarmingskontroll

Oppvarmingskontrollen viser temperaturøkningen i ovnsrommet. Det optimale tidspunktet for å sette inn retten, er når alle strekene er fylt.



Strekene vises ikke på grilltrinnet og rengjøringstrinnet.

Med tasten **i** kan du vise den aktuelle oppvarmingstemperaturen mens oppvarmingen pågår. På grunn av ovnsrommets termiske treghet, kan det skje at vist temperatur ikke er i samsvar med faktisk temperatur.

Restvarme

Etter at apparatet er slått av, viser temperaturkontrollen restvarmen i ovnsrommet. Er alle strekene fylt, har ovnsrommet en temperatur på ca. 300 °C. Indikasjonen slukker når temperaturen er sunket til ca. 60 °C.

Ovnsrom

I ovnsrommet er det en ovnslampe. En kjølevifte beskytter stekeovnen mot overoppheting.

Ovnslampe

Lampen i ovnsrommet lyser når stekeovnen er i bruk. Lampen slår seg av når temperaturen er innstilt på inntil 60 °C og ved selvrens. På den måten kan du oppnå en optimal finregulering.

Kjølevifte

Kjøleviften slår seg av og på etter behov. Den varme luften slipper ut via døren. Obs! Ikke dekk til lufteåpningen. Ved tildekking kan stekeovnen overopphetes.

For at ovnsrommet skal avkjøles raskere etter at apparatet har vært i bruk, fortsetter kjøleviften å gå i en viss tid.

Ditt tilbehør

Tilbehøret som fulgte med apparatet ditt egner seg for mange retter. Pass på at du alltid setter tilbehøret inn riktig vei i ovnsrommet.

Det finnes et stort utvalg med ekstra tilbehør som sørger for at noen retter skal lykkes enda bedre eller bruken av stekeovnen skal bli enda mer komfortabel.

Sette inn tilbehør

Du kan sette tilbehøret inn i fem forskjellige høyder i ovnsrommet. Skyv tilbehøret helt inn sånn at det ikke kommer i kontakt med glassruten.

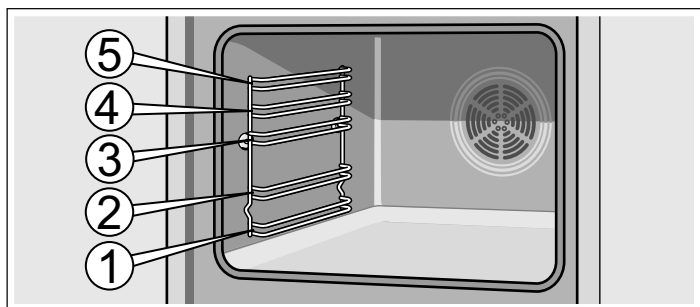

Tilbehøret kan trekkes nesten halvveis ut til det går i inngrep. Det gjør det lett å ta ut rettene.

Pass på at utbukningen alltid er bak på tilbehøret når du setter det inn i ovnsrommet. Ellers går det ikke i inngrep.

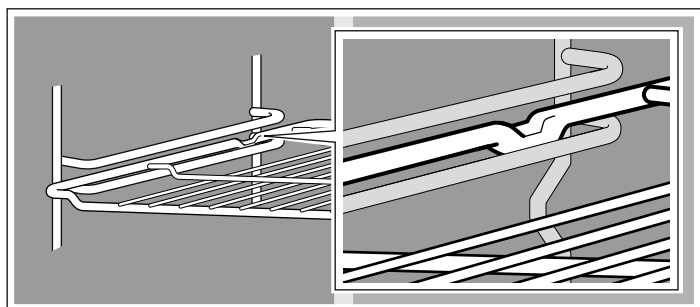

Merk: Når tilbehøret blir varmt, kan det deformeres. Når det er avkjølt, forsvinner deformeringen. Det har ingen innflytelse på funksjonen.

Hold stekebrettet med begge hender på sidene og skyv det parallelt inn i stigen. Unngå å bevege stekebrettet mot høyre eller venstre når du skyver det inn. Ellers er det vanskelig å skyve inn stekebrettet. De emaljerte overflatene kan ta skade. Tilbehør kan kjøpes hos kundeservice, hos forhandleren eller på Internett. Oppgi HZ-nummeret.



Rist

Til kokekar, kakeformer, stek, grillstykker og dypfryste retter.

Sett inn risten med den åpne siden mot stekeovnsdøren og den krumme delen ned .



Emaljebrett

Til kaker og småkaker.

Sett inn stekebrettet med skråkanten vendt mot stekeovnsdøren.



Universalpanne

Til saftige kaker, bakverk, dypfryste retter og store steker. Den kan også brukes som oppsamlingspanne for fett dersom du griller direkte på risten.

Sett inn universalpannen med skråkanten vendt mot stekeovnsdøren.

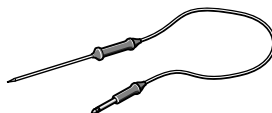

Steketermometer

Steketermometeret sørger for en nøyaktig steking.

Ekstra tilbehør

Ekstra tilbehør kan kjøpes hos kundeservice eller hos forhandleren. Du finner et omfattende tilbud til stekeovnen i våre brosjyrer eller på Internett. Tilgjengelighet samt muligheten til å bestille ekstra tilbehør på Internett kan variere fra land til land. Du finner informasjon om dette i salgspapirene.

Det er ikke alt tilbehør som passer til alle apparater. Oppgi alltid den nøyaktige betegnelsen (E-nr.) på apparatet når du kjøper tilbehør.

Ekstra tilbehør	HZ-nummer	Bruk	Egnet for selvrens
Rist	HZ334000	Til kokekar, kakeformer, stek, grillstykker og dypfryste retter.	Nei
Emaljebrett	HZ331072	Til kaker og småkaker. Stekebrettet settes inn i stekeovnen med skråkanten vendt mot stekeovnsdøren.	Ja
Universalpanne	HZ332073	Til saftige kaker, bakverk, dypfryste retter og store steker. Den kan også brukes som oppsamlingspanne for fett dersom du griller direkte på risten. Universalpannen settes inn i stekeovnen med skråkanten vendt mot stekeovnsdøren.	Ja
Innleggsrist	HZ324000	Til stek. Sett alltid risten i universalpannen. Dermed blir dryppende fett og kjøttsaft samlet opp.	Nei
Grillrist	HZ325070	Til grilling i stedet for med risten, eller som sprutbeskyttelse, slik at stekeovnen ikke blir så skitten. Grillristen skal bare brukes i universalpannen. Grilling på grillrist: Skal bare brukes i innsettingshøyde 1, 2 og 3. Grillrist som sprutbeskyttelse: Sett inn universalpannen med grillristen under risten.	Ja
Pizzabrett	HZ317000	Ideelt til pizza, dypfryste varer og store, runde kaker. Du kan bruke pizzabrettet i stedet for universalpannen. Sett brettet på risten og følg opplysningene i steketabellene.	Nei

Ekstra tilbehør	HZ-nummer	Bruk	Egnet for selvrens
Bakestein	HZ327000	Bakesteinen egner seg utmerket til tilberedning av hjemmelaget brød, rundstykker og pizza som skal ha en spesielt sprø bunn. Bakesteinen må alltid forvarmes på anbefalt temperatur.	Ja
Proffpanne med innleggsrist	HZ333072	Spesielt godt egnet til tilberedning av store mengder.	Ja
Lokk til proffpanne	HZ333001	Lokket gjør proffpannen til en proff ovnsgryte.	Nei
Glassfat	HZ915001	Glassformen egner seg til surrede retter og gratenger som tilberedes i stekeovn. Den egner seg spesielt godt til program- eller stekeautomatikk.	Nei
Teleskoputtrekk			
2-delt	HZ338250	Med uttrekksskinnene i høyde 2 og 3 kan tilbehøret trekkes lengre ut uten at det vipper.	Nei
3-delt	HZ338352	Med uttrekksskinnene i høyde 1, 2 og 3 kan tilbehøret trekkes lenger ut uten at det vipper. 3-delt uttrekk egner seg ikke til apparater med grillspyd.	Nei
3-delt uttrekk med full lengde	HZ338356	Med uttrekksskinnene i høyde 1, 2 og 3 kan tilbehøret trekkes helt ut uten at det vipper. 3-delt uttrekk med full lengde egner seg ikke til apparater med grillspyd.	Nei
3-delt uttrekk med full lengde og stoppfunksjon	HZ338357	Med uttrekksskinnene i høyde 1, 2 og 3 kan tilbehøret trekkes helt ut uten at det vipper. Uttrekksskinnene går i lås, slik at det er lett å legge på tilbehøret. 3-delt uttrekk med full lengde og stoppfunksjon egner seg ikke til apparater med grillspyd.	Nei
Viftefilter	HZ329000	Dette kan ettermonteres i stekeovnen. Viftefilteret filtrerer fettpartikler i avluften og reduserer sjenerende lukt. Bare til apparater med 6, 7 eller 8 som siffer nummer to i E-nummeret (f.eks. HB78AB570)	Ja
Systemdampovn	HZ24D300	For skånsom tilberedning av grønnsaker og fisk.	Nei

Artikler fra kundeservice

Vedlikeholds- og rengjøringsmidler eller annet tilbehør som passer til hvitevarene dine, kan du bestille fra kundeservice, i

faghandelen eller på Internett via de enkelte landenes nettbutikker. Oppgi alltid artikkelnummeret.

Kluter til overflater i rustfritt stål	Artikkelnr. 311134	Forhindrer smussavleiringer. Impregnering med en spesialolje gir optimal pleie av overflatene på apparater i rustfritt stål.
Gelé til rengjøring av stekeovnsgrill	Artikkelnr. 463582	Til rengjøring av ovnsrommet. Geleen er luktfri.
Mikrofiberklut med cellestruktur	Artikkelnr. 460770	Egner seg spesielt godt til rengjøring av ømfintlige overflater som glass, glasskeramikk, rustfritt stål og aluminium. Mikrofiberkluten fjerner vannholdig og fettholdig smuss i én omgang.
Dørsikring	Artikkel-nr. 612594	Sikrer at barn ikke kan åpne stekeovnsdøren. Sikringen skrur på forskjellig alt etter ovnsdør. Se instruksjonene i anvisningen som følger med dørsikringen.

Før første gangs bruk



I dette kapittelet finner du alt du trenger å vite før du går i gang med å lage mat for første gang.

- Still inn klokkeslettet.
- Varm opp ovnsrommet.
- Rengjør tilbehøret.
- Les gjennom sikkerhetsforskriftene i begynnelsen av bruksanvisningen. Disse er svært viktige.

Stille inn klokkeslett

Når du har koblet til apparatet, vises 0:00 i displayet. Still inn riktig klokkeslett.

1. Trykk på tasten .

Til venstre ved siden av symbolet for klokkeslettet i klokke-displayet står en pil  . 12:00 blir foreslått.

2. Still inn riktig klokkeslett med dreieknappen.

3. Trykk på tasten .





Klokkeslettet vises i displayet.





Merk: Hvordan du endrer klokkeslettet, kan du lese i kapittelet *Tidsfunksjoner*.

Varme opp ovnsrommet

Du kan kvitte deg med lukten av "ny ovn" ved å varme opp ovnen. Ovnsrommet må være lukket og tomt. Still inn på varmetypen  over-/undervarme og 240 °C.

Påse at det ikke er emballasjerester i ovnsrommet, f.eks. isoporkuler.

1. Trykk på tasten .
Symbolet  for varmetypen 3D-varmluft og 160 °C blir foreslått i displayet. Dreiesymbolet  står til høyre ved siden av varmetypen.
2. Endre varmetypen til  over-/undervarme med dreieknappen.

3. Trykk på tasten °C/kg.
Dreiesymbolet  bytter til temperaturvisning.
4. Endre temperaturen til 240 °C med dreieknappen.
5. Trykk kort på tasten .
Stekeovnen starter. Tasten  lyser.
6. Slå av stekeovnen etter 60 minutter med tasten .

Strekene på temperaturkontrollen viser restvarmen i ovnsrommet.

Rengjøring av tilbehør

Før du tar tilbehøret i bruk, må du rengjøre det grundig med varmt såpevann og en myk oppvaskklut.

Matlaging med induksjon

Kokesonen er utstyrt med induksjonskokeplater.

Fordeler med matlaging med induksjon

Ved matlaging med induksjon dannes varmen direkte i grytebunnen. Kokeplaten blir ikke varm. Dette gir deg flere fordeler:

- Tidsbesparelse ved koking og steking. Kokekartet varmes opp direkte. Det oppstår ikke varmetap.
- Det sparer energi.
- Enklere vedlikehold og rengjøring. Overkok brenner seg ikke så lett.
- Kontrollert varmetilførsel og høyere sikkerhet. Induksjonen danner eller stanser varmetilførselen straks etter hver gang du betjener apparatet. Oppvarmingen blir avbrutt dersom du fjerner kokekaret fra kokeplaten, også selv om kokeplaten er slått på.

Kokekar

Egnede kokekar

Bruk bare ferromagnetiske kokekar (kokekar med magnet) av emaljert stål, støpejern eller spesielle induksjonskokekar i rustfritt stål.

Ueguede kokekar

Bruk ikke kokekar av vanlig rustfritt stål, glass, keramikk, kobber eller aluminium

Kontroller kokekaret

Kokekaret er egnet hvis gryte- eller pannebunnen trekker til seg en magnet. Produsenten av kokekaret vil normalt merke kokekar som egner seg til induksjon.

Merknad om bunnen på kokekaret

Beskaffenheten på bunnen av kokekaret kan påvirke resultatet av matlagingen. Materialet i bunnen av kokekaret må fordele varmen jevnt. For eksempel egner en sandwichbunn av rustfritt stål seg godt.

Kokekarsensor

Hver kokeplate har en nedre grense for kokekarsensoren. Bruk alltid kokeplaten som passer best til diameteren på kokekaret.

Vanlige lyder fra kokesonen

Induksjonsteknologien er basert på produksjon av elektromagnetiske felt. Disse gjør at varmen dannes direkte i bunnen av kokekaret. Gryter og kjeler kan danne forskjellige lyder eller vibrasjoner avhengig av produksjonsmåten. Dette er normalt.

Det kan være at lydene blir svakere eller forsvinner helt når du reduserer koketrinnet.

Innstilling av kokesone

I dette kapittelet kan du bli kjent med innstillingene for kokesonen. I tabellen finner du koketrinn og koketider for de ulike rettene.

Inn- og utkobling av kokesonen

Du kobler kokesonen inn og ut ved hjelp av hovedbryteren .

Innkobling

Berør symbolet .
Indikasjonen over hovedbryteren lyser. Kokesonen er klar til bruk.

Utkobling

Berør symbolet  til indikasjonen over hovedbryteren slukkes. Alle kokeplatene slås av. Dersom kokeplatene blir varme av kjelene, vises restvarmen med **H** eller **h**.

Merk:

Kokesonen slår seg automatisk av dersom alle kokeplatene er slått av i mer enn 20 sekunder.

Velge og stille inn kokeplate

Forutsetning: Kokesonen må være slått på.

Med symbolene **+** og **-** stiller du inn ønsket koketrinn.

Koketrinn **1** = laveste effekt

Koketrinn **9** = høyeste effekt

Hvert koketrinn har et mellomtrinn. Det er merket med et punkt.

Sett kokekaret på den passende kokeplaten.

1. Berør symbolet **+** eller **-** for kokeplaten.
I displayet vises . Kokeplaten er aktivert.

2. Berør symbolet **+** eller **-** igjen i løpet av de neste 10 sekundene.

Den foreslåtte verdien vises:

For **+** koketrinn **9**

For **-** koketrinn **4**

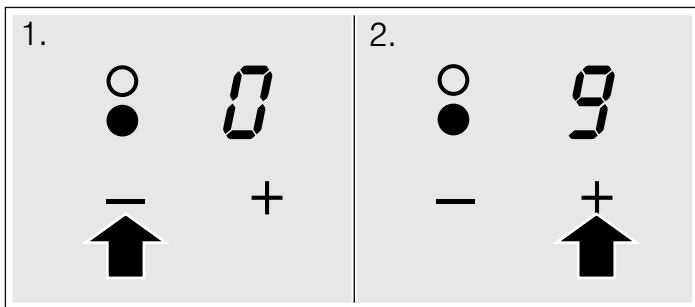

3. Endre koketrinn med **+** eller **-**.

Tilberedningstabell

I tabellen nedenfor finner du noen eksempler.

Koketidene kan variere ut fra matvaretype og matvarenes vekt, tykkelse og kvalitet. Derfor kan den faktiske koketiden avvike fra dette.

Skru av kokeplaten

Berør symbolet **+** eller **-** til **0** vises. Kokeplaten slås automatisk av. Hvis kokeplaten blir varm av kjelen, vises restvarmeindikatoren **H** eller **h** etter noen sekunder.

Koketrinnet blinker

Kokekar mangler, har feil størrelse eller er av et uegnet materiale. Still et egnet kokekar på kokeplaten for å stoppe blinkingen. Hvis du ikke gjør dette, slås kokeplaten av etter en viss tid.

Koketrinn og restvarmeindikator vises vekselvis

Oppvarmingen er avbrutt. Du har tatt kokekaret av kokeplaten og kokeplaten er fremdeles slått på. Sett på kokekaret igjen, eller slå av kokeplaten.

Bruk koketrinn 9 til oppkoking.

	Viderekokingstrinn	Varighet for viderekoking i minutter
Smelting		
Sjokolade, glasur, smør, honning	1-2	-
Gelatin	1-2	-
Oppvarming og varmhoding		
Gryterett (f. eks. linsegryte)	1-2	-
Melk**	1-2	-
Varme pølser i vann**	3-4	-
Opptining og oppvarming		
Spinat, dypfrost	2-3	5-15
Gulasj, dypfrost	2-3	20-30
Trekking, småkoking		
Melboller, potetboller	4-5*	20-30
Fisk	4-5*	10-15
Hvite sauser, f.eks. bechamelsaus	1-2	3-6
Piskede sauser, f.eks. bernaisesaus, hollandaisesaus	3-4	8-12
Koking, damping, dampkoking		
Ris (med dobbelt vannmengde)	2-3	15-30
Risengrynsgrøt	2-3	25-35
Poteter med skall	4-5	25-30
Skrelte poteter	4-5	15-25
Deigvarer, pasta	6-7*	6-10
Gryterett, supper	3-4	15-60
Grønnsaker	2-3	10-20
Grønnsaker, dypfryste	3-4	7-20
Koking i trykkoker	4-5	-
Surring		
Rulader	4-5	50-60
Grytestek	4-5	60-100
Gulasj	3-4	50-60

* Kok videre uten lokk

** Uten lokk

	Viderekokingstrinn	Varighet for viderekoking i minutter
Steking**		
Snitsel, naturell eller panert	6-7	6-10
Snitsel, dypfryst	6-7	8-12
Kotelett, naturell eller panert	6-7	8-12
Biff (3 cm tykk)	7-8	8-12
Fjærkrebryst (2 cm tykt)	5-6	10-20
Fjærkrebryst, dypfryst	5-6	10-30
Fisk og fiskefilet, naturell	5-6	8-20
Fisk og fiskefilet, panert	6-7	8-20
Fisk og fiskefilet, panert og dypfryst, f.eks. fiskepinner	6-7	8-12
Scampi og reker	7-8	4-10
Panneretter, dypfryste	6-7	6-10
Pannekaker	6-7	fortløpende
Omelett	3-4	fortløpende
Spillegg	5-6	3-6
Fritering (friter 150 g–200 g per porsjon fortløpende i 1–2 liter olje**)		
Dypfryste produkter, f.eks. pommes frites, kyllingnuggets	8-9	
Kroketter	7-8	Friter porsjonene etter hverandre
Kjøttboller	7-8	
Kjøtt, f.eks. kyllingstykker	6-7	
Fisk, panert	6-7	
Grønnsaker, panert sopp	6-7	
Småbakst, f.eks. berlinerboller, panert ost	4-5	

* Kok videre uten lokk

** Uten lokk

Powerboost

Powerboost-funksjonen øker i løpet av kort tid effekten på høyeste koketrinn. Retten varmes ekstra fort opp. Powerboost er tilgjengelig på alle kokeplatene.

Begrensninger

Kokesonen består av 2 grupper:

- Gruppe 1 = kokeplater til venstre
- Gruppe 2 = kokeplater til høyre

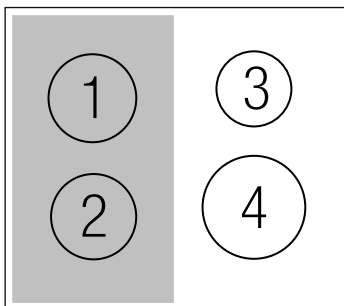

Powerboost kan bare velges for én kokeplate i hver gruppe. Den andre kokeplaten må ikke være i bruk. Hvis den andre kokeplaten er i bruk, blinker vekselvis **b** og **9** i displayet. Powerboost aktiveres ikke. Kokeplaten varmes med koketrinn 9.

Aktivere Powerboost-funksjonen

1. Still inn på koketrinn 9.
2. Berør **+b**.
I indikasjonen vises **b**. Powerboost er aktivert.

Deaktivere Powerboost-funksjonen

Berør symbolet **+b**.
Symbolet **b** i displayet slukkes. Powerboost er deaktivert.

Merk: Powerboost slås automatisk av hvis det er fare for at kokesonen skal bli overopphetet.

Tidsur

Du kan bruke tidsuret på to forskjellige måter:

- En kokeplate skal slås av automatisk
- Som varselur

En kokeplate skal slås av automatisk

Angi en varighet for den ønskede kokeplaten. Kokeplaten slår seg automatisk av når den innstilte varigheten er telt ned. Du kan stille inn en varighet på inntil 99 minutter.

1. Velg kokeplate og still inn koketrinn.
2. Berør symbolet **⌚**.
I tidsurindikasjonen vises **00** min. Over koketrinnsindikasjonen lyser **I→I** for varigheten.
3. Berør symbolet **+** eller **-** ved tidsuret.
Den foreslåtte verdien vises.
Symbolet **+**: 30 minutter
Symbolet **-**: 10 minutter

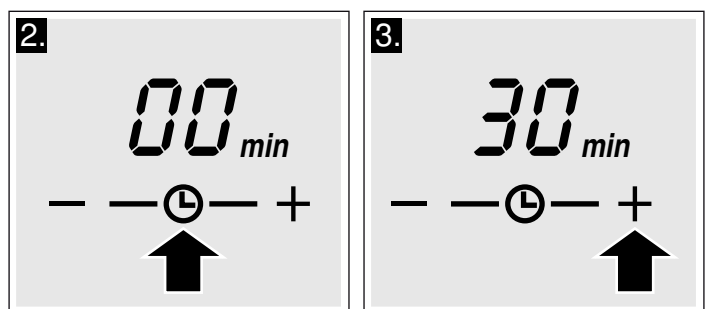

4. Berør symbolet **+** eller **-** igjen, til den ønskede varigheten vises i tidsurindikasjonen.

Etter noen sekunder telles varigheten ned.

Når varigheten er telt ned, slås kokeplaten av. Du hører et lydsignal. I tidsurindikasjonen lyser **00** min i noen sekunder. **I→I** lyser sterkt. Berør symbolet **⌚**. Indikasjonene slukkes, og lydsignalet opphører.

Korrigere eller slette varighet:

Berør symbolet **⌚** til **I→I** lyser sterkt over den tilhørende koketrinnsindikasjonen. Endre varigheten med symbolet **+** eller **-** eller still inn på **00** min.

Still inn varighet for en annen kokeplate:

Berør symbolet **⌚** til **I→I** lyser sterkt over den tilhørende koketrinnsindikasjonen. Still inn varigheten.



Vise varighet for flere kokeplater:

Berør symbolet **⌚** til **I→I** lyser sterkt over den ønskede koketrinnsindikasjonen. Resterende varighet for denne kokeplaten vises.

Automatisk tidsur



Med denne funksjonen kan du forhåndsvelge en varighet for alle kokeplatene. Etter at en kokeplate er slått på, telles den forhåndsinnstilte varigheten ned. Kokeplaten slår seg automatisk av når den innstilte varigheten er telt ned.

I kapittelet *Grunninnstillinger* kan du lese om hvordan du aktiverer det automatiske tidsuret.

Du kan slå av det automatiske tidsuret for en kokeplate og endre varigheten. Berør symbolet  til  lyser sterkt over den tilhørende koketrinnsindikasjonen. Endre varigheten med symbolet **+** eller **-** eller still tilbake til  min.





















Varselur

Varseluret er uavhengig av alle andre innstillinger på kokesonen. Det fungerer som en vanlig alarmklokke. Når den innstilte tiden er utløpt, hører du et lydsignal. Du kan stille inn på inntil 99 minutter.

- Berør symbolet  til  for varseluret lyser. I tidsurindikasjonen vises  min.
- Berør symbolet **+** eller **-**. Den foreslåtte verdien vises.

Grunninnstillinger for kokesonen

Apparatet har forskjellige grunninnstillinger, som alltid kan tilpasses dine behov.









Indikasjon	Funksjon	Alternativer
	Automatisk barnesikring Kokesonen sperres alltid etter at den er slått av.	 = nei*  = ja
	Signal tone Kort tone som bekrefter at et symbol ble berørt, eller en lang tone som indikerer at kokesonen ble betjent på feil måte.	 = alle signaltoner er koblet ut  = bekreftelsessignalet er koblet ut, feilmeldingssignalet er koblet inn  = alle signaltoner er koblet inn*
	Automatisk tidsur Alle kokeplatene slår seg av etter en forhåndsinnstilt tid.	 = koblet ut*  = tidsperiode for utkobling av kokeplatene
	Varighet for signalet for tidsurslutt Signalet viser at tiden er telt ned eller at en kokeplate ble koblet ut automatisk.	 = 10 sekunder*  = 30 sekunder  = 1 minutt
	Power Management-funksjon Begrenser totaleffekten på kokesonen. Det finnes 18 trinn. Hver gang det stilles ned ett trinn, reduseres effekten på kokesonen med 500 W.	 = 1000 W minimumseffekt  = 1500–9000 W  = 9500 W maksimumseffekt*
	Tilbakestilling til grunninnstillingene Tilbakestiller alle gjennomførte endringer til grunninnstillingene.	 = nei*  = ja

* Grunninnstilling

Endring av grunninnstillingene

Kokesonen må være slått av.



I tabellen kan du lese om hvilke funksjoner du kan endre grunninnstillinger for.

- Slå på kokesonen med hovedbryteren .
- Berør symbolet  i ca. 4 sekunder innen 10 sekunder. I koketrinnsindikasjonen til høyre for symbolet  blinker  vekselvis. I tidsurindikasjonen lyser . Dette er grunninnstillingen.
- Berør symbolet  til indikasjonen for ønsket funksjon vises, f.eks. .
I tidsurindikasjonen vises i tillegg grunninnstillingen.
- Endre grunninnstillingen med symbolet **+** eller **-** til høyre for symbolet .
Innstillingen vises i tidsurindikasjonen.
- Berør symbolet  i 4 sekunder til indikasjonen slukker.

Symbolet **+**: 10 minutter

Symbolet **-**: 05 minutter

3. Still inn alarmtiden med symbolet **+** eller **-**.

Etter at tiden er telt ned, hører du et lydsignal. I tidsurindikasjonen vises  min.  lyser sterkt. Etter 10 sekunder slukkes indikasjonen.

Korrigerer eller sletter alarmtiden:

Berør symbolet  til  lyser.

Endre tiden med symbolet **+** eller **-** eller still inn på .

Automatisk utkobling

Hvis en kokeplate har vært i drift i lengre tid uten at du endrer innstilling for den, aktiveres den automatiske utkoblingen.

Oppvarmingen av kokeplaten avbrytes. I koketrinnsindikasjonen blinker  vekselvis.

Oppvarmingen avbrytes til du berører et vilkårlig symbol. Indikasjonen slukkes. Du kan stille inn på nytt.

Når utkoblingen blir aktiv, er avhengig av hvilket koketrinn som er innstilt (1 til 10 timer).

Slå stekeovnen av og på

Slå stekeovnen på og av med tasten .



Innkobling

Trykk på tasten .

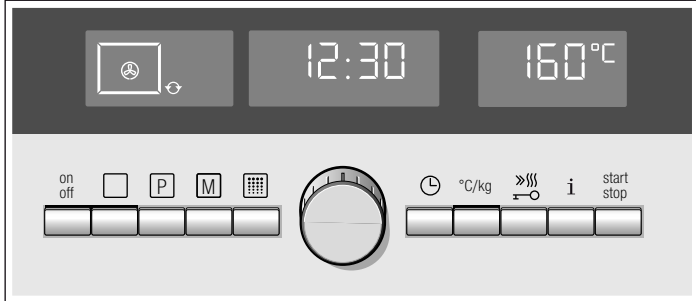
Symbolet  for varmetypen 3D-varmluft og 160 °C blir foreslått i displayet.



Du kan starte denne innstillingen med en gang eller

- stille inn en annen varmetype og temperatur
- velge et program med tasten 
- velge en lagret minneinnstilling med tasten 
- velge selvrens med tasten 

Du kan lese om hvordan du stiller inn i de aktuelle kapitlene.

Utkobling

Trykk på tasten . Stekeovnen slås av.







Stille inn stekeovnen

I dette kapitlet kan du lese om





- hvilke varmetyper for stekeovnen du kan velge mellom
- hvordan du stiller inn varmetype og temperatur
- hvordan du stiller inn hurtigoppvarming

Varmetyper

For stekeovnen har du mange forskjellige varmetyper å velge mellom. På den måten kan du velge den optimale tilberedningsmåten for alle typer retter.

Varmetype og temperaturområde	Bruk
 3D-varmluft 30–275 °C	Til kaker og bakst på én til tre høyder. Viften fordeler varmen fra ringelementet i bakveggen jevnt i ovnsrommet.
 Varmluft eco* 30–275 °C	Til kaker og bakst, gratenger, dypfryste og ferdigretter, kjøtt og fisk på én høyde uten forvarming. Viften fordeler den energioptimerte varmen fra ringelementet i bakveggen jevnt i ovnsrommet.
 Over-/undervarme 30–300 °C	Til kaker, gratenger og magre kjøttstykker, f.eks. okse eller viltkjøtt, på én høyde. Varmen kommer jevnt ovenfra og nedenfra.
 Pizzatrinn 30–275 °C	Til hurtig tilberedning av dypfryste produkter uten forvarming, f.eks. pizza, pommes frites eller strudel. Varmen kommer nedenfra og fra ringelementet i bakveggen.
 Undervarme 30–300 °C	Til konservering og ettersteking eller -bruning. Varmen kommer nedenfra.
 Omluftgrilling 30–300 °C	Til steking av kjøtt, fjærkre og hel fisk. Grillelementet og viften slås vekselvis av og på. Viften blåser den varme luften rundt maten.



* Varmetypen som ble brukt til fastsetting av energi-effektklasse i henhold til EN50304.

Varmetype og temperaturområde	Bruk
 Grill, stor flate Grilltrinn 1, 2 eller 3	Til grilling av biffer, pølser, toast og fiskestykker. Hele flaten under grillristen blir varm.
 Grill, liten flate Grilltrinn 1, 2 eller 3	Til grilling av biffer, pølser, toast og fiskestykker i små mengder. Den midterste delen av grillen blir varm.
 Optiming 30–60 °C	Til optiming av kjøtt, fjærkre, brød og kaker. Viften blåser den varme luften rundt maten.
 Varmholding 60–100 °C	Til varmholding av ferdige retter.

* Varmetypen som ble brukt til fastsetting av energi-effektklasse i henhold til EN50304.

Stille inn varmetype og temperatur

Eksempel på bildet: Innstilling for  over-/undervarme, 180 °C.

Slå på stekeovnen med tasten  eller trykk på tasten . I displayet blir symbolet  for 3D-varmluft og en temperatur på 160 °C foreslått.

I klokke-displayet står klokkeslettet. Dreiesymbolet  ved siden av varmetypen indikerer at varmetypen kan endres med dreieknappen.

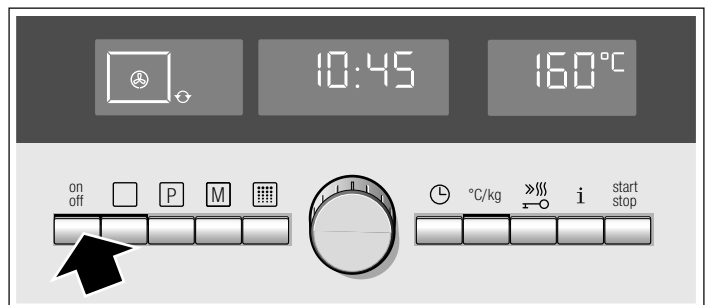

Du kan starte denne innstillingen med .

Hvis du vil stille inn en annen varmetype og temperatur, går du frem på følgende måte.

1. Still inn ønsket varmetype med dreieknappen.

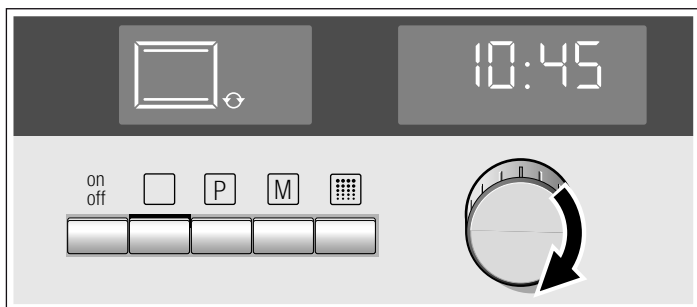

2. Trykk på tasten °C/kg.
Symbolet  bytter til temperatur.

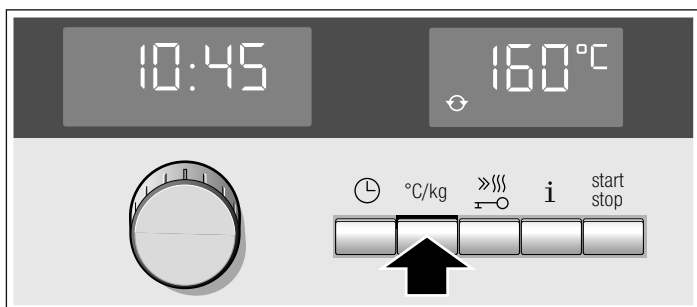

3. Endre temperaturen som er foreslått, med dreieknappen.

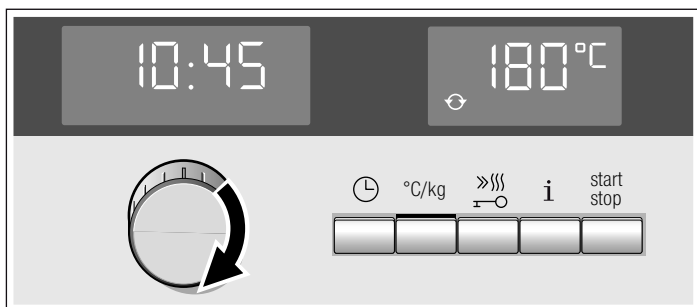

4. Trykk på tasten .
Stekeovnen starter.

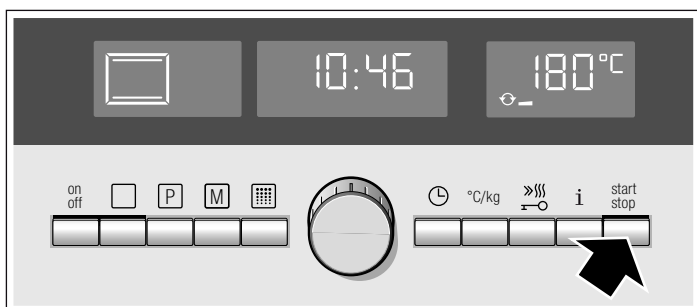

5. Når retten er ferdig, slår du av stekeovnen med tasten .

Endre temperatur eller grilltrinn

Dette kan gjøres når som helst. Still inn temperatur eller grilltrinn med dreieknappen.



Vise oppvarmingstemperatur

Trykk kort på tasten . Oppvarmingstemperaturen i ovnsrommet blir vist i noen sekunder.

Åpne stekeovnsdøren

Driften stanses. Tasten  blinker. Når døren lukkes, fortsetter driften.

Stanse driften

Trykk kort på tasten . Stekeovnen er i pausetilstand. Tasten  blinker. Trykk på  én gang til for å avslutte pausen. Tasten  lyser. Ovnsdriften fortsetter.

Avbryte driften

Hold tasten  inne til symbolet  for 3D-varmluft og 160 °C vises. Du kan stille inn på nytt.

Stille inn varighet

Se kapittelet *Tidsfunksjoner*, Stille inn varighet.



Endre sluttiden

Se kapittelet *Tidsfunksjoner*, Endre sluttiden.

Stille inn hurtigoppvarming

Hurtigoppvarmingen er ikke egnet for alle varmetyper.

Egnede varmetyper



-  3D-varmluft
-  Over-/undervarme
-  Pizzatrinn

En kort signalltone varsler deg om at den valgte varmetypen ikke egner seg for hurtigoppvarming.

Egnede temperaturer

Hurtigoppvarmingen fungerer ikke hvis den innstilte temperaturen ligger under 100 °C. Hvis temperaturen i ovnsrommet bare er litt lavere enn den innstilte temperaturen, er hurtigoppvarming ikke nødvendig. Den blir ikke slått på.

Stille inn hurtigoppvarming

Trykk på tasten  for hurtigoppvarming. Ved siden av den innstilte temperaturen vises symbolet . Hurtigoppvarmingen starter. Strekene på temperaturkontrollen fylles.

Hurtigoppvarmingen avsluttes når alle strekene er fylt. Du hører et kort lydsignal. Symbolet  slukkes. Sett retten inn i ovnsrommet.

Merknader

- Hvis du endrer varmetype, avbrytes hurtigoppvarmingen.
- Innstilt varighet begynner med én gang det er trykket på start, uavhengig av hurtigoppvarmingen.
- Mens hurtigoppvarmingen pågår, kan du vise gjeldende ovnsromtemperatur ved hjelp av tasten .
- For å få et jevnt stekerresultat må du sette retten inn i stekeovnen først når hurtigoppvarmingen er avsluttet.



Avbryte hurtigoppvarmingen

Trykk på tasten . Symbolet slukkes.



Tidsfunksjoner

Du åpner menyen Tidsfunksjoner med tasten . Følgende funksjoner er mulige:





Når stekeovnen er slått av:

-  = Stille inn varselur
-  = Stille inn klokkeslett

Når stekeovnen er slått på:

-  = Stille inn varselur
-  = Stille inn varighet
-  = Endre sluttiden

Stille inn tidsfunksjoner – kort forklart

1. Trykk på tasten  til pilen står foran ønsket symbol, f.eks. stille inn funksjonen Varighet = .
2. Bruk dreieknappen til å stille inn ønsket verdi.
3. Trykk på tasten  flere ganger til dreiesymbolet  i klokke-displayet slukker.







Hvordan du stiller inn den enkelte funksjonen, beskrives utførlig på de neste sidene.

Kort signaltone

Hvis du ikke kan endre eller stille inn en verdi, hører du en kort signaltone.

Stille inn varselur

Varseluret fungerer uavhengig av stekeovnen. Du kan bruke det som alarm og stille det inn når som helst.



1. Trykk på tasten .
Menyen Tidsfunksjoner åpnes. Pilen  står til venstre for symbolet  for varseluret. Dreiesymbolet  over kolonet indikerer at tiden kan stilles inn med dreieknappen.
2. Still inn varselurets alarmtid med dreieknappen.
3. Trykk på tasten  flere ganger til dreiesymbolet  i klokke-displayet slukker.

Tiden telles synlig ned i klokkeindikasjonen.



Når tiden er telt ned

Du hører et lydsignal. Alarmtiden til varseluret står på **0:00**. Trykk på tasten . Kontrollampen slukkes.

Avbryte tiden

Bruk tasten  til å åpne menyen. Drei alarmtiden tilbake til **0:00**. Trykk på tasten  flere ganger til dreiesymbolet  i klokke-displayet slukker.



Endre tiden

Bruk tasten  til å åpne menyen og endre tiden med dreieknappen. Trykk på tasten  flere ganger til dreiesymbolet  i klokke-displayet slukker. Menyene er lukket. Endret tid telles ned.

Stille inn varighet

Når du stiller inn varighet (steketid) for en rett, avsluttes driften automatisk etter denne tiden. Stekeovnen varmer ikke lenger.
Forutsetning: Varmetype og temperatur er stilt inn.

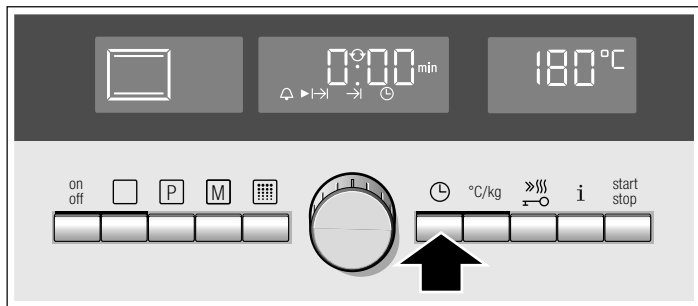

Eksempel vist på bilde: Innstilling for  over-/undervarme, 180 °C, varighet 45 minutter.

1. Trykk på tasten  to ganger.
Pilen står foran symbolet for varighet .
Dreiesymbolet  over kolonet indikerer at varigheten kan stilles inn med dreieknappen

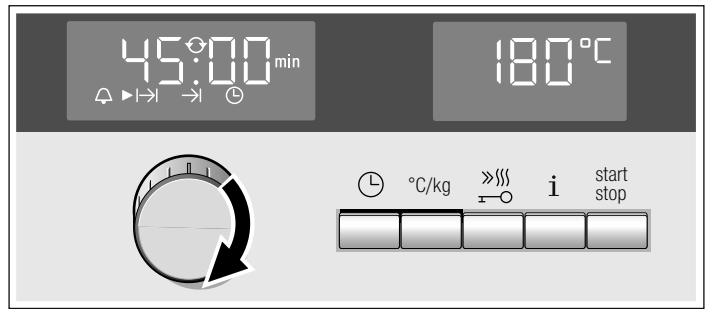

2. Still inn varigheten med dreieknappen.







3. Trykk på tasten  flere ganger til dreiesymbolet  i klokke-displayet slukker.
Innstillingen er lagt til.
4. Dersom stekeovnen ikke har startet ennå, trykker du på tasten .
Varigheten telles synlig ned i klokkeindikasjonen.

Varigheten er telt ned.

Du hører et lydsignal. Stekeovnen varmer ikke lenger. I klokke-displayet står **0:00**. Du kan slette signalet med tasten  før tiden er ute.

Avbryte varighet

Bruk tasten  til å velge varighet . Med dreieknappen tilbakestilles varigheten til **0:00**. Trykk på tasten  flere ganger til dreiesymbolet  i klokke-displayet slukker.

Endre varigheten

Bruk tasten  til å velge varighet . Endre varigheten med dreieknappen. Trykk på tasten  flere ganger til dreiesymbolet  i klokke-displayet slukker. Den endrede varigheten telles synlig ned.

Vise klokkeslett, varighet, sluttid

Med klokketasten  kan du vise alle funksjonene.

Endre sluttiden

Det er mulig å forskyve sluttiden ved

- alle varmetyper
- mange programmer
- selvrens

Et eksempel: Kl. 09.30 setter du retten i ovnsrommet. Det tar 45 minutter å tilberede retten, så den blir ferdig kl. 10.15. Men du vil at den skal være ferdig kl. 12.45.



Da endrer du sluttiden fra kl. 10.15 til kl. 12.45. Stekeovnen går i ventemodus. Den starter kl. 12.00 og er ferdig kl. 12.45.

Denne funksjonen passer også til selvrens. Du utsetter rengjøringen til natten, slik at du kan bruke stekeovnen hele dagen.

Husk at lett bederlige matvarer ikke må stå for lenge i ovnsrommet.

Endre sluttiden

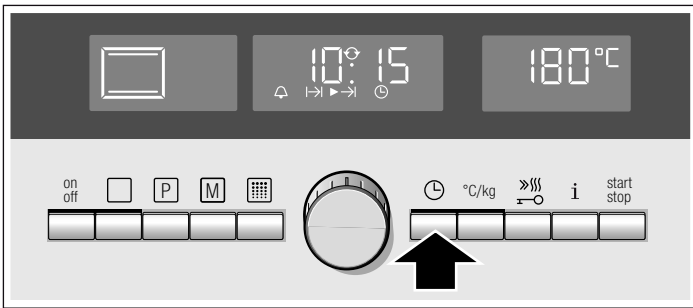

Forutsetning: Varighet må være stilt inn. Driften skal ikke være startet.

1. Bruk tasten  til å velge sluttiden . Sluttiden vises. Dette er tidspunktet retten er ferdig

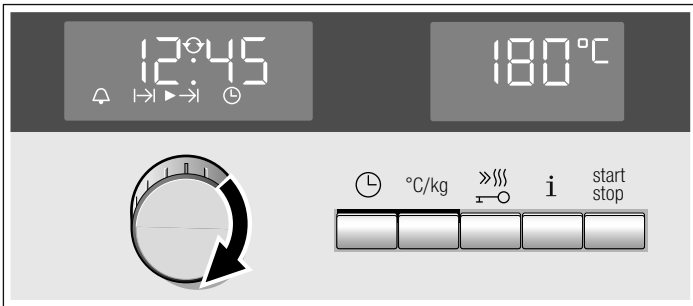

2. Med dreieknappen kan du endre sluttiden til et senere tidspunkt.







3. Trykk på tasten  flere ganger til dreiesymbolet  i klokkesdisplayet slukker.
4. Trykk på tasten .

Stekeovnen går i ventemodus. Trykk på tasten  lyser. Den innstilte sluttiden vises i klokkeindikasjonen. Med en gang stekeovnen starter, telles varigheten ned og er synlig i displayet.

Varigheten er telt ned.

Du hører et lydssignal. Stekeovnen varmer ikke lenger. I klokkesdisplayet står **0:00**. Du kan slette signaltonen med tasten  før tiden er ute.

Endre sluttiden



Det er bare mulig så lenge stekeovnen er i ventemodus. Bruk tasten  til å velge sluttiden . Endre sluttiden med dreieknappen. Trykk på tasten  flere ganger til dreiesymbolet  i klokkesdisplayet slukker. Den nye sluttiden tas i bruk.

Stille inn klokkeslett

Stekeovnen må være slått av for at du skal kunne stille klokken.



Etter strømbrudd

Etter et strømbrudd viser displayet **0:00** og symbolet . Still inn riktig klokkeslett.

1. Trykk på tasten .
Pilen står foran symbolet for klokkeslettet . **12:00** vises i klokkesdisplayet.
2. Still inn riktig klokkeslett med dreieknappen.
3. Trykk på tasten .

Menyen er lukket. Det aktuelle klokkeslettet vises i klokkesdisplayet.

Endre klokkeslett

Hvis du vil endre klokkeslettet fra f.eks. sommer- til vintertid, trykker du to ganger på tasten . Pilen står foran symbolet for klokkeslettet . Gå frem som beskrevet i punkt 2 og 3.

Skjule klokken

Du kan skjule visning av klokken. Den vises da bare når stekeovnen er slått på. Du kan lese mer om dette i kapittelet *Grunninnstillinger*.

Programmere

Med minnefunksjonen kan du lagre innstillingen for en rett og hente den frem igjen når som helst.

Det er praktisk å bruke minnefunksjonen når du tilbereder en rett ofte.

Lagre innstillinger i minnefunksjonen

Selvrensen kan ikke lagres.



1. Still inn varmetype, temperatur og ev. varighet for ønsket rett, eller velg et program. Ikke trykk på start.
2. Hold tasten  inne til du hører et lydssignal og tasten lyser. Innstillingen er lagret og kan startes når som helst.

Lagre en annen innstilling

Still inn og lagre på nytt. De gamle innstillingene blir overskrevet.

Starte minnefunksjonene

Du kan når som helst starte innstillingene som er lagret for retten.

1. Trykk kort på tasten .
De lagrede innstillingene vises.
 2. Trykk på tasten .
- Minneinnstillingen starter.

Endre innstillinger

Dette kan gjøres når som helst. Når du starter minnet neste gang, vises den opprinnelige innstillingen igjen.





Steketermometer

Steketermometeret sørger for en nøyaktig steking. Det måler temperaturen inni kjøttet mellom 30 °C og 99 °C.

Bruk bare steketermometeret som følger med. Du kan etterbestille det som reservedel fra kundeservice.

Ta alltid steketermometeret ut av ovnsrommet etter bruk. Det må aldri oppbevares i ovnsrommet.

Egnede varmetyper

-  3D-varmluft
-  Varmluft eco
-  Over-/undervarme
-  Pizzatrinn
-  Omluftgrilling

Ovnstemperatur

Ikke still inn steketermometeret på mer enn 250 °C, da det ellers kan bli skadet.

Den innstilte ovnstemperaturen må være minst 10 °C høyere enn den innstilte kjernetemperaturen.

Slik stikker du inn steketermometeret

Stikk steketermometeret inn i kjøttet før du legger kjøttstykket i ovnen.

Stikk metallspissen inn i den tykkeste delen av kjøttstykket. Pass på at tuppen av spissen sitter omtrent midt inne i kjøttstykket. Den skal ikke stikkes inn i fett, og ikke berøre kokekar eller bein.

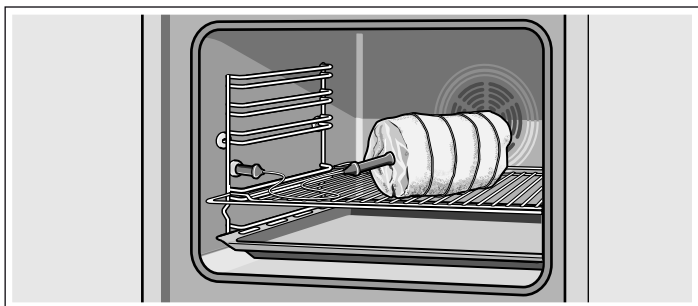



Legg kjøttstykket midt på risten.

For at steketermometeret ikke skal skades av for sterk varme må avstanden mellom grillelementet og steketermometeret være stor nok.

Pass på at ledningen til steketermometeret ikke kommer i klem.

Slik stiller du inn kjernetemperaturen

1. Koble steketermometeret til kontakten til venstre i ovnsrommet. Symbolet  vises i displayet. Det foreslås en kjernetemperatur.
2. Velg varmetype med dreieknappen.
3. Trykk på tasten °C/kg og still inn ønsket ovnstemperatur med dreieknappen.
4. Trykk på tasten °C/kg. Symbolet  bytter til den foreslåtte kjernetemperaturen i klokke-displayet.
5. Bruk dreieknappen til å stille inn ønsket kjernetemperatur.
6. Trykk på tasten . Stekeovnen starter. Den aktuelle kjernetemperaturen vises fra og med 30 °C.

Den innstilte kjernetemperaturen i kjøttet er nådd

Du hører et lydsignal. Stekeovnen varmer ikke lenger. Du kan trekke steketermometeret ut av stikkkontakten.

Fare for forbrenning!

Steketermometeret og ovnsrommet er varme. Bruk grytekluter til å trekke det ut.

Endre temperatur

Du kan når som helst endre ovnstemperaturen. Vil du endre kjernetemperaturen, trykker du på tasten °C/kg og endrer kjernetemperaturen med dreieknappen.

Kontroll av aktuell temperatur

Temperaturen i ovnsrommet kan vises ved at du trykker på tasten **i**. Den aktuelle temperaturen i kjøttet vises fra og med en temperatur på 30 °C.

Avbrudd

Trekk steketermometeret ut av kontakten.

Fare for forbrenning!

Steketermometeret og ovnsrommet er varme. Bruk grytekluter til å trekke det ut.

Merk: Programautomatikk og rengjøring kan ikke stilles inn når steketermometeret er koblet til. Du hører et lydsignal. Trekk steketermometeret ut av kontakten.

Veiledende verdier for kjernetemperaturen

Bruk kun ferskt, ikke dypfrost kjøtt. Opplysningene i tabellene er veiledende. De er avhengige av kvalitet og beskaffenhet på kjøttet.

Ret	Veiledende verdier for kjernetemperaturen i °C
Oksekjøtt	
Roastbiff eller oksefilet, engelsk	45–55
Roastbiff eller oksefilet, medium	55–65
Roastbiff eller oksefilet, gjennomstekt	65–75
Svinekjøtt	
Svinefilet	65–70
Mager svinestek (f.eks. nakke)	85–90
Kalvekjøtt	
Kalvestek	75–85
Kalveknokke	85–90
Lammekjøtt	
Lammelår, medium	60–70
Lammestek	80–90



Døgninnstilling

Med denne innstillingen holder stekeovnen en temperatur på mellom 85 °C og 140 °C ved Over-/undervarme. Du kan stille inn en varighet fra 24 til 73 timer.

I dette tidsrommet holdes matretter varme i stekeovnen uten at ovnen må slås av eller på.

Starte døgninnstillingen

Forutsetning: Du har aktivert "Døgninnstilling ja" i grunninnstillingene. Se kapitlet *Grunninnstillinger*.

1. Trykk på tasten . I displayet foreslås  3D-varmluft, 160 °C.
2. Drei dreieknappen mot venstre og velg varmetypen  Døgninnstilling.

3. Bytt til Temperatur med tasten °C/kg og still inn ønsket temperatur med dreieknappen.
4. Trykk på tasten ⊕ to ganger. Pilen står foran symbolet for varigheten ►I→.
27:00 timer foreslås.
5. Still inn ønsket varighet med dreieknappen.
6. Trykk på tasten ⊕ helt til dreiesymbolet ↻ i klokkeindikasjonen slukkes.
7. Trykk på tasten ^{start}/_{stop}.
Døgninnstillingen starter.

Varigheten er telt ned.

Stekeovnen varmer ikke lenger.

Endre sluttiden

Det er ikke mulig å forskyve sluttiden.

Avbryte døgninnstillingen

Hold tasten ^{start}/_{stop} inne til 3D-varmluft ☀, 160 °C vises. Du kan stille inn på nytt.

Barnesikring

For at barn ikke skal kunne slå på stekeovnen utilsiktet eller endre på innstillingene, er stekeovnen utstyrt med barnesikring.

Aktivere barnesikringen

Hold tasten ^{start}/_{stop} inne til symbolet ←○ vises. Dette tar ca. 4 sekunder.

Innstillingene kan ikke endres lenger. Betjeningsfeltet er sperret.

Låse stekeovnsdøren

Du kan endre grunninnstillingene slik at stekeovnsdøren låses. Les mer om hvordan dette gjøres i kapittelet *Grunninnstillinger*.

Stekeovnsdøren låses når temperaturen i ovnsrommet har nådd ca. 50 °C. Symbolet  vises. Når stekeovnen er slått av, låses stekeovnsdøren med én gang du aktiverer barnesikringen.

Oppheve sperren





































Trykk på tasten ^{start}/_{stop} til symbolet ←○ slukkes. Du kan stille inn på nytt.

Merk: Selv om barnesikringen er aktivert, kan du slå av stekeovnen med ^{off} eller ved å trykke lenge på tasten ^{start}/_{stop}, stille inn varseluret og slå av varselsignalet.

Grunninnstillinger

Apparatet har forskjellige grunninnstillinger som alltid kan tilpasses dine behov.

Merk: I tabellen finner du alle grunninnstillingene og mulighetene til å endre dem. Avhengig av utstyret på ditt apparat vises de grunninnstillingene i displayet som passer til apparatet.

Funksjon	Grunninnstilling	Alternativer
 Signal etter at en varighet er utløpt	 = 2 minutter	 = 10 sekunder  = 2 minutter  = 5 minutter
 Lyd som kommer hver gang du trykker på en tast	 = av	 = av*  = på *Unntak: Når apparatet slås på eller av, høres alltid en lyd.
 Lysstyrke for display-belysning	 = middels	 = natt  = middels  = dag
 Ovnslampe under bruk	 = på	 = av  = på
 Driften fortsetter etter at stekeovnsdøren er lukket*	 = driften fortsetter automatisk	 = fortsett driften med ^{start} / _{stop}  = driften fortsetter automatisk
 Ekstra dørsperre ved barnesikring	 = nei	 = nei  = ja
 Hvor lenge kjøleviften avkjøler etter at komfyren er slått av	 = middels	 = kort  = middels  = lenge  = ekstra lenge
 Teleskoputtrekk er montert	 = nei	 = nei  = ja

*ikke tilgjengelig for apparatet ditt

Funksjon	Grunninnstilling	Alternativer
c 1 1 Tilbakestiller alle endringer til fabrikkinnstillingene	0 = nei	0 = nei 1 = ja
c 1 2 Døgninnstilling	0 = nei	0 = nei 1 = ja

*ikke tilgjengelig for apparatet ditt

Endring av grunninnstillingene

Forutsetning: Stekeovnen må være avslått.

Se i tabellen over grunninnstillinger slik at du vet hva som skjuler seg bak tallene.

Eksempel på bildet: Endring av grunninnstillingen for etterløp av kjøleviften fra middels til kort.

1. Hold tasten **i** inne i ca. 4 sekunder, til **c 1** for den første grunninnstillingen og **2** for den forhåndsinnstilte verdien vises.

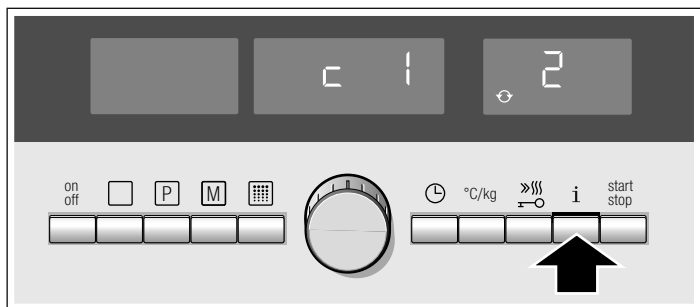

2. Trykk på tasten **i** til ønsket grunninnstilling vises.

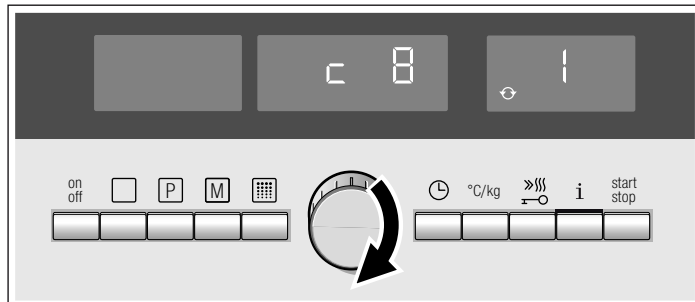

3. Endre verdien for grunninnstillingen med dreieknappen.

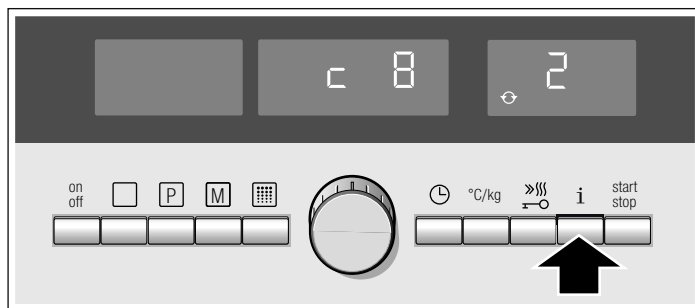

4. Du kan nå stille flere grunninnstillinger som beskrevet i punkt 2 og 3.
5. Hold tasten **i** inne til indikasjonen slukkes. Det tar ca. 4 sekunder. Alle endringene er lagret.

Avbrudd

Trykk på tasten **on/off**. Endringene tas ikke i bruk.

Automatisk utkobling

Stekeovnen har en automatisk utkoblingsfunksjon. Den blir aktivert når det ikke er innstilt varighet og innstillingene ikke er blitt endret over lengre tid. Når dette skjer, avhenger av innstilt temperatur eller grilltrinn.

Utkobling aktivert

I displayet vises **FB**. Driften er avbrutt.

For at indikasjonen skal slukke, må du trykke på en vilkårlig tast. Du kan stille inn på nytt.

Merk: Hvis det er innstilt en varighet, slutter stekeovnen å varme når varigheten er utløpt. Den automatiske utkoblingen er ikke nødvendig.

Selvrens

Med selvrens varmes stekeovnen opp til ca. 500 °C. Dermed brennes rester fra steking, grilling og baking opp, og du trenger bare fjerne asken fra ovnsrommet.

Du kan velge blant tre rengjøringstrinn.

Trinn	Rengjøringsgrad	Varighet
1	Lett	ca. 1 time, 15 minutter
2	Middels	ca. 1 time, 30 minutter
3	Intensivt	ca. 2 timer

Velg et høyere rengjøringstrinn desto kraftigere og eldre smusset er. Det holder at du rengjør ovnsrommet hver 2. til 3. måned. Rengjør oftere hvis det er behov for det. Til én rengjøring trengs det bare ca. 2,5-4,7 kilowattimer.

Viktige henvisninger

Stekeovnsdøren låses automatisk for din sikkerhet. Stekeovnsdøren kan først åpnes igjen når ovnsrommet er avkjølt og lås-symbolet slukker.

Stekeovnslampen lyser ikke under selvrensen.

⚠ Fare for forbrenning!

- Ovnssrommet blir svært varmt under selvrensingen. Du må ikke åpne døren til apparatet eller skyve på låsehaken med hånden. La apparatet avkjøles. Hold barn borte fra apparatet.
- Apparateret blir svært varmt på utsiden under selvrensingen. Ikke ta på døren til apparatet. La apparatet avkjøles. Hold barn borte fra apparatet.

⚠ Brannfare!

Apparatet blir svært varmt på utsiden under selvrensingen. Heng aldri brennbare gjenstander, f.eks. oppvaskhåndklær, på dørhåndtaket. Hold forsiden av apparatet fri.

Før selvrens

Ovnssrommet må være tomt. Ta tilbehør, kokekar og stiger ut av ovnsrommet. Informasjon om hvordan du skal ta ut stigen finner du i kapitlet *Vedlikehold og rengjøring*.

Rengjør stekeovnsdøren og kantene av ovnsrommet i området ved tetningene. Ikke rengjør tetningslistene.

⚠ Brannfare!

Løse matrester, fett og stekesjy kan ta fyr. Tørk av ovnsrommet og det tilbehøret som også skal rengjøres, med en fuktig klut.

Rengjøring av tilbehør

Stigene er ikke egnet for selvrens. Ta dem ut av ovnsrommet. Dersom du vil rengjøre tilbehør samtidig, kan du kjøpe tilbehørsholderne.

Tilbehørsholderne får du kjøpt hos kundeservice eller på Internett med materialnummer 466546.

Tilbehørsholderne festes på venstre og høyre side.

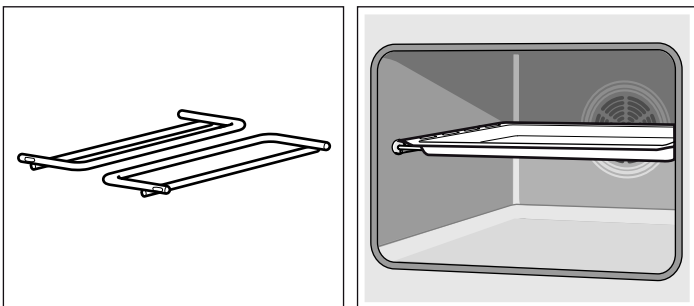

Dermed kan du også rengjøre emaljert tilbehør uten slippbelegg, f.eks. universalpannen. Rengjør maks. ett tilbehør om gangen.

Ikke-emaljert tilbehør, f.eks. risten, egner seg ikke til selvrensingen. Ta den ut av ovnsrommet.

⚠ Fare for alvorlige helseskader!

Rengjør aldri brett og former med slippbelegg under selvrensingen. Slippbelegget ødelegges av den høye varmen, og det oppstår giftgasser.

Merk: Hvilket tilbehør som egner seg til selvrensingen finner du også i tabellen til ekstra tilbehør i begynnelsen av bruksanvisningen.

Stille inn rengjøringstrinn

1. Trykk på tasten .

Rengjøringstrinn 3 blir foreslått. Du kan starte selvrensingen med én gang med tasten .

Når du vil endre rengjøringstrinn:



2. Velg ønsket rengjøringstrinn med dreieknappen.
3. Start rengjøringen med .

Stekeovnsdøren låses rett etter start. Symbolet  lyser som tegn på at døren er låst. Først når symbolet forsvinner, er det mulig å åpne stekeovnsdøren igjen.

Når rengjøringen er fullført

Stekeovnen varmer ikke lenger. I klokke-displayet står **0:00**.

Avbryte rengjøringen

Slå av apparatet med tasten . Først når symbolet  slukker, er det mulig å åpne stekeovnsdøren.

Korrigerer rengjøringstrinnet

Etter start kan du ikke lenger endre rengjøringstrinn.

Rengjøringen skal foregå om natten

For at du skal kunne bruke stekeovnen om dagen, utsetter du sluttiden for rengjøringen til nattetid. Se kapitlet *Tidsfunksjoner*, Endre sluttiden.

Etter selvrensingen

Når ovnsrommet er avkjølt, tørker du av asken som ligger igjen, med en fuktig klut.

Vedlikehold og rengjøring

Stekeovnen din holder seg pen og funksjonsdyktig lenge når du vedlikeholder og rengjør den grundig. Her finner du beskrivelse av hvordan du skal vedlikeholde og rengjøre stekeovnen din riktig.

Merknader

- Små fargeforskjeller på forsiden av stekeovnen kan skyldes ulike materialer, som glass, plast eller metall.
- Skygger på glassruten, som ser ut som vannspor, er en refleks fra stekeovnslampen.
- Emalje blir brent ved svært høye temperaturer. Det kan da oppstå små fargeforskjeller. Dette er normalt og har ingen innflytelse på funksjonen. Kanter av tynne metallplater lar seg ikke emaljere fullstendig. De kan derfor være ru. Rustbeskyttelsen blir ikke påvirket av dette.

Rengjøringsmiddel

De ulike overflatene kan ta skade hvis feil type rengjøringsmiddel brukes. Det er derfor viktig å ta hensyn til opplysningene nedenfor. Ikke bruk

Til kokesonen

- uførtynnet oppvaskmiddel eller maskinoppvaskmiddel
- skuremidler, skuresvamper
- aggressive rengjøringsmidler som stekeovnspray eller flekkfjerner
- høytrykksspyler eller dampstråle

Ikke bruk

Til stekeovnen

- sterke eller skurende rengjøringsmidler
- rengjøringsmidler med høyt alkoholinnhold
- harde skureputer eller pussesvamper
- høytrykksspyler eller dampstråle

Vask nye svamper grundig før bruk.

Område	Rengjøringsmiddel
Utsiden av apparatet	Varmt såpevann: Rengjør med en oppvaskklut og tørk av med en myk klut. Ikke bruk glassrens eller glasskrape.
Rustfritt stål	Varmt såpevann: Rengjør med en oppvaskklut og tørk av med en myk klut. Fjern kalk-, fett-, stivelses- og proteinflekker med en gang. Under slike flekker kan det danne seg rust. Hos kundeservice eller i en faghandel får du kjøpt spesielle rengjøringsmidler for rustfritt stål som egner seg til varme overflater. Påfør rengjøringsmiddelet med en myk klut i et tynt lag.
Kokesone	Vedlikehold: beskyttelses- og pleiemiddel for glasskeramikk. Rengjøring: rengjøringsmiddel som er egnet for glasskeramikk. Følg rengjøringsanvisningene på pakningen. ⚠ Glasskrape for kraftig smuss: Fjern sikring og rengjør kun med skrapebladet. Forsiktig, bladet er svært skarpt. Fare for skader. Sikre igjen etter rengjøringen. Skift straks ut skadde skrapeblad.
Kokesoneramme	Varmt såpevann: Bruk aldri glasskrape, sitron eller eddik til rengjøringen.
Glassruter	Glassrens: Rengjør med en myk klut. Ikke bruk glasskrape.
Ovnsrom	Varmt såpevann eller eddikvann: Rengjør med en oppvaskklut. Hvis apparatet er svært skittent, kan du bruke en stålskrubb i rustfritt stål eller ovnsrens. Skal bare brukes i kaldt ovnsrom. Aller helst bør du bruke selvrensen. Les mer i kapitlet <i>Selvrens</i> .
Stiger	Varmt såpevann: Bløtlegg og rengjør med en oppvaskklut eller børste.
Steketermometer (alt etter apparattype)	Varmt såpevann: Rengjør med en oppvaskklut eller børste. Skal ikke vaskes i oppvaskmaskin.
Glasslokket på stekeovnslampen	Varmt såpevann: Rengjør med en oppvaskklut.
Tetning Må ikke tas av.	Varmt såpevann: Rengjør med en oppvaskklut. Ikke bruk skuremidler.
Tilbehør	Varmt såpevann: Bløtlegg og rengjør med en oppvaskklut eller børste.
Sokkelskuff	Varmt såpevann: Rengjør med en oppvaskklut.

Sett inn og ta ut stigene

Stigene kan tas ut for rengjøring. Stekeovnen må være kald.

Ta ut stigene

1. Løft opp stigen i forkant
2. og hekt den av (figur A).
3. Trekk deretter hele stigen fremover

4. og ta den ut (figur B).

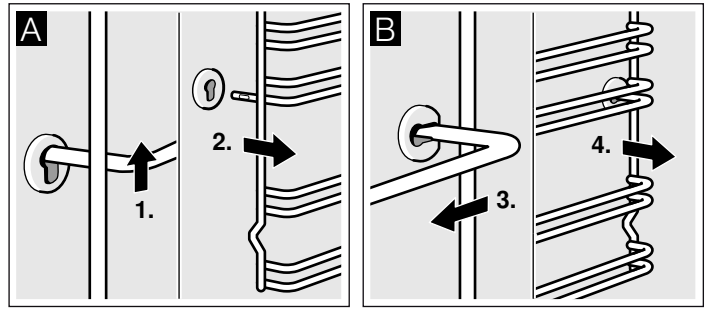

Rengjør stigene med vaskemiddel og en oppvasksvamp. Bruk en børste dersom stigene er svært skitne.

Hekte stigene på plass

1. Sett først stigen inn i det bakre hullet og trykk den litt bakover (figur A),
2. og fest den deretter i den fremste pluggen (figur B).

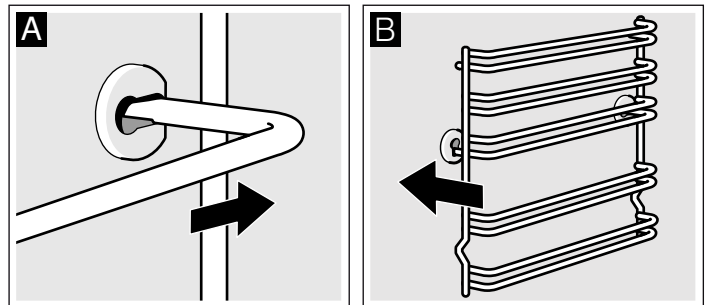

Stigene passer både på venstre og høyre side. Vær oppmerksom på at høyde 1 og 2 er nede og høyde 3, 4 og 5 er oppe, som vist i figur B.

Sette inn og ta ut stekeovnsdøren

Stekeovnsdøren kan tas ut for å gjøre rengjøringen enklere og hvis glassrutene skal demonteres.

Alle hengslene på stekeovnsdøren har sperrehendel. Når sperrehendlene er vippet ned (figur A), er stekeovnsdøren sikret. Den kan ikke tas av. Når sperrehendelen på stekeovnsdøren er vippet opp (figur B), er hengslene sikret. De kan ikke klappe sammen.

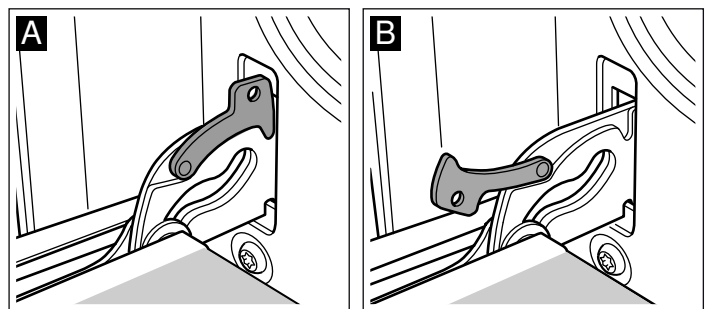

⚠ Fare for personskader!

Når hengslene er usikret, klapper de kraftig sammen. Pass på at sperrehendlene alltid er helt klappet igjen, eller eventuelt klappet helt opp når stekeovnsdøren tas ut.

Ta ut døren

1. Åpne stekeovnsdøren helt.
2. Klapp opp sperrehendlene på venstre og høyre side (figur A).

3. Lukk stekeovnsdøren til den stopper. Ta tak med begge hender på høyre og venstre side. Lukk stekeovnsdøren litt igjen og trekk den ut (figur B).

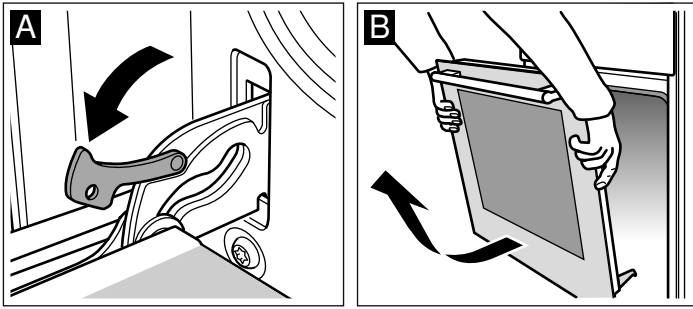

Sett døren på plass

Stekeovnsdøren settes på plass igjen i motsatt rekkefølge.

1. Pass på at begge hengslene blir satt rett inn i åpningene når stekeovnsdøren settes på plass (figur A).
2. Hakkene i hengslene må smekke på plass på begge sider (figur B).

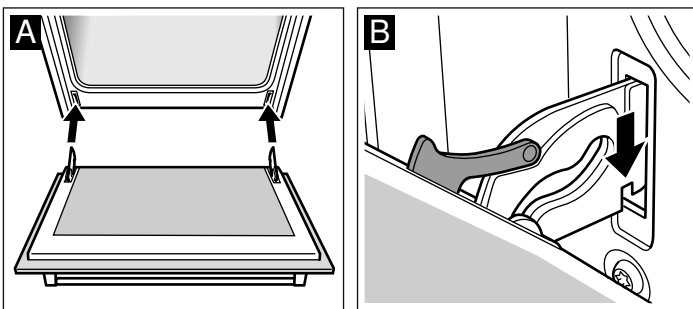

3. Klapp sammen begge sperrehendlene igjen (figur C). Lukk stekeovnsdøren.

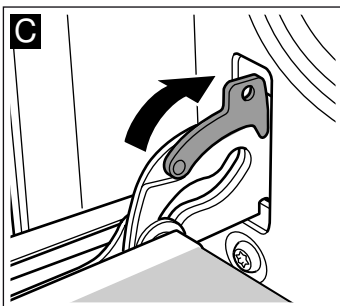

⚠ Fare for personskader!

Hvis stekeovnsdøren faller ut ved et uhell eller et av hengslene klapper sammen, må du ikke ta inn i hengselet. Ta kontakt med kundeservice.

Ta av dekselet på døren

Dekselet på stekeovnsdøren kan bli misfarget. Dekselet på døren kan tas av for en grundigere rengjøring.

1. Åpne stekeovnsdøren helt.
2. Skru ut dekselet på stekeovnsdøren. Dette gjør du ved å skru ut skruene på høyre og venstre side (figur A).

3. Ta av dekselet (figur B).

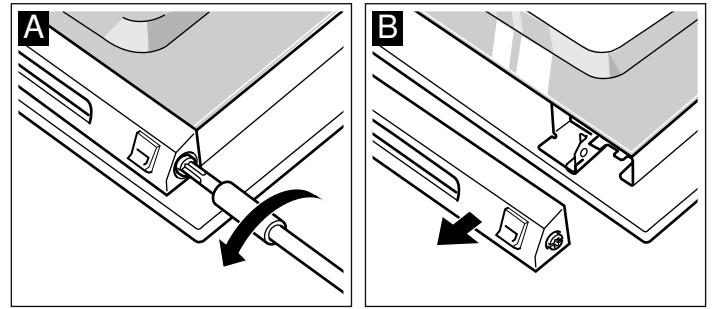

Påse at stekeovnsdøren ikke blir lukket så lenge dekselet er tatt av. Det innvendige glasset kan ødelegges.

Rengjør dekselet med et rengjøringsmiddel for rustfritt stål.

4. Sett dekselet på plass igjen og fest det.

5. Lukk stekeovnsdøren.

Montering og utmontering av glassruter

Du kan utmontere glassrutene i stekeovnsdøren for å gjøre rengjøringen enklere.

Ved utmontering av de innvendige glassrutene må du være oppmerksom på rekkefølgen du tar dem ut i. Se på nummeret på glassruten når du skal montere glassrutene i riktig rekkefølge igjen.

Utmontering

1. Hekt av stekeovnsdøren og legg den med håndtaket ned på et håndkle e.l.
2. Skru av dekselet øverst på stekeovnsdøren. Dette gjør du ved å skru ut skruene på høyre og venstre side (figur A).
3. Løft den øvre glassruten, trekk den ut og ta av de to små tetningene (figur B).

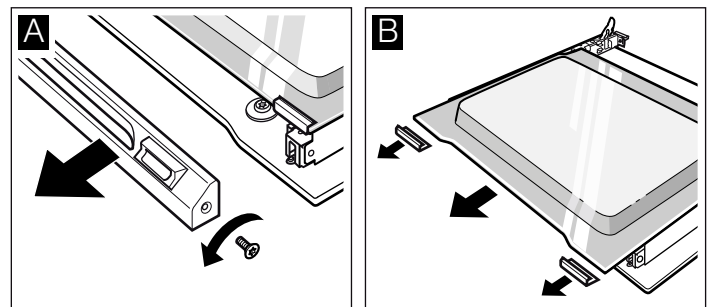

4. Skru av festeklemmene på høyre og venstre side. Løft glassruten og ta klemmene av ruten (figur C).

5. Ta av tetningen nede på glassruten (figur D). Trekk i tetningene og ta dem av oppover. Trekk ut glassruten.

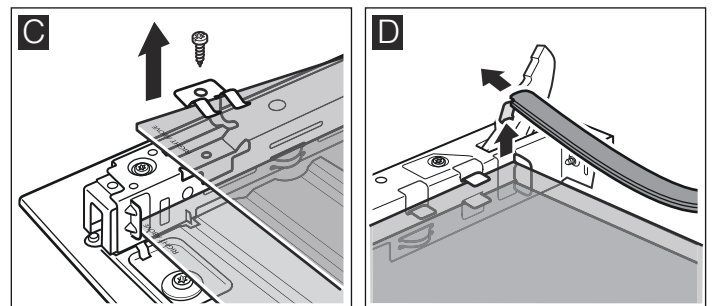

6. Trekk den nederste ruten på skrå oppover for å ta den ut.

7. Skru IKKE ut skruene på høyre og venstre side av platedelen (figur E).

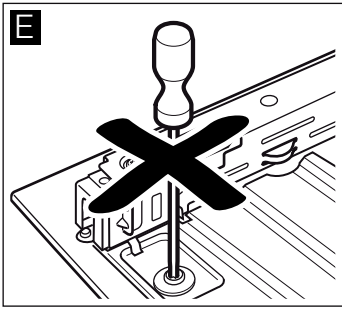

Rengjør glassrutene med glassrens og en myk klut.

⚠ Fare for personskader!

Dersom glasset på apparatdøren er ripet opp, kan det sprekke. Ikke bruk glasskrape, sterke rengjøringsmidler eller poleringsmidler.

Montering

Ved montering må du passe på at merkingen "right above" står opp-ned nede til venstre på begge rutene.

1. Skyv den nedre glassruten inn på skrå bakover (figur A).
2. Skyv inn den midtre glassruten (figur B).

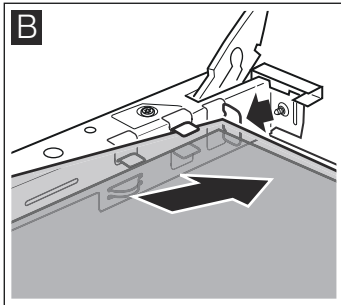
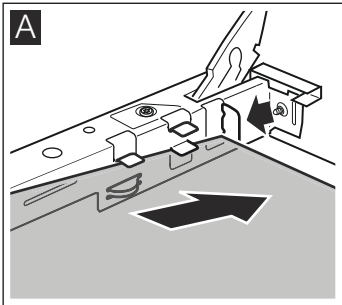

3. Sett på festeklemmer på høyre og venstre side av ruten, juster dem slik at fjærene er over skruerhullet og skru dem fast (figur C).

4. Sett tetningen på plass under glassruten igjen (figur D).

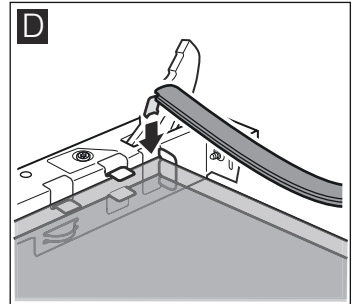
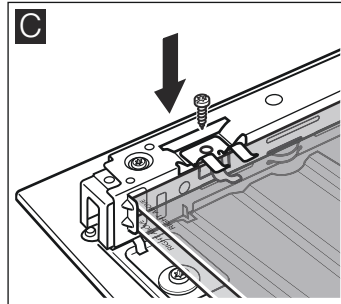

5. Skyv den øverste ruten på skrå bakover inn i de to holderne. Pass på at du ikke samtidig skyver tetningen bakover (figur E).

6. Sett de to små tetningene på plass på glassruten til høyre og venstre igjen (figur F).

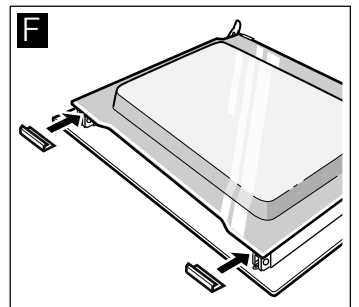
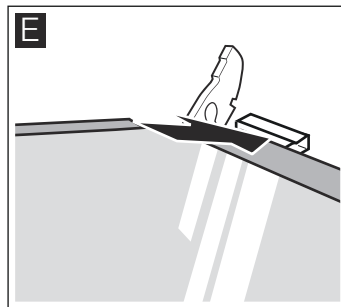

7. Sett på dekselet og skru det fast.

8. Hekt på stekeovnsdøren igjen.

Du må ikke bruke stekeovnen før du har satt inn glassrutene på riktig måte.



Det har oppstått en feil, hva kan du gjøre?

Dersom det oppstår en feil, kan det ofte skyldes bagateller. Se etter i tabellen før du ringer kundeservice. Det er mulig at du kan løse problemet selv.

Stekeovnen

Feiltabell

Dersom en rett ikke skulle bli helt vellykket, kan du se etter i kapittelet *Testet for deg i vårt prøvekjøkken*. Der finner du mange tips og råd om matlaging.

Feil	Mulig årsak	Råd/tiltak
Apparatet fungerer ikke.	Sikringen er defekt.	Se etter i sikringskapet om sikringen er i orden.
I displayet står 0:00.	Strømbrudd	Still inn klokkeslettet på nytt.
Stekeovnsdøren lar seg ikke åpne. I displayet står 0:00. Symbolet  vises.	Strømbrudd mens selvensen pågår	Still inn klokkeslettet på nytt. Vent til symbolet  slukker. Du kan åpne stekeovnsdøren.
Stekeovnen varmer ikke, eller det er ikke mulig å stille inn valgt varmetype.	Varmetypen ble ikke registrert.	Still inn på nytt.
Stekeovnen blir ikke varm. I temperaturindikasjonen lyser en liten firkant.	Stekeovnen er i demomodus.	Slå av sikringen i sikringskapet, og slå den på igjen etter min. 20 sekunder. I løpet av de neste 2 minuttene holder du tasten  inne i 4 sekunder, helt til firkanten slukker i indikasjonen.
I displayet vises FB .	Den automatiske utkoblingen er blitt aktivert. Stekeovnen varmer ikke lenger.	Trykk på hvilken som helst tast.

⚠ Fare for elektrisk støt!

Ukyndige reparasjoner er farlig. Reparasjoner må kun utføres av en servicetekniker som har fått opplæring av oss.

Feilmeldinger med E

Hvis det vises en feilmelding med E i displayet, trykker du på tasten \ominus . Da slettes feilmeldingen. Det kan hende at du må

stille inn klokkeslettet på nytt etterpå. Ta kontakt med kundeservice hvis denne feilen skulle oppstå flere ganger. Ved følgende feilmeldinger kan du løse problemet selv.

Feilmelding	Mulig årsak	Råd/tiltak
E011	Du har trykket for lenge på en tast, eller den har hengt seg opp.	Trykk på hver enkelt tast. Kontroller om tastene er rene. Hvis feilmeldingen ikke forsvinner, må du ta kontakt med kundeservice.
E115	Temperaturen i ovnsrommet er for høy.	Stekeovnsdøren er låst. Vent til ovnsrommet er avkjølt. Slett feilmeldingen med tasten \ominus .

Kokesone

Feil	Mulig årsak	Tiltak/råd
Apparatet fungerer ikke.	Sikringen er defekt. Strømbrydd.	Se etter i sikringsskapet om sikringen er i orden. Kontroller om kjøkkenlampen eller et annet kjøkkenapparat fungerer.
E blinker	Betjeningspanelet er fuktig, eller det ligger en gjenstand der.	Tørk av betjeningspanelet eller fjern gjenstanden.
E _r + tall d + tall e + tall eller FQ/F9	Feil i elektronikkene	Koble ut apparatet med apparatsikringen eller sikringsbryteren i sikringsskapet, og koble det inn igjen etter ca. 30 sekunder. Kontakt kundeservice dersom det samme fremdeles vises i indikasjonen.
F2	Elektronikken ble overopphetet og har koblet ut gjeldende kokeplate.	Vent til elektronikken er tilstrekkelig avkjølt. Berør et vilkårlig symbol for denne kokeplaten. Kontrollampen slukkes.*
F4	Elektronikken ble overopphetet og har koblet ut gjeldende kokeplate.	Vent til elektronikken er tilstrekkelig avkjølt. Berør et vilkårlig symbol i betjeningspanelet.*
F8	Kokeplaten var i bruk i for lang tid og ble slått av.	Kokeplaten kan slås på igjen med en gang.
U1	Feiltilkobling	Apparatet må kobles til av en godkjent fagperson.
U2/U3	Kokeplaten ble overopphetet og ble slått av for å beskytte kokesonen.	Vent til kokeplaten er avkjølt.

* Ikke plasser varme gryter på betjeningsfeltet.

Bytte stekeovnslampe i taket

Dersom stekeovnslampen er gått, må den skiftes. 40 watts reservelamper som tåler høy temperatur, fås hos kundeservice eller i faghandelen. Bruk kun disse lampene.

Fare for elektrisk støt!

Slå av / skru ut sikringen i sikringsskapet.

1. Legg et kjøkkenhåndkle inn i den kalde stekeovnen for å unngå skader.
2. Ta av glassdekselet. Trykk metalltappene bakover med tomlene (figur A).

3. Skru ut lampen (figur B) og bytt den ut med en lampe av samme type.

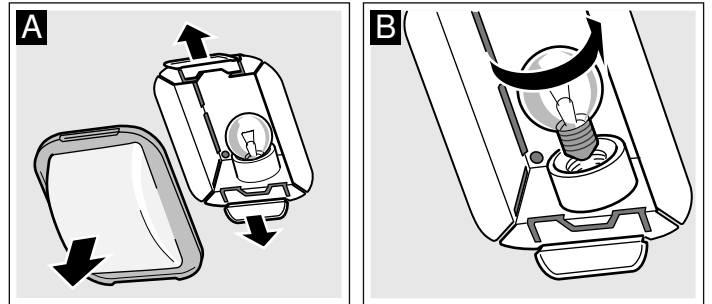

4. Sett glassdekselet på igjen. Sett inn glassdekselet på den ene siden og trykk hardt på den andre siden. Glasset smekker på plass.
5. Ta bort håndkleet og sett inn sikringen.

Normal støy ved bruk av apparatet

Induksjonsteknologien er basert på utviklingen av elektromagnetiske felt som gjør at det genereres varme direkte i kokekarets bunn. Avhengig av kokekarets konstruksjon, kan disse feltene forårsake noe lyd eller vibrasjoner som beskrevet nedenfor:

En dyp summing som i en transformator

Denne lyden oppstår ved matlaging med høy effekt. Grunnen til dette er mengden energi som overføres fra koketoppen til kokekaret. Denne lyden forsvinner eller blir svakere når man reduserer effekten.

En svak plystrelyd

Denne lyden oppstår når kokekaret er tomt. Denne lyden forsvinner når man tar vann eller mat i kokekaret.

Knitring

Denne lyden oppstår i kokekar som består av forskjellige materiale i ulike sjikt. Lyden skyldes vibrasjonene som oppstår i kontaktflatene til de forskjellige sjiktene. Denne lyden kommer fra kokekaret. Mengden og matlagingsmetoden kan variere.

Høy plystrelyd

Disse lydene oppstår hovedsakelig i kokekar som består av forskjellige materialer i ulike sjikt, når de brukes med maksimal effekt og samtidig på to kokesoner. Denne plystrelyden forsvinner eller blir mindre når effekten reduseres.

Støy fra ventilatoren

For at det elektroniske systemet skal fungere korrekt, må koketoppen fungere under kontrollert temperatur. Derfor er koketoppen utstyrt med en ventilator som starter automatisk etter hver målt temperatur gjennom de forskjellige effekttrinnsene. Ventilatoren vil også fortsette å fungere etter at koketoppen er slått av, dersom temperaturen fremdeles er for høy.

Tikkende lyd eller lyd som fra viserne på en klokke

Denne lyden høres kun når 3 kokesoner eller mer er i gang, og den forsvinner eller dempes, når du slår av kokesoner.

Lydene som beskrives her er normale og utgjør en del av induksjonsteknologien og de skal ikke betraktes som en feil.

Glassdeksel

Et skadet glassdeksel må byttes ut. Passende glassdeksler får du hos kundeservice. Oppgi E-nummer og FD-nummer på apparatet.

Kundeservice

Hvis apparatet ditt må repareres, står kundeservice til disposisjon. Vi finner alltid en praktisk løsning, også for å unngå unødig besøk av tekniker.

E-nummer og FD-nummer

Oppgi produktnummer (E-nr.) og produksjonsnummer (FD-nr.), slik at vi kan gi best mulig veiledning. Typeskiltet med numrene finner du på høyre side, på siden av bryterfronten. For at du ikke skal bruke tid på å lete etter disse når du trenger dem, bør du med én gang skrive opp informasjonen om apparatet og telefonnummeret til kundeservice.

E-nr. FD-nr.

Kundeservice 

Vær klar over at det vil påløpe kostnader ved besøk av servicetekniker på grunn av feilbetjening også i garantitiden.

Kontaktadressene til alle land finnes i den vedlagte fortegnelsen over kundeservice.

Reparasjonsoppdrag og rådgivning ved feil

N 22 66 06 00

Ha tiltro til produsentens kompetanse. Dette garanterer deg at reparasjonen blir utført av kompetente serviceteknikere som har originale reservedeler til ditt apparat.

Dette apparatet er utformet i samsvar med norm EN 55011 og CISPR 11. Det er et produkt i gruppe 2, klasse B.

Gruppe 2 betyr at høyfrekvens brukes til oppvarming av kokekar. Klasse B innebærer at apparatet er egnet til bruk i private husholdninger.

Energi og miljø

Ditt nye apparat er ekstra energiøkonomisk. Du får opplysninger om den energioptimerte varmetypen Varmluft eco. I tillegg får du tips om hvordan du kan spare enda mer energi med apparatet ditt, og hvordan du kasserer det på en miljøvennlig måte.

Varmetype Varmluft eco

Med den energiøkonomiske varmetypen Varmluft eco kan du forberede en rekke på én høyde. Viften fordeler den energioptimerte varmen fra ringelementet i bakveggen jevnt i ovnsrommet. Baking og steking uten forvarming.

Merknader



- Sett rettene inn i kaldt, tomt ovnsrom. Kun da virker energioptimeringen.
- Under steking skal stekeovnsdøren kun åpnes når det er nødvendig.

Tabell

I tabellen finner du et utvalg retter som er best egnet for Varmluft eco. Du får informasjon om egnet temperatur og steketid. Du kan se hvilket tilbehør og hvilken høyde som passer.

Temperaturen og steketiden avhenger av mengden, beskaffenheten og kvaliteten på matvarene. Derfor er det angitt områder i tabellen. Prøv først med den laveste verdien. Lavere temperatur gir jevnere steking. Still temperaturen høyere neste gang, dersom det er behov for dette.

Sett alltid former og kokekar midt på risten. Hvis du legger mat direkte på risten, bør du i tillegg sette inn universalpannen i høyde 1. Fett og væske blir dermed samlet opp, og stekeovnen holder seg renere.

Retter med Varmluft eco  	Tilbehør	Høyde	Temperatur i °C	Varighet i minutter
Kaker og bakst				
Formkakedeig på brettet med tørt fyll	Stekebrett	3	170-190	25-35
Formkakedeig i former	Brødforn	2	160-180	50-60
Kakebunn, formkakerøre	Fruktkakeform	2	160-180	20-30
Fruktkake fin, kakerøre	Springform/rund form	2	160-180	50-60
Gjærdeig på brettet med tørt fyll	Stekebrett	3	170-190	25-35
Mørdeig på brettet med tørt fyll	Stekebrett	3	180-200	20-30
Rullekake	Stekebrett	3	170-190	15-25
Sukkerbrød, 2 egg	Fruktkakeform	2	150-170	20-30
Sukkerbrød, 6 egg	Springform	2	150-170	40-50
Butterdeigbakst	Stekebrett	3	180-200	20-30
Småkaker	Stekebrett	3	130-150	15-25

Retter med Varmluft eco 	Tilbehør	Høyde	Temperatur i °C	Varighet i minutter
Sprøytebakst	Stekebrett	3	140-150	30-45
Vannbakkels	Stekebrett	3	210-230	35-45
Rundstykker, rugmel	Stekebrett	3	200-220	20-30
Gratenger				
Potetgrateng	Gratengform	2	160-180	60-80
Lasagne	Gratengform	2	180-200	40-50
Dypfryste produkter				
Pizza, tynn bunn	Universalpanne	3	190-210	15-25
Pizza, tykk bunn	Universalpanne	2	180-200	20-30
Pommes frites	Universalpanne	3	200-220	20-30
Kyllingvinger	Universalpanne	3	220-240	20-30
Fiskepinner	Universalpanne	3	220-240	10-20
Halvsteekte rundstykker	Universalpanne	3	180-200	10-15
Kjøtt				
Oksestek, 1,5 kg	Lukket kokekar	2	190-210	130-150
Svinestek, nakke, 1 kg	Åpent kokekar	2	190-210	110-130
Kalvestek, lårtunge, 1,5 kg	Åpent kokekar	2	190-210	110-130
Fisk				
Dorade, 2 stk. á 750 g	Universalpanne	2	170-190	50-60
Dorade, saltbakt, 900 g	Universalpanne	2	170-190	60-70
Gjedde, 1000 g	Universalpanne	2	170-190	60-70
Ørret, 2 stk. á 500 g	Universalpanne	2	170-190	45-55
Fiskefilet, per stk. 100 g	Lukket kokekar	2+1	190-210	30-40

Energisparing i stekeovnen

- Stekeovnen skal bare varmes opp på forhånd når dette står i oppskriften eller i tabellen i bruksanvisningen.
- Bruk mørke, svartlakkerte eller emaljerte stekeformer. Disse opptar varmen særlig godt.
- Stekeovnsdøren bør åpnes så sjelden som mulig under steking eller baking.
- Skal du steke flere kaker, er det best å steke dem etter hverandre. Stekeovnen er ennå varm. Dermed forkortes steketiden for den andre kaken. Du kan også sette to kakeformer ved siden av hverandre.
- Ved lengre steketider kan du slå av stekeovnen 10 minutter før steketiden er slutt, og deretter bruke restvarmen til å steke ferdig.

Energisparing på kokesonen

- Bruk gryter og panner med tykk, jevn bunn. Ujevne bunner øker energiforbruket.
- Diameteren på gryte- og pannebunner må stemme overens med størrelsen på kokeplatene. Gryter som er for små for

kokeplaten, fører til energitap. Husk: Kokekarprodusenter oppgir ofte den øvre grytediameteren. Denne er som oftest større enn diameteren på grytebunnen.

- Bruk en liten gryte til små mengder. En stor gryte med lite innhold krever mye energi.
- Sett alltid på et lokk som passer til gryten. Hvis du lager mat uten lokk, bruker du fire ganger så mye energi.
- Bruk lite vann til koking. Dermed sparer du energi. Vitaminer og mineraler går dessuten ikke tapt i grønnsaker.
- Still kokeplaten raskt ned til et lavere trinn.

Miljøvennlig håndtering

Kvitt deg med emballasjen på en miljøvennlig måte.



Dette apparatet er klassifisert i henhold til det europeiske direktivet 2012/19/EF om avhending av elektrisk- og elektronisk utstyr (waste electrical and electronic equipment – WEEE).

Direktivet angir rammene for innlevering og gjenvinning av innbytteprodukter.

Programautomatikk

Med programautomatikken kan du tilberede raffinerte, surrede retter, saftige steker og lekre gryteretter enkelt og greit. Du trenger ikke å snu retten eller spe den, og ovnsrommet forblir rent.

Stekeresultatet er avhengig av kvaliteten på kjøttet, størrelsen på kokekaret og hvilken type kokekar du bruker. Bruk grytekluter når du tar den ferdige retten ut av ovnsrommet.

Kokekaret er svært varmt. Åpne kokekaret forsiktig fordi det kommer ut varm damp.

Kokekar

Programautomatikken er kun egnet for steking i lukkede kokekar. Sprøstekt skinkestek er et unntak. Bruk bare kokekar

med lokk som slutter godt inntil. Ta også hensyn til anvisningene fra produsenten av kokekaret.

Egnede kokekar

Vi anbefaler varmebestandig kokekar (opptil 300 °C) av glass eller keramikk. Kokekar av rustfritt stål er bare til en viss grad egnet. Den skinnende overflaten reflekterer varmestrålingen kraftig. Retten blir mindre brun og kjøttet mindre mørt. Hvis du bruker en ovnsgrype av rustfritt stål, må du ta av lokket når programmet er avsluttet. Grill kjøttet på grilltrinn 3 i ytterligere 8 til 10 minutter. Retten brunes kraftigere i kokekar av emaljert stål, støpejern eller trykkstøpt aluminium. Tilsett litt mer væske.

Ueguede kokekar

Kokekar av lys, skinnende aluminium, uglasert keramikk og kokekar av kunststoff med kunststoffhåndtak er ikke egnet.

Størrelse på kokekaret

Kjøttet bør dekke ca. to tredjedeler av bunnen på kokekaret. På den måten får du fin stekesjy.

Avstanden mellom kjøtt og lokk bør utgjøre minst 3 cm. Kjøttet kan heve seg under stekingen.

Klargjøring av retten

Bruk ferskt eller frossent kjøtt. Vi anbefaler ferskt kjøtt med kjøleskapstemperatur.

Velg et egnet kokekar.

Vei det ferske eller frosne kjøttet, fjærkreet eller fisken. Du finner mer nøyaktige opplysninger i tabellene. Du trenger vektangivelsen til innstillingen.

Krydre kjøttet. Krydre frossent kjøtt på samme måte som du krydrer ferskt kjøtt.

Det skal tilsettes væske i mange retter. Tilsett så mye væske at den dekker ca. ½ cm av kokekaret. Hvis det står "litt" væske i tabellen, er det som regel nok med 2–3 spiseskjeer. Står det "ja", må du tilsette mer. Følg angivelsene foran og i tabellene.

Sett et lokk på kokekaret. Sett det på rist i høyde 2.

For noen retter er det ikke mulig å forskyve sluttiden. Disse rettene vises med en stjerne *.

Sett alltid kokekaret inn i kaldt ovnsrom.

Programmer

Fjærkre

Legg fjærkreet med brystsiden opp i ovnsgrypen. Fylt fjærkre er ikke egnet.

Skal du steke flere lårstykker, stiller du inn vekten for det største av lårstykkene. Lårene må veie omtrent like mye.

Eksempel: 3 kyllinglår på 300 g, 320 g og 400 g. Still inn på 400 g.

Skal du tilberede to kyllinger med omtrent lik vekt i én ovnsgrype, stiller du inn etter vekten på den tyngste, som ved steking av kyllinglår.

Programmer	Programnummer	Vektområde i kg	Hell på væske	Innstillingsvekt
Fjærkre				
Kylling, fersk	P1*	0,7–2,0	Nei	Kjøttets vekt
Broiler, fersk	P2*	1,4–2,3	Nei	Kjøttets vekt
And, fersk	P3*	1,6–2,7	Nei	Kjøttets vekt
Gås, fersk	P4*	2,5–3,5	Nei	Kjøttets vekt
Kalkunkylling, fersk	P5*	2,5–3,5	Nei	Kjøttets vekt
Lår, ferske f.eks. kylling-, ande-, gåse-, kal-kunlår	P6*	0,3–1,5	Nei	Vekten på det tyngste lårstykket

Kjøtt

Fyll angitt mengde væske i kokekaret.

Oksekjøtt

Tilsett rikelig med væske til grytestek. Du kan også bruke væsken fra marinering. Roastbiff stekes med fettsiden opp.

Programmer	Programnummer	Vektområde i kg	Hell på væske	Innstillingsvekt
Oksekjøtt				
Grytestek, fersk f.eks. høyrygg, bog, skulder, surstek	P7	0,5–3,0	Ja	Kjøttets vekt
Grytestek, frossen f.eks. høyrygg, bog, skulder	P8*	0,5–2,0	Ja	Kjøttets vekt
Roastbiff, fersk, engelsk f.eks. mørbrad	P9	0,5–2,5	Nei	Kjøttets vekt
Kalvekjøtt				
Stek, fersk, mager f.eks. lårtinge, rundbiff	P10	0,5–3,0	Ja	Kjøttets vekt
Stek, fersk, marmorert f.eks. nakke, hals	P11	0,5–3,0	Litt	Kjøttets vekt
Knokekjøtt med bein, ferskt	P12	0,5–2,5	Ja	Kjøttets vekt
Lammekjøtt				
Lår, ferskt, uten bein, gjennomstekt	P13	0,5–2,5	Litt	Kjøttets vekt
Lår, ferskt, uten bein, medium	P14	0,5–2,5	Nei	Kjøttets vekt
Lår, ferskt, med bein, gjennomstekt	P15	0,5–2,5	Litt	Kjøttets vekt
Lår, frossent, uten bein, gjennomstekt	P16*	0,5–2,0	Litt	Kjøttets vekt

Programmer	Programnummer	Vektområde i kg	Hell på væske	Innstillingsvekt
Lår, frossent, med bein, gjennomstekt	P17*	0,5–2,0	Litt	Kjøttets vekt

Viltkjøtt

Viltkjøtt kan dekkes med bacon. Da holder kjøttet seg saftigere, men blir ikke like brunt. Du kan også marinere viltkjøttet i kjøleskap over natten i kulturmelk, vin eller eddik. Da får det en utsøkt smak.

Skal du steke flere harelår, stiller du inn vekten for det største av lårstykkene.

Kanin kan også stekes i porsjoner. Still inn den samlede vekten.

Viltkjøtt	Programnummer	Vektområde i kg	Hell på væske	Innstillingsvekt
Hjortestek, fersk f.eks. skulder, bryst	P18	0,5–3,0	Ja	Kjøttets vekt
Rådyrlår, uten bein, ferskt	P19	0,5–3,0	Ja	Kjøttets vekt
Harelår, med bein, ferskt	P20	0,3–0,6	Ja	Kjøttets vekt
Kaninkjøtt, ferskt	P21	0,5–3,0	Ja	Kjøttets vekt

Fisk

Rens fisken, dynk med sitron og strø salt over som vanlig.

Dampet fisk: ½ cm med væske, hell f.eks. vin eller sitronsaft i kokekaret.

Stekt fisk: Vend fisken i mel og pensle med smeltet smør.

Fisken blir best hvis den ligger med buken ned i kokekaret.

Dvs. at ryggfinnen peker oppover. For at fisken skal holde seg i denne stillingen er det lurt å legge en potet eller et lite, ildfast kokekar i bukåpningen.

Skal du steke flere fisker, stiller du inn den samlede vekten. Fiskene må imidlertid være omtrent like store eller tunge. Eksempel: to ørreter på 0,6 kg og 0,5 kg. Still inn på 1,1 kg.

Programmer	Programnummer	Vektområde i kg	Hell på væske	Innstillingsvekt
Fisk				
Ørret, fersk, dampet	P22*	0,3–1,5	Ja	Samlet vekt
Ørret, fersk, stekt	P23*	0,3–1,5	Nei	Samlet vekt
Torsk, fersk, dampet	P24*	0,5–2,0	Ja	Samlet vekt
Torsk, fersk, stekt	P25*	0,5–2,0	Nei	Samlet vekt

Gryterett

Du kan kombinere forskjellige kjøttyper og ferske grønnsaker.

Skjær kjøttet i porsjonsstykker. Kyllingstykker deles ikke opp.

Tilsett den samme eller den dobbelte mengden grønnsaker til kjøttet. Eksempel: Til 0,5 kg kjøtt tilsetter du 0,5 kg til 1 kg ferske grønnsaker.

Dersom kjøttet skal brunes, legger du det i ovnsgrøten til slutt, oppå grønnsakene. Vil du ha det mindre stekt, blander du kjøttet sammen med grønnsakene.

Still inn kjøttvekten for gryteretter med kjøtt. Vil du at grønnsakene skal bli mykere, stiller du inn den samlede vekten.

Faste grønnsaker som f.eks. gulrøtter, brekkbønner, hvitkål, selleri og poteter egner seg til gryteretter. Jo mindre biter du kutter grønnsakene i, desto mykere blir de. For at grønnsakene ikke skal bli for brune, kan du dekke dem med væske.

Programmer	Programnummer	Vektområde i kg	Hell på væske	Innstillingsvekt
Gryterett				
med kjøtt f.eks. gryterett med kjøtt og grønnsaker	P26	0,3–3,0	Ja	Kjøttets vekt
med grønnsaker f.eks. vegetarisk gryterett	P27	0,3–3,0	Ja	Samlet vekt
Gulasj	P28	0,3–3,0	Ja	Kjøttets vekt
Rulader	P29	0,3–3,0	Ja	Kjøttets vekt

Kjøttpudding

Bruk fersk kjøttdeig.

Still inn totalvekten for kjøttpuddingen.

Du kan smaksette massen med grønnsakterninger eller ost.

Programmer	Programnummer	Vektområde i kg	Hell på væske	Innstillingsvekt
Kjøttpudding				
Av ferskt storfekjøtt	P30	0,3–3,0	Nei	Samlet vekt
Av ferskt lammekjøtt	P31*	0,3–3,0	Nei	Samlet vekt
Av ferskt, blandet kjøtt	P32*	0,3–3,0	Nei	Samlet vekt
Av ferskt svinekjøtt	P33*	0,3–3,0	Nei	Samlet vekt

Svinekjøtt

Stek med svor legges med svorsiden opp i kokekaret. Før steking ruter du svoren, uten å skjære i kjøttet.

Legg skinkestek med fettranden opp i kokekaret. Sprøstek skinkesteken i åpent kokekar.

Hvis du skal steke en stek, stiller du inn kjøttvekten. For rullestek stiller du inn den samlede vekten.

Programmer	Programnummer	Vektområde i kg	Hell på væske	Innstillingsvekt
Svinekjøtt				
Nakkestek, fersk, uten bein	P34	0,5–3,0	Ja	Kjøttets vekt
Nakkestek, frossen, uten bein	P35*	0,5–2,0	Ja	Kjøttets vekt
Mørbrad, fersk	P36	0,5–2,5	Ja	Kjøttets vekt
Rullestek, fersk	P37	0,5–3,0	Ja	Samlet vekt
Stek med svor, fersk, bibringe	P38	0,5–3,0	Nei	Kjøttets vekt
Skinkestek, fersk, saltet, stekt	P39	1,0–4,0	Litt	Kjøttets vekt
Skinkestek, fersk, saltet, sprøstekt	P40*	1,0–4,0	Nei	Kjøttets vekt

Velge program og stille inn

Velg først et egnet program fra programtabellen.

Eksempel vist på bilde: innstilling for grytestek av okse, fersk, program 7, kjøttvekt 1,3 kg.

1. Trykk på tasten .

I temperaturindikasjonen vises det første programnummeret.

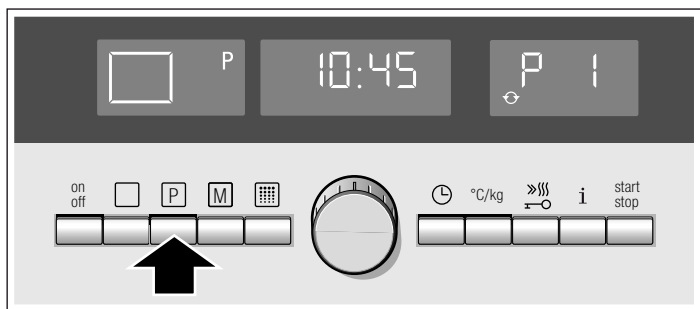

2. Still inn ønsket programnummer med dreieknappen.

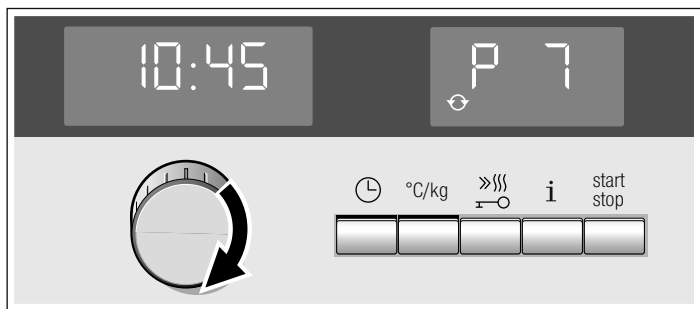

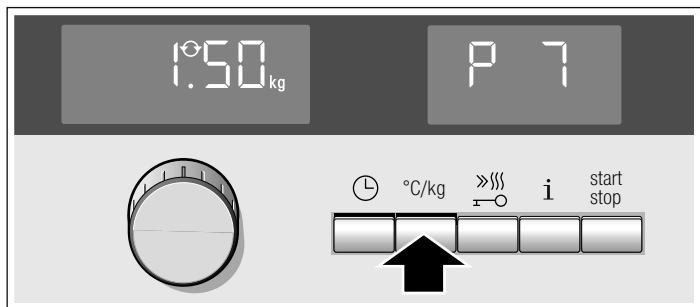

3. Trykk på tasten °C/kg.

I klokkeindikasjonen vises et vektforslag.

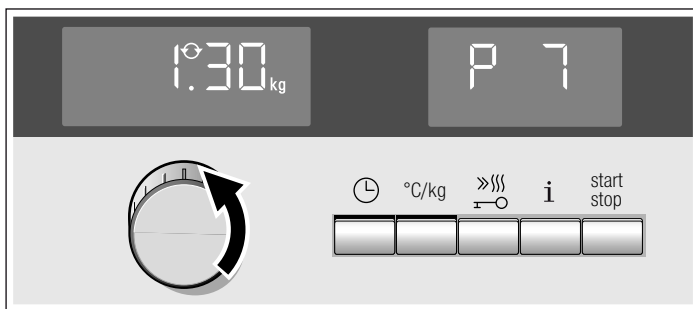

4. Endre vekten med dreieknappen.



5. Trykk på tasten .

Programmet starter. Varigheten telles synlig ned i klokkeindikasjonen.

Programmet er avsluttet

Du hører et lydsignal. Stekeovnen varmer ikke lenger. Du kan slette signalet med tasten  før tiden er ute.

Endre programvarighet

Varigheten kan ikke endres.





Endre program

Etter start kan du ikke lenger endre programmet.



Åpne stekeovnsdøren

Driften stanses. Tasten  blinker. Når døren lukkes, fortsetter driften.

Stanse driften

Trykk kort på tasten . Stekeovnen er i pausetilstand. Tasten  blinker. Trykk på  en gang til for å avslutte pausen. Tasten  lyser. Ovnsdriften fortsetter.

Avbryte programmet



Hold tasten  inne inntil symbolet  for 3D-varmluft og 160 °C vises. Du kan stille inn på nytt.

Endre sluttiden

Se kapittelet *Tidsfunksjoner, Endre sluttiden*.

Tips til programautomatikken

Vekten av steken eller fjærkreet er høyere enn det angitte vektområdet

Vektområdet er bevisst avgrenset. For svært store steker finnes det ofte ikke store nok ovnsgryster. Store stykker tilberedes med over-/undervarme  eller omluftgrilling .

Steken ser bra ut, men slyen er for mørk.

Velg et mindre kokekar eller bruk mer væske.

Steken ser bra ut, men sjen er for lys og tynn.	Velg et større kokekar eller bruk mindre væske.
Steken er for tørr på oversiden.	Bruk ildfast kokekar med lokk som slutter godt inntil. Svært magert kjøtt blir saftigere dersom det legges noen strimler med bacon oppå.
Det lukter brent under stekingen, men steken ser fin ut.	Lokket på stekegryten er ikke ordentlig lukket, eller kjøttet kan ha hevet seg og løftet opp lokket. Bruk alltid et lokk som passer. Kontroller at avstanden mellom kjøtt og lokk er på minst 3 cm.
Du skal tilberede dypfrost kjøtt.	Krydre det frosne kjøttet akkurat som ferskt kjøtt. Advarsel: For frossent kjøtt er det ikke mulig å forskyve sluttiden til et senere tidspunkt. Kjøttet ville da tine opp i løpet av ventetiden, og smaken ødelegges.

Testet for deg i vårt prøvekjøkken

Her finner du et utvalg retter og de beste innstillingene til dem. Vi viser deg hvilken varmetype og temperatur som er best egnet til den retten du vil lage. Du får opplysninger om passende tilbehør og om hvilken høyde du bør steke på. Du får tips om utstyr og tilberedning.

Merknader

- Tabellen gjelder alltid for innsetting i kaldt og tomt ovnsrom. Du skal bare forhåndsvarme ovnen når det er oppgitt i tabellen. Legg bakepapir på tilbehøret først etter forvarmingen.
- Tidsangivelsene i tabellene er veiledende. De er avhengige av matvarenes kvalitet og beskaffenhet.
- Bruk tilbehøret som følger med. Du kan få ekstra tilbehør i faghandelen eller hos kundeservice. Ta ut tilbehør og kokekar du ikke trenger fra ovnsrommet før du bruker stekeovnen.
- Bruk alltid grytekluter når du tar ut tilbehør eller kokekar fra ovnsrommet.

Kaker og bakst

Steking i én høyde

Med over-/undervarme lykkes kakebakingen best.

Når du bruker 3D-varmluft , bruker du følgende innsetningshøyder for tilbehøret:

- Kaker i form: høyde 2
- Kaker på brett: høyde 3

Steking i flere høyder

Bruk 3D-varmluft .

Innsetningshøyder ved steking i 2 høyder:

- Universalpanne: høyde 3
- Stekebrett: høyde 1

Innsetningshøyder ved steking i 3 høyder:

- Stekebrett: høyde 5
- Universalpanne: høyde 3

■ Stekebrett: høyde 1

Stekebrett som blir satt inn samtidig, må ikke nødvendigvis bli ferdig samtidig.

I tabellene finner du en rekke forslag til retter.

Hvis du skal steke med 3 brødformer samtidig, må du plassere disse på risten slik det fremgår av bildet.

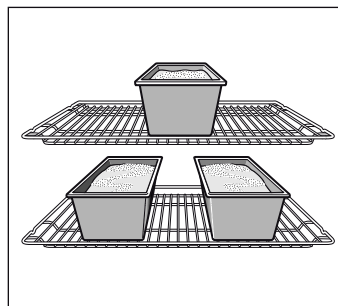

Stekeformer

Mørke stekeformer av metall er best egnet.

Ved bruk av lyse stekeformer med tynne vegger av metall eller ved bruk av glassformer forlenges steketiden, og kakene blir ikke så jevnt brune.

Hvis du vil bruke kakeformer av silikon, bør du ta utgangspunkt i opplysningene og oppskriftene fra produsenten. Silikonformer er ofte mindre enn vanlige former. Deigmengde og opplysninger i oppskriften kan avvike.

Tabeller

I tabellene finner du optimale varmetyper for de ulike bakverkene. Temperatur og steketid er avhengig av deigens/rørens mengde og beskaffenhet. Derfor er det angitt områder i tabellene. Prøv først med den laveste verdien. Lavere temperatur gir jevnere steking. Still temperaturen høyere neste gang, dersom det er behov for dette.

Steketidene reduseres med 5 til 10 minutter ved steking i forvarmet ovn.

Du finner mer informasjon under *Tips til bakingen* bak tabellene.

Kaker i form	Form	Høyde	Varmetype	Temperatur i °C	Tid i minutter
Formkake, enkel	Krans-/brødform	2	<input checked="" type="checkbox"/>	160-180	50-60
	3 brødformer	3+1	<input checked="" type="checkbox"/>	140-160	60-80
Formkake, fin	Krans-/brødform	2	<input type="checkbox"/>	150-170	60-70
Sukkerbrødbunn, fin	Fruktkakeform	3	<input type="checkbox"/>	160-180	20-30
Fruktkake fin, kakerøre	Springform / rund form	2	<input type="checkbox"/>	160-180	50-60
Kjeksbunn, 2 egg (forvarming)	Fruktkakeform	2	<input type="checkbox"/>	150-170	20-30

* La kaken avkjøles i ca. 20 minutter i avslått og lukket stekeovn.

Kaker i form	Form	Høyde	Varmetype	Temperatur i °C	Tid i minutter
Sukkerbrød, 6 egg (forvarming)	Springform	2	☐	150-170	40-50
Mørdeigsbunn med kant	Springform	1	☐	180-200	25-35
Frukt- eller ostekake, mørdeigsbunn*	Springform	1	☐	160-180	70-90
Sveitsisk pai	Pizzabrett	1	☐	220-240	35-45
Gugelhupf (formkake)	Høy, rund kakeform	2	☐	150-170	60-70
Pizza, tynn bunn med lite fyll (forvarming)	Pizzabrett	1	☐	280-300	10-15
Krydrede bakverk*	Springform	1	☐	170-190	45-55

* La kaken avkjøles i ca. 20 minutter i avslått og lukket stekeovn.

Kaker på brett	Tilbehør	Høyde	Varmetype	Temperatur i °C	Tid i minutter
Formkake med tørt fyll	Stekebrett	2	☐	170-190	20-30
	Universalpanne + stekebrett	3+1	☒	150-170	35-45
Formkake med saftig fyll, frukt	Universalpanne	2	☐	170-190	25-35
	Universalpanne + stekebrett	3+1	☒	140-160	40-50
Gjærdeig med tørt fyll	Stekebrett	3	☐	170-180	25-35
	Universalpanne + stekebrett	3+1	☒	150-170	35-45
Gjærdeig med saftig fyll, frukt	Universalpanne	3	☐	160-180	40-50
	Universalpanne + stekebrett	3+1	☒	150-160	50-60
Mørdeig med tørt fyll	Stekebrett	1	☐	180-200	20-30
Mørdeig med saftig fyll, frukt	Universalpanne	2	☐	160-180	60-70
Sveitsisk pai	Universalpanne	1	☐	210-230	40-50
Rullekake (forvarming)	Stekebrett	2	☐	170-190	15-20
Kringle med 500 g mel	Stekebrett	2	☐	170-190	25-35
Julekake med 500 g mel	Stekebrett	3	☐	160-180	60-70
Julekake med 1 kg mel	Stekebrett	3	☐	150-170	90-100
Strudel, søt	Universalpanne	2	☐	190-210	55-65
Pizza	Stekebrett	2	☐	200-220	25-35
	Universalpanne + stekebrett	3+1	☒	180-200	40-50
Tarte flambée (forvarming)	Universalpanne	2	☐	280-300	10-12
Børek	Universalpanne	2	☐	180-200	40-50

Småbakst	Tilbehør	Høyde	Varmetype	Temperatur i °C	Tid i minutter
Småkaker	Stekebrett	3	☒	140-160	15-25
	Universalpanne + stekebrett	3+1	☒	130-150	25-35
	2 stekebrett + universalpanne	5+3+1	☒	130-150	30-40
Sprøytebakst (forvarming)	Stekebrett	3	☐	140-150	30-40
	Stekebrett	3	☒	140-150	25-35
	Universalpanne + stekebrett	3+1	☒	140-150	30-45
	2 stekebrett + universalpanne	5+3+1	☒	130-140	35-50
Makroner	Stekebrett	2	☐	110-130	30-40
	Universalpanne + stekebrett	3+1	☒	100-120	35-45
	2 stekebrett + universalpanne	5+3+1	☒	100-120	40-50
Marengs	Stekebrett	3	☒	80-100	100-150

Småbakst	Tilbehør	Høyde	Varmetype	Temperatur i °C	Tid i minutter
Muffins	Rist med muffinsform	3	☐	180-200	20-25
	2 rister med muffinsformer	3+1	☉	160-180	25-30
Vannbakkels	Stekebrett	2	☐	210-230	30-40
Butterdeig	Stekebrett	3	☉	180-200	20-30
	Universalpanne + stekebrett	3+1	☉	180-200	25-35
	2 stekebrett + universalpanne	5+3+1	☉	170-190	35-45
Gjærbakst	Stekebrett	2	☐	190-210	20-30
	Universalpanne + stekebrett	3+1	☉	160-180	25-35

Brød og rundstykker

Ved steking av brød skal stekeovnen forvarmes, så sant ikke annet er angitt.

Hell aldri vann inn i den varme stekeovnen.

Brød og rundstykker	Tilbehør	Høyde	Varmetype	Temperatur i °C	Tid i minutter
Brød med 1,2 kg mel	Universalpanne	2	☐	300	5
				200	30-40
Surdeigsbrød med 1,2 kg mel	Universalpanne	2	☐	300	8
				200	35-45
Pide (tyrkisk, flatt brød)	Universalpanne	2	☐	300	10-15
Rundstykker (uten forvarming)	Stekebrett	3	☐	200	20-30
Boller	Stekebrett	3	☐	180-200	15-20
	Universalpanne + stekebrett	3+1	☉	150-170	20-30

Tips til bakingen

Du vil bake etter din egen oppskrift.	Se etter lignende kaker i steketabellen.
På denne måten kan du finne ut om formkaken er ferdigstekt.	Stikk en tannpirker inn på det høyeste stedet på kaken ca. 10 minutter før slutten av steketiden som er angitt i oppskriften. Dersom det ikke kleber deig på pinnen, er kaken ferdig.
Kaken er falt sammen.	Bruk mindre væske neste gang eller still ovnstemperaturen 10 grader lavere. Ta hensyn til de angitte røretidene i oppskriften.
Kaken er høy på midten og lavere langs kanten.	Ikke smør kanten av springformen. Etter steking løses kaken forsiktig med en kniv.
Kaken blir for mørk oppå.	Sett den inn på en lavere høyde, velg en lavere temperatur og stek kaken litt lenger.
Kaken er for tørr.	Stikk små hull med en tannpirker i den ferdige kaken. Deretter drypper du fruktsaft eller litt likør over. Øk temperaturen med 10 grader og reduser steketiden neste gang.
Brød eller kaker (f.eks. ostekaker) ser fine ut på utsiden, men er klissete inni (rå, gjennomtrukket av væskestriper).	Bruk litt mindre væske neste gang og stek på lavere temperatur og med litt lengre steketid. Når du skal bake kaker med saftig fyll, forsteker du bunnen. Strø mandler eller brødrasp over og legg deretter fyllet oppå. Ta hensyn til oppskriften og steketidene.
Bakverket er ikke jevnt stekt.	Velg en noe lavere temperatur, dermed blir bakverket jevnere stekt. Stek ømfintlige kaker med over-/undervarme ☐ på én høyde. Bakepapir som går ut over platen, kan ha innflytelse på luftsirkulasjonen. Skjær det derfor alltid til slik at det passer til stekebrettet.
Fruktkaken er for lys på undersiden.	Skyv kaken inn på en lavere stekehøyde neste gang.
Fruktsaften renner ut.	Bruk om mulig en dypere universalpanne neste gang.
Småbakst av gjærdeig kleber seg sammen under steking.	Alle stykkene i baksten bør være ca. 2 cm fra hverandre. Dermed er det nok plass til at stykkene kan heve og brunes på alle sider.
Du har bakt på flere høyder. På det øverste brettet er kakene mørkere enn på de nederste.	Bruk alltid 3D-varmluft ☉ når du steker på flere høyder. Stekebrett som blir satt inn samtidig, må ikke nødvendigvis bli ferdig samtidig.
Ved steking av saftige kaker oppstår det kondensvann.	Under steking kan det oppstå vandndamp. Den kommer ut via døren. Vandndampen kan legge seg på bryterpanelet eller på møbelfronter i nærheten og kan dryppe ned som kondensvann. Dette er fysisk betinget.

Kjøtt, fjærkre, fisk

Kokekar

Du kan bruke alle typer varmebestandige kokekar. For stek/store kjøttstykker er universalpannen godt egnet.

Kokekar av glass er best egnet. Pass på at lokket passer til gryten og lukker ordentlig.

Bruker du emaljerte ovnsgrøter, må du tilsette litt mer væske.

Ved steking i ovnsgrYTE av rustfritt stål blir maten mindre brunet og kjøtt kan bli mindre gjennomstekt. Forleng steketidene.

Angivelser i tabellene:

Kokekar uten lokk = åpent

Kokekar med lokk = lukket

Sett alltid kokekaret midt på risten.

Varme kokekar av glass bør settes på et tørt kjeleunderlag.

Dersom underlaget er vått eller kaldt, kan glasset sprekke.

Steking

Tilfør litt væske til magert kjøtt. Bunken i kokekaret skal være dekket ca. ½ cm i høyden.

Tilfør rikelig med væske til grytestek. Bunken i kokekaret skal være dekket ca. 1 – 2 cm i høyden.

Mengden væske avhenger av kjøtttype og materialet i kokekaret. Hvis du tilbereder kjøtt i emaljerte ovnsgrYter, trenger du noe mer væske enn ved tilberedning i kokekar av glass.

Kokekar av rustfritt stål er bare til en viss grad egnet. Kjøttet stekes saktere og blir mindre brunet. Bruk en høyere temperatur og/eller lengre steketid.

Grilling

Forvarm ovnen i ca. 3 minutter ved grilling, før du setter maten som skal grilles inn i ovnsrommet.

Grill alltid i lukket stekeovn.

Grillstykkene bør om mulig være like tykke. Dermed brunes de jevnt og forblir fine og saftige.

Snu grillstykkene etter 2/3 av steketiden.

Ikke tilsett salt før etter grillingen.

Legg grillstykkene rett på risten. Skal du grille ett enkelt grillstykke, blir det best dersom det blir lagt midt på risten.

Sett også inn universalpannen i høyde 1. Kjøttsaften blir dermed samlet opp, og stekeovnen holder seg renere.

Sett ikke inn stekebrettet eller universalpannen i høyde 4 eller 5 ved grilling. På grunn av den sterke varmen blir det skjevt og kan skade ovnsrommet når du tar det ut.

Grillelementet slår seg hele tiden av og på. Dette er normalt. Hvor ofte dette skjer, er avhengig av det innstilte grilltrinnet.























Kjøtt

Snu kjøttstykkene etter halvparten av steketiden.

Når steken er ferdig, skal den hvile i avslått, lukket stekeovn i 10 minutter. På den måten blir kjøttsaften bedre fordelt.

Pakk roastbiff inn i aluminiumsfolie etter steking, og la den hvile i stekeovnen i 10 minutter.

Ved steking av svinestek med svor skal svoren rutes, og steken skal først stekes med svorsiden ned.

Kjøtt	Vekt	Tilbehør og kokekar	Høyde	Varmetype	Temperatur i °C, grilltrinn	Tid i minutter
Oksekjøtt						
Oksestek	1,0 kg	Lukket	2		200-220	100
	1,5 kg		2		190-210	120
	2,0 kg		2		180-200	140
Roastbiff, medium	1,0 kg	Åpen	2		210-230	60
	1,5 kg		2		200-220	80
Roastbiff, medium	1,0 kg	Åpen	1		220-240	60
Biffer, 3 cm tykke, medium		Rist + universalpanne	5+1		3	15
Kalvekjøtt						
Kalvestek	1,0 kg	Åpen	2		190-210	110
	1,5 kg		2		180-200	130
	2,0 kg		2		170-190	150
Kalveknoke	1,5 kg	Åpen	2		210-230	140
Svinekjøtt						
Stek uten svor (f.eks. nakke)	1,0 kg	Åpen	1		190-210	120
	1,5 kg		1		180-200	150
	2,0 kg		1		170-190	170
Stek med svor (f.eks. bog)	1,0 kg	Åpen	1		190-210	130
	1,5 kg		1		180-200	160
	2,0 kg		1		170-190	190
Svinefilet	500 g	Rist + universalpanne	3+1		230-240	30
Svinestek, mager	1,0 kg	Åpen	2		190-210	120
	1,5 kg		2		180-200	140
	2,0 kg		2		170-190	160
Røkt svinekam med ben	1,0 kg	Lukket	2		210-230	70
Biffer, 2 cm tykke		Rist + universalpanne	5+1		3	15

Kjøtt	Vekt	Tilbehør og kokekar	Høyde	Varmetype	Temperatur i °C, grilltrinn	Tid i minutter
Svinemedaljonger, 3 cm tykke		Rist + universalpanne	5+1	☐	3	10
Lammekjøtt						
Lammerygg med bein	1,5 kg	Åpen	2	☒	190-210	60
Lammelår uten bein, medium	1,5 kg	Åpen	1	☒	160-180	120
Viltkjøtt						
Rådyrsadel med bein	1,5 kg	Åpen	2	☐	200-220	50
Rådyrlår uten bein	1,5 kg	Lukket	2	☐	210-230	100
Villsvinstek	1,5 kg	Lukket	2	☐	180-200	140
Hjortestek	1,5 kg	Lukket	2	☐	180-200	130
Kanin	2,0 kg	Lukket	2	☐	220-240	60
Kjøttdeig						
Kjøttpudding	av 500 g kjøtt	Åpen	1	☒	180-200	80
Pølser						
Pølser		Rist + universalpanne	4+1	☐	3	15

Fjærkre

Vekt opplysningene i tabellen gjelder fjærkre uten fyll, klargjort for steking.

Legg helt fjærkre med brystsiden ned på risten. Snu etter $\frac{2}{3}$ av den angitte tiden.

Kjøttstykker som rullestek av kalkun eller kalkunbryst snus etter halvparten av den angitte tiden. Fjærkre i deler snus etter $\frac{2}{3}$ av tiden.

Ved tilberedning av and eller gås må du stikke hull på huden under vingene. Da kan fett renne ut.

Fjærkreer blir særlig sprøtt dersom det mot slutten av steketiden blir smurt inn med smør, saltvann eller appelsinsaft.

Fjærkre	Vekt	Tilbehør og kokekar	Høyde	Varmetype	Temperatur i °C, grilltrinn	Tid i minutter
Kylling, hel	1,2 kg	Rist	2	☒	220-240	60-70
Broiler, hel	1,6 kg	Rist	2	☒	210-230	80-90
Kylling, halv	à 500 g	Rist	2	☒	220-240	40-50
Kyllingstykker	à 150 g	Rist	3	☒	210-230	30-40
Kyllingstykker	à 300 g	Rist	3	☒	210-230	35-45
Kyllingbryst	à 200 g	Rist	3	☐	3	30-40
And, hel	2,0 kg	Rist	2	☒	190-210	100-110
Andebryst	à 300 g	Rist	3	☒	240-260	30-40
Gås, hel	3,5–4,0 kg	Rist	2	☒	170-190	120-140
Gåselår	à 400 g	Rist	3	☒	220-240	40-50
Kalkunkylling, hel	3,0 kg	Rist	2	☒	180-200	80-100
Rullestek av kalkun	1,5 kg	Åpen	1	☒	200-220	110-130
Kalkunbryst	1,0 kg	Lukket	2	☐	180-200	90
Kalkunlår	1,0 kg	Rist	2	☒	180-200	90-100

Fisk

Snu fiskestykker etter $\frac{2}{3}$ av tiden.

Hel fisk må ikke snus. Sett den hele fisken inn i stekeovnen med buken ned og ryggfinner opp. En potet eller et lite, ildfast kokekar i bukåpningen på fisken gjør den mer stabil.

Ved steking av fiskefilet bør du tilsette noen spiseskjeer væske slik at fileten blir dampet.

Fisk	Vekt	Tilbehør og kokekar	Høyde	Varmetype	Temperatur i °C, grilltrinn	Tid i minutter
Fisk, hel	à ca. 300 g	Rist	2		2	20-25
	1,0 kg	Rist	2		200-220	45-55
	1,5 kg	Rist	2		190-210	60-70
	2,0 kg	Lukket	2		190-210	70-80
Fiskekotelett, 3 cm tykk		Rist	3		2	20-25
Fiskefilet		Lukket	2		210-230	25-30

Tips til steking og grilling

Det står ikke angitt noe i tabellen når det gjelder vekten på denne steken.	Velg den neste, lavere vekten i henhold til angivelsene og forleng tiden.
Du ønsker å finne ut om steken er ferdig.	Bruk et steketermometer (fås hos en forhandler) eller foreta en "skjeprøve". Trykk med en skje på steken. Dersom den føles fast, er den ferdig. Dersom den gir etter, kan den steke litt til.
Steken er for mørk, og svoren er delvis brent.	Kontroller innsetningshøyden og temperaturen.
Steken ser fin ut, men sjyen er brent.	Velg en mindre stekegryte neste gang, eller fyll på mer væske.
Steken ser fin ut, men sjyen er for lys og tynn.	Velg en større stekegryte neste gang, og tilsett litt mindre væske.
Det dannes damp når væske helles på steken.	Dette er fysisk betinget og normalt. En stor del av vanddampen kommer ut av damputløpet. Den kan slå seg ned på de kaldere bryterne eller på elementfronter i nærheten og kan dryppe ned som kondensvann.

Langtidssteking

Langtidssteking, også kalt lavtemperatursteking, er en ideell tilberedningsmåte for alle typer ømfintlig kjøtt som skal tilberedes svært presist, f.eks. stekes rosa eller medium. Kjøttet blir veldig saftig og mørt.

Fordelen er at du har frie hender ved planlegging av menyen fordi det ikke er noe problem å holde langtidsstekt kjøtt varmt.

Merknader

- Bruk kun ferskt kjøtt av høy kvalitet. Vær nøye med å fjerne sener og fettrander. Fett gir en sterk egensmak ved langtidssteking.
- Større kjøttstykker skal ikke snus.
- Kjøttet kan skjæres opp umiddelbart etter langtidssteking. Det er ikke nødvendig å la kjøttet hvile.
- På grunn av den spesielle stekemetoden, ser kjøttet rosa ut. Dette betyr ikke at kjøttet er rått eller for lite stekt.
- Hvis du vil ha en kjøttsaus, steker du kjøttet i et lukket kokekar. Husk at dette forkorter steketidene.
- Bruk et steketermometer til å sjekke om kjøttet er ferdig stekt. Kjøttet bør ha en kjernetemperatur på 60 °C i minst 30 minutter.

Egnede kokekar

Bruk et flatt kokekar, f.eks. en porselenstallerken eller en glassform uten lokk.

Sett alltid kokekaret på risten i høyde 2.

Stille inn

1. Velg varmetypen over-/undervarme og still inn en temperatur mellom 70 og 90 °C. Forvarm stekeovnen og varm samtidig opp kokekaret.
2. Varm opp litt fett i en panne. Brun kjøttet på alle kanter, også på endene, og legg det straks i det forvarmede kokekaret.
3. Sett kokekaret med kjøttet inn i stekeovnen igjen, og stek det ved hjelp av langtidssteking. Ved nesten alle typer kjøtt er 80 °C den beste langtidssteketemperaturen.

Tabell

Alle møre partier av fjærkre, okse, kalv, svin og lam egner seg til langtidssteking. Langtidssteketidene avhenger av tykkelsen og kjernetemperaturen på kjøttet.

Ret	Vekt	Høyde	Varmetype	Temperatur i °C	Bruningstid i minutter	Langtidssteking i timer
Fjærkre						
Kalkunbryst	1000 g	2		80	6-7	4-5
Andebryst*	300-400 g	2		80	3-5	2-2½
Oksekjøtt						
Oksestek (f.eks. mørbrad), 6-7 cm tykk	ca. 1,5 kg	2		80	6-7	4½-5½
Oksefilet, hel	ca. 1,5 kg	2		80	6-7	5-6
Roastbiff, 5-6 cm tykk	ca. 1,5 kg	2		80	6-7	4-5
Mørbrad, 3 cm tykk		2		80	5-7	80-110 Min.

* Hvis du ønsker at skinnen skal være sprøtt, steker du andebrystet i kort tid i pannen etter langtidssteking.

Rett	Vekt	Høyde	Varmetype	Temperatur i °C	Bruningstid i minutter	Langtidssteking i timer
Kalvekjøtt						
Kalvestek (f.eks. lårtunge), 6–7 cm tykk	ca. 1,5 kg	2		80	6-7	5-6
Kalvefilet	ca. 800 g	2		80	6-7	3-3½
Svinekjøtt						
Svinestek, mager (f.eks. mørbrad), 5–6 cm tykk	ca. 1,5 kg	2		80	6-7	5-6
Svinefilet, hel	ca. 500 g	2		80	6-7	2½-3
Lammekjøtt						
Ytrefilet av lam, hel	ca. 200 g	2		80	5-6	1½-2

* Hvis du ønsker at skinnet skal være sprøtt, steker du andebrystet i kort tid i pannen etter langtidssteking.

Tips om langtidssteking

Langtidsstekt kjøtt er ikke så varmt som kjøtt som er tilberedt på vanlig måte. For at kjøttet ikke skal avkjøles for raskt, anbefaler vi at du serverer det på varme tallerkener sammen med svært varm saus.

Du ønsker å holde langtidsstekt kjøtt varmt. Still temperaturen tilbake til 70 °C. Små kjøttstykker kan holdes varme i inntil 45 minutter, store stykker i inntil 2 timer.

Gratenger, toast

Sett alltid kokekar på risten.

Hvis du griller direkte på risten uten kokekar, bør du i tillegg sette inn universalpannen i høyde 1. Stekeovnen holder seg renere.

Hvor lang steketid en grateng trenger, avhenger av størrelsen på kokekaret og hvor høy gratengen er. Informasjonen i tabellen er bare veiledende.

Rett	Tilbehør og kokekar	Høyde	Varmetype	Temperatur i °C, Tid i minutter grilltrinn
Gratenger				
Grateng, søt	Gratengform	2		180-200 50-60
Sufflé	Gratengform	2		180-200 35-45
	Porsjonsformer	2		200-220 25-30
Pastagrateg	Gratengform	2		200-220 40-50
Lasagne	Gratengform	2		180-200 40-50
Grateng				
Potetgrateng, rå ingredienser, maks. 4 cm høy	1 gratengform	2		160-180 60-80
	2 gratengformer	3+1		150-170 60-80
Toast				
4 stk., gratinert	Rist + universalpanne	3+1		160-170 10-15
12 stk., gratinert	Rist + universalpanne	3+1		160-170 15-20

Ferdigretter

Følg anvisningene fra produsenten på pakningen.

Hvis du dekker tilbehøret med bakepapir, må du kontrollere at bakepapiret er egnet til disse temperaturene. Tilpass størrelsen på papiret til retten.

Stekeresultatet avhenger i stor grad av matvarene. Brune flekker og uregelmessigheter kan forekomme allerede ved rå vare.

Rett	Tilbehør	Høyde	Varmetype	Temperatur i °C	Tid i minutter
Pizza, dypfryst					
Pizza med tynn bunn	Universalpanne	2		200-220	15-25
	Universalpanne + rist	3+1		180-200	20-30
Pizza med tykk bunn	Universalpanne	2		170-190	20-30
	Universalpanne + rist	3+1		170-190	25-35

Rett	Tilbehør	Høyde	Varmetype	Temperatur i °C	Tid i minutter
Pizzabagett	Universalpanne	3		170-190	20-30
Minipizza	Universalpanne	3		190-210	10-20
Pizza, avkjølt					
Pizza (forvarming)	Universalpanne	1		180-200	10-15
Potetprodukter, dypfryste					
Pommes frites	Universalpanne	3		190-210	20-30
	Universalpanne + stekebrett	3+1		180-200	30-40
Kroketter	Universalpanne	3		190-210	20-25
Rösti, fylte potetkaker	Universalpanne	3		200-220	15-25
Bakevarer, dypfryste					
Rundstykker, bagett	Universalpanne	3		180-200	10-20
Saltkringler (ikke forstekt)	Universalpanne	3		200-220	10-20
Bakevarer, forstekte					
Halvsteke rundstykker, halvsteke bagetter	Universalpanne	2		190-210	10-20
	Universalpanne + rist	3+1		160-180	20-25
Vegetarbiffer, dypfryste					
Fiskepinner	Universalpanne	2		220-240	10-20
Kyllingvinger, kyllingnuggets	Universalpanne	3		200-220	15-25
Strudel, dypfryst					
Strudel	Universalpanne	3		190-210	30-35

Spesielle retter

Med 3D-varmluft på lave temperaturer blir kremaktig yoghurt like vellykket som en luftig gjærdeig.

Ta først ut tilbehør, stige eller teleskoputtrekk.

Tilberede yoghurt

- Kok opp 1 liter H-melk (3,5 % fett), og la den avkjøles til 40 °C.
- Rør inn 150 g yoghurt (kjøleskaptemperatur).
- Fyll over i kopper eller små syltetøyglass og dekk til med plastfolie.

4. Forvarm ovnen som angitt.

5. Sett koppene eller glassene på bunnen av ovnsrommet og tilbered som angitt.

Heving av gjærdeig

- Tilbered gjærdeigen på vanlig måte. Legg den i et varmebestandig kokekar av keramikk, og sett på lokk.
- Forvarm ovnen som angitt.
- Slå av stekeovnen og la deigen heve i avslått ovnsrom.

Rett	Kokekar		Varmetype	Temperatur	Varighet
Yoghurt	Kopper eller syltetøyglass	på bunnen av ovnsrommet		50 °C forvarming	5 min.
				50 °C	8 t
Heving av gjærdeig	Sett et varmebestandig kokekar	på bunnen av ovnsrommet		50 °C forvarming	5–10 min.
				Slå av apparatet og sett gjærdeigen inn i ovnen	20–30 min.

Opptining

Varmetypen opptining egner seg utmerket til frysevarer.

Opptiningstiden er avhengig av matvaretype og mengde.

Følg anvisningene fra produsenten på pakningen.

Ta de frosne matvarene ut av pakningen og legg dem i et passende kokekar på risten.

Legg fjærkre med brystet ned på en tallerken.

Merk: Stekeovnslampen lyser ikke ved temperaturer under 60 °C. På den måten kan du oppnå en optimal finregulering.

Rett	Tilbehør	Høyde	Varmetype	Temperatur
Ømfintlige frysevarer f.eks. kaker med fløtekrem eller smørkrem, kaker med sjokolade- eller sukkerglasur, frukt osv.	Rist	1		30 °C
Andre dypfryste produkter Kylling, pølser og kjøtt, brød og rundstykker, kaker og annen bakst	Rist	1		50 °C

Tørking





3D-varmluft  egner seg utmerket til tørking.

Bruk kun fersk og fin frukt og grønnsaker, og vask dem grundig.

La dem dryppe godt av og tørk dem.

Legg bakepapir eller smørpapir på universalpannen og risten. Frukt eller grønnsaker som er svært saftige, må vendes flere ganger.

De tørkede produktene må straks løsnes fra papiret etter tørkingen.

Frukt og krydder	Tilbehør	Høyde	Varmetype	Temperatur	Varighet
600 g epleringer	Universalpanne + rist	3 + 1		80 °C	ca. 5 t
800 g pære båter	Universalpanne + rist	3 + 1		80 °C	ca. 8 t
1,5 kg svsker eller plommer	Universalpanne + rist	3 + 1		80 °C	ca. 8–10 t
200 g kjøkkenurter, rensset	Universalpanne + rist	3 + 1		80 °C	ca. 1½ t

Konservering

Glassene og gummiringene må være rene og hele når de skal brukes til konservering. Bruk helst glass som er like store. Angivelsene i tabellene gjelder for runde glass som rommer 1 liter.

Obs!

Ikke bruk glass som er større eller høyere. Lokkene kan sprekke.

Bruk kun fersk og fin frukt og grønnsaker. Vask frukten/grønnsakene grundig.

De angitte tidene i tabellene er veiledende verdier. De kan påvirkes av romtemperatur, antall glass, mengden og varmen i glassets innhold. Før du kobler om eller slår av, må du kontrollere at innholdet i glassene bobler ordentlig.

Forberedelse

1. Fyll glassene, men pass på at de ikke blir for fulle.
2. Rengjør kantene på glassene, det er viktig at de er rene.
3. Legg en fuktig gummiring og et lokk på hvert glass.

Frukt i énliters glass	Fra det begynner å boble	Ettervarme
Epler, solbær, jordbær	Slå av ovnen	Ca. 25 minutter
Kirsebær, aprikoser, ferskener, stikkelsbær	Slå av ovnen	Ca. 30 minutter
Eplemos, pærer, plommer	Slå av ovnen	Ca. 35 minutter

Grønnsaker

Med en gang det stiger opp bobler i glassene, stiller du temperaturen tilbake på ca. 120 til 140 °C. Avhengig av

grønnsakstype ca. 35 til 70 minutter. Slå deretter av stekeovnen og bruk ettervarmen.

Grønnsaker i kald kraft i énliters glass	Fra det begynner å boble	Ettervarme
Agurker	-	Ca. 35 minutter
Rødbeter	Ca. 35 minutter	Ca. 30 minutter
Rosenkål	Ca. 45 minutter	Ca. 30 minutter
Bønner, kålrabi, rødkål	Ca. 60 minutter	Ca. 30 minutter
Erter	Ca. 70 minutter	Ca. 30 minutter

Ta ut glassene

Ta glassene ut av ovnsrommet etter konserveringen.

Obs!

Ikke sett de varme glassene ned på et kaldt eller vått underlag. De kan sprekke.

Akrylamid i matvarer

Akrylamid oppstår primært i korn- og potetprodukter som blir tilberedt ved svært høye temperaturer. Det dreier seg f. eks. om

potetchips, pommes frites, toast, rundstykker, brød, finbakst (kjeks, pepperkaker, andre småkaker).

Tips til tilberedning av retter med lavt akrylamidinnhold

Generelt	<ul style="list-style-type: none">■ Hold steketidene så korte som mulig.■ La maten få en gyllen farge, ikke stek den slik at den blir for mørk.■ Store, tykke stekevarer inneholder mindre akrylamid.
Baking	Med over-/undervarme maks. 200 °C. Med 3D-varmluft eller varmluft maks. 180 °C.
Småkaker	Med over-/undervarme maks. 190 °C. Med 3D-varmluft eller varmluft maks. 170 °C. Egg eller eggeplommer reduserer dannelsen av akrylamid.
Stekeovn pommes frites	Fordel jevnt i ett lag på stekebrettet. Stek minst 400 g per stekebrett, slik at pommes fritesene ikke tørker ut

Testretter

Disse tabellene ble laget for testinstituttene for å forenkle kontrollen og testingen av forskjellige apparater.

Iht. EN 50304/EN 60350 (2009) eller IEC 60350.

Bake

Baking på to høyder:

Skyv alltid universalpannen inn over stekebrettet.

Steking i tre høyder:

Skyv universalpannen inn i midten.

Sprøytebakst:

Stekebrett som blir satt inn samtidig, må ikke nødvendigvis bli ferdig samtidig.

Eplepai i én høyde:

Sett de mørke springformene diagonalt ved siden av hverandre.

Eplepai i to høyder:



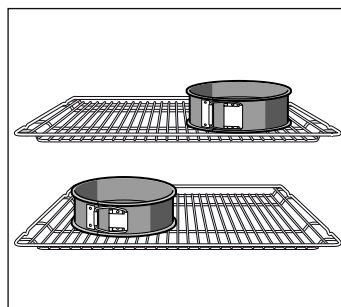





Sett de mørke springformene over hverandre, se bilde.







Kaker i springformer av aluminium:

Stekes med over-/undervarme  i én høyde. Bruk universalpannen i stedet for risten og sett springformen på universalpannen.

Merk: Bruk først og fremst de laveste angitte temperaturene ved baking.

Rett	Tilbehør og former	Høyde	Varmetype	Temperatur i °C	Varighet i minutter
Sprøytebakst (forvarming*)	Stekebrett	3		140-150	30-40
	Universalpanne + stekebrett	3+1		140-150	30-45
	2 stekebrett + universalpanne	5+3+1		130-140	35-50
Sprøytebakst	Stekebrett	3	 / 	140-150	30-45
Småkaker (forvarming*)	Stekebrett	3		150-170	20-30
	Stekebrett	3		150-160	20-30
	Universalpanne + stekebrett	3+1		140-160	25-40
	2 stekebrett + universalpanne	5+3+1		130-150	35-55



* Ikke bruk hurtigoppvarmingen til forvarming.

Rett	Tilbehør og former	Høyde	Varmetype	Temperatur i °C	Varighet i minutter
Sukkerbrød (forvarming*)	Springform på rist	2		150-160	30-40
Sukkerbrød	Springform på rist	2	 / 	160-180	30-40
Eplepai	Rist + 2 springformer, Ø 20 cm	1		180-200	70-90
	2 rister + 2 springformer Ø 20 cm	3+1		170-190	70-90

* Ikke bruk hurtigoppvarmingen til forvarming.

Grilling

Hvis du legger mat direkte på risten, bør du i tillegg sette inn universalpannen i høyde 1. Væsken blir dermed samlet opp, og stekeovnen holder seg renere.

Rett	Tilbehør	Høyde	Varmetype	Grilltrinn	Varighet i minutter
Riste toast Forvarm i 10 minutter	Rist	5		3	1/2-2
Biffburger, 12 stk.* ikke forvarming	Rist + universalpanne	4+1		3	25-30

* Vendes etter 2/3 av tiden

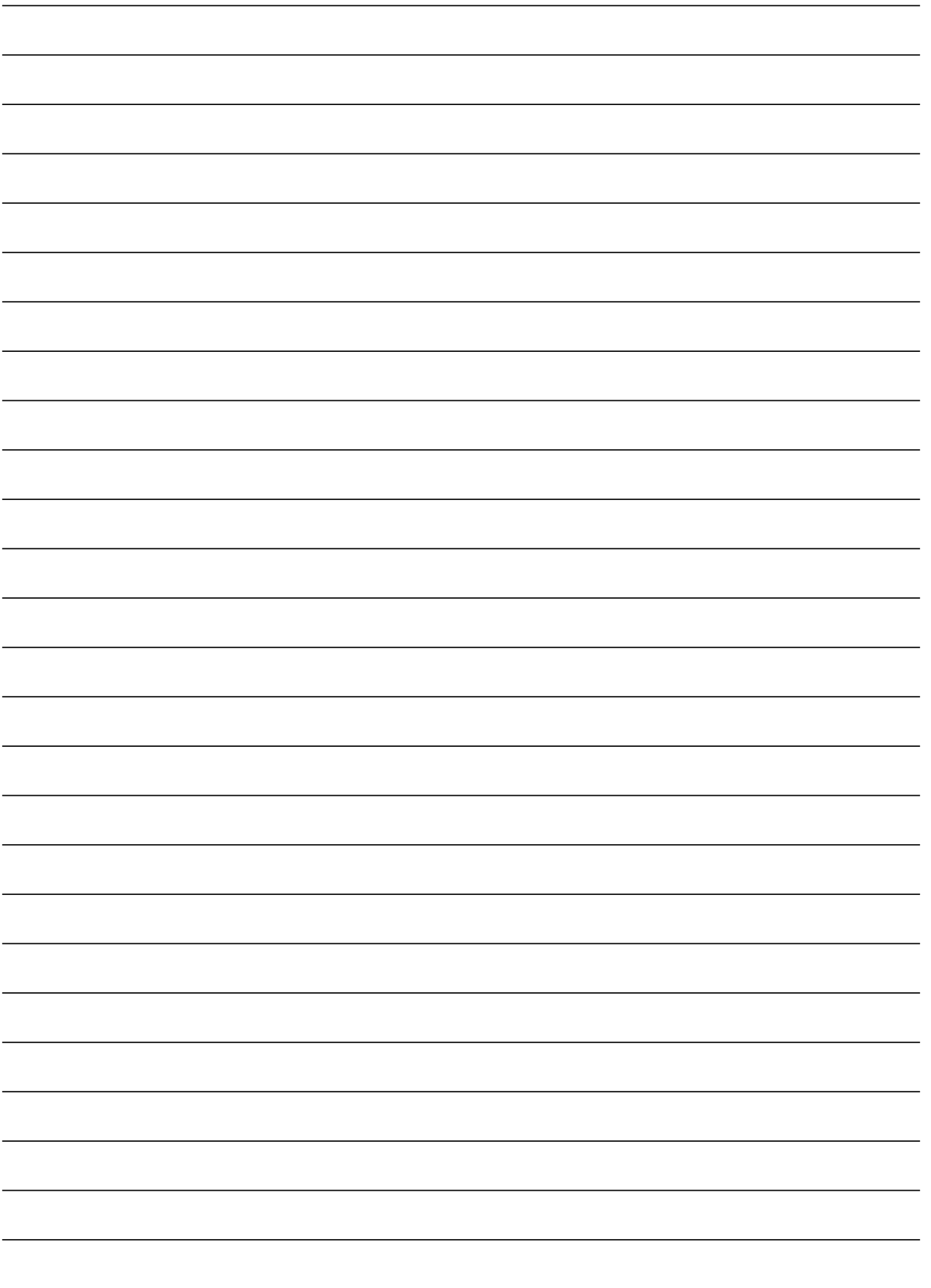

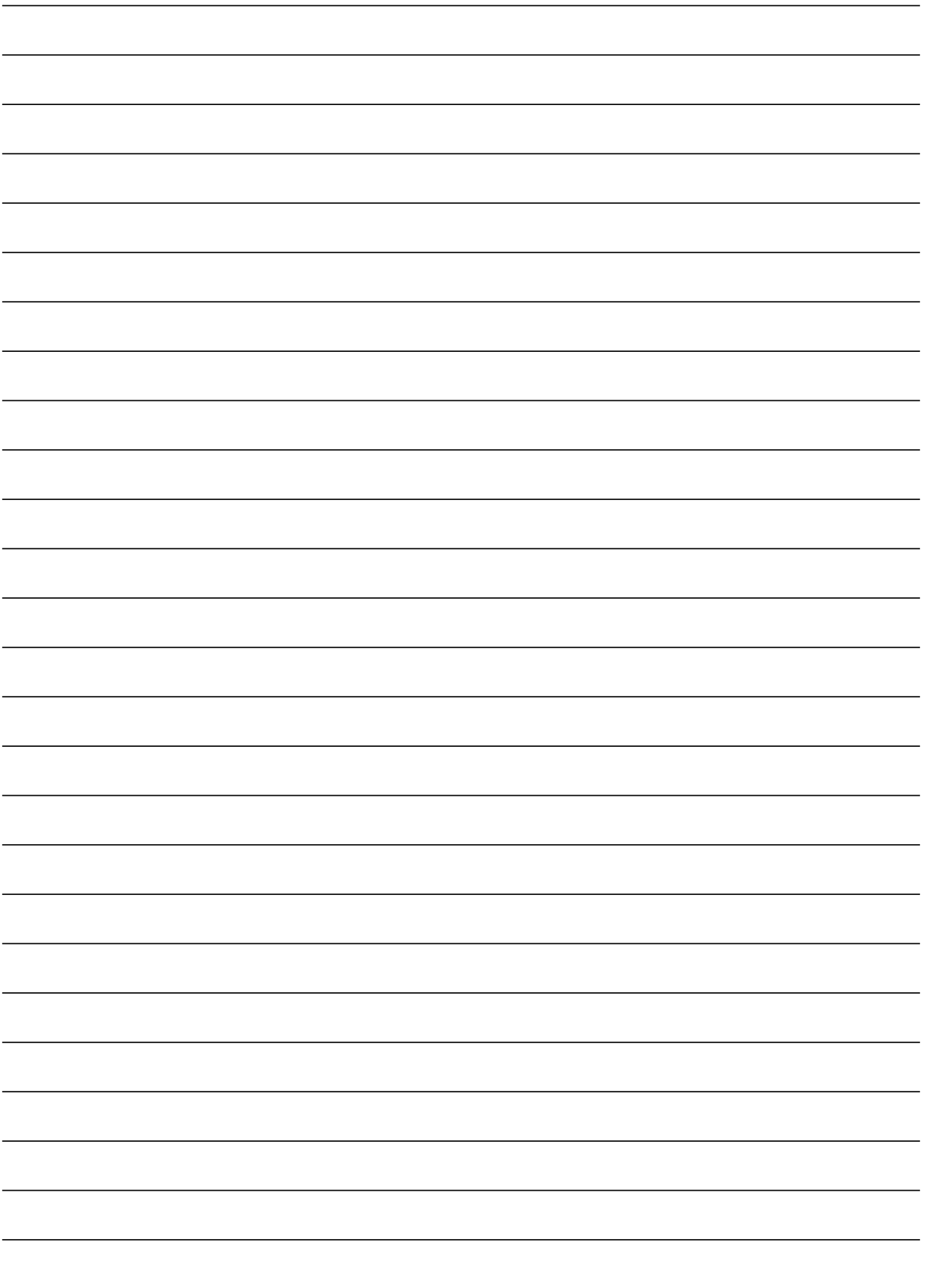

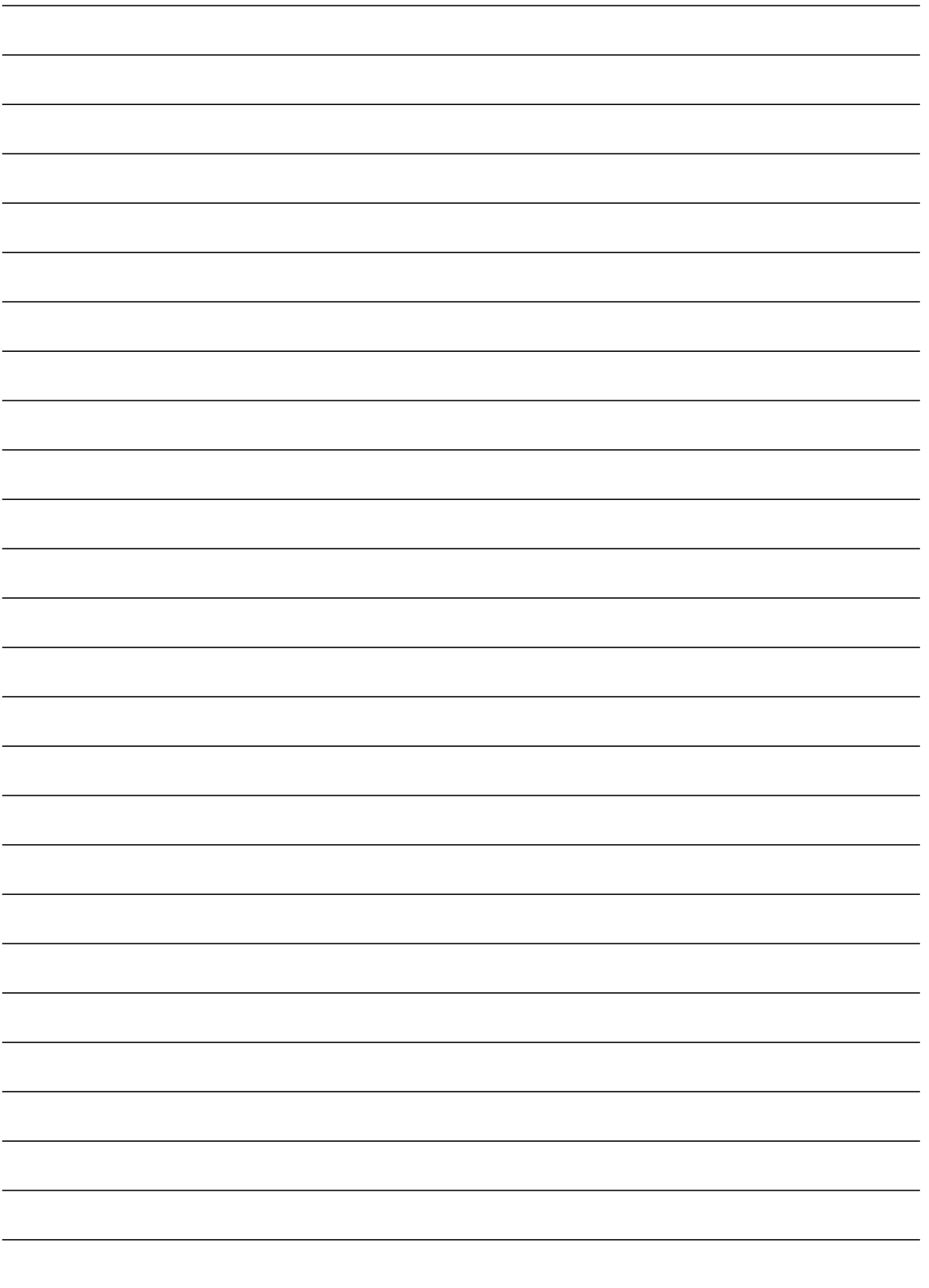

BSH Hausgeräte GmbH
Carl-Wery-Straße 34, 81739 München, GERMANY

siemens-home.com



9000796887 920703