

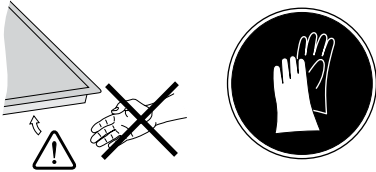

en Installation instructions
 da Monteringsvejledning
 fi Asennusohje

no Monteringsveiledning
 sv Monteringsanvisning



1

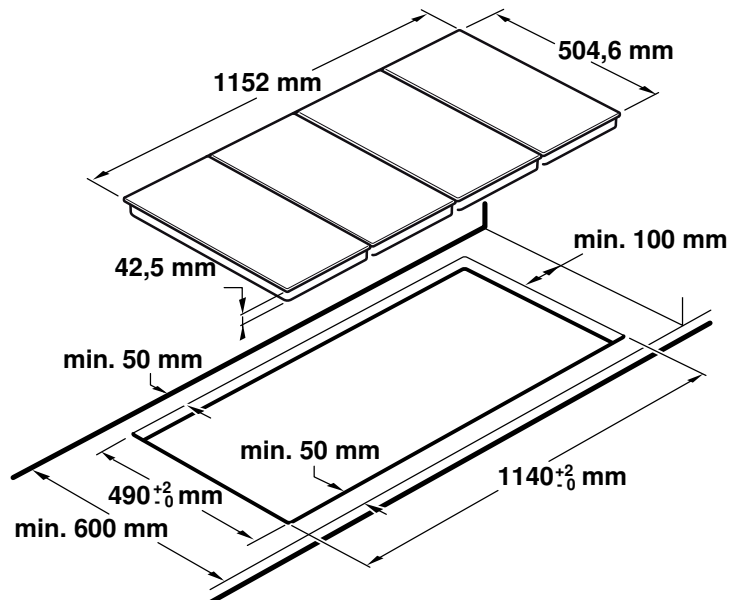
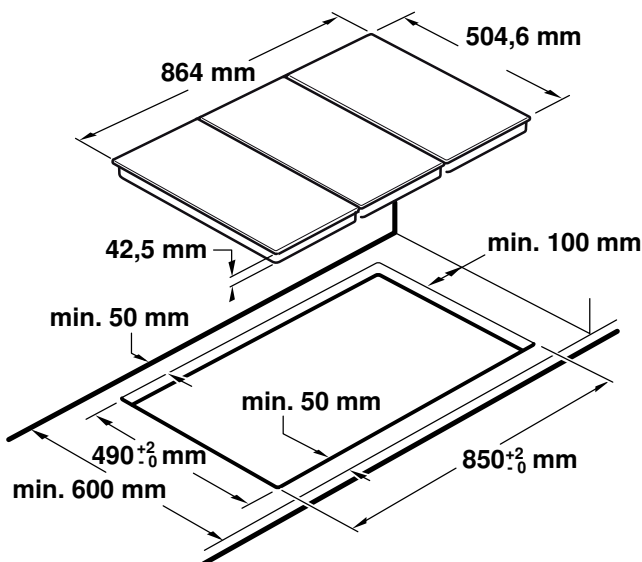
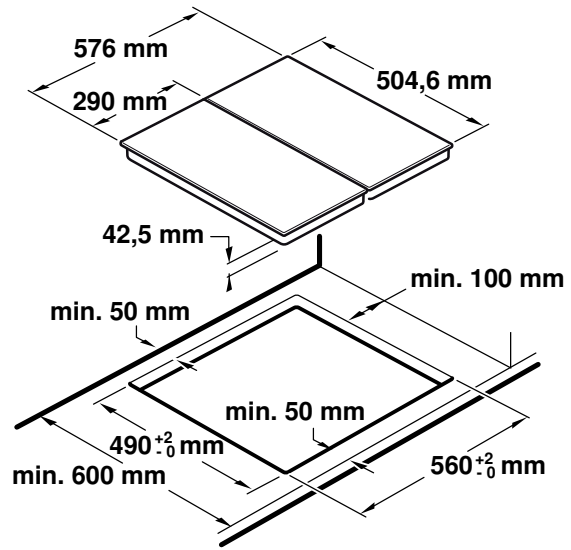
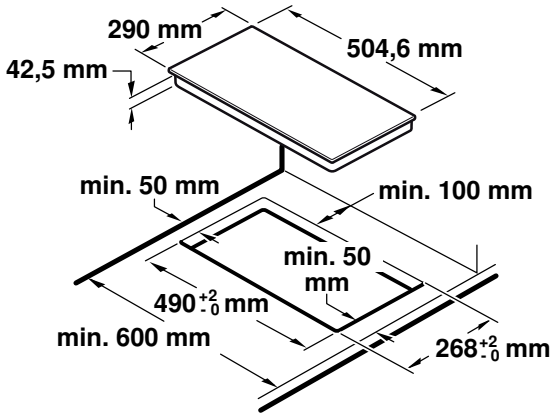
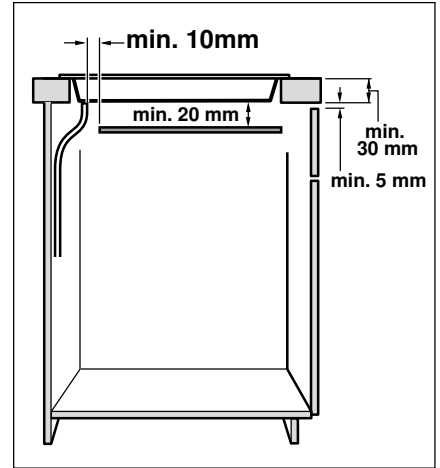
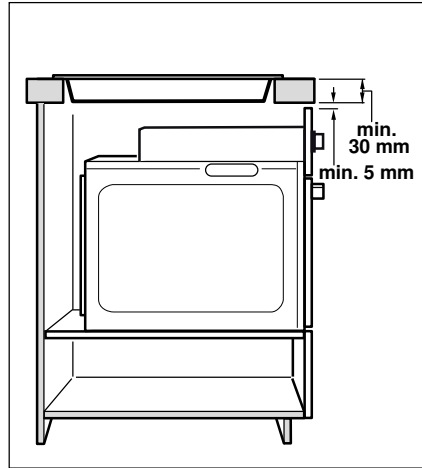
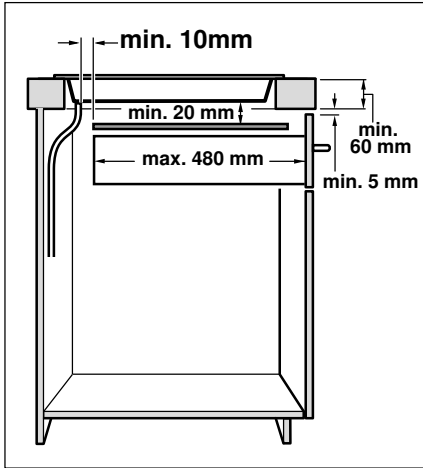

2

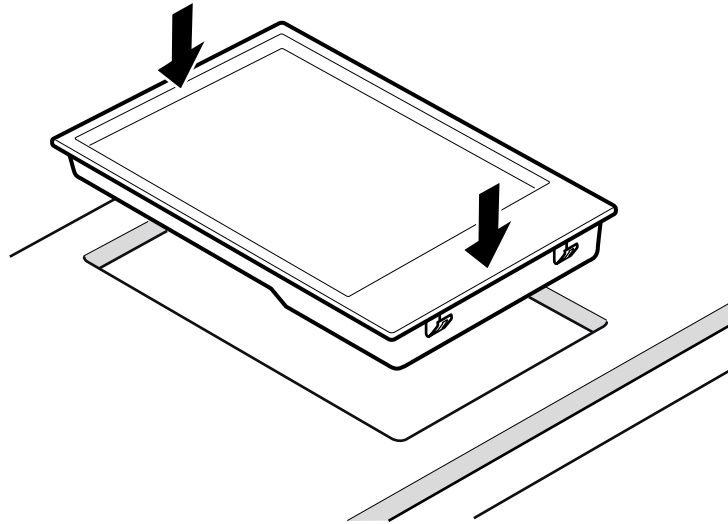
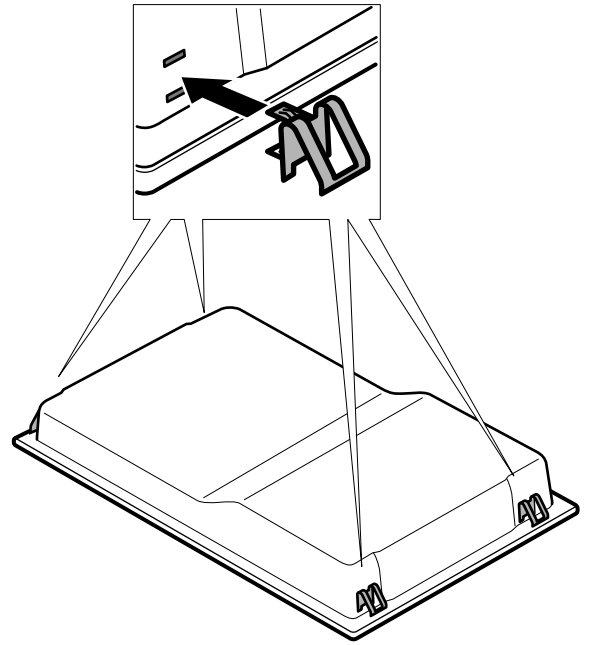
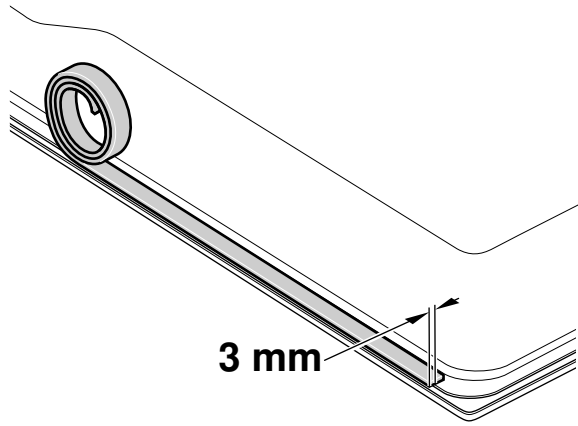

Safety precautions

Read the appliance instructions before installing and using. The graphics in these Assembly instructions are given as a guide only.

The manufacturer is exempt from all liability if this manual's requirements are not complied with.

All installation and connection work must be performed by a certified technician, in compliance with the regulations and requirements of local electricity companies. We recommend that you call our Technical Assistance Service for any of these jobs.

Check the power and voltage of the appliance given on the specifications plate are compatible with the electrical installation.

This appliance has been designed for home use only, not for commercial or professional use. The warranty will only be valid if the appliance is used for the purpose for which it was designed.

Before beginning, turn off the appliance's electricity supply.

The supply cable must be attached to the unit to prevent it from touching hot parts of the oven or hob.

Appliances with electrical supply must be earthed.

Handle the appliance with care during the entire installation process. Do not knock the appliance.

Do not tamper with the appliance's interior. If necessary, call our Technical Assistance Service.

Before installing

The units next to the appliance must be made of non-flammable materials. The laminated covering and glue for adhering it must be heat resistant.

This appliance cannot be installed above fridges, washing machines, dishwashers or similar.

An oven must have forced ventilation to install a hob above it. Check the dimensions of the oven in the installation manual.

Preparation of the kitchen unit (fig. 1)

Modular hobs may be installed with the joint accessories available from our technical assistance service.

NEZ34VLA coupling profile

NEZ34VLB profile for coupling with glass ceramic hob

Make an appropriate size cut in the work surface.

On wood work surfaces, varnish the cutting surfaces with a special glue. This protects them from moisture which could collect under the work surface.

If there is no oven beneath the hob, put a non-flammable separator (e.g.. metal or plywood) 20 mm from the base of the hob. This will prevent access to the base of the hob.

The distance from the intermediate floor to the mains connection for the appliance must be at least 10 mm.

Installation of appliance (fig. 2)

Note: Wear protective gloves to fit the hob.

Depending on the model, the adhesive seal may be factory-fitted. If this is the case, it should not be removed under any circumstances: the adhesive seal prevents leaks. If the seal has not been factory-fitted, apply it to the underside of the hob, protruding around 3 mm.

Fitting the appliance onto the kitchen unit:

1. Remove the clips from the accessory bag and place them in the lateral orifices.
2. Insert and centre the hob.
3. Press the sides of the hob until it is supported around its entire perimeter.

Electric connection

The hobs are supplied with a power cable with or without a wall socket plug.

Appliances with plugs must only be connected to sockets that have earth wires correctly installed.

Provide an omnipolar cut-off switch with a minimum contact opening of 3 mm (except for plug connections, if the user has access to it).

This appliance is type "Y": the supply cable can only be changed by the Technical Assistance Service and not the user. The cable type and minimum cross-section must be respected.

Power cable: 3 x 1.5 mm².

For safety reasons, the earthing connection should be the first to be connected and the last to be disconnected.

Removal of hob

1. Unplug the appliance from the mains.
2. Push upwards.

Sikkerhedsforanstaltninger

Læs instruktionerne til apparatet, før det installeres og bruges.

Den viste grafik i Montagevejledningen er vejledende.

Producenten er fritaget for ethvert ansvar, hvis bestemmelserne i denne vejledning ikke overholdes.

Alt arbejde med installation og tilslutning skal udføres af en autoriseret tekniker, der overholder normer og bestemmelser fra de lokale forsyningsselskaber. I forbindelse med udførelse af disse opgaver anbefaler vi, at du ringer til vores tekniske serviceafdeling.

På mærkepladen skal du kontrollere, at apparatets styrke og spænding er kompatibel med den elektriske installation.

Apparatet er kun udviklet til brug i hjemmet, og det må ikke bruges kommercielt eller erhvervsmæssigt. Garantien er kun gyldig, hvis man overholder den anvendelse, som det er beregnet til.

Før enhver handling skal du afbryde apparatets elektricitetstilførsel.

Tilslutningskablet skal fastgøres til møblet for at undgå, at det kommer i kontakt med ovnens eller kogesektionens varme dele.

Apparater med elektriske tilslutninger skal forsynes med en jordforbindelse.

Apparatet skal behandles varsomt under hele installationsprocessen. Undgå at apparatet får slag.

Udfør ikke ændringer af de indvendige dele af apparatet. Hvis det skulle være nødvendigt, skal du kontakte vores tekniske afdeling.

Før installation

Møblerne ved siden af apparatet skal være af ikke-antændelige materialer. Den opbyggede beklædning og lakken, der holder den fast, skal være modstandsdygtig over for varme.

Apparatet må ikke installeres oven på fryser, vaskemaskiner, opvaskemaskiner eller lignende.

Hvis kogesektionen skal installeres oven på en ovn, skal sidstnævnte have automatisk udluftning. Kontroller ovnens størrelse i installationsvejledningen.

Forberedelse af møbel (fig. 1)

Modulpladerne kan sættes sammen ved hjælp af de skrueforbindelser, der er tilgængelige i vores tekniske serviceafdeling.

NEZ34VLA profil for samling

NEZ34VLB profil for samling med vitrokeramisk plade

Udfør en udskæring i den nødvendige størrelse til arbejdspladen. På overflader af træ skal du lakere udskæringerne med en speciel lak for at beskytte dem mod fugt.

Hvis der ikke er en ovn under kogesektionen, skal du anbringe en adskillelse af ikke-brændbart materiale (f. eks. metal eller krydsfiner) på 20 mm i bunden af kogesektionen. Således forhindres kontakt med den nederste del.

Afstanden fra mellembunden til apparatets nettilslutning skal være mindst 10 mm.

Installation af apparatet (fig. 2)

Bemærk: Anvend beskyttelseshandsker ved montagen af kogesektionen.

Alt efter model kan tætningsringen være påsat på fabrikken. Hvis den er, må du under ingen omstændigheder fjerne den: tætningsringen forebygger udslip. Hvis ringen ikke er sat på fra fabrikkens side, skal den fæstnes på kogesektionens nederste kant og stikke ca. 3 mm ud over kanten.

Til fastgørelse af apparatet i møbel med indskæring:

1. Tag holderne fra tilbehørsposen og sæt dem fast i åbningerne på siden.
2. Indsæt og centrér kogesektionen.
3. Tryk på kanterne, indtil de støttes i rammen.

Elektrisk tilslutning

Kogesektionerne leveres med et tilslutningskabel med eller uden stik.

Apparater med stik må kun tilsluttes stikdåser med korrekt jordforbindelse.

Der skal anvendes en omnipolær afbryder med en kontaktåbning på mindst 3 mm (undtagen i tilslutninger med stik, hvis brugeren har adgang til dette).

Hvis apparatet er udstyret med et Schuko-tilslutningsstik, er det nødvendigt at anvende en passende adapter ved tilslutning af apparatet for at sikre beskyttelse med danske stikkontakters jordforbindelse. En sådan adapter (tilladte op til maks. 13 ampere) kan anskaffes igennem Teknisk service (kode 616581).

Dette apparat er af typen "Y": Forsyningskablet må ikke udskiftes af brugeren, men kun af vores tekniske serviceafdeling. Respekter altid kablets minimumssektion og type.

Tilslutningskabel: 3 x 1,5 mm².

Af sikkerhedshensyn skal jordstikket være det første, der tilsluttes og det sidste, der afbrydes.

Afmontering af kogefeltet

1. Afbryd apparatet fra strømforsyningen.
2. Skub nedefra og opfejer.

fi

Turvallisuusohjeet

Lue laitteen käyttöohjeet ennen sen asennusta ja käyttöönottoa.

Näiden asennusohjeiden kuvat ovat viitteellisiä.

Valmistaja ei ota vastuuta vahingoista, mikäli tämän oppaan ohjeita ei noudateta.

Vain valtuutettu sähköasentaja saa suorittaa kaikki asennus- ja kytkentätoimenpiteet määräyksien ja paikallisten sähkölaitosten ohjeiden mukaisesti. Suosittelemme, että otatte yhteyttä tekniseen palveluumme kyseisten toimenpiteiden suorittamista varten.

Tarkista tyyppikilvestä, että laitteen teho- ja jännitearvot vastaavat sähköasennuksen arvoja.

Tämä laite on suunniteltu ainoastaan kotitalouskäyttöön, sitä ei saa käyttää kaupallisiin tai ammatillisiin tarkoituksiin. Takuu edellyttää, että laitetta käytetään sille suunniteltuun käyttötarkoitukseen.

Ennen toimenpiteiden suorittamista laitteen sähkön syöttö on kytkettävä irti.

Virtajohto täytyy kiinnittää huonekaluun, jotta se ei kosketa uunin tai keittotason kuumia osia.

Sähkölaite täytyy liittää maadoitettuun pistokkeeseen.

Käsittele laitetta varovasti asennuksen aikana. Vältä koneeseen kohdistuvia iskuja.

Älä koske laitteen sisäosiin. Jos tämä on kuitenkin tarpeen, ota yhteyttä tekniseen palveluumme.

Ennen asennusta

Laitteen lähellä olevat huonekalut tulee olla tehty syttymättömistä materiaaleista. Laminoitujen päällysteiden ja niiden kiinnitysaineiden on oltava kuumuuden kestäviä.

Laitetta ei saa asentaa jääkaappien, pesukoneiden, astianpesukoneiden tai muiden laitteiden päälle.

Jos keittotaso asennetaan uunin yläpuolelle, tulee siinä olla pakkoilmankierto. Tarkista uunin mitat sen asennusoppaasta.

Huonekalun valmistelu (kuva 1)

Modulaariset keittotasot voidaan asentaa yhteen käyttämällä liitokseen tarkoitettuja lisävarusteita, jotka on saatavilla teknisestä palvelustamme.

NEZ34VLA Liitosprofiili

NEZ34VLB Keraamisen keittotason liitosprofiili

Tee työtason tarvittavia mittoja vastaava leikkaus.

Jos työtaso on tehty puusta, lakkaa leikkauspinnat erikoisliimalla, jotta ne suojattaisiin kosteudelta.

Jos keittotason alapuolella ei ole uunia, aseta syttymättömästä materiaalista valmistettu erotin (esim. metalli- tai vanerikappale) 20 mm:n päähän keittotason alareunasta. Näin estetään alapuolella olevien kalusteiden syttyminen.

Välipohjan ja laitteen verkkoliitännän välisen etäisyyden pitää olla vähintään 10 mm.

Laitteen asennus (kuva 2)

Huomautus: Käytä keittotasoa asentaessasi suojakäsineitä.

Mallista riippuen kiinnittyvä tiiviste voidaan kiinnittää laitteeseen tehtaalla. Jos tiiviste on kiinnitetty laitteeseen tehtaalla, älä irrota sitä missään nimessä: kiinnittyvä tiiviste estää vuodot. Jos tiivistettä ei ole asennettu tehtaalla, kiinnitä se keittotason alareunaan noin 3 mm sen yläpuolelle.

Laitteen asennus huonekaluun upotusta varten:

1. Ota kiinnittimet lisävarustepakkauksesta ja aseta sivulla oleviin aukkoihin.
2. Kiinnitä ja aseta keittotaso asianmukaisesti keskelle.
3. Paina keittotason reunoja niin, että se on koko ympärykseltä tukeva.

Sähkökytkentä

Keittotasot toimitetaan virtajohtolla, pistokkeella tai sitä ilman.

Pistokkeilla varustetut laitteet saa liittää vain asiallisesti asennettuihin pistorasioihin, jotka on maadoitettu.

Käyttäjän on varmistettava, että asennuksessa on moninapainen katkaisin, jossa on vähintään 3 mm:n kontaktiaukko (lukuun ottamatta pistokkeita, jos siihen pääsee käsiksi käyttäjä).

Tämä laite on tyyppi "Y" laite: käyttäjä ei saa vaihtaa tulokaapelia, tämän saa suorittaa ainoastaan tekninen palvelu. Johdon tyyppiä ja minimihalkaisijaa ei saa muuttaa.

Virtajohto: 3 x 1,5 mm².

Turvallisuussyistä maadoitus on asennuksessa kytkettävä ensimmäiseksi ja poistettaessa irrotettava viimeiseksi.

Keittotason purku

1. Irrota laite sähköverkosta.
2. Työnnä alhaalta ylöspäin.

no

Sikkerhetsanvisninger

Les instruksjonene før installering og bruk.

Illustrasjonene i denne Monteringsanvisningen er kun veiledende.

Produsenten står ikke ansvarlig dersom forholdsreglene som angis i denne brukerveiledningen ikke overholdes.

All installering og kobling må utføres av en autorisert tekniker i henhold til gjeldende lokale forskrifter og bestemmelser. Vi anbefaler at du ringer til vår teknisk service for å få hjelp til dette.

Se typeskiltet for å kontrollere at effekten og spenningen til apparatet er kompatible med den elektriske installeringen.

Dette apparatet er konstruert for kun privat bruk. Kommersiell og profesjonell bruk er ikke tillatt. Garantien er kun gyldig hvis man respekterer den tiltenkte bruken til apparatet.

Før det utføres arbeid på koketoppen, må strømførselen kobles fra.

Strømledningen må være festet til møbelen slik at den ikke kommer i berøring med ovnens eller koketoppens varme deler.

Elektriske apparater må alltid være koblet til jord.

Apparatet må behandles varsomt under installeringen. Apparatet må ikke utsettes for støt.

Ikke berør apparatets innvendige deler. Dersom det er nødvendig må du kontakte vår tekniske service.

Før installering

Møbelet som befinner seg ved siden av apparatet må være av ikke-brennbar materiale. Den laminerte foringen og limet den er festet med, bør være varmebestandig.

Dette apparatet må ikke installeres over kjøleskap, vaskemaskiner, oppvaskmaskiner eller lignende.

Dersom koketoppen installeres over en ovn, må denne ha konstant ventilasjon. Kontroller ovnens dimensjoner i bruksanvisningen.

Tilrettelegging av kjøkkenelementet (fig. 1)

Platetoppmoduler kan installeres med festelementer som kan fås hos vår kundeservice.

NEZ34VLA Fugeprofil

NEZ34VLB Fugeprofil for platetopp i glasskeramikk

Lag en utskjæring i arbeidsoverflaten med de nødvendige dimensjonene.

På arbeidsoverflater av tre bør du lakkere snittkantene med et spesielt produkt for å beskytte dem mot fuktighet.

Hvis det ikke finnes en ovn under koketoppen, må du plassere en skilleplate av ikke-brennbar materiale (f.eks. metall eller kryssfinér) 20 mm fra koketoppens bunn. På denne måten unngår man at det er tilgang til koketoppens underside.

Avstanden mellom mellomplaten og apparatets strømtilkobling må være på minst 10 mm.

Installering av apparatet (fig. 2)

Merk: Bruk hansker ved innbygging av platetoppen.

Alt etter modell kan limtetningen ha blitt satt på allerede på fabrikk. Limtetningen må i så fall under ingen omstendigheter fjernes da den forhindrer lekkasje. Dersom tetningen ikke er blitt satt på på fabrikk, limer du den fast på undersiden av platetoppen slik at den står ca. 3 mm ut.

Feste apparatet til innbyggingselementet:

1. Ta klammene ut av posen med tilbehør, og sett dem inn i åpningene på sidene.
2. Sett platetoppen midt i åpningen.
3. Trykk på kantene av platetoppen til de hviler på innbyggingselementet.

Elektrisk tilkobling

Koketoppene leveres med strømløsning med eller uten støpsel.

De apparatene som er utstyrt med støpsel, må kun kobles til korrekt installerte jordede kontakter.

Det er nødvendig å sørge for en allpolig bryter med kontaktåpning på minst 3 mm (unntatt når koblingene skjer gjennom en stikkontakt, hvis en slik skulle være tilgjengelig for brukeren).

Dette apparatet er av type "Y": brukeren skal ikke bytte ut inngangsledningen, det må vår tekniske service gjøre. Det er nødvendig å ta hensyn til ledningstype og minste tverrsnittsdimensjoner.

Forsyningskabel: 3 x 1,5 mm².

Av sikkerhetsmessige grunner må den jordede kontakten alltid være den som først tilkobles og sist frakobles.

Demontering av koketoppen

1. Koble maskinen fra strømmettet.
2. Løft ut platetoppen fra undersiden.

SV

Sikkerhetsanvisninger

Läs instruktionerna innan apparaten installeras och används.

De grafiska bilderna som visats i Monteringsanvisningen är vägledande.

Tillverkaren kan ikke hållas ansvarig om anvisningarna i handboken ikke føljes.

All installation og anslutning ska utföras av behörig tekniker enligt lokala regler och föreskrifter gällande elektricitet. Vi rekommenderar att du ringer till Teknisk Service.

Kontrollera på märkskylten att apparatens effekt och spänning är kompatibla med elinstallationen.

Denna apparat har konstruerats endast för hemmabruk och den får inte användas för kommersiellt eller professionellt bruk.

Garantin gäller endast om man respekterar den användning som apparaten har konstruerats för.

Koppla ifrån apparatens elförsörjning innan du påbörjar arbetet.

Matningskabeln skall fästas vid möbeln så att den inte kommer i kontakt med heta delar av ugnen eller spishällen.

Apparater med elförsörjningskomponenter ska alltid jordas.

Hantera apparaten försiktigt vid installation. Skydda den från stötar.

Manipulera ikke med apparatens insida. Om detta måste göras, kontakta Teknisk Service.

Före installation

Möbler och skåp nära apparaten bör vara av icke branfarliga material. Flerskiktsbelägningen och limmet som fäster den måste vara värmebeständigt.

Apparaten får ikke installeras över kylskåp, tvättmaskin, diskmaskin eller liknande.

Om spishällen monterats över en ugn skall den vara försedd med mekanisk ventilation. Kontrollera ugnens mått i dess installationsinstruktion.

Förberedelse av köksskåp (bild 1)

Modulhållar kan installeras tillsammans med de tillbehör för hopfogning som finns hos Teknisk Service.

NEZ34VLA Skarvprofil

NEZ34VLB profil för skarv mot glaskeramikhäll

Gör en urskärning i bänkskivan med nödvändigt mått.

Om köksbänken är av trä bör snittyrtorna behandlas med speciallim för att skydda dem från fukt.

Om det ikke finns någon ugn under spishällen, placera ett skydd av icke brännbart material (till exempel metall) 20 mm under spishällens nedre del. På så sätt förhindras åtkomst till dess nedre delar.

Avståndet mellom hyllplan og enhetens elanslutning ska vara min. 10 mm.

Installation av apparaten (bild 2)

Anvisning: Använd skyddshandskar vid montering av hällen.

Enligt modellen kan den självhäftande tätningen ha monterats i fabriken. Om så är fallet, ska du under inga omständigheter ta bort den: den självhäftande tätningen skyddar mot inträngande ämnen. Om den ikke har satts fast på fabriken ska du klistra fast den på spishällens underkant så att den sticker ut cirka 3 mm.

För att fästa apparaten vid köksskåp (för inbyggnad):

1. Ta ut klämmorna ur tillbehörspåsen og placera dem i sidoöppningarna.
2. Sätt in og centrera spishällen.
3. Tryck rundt om spishällens kant tills den ligger an med hela sin omkrets.

Elektrisk anslutning

Spishällen levereras med en matningskabel, med eller utan stickkontakt.

Apparater som är utrustade med stickkontakt får endast anslutas till anslutningsbox med installerat jorduttag.

Du ska använda en enpolig brytare med en kontaktöppning på minst 3 mm (utom vid anslutningar med kontakt, om den är tillgänglig för användaren).

Denna apparat är av typen "Y": strömkabeln får ikke bytas av användaren; Teknisk Service skall anlitas. Kabelns tjocklek og typ får ikke ändras.

Matningskabel: 3 x 1,5 mm².

Av sikkerhetsskäl ska jorduttaket kopplas in först og kopplas ur sist.

Avinstallation av hällen

1. Koppla bort apparaten från elnätet.
2. Tryck nedifrån og opp.

