



et Paigaldusjuhend  
 fi Asennusohje  
 lt Montavimo instrukcija

lv Montāžas instrukcija  
 pt Instruções de montagem  
 ro Instrucțiuni de montaj



1

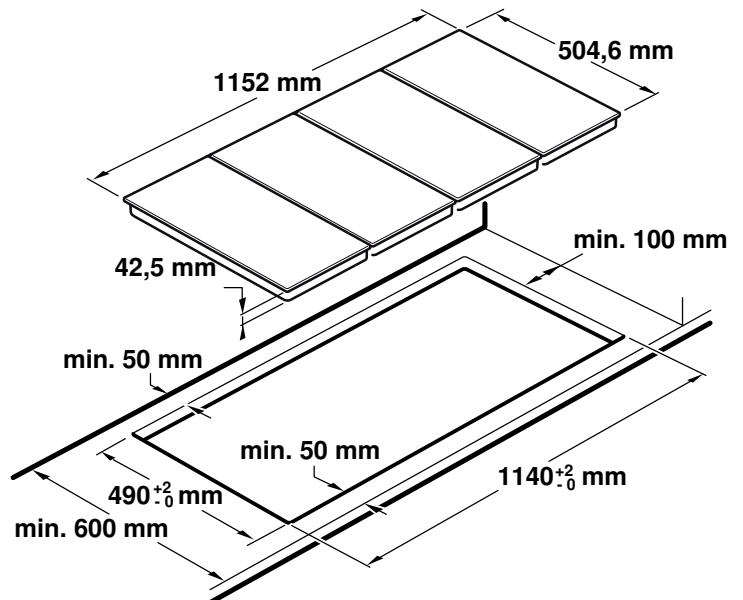
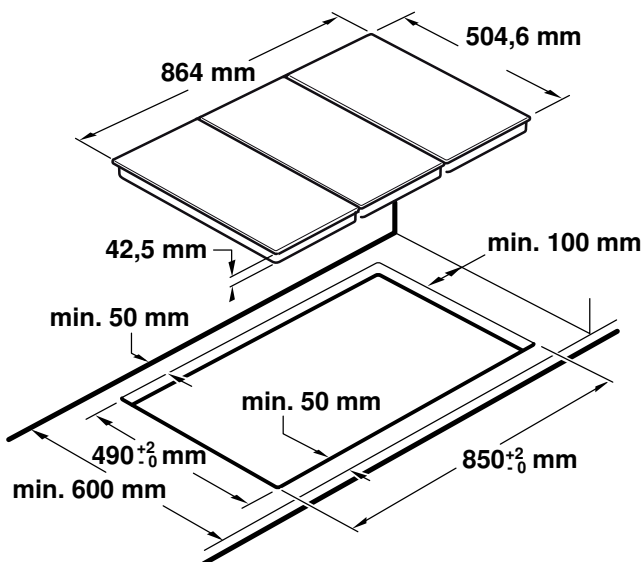
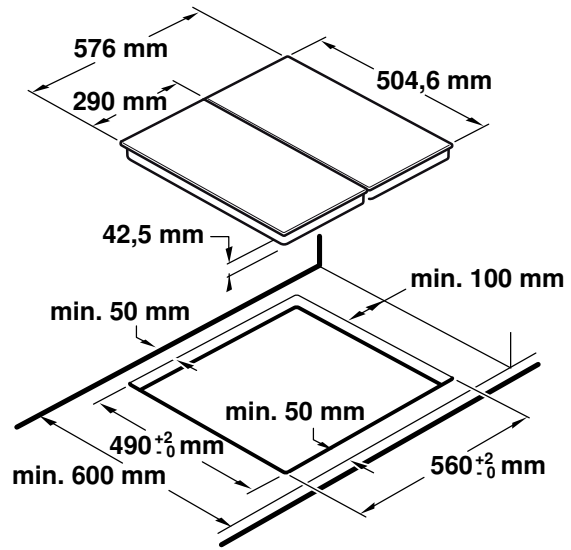
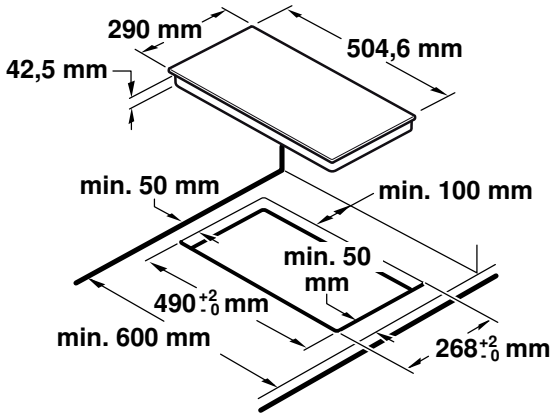
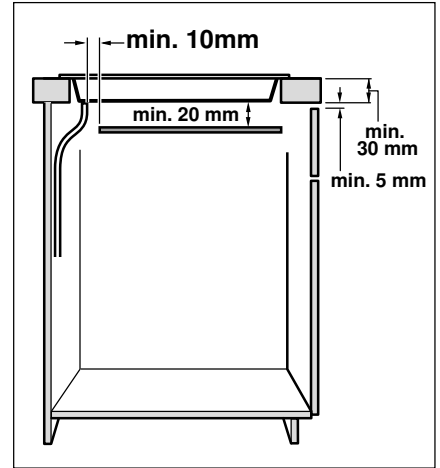
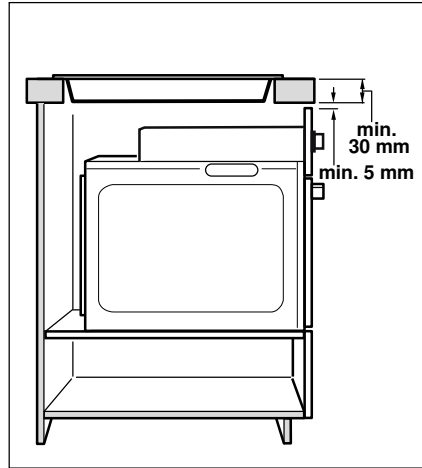
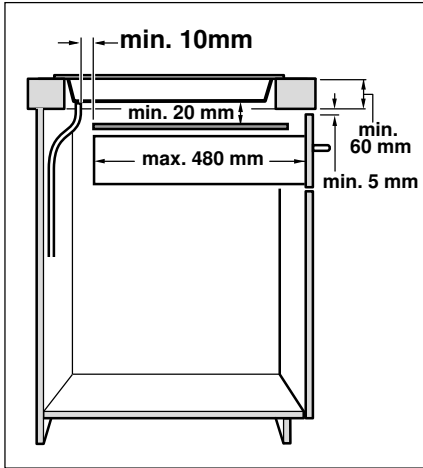

2

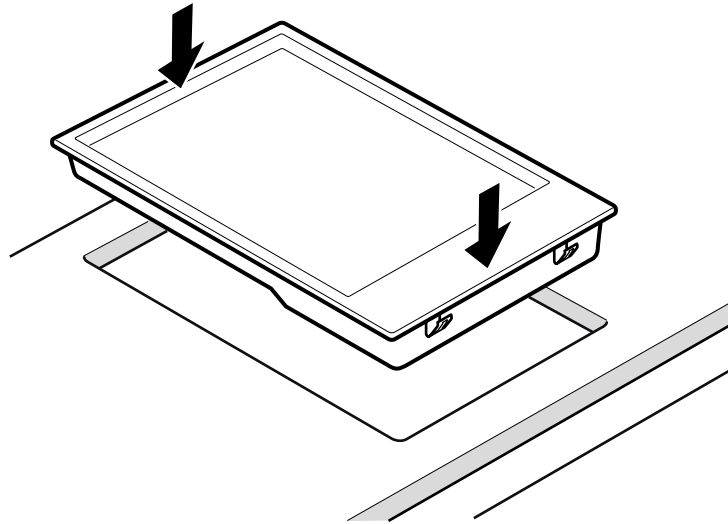
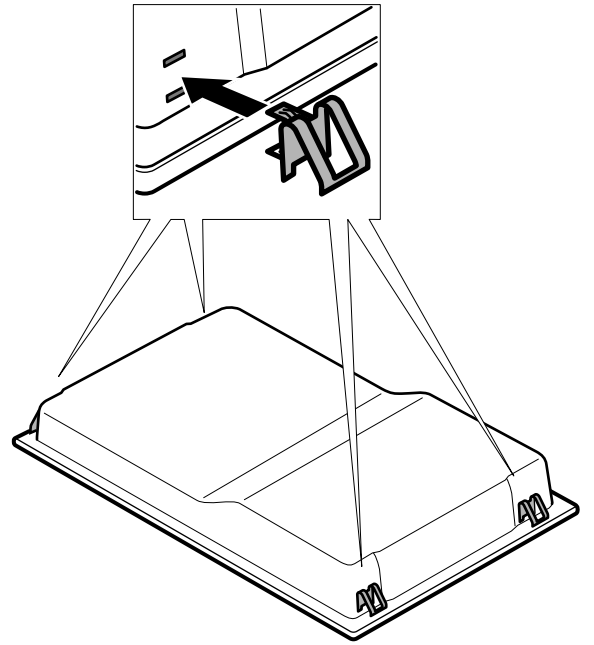
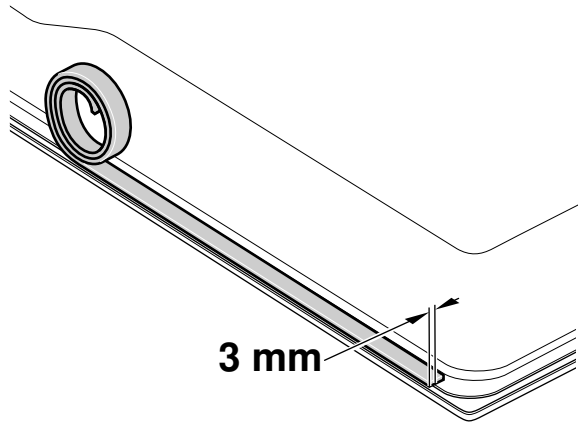

## Ohutusjuhised

Enne seadme paigaldamist ja kasutamist lugege läbi käesolev juhend.

Käesolevas kokkupanemisjuhendis sisalduvad joonised on suunavad.

**Selle juhendi ettekirjutuste täitmata jätmise korral ei võta tootja endale mingit vastutust.**

Kõik paigaldus- ja ühendustööd peab tegema vastav pädev tehnik kooskõlas kohalike energiaettevõtjate eeskirjade ja ettekirjutustega. Kõigi nende töödega seoses soovitame helistada meie teenindusse.

Kontrollige andmeplaadilt, kas seadme võimsus ja pinge ühilduvad elektripaigaldusega.

See seade on mõeldud üksnes koduseks kasutamiseks ning selle professionaalsetel või äriilistel eesmärkidel kasutamine ei ole lubatud. Garantii kehtib üksnes tingimusel, et seadet kasutatakse sellele ettenähtud otstarbel.

Enne igasuguse toiminguga alustamist tuleb seade elektrivõrgust välja lülitada.

Toitejuhe tuleb kinnitada mööbli külge, et vältida selle kokkupuutumist ahju või pliidiplaadi kuumade osadega.

Elektritoitega seadmetel on kohustuslik maanduse olemasolu.

Käsitseta seadet kogu paigaldamisprotsessi vältel ettevaatlikult. Ärge lööge seadme pihta.

Ärge muutke seadme sisemust. Kui see on siiski vajalik, võtke ühendust meie tehnilise teenistusega.

## Enne paigaldamist

Seadme läheduses asuv mööbel peab olema mittesüttivast materjalist. Kihilised kattematerjalid ja neid kinnitav liim peavad olema kuumakindlad.

Seda seadet ei tohi paigaldada külmiku, pesumasina, nõudepesumasina jms peale.

Pliidiplaadi paigaldamiseks ahju peale peab viimane olema varustatud sundventilatsiooniga. Kontrollige ahju mõõtmeid paigaldusjuhendist.

## Mööbli ettevalmistamine (joon. 1)

Moodulplaadid saab paigaldada koos ühendustarvikute abil, mis on saadaval meie teeninduses.

NEZ34VLA Ühendusprofiil

NEZ34VLB Ühendusprofiil klaaskeraamilisele pliidiplaadile

Tehke tööpinna sisse vajalikes mõõtudes sisselõige.

Puidust tööpinna korral katke lõikepinnad spetsiaalse niiskuse eest kaitsva liimiga.

Kui pliidiplaadi all ahju pole, asetage mittesüttiv eraldusmaterjal (nt metall või vineer) 20 mm kaugusele pliidiplaadi põhjast. See hoiab ära ligipääsu selle all asuva osa juurde.

Vahepõhja kaugus vooluvõrguühendusest peab olema vähemalt 10 mm.

## Seadme paigaldamine (joon. 2)

**Märkus:** Pliidiplaadi paigaldamisel kasutage kaitsekindaid.

Sõltuvalt mudelist võib liimuv tihend olla juba tehases paigaldatud. Sellisel juhul ärge seda mingil juhul eemaldage: liimuv tihend hoiab ära lekked. Kui tihend ei ole paigaldatud tehases, kleepige see pliidiplaadi sisemise serva külge, nii et see jääks umbes 3 mm üle serva.

Seadme kinnitamiseks sisseehitamismööbli külge:

1. Võtke tarvikukotist pitskruidid ja asetage need külgmistesse aukudesse.
2. Asetage pliidiplaat mööblisse tehtud lõikeava keskele.
3. Vajutage pliidiplaadi ääri, kuni plaat toetub kõikidest servadest mööblile.

## Elektriühendus

Pliidiplaadil on ostmisel kaasas pistikukontaktiga või pistikukontaktita toitejuhe.

Pistikuga varustatud seadet tohib ühendada ainult pistikupesaga, millel on nõuetekohaselt paigaldatud maandus.

Seadme ühendamiseks peab olema paigaldatud omnipolaarne katkestuslüli, kontaktivahega vähemalt 3 mm (välja arvatud pistikuga ühenduste puhul, kui see on kasutajale kättesaadav).

See seade on "Y"-tüüpi: kasutaja ei tohi seadme sisendkaablit muuta, seda võib teha ainult tehniline teenistus. Tuleb järgida kaabli tüüpi ja minimaalset ristlõiget.

Elektritoitejuhe: 3 x 1,5 mm<sup>2</sup>.

Turvalisuse pärast tuleb maandus esimesena sisse lülitada ja viimasena välja lülitada.

## Pliidiplaadi lahti monteerimine

1. Lülitage seade vooluvõrgust välja.
2. Lükake altpoolt ülespoole.

fi

## Turvalisusohjeet

Lue laitteen käyttöohjeet ennen sen asennusta ja käyttöönottoa.

Näiden asennusohjeiden kuvat ovat viitteellisiä.

**Valmistaja ei ota vastuuta vahingoista, mikäli tämän oppaan ohjeita ei noudateta.**

Vain valtuutettu sähköasentaja saa suorittaa kaikki asennus- ja kytkentätöimenpiteet määräyksien ja paikallisten sähkölaitosten ohjeiden mukaisesti. Suosittelemme, että otatte yhteyttä tekniseen palveluumme kyseisten toimenpiteiden suorittamista varten.

Tarkista tyyppikilvestä, että laitteen teho- ja jännitearvot vastaavat sähköasennuksen arvoja.

Tämä laite on suunniteltu ainoastaan kotitalouskäyttöön, sitä ei saa käyttää kaupallisiin tai ammatillisiin tarkoituksiin. Takuu edellyttää, että laitetta käytetään sille suunniteltuun käyttötarkoitukseen.

Ennen toimenpiteiden suorittamista laitteen sähkön syöttö on kytkettävä irti.

Virtajohto täytyy kiinnittää huonekaluun, jotta se ei kosketa uunin tai keittotason kuumia osia.

Sähkölaite täytyy liittää maadoitettuun pistokkeeseen.

Käsittele laitetta varovasti asennuksen aikana. Vältä koneeseen kohdistuvia iskuja.

Älä koske laitteen sisäosiin. Jos tämä on kuitenkin tarpeen, ota yhteyttä tekniseen palveluumme.

## Ennen asennusta

Laitteen lähellä olevat huonekalut tulee olla tehty syttymättömistä materiaaleista. Laminoitujen päällysteiden ja niiden kiinnitysaineiden on oltava kuumuuden kestäviä.

Laitetta ei saa asentaa jääkaappien, pesukoneiden, astianpesukoneiden tai muiden laitteiden päälle.

Jos keittotaso asennetaan uunin yläpuolelle, tulee siinä olla pakkoiilmankierto. Tarkista uunin mitat sen asennusoppaasta.

## Huonekalun valmistelu (kuva 1)

Modulaariset keittotasot voidaan asentaa yhteen käyttämällä liitokseen tarkoitettuja lisävarusteita, jotka on saatavilla teknisestä palvelustamme.

NEZ34VLA Liitosprofiili

NEZ34VLB Keraamisen keittotason liitosprofiili

Tee työtasoon tarvittavia mittoja vastaava leikkaus.

Jos työtasot on tehty puusta, lakkaa leikkauspinnat erikoisliimalla, jotta ne suojattaisiin kosteudelta.

Jos keittotason alapuolella ei ole uunia, aseta syttymättömästä materiaalista valmistettu erotin (esim. metalli- tai vanerikappale) 20 mm:n päähän keittotason alareunasta. Näin estetään alapuolella olevien kalusteiden syttyminen.

Väli pohjan ja laitteen verkkoliitännän välisen etäisyyden pitää olla vähintään 10 mm.

## Laitteen asennus (kuva 2)

**Huomautus:** Käytä keittotasoa asentaessasi suojakäsineitä.

Mallista riippuen kiinnittyvä tiiviste voidaan kiinnittää laitteeseen tehtaalla. Jos tiiviste on kiinnitetty laitteeseen tehtaalla, älä irrota sitä missään nimessä: kiinnittyvä tiiviste estää vuodot. Jos tiivistettä ei ole asennettu tehtaalla, kiinnitä se keittotason alareunaan noin 3 mm sen yläpuolelle.

Laitteen asennus huonekaluun upotusta varten:

1. Ota kiinnittimet lisävarustepakkauksesta ja aseta sivulla oleviin aukkoihin.
2. Kiinnitä ja aseta keittotaso asianmukaisesti keskelle.
3. Paina keittotason reunoja niin, että se on koko ympärykseltä tukeva.

## Sähkökytkentä

Keittotasot toimitetaan virtajohdolla, pistokkeella tai sitä ilman.

Pistokkeilla varustetut laitteet saa liittää vain asiallisesti asennettuihin pistorasioihin, jotka on maadoitettu.

Käyttäjän on varmistettava, että asennuksessa on moninapainen katkaisin, jossa on vähintään 3 mm:n kontaktiaukko (lukuun ottamatta pistokkeita, jos siihen pääsee käsiksi käyttäjä).

Tämä laite on tyyppiin "Y" laite: käyttäjä ei saa vaihtaa tulokaapelia, tämän saa suorittaa ainoastaan tekninen palvelu. Johdon tyyppiä ja minimihalkaisijaa ei saa muuttaa.

Virtajohto: 3 x 1,5 mm<sup>2</sup>.

Turvallisuussyistä maadoitus on asennuksessa kytkettävä ensimmäiseksi ja poistettaessa irrotettava viimeiseksi.

## Keittotason purku

1. Irrota laite sähköverkosta.

2. Työnnä alhaalta ylöspäin.

lt

## Saugos nurodymai

Prieš įrengdami arba pradėdami naudoti šiuo prietaisu, perskaitykite instrukciją.

Šiose montavimo instrukcijose pateikiami brėžiniai yra tik orientacinio pobūdžio.

**Gamintojas atsisako bet kokios atsakomybės, jei nesilaikoma šiose instrukcijose pateiktų nurodymų.**

Visus montavimo ir prijungimo darbus turi atlikti įgaliotasis technikas, laikydamasis taikomų normų ir vietinių elektros ir dujų įmonių nurodymų. Dėl šių darbų rekomenduojame kreiptis į mūsų techninės priežiūros skyrių.

Techninių duomenų lentelėje patikrinkite, ar prietaiso įtampa ir galia atitinka elektros instaliaciją.

Šis prietaisas naudojamas tik buityje, draudžiama jį naudoti komerciniams tikslais arba profesionaliai. Garantija galios tik tuo atveju, jei prietaisas bus naudojamas tuo tikslu, kuriam jis buvo sukurtas.

Prieš atlikdami bet kokius darbus, atjunkite nuo prietaiso elektros tiekimą.

Maitinimo kabelis turi būti tvirtinamas prie baldo – tokiu būdu jis nesilies prie įkaitusių orkaitės arba kaitlentės vietų.

Elektros energiją naudojantys prietaisai būtinai turi būti įžeminami. Montuodami su prietaisu visą laiką dirbkite atsargiai. Neatrankykite prietaiso.

Nekeiskite prietaiso vidaus. Jei reikia, iškvieskite mūsų techninės priežiūros skyriaus meistrą.

## Prieš įrengiant

Šalia prietaiso esantys baldai turi būti pagaminti iš nedegių medžiagų. Sluoksninės dangos ir jas tvirtinantys klėjai turi būti atsparūs karščiui.

Šio prietaiso negalima montuoti virš šaldytuvų, skalbyklių, indaplovių ar panašių prietaisų.

Jei kaitlentė montuojama virš orkaitės, turi būti įrengiamas priverstinis vėdinimas. Patikrinkite orkaitės matmenis jos įrengimo instrukcijoje.

## Baldo paruošimas (1 pav.)

Modulinės plokštės gali būti įrengtos naudojant jungiamąsias detales, kurių galite rasti mūsų techninės priežiūros skyriuje.

NEZ34VLA jungiamasis profilis

NEZ34VLB profilis, jungiamas su stiklo keramikos kaitlente

Darbiniam paviršiuje padarykite reikiamų matmenų pjūvį.

Jei darbiniai paviršiai yra mediniai, sutepkite pjaunamus paviršius specialiais klėjais, apsaugodami juos nuo drėgmės.

Jei po kaitlentę nėra orkaitės, įrenkite nedegios medžiagos atskirą (pvz., metalinį arba faneros) 20 mm atstumą nuo kaitlentės pagrindo. Taip bus apsaugota vidinės dalies prieiga iš apačios.

Atstumas nuo tarpinio dugno iki prietaiso tinklo jungties turi būti mažiausiai 10 mm.

## Prietaiso įrengimas (2 pav.)

**Pastaba:** Montuodami kaitlentę mūvėkite apsaugines pirštines.

Priklausomai nuo modelio, lipni sandarinimo juosta gali būti uždėta gamykloje. Jei taip yra, jos nenuimkite dėl jokios priežasties; lipni sandarinimo juosta apsaugo nuo filtravimo. Jei juosta gamykloje

nepritvirtinta, priklijuokite ją vidiniame kaitlentės pakraštyje, išsikišusią 3 mm.

Tvirtinant prietaisą balde su išpjova:

1. Išimkite varžtus iš priedų krepšelio ir prisukite juos šoninėse angose.

2. Įleiskite ir nustatykite kaitlentę.

3. Spauskite kraštus, kol ji atsirems per visą perimetrą.

## Elektros sujungimai

Kaitlentės yra prijungiamos per maitinimo kabelį su elektros kištuku arba be jo.

Prietaisai, kuriuose yra kištukas, turi būti prijungti tik prie kištukinių lizdų su tinkamai įrengtu žeminiu.

Turite įrengti ne mažesnio kaip 3 mm kontaktinio ploto daugiapolių srovės atjungiklį (išskyrus sujungimus naudojant elektros lizdą, jei jį gali pasiekti naudotojas).

Tai yra „Y“ tipo prietaisas: įvadinio kabelio naudotojas keisti negali, tai turi atlikti techninės priežiūros skyriaus meistras. Turi būti naudojami ne mažesni, kaip to paties tipo ir stiprumo kabeliai.

Maitinimo kabelis: 3 x 1,5 mm<sup>2</sup>.

Dėl saugumo įžeminimas turi būti įjungtas pirmasis ir atjungtas paskutinis.

## Kaitlentės išmontavimas

1. Atjunkite prietaisą nuo įžeminimo.

2. Paspauskite iš apačios į viršų.

lv

## Drošības norādes

Uzmanīgi izlasiet instrukcijas pirms ierīces uzstādīšanas vai lietošanas.

Šajās montāžas instrukcijās redzami attēli ir aptuveni.

**Ražotājs neuzņemas nekādu atbildību, ja netiek ievēroti šīs rokasgrāmatas noteikumi.**

Visi uzstādīšanas un savienošanas darbi ir jāveic pilnvarotam tehnikam, ievērojot tiesību aktos noteiktās un vietējo elektroenerģijas piegādes uzņēmumu norādes. Jebkuru šo darbu veikšanai iesakām zvanīt mūsu Tehniskajam dienestam.

Datu plāksnītē pārbaudiet, vai ierīces jauda un spriegums atbilst elektroinstalācijai.

Šī ierīce ir izstrādāta tikai izmantošanai māsaimniecībā, un to nav atļauts lietot rūpnieciskām vai profesionālām vajadzībām.

Garantija būs spēkā tikai tad, ja šī ierīce būs izmantota paredzētajam mērķim.

Pirms jebkuru darbību veikšanas atslēdziet iekārtu no elektrības padeves.

Plīts virsmas barošana kabelim ir jābūt piestiprinātam pie mēbeles, lai tās nesaskartos ar cepeškrāsnis vai plīts virsmas karstajām daļām.

Ierīcēm ar elektrisko barošanu ir obligāti jābūt iezemētām.

Visa uzstādīšanas procesa laikā ar ierīci rīkojieties uzmanīgi. Nedaudziet ierīci.

Neveiciet labojumus ierīces iekšpusē. Ja nepieciešams, zvaniet mūsu tehniskajam dienestam.

## Pirms uzstādīšanas

Ierīcei tuvumā esošajām mēbelēm ir jābūt izgatavotām no materiāliem, kas nav viegli uzliesmojoši. Pārklājumu slāņiem un to līmei ir jābūt karstumizturīgiem.

Šo ierīci nedrīkst uzstādīt virs ledusskapjiem, veļas mazgājamajām mašīnām, trauku mazgājamajām mašīnām vai līdzīgās tehnikas.

Lai plīts virsmu uzstādītu virs cepeškrāsnis, tai ir jābūt aprīkotai ar mehānisko ventilāciju. Savā lietotāja rokasgrāmatā pārbaudiet cepeškrāsnis izmērus.

## Mēbeles sagatavošana (1. att.)

Moduļu virsmas var uzstādīt kopā, izmantojot savienojuma piederumus, kas pieejami mūsu Tehniskajā dienestā.

NEZ34VLA Savienojuma profils

NEZ34VLB Profils savienošanai ar stikla keramikas virsmu

Galda virsmā izzāgējiet vajadzīgā izmēra caurumu.

Virtuves darba virsmām, kas izgatavotas no koka, zāģējuma vietās uzklājiet īpašu līmi, lai tās aizsargātu no mitruma.

Ja zem plīts virsmas nav cepeškrāsnis, 20 mm attālumā no plīts virsmas pamatnes ievietojiet atdalītāju no nedegoša materiāla (piemēram, metāla vai koka saplākšņa). Šādi tiks novērsta saskare ar pamatnes apakšējo daļu.

Starpplāksnei jāatrodas vismaz 10 mm attālumā no ierīces elektrotīkla pieslēguma.

## Ierīces uzstādīšana (2. att.)

**Norādījums:** Iebūvējot cepeškrāsni, jāizmanto aizsargcimdi.

Atkarībā no modeļa lipošā blīve var būt uzlikta jau rūpnīcā. Ja tas ir tā, nekādā gadījumā neņemiet to nost: lipošā blīve novērs noplūdes. Ja blīve nav uzlikta rūpnīcā, pielīmējiet to pie plīts virsmas apakšējās malas ar apmēram 3 mm pārмали.

Lai ierīci piestiprinātu pie mēbeles, kurā to paredzēts iebūvēt, veiciet turpmāk minētās darbības.

1. Paņemiet skavas no piederumu somiņas un ievietojiet tās sānu atverēs.
2. Ievietojiet un nocentrējiet plīts virsmu.
3. Spiediet uz tās malām, līdz plīts virsma ir atbalstīta pa visu perimetru.

## Pieslēgums elektroinstalācijai

Plīts virsmas tiek piegādātas ar barošanas kabeļiem ar vai bez kontaktdakšas.

Ierīces ar elektrības kontaktdakšām ir vienīgi jāpievieno elektrības ligzdām, kam obligāti jābūt iezemētām.

Ir jāuzstāda visu polu slēdzis ar minimālo kontaktu attālumu 3 mm (izņemot savienojumiem ar kontaktdakšu, ja tāda lietotājam ir pieejama).

Šī ir "Y" tipa ierīce: ievades kabeli lietotājs nedrīkst mainīt. To atļauts darīt tikai tehniskajam dienestam. Ir jāievēro kabeļa tips un minimālais diametrs.

Barošanas kabelis: 3 x 1,5 mm<sup>2</sup>.

Drošības apsvērumu dēļ, pievienojot ierīci, vispirms ir jāpieslēdz zemējums un, atvienojot ierīci, zemējums ir jāatslēdz pašās beigās.

## Plīts virsmas demontāža

1. Atvienojiet ierīci no strāvas avota.
2. Piespiediet no apakšas uz augšu.

pt

## Indicācija par drošību

Leia as instruções do aparelho antes de proceder à sua instalação e uso.

Os gráficos são representados nestas Instruções de montagem a título orientativo.

**O fabricante fica isento de toda a responsabilidade caso não se cumpram as disposições constantes deste manual.**

Todos os trabalhos de instalação e ligação devem ser realizados por um técnico autorizado, respeitando as normas e o estipulado pelas empresas locais fornecedoras de electricidade. Para qualquer um destes trabalhos, recomendamos chamar o nosso Serviço de Assistência Técnica.

Na placa de características, certifique-se de que a potência e a voltagem do aparelho são compatíveis com a instalação eléctrica.

Este aparelho foi unicamente concebido para utilização doméstica, não podendo, por isso, ser utilizado para fins comerciais ou profissionais. A garantia apenas será válida caso o aparelho seja utilizado correctamente e para os fins a que se destina.

Antes de qualquer procedimento, corte a alimentação eléctrica do aparelho.

O cabo de alimentação deve ser fixo ao móvel para evitar que entre em contacto com as partes quentes do forno ou da placa de cozedura.

Os aparelhos com alimentação eléctrica devem ser obrigatoriamente ligados à terra.

Durante todo o processo de instalação, manuseie o aparelho com cautela. Não golpeie o aparelho.

Não manipule o interior do aparelho. Se necessário, contacte o nosso Serviço de Assistência Técnica.

## Antes da instalação

Os móveis que fiquem próximos do aparelho devem ser feitos de materiais não inflamáveis. Os revestimentos estratificados e a cola que os fixa devem ser resistentes ao calor.

Este aparelho não pode ser instalado sobre frigoríficos, máquinas de lavar roupa, máquinas de lavar loiça ou aparelhos similares.

Para instalar a placa de cozedura sobre um forno, este deve incluir um mecanismo de ventilação forçada. Verifique as dimensões do forno no seu manual de instalação.

## Preparação do móvel (fig. 1)

É possível instalar as placas modulares em conjunto através dos acessórios de união disponíveis no nosso Serviço de Assistência Técnica.

NEZ34VLA perfil de união

NEZ34VLB perfil para união com placa vitrocerâmica

Realize um corte das dimensões necessárias na superfície de trabalho.

Em superfícies de trabalho de madeira, envernize as superfícies de corte com uma cola especial para as proteger da humidade.

Se não houver um forno por baixo da placa de cozedura, coloque um separador de material não inflamável (por ex., de metal ou madeira contraplacada) a 20 mm da base da placa de cozedura. Assim, impede o acesso à parte inferior desta.

A distância do fundo falso à ligação eléctrica do aparelho tem de ser de, pelo menos, 10 mm.

## Instalação do aparelho (fig. 2)

**Nota:** Utilize luvas de proteção para montar a placa de cozinhar.

Segundo o modelo, a junta adesiva pode vir colocada de fábrica. Se for esse o caso, não a remova de forma alguma: a junta adesiva impede as infiltrações. Se a junta não vier colocada de fábrica, cole-a na margem inferior da placa de cozedura, sobressaindo cerca de 3 mm.

Para a fixação do aparelho no móvel de encastramento:

1. Retire os grampos do conjunto de acessórios e coloque-os nos orifícios laterais.
2. Encastre e centre a placa de cozedura.
3. Pressione sobre os seus extremos até que se apoie em todo o seu perímetro.

## Ligação eléctrica

As placas de cozedura são fornecidas com um cabo de alimentação com ou sem ficha.

Os aparelhos fornecidos com ficha só devem ser ligados a tomadas de terra devidamente instaladas.

Deve prever-se um interruptor monopolar com uma abertura de contacto mínima de 3 mm (excepto em ligações com ficha, se esta estiver acessível ao utilizador).

Este aparelho é do tipo "Y": o cabo de entrada não pode ser mudado pelo utilizador, só o Serviço de Assistência Técnica deve fazê-lo. Deve sempre respeitar-se a secção mínima e o tipo de cabo.

Cabo de alimentação: 3 x 1,5 mm<sup>2</sup>.

Como medida de segurança, a tomada de terra deve ser a primeira a ser ligada e a última a ser desligada.

## Desmontagem da placa de cozedura

1. Desligue o aparelho da tomada eléctrica.
2. Empurre de baixo para cima.

ro

## Indicații referitoare la siguranță

Citiți instrucțiunile aparatului înainte să treceți la instalarea și utilizarea acestuia.

Diagramele reprezentate în aceste instrucțiuni de montare sunt orientative.

**Producătorul este exonerat de orice răspundere dacă nu sunt îndeplinite dispozițiile din acest manual.**

Toate operațiunile de instalare și conectare trebuie să fie realizate de către un tehnician autorizat, conform normelor și prescripțiilor companiilor locale furnizoare de electricitate. Pentru oricare dintre aceste lucrări, vă recomandăm să apelați la serviciul nostru tehnic. Verificați pe plăcuța cu caracteristici ca puterea și tensiunea aparatului să fie compatibile cu instalația electrică.

Acest aparat a fost conceput numai pentru uz casnic, nefiind permisă utilizarea sa în scopuri comerciale sau profesionale. Garanția va fi valabilă numai dacă se respectă utilizarea pentru care a fost conceput.

Înainte de orice acțiune, întrerupeți alimentarea electrică a aparatului.

Cablul de alimentare trebuie fixat de mobilă pentru a nu atinge părți fierbinți ale cuptorului sau ale plitei de gătit.

Aparatele cu alimentare electrică trebuie conectate obligatoriu la împământare.

Pe durata întregului proces de instalare manevrați aparatul cu grijă. Nu loviți aparatul.



Nu interveniți în interiorul aparatului. Dacă este necesar, apelați la Serviciul nostru tehnic.

## Înainte de instalare

Mobilele apropiate de aparat trebuie să fie din materiale neinflamabile. Învelișurile stratificate și adezivul care le fixează trebuie să fie rezistente la căldură.

Acest aparat nu se poate instala deasupra frigiderelor, mașinilor de spălat rufe, mașinilor de spălat vase sau similare.

Pentru a instala plita de gătit deasupra unui cuptor, acesta trebuie să dispună de ventilație forțată. Verificați dimensiunile cuptorului în manualul de instalare al acestuia.

## Pregătirea mobilei (fig. 1)

Plitele modulare se pot instala împreună cu ajutorul accesoriilor de îmbinare disponibile la serviciul nostru tehnic.

NEZ34VLA profil de îmbinare

NEZ34VLB profil pentru îmbinare cu plită vitroceramică

Realizați o tăietură în suprafața de lucru de dimensiunile necesare.

Pe suprafețe de lucru din lemn, aplicați un adeziv special pe suprafețele de tăiere, pentru a le proteja de umiditate.

Dacă nu există un cuptor sub plita de gătit, amplasați un separator din material neinflamabil (de ex. metal sau placaj) la 20 mm de baza plitei de gătit. Astfel se împiedică accesul la partea inferioară a acesteia.

Distanța de la palierul intermediar la racordul la rețea al aparatului trebuie să fie de cel puțin 10 mm.

## Instalarea aparatului (fig. 2)

**Indicație:** La montarea plitei, folosiți mănuși de protecție.

În funcție de model, garnitura adezivă poate fi montată din fabrică. Dacă este așa, nu o demontați pentru niciun motiv: garnitura adezivă evită scurgerile. Dacă garnitura nu este montată din fabrică, montați-o pe marginea inferioară a plitei de gătit depășind-o cu aprox. 3 mm.

Pentru fixarea aparatului în mobila de încastrare:

1. Scoateți clemele din punca cu accesorii și amplasați-le în orificiile laterale.
2. Încadrați și centrați plita de gătit.
3. Apăsați pe extremitățile acesteia până când se sprijină pe tot perimetrul său.

## Conexiune electrică

Plitele de gătit sunt furnizate cu un cablu de alimentare cu sau fără ștecher.

Aparatele prevăzute cu ștecher trebuie doar să fie conectate la priză care să dispună de împământare instalată corect.

Trebuie prevăzut un întrerupător de circuit omipolar cu deschiderea contactului de minim 3 mm (cu excepția conexiunilor la priză, dacă aceasta este accesibilă pentru utilizator).

Acest aparat este de tipul "Y": cablul de alimentare nu poate să fie schimbat de către utilizator, ci de către Serviciul tehnic. Trebuie respectat tipul de cablu și secțiunea minimă.

Cablul de alimentare: 3 x 1,5 mm<sup>2</sup>.

Din motive de siguranță, împământarea trebuie să fie conectată prima și deconectată ultima.

## Demontarea plitei de gătit

1. Deconectați aparatul de la priza electrică.
2. Împingeți de jos în sus.



