

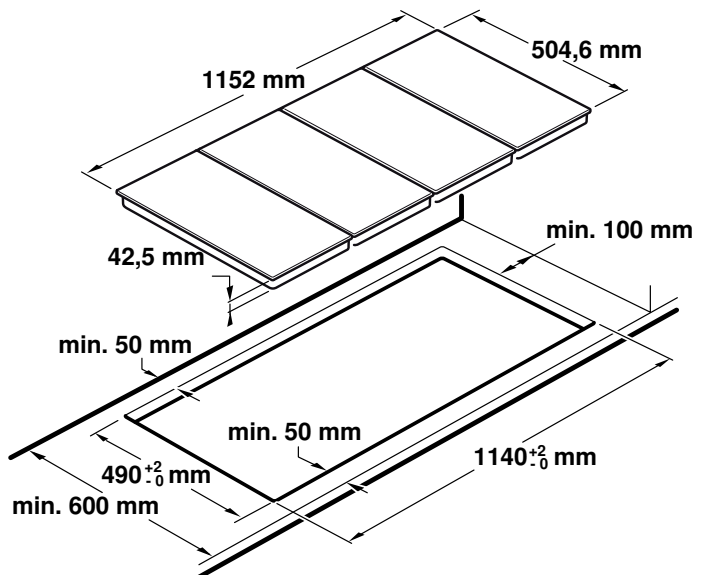

da Monteringsvejledning
 el Οδηγίες εγκατάστασης
 es Instrucciones de montaje
 hu Szerelési útmutató
 it Istruzioni per il montaggio

pl Instrukcja montażu
 ru Инструкция по монтажу
 sv Monteringsanvisning
 tr Montaj kılavuzu

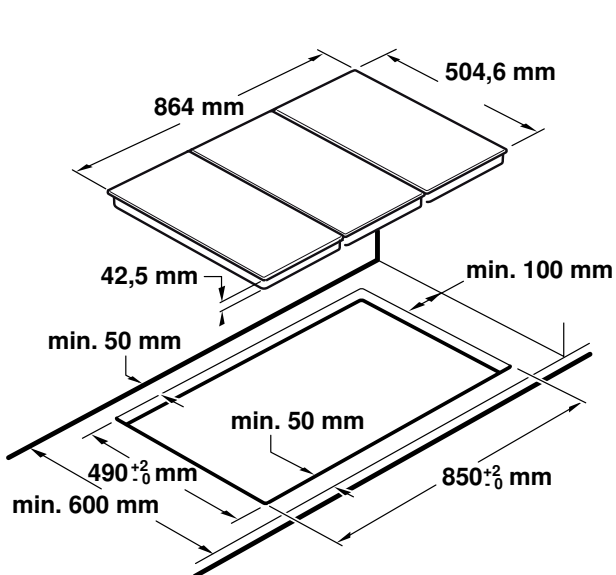
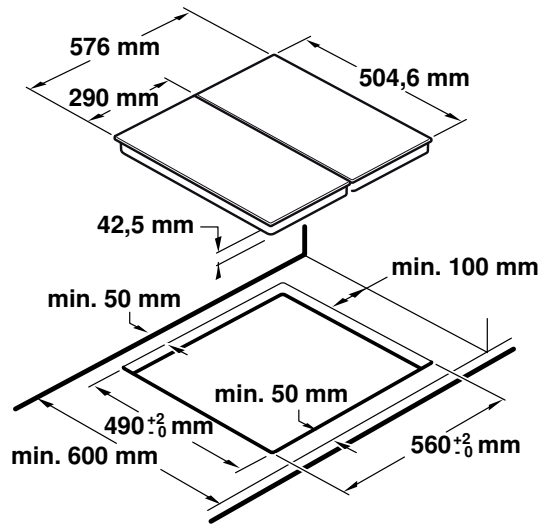
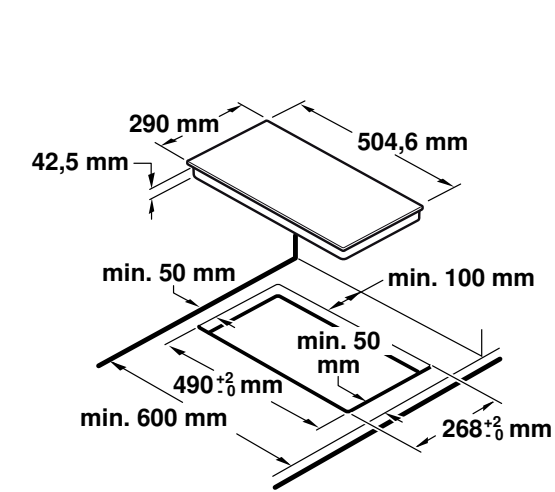
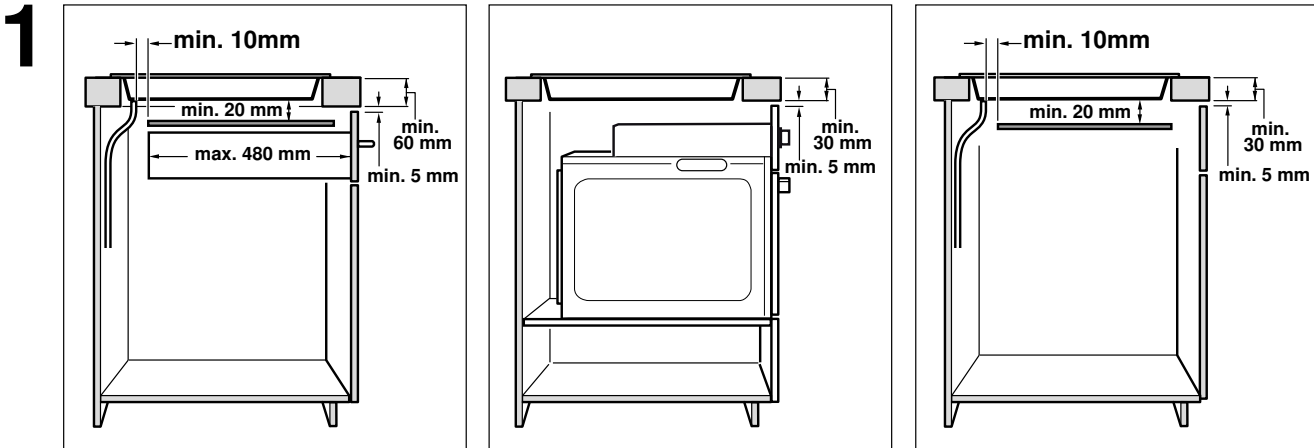
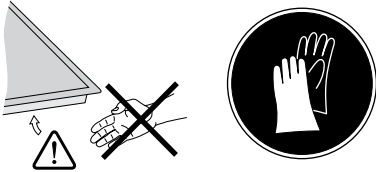

2

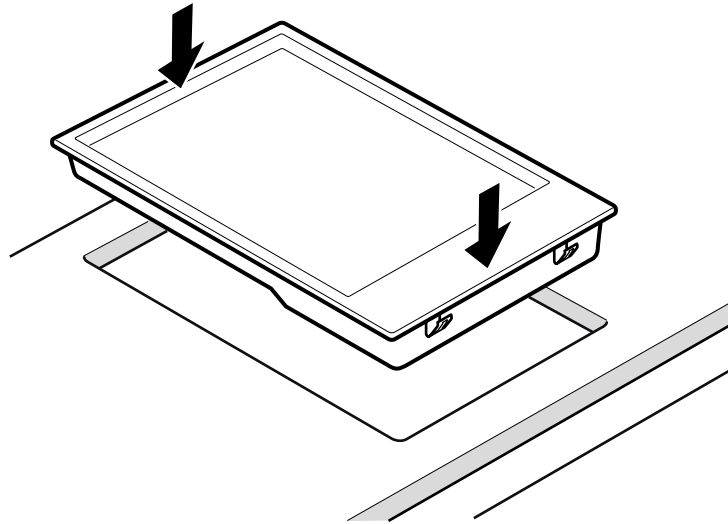
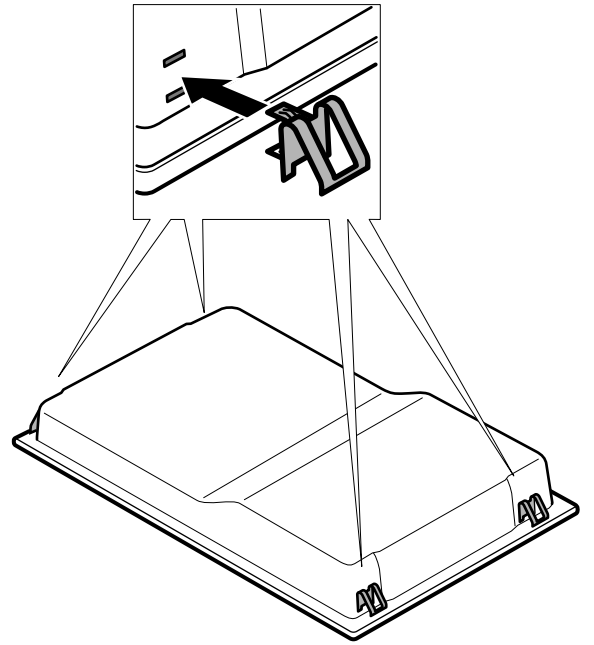
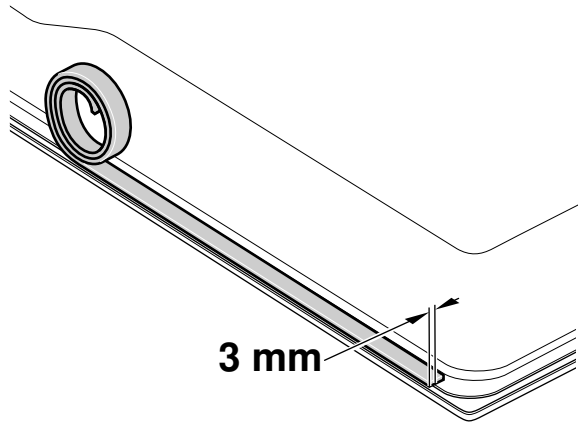

Sikkerhedsforanstaltninger

Læs instruktionerne til apparatet, før det installeres og bruges. Den viste grafik i Montagevejledningen er vejledende.

Producenten er fritaget for ethvert ansvar, hvis bestemmelserne i denne vejledning ikke overholdes.

Alt arbejde med installation og tilslutning skal udføres af en autoriseret tekniker, der overholder normer og bestemmelser fra de lokale forsyningselskaber. I forbindelse med udførelse af disse opgaver anbefaler vi, at du ringer til vores tekniske serviceafdeling. På mærkepladen skal du kontrollere, at apparatets styrke og spænding er kompatibel med den elektriske installation.

Apparatet er kun udviklet til brug i hjemmet, og det må ikke bruges kommercielt eller erhvervsæssigt. Garantien er kun gyldig, hvis man overholder den anvendelse, som det er beregnet til.

Før enhver handling skal du afbryde apparatets elektricitetstilførsel.

Tilslutningskablet skal fastgøres til møblet for at undgå, at det kommer i kontakt med ovnens eller kogesektionens varme dele.

Apparater med elektriske tilslutninger skal forsynes med en jordforbindelse.

Apparatet skal behandles varsomt under hele installationsprocessen. Undgå at apparatet får slag.

Udfør ikke ændringer af de indvendige dele af apparatet. Hvis det skulle være nødvendigt, skal du kontakte vores tekniske afdeling.

Før installation

Møblerne ved siden af apparatet skal være af ikke-antændelige materialer. Den opbyggede beklædning og lakken, der holder den fast, skal være modstandsdygtig over for varme.

Apparatet må ikke installeres oven på fryser, vaskemaskiner, opvaskemaskiner eller lignende.

Hvis kogesektionen skal installeres oven på en ovn, skal sidstnævnte have automatisk udluftning. Kontroller ovnens størrelse i installationsvejledningen.

Forberedelse af møbel (fig. 1)

Modulpladerne kan sættes sammen ved hjælp af de skrueforbindelser, der er tilgængelige i vores tekniske serviceafdeling.

NEZ34VLA profil for samling

NEZ34VLB profil for samling med vitrokeramisk plade

Udfør en udsikring i den nødvendige størrelse til arbejdspladen. På overflader af træ skal du lakere udsikringerne med en speciel lak for at beskytte dem mod fugt.

Hvis der ikke er en ovn under kogesektionen, skal du anbringe en adskillelse af ikke-brændbart materiale (f. eks. metal eller krydsfiner) på 20 mm i bunden af kogesektionen. Således forhindres kontakt med den nederste del.

Afstanden fra mellembunden til apparatets nettilslutning skal være mindst 10 mm.

Installation af apparatet (fig. 2)

Bemærk: Anvend beskyttelseshandsker ved montagen af kogesektionen.

Alt efter model kan tætningsringen være påsat på fabrikken. Hvis den er, må du under ingen omstændigheder fjerne den: tætningsringen forebygger udslip. Hvis ringen ikke er sat på fra fabrikkens side, skal den fæstnes på kogesektionens nederste kant og stikke ca. 3 mm ud over kanten.

Til fastgørelse af apparatet i møbel med indskæring:

1. Tag holderne fra tilbehørsposen og sæt dem fast i åbningerne på siden.
2. Indsæt og centrér kogesektionen.
3. Tryk på kanterne, indtil de støttes i rammen.

Elektrisk tilslutning

Kogesektionerne leveres med et tilslutningskabel med eller uden stik.

Apparater med stik må kun tilsluttes stikdåser med korrekt jordforbindelse.

Der skal anvendes en omnipolær afbryder med en kontaktåbning på mindst 3 mm (undtagen i tilslutninger med stik, hvis brugeren har adgang til dette).

Hvis apparatet er udstyret med et Schuko-tilslutningsstik, er det nødvendigt at anvende en passende adapter ved tilslutning af

apparatet for at sikre beskyttelse med danske stikkontakters jordforbindelse. En sådan adapter (tilladte op til maks. 13 ampere) kan anskaffes igennem Teknisk service (kode 616581).

Dette apparat er af typen "Y": Forsyningskablet må ikke udskiftes af brugeren, men kun af vores tekniske serviceafdeling. Respekter altid kablets minimumssektion og type.

Tilslutningskabel: 3 x 1,5 mm².

Af sikkerhedshensyn skal jordstikket være det første, der tilsluttes og det sidste, der afbrydes.

Afmontering af kogefeltet

1. Afbryd apparatet fra strømforsyningen.
2. Skub nedefra og opefter.

el

Ενδείξεις ασφάλειας

Διαβάστε τις οδηγίες χρήσης πριν προχωρήσετε στην εγκατάσταση και χρήση της συσκευής.

Τα διαγράμματα που παρουσιάζονται σε αυτές τις Οδηγίες συναρμολόγησης είναι ενδεικτικά.

Ο κατασκευαστής δεν φέρει καμία ευθύνη αν δεν ακολουθηθούν οι οδηγίες του παρόντος εγχειριδίου.

Όλες οι εργασίες εγκατάστασης και σύνδεσης πρέπει να γίνονται από εγκεκριμένο τεχνικό, σύμφωνα με τη νομοθεσία και τις ισχύουσες νόμιμες προδιαγραφές των τοπικών προμηθευτών ηλεκτρικής ενέργειας. Για οποιαδήποτε από αυτές τις εργασίες, σας συστήνουμε να καλέσετε το Τεχνικό μας Σέρβις.

Ελέγξτε την ετικέτα χαρακτηριστικών ώστε η ισχύς και η τάση της συσκευής να είναι συμβατές με την ηλεκτρική εγκατάσταση.

Αυτή η συσκευή έχει σχεδιαστεί μόνο για οικιακή χρήση, απαγορεύεται η εμπορική ή επαγγελματική χρήση της. Η εγγύηση ισχύει μόνο εφόσον η συσκευή χρησιμοποιείται για τον λόγο που έχει σχεδιαστεί.

Πριν από οποιαδήποτε εργασία, διακόψτε την ηλεκτρική σύνδεση της συσκευής.

Το καλώδιο τροφοδοσίας πρέπει να είναι στερεωμένο στο έπιπλο ώστε να αποφεύγεται η επαφή με τα θερμά σημεία του φούρνου ή της βάσης εστιών.

Οι συσκευές με ηλεκτρική τροφοδοσία πρέπει να γειώνονται υποχρεωτικά.

Κατά τη διάρκεια της εγκατάστασης να χειρίζεστε τη συσκευή με προσοχή. Μην χτυπάτε τη συσκευή.

Μην τροποποιείτε το εσωτερικό της συσκευής. Σε περίπτωση ανάγκης καλέστε το τεχνικό μας σέρβις.

Πριν από την εγκατάσταση

Τα έπιπλα κοντά στη συσκευή πρέπει να είναι κατασκευασμένα από μη εύφλεκτα υλικά. Τα πολυστρωματικά υλικά επένδυσης και η κόλλα που τα συγκρατεί πρέπει να είναι πυρ-ανθεκτικά.

Αυτή η συσκευή δεν πρέπει να εγκαθίσταται πάνω σε ψυγεία, πλυντήρια, πλυντήρια πιάτων ή παρόμοιες συσκευές.

Για την εγκατάσταση της βάσης εστιών πάνω σε φούρνο, αυτός πρέπει να διαθέτει εξαναγκασμένο εξαερισμό. Ελέγξτε τις διαστάσεις του φούρνου στο εγχειρίδιο εγκατάστασης του.

Προετοιμασία του επίπλου (Σχ. 1)

Οι δομοστοιχειωτές βάσεις μπορούν να εγκατασταθούν συνδεδεμένες μέσω του εξαρτήματος ένωσης που διατίθεται από το τεχνικό μας σέρβις.

NEZ34VLA Προφίλ της ένωσης

NEZ34VLB προφίλ της ένωσης με υαλοκεραμική εστία

Κάνετε μια κοπή στην επιφάνεια εργασίας σύμφωνα με τις ενδεικνυόμενες διαστάσεις.

Σε ξύλινες επιφάνειες εργασίας, βερνικώστε τις επιφάνειες κοπής με μια ειδική κόλλα, για να διασφαλίσετε τη στεγανότητα τους.

Εάν δεν υπάρχει φούρνος κάτω από τη βάση εστιών, τοποθετήστε ένα διαχωριστή από μη εύφλεκτο υλικό (π.χ. κάποιο μέταλλο ή κόντρα πλακέ) στα 20 χιλ. από τη βάση εστιών. Με αυτό το τρόπο εμποδίζεται η πρόσβαση στο κάτω τμήμα της.

Η απόσταση του ενδιάμεσου πάτου από τη σύνδεση στο δίκτυο της συσκευής πρέπει να είναι το λιγότερο 10 mm.

Εγκατάσταση της συσκευής (Σχ. 2)

Υπόδειξη: Για την τοποθέτηση της βάσης εστιών χρησιμοποιήστε προστατευτικά γάντια.

Ανάλογα με το μοντέλο, το στεγανωτικό παρέμβυσμα να είναι τοποθετημένο ήδη κατά την έξοδο από το εργοστάσιο. Σε αυτήν την περίπτωση, μην το αφαιρείτε υπό οποιαδήποτε συνθήκη: το στεγανωτικό παρέμβυσμα εμποδίζει τις διαρροές. Εάν το παρέμβυσμα δεν έχει προσαρμοστεί στο εργοστάσιο, κολλήστε το στο κάτω χείλος της βάσης εστιών προεξέχοντας 3 mm.

Για τη στερέωση της συσκευής στο έπιπλο εντοιχίσης:

1. Βγάλτε τους βραχίονες από τη σακούλα εξαρτημάτων και τοποθετήστε τους στις πλαϊνές οπές.
2. Εντοιχίστε και κεντραρίστε τη βάση εστιών.
3. Πιέστε πάνω στα άκρα της έτσι ώστε να στηριχτεί περιμετρικά.

Ηλεκτρική σύνδεση

Μαζί με τις βάσεις εστιών σας παρέχεται ένα καλώδιο τροφοδοσίας με ή χωρίς βύσμα πρίζας.

Οι συσκευές που διαθέτουν ακροδέκτη πρέπει να συνδέονται αποκλειστικά με πρίζες με γείωση κατάλληλα εγκατεστημένες.

Πρέπει να γίνει πρόβλεψη ενός διακόπτη ίδιας φάσης με άνοιγμα επαφής τουλάχιστον 3 χιλ. (εκτός από συνδέσεις με φως εάν αυτό είναι προσβάσιμο στο χρήστη).

Αυτή η συσκευή είναι τύπου "Y": ο χρήστης δεν μπορεί να αλλάξει το καλώδιο εισόδου παρά μόνο το Τεχνικό Σέρβις. Θα πρέπει να τηρείται ο τύπος καλωδίου και η ελάχιστη διατομή.

Καλώδιο τροφοδοσίας: 3 x 1,5 mm².

Για ασφάλεια, πρέπει η γείωση να συνδέεται πρώτη και να αποσυνδέεται τελευταία.

Ξεμοντάρισμα της βάσης εστιών

1. Αποσυνδέστε τη συσκευή από την ηλεκτρική σύνδεση.
2. Σπρώξτε από κάτω προς τα πάνω.

es

Indicaciones de seguridad

Lea las instrucciones del aparato antes de proceder a su instalación y uso.

Los gráficos representados en estas instrucciones de montaje son orientativos.

El fabricante queda exento de toda responsabilidad si no se cumplen las disposiciones de este manual.

Todos los trabajos de instalación y conexión deben ser realizados por un técnico autorizado, respetando la normativa y prescripciones de las compañías locales abastecedoras de electricidad. Para cualquiera de estos trabajos recomendamos llamar a nuestro servicio técnico.

Compruebe en la placa de características que la potencia y el voltaje del aparato son compatibles con la instalación eléctrica.

Este aparato ha sido diseñado solo para uso doméstico, no estando permitido su uso comercial o profesional. La garantía únicamente tendrá validez en caso de que se respete el uso para el que fue diseñado.

Antes de cualquier actuación corte la alimentación eléctrica del aparato.

El cable de alimentación debe fijarse al mueble para evitar que toque partes calientes del horno o placa de cocción.

Los aparatos con alimentación eléctrica deben conectarse a tierra obligatoriamente.

Durante todo el proceso de instalación manipule el aparato con cuidado. No golpee el aparato.

No manipule el interior del aparato. Si es preciso, llame a nuestro Servicio Técnico.

Antes de la instalación

Los muebles próximos al aparato deben ser de materiales no inflamables. Los revestimientos estratificados y la cola que los fija deben ser resistentes al calor.

Este aparato no se puede instalar sobre neveras, lavadoras, lavavajillas o similares.

Para instalar la placa de cocción sobre un horno, este debe tener ventilación forzada. Compruebe las dimensiones del horno en su manual de instalación.

Preparación del mueble (fig. 1)

Las placas modulares pueden instalarse conjuntamente mediante los accesorios de unión disponibles en nuestro servicio técnico.

NEZ34VLA perfil de unión

NEZ34VLB perfil para unión con placa vitrocerámica

Haga un corte de las dimensiones necesarias en la superficie de trabajo.

En superficies de trabajo de madera, barnice las superficies de corte con una cola especial para protegerlas de la humedad.

Si no hay un horno debajo de la placa de cocción, coloque un separador de material no inflamable (p. ej. metal o madera contrachapada) a 20 mm de la base de la placa de cocción. Así impide el acceso a la parte inferior de esta.

La distancia mínima entre el separador y el cable de alimentación debe ser de 10 mm.

Instalación del aparato (fig. 2)

Nota: Usar guantes de protección al instalar la placa.

Según modelo, la junta adhesiva puede salir puesta de fábrica. Si es así, no la quite bajo ningún concepto: la junta adhesiva evita filtraciones. Si la junta no está puesta de fábrica, péguela en el borde inferior de la placa de cocción sobresaliendo unos 3 mm.

Para la fijación del aparato al mueble de encastramiento:

1. Saque las grapas de la bolsa de accesorios y colóquelas en los orificios laterales.
2. Encastre y centre la placa de cocción.
3. Presione sobre sus extremos hasta que se apoye en todo su perímetro.

Conexión eléctrica

Las placas de cocción se suministran con un cable de alimentación con o sin clavija.

Los aparatos provistos de clavija solo se deben conectar a cajas de enchufe con toma de tierra debidamente instalada.

Debe preverse un interruptor de corte omnipolar con abertura de contacto mín. de 3 mm (excepto en conexiones con clavija, si esta es accesible para el usuario).

Este aparato es del tipo "Y": el cable de entrada no puede ser cambiado por el usuario, sino por el Servicio Técnico. Se deben respetar el tipo de cable y la sección mínima.

Cable de alimentación: 3 x 1,5 mm².

Por seguridad, la toma de tierra debe ser la primera en conectarse y la última en desconectarse.

Desmontaje de la placa de cocción

1. Desconecte el aparato de la toma eléctrica.
2. Empuje de abajo hacia arriba.

hu

Biztonsági előírások

Beszereles és használat előtt olvassa el az utasításokat.

A Beszerelési útmutatóban szereplő ábrák csak tájékoztató jellegűek.

A kézikönyv utasításainak figyelmen kívül hagyása esetén a gyártót semmilyen felelősség nem terheli.

A beszerelési és bekötési munkákat csak megfelelően képzett szakember végezheti, az adott országban érvényben lévő szabályok és előírások, illetve a helyi áramszolgáltató társaságok előírásainak betartásával. Javasoljuk, hogy ezen munkák elvégzéséhez hívja vevőszolgálatunkat.

Ellenőrizze a műszaki adatlapon, hogy a készülékre jellemző áramerősség és feszültség megfelel-e az elektromos hálózatnak.

Ezt a készüléket kizárólag háztartásban történő használatra tervezték. Kereskedelmi és nagyüzemi használata nem megengedett. A jótállás kizárólag rendeltetésszerű használat esetén érvényes.

Mielőtt bármilyen munkálatba kezdene, válassza le a készüléket az elektromos hálózatról.

Az áramellátást biztosító kábelt a bútorra kell erősíteni, hogy az ne érhesse a sütő vagy a főzőlap forró részeihez.

Az elektromos hálózathoz csatlakoztatott készülékek földelését kötelezően el kell végezni.

A beszerelési művelet egész időtartama alatt bánjon óvatosan a készülékkel. Ne ütögesse a készüléket.

Ne nyúljon a készülék belsejébe. Ha szükséges, hívja vevőszolgálatunkat.

Üzembe helyezés előtt

A készülék közelében lévő bútorok ne legyenek gyúlékony anyagból. A réteges burkolat és a rétegeket rögzítő ragasztó legyen hőálló.

A készülék nem szerelhető hűtőre, mosógépre, mosogatógépre vagy hasonló berendezésre.

Ha a főzőlapot sütő fölé szereli, a sütőnek mesterséges szellőzéssel kell rendelkeznie. Ellenőrizze a sütő méreteit annak szerelési útmutatója alapján.

A bútor előkészítése (1. ábra)

A több elemből álló főzőlapok együtt szerelhetők be a vevőszolgálaton kapható, csatlakozást biztosító kiegészítők segítségével.

NEZ34VLA Összekötő profil

NEZ34VLB profil üvegkerámia főzőlappal történő összeépítéshez

Vágjon egy megfelelő méretű nyílást a munkaasztal felületébe.

Fából készült munkafelület esetén kenje be a vágási felületet speciális lakkal, amely véd a nedvességtől.

Ha a főzőlap alatt nem található sütő, helyezzen el egy nem gyúlékony elválasztó elemet (pl. fém- vagy furnérlemezt) 20 mm-re a főzőlap alapjától. Így megakadályozza a hozzáférést a főzőlap alsó részéhez.

Az elválasztólap és a készülék hálózati csatlakozója közötti távolság legalább 10 mm legyen.

A készülék üzembe helyezés (2. ábra)

Utasítás: A főzőfelület beépítésekor viseljen védőkesztyűt.

A készülék típusától függően az öntapadó tömítés lehet gyárilag felszerelt. Ez esetben semmiképpen ne távolítsa el, mivel az öntapadó tömítés akadályozza meg a beszívárgást. Ha a tömítés nem gyárilag felszerelt, erősítse fel a főzőlap alsó peremétől kb. 3 mm távolságra.

A készülék bútorba történő rögzítéséhez:

1. Vegye ki a pántokat a tartozékok zacskójából, és illessze azokat az oldalsó nyílásokba.
2. Helyezze el és igazítsa be a főzőlapot.
3. Nyomja lefelé a főzőlap széleit úgy, hogy az a teljes felületére támaszkodjon.

Elektromos csatlakoztatás

A főzőlapokhoz járó, áramellátást biztosító kábel kétféle lehet: olyan, amely rendelkezik csatlakozódugóval ill. olyan, amely nem. A csatlakozódugóval ellátott készülékeket kizárólag megfelelő földeléssel rendelkező csatlakozóaljzathoz szabad csatlakoztatni.

Gondoskodni kell egy minden fázist megszakító főkapcsoló felszereléséről, amely min. 3 mm-es rést hagy az érintkezők között (kivéve, ha a felhasználó rendelkezésére áll egy konnektor, és a csatlakozás ezen keresztül történik).

A készülék "Y" típusú: a hálózati kábelt tilos a felhasználónak kicserélni, ezt csak a vevőszolgálat végezheti el. Vegye figyelembe a kábel típusát és a szükséges minimális keresztmetszetet.

Áramellátást biztosító kábel: 3 x 1,5 mm².

Biztonsági okokból mindig a földelést kell először csatlakoztatni, és azt kell utoljára lekapcsolni.

A főzőlap kiserelése

1. Válassza le a készüléket az elektromos hálózatról.
2. Nyomja alulról fölfelé.

it

Indicazioni di sicurezza

Leggere attentamente le istruzioni dell'apparecchio prima di procedere all'installazione e all'uso.

Le immagini presenti in queste Istruzioni di montaggio sono indicative.

Il fabbricante declina qualsiasi responsabilità in caso di mancata osservanza delle disposizioni del presente manuale.

Tutti i lavori d'installazione e collegamento dovranno essere realizzati da personale tecnico autorizzato, conformemente alla normativa e alle prescrizioni delle locali società di fornitura elettrica. Per eseguire uno qualsiasi dei suddetti interventi, si raccomanda di contattare il nostro servizio tecnico.

Verificare che la potenza e la tensione dell'apparecchio riportati sulla targa identificativa siano compatibili con l'impianto elettrico.

Questo apparecchio è stato appositamente concepito per un esclusivo utilizzo domestico e non professionale. La garanzia ha validità solo se viene rispettato l'utilizzo per il quale è stato concepito.

Prima di qualsiasi operazione, scollegare l'alimentazione elettrica dell'apparecchio.

Il cavo di alimentazione deve essere fissato al mobile per evitare che tocchi parti calde del forno o del piano di cottura.

Gli apparecchi con alimentazione elettrica devono essere collegati obbligatoriamente a terra.

Per tutta la durata del processo d'installazione, manipolare l'apparecchio con cautela. Non colpire l'apparecchio.

Non manipolare l'interno dell'apparecchio. Ove necessario, contattare il nostro Servizio Tecnico.

Prima dell'installazione

I mobili vicini all'apparecchio devono essere costituiti da materiali non infiammabili. I rivestimenti stratificati e la colla con cui sono fissati devono essere resistenti al calore.

Questo apparecchio non può essere installato su frigoriferi, lavatrici, lavastoviglie o elettrodomestici simili.

Per installare il piano di cottura su un forno, verificare che quest'ultimo sia dotato di ventilazione forzata. Verificare le dimensioni del forno nel relativo manuale di installazione.

Preparazione del mobile (fig. 1)

Le piastre modulari possono essere installate insieme mediante gli accessori di unione disponibili presso il nostro servizio tecnico.

NEZ34VLA Profilo di unione

NEZ34VLB Profilo di unione per piastra in vetroceramica

Effettuare un taglio, delle dimensioni necessarie, sul piano di lavoro.

Sui piani di lavoro in legno, rifinire le superfici di taglio con una colla speciale, per proteggerle dall'umidità.

Se sotto il piano di cottura non c'è forno, collocare un separatore di materiale non infiammabile (ad es. metallo o compensato) a 20 mm dalla base del piano di cottura. In tal modo, se ne impedisce l'accesso alla parte inferiore.

La distanza del doppiofondo dal collegamento elettrico dell'apparecchio deve essere di almeno 10 mm.

Installazione dell'apparecchio (fig. 2)

Avvertenza: Per il montaggio del piano di cottura usare guanti protettivi.

A seconda del modello, la guarnizione adesiva può essere applicata in fabbrica. In tal caso, non rimuoverla per nessun motivo; la guarnizione adesiva evita le infiltrazioni. Se la guarnizione non è applicata in fabbrica, incollarla sul bordo inferiore del piano di cottura facendola sporgere di ca. 3 mm.

Per il fissaggio dell'apparecchio al mobile di incasso:

1. Togliere le graffe dal sacchetto degli accessori e collocarle nei fori laterali.
2. Inserire e centrare il piano di cottura.
3. Premere sui bordi fino ad appoggiare perfettamente tutto il perimetro.

Connessione elettrica

I piani di cottura vengono forniti dotati di cavo di alimentazione con o senza spina elettrica.

Gli apparecchi muniti di spina devono essere collegati soltanto a prese elettriche con presa di terra debitamente installate.

Prevedere un sezionatore onnipolare con apertura di contatto di almeno 3 mm (tranne che per i collegamenti a spina, se l'utente può accedervi).

Questo apparecchio è del tipo "Y": Il cavo di ingresso non può essere cambiato dall'utente ma solo dal Servizio Tecnico. Occorre infatti rispettare il tipo di cavo e la sezione minima.

Cavo di alimentazione: 3 x 1,5 mm².

Per sicurezza, la presa di terra deve essere la prima a essere collegata e l'ultima a essere scollegata.

Smontaggio del piano di cottura

1. Scollegare l'apparecchio dalla presa elettrica.
2. Spingere dal basso verso l'alto.

pl

Wskazówki dotyczące bezpieczeństwa

Przed przystąpieniem do instalacji i użytkowania urządzenia, należy zapoznać się z instrukcją.

Ilustracje przedstawione w niniejszej Instrukcji montażu służą wyłącznie jako przykład.

Producent nie ponosi jakiegokolwiek odpowiedzialności w przypadku, gdy zalecenia zawarte w niniejszej instrukcji nie są przestrzegane.

Wszelkie prace związane z instalacją i podłączeniem urządzenia powinny być wykonywane przez uprawnionego technika, z przestrzeganiem norm i zarządzeń lokalnych firm zajmujących się

dostawą energii elektrycznej. W przypadku wykonywania wspomnianych prac, zalecamy, aby wezwać nasz Serwis Techniczny.

Sprawdzić na tabliczce znamionowej, czy moc i napięcie urządzenia są kompatybilne z instalacją elektryczną.

Urządzenie zostało zaprojektowane wyłącznie do użytku domowego; niedozwolone jest jego użytkowanie w zastosowaniach handlowych lub profesjonalnych. Gwarancja będzie ważna wyłącznie w przypadku przestrzegania przewidzianego sposobu użytkowania urządzenia.

Przed wykonaniem jakiegokolwiek czynności należy odciąć zasilanie elektryczne urządzenia.

Przewód zasilający powinien zostać przymocowany do urządzenia w ten sposób, aby zapobiec jego zetknięciu z gorącymi częściami piekarnika lub płyty kuchennej.

Urządzenia korzystające z zasilania elektrycznego powinny obowiązkowo posiadać uziemienie.

W trakcie całego procesu instalacji należy zachować ostrożność podczas wykonywania czynności przy urządzeniu. Nie należy uderzać w urządzenie.

Nie należy wykonywać żadnych czynności we wnętrzu urządzenia. W razie potrzeby należy skontaktować się z naszym Serwisem Technicznym.

Przed zainstalowaniem

Meble znajdujące się w pobliżu urządzenia powinny być wykonane z materiałów niepalnych. Pokrycia z laminatu oraz klej używany do ich zamocowania powinny być odporne na wysoką temperaturę.

Urządzenie nie może być instalowane na lodówkach, pralkach, zmywarkach lub podobnym sprzęcie.

Aby móc zainstalować płytę kuchennej na piekarniku, piekarnik powinien być wyposażony w system wymuszonej wentylacji. Sprawdzić wymiary piekarnika w instrukcji montażu.

Przygotowanie mebla (rys. 1)

Płyty modułowe mogą być instalowane razem, za pomocą elementów łączących dostępnych w naszym Serwisie Technicznym.

NEZ34VLA profil łączący

NEZ34VLB profil służący do połączenia z płytą vitroceramiczną

Wykonać w blacie wycięcie o podanych wymiarach.

W blatach wykonanych z drewna, należy powlec powierzchnie cięcia specjalnym klejem, w celu ochrony przed wilgocią.

Jeśli pod płytą kuchennej nie znajduje się piekarnik, należy umieścić element oddzielający z niepalnego materiału (np. z metalu lub ze sklejki) w odległości 20 mm od podstawy płyty kuchennej. W ten sposób uniemożliwia się dostęp do dolnej części płyty.

Odstęp płyty przegradzającej do przyłącza elektrycznego urządzenia musi wynosić minimum 10 mm.

Instalacja urządzenia (rys. 2)

Wskazówka: Podczas montażu płyty grzewczej używać rękawic ochronnych.

W zależności od modelu urządzenia, uszczelka samoprzylepna może zostać przymocowana fabrycznie. Nie należy jej wówczas w żadnym wypadku zdejmować, ponieważ uszczelka samoprzylepna zapobiega sączeniu. Jeżeli uszczelka nie została założona fabrycznie, należy ją nakleić na dolnym brzegu płyty kuchennej w ten sposób, aby wychodziła na około 3 mm.

W celu zamocowania urządzenia w meblu:

1. Wyjąć uchwyty z torebki z akcesoriami i umieścić w otworach bocznych.
2. Wsunąć płytę kuchennej i ustawić centralnie w wycięciu mebla.
3. Przycisnąć brzegi płyty kuchennej w ten sposób, aby całym swoim obwodem spoczywała na podstawie.

Podłączanie prądu

Płyty kuchennej są dostarczane wraz z przewodem zasilania zaopatrzoną we wtyczkę lub bez niej.

Urządzenia wyposażone we wtyczkę można podłączać wyłącznie do puszek z gniazdkiem posiadających prawidłowo zainstalowane uziemienie.

Należy pamiętać o wielobiegunowym wyłączniku odcinającym zasilanie z przynajmniej 3-milimetrowym odstępem stykowym (nie dotyczy podłączenia za pomocą wtyczki, gdy jest ona dostępna dla użytkownika).

Jest to urządzenie typu "Y": przewód wejściowy nie może być wymieniany przez użytkownika, lecz wyłącznie przez Serwis

Techniczny. Należy zachować odpowiedni rodzaj przewodu oraz minimalny przekrój.

Przewód zasilania: 3 x 1,5 mm².

W celu zapewnienia bezpieczeństwa, uziemienie powinno być podłączane jako pierwsze i jako ostatnie odłączane.

Demontaż płyty kuchennej

1. Wyłączyć urządzenie z gniazdka poboru prądu.
2. Popchnąć od dołu w górę.

ru

Правила техники безопасности

Перед началом монтажа и эксплуатации внимательно изучите руководство к вашему электроприбору.

Приведенные в данном руководстве по монтажу рисунки являются ориентировочными.

При невыполнении инструкций, содержащихся в данном руководстве, производитель освобождается от всякой ответственности.

Все работы по установке и подключению к электросети должны проводиться квалифицированным специалистом в соответствии с действующими нормами и законодательством, а также с предписаниями местных электроснабжающих компаний. Для выполнения таких работ рекомендуется связаться с сервисным центром.

Проверьте, чтобы напряжение и мощность прибора, указанные в табличке с характеристиками, соответствовали параметрам тока в электросети.

Данный прибор предназначен исключительно для бытового использования и не может применяться в промышленных или коммерческих целях. Гарантия производителя действительна только в случае использования прибора по назначению.

Перед проведением любых действий необходимо перекрыть подачу электроэнергии к электроприбору.

Кабель питания необходимо закрепить на тумбе, чтобы не допускать его соприкосновения с нагревающимися деталями духового шкафа или варочной панели.

Приборы, работающие от электросети, обязательно должны быть заземлены.

На протяжении всего процесса монтажа следует обращаться с прибором осторожно. Не ударяйте по прибору.

Нельзя вносить изменения во внутренние элементы прибора. Если необходимо произвести ремонт, обратитесь в наш сервисный центр.

Перед началом установки

Мебель, соприкасающаяся с варочной панелью, должна быть изготовлена из невоспламеняющихся материалов. Облицовочные слоистые покрытия и закрепляющий их клей должны быть термостойкими.

Данный прибор нельзя устанавливать над холодильниками, стиральными машинами, посудомоечными машинами и другой подобной техникой.

Если требуется установить варочную панель над духовым шкафом, следует выбрать модель духового шкафа с системой принудительной вентиляции. Проверьте размеры духового шкафа в соответствующем руководстве по монтажу.

Подготовка тумбы (рис. 1)

Модульные варочные панели могут монтироваться в ряд с помощью соединительных планок, которые можно приобрести в нашем сервисном центре.

NEZ34VLA соединительная планка

NEZ34VLB соединительная планка для стеклокерамической панели

Проделайте в столешнице отверстие нужных размеров.

Если столешница выполнена из дерева, покройте поверхность среза специальным герметиком, чтобы защитить ее от действия влаги.

Если под варочной панелью не монтируется духовой шкаф, следует установить перегородку из невоспламеняющегося материала (например, из металла или фанеры) на расстоянии 20 мм от нижней поверхности варочной панели. Таким образом доступ к нижней части варочной панели будет перекрыт.

Расстояние между промежуточной полкой и местом подключения прибора к электросети должно быть не менее 10 мм.

Монтаж прибора (рис. 2)

Указание: При установке варочной панели используйте защитные перчатки.

Некоторые модели поставляются с установленной на фабрике клеящейся прокладкой. Если прокладка установлена, ни в коем

случае не снимайте ее: клеящаяся прокладка предотвращает подтекание. Если прокладка не установлена на фабрике, приклейте ее к нижнему краю варочной панели так, чтобы она выступала приблизительно на 3 мм.

Для закрепления варочной панели в тумбе:

1. Вытащите из пакета с принадлежностями зажимы и установите их в отверстия по бокам прибора.
2. Вставьте варочную панель в подготовленный вырез и выровняйте ее.
3. Нажмите на края панели так, чтобы варочная панель оперлась на края столешницы по всему периметру.

Подключение к электросети

Варочные панели поставляются с кабелем питания, который может не иметь штепсельной вилки.

Приборы, снабженные штепсельной вилкой, можно подключать только к розеткам с правильно установленным заземлением.

Необходимо предусмотреть размыкающее устройство для всех полюсов прибора с воздушным зазором между контактами не менее 3 мм (за исключением случаев подсоединения с использованием розетки, если пользователь имеет к ней доступ).

Данный прибор относится к классу "Y": не допускается замена кабеля питания пользователем, это может делать только сервисный центр. Необходимо учитывать тип кабеля и его минимальное сечение.

Кабель питания: 3 x 1,5 мм².

В целях безопасности провод заземления следует подключить в первую очередь и отключать в последнюю очередь.

Демонтаж варочной панели

1. Отключите прибор от электросети.
2. Подтолкните варочную панель снизу вверх.

SV

Säkerhetsanvisningar

Läs instruktionerna innan apparaten installeras och används.

De grafiska bilder som visas i Monteringsanvisningen är vägledande.

Tillverkaren kan inte hållas ansvarig om anvisningarna i handboken inte följs.

All installation och anslutning ska utföras av behörig tekniker enligt lokala regler och föreskrifter gällande elektricitet. Vi rekommenderar att du ringer till Teknisk Service.

Kontrollera på märkskylten att apparatens effekt och spänning är kompatibla med elinstallationen.

Denna apparat har konstruerats endast för hemmabruk och den får inte användas för kommersiellt eller professionellt bruk. Garantin gäller endast om man respekterar den användning som apparaten har konstruerats för.

Koppla ifrån apparatens elförsörjning innan du påbörjar arbetet.

Matningskabeln skall fästas vid möbelen så att den inte kommer i kontakt med heta delar av ugnen eller spishällen.

Apparater med elförsörjningskomponenter ska alltid jordas.

Hantera apparaten försiktigt vid installation. Skydda den från stötar.

Manipulera inte med apparatens insida. Om detta måste göras, kontakta Teknisk Service.

Före installation

Möbler och skåp nära apparaten bör vara av icke branfarliga material. Flerskiktsbeläggningen och limmet som fäster den måste vara värmebeständigt.

Apparaten får inte installeras över kylskåp, tvättmaskin, diskmaskin eller liknande.

Om spishällen monteras över en ugn skall den vara försedd med mekanisk ventilation. Kontrollera ugnens mått i dess installationsinstruktion.

Förberedelse av köksskåp (bild 1)

Modulhållar kan installeras tillsammans med de tillbehör för hopfogning som finns hos Teknisk Service.

NEZ34VLA Skarvprofil

NEZ34VLB profil för skarv mot glaskeramikhäll

Gör en urskärning i bänkskivan med nödvändigt mått.

Om köksbänken är av trä bör snittytorna behandlas med speciallim för att skydda dem från fukt.

Om det inte finns någon ugn under spishällen, placera ett skydd av icke brännbart material (till exempel metall) 20 mm under

spishällens nedre del. På så sätt förhindras åtkomst till dess nedre delar.

Avståndet mellan hyllplan och enhetens elanslutning ska vara min. 10 mm.

Installation av apparaten (bild 2)

Anvisning: Använd skyddshandskar vid montering av hällen.

Enligt modellen kan den självhäftande tätningen ha monterats i fabriken. Om så är fallet, ska du under inga omständigheter ta bort den: den självhäftande tätningen skyddar mot inträngande ämnen. Om den inte har satts fast på fabriken ska du klistra fast den på spishällens underkant så att den sticker ut cirka 3 mm.

För att fästa apparaten vid köksskåp (för inbyggnad):

1. Ta ut klämmorna ur tillbehörspåsen och placera dem i sidoöppningarna.
2. Sätt in och centrera spishällen.
3. Tryck runt om spishällens kant tills den ligger an med hela sin omkrets.

Elektrisk anslutning

Spishällen levereras med en matningskabel, med eller utan stickkontakt.

Apparater som är utrustade med stickkontakt får endast anslutas till anslutningsbox med installerat jorduttag.

Du ska använda en enpolig brytare med en kontaktöppning på minst 3 mm (utom vid anslutningar med kontakt, om den är tillgänglig för användaren).

Denna apparat är av typen "Y": strömkabeln får inte bytas av användaren; Teknisk Service skall anlitas. Kabelns tjocklek och typ får inte ändras.

Matningskabel: 3 x 1,5 mm².

Av säkerhetsskäl ska jorduttaget kopplas in först och kopplas ur sist.

Avinstallation av hällen

1. Koppla bort apparaten från elnätet.
2. Tryck nedifrån och upp.

tr

Güvenlik önerileri

Cihazı kurmadan veya kullanmadan önce talimatları okuyunuz.

Bu montaj talimatlarında belirtilen grafikler oryantasyon amaçlıdır.

Bu kılavuzdaki kurallara uyulmadığı takdirde, üretici herhangi bir sorumluluktan muaf olacaktır.

Bütün kurulum ve bağlantı işlemleri yetkili bir teknisyen tarafından, standartlara ve yerel elektrik tedarikçisi şirketin talimatlarına uygun olarak gerçekleştirilmelidir. Bu işlemlerden herhangi biri için, teknik servisimizi aramanızı öneririz.

Cihazın özellik tablosu üzerinde belirtilen güç ve voltaj değerlerinin elektrik tesisatınıza uygun olup olmadığını kontrol ediniz.

Bu cihaz evde kullanım için tasarlanmıştır, ticari veya profesyonel amaçlarla kullanılamaz. Garanti sadece tasarım amacına uygun kullanılması durumunda geçerlidir.

Herhangi bir işlemden önce cihazın elektrik beslemesini kesiniz.

Elektrik kablosu, fırın veya pişirme tezgahının sıcak kısımlarına temas etmemesi için mutfak mobilyasına sabitlenmelidir.

Elektrik beslemesi ile çalışan cihazların tüm bağlantıları mutlaka topraklanmalıdır.

Kurulum esnasında cihazın zarar görmemesine özen gösteriniz. Cihazın bir darbe almamasına dikkat ediniz.

Cihazın iç kısmını kurcalamayınız. Gerekirse Teknik Servisimizi çağırınız.

Kurulumdan önce

Cihazın yakınındaki mobilyalar, yanıcı olmayan malzemeden olmalıdır. Yüzey kaplamaları ve bunları birbirine yapıştıran tutkal, ısıya dayanıklı olmalıdır.

Bu cihaz, buzdolabı, çamaşır makinesi, bulaşık makinesi ve benzeri eşyaların üzerine kurulamaz.

Pişirme tezgahını bir fırının üzerine kurmak için bu fırın yapay bir havalandırmaya sahip olmalıdır. Fırının boyutlarını, kurulum kılavuzundan kontrol ediniz.

Mobilyanın hazırlanması (şekil 1)

Modüler levhalar, Teknik Servisimiz tarafından sağlanan bağlantı aksesuarları aracılığı ile birlikte kurulabilir.

NEZ34VLA Bağlantı profili

NEZ34VLB vitro seramik tezgah ile bağlantı profili

Çalışma yüzeyinin üzerine, belirtilen ölçülerde bir kesik açınız. Ahşap çalışma tezgâhlarında, kesim yüzeyini nemden korumak amacıyla özel bir cila ile vernikleyiniz.

Eğer altta bir fırın yoksa, pişirme tezgahının alt kısmının 20 mm altına, yanmaz malzemeden (örneğin metal veya ateşe dayanıklı kontrplak) yapılmış ayraç yerleştiriniz. Böylece alt kısma giriş engellenmiş olur.

Ara rafın cihazın şebeke bağlantısına mesafesi en az 10 mm olmalıdır..

Cihazın kurulumu (şekil 2)

Bilgi: Ocağın montajı için koruyucu eldiven kullanınız.

Modele bağlı olarak yapışkan conta fabrikadan monte edilmiş olarak gelebilir. Eğer bu şekilde gelirse, kesinlikle çıkartmayınız: yapışkan conta sızıntılara engel olur. Eğer conta fabrikadan monte edilmiş olarak gelmezse yaklaşık 3 mm olan pişirme tezgahının alt kısmına yapıştırınız.

Cihazı ankastre mobilyaya bağlamak için:

1. Kıskaçları aksesuar çantasından çıkarınız ve yan deliklere yerleştiriniz.
2. Yerleştiriniz ve pişirme tezgahını ortalayınız.
3. Yüzeyin tüm çevresini destekleyene kadar kenarlarından bastırınız.

Elektrikli bağlantı

Pişirme tezgahları, fişli veya fişsiz bir besleme kablosu ile birlikte tedarik edilir.

Fişleri olan cihazlar, sadece uygun şekilde yerleştirilmiş topraklama girişli priz kutularına bağlanmalıdır.

Minimum kontak açıklığı 3 mm olan bir omnipolar akım kesici temin edilmelidir (prizli bağlantılar hariç, eğer kullanıcı tarafından erişilebiliyorsa).

Bu cihaz "Y" tipindedir: Giriş kablosu, kullanıcı tarafından, Teknik Servis olmadan değiştirilemez. Kablo tipine ve minimum kalınlığa dikkat etmek gerekmektedir.

Güç kablosu: 3 x 1,5 mm².

Güvenlik için bağlanırken ilk önce topraklama yapılmalı ve bağlantı kesilirken de son olarak topraklama bağlantısı kesilmelidir.

Cihazın sökülmesi

1. Cihazı elektrik prizinden çıkarınız.
2. Aşağıdan yukarıya doğru itilmelidir.