

Élimination des déchets et respect de l'environnement

- Jetez l'emballage selon les consignes de tri sélectif.
- Cet appareil est marqué selon la directive européenne 2012/19/UE relative aux appareils électriques et électroniques usagés (waste electrical and electronic equipment - WEEE).
- La directive définit le cadre pour une reprise et une récupération des appareils usagés applicables dans les pays de la CE.

Installation

- ⚠ - Éléments fournis : sèche-linge, notice d'utilisation, notice d'installation et d'entretien, récipient et corbeille à laines (selon le modèle).
 - Vérifiez que le sèche-linge ne présente pas de dégâts dus au transport !
 - Le sèche-linge est lourd. Ne le soulevez pas sans aide !
 - Prenez garde à ne pas vous blesser avec les arêtes vives !
 - N'installez pas l'appareil à un endroit présentant un risque de gel ! L'eau, en gelant, pourrait l'endommager !
 - En cas de doute, confiez le branchement à un spécialiste !
- Ne tentez jamais de soulever le sèche-linge par ses pièces saillantes (le hublot, par exemple) : risque de rupture !

1. Installation du sèche-linge

- Veillez à ce que la surface d'installation soit propre, plane et ferme!
- La prise doit rester accessible en permanence !
- Veillez à ce que l'entrée d'air du sèche-linge soit dégagée.
- Veillez à maintenir l'environnement du sèche-linge parfaitement propre.
- Mettez le sèche-linge à l'horizontale à l'aide des pieds à vis.
- Servez-vous d'un niveau à bulle.
- N'enlevez en aucun cas les pieds à vis !

⚠ N'installez pas le sèche-linge derrière une porte ou une porte coulissante qui pourrait gêner ou bloquer l'ouverture du hublot. Ainsi, les enfants ne risqueront pas de s'enfermer et de mettre leur vie en danger.

Retirez tous les accessoires du tambour. Le tambour doit être entièrement vide !

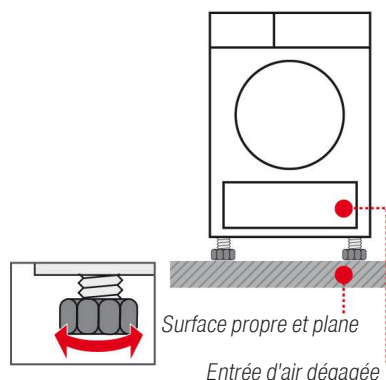

- ### 2. Raccordement au secteur
- Voir les consignes de sécurité. → Page 13
- Branchez l'appareil à une prise de courant alternatif équipée d'une terre, conformément à la réglementation. En cas de doute, faites vérifier la prise par un spécialiste !
 - La tension du secteur et la tension indiquée sur la plaque signalétique de l'appareil (→ Page 4) doivent concorder !
- La tension de fonctionnement et l'ampérage nécessaire du fusible/du disjoncteur divisionnaire figurent sur la plaque signalétique.

Protection contre le gel / Transport

Préparatifs

1. Videz le réservoir d'eau de condensation. → Page 4
 2. Amenez le sélecteur sur un programme quelconque.
 3. Appuyez sur la touche (Départ/Pause). → L'eau de condensation est évacuée dans le réservoir d'eau de condensation.
 4. Attendez 5 minutes puis videz à nouveau le réservoir d'eau de condensation.
 5. Arrêtez le sèche-linge par l'intermédiaire du sélecteur.
 6. Transportez le sèche-linge en position verticale.
 7. Laissez reposer le sèche-linge pendant deux heures après l'avoir transporté.
- Il peut rester un peu d'eau dans le sèche-linge. Celle-ci risque de s'échapper du sèche-linge s'il est incliné.

Le réservoir de liquide de rafraîchissement ne doit plus contenir d'eau distillée. Si nécessaire, faites fonctionner le programme Rafraîchissement vapeur.

Nettoyage et entretien

Carrosserie du sèche-linge, bandeau de commande

Enlevez immédiatement les résidus de lessive. Frottez ces éléments à l'aide d'un chiffon doux et humide. Le nettoyage au jet d'eau est interdit. Il peut arriver lors du séchage que de l'eau s'accumule entre le hublot et le joint.

Sondes d'hygrométrie

Le sèche-linge est équipé de sondes d'hygrométrie en acier inoxydable. Ces sondes permettent de mesurer le degré d'humidité du linge. Au fil du temps, elles peuvent se recouvrir d'une fine pellicule de calcaire. Cette dernière doit être enlevée régulièrement :

1. Ouvrez le hublot et nettoyez les sondes d'hygrométrie avec une éponge récurante humide.



⚠ N'utilisez pas de laine d'acier ou de produit abrasif !

Bouchon du gicleur de vapeur (à l'intérieur du tambour) (selon le modèle)

Après une certaine durée de fonctionnement, du calcaire et des peluches peuvent s'être accumulés contre le bouchon du gicleur de vapeur. Procédez régulièrement à un nettoyage :

1. Ouvrez le hublot et enlevez le bouchon avec un tournevis. Passez le bouchon sous l'eau.
2. Remettez le bouchon en place (il doit s'enclencher).

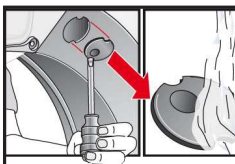

Nettoyer le filtre du réservoir de liquide de rafraîchissement (en cas d'encrassement) (selon le modèle)

Nettoyez régulièrement le filtre sous l'eau du robinet → Pour éviter tout dépôt tenace/toute impureté.

1. Enlevez le réservoir d'eau de condensation.
2. Retirez le filtre et passez-le sous l'eau.
3. Remettez le filtre, réintroduisez le réservoir d'eau de condensation et poussez ce dernier jusqu'à ce qu'il s'enclenche.

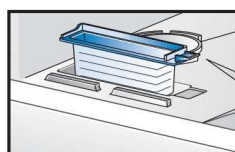
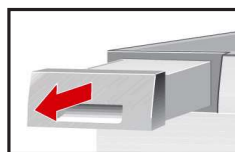

Nettoyage et entretien

Échangeur thermique

L'échangeur thermique du sèche-linge est nettoyé automatiquement lors du séchage. L'afficheur indique **Rinçage condenseur**. Ne retirez pas le réservoir d'eau de condensation lors du processus de nettoyage.

Filtre du réservoir d'eau de condensation

Le filtre est automatiquement nettoyé lors du vidage du réservoir d'eau de condensation. Il faut néanmoins nettoyer régulièrement le filtre sous l'eau du robinet pour éviter tout dépôt tenace/toute impureté. Si le système d'évacuation de l'eau de condensation est installé (selon le modèle), il n'est pas nécessaire de nettoyer le filtre → *instructions pour l'évacuation de l'eau de condensation* (document distinct).

1. Enlevez le réservoir d'eau de condensation.

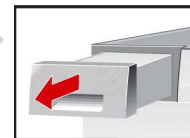

2. Retirez le filtre de son logement.

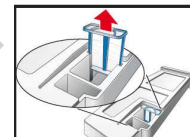

3. Nettoyez le filtre sous l'eau du robinet ou au lave-vaisselle.

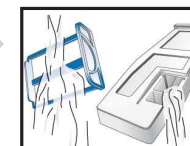

4. Remettez le filtre en place.

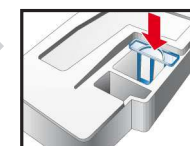

5. Réintroduisez le réservoir d'eau de condensation et poussez-le jusqu'à ce qu'il s'enclenche.

⚠ Ne faites fonctionner le sèche-linge que si le filtre est en place !

Service après-vente

Si vous ne pouvez pas remédier vous-même à un problème (→ notice d'utilisation, *Que faire si...*, page 12), veuillez contacter notre service après-vente. Nous nous efforcerons de trouver une solution pour vous éviter le déplacement d'un technicien.

Vous trouverez les coordonnées du service après-vente dans la notice d'utilisation (page 12) ou dans la liste de contacts SAV.

Veillez indiquer au service après-vente le numéro de série (E-Nr.) et le numéro de fabrication (FD) de votre appareil.

E-Nr. _____ FD _____

Numéro de série Numéro de fabrication

Ces numéros se trouvent :
à l'intérieur du hublot* / sur la trappe de service ouverte* et à l'arrière de l'appareil.

*selon le modèle

Ayez confiance en la compétence du fabricant. Faites appel à nous. Vous aurez ainsi la garantie que la réparation est effectuée par des techniciens dûment formés, avec des pièces de rechange d'origine.

Accessoires optionnels (disponibles auprès du service après-vente, selon le modèle)

WTZ 20410 Kit de liaison de l'ensemble lave-linge/sèche-linge

Pour placer le sèche-linge sur un lave-linge adéquat de même profondeur et de même largeur et gagner ainsi de la place. Pour fixer le sèche-linge au lave-linge, utilisez **impérativement** le kit de liaison. WTZ 11400: comme WTZ 20410, mais avec tablette de travail extractible.

WMZ 20600

Panier pour lainages

Le panier pour lainages vous permet de sécher des textiles **individuels** en laine, des chaussures de sport et des doudous (voir aussi la notice séparée "Panier pour lainages").

WMZ 20500

Rehausseur

Le rehausseur facilite le chargement et le déchargement. Le panier qui se trouve dans le tiroir peut être utilisé pour transporter le linge.

Caractéristiques techniques

Dimensions (p x l x h)	60 x 60 x 85 cm (hauteur réglable)
Poids	env. 57 kg
Charge de linge maxi*	8 kg / 9 kg
Réservoir d'eau de condensation	4,6 l
Réservoir de liquide de rafraîchissement	env. 0,4 l
Tension de fonctionnement	220-240 V
Puissance absorbée	1 000 W maxi. (1 600 W maxi. pour les modèles à fonction vapeur)
Ampérage du fusible/du disjoncteur divisionnaire	10 A
Température ambiante	5 - 35 °C
Numéro de série	Côté intérieur du hublot
Numéro de fabrication	Côté intérieur du hublot

La plaque signalétique se trouve au dos du sèche-linge.

*selon le modèle → notice d'utilisation: *Récapitulatif des programmes*, Page 7.

Modification du sens d'ouverture du hublo

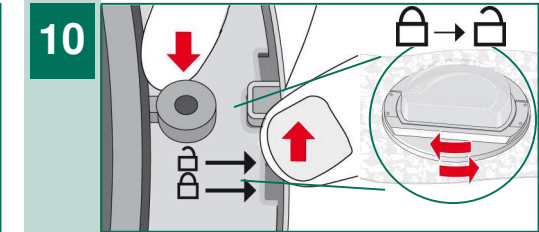
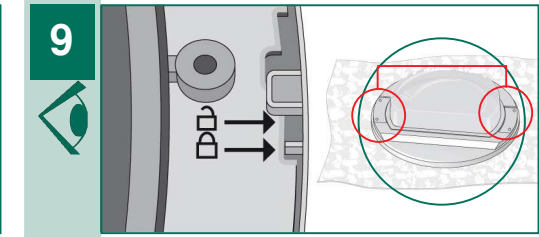
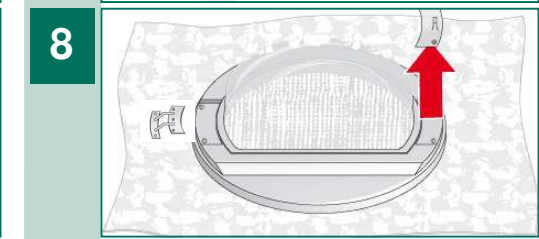
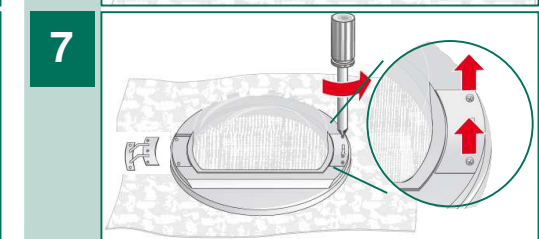
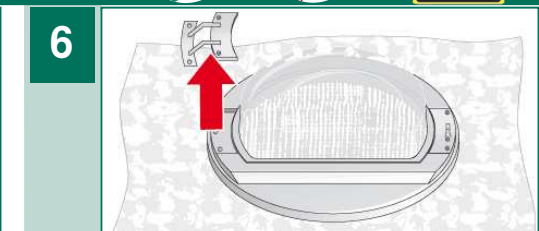
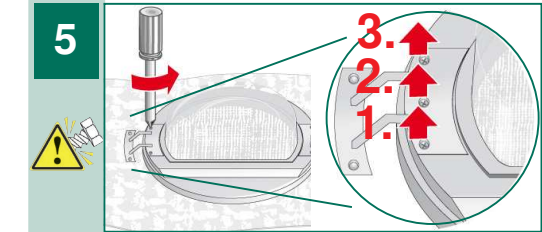
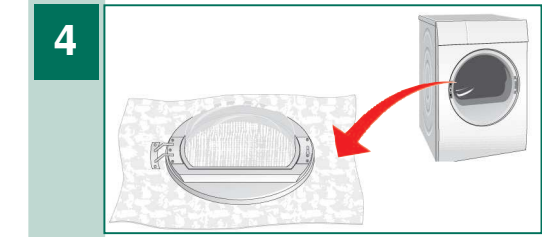
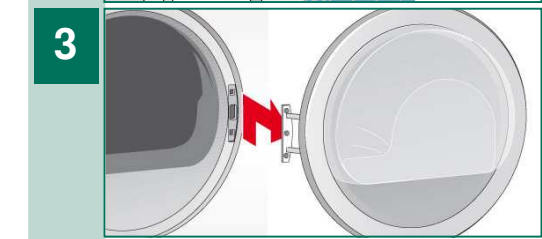
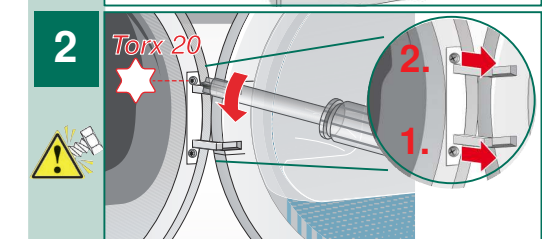
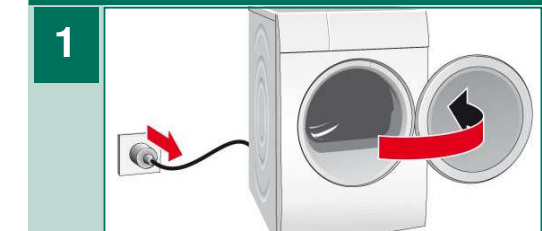

Modification du sens d'ouverture du hublo

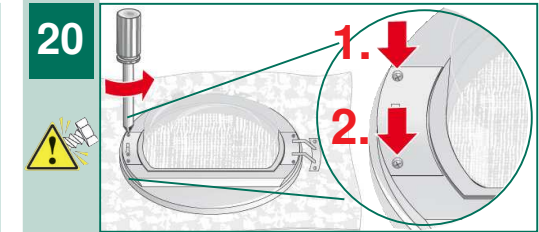
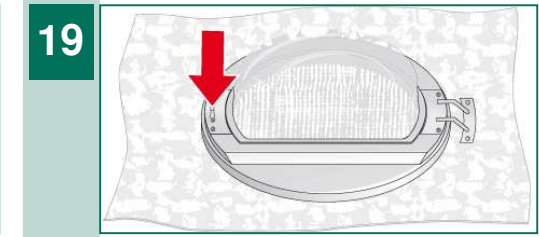
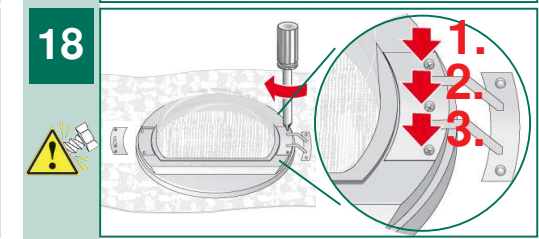
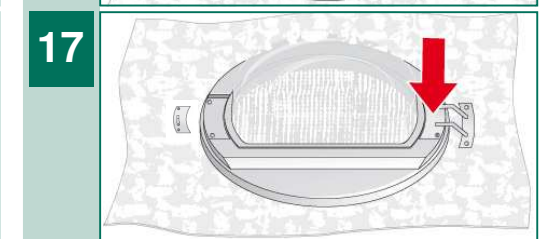
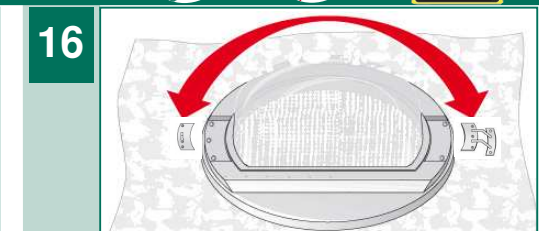
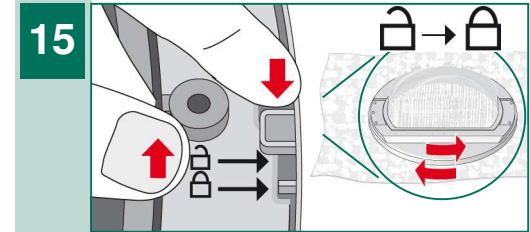
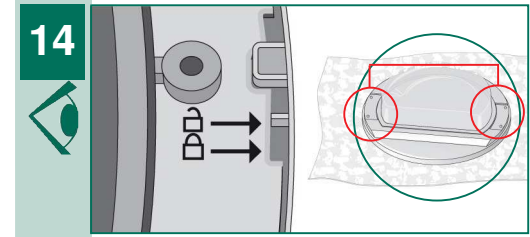
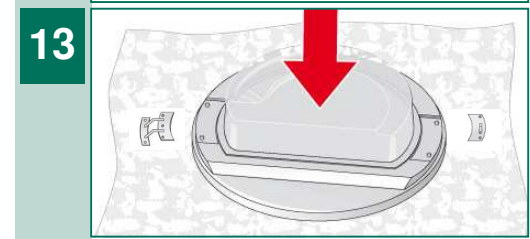
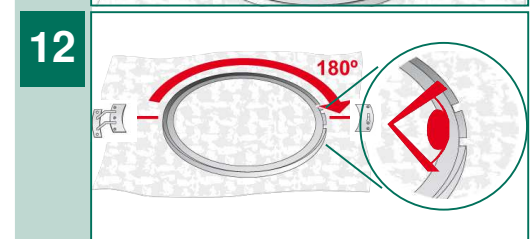
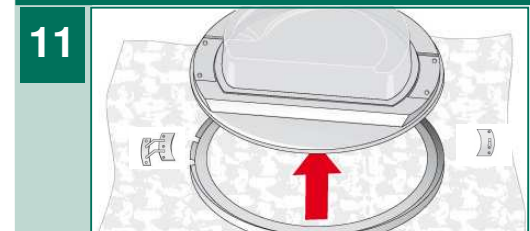

Modification du sens d'ouverture du hublo

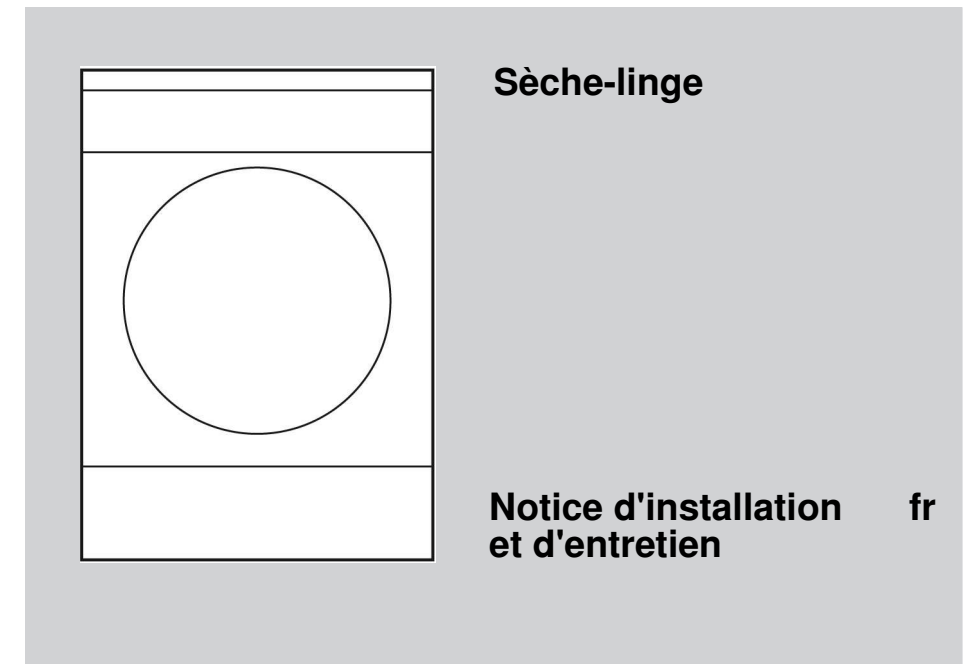
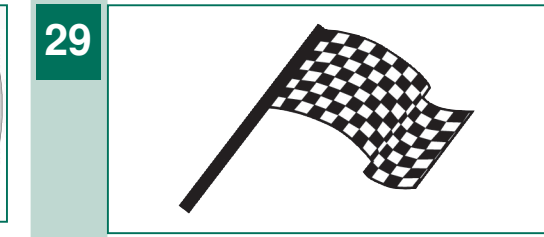
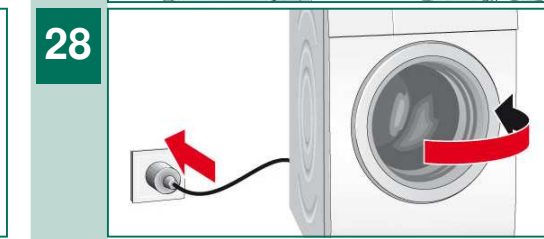
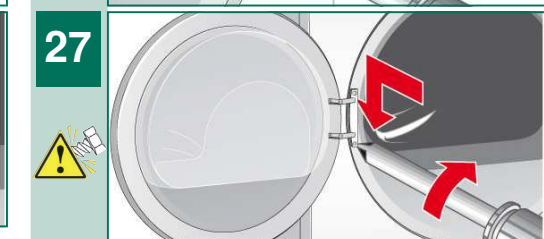
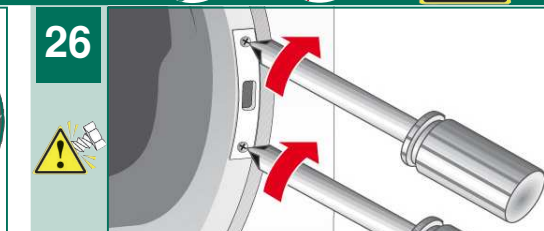
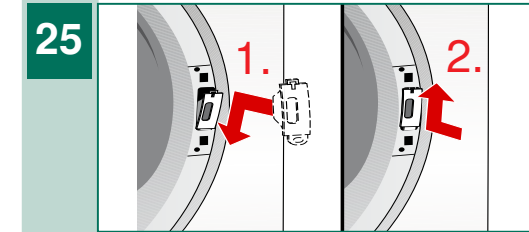
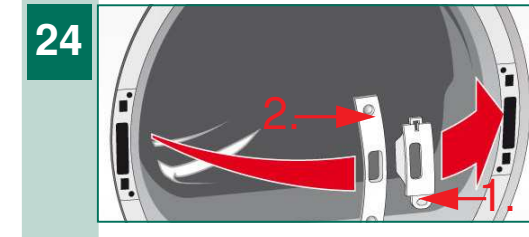
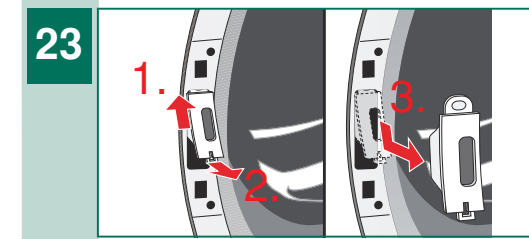
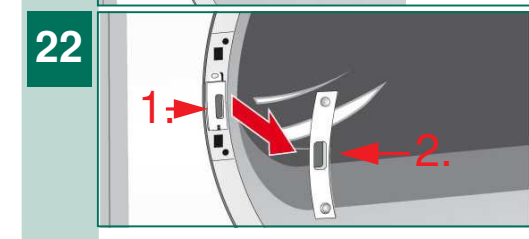
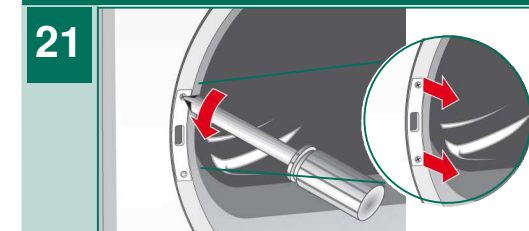

Table des matières

	Page
■ Élimination des déchets et respect de l'environnement	1
■ Installation	1
■ Protection contre le gel / Transport	1
■ Entretien et nettoyage	2/3
■ Service après-vente	4
■ Accessoires en option	4
■ Caractéristiques techniques	4
■ Modification du sens d'ouverture du hublot	5/7

Ne mettez ce sèche-linge en service qu'après avoir lu la présente notice !
 Veuillez également tenir compte de la notice d'utilisation.
 Conservez soigneusement ces notices. Elles pourront vous être utiles par la suite ou servir à un autre utilisateur.



Élimination des déchets et respect de l'environnement

– Jetez l'emballage selon les consignes de tri sélectif.
Cet appareil est marqué selon la directive européenne 2012/19/UE relative aux appareils électriques et électroniques usagés (waste electrical and electronic equipment - WEEE).
La directive définit le cadre pour une reprise et une récupération des appareils usagés applicables dans les pays de la CE.

Installation

- Éléments fournis : sèche-linge, notice d'utilisation, notice d'installation et d'entretien, récipient et corbeille à laines (selon le modèle).
 - Vérifiez que le sèche-linge ne présente pas de dégâts dus au transport !
 - Le sèche-linge est lourd. Ne le soulevez pas sans aide !
 - Prenez garde à ne pas vous blesser avec les arêtes vives !
 - N'installez pas l'appareil à un endroit présentant un risque de gel ! L'eau, en gelant, pourrait l'endommager !
 - En cas de doute, confiez le branchement à un spécialiste !
- Ne tentez jamais de soulever le sèche-linge par ses pièces saillantes (le hublot, par exemple) : risque de rupture !

1. Installation du sèche-linge

- Veillez à ce que la surface d'installation soit propre, plane et ferme !
- La prise doit rester accessible en permanence !
- Veillez à ce que l'entrée d'air du sèche-linge soit dégagée.
- Veillez à maintenir l'environnement du sèche-linge parfaitement propre.
- Mettez le sèche-linge à l'horizontale à l'aide des pieds à vis.
- Servez-vous d'un niveau à bulle.
- N'enlevez en aucun cas les pieds à vis !

- **N'installez pas le sèche-linge derrière une porte ou une porte coulissante qui pourrait gêner ou bloquer l'ouverture du hublot. Ainsi, les enfants ne risqueront pas de s'enfermer et de mettre leur vie en danger.**
- Retirez tous les accessoires du tambour.
Le tambour doit être entièrement vide !

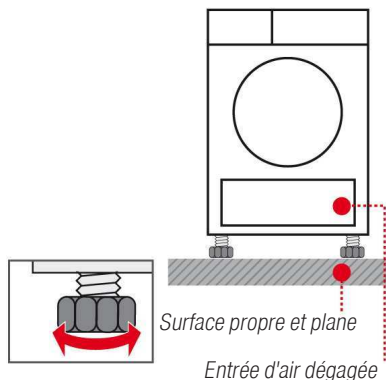

- ### 2. Raccordement au secteur
- Voir les consignes de sécurité. → Page 13
- Branchez l'appareil à une prise de courant alternatif équipée d'une terre, conformément à la réglementation. En cas de doute, faites vérifier la prise par un spécialiste !
 - La tension du secteur et la tension indiquée sur la plaque signalétique de l'appareil (→ Page 4) doivent concorder ! La tension de fonctionnement et l'ampérage nécessaire du fusible/du disjoncteur divisionnaire figurent sur la plaque signalétique.

Protection contre le gel / Transport

Préparatifs

1. Videz le réservoir d'eau de condensation. → Page 4
2. Amenez le sélecteur sur un programme quelconque.
3. Appuyez sur la touche (Départ/Pause). → L'eau de condensation est évacuée dans le réservoir d'eau de condensation.
4. Attendez 5 minutes puis videz à nouveau le réservoir d'eau de condensation.
5. Arrêtez le sèche-linge par l'intermédiaire du sélecteur.
6. Transportez le sèche-linge en position verticale.
7. Laissez reposer le sèche-linge pendant deux heures après l'avoir transporté.

Il peut rester un peu d'eau dans le sèche-linge.
Celle-ci risque de s'échapper du sèche-linge s'il est incliné.

i Le réservoir de liquide de rafraîchissement ne doit plus contenir d'eau distillée. Si nécessaire, faites fonctionner le programme Rafraîchissement vapeur.

Nettoyage et entretien

Carrosserie du sèche-linge, bandeau de commande

Enlevez immédiatement les résidus de lessive.
Frottez ces éléments à l'aide d'un chiffon doux et humide.
Le nettoyage au jet d'eau est interdit.
Il peut arriver lors du séchage que de l'eau s'accumule entre le hublot et le joint.

Sondes d'hygrométrie

Le sèche-linge est équipé de sondes d'hygrométrie en acier inoxydable.
Ces sondes permettent de mesurer le degré d'humidité du linge.
Au fil du temps, elles peuvent se recouvrir d'une fine pellicule de calcaire. Cette dernière doit être enlevée régulièrement :

1. Ouvrez le hublot et nettoyez les sondes d'hygrométrie avec une éponge récurante humide.



N'utilisez pas de laine d'acier ou de produit abrasif !



Bouchon du gicleur de vapeur (à l'intérieur du tambour) (selon le modèle)

Après une certaine durée de fonctionnement, du calcaire et des peluches peuvent s'être accumulés contre le bouchon du gicleur de vapeur. Procédez régulièrement à un nettoyage :

1. Ouvrez le hublot et enlevez le bouchon avec un tournevis. Passez le bouchon sous l'eau.
2. Remettez le bouchon en place (il doit s'enclencher).

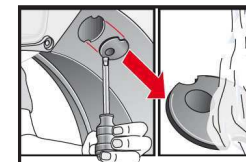

Nettoyer le filtre de réservoir de liquide de rafraîchissement (en cas d'encrassement) (selon le modèle)

Nettoyez régulièrement le filtre sous l'eau du robinet → Pour éviter tout dépôt tenace/toute impureté.

1. Enlevez le réservoir d'eau de condensation.
2. Retirez le filtre et passez-le sous l'eau.
3. Remettez le filtre, réintroduisez le réservoir d'eau de condensation et poussez ce dernier jusqu'à ce qu'il s'enclenche.

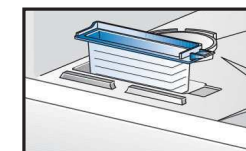
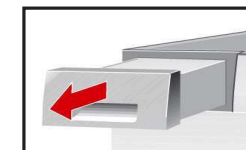

Nettoyage et entretien

Échangeur thermique

L'échangeur thermique du sèche-linge est nettoyé automatiquement lors du séchage. L'afficheur indique **Rinçage condenseur**. Ne retirez pas le réservoir d'eau de condensation lors du processus de nettoyage.

Filtre du réservoir d'eau de condensation

Le filtre est automatiquement nettoyé lors du vidage du réservoir d'eau de condensation. Il faut néanmoins nettoyer régulièrement le filtre sous l'eau du robinet pour éviter tout dépôt tenace/toute impureté.

Si le système d'évacuation de l'eau de condensation est installé (selon le modèle), il n'est pas nécessaire de nettoyer le filtre → *instructions pour l'évacuation de l'eau de condensation* (document distinct).

1. Enlevez le réservoir d'eau de condensation.

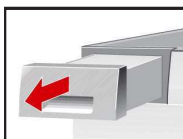

2. Retirez le filtre de son logement.

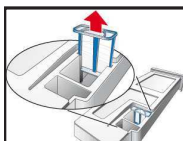

3. Nettoyez le filtre sous l'eau du robinet ou au lave-vaisselle.

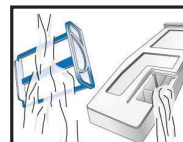

4. Remettez le filtre en place.

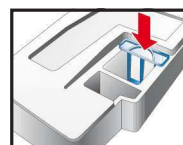

5. Réintroduisez le réservoir d'eau de condensation et poussez-le jusqu'à ce qu'il s'enclenche.



Ne faites fonctionner le sèche-linge que si le filtre est en place !

Service après-vente

Si vous ne pouvez pas remédier vous-même à un problème (→ notice d'utilisation, *Que faire si...*, page 12), veuillez contacter notre service après-vente. Nous nous efforcerons de trouver une solution pour vous éviter le déplacement d'un technicien.

Vous trouverez les coordonnées du service après-vente dans la notice d'utilisation (page 12) ou dans la liste de contacts SAV.

Veillez indiquer au service après-vente le numéro de série (E-Nr.) et le numéro de fabrication (FD) de votre appareil.

E-Nr. _____ FD _____

Numéro de série Numéro de fabrication

Ces numéros se trouvent :
à l'intérieur du hublot* / sur la trappe de service ouverte* et à l'arrière de l'appareil.

*selon le modèle

Ayez confiance en la compétence du fabricant. Faites appel à nous. Vous aurez ainsi la garantie que la réparation est effectuée par des techniciens dûment formés, avec des pièces de rechange d'origine.

Accessoires optionnels (disponibles auprès du service après-vente, selon le modèle)

WTZ
20410

Kit de liaison de l'ensemble lave-linge/sèche-linge

Pour placer le sèche-linge sur un lave-linge adéquat de même profondeur et de même largeur et gagner ainsi de la place. Pour fixer le sèche-linge au lave-linge, utilisez **impérativement** le kit de liaison. WTZ 11400: comme WTZ 20410, mais avec tablette de travail extractible.

WMZ
20600

Panier pour lainages

Le panier pour lainages vous permet de sécher des textiles **individuels** en laine, des chaussures de sport et des doudous (voir aussi la notice séparée "Panier pour lainages").

WMZ
20500

Rehausseur

Le rehausseur facilite le chargement et le déchargement. Le panier qui se trouve dans le tiroir peut être utilisé pour transporter le linge.

Caractéristiques techniques

Dimensions (p x l x h)	60 x 60 x 85 cm (hauteur réglable)
Poids	env. 57 kg
Charge de linge maxi*	8 kg / 9 kg
Réservoir d'eau de condensation	4,6 l
Réservoir de liquide de rafraîchissement	env. 0,4 l
Tension de fonctionnement	220-240 V
Puissance absorbée	1 000 W maxi. (1 600 W maxi. pour les modèles à fonction vapeur)
Ampérage du fusible/du disjoncteur divisionnaire	10 A
Température ambiante	5 - 35 °C
Numéro de série	Côté intérieur du hublot
Numéro de fabrication	

La plaque signalétique se trouve au dos du sèche-linge.

*selon le modèle → notice d'utilisation: *Récapitulatif des programmes*, Page 7.

Modification du sens d'ouverture du hublo

Torx 20

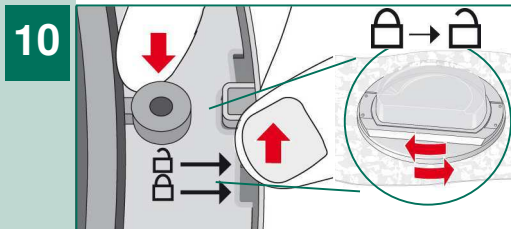
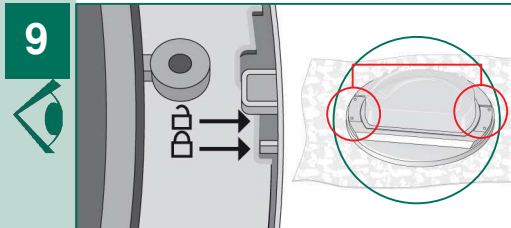
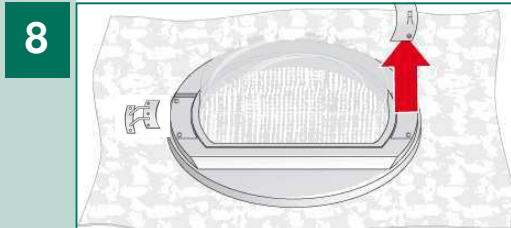
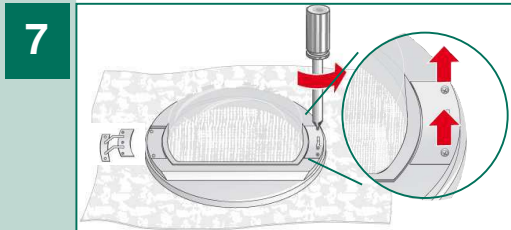
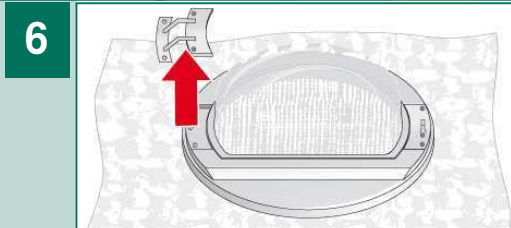
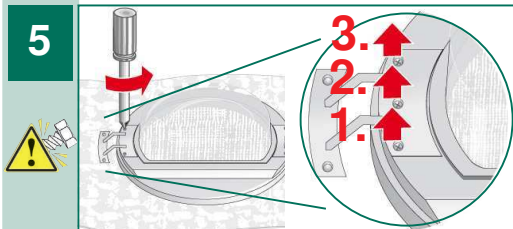
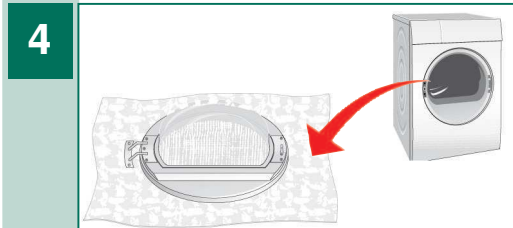
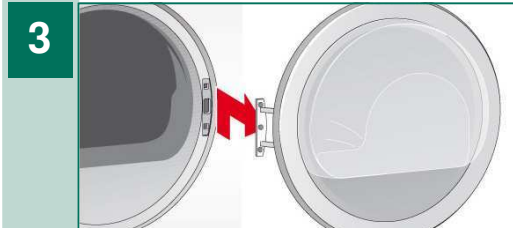
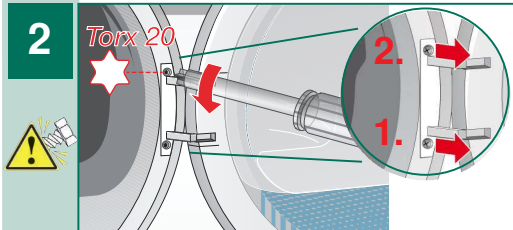

Modification du sens d'ouverture du hublo

Torx 20

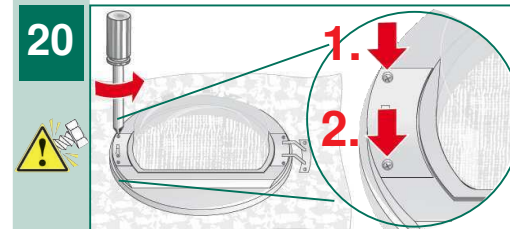
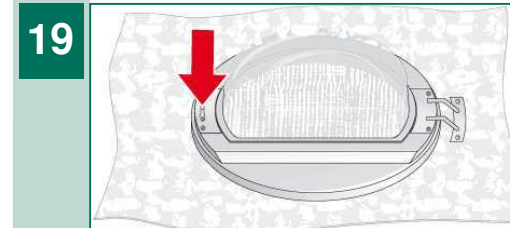
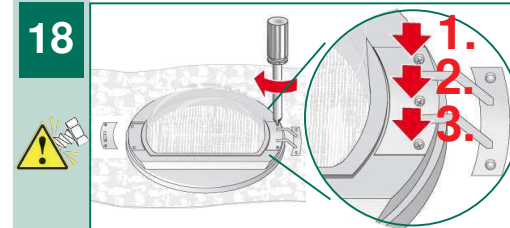
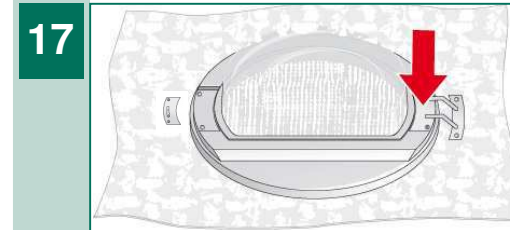
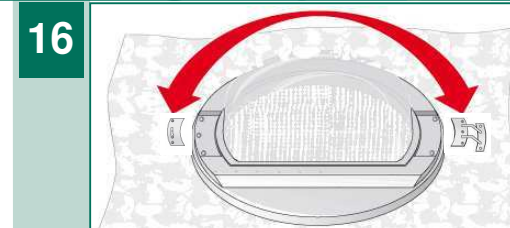
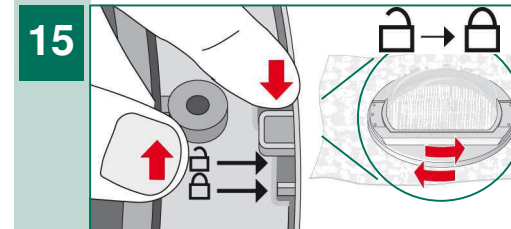
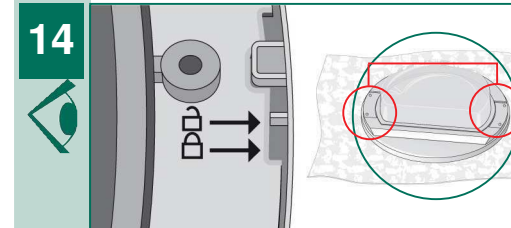
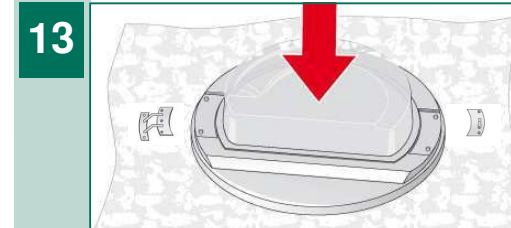
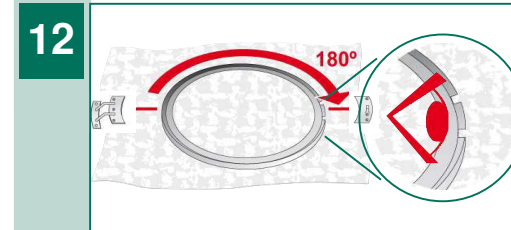
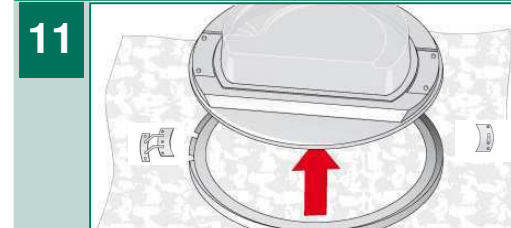

9406 / 9000666777



6

11

5

16

21

6

Modification du sens d'ouverture du hublo

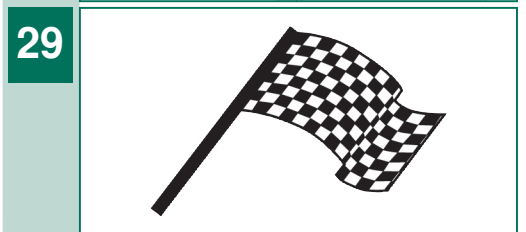
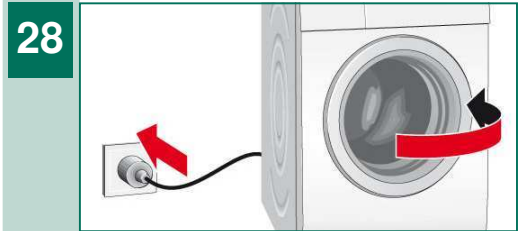
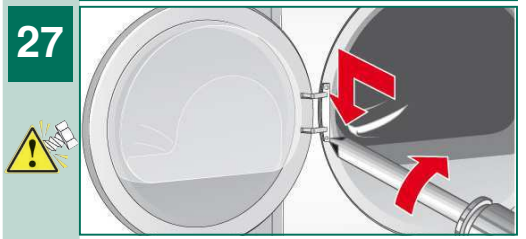
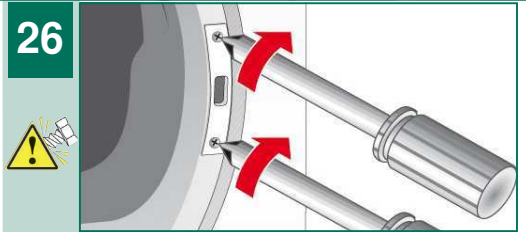
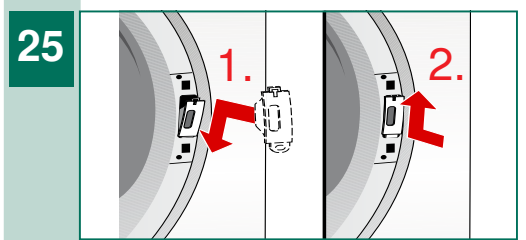
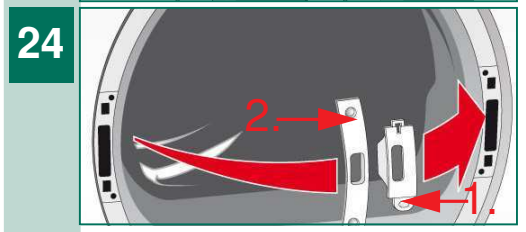
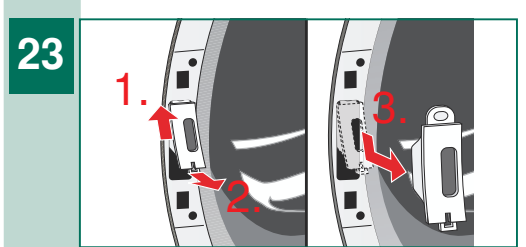
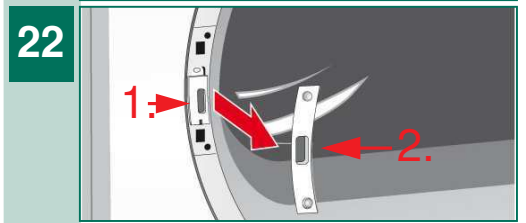
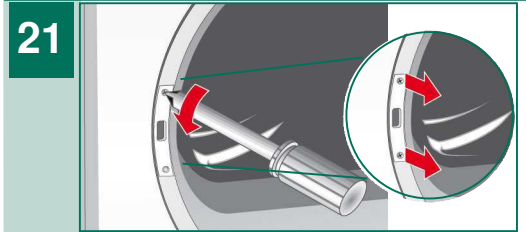

Sèche-linge

Notice d'installation et d'entretien

Table des matières

Page

- Élimination des déchets et respect de l'environnement 1
- Installation 1
- Protection contre le gel / Transport 1
- Entretien et nettoyage 2/3
- Service après-vente 4
- Accessoires en option 4
- Caractéristiques techniques 4
- Modification du sens d'ouverture du hublot 5/7

Ne mettez ce sèche-linge en service qu'après avoir lu la présente notice ! Veuillez également tenir compte de la notice d'utilisation. Conservez soigneusement ces notices. Elles pourront vous être utiles par la suite ou servir à un autre utilisateur.