

Votre nouveau sèche-linge

Félicitations ! Avec l'achat de votre nouveau lave-linge, vous venez d'acquérir un appareil électroménager Siemens moderne de très grande qualité.

Ce sèche-linge à condensation avec échangeur thermique et nettoyage automatique se distingue par une faible consommation d'énergie et un entretien réduit. → Page 6
 Comme tous les sèche-linge qui quittent notre usine, il a fait l'objet de contrôles rigoureux qui nous permettent de garantir son bon état et son bon fonctionnement.

Notre service après-vente se tient à votre disposition pour répondre à toute demande de précisions.

Mise au rebut respectueuse de l'environnement

Mettez l'emballage au rebut en respectant l'environnement. Cet appareil a été labellisé conformément à la directive européenne 2002/96/CE relative aux déchets d'équipements électriques et électroniques (DEEE).
 La directive définit des dispositions-cadres pour la reprise et le recyclage des appareils usagés au sein des pays de l'UE.

Pour plus d'informations sur nos produits, nos accessoires, nos pièces de rechange et nos services, consultez notre site Internet: www.siemens-home.com

Table des matières

■ Préparatifs	2
■ Réglage des programmes	2
■ Séchage	3/4
■ Remarques concernant le linge	5
■ À respecter absolument	6
■ Récapitulatif des programmes	7
■ Installation	8
■ Protection contre le gel / Transport	8
■ Entretien et nettoyage	9
■ Caractéristiques techniques	10
■ Accessoires en option	10
■ Bruits normaux	11
■ Que faire si... / Service après-vente	12
■ Consignes de sécurité	13

Destination du sèche-linge

- Cette machine est destinée à un usage exclusivement domestique.
- Cette machine ne doit servir qu'à sécher des textiles lavés à l'eau.

! Ne laissez pas les enfants jouer sans surveillance près du sèche-linge !
 Éloignez les animaux domestiques de l'appareil !

Préparatifs

! Ne mettez jamais un sèche-linge endommagé en service !
 Contactez le service après-vente !

! Séchez-vous impérativement les mains !
 Ne saisissez le cordon que par la prise !

Contrôler le sèche-linge

Brancher la prise

Trier le linge et remplir le tambour

Enlevez tous les objets présents dans les poches. Pensez à enlever les briquets !
 Avant de garnir le tambour, vérifiez qu'il est bien vide !

Voir le récapitulatif des programmes en page 7.
 Voir également la notice de la corbeille à laines (selon le modèle).

Sélectionner et régler le programme

Sélectionner un programme de séchage...
 ... et le personnaliser



Séchage

! Lors du séchage, ne retirez pas/ne videz pas le réservoir d'eau de condensation

! N'utilisez jamais le sèche-linge qu'avec les filtres à peluches en place !

Fin du programme

Après le séchage : Linge...
 Repasser le linge
 Relever légèrement le linge
 Ne pas repasser le linge
 Repasser le linge à la machine

Blanc/Couleurs max. 7 kg
 Prêt à ranger
 Prêt à ranger+
 Extra sec

Synthétiques max. 3,5 kg
 Prêt à ranger
 Prêt à ranger+
 Extra sec

Mix max. 3 kg
 Prêt à ranger
 Prêt à ranger+
 Très sec

Blouses/Chemises max. 3 kg
 Prêt à ranger
 Prêt à ranger+
 Très sec

Microfibres max. 3 kg
 Prêt à ranger
 Prêt à ranger+
 Très sec

Finition laine max. 3 kg
 Prêt à ranger
 Prêt à ranger+
 Très sec

Express 40 min max. 2 kg
 Prêt à ranger
 Prêt à ranger+
 Très sec

Froid max. 3 kg
 Prêt à ranger
 Prêt à ranger+
 Très sec

Option / Menu max. 3 kg
 Prêt à ranger
 Prêt à ranger+
 Très sec

Wijziging / Modifier max. 3 kg
 Prêt à ranger
 Prêt à ranger+
 Très sec

Départ différé max. 3 kg
 Prêt à ranger
 Prêt à ranger+
 Très sec

Signaux max. 3 kg
 Prêt à ranger
 Prêt à ranger+
 Très sec

Verrouillage max. 3 kg
 Prêt à ranger
 Prêt à ranger+
 Très sec

Degré de séchage max. 3 kg
 Prêt à ranger
 Prêt à ranger+
 Très sec

Vitesse d'essorage max. 3 kg
 Prêt à ranger
 Prêt à ranger+
 Très sec

Vidanger l'eau de condensation

Vous devez vider le réservoir d'eau de condensation **après** chaque séchage. Attendez la fin du cycle pour le faire !
 1. Sortez le réservoir d'eau de condensation et maintenez-le à l'horizontale.
 2. Jetez l'eau de condensation.
 3. Réintroduisez le réservoir d'eau de condensation et poussez-le jusqu'à ce qu'il s'enclenche. Si le témoin du **réservoir d'eau de condensation** clignote → Page 9

Nettoyage des filtres à peluches

Le filtre à peluches est constitué de deux pièces.

- Nettoyez le filtre à peluches intérieur **après chaque séchage** :
- Ouvrez le hublot. Retirez les peluches se trouvant sur le hublot/au niveau du hublot.
 - Dégagez le filtre à peluches intérieur et ouvrez-le.
 - Retirez les peluches (en passant la main sur le filtre à peluches). Si le filtre à peluches est fortement encrassé ou obstrué, rincez-le à fond sous l'eau du robinet et faites-le bien sécher !

Nettoyez le filtre à peluches extérieur **tous les 5 séchages** :

- Enlevez le filtre à peluches extérieur.
- Rincez sous l'eau du robinet et laissez sécher.

6. Fermez, remettez les filtres à peluches l'un dans l'autre et remettez-les en place.

Éteindre le sèche-linge

Placez le sélecteur sur **Arrêt**.
 Ne laissez pas le linge dans le sèche-linge !

Retirer le linge

Votre sèche-linge dispose d'une fonction anti-froissage automatique qui fait entrer le tambour en mouvement à certains intervalles pendant 30 minutes après la fin du programme. Le linge reste défilé et aéré pendant 60 minutes si vous avez choisi la fonction Antikreuk / **Antifroissage** →

Fin du programme

dès que → s'allume dans la zone d'affichage.

Interrompre le programme

Rajouter ou retirer du linge.

Le cycle de séchage peut être brièvement interrompu pour rajouter ou retirer du linge. Le programme sélectionné doit ensuite se poursuivre jusqu'au bout !

! N'éteignez jamais le sèche-linge avant la fin du cycle de séchage !

- Ouvrez le hublot. Cette action interrompt le séchage.
- Rajoutez du linge ou retirez-en puis refermez le hublot.
- Si nécessaire, choisissez un autre programme et d'autres options.
- Appuyez sur la touche **Start/Stop/Départ/Stop**. La durée restante est actualisée après quelques minutes.

Remarques concernant le linge ...

! Respectez les instructions d'entretien fournies par le fabricant !
 Séchage à température normale.
 Séchage à basse température → Sélectionnez en plus Delicatat / **Délicat °C ↓**.
 Ne pas sécher en machine.

! Respectez impérativement les consignes de sécurité de la page 13 !
 Ne passez pas au sèche-linge les textiles suivants (liste non exhaustive) :

- Textiles imperméables à l'air (caoutchoutés, par exemple).
- Textiles délicats (soie, voilages synthétiques) → Froissage !
- Linge souillé par de l'huile.

Conseils pour le séchage

- Pour obtenir un séchage uniforme, triez le linge par type de textile et par programme de séchage.
- Séchez toujours les petites pièces de linge (par ex. chaussettes de bébé) avec de grandes pièces de linge (par ex. serviettes de toilette).
- Fermez les fermetures Éclair, les crochets et les boucles. Boutonnez les taies et les housses. Nouez les ceintures en tissu, les lanières, etc.
- Ne séchez pas excessivement les textiles synthétiques. → Risque de froissage ! Laissez le linge finir de sécher à l'air.
- Ne faites pas sécher la laine au sèche-linge. Seul un rafraîchissement est possible. → Page 7, programme **Finition laine** (selon le modèle).
- Ne repassez pas le linge immédiatement après le séchage. Pliez-le et laissez-le reposer un certain temps. → L'humidité résiduelle se répartit uniformément.
- Lors du premier séchage, les textiles fragiles (t-shirts, maillots, par exemple) tendent souvent à rétrécir. → N'utilisez pas le programme **Extra sec**.
- Le linge amidonné ne va que sous réserves au sèche-linge. → L'amidon laisse un revêtement qui gêne le séchage.
- Lors du lavage du linge destiné à passer au sèche-linge, dosez l'assouplissant conformément aux indications du fabricant.
- Si le tambour est peu chargé, utilisez un programme minuté. → Optimisation du séchage.

Protection de l'environnement et économies d'énergie

- Avant de sécher le linge, essorez-le soigneusement dans le lave-linge. → Des vitesses d'essorage assez élevées raccourcissent la durée de séchage et réduisent la consommation d'énergie. Essorez aussi les synthétiques.
- Utilisez la charge de linge maximale recommandée, mais ne la dépassez pas. → Récapitulatif des programmes en page 7.
- Pendant le séchage, veillez à ce que la pièce soit bien aérée.
- N'obstruez pas la grille d'air frais et ne collez rien dessus.

À respecter absolument ...

! N'utilisez jamais le sèche-linge sans filtres à peluches et/ou sans réservoir d'eau de condensation !

Lors du séchage, les peluches et les cheveux se détachant du linge sont retenus par le filtre à peluches. Un filtre à peluches encrassé peut perturber l'échange thermique. Nettoyez impérativement les filtres à peluches après chaque séchage. Rincez-les régulièrement sous l'eau du robinet. → Page 4

! Filtres à peluches

Lors du séchage, les peluches et les cheveux se détachant du linge sont retenus par le filtre à peluches. Un filtre à peluches encrassé peut perturber l'échange thermique. Nettoyez impérativement les filtres à peluches après chaque séchage. Rincez-les régulièrement sous l'eau du robinet. → Page 4

! Filtre du réservoir d'eau de condensation

Le filtre du réservoir d'eau de condensation filtre l'eau de condensation. Cette eau de condensation est utilisée pour le nettoyage automatique. Le filtre doit être nettoyé sous l'eau du robinet régulièrement. Avant de nettoyer le filtre, videz le réservoir d'eau de condensation. → Page 9

! Textiles

Ne faites pas sécher les textiles qui sont entrés en contact avec des solvants, de l'huile, de la cire, de la graisse, de la peinture, du fixateur, du dissolvant, du détachant, de la benzine, etc.
 Videz les poches des vêtements.
 Ne faites pas sécher les textiles imperméables à l'air.
 Évitez de faire sécher les textiles ayant tendance à pelucher fortement.
 Pour rafraîchir la laine, utilisez exclusivement le programme laine.

Recapitulatif des programmes

Après le séchage : Linge ...	Blanc/Couleurs	Synthétiques	Mix	Blouses/Chemises	Microfibres	Finition laine	Express 40 min	Froid	Mix	Blouses/Chemises	Microfibres	Finition laine	Express 40 min	Minuterie chaud	Minuterie froid
Repasser le linge	✓	✓	✓	✓	✓	✓	✓	✓	✓	✓	✓	✓	✓	✓	✓
Relever légèrement le linge	✓	✓	✓	✓	✓	✓	✓	✓	✓	✓	✓	✓	✓	✓	✓
Ne pas repasser le linge	✓	✓	✓	✓	✓	✓	✓	✓	✓	✓	✓	✓	✓	✓	✓
Repasser le linge à la machine	✓	✓	✓	✓	✓	✓	✓	✓	✓	✓	✓	✓	✓	✓	✓
Prêt à repasser	✓	✓	✓	✓	✓	✓	✓	✓	✓	✓	✓	✓	✓	✓	✓
Prêt à ranger	✓	✓	✓	✓	✓	✓	✓	✓	✓	✓	✓	✓	✓	✓	✓
Prêt à ranger+	✓	✓	✓	✓	✓	✓	✓	✓	✓	✓	✓	✓	✓	✓	✓
Extra sec	✓	✓	✓	✓	✓	✓	✓	✓	✓	✓	✓	✓	✓	✓	✓
Très sec	✓	✓	✓	✓	✓	✓	✓	✓	✓	✓	✓	✓	✓	✓	✓

WT46W60FG

Torchons	✓	✓	✓	✓	✓	✓	✓	✓	✓	✓	✓	✓	✓	✓	✓
Serviettes en tissu	✓	✓	✓	✓	✓	✓	✓	✓	✓	✓	✓	✓	✓	✓	✓
Linge de table	✓	✓	✓	✓	✓	✓	✓	✓	✓	✓	✓	✓	✓	✓	✓
Litère	✓	✓	✓	✓	✓	✓	✓	✓	✓	✓	✓	✓	✓	✓	✓
Chaussettes	✓	✓	✓	✓	✓	✓	✓	✓	✓	✓	✓	✓	✓	✓	✓
Lingerie	✓	✓	✓	✓	✓	✓	✓	✓	✓	✓	✓	✓	✓	✓	✓
Péignoirs en tissu	✓	✓	✓	✓	✓	✓	✓	✓	✓	✓	✓	✓	✓	✓	✓
Andaraks	✓	✓	✓	✓	✓	✓	✓	✓	✓	✓	✓	✓	✓	✓	✓
Tenues de travail	✓	✓	✓	✓	✓	✓	✓	✓	✓	✓	✓	✓	✓	✓	✓
Tenues de sport	✓	✓	✓	✓	✓	✓	✓	✓	✓	✓	✓	✓	✓	✓	✓
Robes/habits	✓	✓	✓	✓	✓	✓	✓	✓	✓	✓	✓	✓	✓	✓	✓
Pantâlions	✓	✓	✓	✓	✓	✓	✓	✓	✓	✓	✓	✓	✓	✓	✓
Chemises	✓	✓	✓	✓	✓	✓	✓	✓	✓	✓	✓	✓	✓	✓	✓
Shirts	✓	✓	✓	✓	✓	✓	✓	✓	✓	✓	✓	✓	✓	✓	✓

WT46W60FG

WT46W60FG	WT46W60FG
Siemens Electrolux GmbH	Siemens Electrolux GmbH
Carl-Wery-Str. 34	Carl-Wery-Str. 34
81739 München/Deutschland	81739 München/Deutschland
0410 / 9000496599	0410 / 9000496599

Installation



- Éléments fournis : sèche-linge, notice d'installation et d'utilisation, corbeille à laines (*selon le modèle*).
- Vérifiez que le sèche-linge ne présente pas de dégâts dus au transport !
- Le sèche-linge est lourd. Ne le soulevez pas tout(e) seul(e) !
- Prenez garde à ne pas vous blesser avec les arêtes vives !
- N'installez pas le sèche-linge dans des locaux à risque de gel ! L'eau, en gelant, pourrait l'endommager !
- En cas de doute, confiez le branchement à un spécialiste !
- Ne tentez jamais de soulever le sèche-linge par ses pièces saillantes (le hublot, par exemple) : risque de rupture !

1. Installation du sèche-linge

- La prise doit rester accessible en permanence !
- Veillez à ce que la surface d'installation soit propre, plane et ferme !
- Veillez à ce que la grille d'air frais à l'avant du sèche-linge soit dégagée.
- Veillez à maintenir l'environnement du sèche-linge propre.
- Mettez le sèche-linge à l'horizontale à l'aide des pieds à vis. Utilisez un niveau à bulle.
- N'enlevez en aucun cas les pieds à vis !



N'installez pas le sèche-linge derrière une porte ou une porte coulissante qui pourrait gêner ou bloquer l'ouverture du hublot du sèche-linge. Ainsi, les enfants ne risqueront pas de s'enfermer et de mettre leur vie en danger !

Retirez tous les accessoires du tambour. Le tambour doit être entièrement vide !

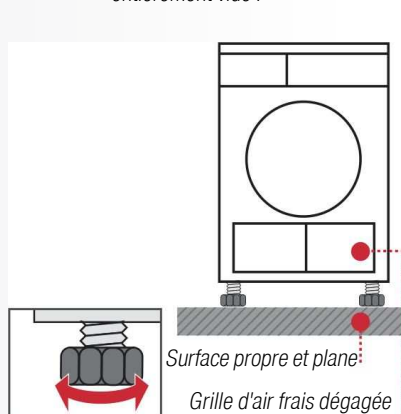

2. Raccordement au secteur

- Voir les consignes de sécurité. → Page 13
- Branchez le sèche-linge à une prise de courant alternatif équipée d'une terre, conformément à la réglementation. En cas de doute, faites vérifier la prise par un spécialiste !
- La tension du secteur et la tension indiquée sur la plaque signalétique du sèche-linge (→ Page 10) doivent concorder !
- Les données de branchement et l'ampérage nécessaire du fusible/disjoncteur figurent sur la plaque signalétique.

Protection contre le gel

Ne faites pas fonctionner le sèche-linge en cas de risque de gel !

Préparatifs

- Videz le réservoir d'eau de condensation. → Page 4
- Amenez le sélecteur sur un programme quelconque.
- Appuyez sur la touche **Start/Stop / Départ/Stop**. → L'eau de condensation est évacuée dans le réservoir d'eau de condensation.
- Attendez 5 min., videz à nouveau le réservoir d'eau de condensation.
- Placez le sélecteur sur **Arrêt**.

Transport

- Préparation du sèche-linge → Voir protection contre le gel.
- Transportez le sèche-linge en position verticale.
- Laissez reposer le sèche-linge pendant deux heures après l'avoir transporté.



De l'eau résiduelle se trouve dans le sèche-linge. Celle-ci risque de s'échapper du sèche-linge s'il est incliné.

Entretien et nettoyage



Uniquement appareil éteint !



Échangeur thermique

Le nettoyage de l'échangeur thermique du sèche-linge s'effectue automatiquement lors du séchage. L'indication **Cln** apparaît dans la zone d'affichage. Ne retirez pas le réservoir d'eau de condensation pendant le processus de nettoyage.

Carrosserie du sèche-linge, bandeau de commande, grille d'air frais

Frottez ces éléments à l'aide d'un chiffon doux et humide. N'utilisez aucun détergent ou solvant agressif. Enlevez immédiatement les résidus de produit lessiviel et de détergent. Lors du séchage, il se peut que de l'eau s'accumule entre le hublot et le joint. Ceci n'affecte aucunement les fonctions de votre sèche-linge !

Filtre du réservoir d'eau de condensation

Le filtre est automatiquement nettoyé lors du vidage du réservoir d'eau de condensation. Il faut néanmoins nettoyer régulièrement le filtre sous l'eau du robinet pour éviter tout dépôt tenace/ toute impureté. Un nettoyage s'impose lorsque le symbole clignote à nouveau sur la zone d'affichage après la vidange du réservoir d'eau de condensation.

- Retirez le réservoir d'eau de condensation.

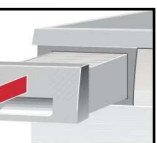

- Retirez le filtre de son logement.

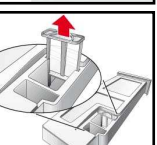

- Nettoyez le filtre sous l'eau du robinet ou au lave-vaisselle.

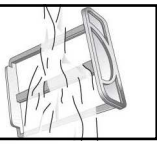

- Remettez le filtre en place.

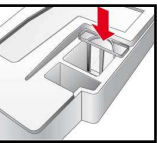

- Réintroduisez le réservoir d'eau de condensation et poussez-le jusqu'à ce qu'il s'enclenche.



Ne faites fonctionner le sèche-linge que si le filtre est en place !

Sondes d'hygrométrie

Le sèche-linge est équipé de sondes d'hygrométrie en acier inoxydable. Ces sondes permettent de mesurer le degré d'humidité du linge. Au fil du temps, elles peuvent se recouvrir d'une fine pellicule de calcaire.

- Ouvrez le hublot.
- Nettoyez les sondes avec une éponge récurante humide.



N'utilisez pas de laine d'acier ou de produit abrasif !

Caractéristiques techniques

- Dimensions (p x l x h)** 60 x 60 x 85 cm (hauteur réglable)
- Poids** env. 53 kg
- Charge de linge max.** 7 kg
- Réservoir d'eau de condensation** 4,0 l
- Tension de fonctionnement** 220-240 V
- Puissance absorbée** max. 1 000 W
- Ampérage fusible/disjoncteur** 10 A
- Température ambiante** 5 - 35 °C
- Numéro de série**
- Numéro de fabrication** Côté intérieur du hublot

La plaque signalétique se trouve au dos du sèche-linge.

- Valeurs de consommation** Les valeurs qui suivent sont indicatives. Elles ont été déterminées dans des conditions normalisées.

	Vitesse d'essorage en tr/min (humidité résiduelle)	Temps de séchage en min**	Consommation d'énergie en kWh**
Blanc/Couleurs 7 kg			
Prêt à ranger*	1400 (env. 50 %)	112	1,35
	1000 (env. 60 %)	131	1,60
	800 (env. 70 %)	150	1,86
Prêt à repasser*	1400 (env. 50 %)	80	0,96
	1000 (env. 60 %)	99	1,22
	800 (env. 70 %)	118	1,47
Synthétiques 3,5 kg			
Prêt à ranger*	800 (env. 40 %)	51	0,56
	600 (env. 50 %)	63	0,70

*Programmes de contrôle selon DIN EN 61121

**Les valeurs réelles peuvent différer des valeurs indiquées en fonction de la tension électrique (surtension/sous-tension), du type de textile, de la composition du linge à sécher, de l'humidité résiduelle du textile et de la charge.

Éclairage intérieur du tambour (ampoule incandescente E14, 25 W)

L'éclairage du tambour s'allume après ouverture ou fermeture du hublot et après démarrage du programme ; il s'éteint automatiquement. Remplacement de l'ampoule → Page 12

Accessoires optionnels

Rehausseur WZ 20460
Le rehausseur facilite le chargement et le déchargement. Le panier qui se trouve dans le tiroir peut être utilisé pour transporter le linge.

Kit de liaison de l'ensemble lave-linge/sèche-linge WZ 20310
Pour gagner de la place, il est possible de placer le sèche-linge sur un lave-linge adéquat de même profondeur et de même largeur. Pour fixer le sèche-linge au lave-linge, utilisez impérativement le kit de liaison. Comme WZ 20310, mais avec tablette de travail extractible.

Installation sous un plan de travail WZ 20290
En lieu et place du capot supérieur d'origine, faites installer impérativement un capot en tôle par un spécialiste.

Bruits normaux

Lors du séchage, le compresseur et la pompe font du bruit, mais ceci est tout à fait normal.

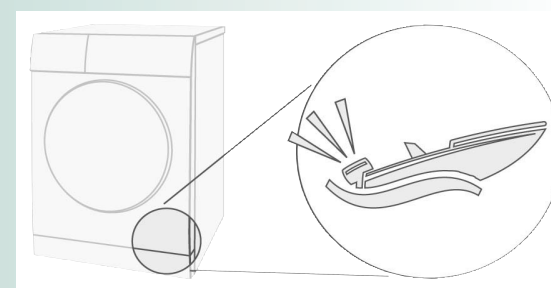

Le compresseur du sèche-linge produit de temps en temps un ronflement.

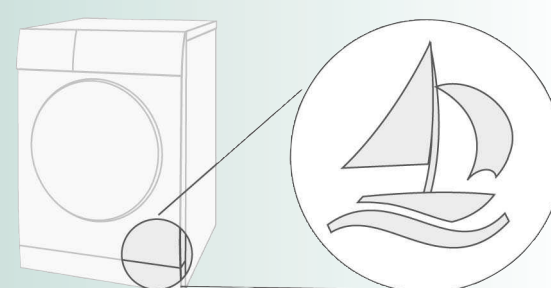

Le compresseur du sèche-linge est refroidi de temps à autre, ce qui occasionne un ronronnement.

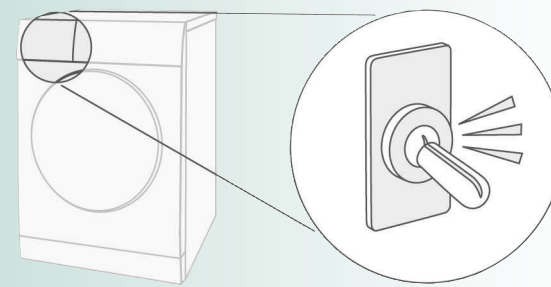

Le nettoyage automatique du sèche-linge produit un cliquetis.

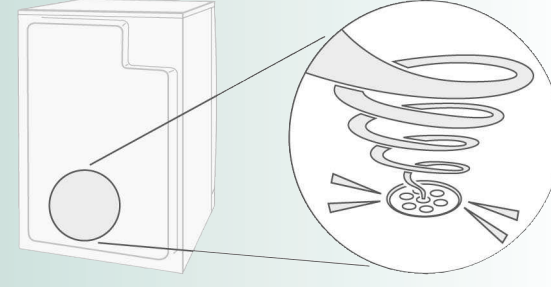

L'eau de condensation est évacuée par une pompe vers le réservoir d'eau de condensation, d'où des bruits de pompage.

Que faire si ...



Si vous ne pouvez pas remédier vous-même au problème, veuillez contacter notre service après-vente. Nous nous efforcerons de trouver une solution pour vous éviter le déplacement d'un technicien. Ayez confiance en la compétence du fabricant. Faites appel à nous. Vous aurez ainsi la garantie que la réparation est effectuée par des techniciens dûment formés, avec des pièces de rechange d'origine. Vous trouverez les coordonnées du **service après-vente** ici-même ou dans la liste ci-jointe:
– **B** 070 222 142
– **FR** 0 825 398 110 (0,15 € TTC/mn)
– **CH** 0848 840 040

Veuillez indiquer au service après-vente le numéro de produit (E-Nr.) et le numéro de fabrication (FD-Nr.) de l'appareil (voir du côté intérieur du hublot). Placez le sélecteur sur **Arrêt** et débranchez la prise.

- Le voyant **Start/Stop/ Départ/Stop** ne s'allume pas. Avez-vous branché la prise ? Avez-vous choisi un programme ?
- Le symbole et le voyant lumineux **Start/Stop/ Départ/Stop** clignotent. Videz le réservoir d'eau de condensation. → Page 4 Si nécessaire, nettoyez le filtre du réservoir d'eau de condensation. → Page 6 Après avoir transporté l'appareil, attendez deux heures avant de le faire fonctionner.
- Le symbole et le voyant lumineux **Start/Stop/ Départ/Stop** clignotent. Nettoyez les filtres à peluches sous l'eau du robinet. → Page 4
- Le sèche-linge ne démarre pas. Avez-vous appuyé sur la touche **Start/Stop/ Départ/Stop** ? Le hublot est-il fermé ? Avez-vous réglé le programme ? La température ambiante est-elle supérieure à 5 °C ?
- De l'eau sort de l'appareil. Mettez le sèche-linge à l'horizontale.
- Le hublot s'ouvre tout seul. Pour fermer le hublot, poussez-le jusqu'à ce qu'il s'enclenche de façon audible.
- Le linge n'atteint pas le degré de séchage voulu ou le séchage dure trop longtemps. Nettoyez les filtres à peluches sous l'eau du robinet. → Page 4 Température ambiante supérieure à 35 °C → Aérez suffisamment. Grille d'air frais obstruée → Dégagez-la. Vous avez peut-être réglé un programme inapproprié ? → Page 7 Le linge est trop sec ? Avec un sèche-linge à échangeur thermique, le linge doit être relativement humide au départ. Le sèche-linge est peut-être installé trop à l'étroit ? → Laissez suffisamment d'espace autour pour que l'air puisse circuler. Coupure de courant → Faites redémarrer le sèche-linge. Fine pellicule de calcaire sur les sondes d'hygrométrie. → Nettoyez les sondes. Page 9
- Linge humide. Utilisez le programme de séchage immédiatement au dessus ou ajoutez un programme minuté. → Page 7 Le linge chaud est moins humide qu'il ne paraît au toucher !
- Fortie augmentation de l'humidité dans le local. Veillez à ce que l'aération de la pièce soit suffisante. La grille d'air frais est peut-être obstruée ? → Dégagez-la.
- La mention **Cln** apparaît sur la zone d'affichage. Il ne s'agit pas d'un défaut ! Nettoyage automatique de l'échangeur thermique. Ne videz pas le réservoir d'eau de condensation.
- Coupure de courant. Retirez immédiatement le linge du sèche-linge et étendez-le (le linge peut être chaud).
- L'éclairage intérieur ne fonctionne pas. Débranchez la prise, dévissez (avec un tournevis Torx 20) le diffuseur situé à l'intérieur du sèche-linge, au dessus du hublot, puis changez l'ampoule. Ne faites pas fonctionner le sèche-linge sans remettre le diffuseur !
- Vibrations et bruits occasionnels. Il ne s'agit pas d'un défaut ! Bruits normaux → Page 11
- Fort ronflement pendant quelques secondes. Le réservoir d'eau de condensation est-il introduit jusqu'en butée ? → Introduisez le réservoir d'eau de condensation jusqu'en butée. Il ne s'agit pas d'un défaut ! Bruits normaux → Page 11

Consignes de sécurité



- Cas d'urgence** – Débranchez immédiatement la prise ou coupez le courant au niveau du fusible/disjoncteur.
- Ne vous servez du sèche-linge...** – Qu'à l'intérieur de votre domicile. – Que pour sécher des textiles.
- Le sèche-linge...** – Ne doit pas être utilisé à des fins autres que celles décrites. – Ne doit pas être modifié (mécanisme ou caractéristiques).
- Danger** – Les enfants et les personnes n'ayant pas lu la notice ne sont pas autorisés à utiliser le sèche-linge. – Ne laissez pas les enfants jouer près du sèche-linge sans surveillance. – Éloignez les animaux domestiques du sèche-linge. – Enlevez tous les objets présents dans les poches des vêtements. Attention notamment aux briquets. → **Risque d'explosion !** – Ne vous appuyez pas et ne vous asseyez pas sur le hublot. → **Risque de renversement !**

- Installation** – Ne laissez pas traîner le cordon. → **Risque de chute !** – Ne faites pas fonctionner le sèche-linge en cas de risque de gel !

- Raccordement au secteur** – Branchez le sèche-linge à une prise de courant alternatif équipée d'une terre, conformément à la réglementation, faute de quoi, la sécurité n'est pas garantie. – Les fils aboutissant à la prise doivent avoir une section suffisante. – Le disjoncteur doit être de type différentiel et arbore ce symbole . – La prise du sèche-linge et la prise murale doivent concorder. – N'utilisez pas de blocs multiprises ni de rallonges. – Ne branchez pas/ne débranchez pas la prise avec les mains mouillées. → **Risque d'électrocution !** – Pour débrancher la prise, ne tirez jamais sur le cordon. – Veillez à ne pas endommager le cordon d'alimentation. → **Risque d'électrocution !** – Ne mettez que du linge dans le tambour. Vérifiez le contenu du tambour avant de mettre le sèche-linge en marche !

- Utilisation** – N'utilisez pas le sèche-linge si le linge est entré en contact avec des solvants, de l'huile, de la cire, de la graisse, de la peinture, du fixateur, du dissolvant, du détachant, de la benzine, etc. → **Risque d'incendie/d'explosion !** – Risque lié à la poussière (charbon, farine, par exemple) : n'utilisez pas le sèche-linge. → **Risque d'explosion !** – N'utilisez pas le sèche-linge si le linge contient de la mousse/du caoutchouc mousse. Le risque de détruire les matériaux élastiques ; la déformation du matériau mousse, de son côté, risque d'endommager le sèche-linge. – Éteignez le sèche-linge à la fin du programme. – L'eau de condensation n'est pas potable et peut être souillée par des peluches !

- Défauts** – N'utilisez pas le sèche-linge s'il est défectueux ou si vous soupçonnez la présence d'un défaut. Confiez sa réparation au service après-vente. – N'utilisez pas le sèche-linge si son cordon d'alimentation est défectueux. Pour éviter des risques inutiles, confiez sa réparation au service après-vente. – Avant de changer l'ampoule d'éclairage intérieur, débranchez impérativement la prise. → **Risque d'électrocution !**

- Pièces de rechange** – Pour des raisons de sécurité, n'utilisez que des pièces de rechange et des accessoires d'origine.
- Mise au rebut** – Sèche-linge : débranchez d'abord la prise et sectionnez ensuite le cordon d'alimentation du sèche-linge. Confiez l'appareil au service de ramassage adéquat. – L'échangeur thermique contient un gaz fluoré (R407C) à effet de serre relevant du protocole de Kyoto → il doit être récupéré et éliminé conformément à la réglementation. Contenance : 0,43 kg. – Emballage : ne permettez pas aux enfants de jouer avec les pièces de l'emballage. → **Risque d'asphyxie !** – Tous les matériaux sont respectueux de l'environnement et recyclables. Mettez l'emballage au rebut en respectant l'environnement.



Respectez les consignes de sécurité énoncées à la page 13.

Sèche-linge

Notice d'installation et d'utilisation

Ne mettez ce sèche-linge en service qu'après avoir lu la présente notice !

SIEMENS

fr

Votre nouveau sèche-linge

Félicitations ! Avec l'achat de votre nouveau lave-linge, vous venez d'acquérir un appareil électroménager Siemens moderne de très grande qualité.

Ce sèche-linge à condensation avec échangeur thermique et nettoyage automatique se distingue par une faible consommation d'énergie et un entretien réduit. → Page 6

Comme tous les sèche-linge qui quittent notre usine, il a fait l'objet de contrôles rigoureux qui nous permettent de garantir son bon état et son bon fonctionnement.

Notre service après-vente se tient à votre disposition pour répondre à toute demande de précisions.

Mise au rebut respectueuse de l'environnement

Mettez l'emballage au rebut en respectant l'environnement.

Cet appareil a été labellisé conformément à la directive européenne 2002/96/CE relative aux déchets d'équipements électriques et électroniques (DEEE).

Le directive définit des dispositions-cadres pour la reprise et le recyclage des appareils usagés au sein des pays de l'UE.

Pour plus d'informations sur nos produits, nos accessoires, nos pièces de rechange et nos services, consultez notre site Internet: www.siemens-home.com

Table des matières

	Page
■ Préparatifs	2
■ Réglage des programmes	2
■ Séchage	3/4
■ Remarques concernant le linge	5
■ À respecter absolument	6
■ Récapitulatif des programmes	7
■ Installation	8
■ Protection contre le gel / Transport	8
■ Entretien et nettoyage	9
■ Caractéristiques techniques	10
■ Accessoires en option	10
■ Bruits normaux	11
■ Que faire si... / Service après-vente	12
■ Consignes de sécurité	13

Destination du sèche-linge

- Cette machine est destinée à un usage exclusivement domestique.
- Cette machine ne doit servir qu'à sécher des textiles lavés à l'eau.



Ne laissez pas les enfants jouer sans surveillance près du sèche-linge !
Éloignez les animaux domestiques de l'appareil !

Préparatifs

Installation : voir page 8



Ne mettez jamais un sèche-linge endommagé en service !
Contactez le service après-vente !



Séchez-vous impérativement les mains !
Ne saisissez le cordon que par la prise !



Trier le linge et remplir

Enlevez tous les objets présents dans les poches.
Pensez à enlever les briquets !
Avant de garnir le tambour, vérifiez qu'il est bien vide.

Voir le récapitulatif des programmes en page 7.
Voir également la notice de la corbeille à laines (selon le modèle).

Sélectionner et régler

Sélectionner un programme

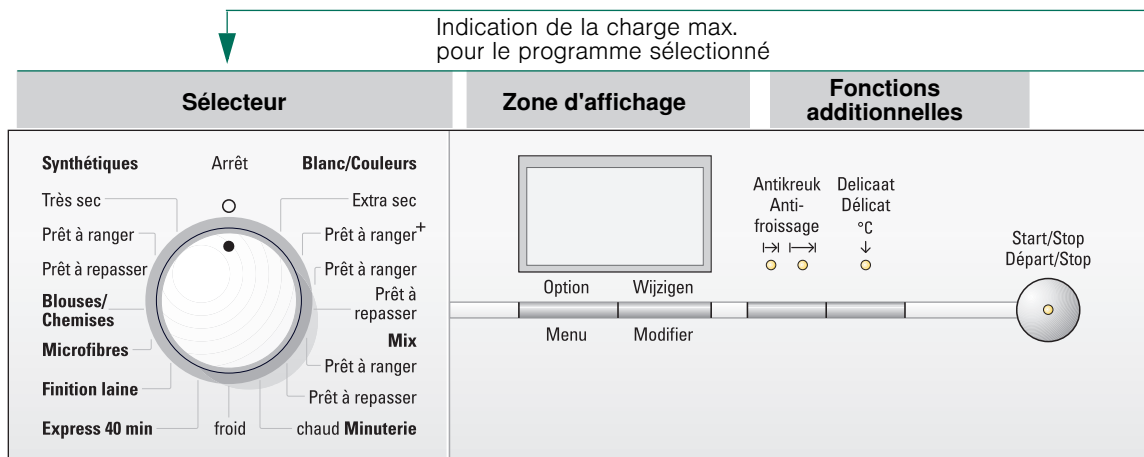

Indication de la charge max. pour le programme sélectionné



Toutes les touches
Une légère pression

Appuyer sur



N'utilisez le sèche-linge sans les filtres à peluches

	Permet de choisir les réglages.	■ Option / Menu
	Permet de modifier tous les réglages visibles dans la zone d'affichage.	■ Wijzigen / Modifier
1-24 heures	Fin du programme au bout de... (selon programme, durée toujours arrondie : 1 h 54 → 2 h).	Départ différé
0, 1, 2, 3, 4	Réglage de la puissance des signaux : 0 (désactivés), 1 (peu forts), 2 (normaux), 3 (forts), 4 (très forts).	Signaux
Activation/désactivation	Protection contre toute modification accidentelle des fonctions réglées (maintenez la touche Menu enfoncée pendant 5 secondes).	Verrouillage
0, 1, 2, 3	Réglage fin du degré de séchage pour les programmes Blanc/Couleurs, Synthétiques, Mix et Express 40 min : 0 (faible) - 3 (très élevé).	Degré de séchage
600-1800	Vitesse d'essorage réglée sur le lave-linge, permet uniquement d'afficher plus précisément la durée de séchage.	Vitesse d'essorage

■ Delicaat / Délicat °C ↓	Séchage plus long à température réduite pour les textiles délicats (polyacryle, polyamide, élasthanne ou acétate, par exemple).
■ Antikreuk / Antifroissage ↔↔↔	Cette option réduit le froissage du linge en rallongeant le temps de séchage après la fin du programme (deux niveaux de réglage).
Symboles d'état 	Affichage du déroulement du programme : séchage, prêt à repasser, prêt à ranger, fin/protection.
Symboles de maintenance ● Filtres à peluches	Nettoyez les filtres à peluches sous l'eau du robinet.
Réservoir d'eau de condensation	Videz le réservoir d'eau de condensation. Si nécessaire, nettoyez le filtre du réservoir d'eau de condensation.

Séchage

Contrôler le sèche-linge

Brancher la prise

Nettoyer le tambour

Les programmes de séchage sont sensibles. Un réglage insuffisant peut entraîner des dommages.

Personnaliser le programme de séchage...

Personnaliser le programme de séchage...

Les programmes de séchage sont sensibles. Un réglage insuffisant peut entraîner des dommages.

Appuyer sur la touche Start/Stop (Départ/Stop)

Appuyer sur la touche Start/Stop (Départ/Stop)

Appuyer sur la touche Start/Stop (Départ/Stop)

Appuyer sur la touche Start/Stop (Départ/Stop)

Appuyer sur la touche Start/Stop (Départ/Stop)

Appuyer sur la touche Start/Stop (Départ/Stop)

Appuyer sur la touche Start/Stop (Départ/Stop)



1
2

3



Séchage

! Lors du séchage, ne retirez pas/ne videz pas le réservoir d'eau de condensation



Vidanger l'eau de condensation

Vous devez vider le réservoir d'eau de condensation **après** chaque séchage. Attendez la fin du cycle pour le faire !

- Sortez le réservoir d'eau de condensation et maintenez-le à l'horizontale.
- Jetez l'eau de condensation.
- Réintroduisez le réservoir d'eau de condensation et poussez-le jusqu'à ce qu'il s'enclenche. Si le témoin du **réservoir d'eau de condensation** clignote → Page 9

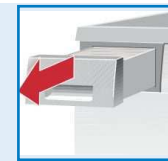

Nettoyage des filtres à peluches

Le filtre à peluches est constitué de deux pièces.

Nettoyez le filtre à peluches intérieur **après chaque séchage** :

- Ouvrez le hublot. Retirez les peluches se trouvant sur le hublot/au niveau du hublot.
- Dégagez le filtre à peluches intérieur et ouvrez-le.
- Retirez les peluches (en passant la main sur le filtre à peluches). Si le filtre à peluches est fortement encrassé ou obstrué, rincez-le à fond sous l'eau du robinet et faites-le bien sécher !

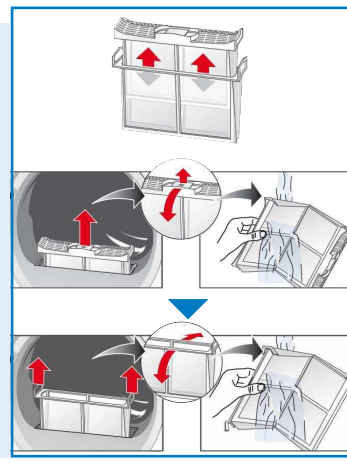

Nettoyez le filtre à peluches extérieur **tous les 5 séchages** :

- Enlevez le filtre à peluches extérieur.
- Ouvrez et retirez les peluches. Rincez sous l'eau du robinet et laissez sécher.
- Fermez, remettez les filtres à peluches l'un dans l'autre et remettez-les en place.

Éteindre le sèche-linge

Placez le sélecteur sur **Arrêt**. Ne laissez pas le linge dans le sèche-linge !



Retirer le linge

Votre sèche-linge dispose d'une fonction anti-froissage automatique qui fait entrer le tambour en mouvement à certains intervalles pendant 30 minutes après la fin du programme. Le linge reste défilé et aéré pendant 60 minutes si vous avez choisi la fonction Antikreuk / **Antifroissage** ⇌⇌⇌.

Fin du programme dès que → s'allume dans la zone d'affichage.

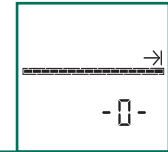

Interrompre le programme Rajouter ou retirer du linge.

i Le cycle de séchage peut être brièvement interrompu pour rajouter ou retirer du linge. Le programme sélectionné doit ensuite se poursuivre jusqu'au bout !

! N'éteignez jamais le sèche-linge avant la fin du cycle de séchage !

- Ouvrez le hublot. Cette action interromp le séchage.
- Rajoutez du linge ou retirez-en puis refermez le hublot.
- Si nécessaire, choisissez un autre programme et d'autres options.
- Appuyez sur la touche **Start/Stop/Départ/Stop**. La durée restante est actualisée après quelques minutes.

Remarques concernant le linge ...



Symboles d'entretien des textiles

Respectez les instructions d'entretien fournies par le fabricant !

- Séchage à température normale.
- Séchage à basse température → Sélectionnez en plus Delicata / **Délicat °C** ↓.
- Ne pas sécher en machine.



Respectez impérativement les consignes de sécurité de la page 13 !

Ne passez pas au sèche-linge les textiles suivants (liste non exhaustive) :

- Textiles imperméables à l'air (caoutchoutés, par exemple).
- Textiles délicats (soie, voilages synthétiques) → Froissage !
- Linge souillé par de l'huile.



Conseils pour le séchage

- Pour obtenir un séchage uniforme, triez le linge par type de textile et par programme de séchage.
- Séchez toujours les petites pièces de linge (par ex. chaussettes de bébé) avec de grandes pièces de linge (par ex. serviettes de toilette).
- Fermez les fermetures Éclair, les crochets et les boucles. Boutonnez les taies et les housses. Nouez les ceintures en tissu, les lanières, etc.
- Ne séchez pas excessivement les textiles synthétiques. → Risque de froissage ! Laissez le linge finir de sécher à l'air.
- Ne faites pas sécher la laine au sèche-linge. Seul un rafraîchissement est possible. → Page 7, programme **Finition laine** (selon le modèle).
- Ne repassez pas le linge immédiatement après le séchage. Pliez-le et laissez-le reposer un certain temps. → L'humidité résiduelle se répartit uniformément.
- Lors du premier séchage, les textiles fragiles (t-shirts, maillots, par exemple) tendent souvent à rétrécir. → N'utilisez pas le programme **Extra sec**.
- Le linge amidonné ne va que sous réserves au sèche-linge. → L'amidon laisse un revêtement qui gêne le séchage.
- Lors du lavage du linge destiné à passer au sèche-linge, dosez l'assouplissant conformément aux indications du fabricant.
- Si le tambour est peu chargé, utilisez un programme minuté. → Optimisation du séchage

Protection de l'environnement et économies d'énergie

- Avant de sécher le linge, essorez-le soigneusement dans le lave-linge. → Des vitesses d'essorage assez élevées raccourcissent la durée de séchage et réduisent la consommation d'énergie. Essorez aussi les synthétiques.
- Utilisez la charge de linge maximale recommandée, mais ne la dépassez pas. → Récapitulatif des programmes en page 7.
- Pendant le séchage, veillez à ce que la pièce soit bien aérée.
- N'obstruez pas la grille d'air frais et ne collez rien dessus.

À respecter absolument ...

Votre sèche-linge est particulièrement économe en énergie. Du point de vue technique, il se distingue par un circuit de refroidissement qui, comme celui d'un réfrigérateur, utilise l'énergie de manière efficiente. L'échangeur thermique du sèche-linge est nettoyé automatiquement lors du séchage. Les filtres à peluches et le filtre du réservoir d'eau de condensation doivent être nettoyés régulièrement.



N'utilisez jamais le sèche-linge sans filtres à peluches et/ou sans réservoir d'eau de condensation !

Filtres à peluches

Lors du séchage, les peluches et les cheveux se détachant du linge sont retenus par le filtre à peluches. Un filtre à peluches encrassé peut perturber l'échange thermique.

Nettoyez impérativement les filtres à peluches après chaque séchage.

Rincez-les régulièrement sous l'eau du robinet. → Page 4

Filtre du réservoir d'eau de condensation

Le filtre du réservoir d'eau de condensation filtre l'eau de condensation. Cette eau de condensation est utilisée pour le nettoyage automatique. Le filtre doit être nettoyé sous l'eau du robinet régulièrement. Avant de nettoyer le filtre, videz le réservoir d'eau de condensation. → Page 9

Textiles

Ne faites pas sécher les textiles qui sont entrés en contact avec des solvants, de l'huile, de la cire, de la graisse, de la peinture, du fixateur, du dissolvant, du détachant, de la benzine, etc.

Videz les poches des vêtements.

Ne faites pas sécher les textiles imperméables à l'air.

Évitez de faire sécher les textiles ayant tendance à pelucher fortement.

Pour rafraîchir la laine, utilisez exclusivement le programme laine.

Installation

- ! Éléments fournis : sèche-linge, notice d'installation et d'utilisation, corbeille à laines (*selon le modèle*).
- Vérifiez que le sèche-linge ne présente pas de dégâts dus au transport !
- Le sèche-linge est lourd. Ne le soulevez pas tout(e) seul(e) !
- Prenez garde à ne pas vous blesser avec les arêtes vives !
- N'installez pas le sèche-linge dans des locaux à risque de gel ! L'eau, en gelant, pourrait l'endommager !
- En cas de doute, confiez le branchement à un spécialiste !
- Ne tentez jamais de soulever le sèche-linge par ses pièces saillantes (le hublot, par exemple) : risque de rupture !

1. Installation du sèche-linge

- La prise doit rester accessible en permanence !
- Veillez à ce que la surface d'installation soit propre, plane et ferme !
- Veillez à ce que la grille d'air frais à l'avant du sèche-linge soit dégagée.
- Veillez à maintenir l'environnement du sèche-linge propre.
- Mettez le sèche-linge à l'horizontale à l'aide des pieds à vis. Utilisez un niveau à bulle.
- N'enlevez en aucun cas les pieds à vis !

! Retirez tous les accessoires du tambour. Le tambour doit être entièrement vide !

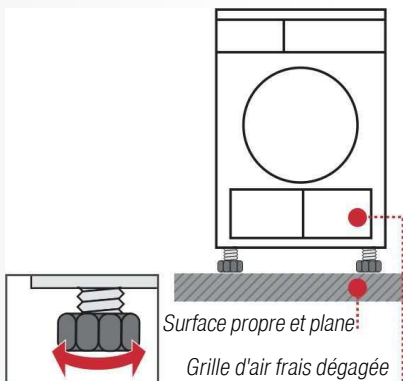

- ! N'installez pas le sèche-linge derrière une porte ou une porte coulissante qui pourrait gêner ou bloquer l'ouverture du hublot du sèche-linge. Ainsi, les enfants ne risqueront pas de s'enfermer et de mettre leur vie en danger !

2. Raccordement au secteur Voir les consignes de sécurité. → Page 13

- Branchez le sèche-linge à une prise de courant alternatif équipée d'une terre, conformément à la réglementation. En cas de doute, faites vérifier la prise par un spécialiste !
- La tension du secteur et la tension indiquée sur la plaque signalétique du sèche-linge (→ Page 10) doivent concorder !
- Les données de branchement et l'ampérage nécessaire du fusible/disjoncteur figurent sur la plaque signalétique.

Protection contre le gel

! Ne faites pas fonctionner le sèche-linge en cas de risque de gel !

Préparatifs

- Videz le réservoir d'eau de condensation. → Page 4
- Amenez le sélecteur sur un programme quelconque.
- Appuyez sur la touche **Start/Stop / Départ/Stop**. → L'eau de condensation est évacuée dans le réservoir d'eau de condensation.
- Attendez 5 min., videz à nouveau le réservoir d'eau de condensation.
- Placez le sélecteur sur **Arrêt**.

Transport

- ! Préparation du sèche-linge → Voir protection contre le gel.
- Transportez le sèche-linge en position verticale.
- Laissez reposer le sèche-linge pendant deux heures après l'avoir transporté.

i De l'eau résiduelle se trouve dans le sèche-linge. Celle-ci risque de s'échapper du sèche-linge s'il est incliné.

Entretien et nettoyage

! Uniquement appareil éteint !

i Échangeur thermique

Le nettoyage de l'échangeur thermique du sèche-linge s'effectue automatiquement lors du séchage. L'indication **Cin** apparaît dans la zone d'affichage. Ne retirez pas le réservoir d'eau de condensation pendant le processus de nettoyage.

Carrosserie du sèche-linge, bandeau de commande, grille d'air frais

Frottez ces éléments à l'aide d'un chiffon doux et humide. N'utilisez aucun détergent ou solvant agressif. Enlevez immédiatement les résidus de produit lessiviel et de détergent. Lors du séchage, il se peut que de l'eau s'accumule entre le hublot et le joint. Ceci n'affecte aucunement les fonctions de votre sèche-linge !

Filter du réservoir d'eau de condensation

Le filtre est automatiquement nettoyé lors du vidage du réservoir d'eau de condensation. Il faut néanmoins nettoyer régulièrement le filtre sous l'eau du robinet pour éviter tout dépôt tenace/ toute impureté. Un nettoyage s'impose lorsque le symbole  clignote à nouveau sur la zone d'affichage après la vidange du réservoir d'eau de condensation.

1. Retirez le réservoir d'eau de condensation.

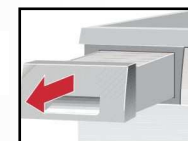

2. Retirez le filtre de son logement.

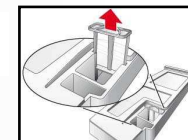

3. Nettoyez le filtre sous l'eau du robinet ou au lave-vaisselle.

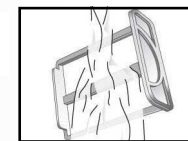

4. Remettez le filtre en place.

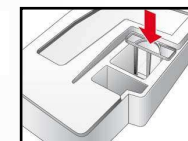

5. Réintroduisez le réservoir d'eau de condensation et poussez-le jusqu'à ce qu'il s'enclenche.

! Ne faites fonctionner le sèche-linge que si le filtre est en place !

Sondes d'hygrométrie

Le sèche-linge est équipé de sondes d'hygrométrie en acier inoxydable. Ces sondes permettent de mesurer le degré d'humidité du linge. Au fil du temps, elles peuvent se recouvrir d'une fine pellicule de calcaire.

1. Ouvrez le hublot.
2. Nettoyez les sondes avec une éponge récurante humide.

! N'utilisez pas de laine d'acier ou de produit abrasif !



Caractéristiques techniques

● Dimensions (p x l x h)	60 x 60 x 85 cm (hauteur réglable)
Poids	env. 53 kg
Charge de linge max.	7 kg
Réservoir d'eau de condensation	4,0 l
Tension de fonctionnement	220-240 V
Puissance absorbée	max. 1 000 W
Ampérage fusible/disjoncteur	10 A
Température ambiante	5 - 35 °C
Numéro de série	Côté intérieur du hublot
Numéro de fabrication	

La plaque signalétique se trouve au dos du sèche-linge.

- **Valeurs de consommation** Les valeurs qui suivent sont indicatives. Elles ont été déterminées dans des conditions normalisées.

	Vitesse d'essorage en tr/min (humidité résiduelle)	Temps de séchage en min**	Consommation d'énergie en kWh**
Blanc/Couleurs 7 kg			
Prêt à ranger*	1400 (env. 50 %)	112	1,35
	1000 (env. 60 %)	131	1,60
	800 (env. 70 %)	150	1,86
Prêt à repasser*	1400 (env. 50 %)	80	0,96
	1000 (env. 60 %)	99	1,22
	800 (env. 70 %)	118	1,47
Synthétiques 3,5 kg			
Prêt à ranger*	800 (env. 40 %)	51	0,56
	600 (env. 50 %)	63	0,70

*Programmes de contrôle selon DIN EN 61121

**Les valeurs réelles peuvent différer des valeurs indiquées en fonction de la tension électrique (surtension/sous-tension), du type de textile, de la composition du linge à sécher, de l'humidité résiduelle du textile et de la charge.

- **Éclairage intérieur du tambour (ampoule incandescente E14, 25 W)**
L'éclairage du tambour s'allume après ouverture ou fermeture du hublot et après démarrage du programme ; il s'éteint automatiquement. Remplacement de l'ampoule → Page 12

Accessoires optionnels (disponibles auprès du service après-vente)

WZ 20460	Rehausseur Le rehausseur facilite le chargement et le déchargement. Le panier qui se trouve dans le tiroir peut être utilisé pour transporter le linge.
WZ 20310	Kit de liaison de l'ensemble lave-linge/sèche-linge Pour gagner de la place, il est possible de placer le sèche-linge sur un lave-linge adéquat de même profondeur et de même largeur. Pour fixer le sèche-linge au lave-linge, utilisez impérativement le kit de liaison. Comme WZ 20310, mais avec tablette de travail extractible.
WZ 20300	
WZ 20290	Installation sous un plan de travail En lieu et place du capot supérieur d'origine, faites installer impérativement un capot en tôle par un spécialiste.

Bruits normaux

Lors du séchage, le compresseur et la pompe font du bruit, mais ceci est tout à fait normal.

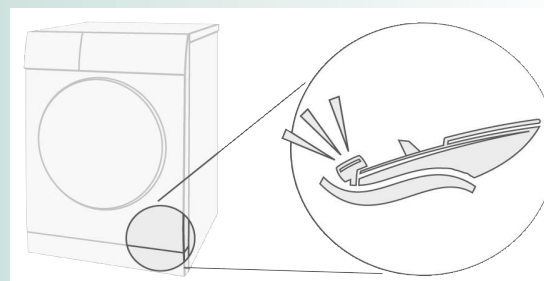

Le compresseur du sèche-linge produit de temps en temps un ronflement.

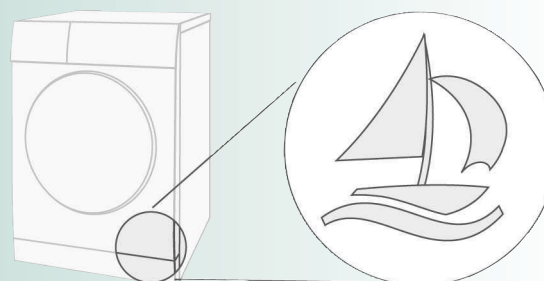

Le compresseur du sèche-linge est refroidi de temps à autre, ce qui occasionne un ronronnement.

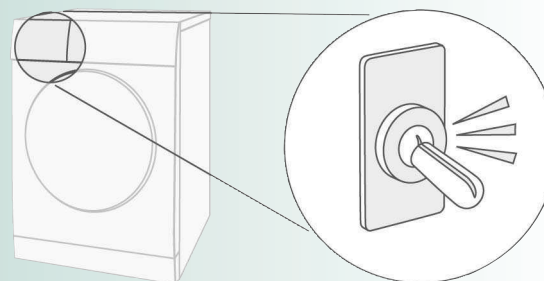

Le nettoyage automatique du sèche-linge produit un cliquetis.

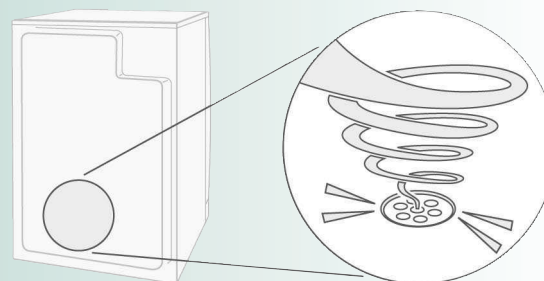

L'eau de condensation est évacuée par une pompe vers le réservoir d'eau de condensation, d'où des bruits de pompage.



Que faire si ...



Si vous ne pouvez pas remédier vous-même au problème, veuillez contacter notre service après-vente. Nous nous efforcerons de trouver une solution pour vous éviter le déplacement d'un technicien. Ayez confiance en la compétence du fabricant. Faites appel à nous. Vous aurez ainsi la garantie que la réparation est effectuée par des techniciens dûment formés, avec des pièces de rechange d'origine. Vous trouverez les coordonnées du **service après-vente** ici-même ou dans la liste ci-jointe:

- B 070 222 142
- FR 0 825 398 110 (0,15 € TTC/mn)
- CH 0848 840 040

Veuillez indiquer au service après-vente le numéro de produit (E-Nr.) et le numéro de fabrication (FD-Nr.) de l'appareil (voir du côté intérieur du hublot). Placez le sélecteur sur Arrêt et débranchez la prise.

Le voyant Start/Stop/ Départ/Stop ne s'allume pas.	Avez-vous branché la prise ? Avez-vous choisi un programme ?
Le symbole  et le voyant lumineux Start/Stop/ Départ/Stop clignotent.	Videz le réservoir d'eau de condensation. → Page 4 Si nécessaire, nettoyez le filtre du réservoir d'eau de condensation. → Page 6 Après avoir transporté l'appareil, attendez deux heures avant de le faire fonctionner.
Le symbole  et le voyant lumineux Start/Stop/ Départ/Stop clignotent.	Nettoyez les filtres à peluches sous l'eau du robinet. → Page 4
Le sèche-linge ne démarre pas.	Avez-vous appuyé sur la touche Start/Stop/ Départ/Stop ? Le hublot est-il fermé ? Avez-vous réglé le programme ? La température ambiante est-elle supérieure à 5 °C ?
De l'eau sort de l'appareil.	Mettez le sèche-linge à l'horizontale.
Le hublot s'ouvre tout seul.	Pour fermer le hublot, poussez-le jusqu'à ce qu'il s'enclenche de façon audible.
Le linge n'atteint pas le degré de séchage voulu ou le séchage dure trop longtemps.	Nettoyez les filtres à peluches sous l'eau du robinet. → Page 4 Videz le réservoir d'eau de condensation. → Page 4 Température ambiante supérieure à 35 °C → Aérez suffisamment. Grille d'air frais obstruée → Dégagez-la. Vous avez peut-être réglé un programme inapproprié ? → Page 7 Le linge est trop sec ? Avec un sèche-linge à échangeur thermique, le linge doit être relativement humide au départ. Le sèche-linge est peut-être installé trop à l'étroit ? → Laissez suffisamment d'espace autour pour que l'air puisse circuler. Coupure de courant → Faites redémarrer le sèche-linge. Fine pellicule de calcaire sur les sondes d'hygrométrie. → Nettoyez les sondes. Page 9
Linge humide.	Utilisez le programme de séchage immédiatement au dessus ou ajoutez un programme minuté. → Page 7 Le linge chaud est moins humide qu'il ne paraît au toucher !
Forte augmentation de l'humidité dans le local.	Veillez à ce que l'aération de la pièce soit suffisante. La grille d'air frais est peut-être obstruée ? → Dégagez-la.
La mention CIn apparaît sur la zone d'affichage.	Il ne s'agit pas d'un défaut ! Nettoyage automatique de l'échangeur thermique. Ne videz pas le réservoir d'eau de condensation.
Coupure de courant.	Retirez immédiatement le linge du sèche-linge et étendez-le (le linge peut être chaud).
L'éclairage intérieur ne fonctionne pas.	Débranchez la prise, dévissez (avec un tournevis Torx 20) le diffuseur situé à l'intérieur du sèche-linge, au dessus du hublot, puis changez l'ampoule. Ne faites pas fonctionner le sèche-linge sans remettre le diffuseur !
Vibrations et bruits occasionnels.	Il ne s'agit pas d'un défaut ! Bruits normaux → Page 11
Fort ronflement pendant quelques secondes.	Le réservoir d'eau de condensation est-il introduit jusqu'en butée ? → Introduisez le réservoir d'eau de condensation jusqu'en butée. Il ne s'agit pas d'un défaut ! Bruits normaux → Page 11

Consignes de sécurité



Cas d'urgence	- Débranchez immédiatement la prise ou coupez le courant au niveau du fusible/disjoncteur.
Ne vous servez du sèche-linge...	- Qu'à l'intérieur de votre domicile. - Que pour sécher des textiles.
Le sèche-linge...	- Ne doit pas être utilisé à des fins autres que celles décrites. - Ne doit pas être modifié (mécanisme ou caractéristiques).
Danger	- Les enfants et les personnes n'ayant pas lu la notice ne sont pas autorisés à utiliser le sèche-linge. - Ne laissez pas les enfants jouer près du sèche-linge sans surveillance. - Éloignez les animaux domestiques du sèche-linge. - Enlevez tous les objets présents dans les poches des vêtements. Attention notamment aux briquets. → Risque d'explosion ! - Ne vous appuyez pas et ne vous asseyez pas sur le hublot. → Risque de renversement !
Installation	- Ne laissez pas traîner le cordon. → Risque de chute ! - Ne faites pas fonctionner le sèche-linge en cas de risque de gel !
Raccordement au secteur	- Branchez le sèche-linge à une prise de courant alternatif équipée d'une terre, conformément à la réglementation, faute de quoi, la sécurité n'est pas garantie. - Les fils aboutissant à la prise doivent avoir une section suffisante. - Le disjoncteur doit être de type différentiel et arborer ce symbole :  - La prise du sèche-linge et la prise murale doivent concorder. - N'utilisez pas de blocs multiprises ni de rallonges. - Ne branchez pas/ne débranchez pas la prise avec les mains mouillées. → Risque d'électrocution ! - Pour débrancher la prise, ne tirez jamais sur le cordon. - Veillez à ne pas endommager le cordon d'alimentation. → Risque d'électrocution !
Utilisation	- Ne mettez que du linge dans le tambour. Vérifiez le contenu du tambour avant de mettre le sèche-linge en marche ! - N'utilisez pas le sèche-linge si le linge est entré en contact avec des solvants, de l'huile, de la cire, de la graisse, de la peinture, du fixateur, du dissolvant, du détachant, de la benzine, etc. → Risque d'incendie/d'explosion ! - Risque lié à la poussière (charbon, farine, par exemple) : n'utilisez pas le sèche-linge. → Risque d'explosion ! - N'utilisez pas le sèche-linge si le linge contient de la mousse/du caoutchouc mousse. Il risque de détruire les matériaux élastiques ; la déformation du matériau mousse, de son côté, risque d'endommager le sèche-linge. - Éteignez le sèche-linge à la fin du programme. - L'eau de condensation n'est pas potable et peut être souillée par des peluches !
Défauts	- N'utilisez pas le sèche-linge s'il est défectueux ou si vous soupçonnez la présence d'un défaut. Confiez sa réparation au service après-vente. - N'utilisez pas le sèche-linge si son cordon d'alimentation est défectueux. Pour éviter des risques inutiles, confiez sa réparation au service après-vente. - Avant de changer l'ampoule d'éclairage intérieur, débranchez impérativement la prise. → Risque d'électrocution !
Pièces de rechange	- Pour des raisons de sécurité, n'utilisez que des pièces de rechange et des accessoires d'origine.
Mise au rebut	- Sèche-linge : débranchez d'abord la prise et sectionnez ensuite le cordon d'alimentation du sèche-linge. Confiez l'appareil au service de ramassage adéquat. - L'échangeur thermique contient un gaz fluoré (R407C) à effet de serre relevant du protocole de Kyoto → il doit être récupéré et éliminé conformément à la réglementation. Contenance : 0,43 kg. - Emballage : ne permettez pas aux enfants de jouer avec les pièces de l'emballage. → Risque d'asphyxie ! - Tous les matériaux sont respectueux de l'environnement et recyclables. Mettez l'emballage au rebut en respectant l'environnement.



Respectez les consignes de sécurité énoncées à la page 13.

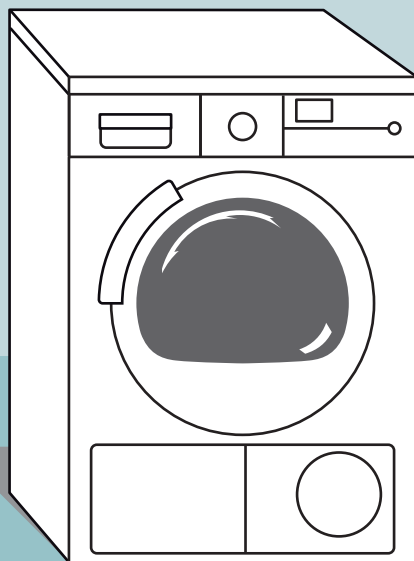

Sèche-linge

**Notice d'installation
et d'utilisation**

fr



Ne mettez ce sèche-linge en service qu'après avoir lu la présente notice !

SIEMENS