

PFP 103.
PFP 113.



BOSCH

de Gebrauchsanleitung
en Operating instructions
fr Notice d'utilisation
it Istruzioni per l'uso
nl Gebruiksaanwijzing
da Brugsanvisning
no Bruksanvisning
sv Bruksanvisning
fi Käyttöohje
es Instrucciones de uso

pt Instruções de serviço
el Οδηγίες χρήσης
tr Kullanma talimatı
pl Instrukcja obsługi
hu Használati utasítás
uk Інструкція з експлуатації
ru Инструкция по эксплуатации
ar تعليمات الاستخدام

de.....	2
en.....	5
fr.....	8
it.....	11
nl.....	14
da.....	17
no.....	20
sv.....	23
fi.....	26
es.....	29
pt.....	33
el.....	36
tr.....	40
pl.....	45
hu.....	48
uk.....	51
ru.....	54
ar.....	59

Hinweise lesen!

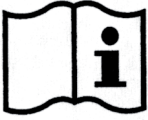

Keine Nadeln hineinstecken!



Nicht gefaltet oder zusammengesoben gebrauchen!



WICHTIGE HINWEISE! FÜR DEN SPÄTEREN GEBRAUCH AUFBEWAHREN!

Bei späterem Verkauf die Hinweise an den neuen Besitzer weitergeben!

Sicherheitshinweise

Dieses Heizkissen ist für den Haushalt oder für haushaltsähnliche, nicht-gewerbliche Anwendungen bestimmt.

Haushaltsähnliche Anwendungen umfassen z. B. die Verwendung in Mitarbeiterräumen von Läden, Büros, landwirtschaftlichen und anderen gewerblichen Betrieben, sowie die Nutzung durch Gäste von Pensionen, kleinen Hotels und ähnlichen Wohneinrichtungen. Es ist nicht für den medizinischen Gebrauch in Krankenhäusern und Praxen bestimmt.

Gebrauchsanleitung lesen und sorgfältig aufbewahren!

Unbedingt sicherstellen, dass der Benutzer während des Gebrauchs des Heizkissens nicht einschläft!

Wenn das Gerät über einen längeren Zeitraum eingeschaltet bleibt, dann sollte mit dem Wärmeregler die Einstellung für den Dauerbetrieb gewählt werden.

Das Heizkissen nicht im gefalteten oder zusammengesobenen Zustand gebrauchen. Kissen nicht knittern!

Keine Nadeln in das Heizkissen hineinstecken!

Nicht für Tiere verwenden!

Stromschlag-Gefahr!

Gerät nur gemäß Angaben auf dem Typenschild anschließen und betreiben. Das Heizkissen öfters auf Abnutzung oder Beschädigung überprüfen. Auf keinen Fall benutzen, wenn Zuleitung, Wärmeregler, Stecker oder Heizkissen sichtbare Beschädigungen aufweisen.

Im Fehlerfall sofort den Netzstecker ziehen. Reparaturen am Gerät dürfen nur von unserem Kundendienst ausgeführt werden, um Gefährdungen zu vermeiden.

Zuleitung nicht

- mit heißen Teilen in Berührung bringen,
- über scharfe Kanten ziehen.

Heizkissen **nur in trockenen Räumen** (nicht im Badezimmer o.ä.) verwenden.

Heizkissen **niemals im feuchten oder nassen Zustand benutzen**, erst vollständig trocknen lassen.

Von dem Gerät gehen sehr schwache elektrische und magnetische Felder aus, die eventuell die Funktion eines Herzschrittmachers beeinträchtigen können. Deshalb empfehlen wir vor Benutzung den Arzt oder den Hersteller des Herzschrittmachers zu kontaktieren.

Überhitzungsgefahr!

Heizkissen **nicht unbeaufsichtigt** betreiben, vor Verlassen des Raumes ausschalten.

Wärmeregler nicht abdecken!

Um eine korrekte Funktion des Wärmereglers zu gewährleisten, darf dieser weder auf oder unter das Heizkissen gelegt, noch mit anderen Gegenständen zugedeckt werden. Zuleitung nicht um den Wärmeregler wickeln.

Dauerhafte Anwendung bei hoher Wärmeeinstellung kann zu Hautverbrennungen führen.

Verletzungsgefahr!

Heizkissen nicht für hilflose oder hitzeempfindliche Personen oder Kleinkinder verwenden. Personen (auch Kinder) mit verminderten körperlichen Sinneswahrnehmung- oder geistigen Fähigkeiten oder mit mangelnder Erfahrung und Wissen, das Gerät nicht bedienen lassen, außer sie werden beaufsichtigt oder hatten eine Einweisung bezüglich des Gebrauchs des Gerätes durch eine Person, die für ihre Sicherheit verantwortlich ist.

Kinder vom Gerät fern halten. Kinder beaufsichtigen, um zu verhindern, dass sie mit dem Gerät spielen.

Teile und Bedienelemente

Bild 1

- 1 Heizkissen
- 2 Stoffüberzug
- 3 Wärmeregler
- 4 Kontrolllampe

Nur PFP 1136:

- 5 Kabelklettband
- 6 Aufbewahrungsbeutel

Anwendungsmöglichkeiten

Das Heizkissen ist bestimmt für die Anwendung an folgenden Körperteilen: Arme, Rücken, Bauch, Schulter, Oberschenkel, Wade, usw.

Inbetriebnahme

- Heizkissen (1) in den Stoffüberzug (2) stecken. Sicherstellen, dass sich Zuleitung und Wärmeregler (3) außerhalb des Überzugs (2) befinden. Klett- bzw. Reißverschluss schließen.
- Am Wärmeregler (3) die gewünschte Temperatur einstellen.

Wichtig:

Für den Dauerbetrieb ist die Stellung des Wärmereglers auf der ersten Stufe empfohlen.

Bild 2

Durch Einstellen der Temperatur am Wärmeregler (3) wird das Heizkissen eingeschaltet und die Kontrolllampe (4) leuchtet.

Bild 3

Steht der Wärmeregler (3) auf Stellung „0“ ist das Heizkissen ausgeschaltet und die Kontrolllampe (4) erlischt.



Verbrennungsgefahr

Es ist sicherzustellen, dass während der Anwendung etwas Luft zwischen Heizkissen und Haut zirkulieren kann. Das Heizkissen niemals ohne zugehörigem Stoffüberzug verwenden.

Automatische Abschaltung

Das Heizkissen schaltet nach ca. 90 Minuten Dauerbetrieb automatisch ab, um einen unbeaufsichtigten Betrieb zu vermeiden. Die Kontrolllampe leuchtet weiter. Um das Heizkissen wieder einzuschalten, den Wärmeregler zuerst auf „0“ und dann wieder auf die gewünschte Temperaturstufe stellen.

- Nach Gebrauch Netzstecker ziehen.

Reinigung, Aufbewahrung



Stromschlag-Gefahr

Vor dem Reinigen immer den Netzstecker ziehen!

- Der Stoffüberzug ist unter Beachtung der dort angebrachten Pflegesymbole maschinenwaschbar. Vor dem Waschen unbedingt das Heizkissen aus dem Überzug entfernen.
- Das Heizkissen darf nicht in der Maschine gewaschen oder chemisch gereinigt werden.
- Der Wärmeregler darf nicht nass werden. Auf keinen Fall unters Wasser halten. Feuchtigkeit beschädigt den Wärmeregler.
- Keine Reinigungs- oder Lösungsmittel verwenden. Diese können das Gerät beschädigen.
- Das Gerät vor dem Aufbewahren abkühlen lassen.
- Heizkissen ausgebreitet an einem trockenen Ort aufbewahren. Keine schweren Gegenstände auf das Heizkissen legen.

Nur PFP 1136:

- Zuleitung mit dem Kabelklettband zusammenbinden.
- Heizkissen und Gebrauchsanleitung im Aufbewahrungsbeutel an einem trockenen Ort verstauen.

Entsorgung



Dieses Gerät ist entsprechend der europäischen Richtlinie 2002/96/EG über Elektro- und Elektronikaltgeräte (waste electrical and electronic equipment – WEEE) gekennzeichnet. Die Richtlinie gibt den Rahmen für eine EU-weit gültige Rücknahme und Verwertung der Altgeräte vor.

Über aktuelle Entsorgungswege informieren Sie sich bitte bei Ihrem Fachhändler oder bei Ihrer Gemeindeverwaltung.

Altbatterien bei öffentlichen Sammelstellen oder beim Fachhändler abgeben.

Garantiebedingungen

Für dieses Gerät gelten die von unserer jeweils zuständigen Landesvertretung herausgegebenen Garantiebedingungen, in dem das Gerät gekauft wurde.

Sie können die Garantiebedingungen jederzeit über Ihren Fachhändler, bei dem Sie das Gerät gekauft haben, oder direkt bei unserer Landesvertretung anfordern.

Die Garantiebedingungen für Deutschland und die Adressen finden Sie auf der Heft Rückseite.

Darüber hinaus sind die Garantiebedingungen auch im Internet unter der benannten Webadresse hinterlegt. Für die Inanspruchnahme von Garantieleistungen ist in jedem Fall die Vorlage des Kaufbeleges erforderlich.

Änderungen vorbehalten.

Read the instructions!



Do not stick in pins!



Do not use when folded or crumpled!



IMPORTANT INFORMATION! PLEASE RETAIN FOR SUBSEQUENT USE!

If selling the heating pad, always enclose the operating instructions!

Safety Information

This heating pad is designed for the household or for similar, non-industrial applications.

Non-industrial applications include e.g. use in employee rooms in shops, offices, agricultural and other commercial businesses, as well as use by guests in boarding houses, small hotels and similar dwellings.

It is not designed for medical use in hospitals and surgeries. Read the operating instructions and keep in a safe place!

Ensure that the user does not fall asleep while using the heating pad!

If the appliance remains switched on for a prolonged period, the setting for continuous operation should be selected with the thermostat.

Do not use the heating pad while it is folded or compressed. Do not wrinkle the heating pad!

Do not stick pins into the heating pad!

Do not use on animals.

Risk of electric shock!

Connect and operate the appliance only in accordance with the specifications on the rating plate. Frequently check the heating pad for wear and damage. Do not use the appliance if the power cord, thermostat, plug or heating pad is visibly damaged.

If a fault occurs, immediately pull out the mains plug. To prevent injury, the appliance may be repaired by our customer service only.

Do NOT

- bring the power cord into contact with hot parts,

- pull the power cord over sharp edges.

Use heating pads **in dry rooms only** (not in the bathroom, etc.).

Never use a damp or wet heating pad, wait until it has dried completely.

The appliance emits very weak electrical and magnetic fields which may cause a pacemaker to malfunction. Before you use the appliance, we therefore recommend that you consult your doctor or the manufacturer of the pacemaker.



Risk of overheating!

Never leave the heating pad **unattended** while it is switched on; switch it off before leaving the room.

Do not cover the thermostat!

To ensure that the thermostat functions correctly, do not place it on or under the heating pad or cover it with other objects. Do not wind the power cord around the thermostat. Continuous use at a high heat setting may cause skin burns.



Risk of injury!

The heating pad must not be used by people in need of help, by persons sensitive to heat or by toddlers. Do not allow persons (also children) with restricted physical sensory perception or mental abilities or with lack of experience and knowledge to operate the appliance unless they are supervised or have been instructed in the use of the appliance by somebody who is responsible for their safety.

Keep children away from the appliance. Supervise children to prevent them from playing with the appliance.

Parts and controls

Fig. 1

- 1 Heating pad
- 2 Fabric cover
- 3 Thermostat
- 4 Indicator light

PFP 1136 only:

- 5 Cable Velcro strip
- 6 Storage bag

Application options

The heating pad is designed for use on the following body parts: arms, legs, stomach, shoulder, thigh, calf, etc.

Switching on the appliance

- Put the heating pad (1) in the fabric cover (2). Ensure that the power cord and thermostat (3) are situated outside the cover (2). Close the Velcro fastener or zip.
- Set the required temperature on the thermostat (3).

Important:

For continuous operation it is recommended to position the thermostat on the first setting.

Fig. 2

When the temperature is set on the thermostat (3), the heating pad switches on and the indicator light (4) comes on.

Fig. 3

If the thermostat (3) is set to position "0", the heating pad switches off and the indicator light (4) goes out.



Risk of burn

When using the heating pad, ensure that a little air can circulate between the heating pad and skin.

Never use the heating pad without its fabric cover.

Automatic switch-off

To prevent unsupervised operation, the heating pad automatically switches off after approx. 90 minutes continuous operation. The indicator light comes on again.

To switch on the heating pad again, first set the thermostat to "0" and then to the required temperature.

- After use, pull out the mains plug.

Cleaning, storage



Risk of electric shock

Before cleaning, always pull out the mains plug!

- The fabric cover is machine-washable, see the attached care symbols. Before washing the cover, always remove the heating pad.
- The heating pad must not be washed in the washing machine or dry-cleaned.
- The thermostat must not become wet. Never hold under water. Moisture damages the thermostat.
- Do not use detergents or solvents. These may damage the appliance.
- Allow the appliance to cool before putting it away.
- Store the heating pad flat in a dry location. Do not place heavy objects on the heating pad.

PFP 1136 only:

- Tie up the power cord with the cable Velcro strip.
- Stow heating pad and instructions for use in the storage bag in a dry location.

Disposal



This appliance has been identified in accordance with the European directive 2002/96/EG on Waste Electrical and Electronic Equipment – WEEE). The Directive paves the way for effective EU-wide withdrawal and utilization of waste appliances.

Please ask your dealer or inquire at your local authority about current means of disposal.

Dispose of old batteries at public collection centres or return to your dealer.

Guarantee

The guarantee conditions for this appliance are as defined by our representative in the country in which it is sold.

Details regarding these conditions can be obtained from the dealer from whom the appliance was purchased.

The bill of sale or receipt must be produced when making any claim under the terms of this guarantee.

Subject to alterations.

Veuillez lire les instructions !



Ne piquez jamais d'épingles dans le coussin !



Ne l'utilisez jamais plié ou comprimé !



INSTRUCTIONS IMPORTANTES ! RANGÉZ CETTE NOTICE POUR VOUS EN RESSERVIR ULTÉRIEUREMENT !

En cas de revente de l'appareil, transmettez la notice à son nouveau propriétaire !

Consignes de sécurité

Ce coussin chauffant est destiné à l'usage domestique ou à des applications non professionnelles similaires à celles d'un foyer. Les applications similaires à celles d'un foyer comprennent p. ex. l'utilisation dans les locaux du personnel de magasins, de bureaux, d'entreprises agricoles et autres entreprises commerciales et industrielles, ainsi que l'utilisation par les clients de pensions, petits hôtels et immeubles d'habitation similaire. Il n'est pas destiné à l'usage dans des hôpitaux et cabinets médicaux. Veuillez lire la notice d'utilisation et la ranger dans un endroit sûr !

Assurez-vous impérativement que l'utilisateur ne s'endorme pas pendant l'utilisation du coussin chauffant !

Si l'appareil reste allumé pendant une période prolongée, il faudrait régler le thermostat sur la position de fonctionnement permanent.

N'utilisez jamais le coussin chauffant replié ou comprimé. Ne froissez pas le coussin !

Ne piquez jamais d'aiguilles dans ce coussin chauffant !

Ne l'utilisez jamais avec des animaux !



Risque d'électrocution !

Ne branchez et faites marcher l'appareil que conformément aux indications figurant sur la plaque signalétique.

Vérifiez souvent si le coussin chauffant présente des signes d'usure ou d'endommagement. N'utilisez en aucun cas le coussin lorsque son cordon d'alimentation électrique, le thermostat, la fiche mâle ou le coussin lui-même présentent des dégâts visibles.

En cas de défaut, débranchez la fiche mâle de la prise de courant.

Pour éviter de créer des risques, les réparations sur l'appareil ne pourront être réalisées que par notre service après-vente.

Veillez à ce que le cordon d'alimentation

- n'entre pas en contact avec des pièces chaudes.
- ne frotte pas contre des arêtes vives.

N'utilisez le coussin chauffant que **dans des locaux secs** (jamais dans une salle de bain ou assimilée).

N'utilisez **jamais le coussin chauffant à l'état humide ou mouillé** ; faites-le d'abord sécher complètement.

L'appareil émet des champs électriques et magnétiques très faibles éventuellement susceptibles de gêner le fonctionnement d'un stimulateur cardiaque. Pour cette raison, nous conseillons de consulter le médecin traitant ou le fabricant du stimulateur cardiaque avant d'utiliser l'appareil.

Risque de surchauffe !

Ne faites jamais marcher le coussin chauffant **sans surveillance** ! Eteignez-le toujours avant de quitter la pièce.

Ne recouvrez pas le thermostat !

Pour garantir que le thermostat fonctionne correctement, ne le posez jamais sur ou sous un coussin, ne le recouvrez jamais avec un autre objet. N'enroulez pas le cordon d'alimentation autour du thermostat.

Une utilisation permanente du coussin réglé sur une chaleur élevée peut provoquer des brûlures cutanées.

Risque de blessures !

N'utilisez pas le coussin chauffant avec des personnes ne jouissant pas de toutes leurs facultés ou insensibles à la chaleur, ou avec des enfants en bas âge.

Les personnes (enfants compris) souffrant d'un handicap physique, sensoriel ou mental, ou ne détenant pas l'expérience et les connaissances nécessaires, ne doivent pas utiliser l'appareil, sauf si quelqu'un les surveille au cours de cette opération ou si la personne responsable de leur sécurité leur a fourni des instructions relatives à son utilisation.

Éloignez les enfants de l'appareil.

Surveillez les enfants pour empêcher qu'ils ne jouent avec l'appareil.

Pièces et éléments de commande

Fig. 1

- 1 Coussin chauffant
- 2 Housse en tissu
- 3 Thermostat
- 4 Voyant de contrôle

PFP 1136 uniquement :

- 5 Bande auto-agrippante
- 6 Sac de rangement

Possibilités d'application

Ce coussin chauffant est destiné à servir sur les parties corporelles suivantes : bras, dos, ventre, épaules, cuisses, mollets, etc.

Mise en service

- Insérez le coussin chauffant (1) dans la housse en tissu (2). Assurez-vous que le cordon d'alimentation et le thermostat (3) se trouvent hors de la housse (2). Fermez la fermeture auto-agrippante ou à glissières.
- Par le thermostat (3), réglez le coussin sur la température voulue.

Important :

Si l'appareil doit marcher en permanence, le réglage du thermostat sur la première position est recommandé.

Fig. 2

Le fait de régler la température par le thermostat (3) met le coussin chauffant sous tension et le voyant de fonctionnement (4) s'allume.

Fig. 3

Lorsque le thermostat (3) se trouve sur la position « 0 », cela signifie que le coussin chauffant est éteint ; le voyant de contrôle (4) s'éteint.



Risque de brûlures

Assurez-vous que pendant l'utilisation un peu d'air peut circuler entre le coussin chauffant et la peau. N'utilisez jamais le coussin chauffant sans sa housse en tissu.

Coupure automatique

Ce coussin chauffant s'éteint automatiquement au bout d'env. 90 minutes de marche ininterrompue sans surveillance. Le voyant de contrôle reste allumé. Pour rallumer le coussin chauffant, commencez par ramener le thermostat sur « 0 » puis réglez-le à nouveau sur la température voulue.

- Après utilisation, débranchez la fiche mâle de la prise de courant.

Nettoyage, rangement



Risque d'électrocution

Avant de nettoyer, débranchez toujours la fiche mâle de la prise de courant.

- Vous pouvez laver la housse textile en machine en respectant les symboles d'entretien portés sur l'étiquette. Avant le lavage, sortez impérativement le coussin de la housse.
- Ne lavez jamais le coussin en machine, ne le faites jamais dégraisser.
- Veillez à ce que le thermostat ne se mouille jamais. Ne l'immergez jamais dans l'eau. L'humidité endommage le thermostat.
- N'utilisez jamais de détergents ou solvants agressifs. Ils risqueraient d'endommager l'appareil.
- Avant de ranger l'appareil, le laisser bien refroidir.
- Rangez le coussin chauffant étalé dans un endroit sec. Ne posez aucun objet lourd sur le coussin chauffant.

PFP 1136 uniquement :

- Enroulez le cordon d'alimentation et retenez-le avec la bande auto-agrippante.
- Rangez le coussin chauffant et la notice d'utilisation dans le sac à cet effet, dans un endroit sec.

Mise au rebut

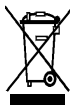

Cet appareil a été labélisé en conformité avec la directive communautaire européenne 2002/96/CE visant les appareils électriques et électroniques usagés (waste electrical and electronic equipment – WEEE).

Cette directive fixe le cadre, en vigueur sur tout le territoire de l'UE, d'une reprise et d'un recyclage des appareils usagés.

Pour connaître les consignes actuelles relatives à la mise au rebut, renseignez-vous auprès de votre revendeur ou de votre municipalité.

Rapportez les piles usagées aux centres de collecte publics ou à votre revendeur.

Garantie

Les conditions de garantie applicables sont celles publiées par notre distributeur dans le pays où a été effectué l'achat.

Le revendeur chez qui vous vous êtes procuré l'appareil fournira les modalités de garantie sur simple demande de votre part.

En cas de recours en garantie, veuillez toujours vous munir de la preuve d'achat.

Leggere le istruzioni!



Non infilare spilli!



Durante l'uso non piegare o comprimere!



AVVERTENZE IMPORTANTI! CONSERVARE PER L'USO SUCCESSIVO!

In caso di successiva vendita, consegnare le istruzioni al nuovo proprietario.

Istruzioni di sicurezza

Questo termocuscino è previsto per l'impiego domestico o simile, non per usi professionali.

Gli impieghi simili a quello domestico comprendono ad es. l'impiego ambienti riservati al personale in negozi, uffici, aziende agricole e altre aziende di produzione, nonché l'uso da parte di ospiti di pensioni, piccoli hotel e simili strutture abitative. Non è destinato all'uso medico ospedaliero e ambulatoriale.

Leggere le istruzioni per l'uso e conservarle con cura!

È indispensabile accertarsi che l'utente non si addormenti durante l'uso del cuscino termico!

Se l'apparecchio resta acceso per un periodo prolungato, impostare con il regolatore di temperatura la regolazione per il funzionamento continuo.

**Non usare il cuscino termico piegato o ammassato. Non sgualcire il cuscino!
Non infilare aghi nel cuscino termico!
Non usare il cuscino termico per gli animali!**

Pericolo di scossa elettrica!

Collegare e usare l'apparecchio solo rispettando i dati della targhetta d'identificazione. Controllare spesso il cuscino termico per accertare l'eventuale presenza di usura o danni. Non usare assolutamente se il cavo d'alimentazione, il regolatore di temperatura, la spina o il cuscino termico presentano danni visibili.

In caso di guasto estrarre immediatamente la spina d'alimentazione. Per evitare pericoli, le riparazioni devono essere eseguite solo dal nostro servizio assistenza clienti.

Il cavo di alimentazione non deve essere

- messo in contatto con oggetti caldi,
- tirato su spigoli taglienti.

Usare il cuscino termico **solo in ambienti asciutti** (non nel bagno o simili).

Non usare mai il cuscino termico se è umido o bagnato, ma prima farlo asciugare completamente.

L'apparecchio emette debolissimi campi elettrici e magnetici, che possono eventualmente pregiudicare il corretto funzionamento di uno stimolatore cardiaco.

Raccomandiamo perciò, prima dell'uso, di contattare il medico oppure il costruttore dello stimolatore cardiaco.

Pericolo di surriscaldamento!

Non usare il cuscino termico **senza sorveglianza**, ma spegnerlo prima di allontanarsi.

Non coprire il regolatore di temperatura!

Per garantire un corretto funzionamento del regolatore di temperatura, questo non deve essere messo né sopra, né sotto il cuscino termico, né essere coperto con altri oggetti. Non avvolgere il cavo di alimentazione intorno al regolatore di temperatura.

Un impiego prolungato del cuscino regolato ad una temperatura alta può provocare ustioni della pelle.

Pericolo di ferite!

Non usare il cuscino per persone non autosufficienti o insensibili al calore, né per neonati. Non consentire l'uso dell'apparecchio a persone (anche bambini) con ridotta percezione sensoriale o ridotte capacità mentali oppure con carenze esperienze e conoscenze, a meno che non siano sorvegliate o non siano state istruite all'uso dell'apparecchio da una persona responsabile della loro sicurezza.

Tenere l'apparecchio fuori della portata dei bambini. Impedire ai bambini di giocare con l'apparecchio.

Parti ed elementi di comando

Figura 1

- 1 Cuscino termico
- 2 Federa
- 3 Regolatore di temperatura
- 4 Spia

Solo PFP 1136:

- 5 Nastro velcro per il cavo
- 6 Sacchetto di custodia

Possibilità d'impiego

Il cuscino termico è destinato all'impiego sulle seguenti parti del corpo: braccia, schiena, addome, spalle, cosce, polpacci ecc.

Messa in funzione

- Mettere il cuscino termico (1) nella federa (2). Accertarsi che il cavo di alimentazione ed il regolatore di temperatura (3) siano fuori della federa (2). Chiudere la chiusura in velcro o la chiusura lampo.
- Regolare la temperatura desiderata con il regolatore di temperatura (3).

Importante:

Per il funzionamento continuo si raccomanda di impostare il regolatore di temperatura sul primo grado.

Figura 2

Regolando la temperatura con il regolatore (3) il cuscino termico si accende e la spia (4) s'illumina.

Figura 3

Mettendo il regolatore di temperatura (3) nella posizione «0», il cuscino termico e la spia (4) si spengono.



Pericolo di scottature!

Accertarsi che durante l'impiego possa circolare un poco d'aria fra il cuscino termico e la pelle. Non usare mai il cuscino termico senza relativa federa di stoffa.

Disinserimento automatico

Dopo ca. 90 minuti di accensione continua, il cuscino termico si spegne automaticamente per evitare un funzionamento senza sorveglianza. La spia resta accesa.

Per accendere di nuovo il cuscino termico, riportare il regolatore di temperatura a «0» e poi di nuovo al grado di temperatura desiderato.

- Dopo l'uso estrarre la spina di alimentazione.

Pulizia e conservazione



Pericolo di scossa elettrica

Prima di eseguire la pulizia estrarre sempre la spina di alimentazione!

- La federa è lavabile in lavabiancheria osservando il simbolo di trattamento su di essa applicato. Prima del lavaggio estrarre assolutamente il cuscino termico dalla federa.
- Il cuscino termico non deve essere lavato in lavabiancheria e nemmeno a secco.
- Non bagnare il regolatore di temperatura. Evitare assolutamente di metterlo in acqua. L'umidità danneggia il regolatore di temperatura.
- Non usare prodotti per la pulizia o solventi. Questi possono danneggiare l'apparecchio.
- Prima di riporre l'apparecchio, è necessario lasciarlo raffreddare.
- Conservare il cuscino termico disteso in un luogo asciutto.
- Non deporre oggetti pesanti sul cuscino termico.

Solo PFP 1136:

- Avvolgere e legare il cavo di alimentazione con il nastro velcro per il cavo.
- Conservare il cuscino termico e le istruzioni per l'uso nel sacchetto di custodia in un luogo asciutto.

Smaltimento



Questo apparecchio è contrassegnato conformemente alla Direttiva europea 2002/96/CE Rifiuti di apparecchiature elettriche ed elettroniche (RAEE) (waste electrical and electronic equipment – WEEE). La direttiva prescrive il quadro normativo per un recupero e riciclaggio degli apparecchi dismessi.

Informarsi sulle attuali vie per la rottamazione presso il proprio rivenditore specializzato o presso la propria amministrazione comunale. Consegnare le batterie esauste ai centri pubblici di raccolta oppure al rivenditore specializzato.

Garanzia

Per questo apparecchio sono valide le condizioni di garanzia pubblicate dal nostro rappresentante nel paese di vendita. Il rivenditore, presso il quale è stato acquistato l'apparecchio, è sempre ben disposto a fornire a richiesta informazioni a proposito. Per l'esercizio del diritto di garanzia è comunque necessario presentare il documento di acquisto.

Con riserva di modifiche.

Lees de aanwijzingen!



Geen naalden insteken!



Niet gebruiken in opgevouwen of in elkaar geschoven toestand!



BELANGRIJKE AANWIJZINGEN! BEWAREN VOOR LATER GEBRUIK!

Bij verkoop aan derden ook de gebruiksaanwijzing overhandigen!

Veiligheidsvoorschriften

Dit verwarmingskussen is bedoeld voor huishoudelijke of huishoudachtige, niet-zakelijke toepassingen.

Huishoudachtige toepassingen omvatten bijv. het gebruik in personeelsruimtes van winkels, kantoren, landbouwbedrijven en andere zakelijke bedrijven, evenals het gebruik door gasten van pensions, kleine hotels en soortgelijke woonvoorzieningen. Het is niet bedoeld voor medisch gebruik in ziekenhuizen of praktijken.

De gebruiksaanwijzing lezen en zorgvuldig bewaren!

Er beslist voor zorgen dat de gebruiker niet in slaap valt tijdens het gebruik van het verwarmingskussen!

Wanneer het apparaat lang blijft ingeschakeld, dient men met de warmteregelaar de instelling voor continuegebruik te kiezen. Het verwarmingskussen niet gebruiken in opgevouwen of in elkaar geschoven toestand. Het kussen niet kreuken!

Geen naalden in het verwarmingskussen steken!

Niet gebruiken voor dieren!



Gevaar van een elektrische schok!

Het apparaat uitsluitend aansluiten en gebruiken volgens de gegevens op het typeplaatje. Het verwarmingskussen regelmatig controleren op slijtage en beschadiging. In geen geval gebruiken indien het aansluitnoer, de warmteregelaar, de stekker of het verwarmingskussen zichtbaar beschadigd zijn.

Bij storingen direct de stekker uit het stopcontact trekken. Om gevaren te voorkomen mogen reparaties aan het apparaat uitsluitend worden uitgevoerd door onze klantenservice.

Het aansluitsnoer niet

- in contact brengen met hete onderdelen,
- langs scherpe randen trekken.

Het **verwarmingskussen uitsluitend in droge ruimtes** gebruiken (niet in de badkamer e. d.).

Het verwarmingskussen **nooit in vochtige of natte toestand gebruiken**; eerst goed laten opdrogen.

Het apparaat veroorzaakt zeer zwakke elektrische en magnetische velden die eventueel een nadelige invloed kunnen hebben op de werking van een pacemaker. Daarom adviseren wij u voor het gebruik een arts of de fabrikant van de pacemaker te raadplegen.

Gevaar van oververhitting!

Het verwarmingskussen **niet zonder toezicht** gebruiken, uitschakelen voordat u het vertrek verlaat.

De warmteregelaar niet afdekken!

Om een correcte werking van de warmteregelaar te waarborgen, mag deze niet op of onder het verwarmingskussen worden gelegd en evenmin worden afgedekt met andere voorwerpen. Het aansluitsnoer niet om de warmteregelaar wikkelen. Langdurig gebruik op een hoge temperatuur kan brandwonden veroorzaken.

Verwondingsgevaar!

Het verwarmingskussen niet gebruiken bij kleine kinderen, hulpeloze personen of personen die geen hitte voelen. Het verwarmingskussen niet laten bedienen door personen (ook kinderen) met verminderde zintuiglijke waarneming of geestelijke vermogens, of door personen met onvoldoende ervaring en kennis, tenzij deze onder toezicht staan van of zijn geïnstrueerd over het gebruik van het verwarmingskussen door een persoon die verantwoordelijk is voor hun veiligheid.

Kinderen uit de buurt van het kussen houden. Toezicht houden op kinderen om te voorkomen dat ze met het verwarmingskussen spelen.

Onderdelen en bedieningselementen

Afb. 1

- 1 Verwarmingskussen
- 2 Sloop
- 3 Warmteregelaar
- 4 Controlelampje

Uitsluitend PFP 1136:

- 5 Klittenband voor snoer
- 6 Opbergzak

Toepassingsmogelijkheden

Het verwarmingskussen is bedoeld voor gebruik op de volgende lichaamsdelen: armen, rug, buik, schouders, bovenbenen, kuiten enz.

Ingebruikneming

- Het verwarmingskussen (1) in de sloop (2) doen. Ervoor zorgen dat het aansluitsnoer en de warmteregelaar (3) zich buiten de sloop (2) bevinden. Klittenband of rits sluiten.
- De gewenste temperatuur instellen op de warmteregelaar (3).

Belangrijk:

Voor continuegebruik adviseren wij u de warmteregelaar op de eerste stand te zetten.

Afb. 2

Door het instellen van de temperatuur op de warmteregelaar (3) wordt het verwarmingskussen ingeschakeld en gaat het controlelampje (4) branden.

Afb. 3

Wanneer de warmteregelaar (3) op stand „0” staat, is het verwarmingskussen uitgeschakeld en is het controlelampje (4) uit.



Risico van brandwonden

Men dient ervoor te zorgen dat tijdens het gebruik een beetje lucht kan circuleren tussen het verwarmingskussen en de huid. Het verwarmingskussen nooit gebruiken zonder de bijbehorende sloop.

Automatische uitschakeling

Om gebruik zonder toezicht te voorkomen schakelt het verwarmingskussen automatisch uit na ca. 90 minuten continue gebruik.

Het controlelampje blijft branden.

Om het verwarmingskussen weer in te schakelen, zet u de warmteregelaar eerst op „0” en dan weer op de gewenste temperatuur.

- Na gebruik de stekker uit het stopcontact trekken.

Reinigen, opbergen



Gevaar van een elektrische schok

Voor het reinigen altijd de stekker uit het stopcontact trekken!

- De sloop kan in de wasmachine worden gewassen; neem de wasvoorschriften in acht. Voor het wassen het verwarmingskussen beslist uit de sloop nemen.
- Het verwarmingskussen mag niet in de wasmachine worden gewassen of chemisch worden gereinigd.
- De warmteregelaar mag niet nat worden. In geen geval in water dompelen. Vocht beschadigt de warmteregelaar.
- Geen reinigings- of oplosmiddelen gebruiken. Deze kunnen het apparaat beschadigen.
- Laat het apparaat eerst afkoelen voordat u het opbergt.
- Het verwarmingskussen uitgespreid opbergen op een droge plaats. Geen zware voorwerpen op het verwarmingskussen leggen.

Uitsluitend PFP 1136:

- Aansluitnoer samenbinden met de klittenband.
- Verwarmingskussen en gebruiksaanwijzing in de opbergzak bewaren op een droge plaats.

Afvoeren van afval

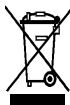

Dit apparaat is geclassificeerd volgens de Europese richtlijn 2002/96/EG over oude elektrische en elektronische apparatuur (waste electrical and electronic equipment – WEEE). Deze richtlijn vormt voor de gehele EU een kader voor de terugname en recycling van oude apparaten.

Voor actuele informatie over de afvoer van het oude apparaat kunt u terecht bij uw specialzaak of bij de gemeente.

Oude batterijen afgeven bij de daartoe bestemde inzamelpunten of bij de vakhandel.

Garantie

Voor dit apparaat gelden de garanti voorwaarden die worden uitgegeven door de vertegenwoordiging van ons bedrijf in het land van aankoop. De leverancier bij wie u het apparaat hebt gekocht geeft u hierover graag meer informatie. Om aanspraak te maken op de garantie hebt u altijd uw aankoopbewijs nodig.

Læs henvisningerne!



Der må ikke stikkes nåle i varmpuden!



Varmpuden må ikke benyttes, hvis det er foldet eller skubbet sammen!



VIGTIGE OPLYSNINGER! OPBEVAR BRUGSANVISNINGEN TIL SENERE BRUG!

Aflever henvisningerne til en evt. senere ejer!

Sikkerhedsanvisninger

Dette varmpude er beregnet til brug i husholdningen eller husholdningslignende indretninger; det er ikke beregnet til erhvervmæssig brug.

Ved husholdningslignende indretninger forstås f. eks. brug i medarbejderrum i forretninger, på kontorer, i landbrugsmæssig og anden erhvervmæssig drift samt brug på pensioner, små hoteller og andre former for boliger, hvor apparatet betjenes af gæsterne selv. Det er ikke tiltænkt medicinsk brug på hospitaler eller i praksisser.

Læs brugsanvisningen og opbevar den på et sikkert sted!

Sørg for, at brugeren ikke falder i søvn, når varmpuden benyttes!

Er apparatet tændt i længere tid, indstilles varmeregulatoren på konstant drift.

Varmpuden må ikke benyttes, hvis den er foldet eller skubbet sammen. Puden må ikke krølles sammen!

Nåle må ikke stikkes i varmpuden! Brug aldrig varmpuden til dyr.

Risiko for elektrisk stød!

Varmpuden skal tilsluttes og bruges i henhold til angivelserne på typeskiltet.

Kontroller hyppigt, om varmpuden er slidt eller beskadiget. Brug aldrig varmpuden, hvis ledningen, varmeregulatoren, stikket eller varmpuden har synlige skader.

Træk omgående stikket ud i tilfælde af fejl. Varmpuden må kun repareres af vores kundeservice.

Ledningen må ikke

- komme i berøring med varme genstande,
- trækkes hen over skarpe kanter.

Varmpuden **må kun bruges i tørre rum** (ikke i badeværelser etc.).

Varmpuden **må aldrig benyttes i fugtig eller våd tilstand**, den skal først være helt tør.

Apparatet udsender meget svage elektriske og magnetiske felter, der evt. kan påvirke funktionen i en pacemaker. Derfor anbefales det at kontakte en læge eller producenten af pacemakere, før apparatet tages i brug.

Risiko for overophedning!

Hold altid varmepuden **under opsyn** og sluk den, inden du forlader rummet.

Varmeregulatoren må ikke tildækkes!

For at garantere korrekt funktion af varmeregulatoren må den hverken lægges over på eller ind under varmepuden eller tildækkes med andre genstande. Ledningen må ikke vikles om varmeregulatoren.

Forbrændinger kan opstå ved langvarig brug, hvis varmepuden er indstillet på et højt temperaturtrin.

Risiko for kvæstelser!

Varmepuden må hverken bruges til hjælpeløse personer eller til personer, der er ufølsomme over for varme, eller til små børn.

Personer (også børn) med reduceret fysisk registreringsevne eller psykisk evne eller med manglende erfaring og viden må ikke betjene varmepuden, medmindre de er under opsyn eller er blevet instrueret i brugen af varmepuden af en person, der er ansvarlig for din sikkerhed.

Hold børn væk fra varmepuden.

Hold børn under opsyn for at forhindre, at de leger med varmepuden.

Dele og betjeningselementer

Fig. 1

- 1 Varmepude
- 2 Stofbetræk
- 3 Varmeregulator
- 4 Kontrollampe

Kun PFP 1136:

- 5 Kabelvelcrobånd
- 6 Opbevaringspose

Anvendelsesmuligheder

Varmepuden er beregnet til brug på følgende kropsdele: Arme, ryg, mave, skuldre lår, lægge etc.

Ibrugtagning

- Læg varmepuden (1) i stofbetrækket (2). Kontrollér at ledningen og varmeregulatoren (3) befinder sig uden for betrækket (2). Luk hhv. velcrobåndet og lynlåsen.
- Indstil den ønskede temperatur på varmeregulatoren (3).

Vigtigt:

Til konstant drift anbefales det at stille varmeregulatoren på det første trin.

Fig. 2

Varmepuden tændes ved at indstille temperaturen på varmeregulatoren (3), hvorefter kontrollampen (4) lyser.

Fig. 3

Når varmeregulatoren (3) stilles i position „0“, slukkes varmepuden og kontrollampen (4).



Risiko for forbrænding

Sørg for, at luften kan cirkulere lidt mellem varmepuden og huden, når varmepuden benyttes. Benyt aldrig varmepuden uden stofbetræk.

Automatisk slukning

Varmepuden slukkes automatisk efter ca. 90 minutters konstant brug for at sikre, at den altid holdes under opsyn.

Kontrollampen lyser fortsat.

Varmepuden tændes igen ved først at indstille varmeregulatoren på „0“ og derefter på den ønskede temperatur.

- Træk netstikket ud efter brug.

Rengøring, opbevaring



Fare for elektrisk stød

Træk altid netstikket ud inden rengøring!

- Stofbetrækket tåler maskinvask. lagttag plejesymbolerne i betrækket. Varmepuden skal altid tages ud af betrækket, inden det vaskes.
- Varmepuden tåler ikke maskinvask eller kemisk rensning.
- Varmeregulatoren må ikke blive våd. Hold den aldrig ind under vand. Fugtighed beskadiger varmeregulatoren.
- Anvend ikke rengørings- eller opløsningsmidler. De vil kunne beskadige varmepuden.
- Lad apparatet køle af inden opbevaring.
- Varmepuden skal bredes ud og opbevares på et tørt sted. Læg ikke tunge genstande på varmepuden.

Kun PFP 1136:

- Bind ledningen sammen med kabelvelcrobåndet.
- Opbevar varmepuden og brugsanvisningen i opbevaringsposen på et tørt sted.

Bortskaffelse

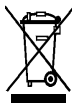

Dette apparat er mærket iht. bestemmelserne i det europæiske direktiv 2002/96/EF om affald af elektrisk og elektronisk udstyr (waste electrical and electronic equipment – WEEE). Direktivet indeholder bestemmelser mht. retur og brug af gammelt elektrisk og elektronisk udstyr, der gælder i hele EU-området.

Brug genbrugsordningerne for emballage og ældre apparater og vær med til at skåne miljøet. Er der tvivl om ordningerne og hvor genbrugspladserne er placeret, kan kommunen kontaktes.

Aflever brugte batterier på offentlig genbrugsplads eller hos en autoriseret forhandler!

Garanti

På dette apparat yder BOSCH 1 års garanti. Købsnota skal altid vedlægges ved indsendelse til reparation, hvis denne ønskes udført på garanti. Medfølger købsnota ikke, vil reparationen altid blive udført mod beregning. Indsendelse til reparation.

Skulle Deres BOSCH apparat gå i stykker, kan indsendes til vort serviceværksted: BSH Hvidevarer A/S, Telegrafvej 6, 2750 Ballerup, tlf. 44-898985.

På reparationer ydes 12 måneders garanti. De kan naturligvis også indsende apparatet gennem Deres lokale forhandler.

Ret til ændringer forbeholdes.

Les veiledningene!



Ikke stikk nåler inn!



Ikke bruk den når den er sammenlagt eller sammenfoldet!



VIKTIGE HENVISNINGER! MÅ OPPBEVARES FOR SENERE BRUK!

Dersom produktet selges (gis) videre, må disse veiledningene gis videre til den nye eieren!

Sikkerhetshenvisninger

Denne varmeputen er beregnet for husholdningen eller anvendelser i huset og er ikke beregnet for industrielt bruk. Rom med husholdningspreget bruk kan være f. eks. bruk i rom som er ment for medarbeidere i butikker, på kontorer, landbruks- eller andre produksjonsrom, såsom bruk av gjester i pensjonater, små hoteller eller lignende oppholdsenheter. Den er ikke beregnet for medisinsk bruk på sykehus eller i legepraksis. Les igjennom bruksanvisningen og oppbevar den omhyggelig!

Pass på at brukeren ikke sovner når varmeputen er i bruk!

Dersom apparatet skal være påslått i lengre tid, bør innstillingen for varig drift slås på ved varmereguleringen.

Varmeputen må ikke brukes når den er sammenlagt eller sammenfoldet.

Ikke krøll puten!

Ikke stikk nåler inn i varmeputen!

Må ikke brukes for dyr!

⚠ Fare for elektrisk støt!

Varmeputen må kun tilkoples og brukes i henhold til angivelsene på typeskiltet. Varmeputen må ofte kontrolleres for slitasje og skader. Den må under ingen omstendighet brukes dersom ledningen, varmereguleringen, støpselet eller varmeputen viser tegn på ytre skade.

Ved feil må støpselet straks trekkes ut. Reparasjoner på varmeputen må kun utføres av vår kundeservice for å unngå fare.

Ledningen må ikke

- komme i berøring med varme deler,
- trekkes over skarpe kanter.

Varmeputen **må kun brukes i tørre rom** (ikke i bad o.l.)

Varmeputen må **ikke brukes dersom den er i fuktig eller våt** tilstand, den må først tørkes fullstendig.

Apparatet stråler ut svake elektriske magnetiske felt, som eventuelt kan påvirke funksjonen til en pacemaker. Derfor anbefaler vi før bruken av dette apparatet, å søke råd hos legen eller hos produsenten for pacemakeren.

Fare for overoppheting!

Varmeputen **må ikke brukes uten tilsyn**. Før du forlater rommet, må den slås av.

Varmereguleringen må ikke dekkes til!

For å kunne garantere enn korrekt funksjon av varmereguleringen, må denne hverken legges under puten, eller dekkes til med andre gjenstander. Ledningen må ikke vikles rundt varmereguleringen. Langvarig drift med høy varmeinnstilling kan føre til forbrenning av huden.

Fare for skade!

Varmeputen må ikke brukes på personer som er hjelpeløse eller som er lite ømfintlige overfor varme, heller ikke på små barn.

Personer (også barn) som har redusert kroppslige, følelsesmessige eller åndelige evner eller som mangler erfaring og kunnskap om behandlingen av apparatet, må ikke få betjene varmeputen, med mindre de har fått opplæring i bruken av den og er under oppsyn av personer som er ansvarlige for deres sikkerhet.

Hold barn borte fra varmeputen.

Barna må holdes øye med, slik at de ikke leker med puten.

Deler og betjeningselementer

Bilde 1

- 1 Varmepute
- 2 Stofftrekk
- 3 Varmeregulering
- 4 Kontrollampe

Kun PFP 1136:

- 5 Borrelås for kabelen
- 6 Oppbevaringspose

Bruksmuligheter

Denne varmeputen er beregnet for bruk på følgende kroppsdeler: Armer, rygg, mage, skulder lår , legg osv.

Ibruktaking

- Varmeputen (1) legges inn i stofftrekket (2). Vær sikker på at ledningen og varmereguleringen (3) befinner seg utenfor trekket (2). Lukk borre- hhv. glidelåsen.
- Still så inn den ønskede temperaturen på varmereguleringen (3).

Viktig:

For varig drift, anbefales det å innstille varmereguleringen på det første trinnet.

Bilde 2

Ved å innstille temperaturen på varmereguleringen (3) blir varmeputen slått på og kontrollampen (4) lyser.

Bilde 3

Dersom varmereguleringen (3) står i stillingen "0", er varmeputen slått av og kontrollampen (4) slukkes.



Fare for forbrenning

Forviss deg om at litt luft kan sirkulere mellom varmeputen og huden når puten er slått på. Varmeputen må aldri brukes uten det tilhørende stofftrekket.

Automatisk utkopling

Varmeputen slås automatisk av etter ca. 90 minutters varig bruk for å unngå at det glemmes å slå den av.

Kontrollampen lyser videre. For å slå varmeputen igjen, må varmereguleringen først stilles på "0" og deretter settes igjen på det ønskede temperaturtrinnet.

- Etter bruk må støpselet trekkes ut igjen.

Rengjøring og oppbevaring



Fare for strømstøt

Før rengjøring må støpselet alltid trekkes ut!

- Stofftrekket kan vaskes i vaskemaskin. Ta imidlertid hensyn til pleiesymbolene. Før vaskingen må varmeputen absolutt tas ut av trekket.
- Varmeputen må ikke vaskes i maskinen eller kjemisk renses.
- Varmereguleringen må ikke bli våt. Under ingen omstendighet må den holdes under vann. Fuktighet skader varmereguleringen.
- Ikke bruk rense- eller løsemidler. Disse skader varmeputen.
- La apparatet kjøle seg ned før du legger det bort.
- Varmeputen må oppbevares utbredt på et tørt sted for oppbevaring. Ikke legg tunge ting oppå varmeputen.

Kun PFP 1136:

- Ledningen bindes sammen med borrelåsen på kabelen.
- Varmeputen og bruksanvisningen må oppbevares i posen på et tørt sted.

Avskaffing

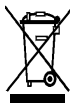

Dette apparatet tilsvarer det europeiske direktivet 2002/96/EG som kjennetegner gamle elektro- og elektronikk apparater (waste electrical and electronic equipment – WEEE). Dette direktivet angir rammen for returnering og gjenvinning av de gamle apparatene somer er gyldig for hele EU.

Tips om aktuelle måter å skrote apparatet på fåes ved henvendelse til faghandelen eller hos kommunen.

Gamle batterier må leveres inn på spesielle oppsamlingsplasser eller til faghandelen.

Garanti

For dette apparatet gjelder de garantibetingelser som er oppgitt av vår representant i de respektive land. Detaljer om disse garantibetingelsene får du ved å henvende deg til elektrohandelen der du har kjøpt apparatet. Ved krav i forbindelse med garantiytelser, er det i alle fall nødvendig å legge fram kvittering for kjøpet av apparatet.

Endringer forbeholdes.

Robert Bosch Hausgeräte GmbH

Läs informationen!



Stick inga nålar i värmedynan!



Vik inte ihop och tryck inte ihop värmedynan när den ska användas!



VIKTIGA RÅD! SPARA DENNA BRUKSANVISNING!

Låt all information följa med till den som eventuellt övertar värmedynan efter dig!

Säkerhetsanvisningar

Denna värmedyna är avsedd att användas i ett hem eller i hemliknande förhållanden som inte är yrkesmässiga.

Med icke yrkesmässiga hushåll avses t.ex. fikarum för anställda i en affär, ett kontor, ett lantbruk och andra yrkesmässiga företag samt när gäster på ett pensionat, litet hotell och liknande institutioner använder produkten. Den är inte avsedd för kontinuerlig användning på sjukhus eller läkarmottagningar.

Läs noga bruksanvisningen och spara den!
Försäkra dig om att den som använder värmedynan inte somnar med dynan påslagen!

Om värmedynan ska vara påslagen under lång tid, ställ då in läge/temperatur för kontinuerlig användning.

Tryck inte ihop och vik inte ihop värmedynan när den ska användas. Skrynkla inte ihop värmedynan!

Stick inga nålar i värmedynan!

Använd inte värmedynan på djur!

Risk för elektriska stötar!

Kontrollera att nätspänningen hemma hos dig är densamma som anges på produktens typskylt. Kontrollera med jämna mellanrum att värmedynan inte blivit nött eller skadad. Värmedynan får inte användas om sladden, värmereglaget, kontakten eller värmedynan uppvisar synliga skador.

Dra genast ut stickkontakten ur vägguttaget om ett fel uppträder. Skador på värmedynan får endast repareras av service. Detta för att undvika olyckor.

Se till att sladden inte

- komma i kontakt med heta föremål
- ligga över vassa kanter.

Värmedynan får **endast användas i torra utrymmen** (inte i badrum eller liknande).

Använd aldrig värmedynan **om den är fuktig eller våt**. Torka värmedynan ordentligt torr före användning.

Värmedynan ger ifrån sig mycket svaga elektriska och magnetiska fält som eventuellt skulle kunna påverka funktionen hos en pacemaker. Därför rekommenderar vi kontakt med läkare eller tillverkare av pacemaker före användning av värmedynan.



Risk för överhettning!

Låt inte värmedynan **vara påslagen utan att någon har uppsikt över den**.

Stäng av värmedynan när du går ut ur rummet.

Täck inte över värmereglaget!

För att värmereglaget ska kunna fungera på rätt sätt får det inte placeras varken ovanpå eller under värmedynan och inte heller täckas över med andra föremål.

Linda inte sladden runt värmereglaget. Kontinuerlig användning i hög temperatur kan orsaka brännskador på huden.



Risk för skador!

Använd inte värmedynan på personer som är hjälplösa eller inte känsliga för värme och använd inte heller värmedynan på barn. Låt inte personer (gäller även barn) med reducerad kroppslig sinnesförmåga eller mental förmåga eller med otillräckligt erfarenhet och kunskap använda produkten utan att ha uppsikt över dem eller att de fått instruktioner om hur produkten ska användas av en person, som ansvarar för deras säkerhet.

Håll barn borta från produkten.

Ha uppsikt över barn för att förhindra att de leker med produkten.

Beskrivning av produkten

Bild 1

- 1 Värmedyna
- 2 Kuddöverdrag
- 3 Värmereglage

4 Kontrollampa

Gäller endast modell PFP 1136:

- 5 Kardborreknäppning till sladd
- 6 Förvaringspåse

Hur värmedynan kan användas

Värmedynan är avsedd att användas på följande kroppsdelar: armar, rygg, mage, skuldror, lår, vader osv.

Start

- Stoppa in värmedynan (1) i kuddöverdrag (2). Kontrollera att sladden och värmereglaget (3) ligger utanför kuddöverdrag (2). Stäng överdraget med blixtlåset resp. kardborreknäppningen.
- Ställ in önskad temperatur med värmereglaget (3).

Viktigt:

Vi rekommenderar att värmereglaget ställs i läge 1 för kontinuerlig användning.

Bild 2

Värmedynan slås på när värmen ställs in med reglaget (3) och kontrollampan (4) tänds.

Bild 3

När värmereglaget (3) står i läge "0" är värmedynan avstängd och kontrollampan (4) släckt.



Risk för brännskador

När värmedynan används måste luft kunna cirkulera mellan värmedynan och hud. Använd aldrig värmedynan utan det överdrag som hör till dynan.

Automatisk avstängning

Värmedynan stängs automatiskt av efter ca. 90 minuters kontinuerlig användning. Detta för att värmedynan inte ska vara påslagen av misstag utan uppsikt. Kontrollampan fortsätter lysa.

Värmedynan slås på igen genom att värmereglaget först ställs i läge "0" och därefter åter i önskad temperatur.

- Dra ut stickkontakten ur vägguttaget efter användning.

Rengöring och förvaring



Risk för elektriska stötar

Dra alltid ut stickkontakten ur vägguttaget före all slags rengöring!

- Kuddöverdraget kan tvättas i tvättmaskin förutsatt att skötselråden på överdraget åtföljs. Ta alltid ut värmedynan ur överdraget före tvätt.
- Värmedynan får inte tvättas i tvättmaskin och inte heller får kemiska rengöringsmedel användas.
- Värmereglaget får inte bli fuktigt. Håll aldrig värmereglaget under rinnande vatten. Fukt skadar värmereglaget.
- Använd aldrig rengöringsmedel eller lösningsmedel. Dessa kan nämligen skada produkten.
- Låt enheten svalna innan du lägger undan den.
- Förvara värmedynan torrt och väl utsträckt. Placera inga tunga föremål ovanpå värmedynan.

Gäller endast modell PFP 1136:

- Fäst sladden med kardborrebandet.
- Förvara värmedyna och bruksanvisning i förvaringspåsen på torr plats.

Den gamla maskinen



Denna produkt uppfyller kraven för det europeiska direktivet 2002/96/EG om elektriska och elektroniska hushållsprodukter (waste electrical and electronic equipment – WEEE). Direktivet anger ramen för återtagande och återvinning av gamla produkter inom EU.

Hör med din kommun eller det ställe där du köpt produkten var du lämnar en gammal maskinen.

Uttjänta batterier kan läggas i närmaste batteriholk.

Konsumentbestämmelser

I Sverige gäller av EHL antagna konsumentbestämmelser. Den fullständiga texten finns hos din handlare. Spar kvittot.

Lue ohjeet!



Älä käytä hakaneuloja!



Älä käytä viikattuna tai kokoonlaitettuna!



TÄRKEITÄ OHJEITA! SÄILYTÄ OHJEET MYÖHEMPÄÄ KÄYTTÖTARVETTA VARTEN!

Muista antaa käyttöohje laitteen mahdolliselle uudelle omistajalle!

Turvallisuusohjeet

Lämpötyyny on tarkoitettu kotitalouskäyttöön tai siihen rinnastettavaan käyttöön. Se ei sovellu ammattimaiseen käyttöön. Kotitalouskäyttöön rinnastettava käyttö käsittää esim. laitteen käytön liikkeiden, toimistojen, maatalous- ja muiden ammattilisten yritysten henkilökunnan tiloissa, sekä laitteen käytön pienien hotellien ja palvelutalojen asiakas- ja vierastiloissa. Tuotetta ei ole tarkoitettu terveydenhuollon käyttöön sairaaloissa, fysikaalisissa hoitolaitoksissa tms. Lue käyttöohje ja säilytä se huolellisesti!

Muista tarkkailla, ettei lämpötyynyn käyttäjä nukahda tyynyä käyttäessään!

Jos laite on pidemmän aikaa päällekytkettynä, valitse lämmönsäätimellä yhtämittaiseen käyttöön tarkoitettu lämpöteho.

Älä käytä lämpötyynyä viikattuna tai kokoon taitettuna. Varo rypistämästä tyynyä!

Älä pistä neuloja lämpötyynyyn!
Älä käytä lämpötyynyä eläinten lämmittämiseen.

Sähköiskun vaara!

Liitä laite ainoastaan tyyppikilvessä olevien ohjeiden mukaiseen sähköverkkoon. Tarkista säännöllisesti, ettei lämpötyyny ole kulunut tai vioittunut. Älä käytä lämpötyynyä, jos liitäntäjohto, lämmönsäädin, pistotulppa tai lämpötyyny on vioittunut.

Irrota vian ilmetessä pistotulppa heti pistoraslasta. Laitteen saa turvallisuussyistä korjata vain valtuutettu huoltoliike.

Varo, ettei liitäntäjohto

- joudu kosketuksiin kuumien pintojen kanssa,
- vaurioidu terävien reunojen vuoksi.

Käytä lämpötyynyä vain **kuivissa tiloissa** (sitä ei saa käyttää esim. kylpyhuoneessa).

Älä käytä koskaan lämpötyynyä kosteana tai märkänä, anna sen ensin kuivua perusteellisesti.

Laite aiheuttaa hyvin heikkoja sähkö- ja magneetikenttiä, jotka saattavat vaikuttaa sydämentahdistimen toimintaan. Sen vuoksi on suositeltavaa ottaa ennen käyttöä yhteyttä lääkäriin tai sydämentahdistimen valmistajaan.

Ylikuumenemisen vaara!

Käytä lämpötyynyä **vain valvonnan** alaisena, kytke tyyny pois päältä ennen huoneesta poistumista.

Älä peitä lämmönsäädintä!

Jotta lämmönsäädin toimii moitteettomasti, se ei saa joutua lämpötyynyn päälle tai alle eikä mitkään muut tavarat saa peittää sitä. Älä kelaaj liitäntäjohtoa lämpötyynyn ympärille. Jos laite on yhtämittaisesti käytössä pitkän aikaa maksimi teholla, ihon palovammat ovat mahdollisia.

Loukkaantumisvaara!

Älä käytä lämpötyynyä, jos hoidettavana on lapsi tai henkilö, joka tarvitsee apua tai jonka lämpötunto on heikentynyt. Henkilöt (myös lapset), jotka ovat fyysisesti tai henkisesti rajoitteisia tai joilla ei ole riittävästi kokemusta ja tietoa, eivät saa käyttää laitetta, paitsi jos he käyttävät sitä valvonnan alaisena tai ovat saaneet opastusta laitteen käyttöön henkilöltä, joka on vastuussa heidän turvallisuudestaan.

Pidä laite poissa pienten lasten ulottuvilta. Älä jätä lapsia koskaan yksin lämpötyynyn kanssa, jotta he eivät pääse leikkimään laitteella.

Laitteen osat

Kuva 1

- 1 Lämpötyyny
- 2 Kangassuojus
- 3 Lämmönsäädin
- 4 Merkkivalo

Vain PFP 1136:

- 5 Johdon tarranauhakiinnike
- 6 Säilytyspussi

Käyttömahdollisuudet

Lämpötyyny on tarkoitettu seuraavien kehonosien lämmittämiseen: käsivarret, selkä, vatsa, olkapäät, reidet, pohkeet jne.

Käyttöönotto

- Työnä lämpötyyny (1) kangassuojuksen (2) sisään. Varmista, että liitäntäjohto ja lämmönsäädin (3) ovat suojuksen (2) ulkopuolella. Sulje tarrakiinnitin tai vetoketju.
- Valitse haluamasi lämpötila lämmönsäätimellä (3).

Tärkeää:

Valitse yhtämittaista käyttöä varten lämmönsäätimellä alin lämpöteho.

Kuva 2

Kun valitset lämpötilan lämmönsäätimellä (3), lämpötyyny kytkeytyy päälle ja merkkivalo (4) syttyy.

Kuva 3

Kun asetat lämmönsäätimen (3) asentoon »0«, lämpötyyny kytkeytyy pois toiminnasta ja merkkivalo (4) sammuu.



Palovamman vaara

Muista varmistaa, että ilma pääsee kiertämään lämpötyynyn ja ihon välillä käytön aikana. Älä koskaan käytä lämpötyynyä ilman sen kangassuojusta.

Automaattinen virrankatkaisu

Virta katkeaa lämpötyynystä automaattisesti noin 90 minuutin kuluttua tyynyn ollessa yhtäjaksoisesti käytössä. Näin estetään sen päälle jääminen vahingossa ilman valvontaa. Merkkivalo palaa edelleen. Kytke lämpötyyny takaisin päälle asettamalla ensin lämmönsäädin asentoon »0« ja valitse sitten haluamasi lämpötila.

- Irrota pistotulppa pistorasiasta käytön jälkeen.

Puhdistus ja säilytys



Sähköiskun vaara

Irrota aina pistotulppa pistorasiasta ennen laitteen puhdistamista!

- Kangassuojuksen voit pestä pyykinpesukoneessa siinä olevien pesuohjamerkin-
töjen mukaisesti. Poista lämpötyyny
suojuksesta aina ennen suojuksen
pesemistä.
- Lämpötyynyä ei saa pestä
pyykinpesukoneessa tai kemiallisesti.
- Lämmönsäädin ei saa kastua.
Älä pidä sitä juoksevan veden alla.
Lämmönsäädin vioittuu altistuessaan
kosteudelle.
- Älä käytä puhdistusaineita tai liuottimia.
Laitte saattaa vaurioitua.
- Anna laitteen jäähtyä ennen säilytystä.
- Säilytä lämpötyynyä kuivassa paikassa.
Lämpötyynyä ei saa taittaa.
Varo asettamasta painavia esineitä
lämpötyynyn päälle.

Vain PFP 1136:

- Sido liitäntäjohto kokoon tarranauhakiinnik-
keellä.
- Säilytä lämpötyynyä ja käyttöohjetta
säilytuspussissa kuivassa paikassa.

Kierrätysohjeita



Tässä laitteessa on sähkö- ja
elektroniikkalaiteromusta annetun
EU-direktiivin 2002/96/EY mukainen
merkintä (waste electrical and
electronic equipment – WEEE).
Direktiivi antaa puitteet käytöstä
poistettujen laitteiden palautusoikeu-
desta ja hyödyntämisestä ja se
koskee kaikkia EU-maita.

Tarkempia tietoja kierrätysmahdollisuuksista
saat koneen myyjältä sekä kaupungin tai
kunnan virastosta, jätehuoltoasioista
vastaavilta henkilöiltä.

Toimita käytöstä poistetut paristot niille
tarkoitettuun kunnan tai kaupungin
jätehuoltopisteeseen tai vie ne alan
liikkeeseen.

Takuu

Tälle laitteelle ovat voimassa maahantuojan
myöntämät takuehdot. Täydelliset takuu-
ehdot saat myyntiliikkeeltä, josta olet ostanut
laitteen. Takuutapauksessa on näytettävä
ostokuitti.

Leer detenidamente las instrucciones de uso y advertencias.



¡No clavar agujas ni alfileres en la almohadilla eléctrica!



No usar la almohadilla eléctrica en posición plegada o doblada.



¡ADVERTENCIAS IMPORTANTES! ¡GUARDE LAS INSTRUCCIONES DE USO PARA UNA POSIBLE CONSULTA POSTERIOR!

Entregue las instrucciones de uso del aparato en caso de venta o cesión del mismo a otro propietario.

Consejos y advertencias de seguridad

La presente almohadilla eléctrica ha sido diseñada exclusivamente para uso en hogares particulares o aplicaciones semejantes de carácter no comercial. Por aplicaciones semejantes a las de hogares particulares se entienden aquellas en salas de personal en oficinas, comercios, explotaciones agrícolas, etc., así como cocinas para uso por huéspedes o clientes de pensiones, hostales, casas de huéspedes, etc. No usar para uso industrial o médico en hospitales o consultas. Lea detenidamente las instrucciones de uso del aparato. Guárdelas para una posible consulta posterior.

Es absolutamente indispensable evitar que el usuario se duerma durante el uso de la almohadilla eléctrica.

En caso de aplicar el aparato durante un periodo prolongado deberá colocarse el selector de temperatura en la posición de funcionamiento continuo.

¡No usar la almohadilla eléctrica estando plegada o doblada! ¡No arrugarla!

¡No clavar agujas ni alfileres en la almohadilla! No aplicar la almohadilla eléctrica en animales!

⚠ ¡Peligro de descarga eléctrica!

Conectar y usar el aparato sólo de conformidad con los datos que figuran en la placa de características del mismo.

Verificar regularmente si la almohadilla eléctrica presenta huellas de desgaste o desperfectos. No conectar el aparato a la red eléctrica en caso de presentar el cable de conexión, el selector de temperatura, el enchufe o el aparato mismo huellas visibles de desperfectos.

En caso de avería, desconectar inmediatamente el aparato.

Con objeto de evitar posibles situaciones de peligro, las reparaciones e intervenciones que debieran efectuarse en el aparato sólo podrán ser ejecutadas por personal técnico cualificado del Servicio Técnico Oficial de la marca.

Prestar atención a que el cable de conexión del aparato

- no entre en ningún momento en contacto con objetos o piezas calientes,
- a no arrastrarlo por encima de bordes o cantos cortantes.

Utilizar la almohadilla eléctrica **sólo en habitaciones secas** (por ejemplo no deberá utilizarse en el cuarto de baño o lugares similares),

¡No utilizar la almohadilla eléctrica **en estado húmedo o mojado!** Aguardar primero a que esté completamente seca.

El aparato emite campos eléctricos y magnéticos de baja intensidad que pueden influir negativamente en el funcionamiento de un marcapasos. Por esta razón aconsejamos ponerse en contacto con un médico o el fabricante de la almohadilla eléctrica antes de usarla.

¡Peligro de sobrecalentamiento!

No utilizar nunca la almohadilla eléctrica **sin la presencia** de una persona encargada de su vigilancia!

No tapar ni cubrir el selector de temperatura.

Con objeto de asegurar el funcionamiento correcto del selector de temperatura, éste no deberá colocarse nunca encima o debajo de la almohadilla eléctrica, ni tampoco cubrirse o taparse con cualquier otro objeto.

¡No enrollar el cable de conexión a la red eléctrica en torno al selector de temperatura! La aplicación continua de la almohadilla eléctrica ajustada a una temperatura elevada, puede ocasionar quemaduras en la piel.

¡Peligro de lesiones!

No usar la almohadilla eléctrica en personas discapacitadas, necesitadas de ayuda o insensibles al calor. No usarla tampoco en niños de corta edad.

No permitir que las personas cuyas facultades sensoriales o mentales estén mermadas o que carezcan de suficientes conocimientos y experiencia, manejen y manipulen el aparato, excepto en caso de hacerlo bajo la vigilancia de una persona con experiencia o hacer recibido instrucción práctica por la persona responsable de su seguridad.

Mantener el aparato fuera del alcance de los niños. Vigilar a los niños con objeto de evitar que jueguen con el aparato.

Componentes y elementos de mando

Figura 1

- 1 Almohadilla eléctrica
- 2 Funda textil
- 3 Selector de temperatura
- 4 Piloto de control

Sólo modelo PFP 1136

- 5 Cinta velcro para recoger el cable de conexión
- 6 Bolsa para guardar la almohadilla

Campo de aplicación

La almohadilla se puede aplicar en las siguientes partes del cuerpo: Brazos, espalda, abdomen, hombros, muslos, pantorrillas, etc.

Puesta en marcha

- Introducir la almohadilla (1) en la funda (2). Cerciorarse que el cable de conexión y el selector (3) se encuentran fuera de la funda (2). Cerrar la cremallera o el cierre velcro.
- Ajustar la temperatura deseada con el selector (3).

Importante:

Para la aplicación continua de la almohadilla se aconseja colocar el selector de temperatura en la posición de funcionamiento continuo.

Figura 2

Al ajustar la temperatura en el selector (3) se conecta la almohadilla, iluminándose el piloto de control (4).

Figura 3

Estando el selector de temperatura (3) en la posición «0», la almohadilla está desconectada y el piloto de control (4) se apaga.

**Peligro de quemadura**

Cerciorarse de que durante la aplicación de la almohadilla circule un poco de aire entre ésta y la piel. ¡No utilizar nunca la almohadilla sin funda!

Desconexión automática

La almohadilla eléctrica se desconecta automáticamente al cabo de aproximadamente 90 minutos de funcionamiento continuo, a fin de evitar un funcionamiento sin vigilancia. El piloto de control continúa iluminado. Para volver a conectar la almohadilla eléctrica, colocar el selector de temperatura primero en la posición «0» y a continuación en la temperatura deseada.

- Tras concluir la aplicación, extraer el cable de conexión de la toma de corriente.

Limpieza/Conservación**¡Peligro de descarga eléctrica!**

¡Antes de proceder a limpiar la almohadilla, extraer el cable de conexión de la toma de corriente!

- La funda textil de la almohadilla es lavable a máquina, debiéndose observar las indicaciones que figuran en las etiquetas y símbolos de conservación de la funda. ¡Extraer siempre la almohadilla eléctrica de la funda antes de lavar ésta!
- ¡No tratar de lavar la almohadilla eléctrica en la lavadora o con ayuda de agentes químicos o en una lavandería química!
- El selector de temperatura no deberá entrar nunca en contacto con el agua. ¡No colocarlo debajo del chorro de agua del grifo ni sumergirlo! La humedad ocasiona daños en el selector de temperatura.
- ¡No usar detergentes ni disolventes! El uso de estos agentes podría ocasionar graves daños en el aparato.

- Espere a que se enfríe el aparato antes de guardarlo.
- Guardar la almohadilla eléctrica en un lugar seco, en posición desplegada. No colocar objetos de peso sobre la almohadilla.

Sólo modelo PFP 1136

- Recoger y el cable de conexión con ayuda de la cinta velcro.
- Guardar la almohadilla eléctrica conjuntamente con las instrucciones de uso, en la bolsa suministrada con la misma, en un lugar seco.

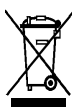
Eliminación de embalajes y desguace del aparato usado

El presente aparato incorpora las marcas prescritas por la directiva europea CE/2002/96 relativa a la retirada y el reciclaje de los aparatos eléctricos y electrónicos usados (WEEE). Esta directiva constituye el marco reglamentario para una retirada y un reciclaje de los aparatos usados con validez para toda la Unión Europea.

Solicite una información detallada y actual a este respecto a su distribuidor o Administración local.

Las baterías usadas las deberá entregar en los Puntos o Centros Oficiales de recogida, o en el comercio donde las adquirió.

Garantía

CONDICIONES DE GARANTIA PAE BOSCH, se compromete a reparar o reponer de forma gratuita durante el período de 24 meses, a partir de la fecha de compra por el usuario final, las piezas cuyo defecto o falta de funcionamiento obedezca a causas de fabricación, así como la mano de obra necesaria para su reparación, siempre y cuando el aparato sea llevado por el usuario al taller del Servicio Técnico Autorizado por BOSCH.

En el caso de que el usuario solicitara la visita del Técnico Autorizado a su domicilio para la reparación del aparato, estará obligado el usuario a pagar los gastos del desplazamiento.

Esta garantía no incluye: lámparas, cristales, plásticos, ni piezas estéticas, reclamadas después del primer uso, ni averías producidas por causas ajenas a la fabricación o por uso no doméstico. Igualmente no están amparadas por esta garantía las averías o falta de funcionamiento producidas por causas no imputables al aparato (manejo inadecuado del mismo, limpiezas, voltajes e instalación incorrecta) o falta de seguimiento en las instrucciones de funcionamiento y mantenimiento que para cada aparato se incluyen en el folleto de instrucciones.

Para la efectividad de esta garantía es imprescindible acreditar por parte del usuario y ante el Servicio Autorizado de BOSCH, la fecha de adquisición mediante la correspondiente FACTURA DE COMPRA o que el usuario acompañará con el aparato cuando ante la eventualidad de una avería lo tenga que llevar al Taller Autorizado.

La intervención en el aparato por personal ajeno al Servicio Técnico Autorizado por BOSCH, significa la pérdida de garantía.

GUARDE POR TANTO LA FACTURA DE COMPRA. Todos nuestros técnicos van provistos del correspondiente carnet avalado por ANFEL (Asociación Nacional de Fabricantes de Electrodomésticos) que le acredita como Servicio Autorizado de BOSCH. Exija su identificación.

MODELO: FD: E-Nr.: F. COMPRA:

Nos reservamos el derecho de introducir modificaciones.



Ler as instruções!



Não espetar alfinetes!



Não utilizar a almofada dobrada ou comprimida!

INDICAÇÕES IMPORTANTES! GUARDAR ESTAS INSTRUÇÕES PARA UTILIZAÇÃO POSTERIOR!

Em caso de venda posterior, entregar as instruções de serviço ao novo dono!

Indicações de segurança

Esta almofada eléctrica está preparada para utilizações no lar ou semelhantes e não industriais.

Utilizações semelhantes a um lar abrangem, p. ex., a utilização em espaços para colaboradores de lojas, escritórios, empresas agrícolas e de outros ramos de actividade, bem como a utilização por clientes de pensões, pequenos hotéis e de outras empresas do género.

Ela não está preparada para uso medicinal em hospitais, clínicas e consultórios. Ler e guardar cuidadosamente estas instruções de serviço!

É indispensável assegurar que o utilizador não adormeça enquanto usa a almofada!

Se o aparelho estiver ligado por um longo período de tempo, deve ser seleccionada a regulação para funcionamento contínuo com o regulador térmico.

Não utilizar a almofada eléctrica, quando dobrada ou comprimida.

Não amarrotar a almofada!

Não espetar agulhas ou alfinetes na almofada!

Não utilizar em animais!

Perigo de choque eléctrico!

Ligar e utilizar a almofada apenas de acordo com as indicações da chapa de características. Verificar com frequência, se a almofada eléctrica apresenta desgaste ou danos. Nunca utilizar, se o cabo eléctrico, o regulador térmico, a ficha ou a própria almofada apresentarem danos visíveis.

Em caso de anomalia, desligar imediatamente a ficha da tomada. Reparações na almofada só podem ser efectuadas pelos nossos Serviços Técnicos, a fim de se evitarem situações de perigo.

O cabo eléctrico não deve

- entrar em contacto com componentes quentes,
- nem ser puxado sobre arestas vivas.

A almofada eléctrica só deve ser utilizada em **compartimentos secos** (não na casa de banho ou similares).

Nunca utilizar a almofada **quando húmida ou molhada**, primeiro deverá deixá-la secar completamente.

São provenientes do aparelho campos eléctricos e magnéticos muito fracos que, eventualmente, podem afectar o funcionamento de um estimulador cardíaco (= pacer-maker). Por isso recomendamos, antes da utilização, o contacto com um médico ou com o fabricante do estimulador cardíaco.

Perigo de sobreaquecimento!

A almofada eléctrica **só deve ser utilizada sob vigilância**, desligar caso saia da divisão onde se encontra a almofada.

Não tapar o regulador térmico!

Para assegurar o correcto funcionamento do regulador térmico, este não deve ser colocado nem por cima nem por baixo da almofada, nem mesmo ser tapado por outros objectos. Não enrolar o cabo eléctrico em volta do regulador térmico. A utilização contínua com uma regulação elevada pode provocar queimaduras na pele.

Perigo de ferimentos!

Não utilizar a almofada em pessoas que careçam de ajuda ou com falta de sensibilidade ao calor ou, ainda, em crianças muito pequenas.

Não permitir que a almofada seja ligada por pessoas (ou crianças) com limitações sensoriais, físicas ou mentais ou, ainda, sem experiência e sem conhecimento sobre a almofada eléctrica, a menos que sejam vigiadas ou que tenham recebido instrução sobre a utilização da mesma por parte de uma pessoa responsável pela sua segurança.

Manter as crianças afastadas do aparelho. Vigiar as crianças, para evitar que brinquem com a almofada.

Componentes e elementos de comando

Fig. 1

- 1 Almofada eléctrica
- 2 Fronha de tecido
- 3 Regulador térmico
- 4 Lâmpada de controlo

Apenas PFP 1136:

- 5 Fita de velcro para o cabo
- 6 Saco para arrumação

Possibilidades de utilização

A almofada eléctrica destina-se a ser utilizada nas seguintes partes do corpo: Braços, costas, barriga, ombros, coxas, barriga das pernas, etc.

Colocação em funcionamento

- Introduzir a almofada eléctrica (1) na fronha de tecido (2). Certificar-se de que o cabo eléctrico e o regulador térmico (3) ficam fora da fronha (2).
Fechar o fecho de velcro ou de correr.
- No regulador térmico (3) ajustar a temperatura pretendida.

Importante:

Para o funcionamento contínuo, recomenda-se o posicionamento do regulador térmico na primeira fase.

Fig. 2

Ao regular a temperatura no regulador térmico (3), a almofada eléctrica fica ligada e a lâmpada de controlo (4) acende.

Fig. 3

Se o regulador térmico (3) estiver na posição «0», isso significa que a almofada está desligada e a lâmpada de controlo (4) apagada.



Perigo de queimaduras

É indispensável certificar-se de que, durante a utilização, possa circular algum ar entre a almofada e a pele. Nunca utilizar a almofada eléctrica sem a respectiva fronha de tecido.

Desligar automático

A almofada eléctrica desliga automaticamente após cerca de 90 minutos de funcionamento contínuo, para evitar um funcionamento não vigiado. A lâmpada de controlo continua acesa. Para voltar a ligar a almofada, posicionar, primeiro, o regulador térmico em «0» e, depois, voltar a regular a temperatura pretendida.

- Depois da utilização, desligar a ficha da tomada.

Limpeza, arrumação



Perigo de choque eléctrico

Antes da limpeza, desligar sempre a ficha da tomada!

- A fronha de tecido é lavável na máquina, tendo sempre em atenção os símbolos de tratamento existentes na mesma. Antes da lavagem, é indispensável retirar a almofada da fronha.
- A almofada eléctrica não deve ser lavada na máquina nem limpa com produtos químicos.
- O regulador térmico não pode ser molhado. Não deve, de forma alguma, apanhar água. A humidade danifica o regulador térmico.
- Não utilizar detergentes ou diluentes. Estes podem danificar a almofada.
- Deixar arrefecer o aparelho antes de o guardar.
- Arrumar a almofada, aberta, num local seco. Não colocar objectos pesados sobre a almofada.

Apenas PFP 1136:

- Enrolar e prender o cabo eléctrico com a fita de velcro.
- Guardar a almofada eléctrica e as instruções de serviço no saco próprio e arrumar em local seco.

Reciclagem



Este aparelho está identificado de acordo com a Norma Europeia 2002/96/UE sobre aparelhos eléctricos e electrónicos usados (Waste electrical and electronic equipment – WEEE).

A Norma prevê as condições para recolha e valorização de aparelhos usados, a vigorar em toda a UE.

Poderá informar-se sobre os meios actuais de reciclagem junto do seu Agente ou dos Serviços Municipalizados.

Entregue as pilhas velhas nos locais de recolha municipais ou no seu vendedor especializado.

Garantia

Para este aparelho vigoram as condições de garantia publicadas pelo nosso representante no país, em que o mesmo for adquirido.

O Agente onde comprou o aparelho poderá dar-lhe mais pormenores sobre este assunto. Para a prestação de qualquer serviço em garantia é, no entanto, necessária a apresentação do documento de compra do aparelho.

Reservado o direito de proceder a alterações sem aviso prévio.

Διαβάστε τις υποδείξεις!



Μην τρυπήσετε το ηλεκτρικό μαξιλάρι ποτέ με βελόνα ή καρφίτσα!



Να μη χρησιμοποιείται διπλωμένο ή μαζεμένο!



ΣΗΜΑΝΤΙΚΕΣ ΥΠΟΔΕΙΞΕΙΣ! ΦΥΛΑΞΤΕ ΑΥΤΕΣ ΓΙΑ ΜΕΤΕ- ΠΕΙΤΑ ΧΡΗΣΗ!

Σε περίπτωση μετέπειτα πώλησης δώστε μαζί τις υποδείξεις για τον νέο χρήστη!

Υποδείξεις ασφαλείας

Αυτό το ηλεκτρικό μαξιλάρι προορίζεται για το νοικοκυριό ή για παρόμοιες με νοικοκυριό, μη επαγγελματικές εφαρμογές. Εφαρμογές παρόμοιες με νοικοκυριό περιλαμβάνουν π. χ. τη χρήση σε χώρους προσωρινής παραμονής υπαλλήλων καταστημάτων, γραφείων, αγροτικών και άλλων επαγγελματικών επιχειρήσεων καθώς και τη χρήση από ενοικιαστές πανσιόν, μικρών ξενοδοχείων και παρόμοιων καταλυμάτων. Διαβάστε τις οδηγίες χρήσης και φυλάξτε αυτές καλά!

Διασφαλίστε οπωσδήποτε, ότι ο χρήστης δεν θα κοιμηθεί κατά τη χρήση του ηλεκτρικού μαξιλαριού!

Αν η συσκευή πρόκειται να παραμείνει για μεγαλύτερο χρονικό διάστημα σε λειτουργία, τότε θα πρέπει να επιλεγεί με τον ρυθμιστή θερμότητας η ρύθμιση για τη διαρκή λειτουργία.

Μη χρησιμοποιείτε το ηλεκτρικό μαξιλάρι διπλωμένο ή μαζεμένο. Μην τσακίζετε το μαξιλάρι!

Μην τρυπήσετε το ηλεκτρικό μαξιλάρι ποτέ με βελόνα ή καρφίτσα!

Να μην εφαρμόζεται σε ζώα!

Κίνδυνος ηλεκτροπληξίας!

Συνδέετε και λειτουργείτε τη συσκευή μόνο σύμφωνα με τα στοιχεία στην πινακίδα τύπου. Ελέγχετε ηλεκτρικό μαξιλάρι συχνά για φθορά ή ζημιές. Μην το χρησιμοποιήσετε σε καμιά περίπτωση, όταν το τροφοδοτικό καλώδιο, ο ρυθμιστής θερμότητας, το φως ή το ηλεκτρικό μαξιλάρι παρουσιάζουν εμφανείς ζημιές.

Σε περίπτωση βλάβης βγάλτε αμέσως το φως από την πρίζα.

Επισκευές στη συσκευή επιτρέπεται να εκτελούνται μόνο από την υπηρεσία τεχνικής εξυπηρέτησης των πελατών μας, ώστε να αποφεύγονται οι κίνδυνοι.

Το τροφοδοτικό καλώδιο δεν επιτρέπεται
 – να έρθει σε επαφή με καυτά μέρη ούτε,
 – να τραβηχτεί πάνω από αιχμηρές άκρες.

Χρησιμοποιείτε το ηλεκτρικό μαξιλάρι **μόνο σε στεγνούς χώρους** (όχι στο μπάνιο ή παρόμοια).

Μη χρησιμοποιείτε το ηλεκτρικό μαξιλάρι ποτέ, **όταν είναι υγρό ή βρεγμένο**, το αφήνετε πρώτα να στεγνώσει καλά. Από τη συσκευή δημιουργούνται πολύ ασθενή ηλεκτρικά και μαγνητικά πεδία, τα οποία μπορούν ενδεχομένως να επηρεάσουν αρνητικά τη λειτουργία βηματοδότη. Γι' αυτό σας συνιστούμε πριν τη χρήση να ζητήσετε τη συμβουλή του γιατρού σας ή του κατασκευαστή του βηματοδότη.

Κίνδυνος υπερθέρμανσης!

Μη λειτουργείτε το ηλεκτρικό μαξιλάρι **χωρίς επίβλεψη**, προτού εγκαταλείψετε το δωμάτιο, το θέτετε εκτός λειτουργίας.

Μην καλύπτετε τον ρυθμιστή θερμότητας!

Για τη διασφάλιση της σωστής λειτουργίας του ρυθμιστή θερμότητας, αυτός δεν επιτρέπεται ούτε να τοποθετηθεί κάτω από το ηλεκτρικό μαξιλάρι ούτε να καλυφθεί με άλλα αντικείμενα. Μη τυλίγετε το τροφοδοτικό καλώδιο γύρω από τον ρυθμιστή θερμότητας. Η αδιάκοπη χρήση σε υψηλή ρύθμιση θερμότητας μπορεί να οδηγήσει σε εγκαύματα του δέρματος.

Κίνδυνος τραυματισμού!

Το ηλεκτρικό μαξιλάρι δεν επιτρέπεται να χρησιμοποιείται σε αβήθητα ή μη θερμοαίσθητα άτομα ή σε νήπια. Άτομα (επίσης παιδιά) των οποίων η φυσική κατάσταση, οι αισθήσεις ή οι πνευματικές ικανότητες δεν διασφαλίζουν την ασφαλή εφαρμογή ή άτομα που λόγω έλλειψης εμπειρίας και γνώσεων δεν μπορούν να χειριστούν το ηλεκτρικό μαξιλάρι δεν επιτρέπεται να χρησιμοποιούν το ηλεκτρικό μαξιλάρι, εκτός εάν επιβλέπονται ή έχουν καταρτιστεί σχετικά με τη χρήση της συσκευής από πρόσωπο, υπεύθυνο για την ασφάλειά τους.

Κρατάτε τα παιδιά μακριά από τη συσκευή. Επιβλέπετε τα παιδιά, για να εμποδιστεί, το παιχνίδι με τη συσκευή.

Μέρη και στοιχεία χειρισμού

Εικόνα 1

- 1 Ηλεκτρικό μαξιλάρι
- 2 Υφασμάτινη θήκη
- 3 Ρυθμιστής θερμότητας
- 4 Ενδεικτική λυχνία

Μόνο PFP 1136:

- 5 Ταινία καλωδίου με αυτοκόλλητο κούμπωμα
- 6 Σάκος φύλαξης

Δυνατότητες εφαρμογής

Το ηλεκτρικό μαξιλάρι προορίζεται για την εφαρμογή στα ακόλουθα μέρη του σώματος: μπράτσα, πλάτη, κοιλιά, ώμοι, μηροί, κνήμη κτλ.

Θέση σε λειτουργία

- Τοποθετήστε το ηλεκτρικό μαξιλάρι (1) μέσα στην υφασμάτινη θήκη (2). Διασφαλίστε, ότι το τροφοδοτικό καλώδιο και ο ρυθμιστής θερμότητας (3) βρίσκονται έξω από τη θήκη (2). Κουμπώστε το αυτοκόλλητο κούμπωμα ή αντίστοιχα κλείστε το φερμουάρ.
- Ρυθμίστε στον ρυθμιστή θερμότητας (3) την επιθυμητή θερμοκρασία.

Σημαντικό:

Για τη διαρκή λειτουργία συνιστάται η θέση του ρυθμιστή θερμότητας στην πρώτη βαθμίδα.

Εικόνα 2

Με τη ρύθμιση της θερμοκρασίας στον ρυθμιστή θερμότητας (3) το ηλεκτρικό μαξιλάρι τίθεται σε λειτουργία και ανάβει η ενδεικτική λυχνία (4).

Εικόνα 3

Αν ο ρυθμιστής θερμοκρασίας (3) βρίσκεται στη θέση "0", τότε το ηλεκτρικό μαξιλάρι βρίσκεται εκτός λειτουργίας και η ενδεικτική λυχνία (4) σβήνει.



Κίνδυνος εγκαυμάτων

Κατά τη διάρκεια της εφαρμογής πρέπει να διασφαλιστεί, ότι μπορεί να κυκλοφορεί λίγος αέρας ανάμεσα στο ηλεκτρικό μαξιλάρι και το δέρμα. Μη χρησιμοποιήσετε ποτέ το ηλεκτρικό μαξιλάρι χωρίς την αντίστοιχη υφασμάτινη θήκη.

Αυτόματη θέση εκτός λειτουργίας

Το ηλεκτρικό μαξιλάρι τίθεται μετά από περ. 90 λεπτά συνεχούς χρήσης αυτόματα εκτός λειτουργίας, ώστε να αποφευχθεί η λειτουργία χωρίς επίβλεψη.

Η ενδεικτική λυχνία εξακολουθεί να είναι αναμμένη. Για να επανατεθεί το ηλεκτρικό μαξιλάρι σε λειτουργία, ρυθμίστε τον ρυθμιστή θερμότητας πρώτα στο "0" και κατόπιν ξανά στην επιθυμητή βαθμίδα θερμοκρασίας.

- Μετά τη χρήση βγάζετε το φιν από την πρίζα.

Καθαρισμός, φύλαξη



Κίνδυνος ηλεκτροπληξίας

Πριν τον καθαρισμό τραβάτε πάντοτε το φιν από την πρίζα!

- Η υφασμάτινη θήκη πλένεται υπό τήρηση των αναγραφόμενων συμβόλων φροντίδας στο πλυντήριο. Πριν το πλύσιμο βγάζετε οπωσδήποτε το ηλεκτρικό μαξιλάρι από τη θήκη.
- Το ηλεκτρικό μαξιλάρι δεν επιτρέπεται ούτε να πλυθεί στο πλυντήριο ούτε να καθαριστεί χημικά.
- Ο ρυθμιστής θερμότητας δεν επιτρέπεται να βραχεί. Σε καμιά περίπτωση δεν πρέπει να κρατηθεί κάτω από νερό. Η υγρασία καταστρέφει τον ρυθμιστή θερμότητας.
- Μη χρησιμοποιήσετε απορρυπαντικά ή διαλυτικά. Αυτά μπορούν να προξενήσουν βλάβη στη συσκευή.
- Αφήστε τη συσκευή να κρυώσει πριν τη φυλάξετε.
- Φυλάτε το ηλεκτρικό μαξιλάρι απλωτά σε στεγνό μέρος. Μη βάζετε ποτέ πάνω σ' αυτό βαρειά αντικείμενα.

Μόνο PFP 1136:

- Μαζέψτε το τροφοδοτικό καλώδιο και δέστε το με την ταινία καλωδίου με αυτοκόλλητο κούμπωμα.
- Φυλάτε το ηλεκτρικό μαξιλάρι και τις οδηγίες χρήσης στον σάκο φύλαξης σε στεγνό μέρος.

Απόσυρση

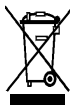

Η συσκευή έχει σημειωθεί σύμφωνα με την Ευρωπαϊκή οδηγία 2002/96 Ε.Κ. περί ηλεκτρικών και ηλεκτρονικών παλιών συσκευών (waste electrical and electronic equipment – WEEE). Η οδηγία δίνει το πλαίσιο για την σε όλη την επικράτεια της Ε.Ε. ισχύουσα παραλαβή και αξιοποίηση των παλιών συσκευών από τον πωλητή.

Για πληροφορίες σχετικά με τους επίκαιρους τρόπους απόσυρσης απευθυνθείτε στο ειδικό κατάστημα, απ' όπου αγοράσατε τη συσκευή ή στη Δημοτική ή Κοινοτική Αρχή του τόπου κατοικίας σας.

Παραδίδετε τις παλιές μπαταρίες σε δημόσια κέντρα συλλογής ή στο ειδικό κατάστημα.

ΟΡΟΙ ΕΓΓΥΗΣΗΣ

1. Η εγγύηση παρέχεται για εικοσιτέσσερις (24) μήνες, από την ημερομηνία αγοράς της συσκευής που αναγράφεται στη θεωρημένη απόδειξη αγοράς (δελτίο λιανικής πώλησης ή τιμολόγιο). Για την παροχή της εγγύησης απαιτείται η επίδειξη της θεωρημένης απόδειξης αγοράς.
2. Η εταιρία, μέσα στα πιο πάνω χρονικά όρια, σε περίπτωση πλημμελούς λειτουργίας της συσκευής, αναλαμβάνει την υποχρέωση επαναφοράς σε ομαλή λειτουργία και της αντικατάστασης κάθε τυχόν ελαττωματικού μέρους, (πλην των αναλώσιμων και των ευπαθών, όπως τα γυάλινα, οι λαμπτήρες κ.λπ.) εφόσον αυτή προέρχεται από την κατασκευή και όχι από την κακή χρησιμοποίηση, την λανθασμένη εγκατάσταση, την μη τήρηση των οδηγιών χρήσης, την ακατάλληλη συντήρηση, την επέμβαση μη εξουσιοδοτημένων προσώπων ή εξωγενείς παράγοντες όπως ηλεκτρικές αντιδράσεις κ.λπ.

Στην περίπτωση που η εταιρία ειδοποιηθεί για την πλημμελή λειτουργία μετά την πάροδο εξαμήνου από την αγορά της, θεωρείται ότι η συσκευή κατά την παράδοσή της στον τελικό καταναλωτή λειτουργούσε κανονικά και ότι η βλάβη δεν οφείλεται σε ελαττωματικότητα της εκτός αν ο τελικός καταναλωτής αποδείξει το αντίθετο. Κατά τη διάρκεια της εγγύησης παρέχονται δωρεάν το ανταλλακτικά, η εργασία επισκευής και η μεταφορά της συσκευής (αν αυτό κριθεί απαραίτητο) στα συνεργεία της εταιρίας. Οπιαδήποτε άλλη αξίωση αποκλείεται.

3. Η εγγύηση δεν ισχύει σε περίπτωση πραγματοποίησης επισκευών ή γενικά παρεμβάσεων μη εξουσιοδοτημένων από την εταιρία προσώπων στη συσκευή.
4. Η κάθε επισκευή ή αντικατάσταση ελαττωματικού μέρους δεν παρατείνει το χρόνο της εγγύησης.
5. Εξαρτήματα και υλικά που αντικαθίστώνται κατά τη διάρκεια της εγγύησης επιστρέφονται στο συνεργείο.
6. Η εγγύηση παύει να ισχύει από τη στιγμή που η κυριότητα της συσκευής μεταβιβαστεί σε τρίτο πρόσωπο από τον αγοραστή.
7. Αλλαγή της συσκευής γίνεται μόνο στην περίπτωση που δεν είναι δυνατή η επιδιόρθωσή της.

Τηρούμε το δικαίωμα αλλαγών.

Bilgi ve uyarıları okuyunuz!



İçine iğne batırmayınız!



Katlayarak veya toplanmış vaziyette kullanmayınız!



ÖNEMLİ BİLGİ VE UYARILAR! DAHA SONRA KULLANMAK ÜZERE SAKLAYINIZ!

Cihazı ileride satacak olursanız, ilgili bilgi ve uyarıları da cihazın yeni sahibine veriniz!

Güvenlik bilgileri

Bu ısı yastığı, evde kullanılmak için veya ev türü kullanımlar için tasarlanmıştır ve ticari kullanım için uygun değildir.

Ev ortamına benzer mekanlardaki kullanım, örn. dükkanların, büroların, çiftlik veya çiftçilik işletmelerinin ve diğer sanayi işletmelerinin elemanlarının kullandığı yerlerdeki kullanımı ve ayrıca pansiyonların, küçük otellerin ve benzeri mesken tertibatlarının misafirlerinin kullanımını kapsar.

Hastanelerde ve muayenehanelerde söz konusu olan tıbbi kullanım için tasarlanmamıştır.

Kullanma kılavuzunu okuyunuz ve itinayla muhafaza ediniz!

Isıtma yastığını kullanan kişinin kesinlikle kullanımı esnasında uyuyup kalmamasını sağlayınız!

Eğer cihaz uzun bir süre devrede kalırsa, ısı ayar düğmesi ile sürekli kullanma moduna ait ayar seçilmelidir.

Isıtma yastığını katlanmış veya toplanmış durumda kullanmayınız.

Yastığı katlayıp kırıştırmayınız!

Isıtma yastığına iğne batırmayınız.

Hayvanlarda kullanmayınız!



Elektrik çarpma tehlikesi!

Cihazı sadece tipe etiketi üzerinde bildirilen bilgilere göre elektrik gerilimine bağlayınız ve çalıştırınız. Isıtma yastığında sık sık aşınma veya hasar kontrolü yapınız.

Elektrik kablosunda, ısı ayar düğmesinde, fişinde veya ısıtma yastığının kendisinde görünür herhangi bir hasar varsa, kesinlikle kullanmayınız.

Hata durumunda derhal elektrik fişini çekip prizden çıkarınız. Hertürlü tehlikenin önlenmesi için, cihazda yapılması gereken onarımların sadece yetkili servis tarafından yapılması gerekir.

Elektrik kablosu

- sıcak cisimlere temas etmemelidir,
- keskin kenarlar üzerinden çekilmemelidir.

Isıtma yastığı sadece **kuru yerlerde kullanılmamalıdır** (banyoda vb. değil).

Isıtma yastığı **kesinlikle nemli veya ıslak durumda kullanılmamalıdır**, önce tamamen kuruması beklenmelidir.

Bu cihazdan çok zayıf elektriksel ve manyetik alanlar yayılır ve bu alanlar bir kalp pilinin işlevini etkileyebilir.

Bu nedenle, cihazı kullanmadan önce doktorunuzla veya kalp pili üreticisi ile irtibat kurunuz

Aşırı ısınma tehlikesi!

Isıtma yastığı **denetimsiz çalıştırılmamalıdır** ve ısıtma yastığının kullanıldığı yerden ayrılmadan önce ısıtma yastığı kapatılmalıdır.

Isı ayar düğmesinin üzerini örtmeyiniz!

Isı ayar düğmesinin doğru çalışmasını sağlamak için, ne ısıtma yastığının üzerine veya altına yerleştiriniz, ne de üzerine başka cisimler örtünüz. Elektrik kablosunu ısı ayar düğmesinin etrafına sarmayınız. Yüksek ısı ayarında aralıksız kullanım, ciltte yanıklara neden olabilir.

Yaralanma tehlikesi!

Isıtma yastığını yardıma muhtaç kişilerde, ısıya karşı duyarız şahıslarda veya küçük çocuklarda kullanmayınız.

Bu cihaz, bedensel, zihinsel veya ruhsal yetenekleri sınırlı olan veya cihaz hakkında yeterince tecrübesi ve bilgisi olmayan kişiler (çocuklar da dahil) tarafından kullanılmamalıdır; ancak bu kişiler kendi güvenliklerinden sorumlu bir kişi tarafından denetlenirse veya cihazın kullanımı hususunda eğitilirse, cihazı kullanmalarına izin verilebilir.

Çocukları cihazdan uzak tutunuz.

Çocukların cihaz ile oynamasını önlemek için, çocukları denetim altında tutunuz.

Parçalar ve kumanda birimleri

Resim 1

- 1 Isıtma yastığı
- 2 Bez kılıf
- 3 Isı ayar düğmesi
- 4 Kontrol lambası

Sadece PFP 1136:

- 5 Kablo cırt bandı
- 6 Muhafaza torbası

Uygulama olanakları

Isıtma yastığı vücudun şu bölümlerinde kullanılmak için üretilmiştir: Kollar, sırt, karın, omuzlar, uyluklar, baldırlar, vs..

Çalıştırılması

- Isıtma yastığını (1) bez kılıfın (2) içine sokunuz. Elektrik kablosunun ve ısı ayar düğmesinin (3) kılıfın (2) dışında olmasını sağlayınız. Cırt ya da fermuar donanımını kapatınız.
- Isı ayar düğmesi: (3) üzerinden istenilen sıcaklık ayarlanmalıdır.

Önemli:

Sürekli kullanma modu için, ısı ayar düğmesinin birinci kademeye ayarlanması önerilir.

Resim 2

Isı ayar düğmesi (3) ile sıcaklık derecesi ayarlanarak, elektrikli ısıtma yastığı devreye sokulur ve kontrol lambası (4) yanar.

Resim 3

Isı ayar düğmesi (3) "0" konumunda olduğunda, ısıtma yastığı kapatılmıştır ve kontrol lambası (4) söner.



Yanma tehlikesi

Kullanım esnasında ısıtma yastığı ve cilt arasında biraz hava dolaşımı olması sağlanmalıdır. Isıtma yastığı kesinlikle ilgili bez kılıfı olmadan kullanılmamalıdır.

Otomatik kapatma

Isıtma yastığı yakl. 90 dakika aralıksız çalışmadan sonra otomatik olarak kapanır ve böylelikle denetimsiz çalışması önlenmiş olur. Kontrol lambası yanmaya devam eder. Isıtma yastığını yeniden devreye sokmak için, ısı ayar düğmesini önce "0" konumuna ayarlayınız ve sonra yine istediğiniz ısı kademesine ayarlayınız.

- Kullanımdan sonra elektrik fişini çekip prizden çıkarınız.

Temizleme, muhafaza etme



Elektrik çarpma tehlikesi

Temizleme işleminden önce daima elektrik fişini çekip prizden çıkarınız!

- Bez kılıf, üzerindeki bakım ve yıkama sembollerine dikkat edilerek, çamaşır makinesinde yıkanabilir. Yıkamadan önce ısıtma yastığını kesinlikle kılıfından çıkarınız.
- Isıtma yastığı çamaşır makinesinde yıkanmamalıdır veya kimyasal yöntemler ile temizlenmemelidir.
- Isı ayar düğmesi ıslanmamalıdır. Kesinlikle akan su altına tutmayınız. Nem, ısı ayar düğmesine zarar verir.
- Temizleme maddesi veya çözücü maddeler kullanmayınız. Bu tür maddeler cihaza hasar verebilir.
- Cihazı kaldırmadan önce soğumasını bekleyin.
- Isıtma yastığını serilmiş (katlanmamış) şekilde, kuru bir yerde muhafaza ediniz. Isıtma yastığı üzerine ağır cisimler koymayınız.

Sadece PFP 1136:

- Elektrik kablosunu toplayıp kablo cırt bandı ile bağlayınız.
- Isıtma yastığını ve kullanma kılavuzunu muhafaza torbasının içinde, kuru bir yerde muhafaza ediniz.

Giderilmesi



Bu cihaz, elektro ve elektronik eski cihazlar (waste electrical and electronic equipment – WEEE) ile ilgili, 2002/96/EG numaralı Avrupa direktifine uygun olarak işaretlenmiştir. Bu direktif, eski cihazların geri alınması ve değerlendirilmesi için, AB dahilinde geçerli olan bir uygulama kapsamını belirlemektedir.

Güncel giderme yol ve yöntemleri hakkında bilgi almak için, yetkili satıcınıza veya ilgili yerel belediye idaresine başvurunuz.

Eski pilleri resmi toplama yer veya merkezlerine ya da yetkili satıcıya veriniz.

Garanti

Bu cihaz için, yurt dışındaki temsilcilikleri-mizin vermiş olduğu garanti şartları geçerlidir. Bu hususda daha detaylı bilgi almak için, cihazı satın aldığınız satıcıya başvurunuz. Garanti süresi içerisinde bu garantiden yararlanabilmek için, cihazı satın aldığınızı gösteren fişi veya faturayı göstermeniz şarttır.

Değişiklikler olabilir.



**Bosch çağrı
yönetim merkezi**

444 6 333
Haftanın 7 günü hizmetinizde



BOSCH

(Sabit telefonlardan veya cep telefonlarından alan kodu çevirmeden)

Sabit telefonlardan yapılan aramalarda şehir içi arama tarifi üzerinden, cep telefonu ile yapılan aramalarda ise GSM-GSM tarifi üzerinden ücretlendirme yapılmaktadır.

Yazılı başvurular için adresimiz

BSH Ev Aletleri Sanayi ve Ticaret AŞ
Çakmak Mah. Balkan Cad. No.: 51 Ümraniye 34770 - İstanbul

Bosch'u tercih ettiğiniz için teşekkür eder, ürününüzü iyi günlerde kullanmanızı dileriz.



KÜÇÜK EV ALETLERİ GARANTİ BELGESİ

- Cihazınızı; kullanma kılavuzunda gösterildiği şekilde kullanılması ve yetkili kıldığımız teknik servis elemanları dışındaki şahıslar tarafından bakım, onarım veya başka bir nedenle müdahale edilmemiş olması şartıyla bütün parçaları dahil olmak üzere tamamen malzeme, işçilik ve üretim hatalarına karşı **2 (İKİ) YIL SÜRE İLE GARANTİ EDİLMİŞTİR.**
- Arızaların giderilmesi konusunda uygulanacak teknik yöntemlerin tespiti ile değiştirilecek parçaların saptanması tamamen firmamıza aittir.
- Malın tesliminden sonraki yükleme, boşaltma ve sevkiyat anında meydana gelecek arızalar garanti kapsamı dışındadır.
- Belge üzerine tahrifat yapıldığı, cihazın üzerindeki orijinal seri numarası kaldırıldığı veya tahrifat yapıldığı takdirde garanti geçersizdir.

GARANTİ ŞARTLARI

- Garanti süresi malın teslim tarihinden itibaren başlar ve 2 yıldır.
- Malın bütün parçaları dahil olmak üzere tamamı firmamızın garantisine kapsamındadır.
- Malın garanti süresi içerisinde arızalanması durumunda, tamirde geçen süre garanti süresine eklenir. Malın tamir süresi en fazla 30 iş günüdür. Bu süre, mala ilişkin arızanın servis istasyonuna, servis istasyonunun olmaması durumunda, malın satıcısı, bayii, acentası, temsilciliği, ithalatçısı veya imalatçısından birisine bildirim tarihinden itibaren başlar. Sanayii malının arızasının 15 iş günü içerisinde giderilmemesi halinde imalatçı veya ithalatçı malın tamiri tamamlanıncaya kadar benzer özelliklere sahip başka bir sanayii malını tüketicinin kullanımına tahsis etmek zorundadır.
- Malın garanti süresi içerisinde, gerek malzeme ve işçilik gerekse montaj hatalarından dolayı arızalanması halinde, işçilik masraflı, değiştirilen parça bedeli ya da başka herhangi bir ad altında hiçbir ücret talep etmeksizin tamiri yapılacaktır.
- Tüketicinin onarım hakkını kullanmasına rağmen malın;
 - Tüketicie teslim edildiği tarihten itibaren, belirlenen garanti süresi içinde kalmak kaydıyla, 1 yıl içerisinde; aynı arızanın ikiden fazla tekrarlanması veya farklı arızaların dörtten fazla meydana gelmesi veya belirlenen garanti süresi içerisinde farklı arızaların toplamının altıdan fazla olması unsurlarının yanı sıra, bu arızaların malın yararlanamaması süresini kısaltması,
 - Tamiri için gereken azami sürenin aşılması,
 - Firmanın servis istasyonunun, servis istasyonunun mevcut olmaması halinde sırasıyla satıcısı, bayii, acentası, temsilciliği, ithalatçısı veya imalatçı-üreticisinden birisinin düzenleyeceği raporla arızanın tamiri mümkün bulunmadığının belirlenmesi, durumlarında, tüketici malın ücretsiz değiştirilmesini, bedel iadesi veya ayıp oranında bedel indirimini talep edebilir.
- Malın kullanma kılavuzunda yer alan hususlara aykırı kullanılması kaynaklı arızalar garanti kapsamı dışındadır.
- Garanti belgesi ile ilgili olarak çıkabilecek sorunlar için Sanayi ve Ticaret Bakanlığı, Tüketicinin ve Rekabetin Korunması Genel Müdürlüğü'ne başvurulabilir.

Bu belgenin kullanılmasında; 4077 sayılı Tüketicinin Korunması Hakkında Kanun ve bu Kanun'a dayanılarak yürürlüğe konulan Garanti Belgesi Uygulanma Esaslarına Dair Yönetmelik uygulanır, T.C. Sanayi ve Ticaret Bakanlığı Tüketicinin ve Rekabetin Korunması Genel Müdürlüğü tarafından izin verilmiştir.

**Bu ürün Bosch için BSH Ev Aletleri San. ve Tic. AŞ tarafından ithal edilmektedir.
BSH Ev Aletleri San. ve Tic. AŞ bir BOSCH UND SIEMENS HAUSGERÄTE GMBH kuruluşudur.**

BSH EV ALETLERİ SAN. VE TİC. AŞ

Çakmak Mah. Balkan Cad. No.: 51
Ümraniye 34770 - İstanbul
Tel.: (0216) 528 90 00
Faks: (0216) 528 91 88

Üretim Yeri

BSH Bosch und Siemens Hausgeräte GmbH

Carl-Wery-Str. 34
D-81739 München
Phone: +49 (89) 45 90 01
Fax: +49 (89) 45 90 21 28

Marka	Ürün İsmi	Belge Numarası	Belge Onay Tarihi
Bosch	Kahve Makinesi	86094	29.06.2010
Bosch	Dilim Kesici	86018	29.06.2010
Bosch	Ekmek Kızartma Mak.	86096	29.06.2010
Bosch	Su Isıtıcı (Kettle)	86099	29.06.2010
Bosch	Mikser	87040	13.07.2010
Bosch	Mutfak Robotu	87042	13.07.2010
Bosch	Kahve Değirmeni	85999	29.06.2010
Bosch	Toast Makinesi	86102	29.06.2010
Bosch	Kıyma Makinesi	86035	29.06.2010
Bosch	Saç Kurutma Mak.	86067	29.06.2010
Bosch	Çay Makinesi	86104	29.06.2010
Bosch	Narınçeye Sıkacağı	86037	29.06.2010
Bosch	Banyo Tıraşı	89990	29.08.2010
Bosch	Elektrikli Saç Maşası	87182	15.07.2010
Bosch	Şaşı El Süpürgesi	87404	16.07.2010
Bosch	Ulu	88163	29.07.2010
Bosch	Blender	87180	15.07.2010
Bosch	Saç Şekillendirici	87182	15.07.2010
Bosch	Kahve Meyva Sıkacağı	87181	15.07.2010
Bosch	Masa Aletleri	58537	05.08.2010

Değerli Müşterimiz

Bosch Çağrı Yönetim Merkezi 444 6 333 no.lu telefon numarası ile, hafta içi ve cumartesi günleri 08.00-22.00, pazar günleri 09.00-22.00 saatleri arasında hizmet vermektedir. Bu saatler dışında aradığınızda adınızı, soyadınızı ve telefon numaranızı alan kodu ile bıraktığınızda ilk mesai saatinde sizinle irtibata geçilecektir.

Mesai saatleri içerisinde doğrudan bu numarayı çevirerek size en yakın Yetkili Servis telefonunu alabilir veya arzu ettiğiniz hizmeti talep edebilirsiniz.

Bosch Çağrı Yönetim Merkezimize ayrıca www.boschevaletleri.com adresindeki Müşteri Hizmetleri bölümünde bulunan Müşteri Hizmetleri Formunu doldurarak ya da 0216 528 91 88 no.lu telefona faks çekerek de ulaşabilirsiniz.

Aşağıda yer alan konularda yardımcı olmanızı rica ederiz.

1. Cihazınızı kullanma kılavuzunda belirtilen hususlara göre kullanmaya özen gösteriniz.
2. Ürününüzle ilgili hizmet talebiniz olduğunda yukarıda yazılı telefonlardan Çağrı Yönetim Merkezimizi arayınız.
3. Hizmet için gelen teknisyene "BOSCH YETKİLİ SERVİS" kimlik kartını sorunuz. Bu kimlik kartı, 18 yaşından küçük elemanlara verilmemektedir.
4. Yetkili servisimiz, cihazınızda yapılan herhangi bir işlemden sonra size servis fişini düzenleyip vermek zorundadır. Bu servis fişini mutlaka isteyiniz ve kesinlikle saklayınız.



DİKKAT

Garanti süresinin anlaşmazlık durumunda fatura tarihi esas alınacağından bu belge ile birlikte faturanın veya okunaklı fotokopisinin saklanması gereklidir.

YETKİLİ SATICI

BSH EV ALETLERİ SAN. VE TİC. A.Ş.

İmza ve kaşesi

MALIN

Cinsi : KÜÇÜK EV ALETLERİ
Markası : BOSCH
Modeli :
Bandrol ve Seri No. :
Teslim tarihi ve yeri :
Azami tamir süresi :
Cihaz ömrü :
Kullanım Süresi : 7 YIL (Ürünün fonksiyonunu yerine getirebilmesi için gerekli yedek parça bulundurma süresi)

SATICI FİRMANIN

Ünvanı :
Adresi :
Telefonu :
Telefaksı :
Tarih / İmza / Kaşe

Proszę przeczytać wszystkie wskazówki!



Nie wolno wbijać igieł, szpilek, ani agrafek!



Przy użyciu nie wolno składać, gniesć, marszczyć, ani zsuwać!



WAŻNE WSKAZÓWKI! ZACHOWAĆ DO PÓŹNIEJSZEGO ZASTOSOWANIA!

Przy zmianie właściciela przekazać instrukcję nowemu użytkownikowi!

Wskazówki bezpieczeństwa

Niniejsze poduszka przeznaczona jest tylko do użytku w gospodarstwie domowym lub użytku o charakterze podobnym do domowego, ale nie do zastosowania profesjonalnego.

Zastosowania o charakterze podobnym do domowego obejmują np. użytkowanie w pomieszczeniach socjalnych dla pracowników sklepów, biur, zakładów rolniczych, rzemieślniczych i przemysłowych, jak również użytkowanie przez gości pensjonatów, małych hoteli i podobnych pomieszczeń mieszkalnych. Urządzenie nie jest przeznaczone do użytku medycznego w szpitalach oraz przychodniach. Przeczytać dokładnie instrukcję użytkowania i przechowywać ją starannie do późniejszego użycia!

Obowiązkowo zastosować odpowiednie przedsięwzięcia, aby użytkownik nie zasnął w czasie używania poduszki elektrycznej! Jeżeli urządzenie ma pozostać włączone dłużej czas, wtedy regulator temperatury

należy nastawić na tryb pracy ciągłej.

W czasie użycia nie wolno poduszki składać, marszczyć, ani zsuwać. Nie wolno gniesć poduszki!

Do poduszki elektrycznej nie wolno wbijać żadnych szpilek, igieł, ani agrafek!

Nie wolno stosować dla zwierząt!



Niebezpieczeństwo porażenia prądem elektrycznym!

Urządzenie podłączać do gniazdka sieciowego, którego parametry zgodne są z podanymi na tabliczce znamionowej i tak eksploatować.

Sprawdzać często poduszkę elektryczną, czy nie jest zużyta ani uszkodzona.

W żadnym wypadku nie wolno używać, jeżeli elektryczny przewód zasilający, regulator temperatury, wtyczka, lub sama poduszka są w widoczny sposób uszkodzone.

W przypadku wystąpienia nieprawidłowości w działaniu należy natychmiast wyjąć wtyczkę z gniazdka sieciowego. Aby uniknąć zagrożeń, naprawę urządzenia zlecić do wykonania tylko w autoryzowanym punkcie serwisowym naszej firmy.

Elektrycznego przewodu zasilającego nie wolno:

- zbliżać do gorących przedmiotów,
- ocierać o ostre krawędzie.

Poduszkę elektryczną wolno stosować **tylko w suchych pomieszczeniach** (nie wolno stosować w łazience itp.).

Nie wolno używać poduszki elektrycznej, **jeżeli jest mokra lub wilgotna**, najpierw pozostawić do całkowitego wysuszenia.

Urządzenie wytwarza lekkie pole elektryczne i magnetyczne, które może ewentualnie wpłynąć niekorzystnie na działanie rozrusznika pracy serca. Dlatego przed użyciem urządzenia zaleca się skonsultować z lekarzem lub producentem rozrusznika pracy serca.



Niebezpieczeństwo przegrzania!

Włączonej poduszki elektrycznej **nie pozostawiać bez nadzoru**, wyłączyć przed opuszczeniem pomieszczenia.

Regulatora temperatury nie wolno przykrywać!

Aby zapewnić prawidłowe działanie regulatora temperatury nie wolno go kłaść na poduszkę elektrycznej, pod poduszką, ani przykrywać innymi rzeczami. Elektrycznego przewodu zasilającego nie wolno owijać wokół regulatora temperatury. Długotrwałe stosowanie przy nastawieniu na wysoki stopień grzania może spowodować poparzenie skóry.



Niebezpieczeństwo zranienia!

Poduszki elektrycznej nie stosować dla osób niesprawnych lub osób o ograniczonej wrażliwości czuciowej na działanie ciepła, ani dla małych dzieci.

Nie dopuszczać do obsługi urządzenia osób (również dzieci) o zmniejszonym postrzeganiu zmysłowym, lub zmniejszonych zdolnościach umysłowych, albo nie posiadających odpowiedniego doświadczenia i wiedzy, chyba że będą one obsługiwać urządzenie pod nadzorem lub zostały pouczone w obsłudze i użytkowaniu urządzenia przez osobę, która odpowiada za ich bezpieczeństwo.

Urządzenie należy chronić przed dziećmi. Dzieci trzymać pod nadzorem, aby uniemożliwić im zabawę urządzeniem.

Budowa i elementy obsługi

Rysunek 1

- 1 Poduszka elektryczna
- 2 Powłoczka z tkaniny
- 3 Regulator temperatury
- 4 Lampka kontrolna

Tylko dla modelu PFP 1136:

- 5 Taśma na rzepy do zwijania przewodu
- 6 Worek do przechowania poduszki

Możliwości zastosowania

Poduszka elektryczna przeznaczona jest do zastosowania na następujących częściach ciała: rękę, plecy, brzuch, ramiona, uda, łydki itd.

Włączanie

- Poduszkę elektryczną (1) włożyć do powłoczki (2). Upewnić się, że elektryczny przewód zasilający i regulator temperatury (3) znajdują się na zewnątrz powłoczki (2). Zamknąć zapięcie na rzepy lub zamek błyskawiczny.
- Regulatorem temperatury (3) nastawić odpowiednią temperaturę.

Ważne:

Do pracy w trybie ciągłym zaleca się nastawienie regulatora temperatury na zakresie pierwszym.

Rysunek 2

Poduszkę elektryczną włącza się poprzez nastawienie temperatury regulatorem temperatury (3), lampka kontrolna (4) świeci się.

Rysunek 3

Jeżeli regulator temperatury (3) nastawiony jest na „0”, poduszka elektryczna jest wyłączona, a lampka kontrolna (4) nie świeci się.



Niebezpieczeństwo poparzenia

Należy tak przykładać poduszkę, aby w czasie zastosowania zapewnić cyrkulację powietrza pomiędzy poduszką, a ciałem. Nie wolno nigdy stosować poduszki bez należącej do niej powłoczki z tkaniny.

Automatyczne wyłączenie

Aby zapobiec niekontrolowanej pracy, poduszka elektryczna wyłącza się automatycznie po upływie ok. 90 minut nieprzerwanego działania. Lampa kontrolna świeci się jednak dalej. W celu ponownego włączenia należy najpierw nastawić regulator temperatury na „0”, a następnie na odpowiedni zakres.

- Po użyciu należy wyjąć wtyczkę z gniazdka sieciowego.

Czyszczenie, przechowywanie



Niebezpieczeństwo porażenia prądem elektrycznym

Przed przystąpieniem do czyszczenia należy wyjąć wtyczkę z gniazdka sieciowego!

- Powłoczkę z tkaniny można prać z uwzględnieniem wskazówek przedstawionych na naszywce za pomocą odpowiednich symboli. Tylko powłoczkę wolno prać, poduszka nie nadaje się do prania dlatego wyjąć ją z powłoczki.
- Poduszki elektrycznej nie wolno prać na mokro ani czyścić chemicznie.
- Regulatora temperatury nie wolno nigdy moczyć. Nie wolno w żadnym przypadku wkładać go do wody. Wilgoć i woda uszkodzi regulator temperatury.
- Nie wolno stosować żadnych środków czyszczących, ani rozpuszczalników. Mogą one uszkodzić urządzenie.
- Przed schowaniem urządzenia należy odczekać, aż ostygnie.
- Rozłożoną poduszkę elektryczną przechowywać w suchym miejscu. Na poduszce elektrycznej nie kłaść żadnych ciężkich przedmiotów.

Tylko dla modelu PFP 1136:

- Zwinięty elektryczny przewód zasilający spiąć razem taśmą na rzepy.
- Poduszkę elektryczną wraz z instrukcją użytkowania włożyć do worka i przechowywać w suchym miejscu.

Wskazówki dotyczące usuwania zużytego urządzenia



To urządzenie jest oznaczone zgodnie z Dyrektywą Europejską 2002/96/WE oraz polską Ustawą z dnia 29 lipca 2005 r. „O zużytym sprzęcie elektrycznym i elektronicznym” (Dz.U. z 2005 r. Nr 180, poz. 1495) symbolem przekreślonego kontenera na odpady.

Takie oznakowanie informuje, że sprzęt ten, po okresie jego użytkowania nie może być umieszczany łącznie z innymi odpadami pochodzącymi z gospodarstwa domowego. Użytkownik jest zobowiązany do oddania go prowadzącym zbieranie zużytego sprzętu elektrycznego i elektronicznego. Prowadzący zbieranie, w tym lokalne punkty zbiórki, sklepy oraz gminne jednostki, tworzą odpowiedni system umożliwiający oddanie tego sprzętu.

Właściwe postępowanie ze zużytym sprzętem elektrycznym i elektronicznym przyczynia się do uniknięcia szkodliwych dla zdrowia ludzi i środowiska naturalnego konsekwencji, wynikających z obecności składników niebezpiecznych oraz niewłaściwego składowania i przetwarzania takiego sprzętu. Zużyte baterie proszę oddać w punkcie zbioru baterii lub w handlu specjalistycznym.

Gwarancja

Dla urządzenia obowiązują warunki gwarancji wydanej przez nasze przedstawicielstwo handlowe w kraju zakupu.

Dokładne informacje otrzymacie Państwo w każdej chwili w punkcie handlowym, w którym dokonano zakupu urządzenia.

W celu skorzystania z usług gwarancyjnych konieczne jest przedłożenie dowodu kupna urządzenia. Warunki gwarancji regulowane są odpowiednimi przepisami kodeksu cywilnego oraz Rozporządzeniem Rady Ministrów z dnia 30.05.1995 roku „W sprawie szczególnych warunków zawierania i wykonywania umów rzeczy ruchomych z udziałem konsumentów”.

Zastrzega się prawo wprowadzania zmian.



Olvassa el az útmutatót!



Ne szúrjon bele tűt!



Ne használja meggyűrve vagy összehajtvá!

FONTOS TUDNIVALÓK! ŐRIZZE MEG A KÉSŐBBI HASZNÁLATRA!

Ha később továbbadja, mellékelje az új tulajdonosnak a tudnivalókat is!

Biztonsági útmutató

Ez a melegítőpárna háztartások és háztartásokhoz hasonló méretű, nem ipari felhasználók számára készült.

A háztartásokhoz hasonló felhasználásnak minősül az üzletekben, irodákban, mezőgazdasági és más ipari létesítményekben a munkatársak számára kialakított helyiségekben történő használat, illetve a panziókban, kisebb hotelekben és hasonló lakóépületekben a vendégek általi használat. Nem alkalmas gyógyászati használatra kórházakban és rendelőkben.

A használati utasítást olvassa el és gondosan őrizze meg!

Feltétlenül ügyelni kell arra, hogy aki használja a párnát, használat közben ne aludjon el!

Ha a készüléket hosszabb időn át bekapcsolva kívánja tartani, válassza a hőfokszabályzóval a folyamatos használat beállítását.

Ne használja a melegítőpárnát gyűrött vagy összehajtott állapotban.

Ne gyűrje meg a párnát!

Ne szúrjon tűt a melegítőpárnába!

Ne használja állatoknál!

Áramütés veszélye!

A készüléket csakis a típustáblán szereplő adatok szerint csatlakoztassa és üzemeltesse. Ellenőrizze gyakran, hogy a melegítőpárna nincs-e elhasználódva vagy megsérülve! Semmi esetre se használja, ha a csatlakozóvezetéken, a hőszabályozón, a csatlakozódugón vagy a melegítőpárnán látható károsodások vannak.

Hiba esetén azonnal húzza ki a hálózati csatlakozódugót. A készülék javítását csakis a vevőszolgálatunk végezheti, hogy a veszélyek elkerülhetők legyenek.

A csatlakozóvezetétek

- nem érintkezhet forró tárgyakkal vagy készülékreszékkel,
- megsérülhet, ezért ne húzza át éles széleken.

A melegítőpárna **csak száraz helyiségekben** (nem a fürdőszobában vagy hasonló helyen) használható.

A melegítőpárnát **soha ne használja nedves vagy nyirkos állapotban**, előbb teljesen szárítsa meg.

A készülék körül gyenge elektromos, illetve mágneses mezők alakulnak ki, amelyek szívritmus-szabályozó készülékek működését befolyásolhatják. Ezért javasoljuk, hogy a használat előtt lépjen kapcsolatba orvosával vagy a szívritmus-szabályozó készülék gyártójával.

Túlmelegedés-veszély!

A melegítőpárnát **ne üzemeltesse felügyelet nélkül**, a helyiség elhagyása előtt kapcsolja ki.

A hőszabályozót hagyja szabadon!

A hőszabályozót – annak jó működése érdekében – nem szabad a melegítőpárna alá tenni vagy egyéb tárggyal letakarni.

A csatlakozóvezetékét ne tekerje a hőszabályozó köré. Hosszan tartó használat magas hőfokon égési sérüléseket okozhat.

Sérülésveszély!

A melegítőpárnát magatehetetlen vagy hőre érzéketlen személyek, ill. gyerekek nem használhatják! Ne engedje, hogy szellemi vagy testi fogyatékossgal élő vagy hiányos tapasztalattal és tudással rendelkező személyek (gyerekek) kezeljék a készüléket, hacsak nem valaki felügyel rájuk vagy egy a biztonságért felelős személy által eligazításban részesültek a készülék használatát illetően.

Ne engedjen gyerekeket a készülék közelébe. Ügyeljen a gyerekekre, hogy ne játsszanak a készülékkel.

Alkatrészek és kezelőelemek

1. ábra

- 1 Melegítőpárna
- 2 Vászonzuzat
- 3 Hőszabályozó
- 4 Ellenőrzőlámpa

Csak PFP 1136 esetén:

- 5 Kábelrögzítő
- 6 Tárolótasak

Felhasználási lehetőségek

A melegítőpárna a következő testrészeknél történő használatra készült: karok, hát, has, csípő, comb, alsó lábszár stb.

Üzembe helyezés

- Húzza rá a vászonzuzatot (2) a melegítőpárnára (1). Ellenőrizze, hogy a csatlakozó-vezeték és a hőszabályozó (3) a huzaton (2) kívül van-e. Zárja össze a tépőzárát ill. húzza össze a zippzárát.
- Állítsa be a kívánt hőmérsékletet a hőszabályozón (3).

Fontos:

A folyamatos használatához a hőfokszabályozó első fokozata ajánlott.

2. ábra

Amikor beállítja a hőmérsékletet a hőszabályozón (3), a melegítőpárna bekapcsol és a kontrolllámpa (4) világít.

3. ábra

Ha a hőszabályozó (3) a „0” állásban van, akkor a melegítőpárna ki van kapcsolva, és a kontrolllámpa (4) kialszik.



Égésveszély

Figyeljen rá, hogy használat közben a melegítőpárna és a bőr között némi levegő keringhessen. Soha ne használja a melegítőpárnát a hozzá tartozó huzat nélkül.

Automatikus kikapcsolás

A melegítőpárna kb. 90 percnyi folyamatos működés után automatikusan kikapcsol, megakadályozva a felügyelet nélküli működést.

A kontrolllámpa továbbra is világít.

A melegítőpárna újbóli bekapcsolásához állítsa a hőszabályozót előbb „0”-ra, majd ismét a kívánt hőmérséklet-fokozatra.

- Használat után húzza ki a hálózati csatlakozódugót.

Tisztítás, tárolás



Áramütésveszély

Tisztítás előtt mindig húzza ki a hálózati csatlakozódugót!

- A vászonhuzat a rajta feltüntetett kezelési szimbólumok figyelembe vételével mosógépben mosható. Mosás előtt feltétlenül vegye ki a melegítőpárnát a huzatból.
- A melegítőpárnát nem szabad gépben mosni vagy vegyszerekkel tisztítani.
- A hőszabályozó nem lehet nyirkos. Semmi esetre sem szabad vízbe tenni. A nedvesség károsítja a hőszabályozót.
- Ne használjon tisztító- vagy oldószereket. Ezek károsíthatják a készüléket.
- Hagyja a készüléket kihűlni, mielőtt eltenné.
- A melegítőpárnát kiterítve, száraz helyen tárolja. Ne tegyen nehéz tárgyakat a melegítőpárnára.

Csak PFP 1136 esetén:

- Kösse össze a vezetéket a kábelrögzítő segítségével.
- A melegítőpárnát a használati utasítással együtt tartsa a tárolótasakban, egy száraz helyen.

Ártalmatlanítás

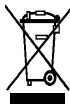

A készülék a 2002/96/EG, az elektromos és elektronikus használt készülékekről szóló (waste electrical and electronic equipment – WEEE) európai irányelveknek megfelelően van jelölve. Ez az irányelv megszabja a használt készülékek visszavételének és értékesítésének kereteit az egész EU-ban érvényes módon.

Az aktuális újrahasznosítási lehetőségekről érdeklődjön a szakkereskedőnél vagy a helyi önkormányzatnál.

A lemerült elemeket a nyilvános gyűjtőhelyeken vagy a szakkereskedőnél adja le.

Garanciális feltételek

A garanciális feltételeket a 117/1991 (IX. 10) számú kormányrendelet szabályozza. 72 órán belüli meghibásodás esetén a készüléket a kereskedelem kicseréli.

Ezután vevőszolgálatunk gondoskodik az előírt 15 napon belüli, kölcsönkészülék biztosítása esetén 30 napon belüli javításról.

A garanciális szolgáltatásokat a vásárlásnál kapott, szabályosan kitöltött garanciajeggyel lehet igénybevenni, amely minden egyéb garanciális feltételt is részletesen ismertet. Minőségtanúsítás: A 2/1984. (111.10.)

BkM-lpM számú rendelete alapján, mint forgalmazó tanúsítjuk, hogy a készülék a vásárlási tájékoztatóban közölt adatoknak megfelel.

A módosítás jogát fenntartjuk.



Прочитайте приведену тут інформацію!



Не протикайте електрогрілку булавками!



Не користуйтеся складеною або зім'ятою електрогрілкою!

ВАЖЛИВА ІНФОРМАЦІЯ! ЗБЕРІГАЙТЕ ДЛЯ НАСТУПНОГО КОРИСТУВАННЯ!

При пізнішому продажу передайте новому власнику цю інструкцію!

Зауваження з техніки безпеки

Електрогрілка призначена лише для життєвої в домашньому господарстві, а не для використання в промислових цілях або в медичних установах.

Прочитайте уважно інструкцію з використання та зберігайте їх в надійному місці!

Дбайте обов'язково про те, щоб ніхто не заснув з ввімкненою електрогрілкою!

Якщо прилад залишається ввімкненим довгий час, то за допомогою регулятора температури слід ввімкнути установку для тривалого режиму роботи.

Не користуйтеся складеною або зім'ятою електрогрілкою.

Не бгайте електрогрілку!

Не протикайте електрогрілку булавками!

Не використовуйте електрогрілку для тварин!

Небезпека удару струмом!

Прилад слід підключати до електромережі та експлуатувати лише у відповідності із даними на табличці з технічними характеристиками.

Перевіряйте частіше електрогрілку на відсутність слідів зносу та пошкоджень. Ні в якому разі не користуйтеся електрогрілкою при наявності пошкоджень електричного шнура, регулятора температури, штепсельної вилки чи самої електрогрілки.

В разі виникнення несправності негайно витягніть вилку із розетки.

Щоб уникнути небезпечних ситуацій, ремонт електроприладу повинен проводитися лише спеціалістами нашої служби сервісу.

Слідкуйте за тим, щоб електричний шнур

- не торкався нагрітих предметів,
- не знаходився поблизу гострих країв.

Користуйтеся електрогрілкою **лише в уких приміщеннях** (не в ванній кімнаті тощо).

Ні в якому разі не користуйтеся вологою чи мокрою електрогрілкою, дайте їй спочати повністю висохнути.

Довкола приладу діють дуже слабкі електричні і магнітні поля, які за певних умов можуть негативно впливати на функціональність кардіостимулятора. Тому ми рекомендуємо перед використанням приладу звернутися за порадю до лікаря або виробника кардіостимулятора.



Небезпека перегрівання!

Не залишайте ввімкнену електрогрілку **без нагляду**: вимкніть її перед тим, як вийти із приміщення.

Не прикривайте нічим регулятор температури!

Для забезпечення правильної роботи регулятора температури його не можна класти ні на електрогрілку, ні під неї або накривати іншими речами. Електричний шнур не можна намотувати на регулятор температури. Тривале користування електрогрілкою, нагрітою до високої температури, може спричинити опіки шкіри.



Небезпека отримання травм!

Не користуйтеся електрогрілкою для догляду за безпомічними людьми або людьми, нечутливими до підвищеної температури, а також для догляду за маленькими дітьми.

Не допускайте експлуатації приладу особами (також дітьми) із обмеженим фізичним сенсорним сприйняттям, із нерозвитими розумовими здібностями, а також із недостатнім рівнем досвіду та знань, експлуатація приладу в таких випадках дозволяється лише під наглядом або після проведення інструктажу з експлуатації особою, яка відповідає за їх безпеку.

Тримайте прилад поодаль від дітей. Не залишайте дітей без догляду, щоб запобігти іграм дітей із приладом.

Складові частини і елементи управління електрогрілкою

Малюнок 1

- 1 Електрична грілка
- 2 Матерчатий чохол
- 3 Регулятор температури
- 4 Контрольна лампочка

Тільки PFP 1136:

- 5 Липуча стрічка для електричного шнура
- 6 Сумка для зберігання

Можливості використання

Електрогрілка призначена для використання на наступних частинах тіла: руки, спина, живіт, плечі, стегна, литки тощо

Експлуатація

- Надіньте на електрогрілку (1) матерчатий чохол (2). Переконайтеся, що електричний шнур і регулятор температури (3) знаходяться ззовні чохла (2). Застібніть чохол за допомогою застібкилипучки чи застібки-блискавки.
- Установіть за допомогою регулятора температури (3) бажану температуру.

Важлива інформація:

Для тривалого режиму роботи рекомендується установити регулятор температури на першу ступінь.

Малюнок 2

Електрогрілка вмикається шляхом установки температури нагрівання за допомогою регулятора (3), при цьому загоряється контрольна лампочка (4).

Малюнок 3

Електрогрілка вимикається шляхом установки регулятора температури (3) в положення «0», контрольна лампочка (4) гасне.



Небезпека отримання опіків

Слідкуйте за тим, щоб під час користування електрогрілкою між її поверхнею і шкірою могло циркулювати повітря.

Ніколи не користуйтеся електрогрілкою без матерчатого чохла, який входить до комплексу поставки.

Автоматичне вимкнення

Електрогрілка вимикається автоматично після безперервної роботи протягом прибл. 90 хвилин з метою попередження експлуатації приладу без нагляду.

Контрольна лампочка продовжує світитися. Щоб знову ввімкнути електрогрілку, переведіть регулятор температури спочатку в положення «0», а потім знову на бажану ступень нагрівання.

- Після закінчення користування електрогрілкою вийміть вилку із розетки.

Чистка і зберігання



Небезпека враження електричним током

Перед чисткою завжди виймайте вилку із розетки!

- Матерчатий чохол можна прати в пральній машині у відповідності з зазначеними на ярличку символами для догляду. Перед пранням обов'язково вийміть електрогрілку із чохла.
- Електрогрілку не можна прати в пральній машині або віддавати до хімічної чистки.
- Регулятор температури не повинен намокати. Ні в якому разі не тримайте його під проточною водою. Під впливом вологи регулятор температури прийде в несправність.
- Не користуйтеся засобами для чистки і розчинниками. Вони можуть привести електроприлад в несправність.

- Перш ніж ставити прилад на місце, зачекайте, поки він охолоне.
- Зберігайте електрогрілку в розгорнутому вигляді в сухому місці. Не кладіть важких предметів на електрогрілку.

Тільки PFP 1136:

- Скріпіть електричний шнур за допомогою липучої стрічки.
- Розштауйте електрогрілку разом з інструкцією в сумці для зберігання в сухому місці.

Утилізація



Даний прилад позначений у відповідності із Директивою Європейського Союзу 2002/96/EG про утилізацію електричного та електронного устаткування (waste electrical and electronic equipment – WEEE).

Директива визначає порядок збору та утилізації старих приладів на території усіх країн ЄС.

За інформацією про актуальні шляхи утилізації зверніться будь ласка до свого спеціалізованого торговця або до адміністрації своєї громади.

Відпрацьовані батарейки здавайте до громадських збиральних пунктів або спеціалізованих магазинів.

Гарантія

Умови гарантії для цього приладу визначаються нашим представником у країні, де прилад був проданий. Подробиці цих умов можна отримати від торговця, у якого прилад був куплений. Висуваючи будьяку вимогу у відповідності із даною гарантією, слід подавати чек на проданий товар або квитанцію.

Внесення змін не виключається.



Прочтите приведенную здесь информацию!



Не протыкайте электрогрелку булавками!



Не пользуйтесь сложенной вместе или смятой электрогрелкой!

ВАЖНАЯ ИНФОРМАЦИЯ! СОХРАНИТЕ ДЛЯ ПОСЛЕДУ- ЮЩЕГО ИСПОЛЬЗОВАНИЯ!

При позднейшей продаже передайте новому владельцу эту инструкцию!

Указания по технике безопасности

Электрогрелка предназначена для использования исключительно в домашнем хозяйстве, использование в промышленных целях или в медицинских учреждениях не предусмотрено.

Внимательно прочтите правила пользования и храните их в надежном месте!

Обязательно следите за тем, чтобы никто не уснул с включенной электрогрелкой!

Если электроприбор остается включенным долгое время, то с помощью регулятора температуры необходимо включить установку для длительного режима работы.

Не пользуйтесь сложенной вместе или смятой электрогрелкой.

Не собирайте электрогрелку в складки!

Не протыкайте электрогрелку булавками!

Не используйте электрогрелку для ухода за животными!

⚠ Опасность поражения электрическим током!

Подключайте и используйте прибор только в соответствии с техническими данными на фирменной табличке. Проверяйте почаще электрогрелку на отсутствие следов износа и повреждений. Ни в коем случае не пользуйтесь электрогрелкой при наличии повреждений сетевого шнура, регулятора температуры, штепсельной вилки или самой электрогрелки.

В случае возникновения неисправности немедленно извлеките вилку из розетки. Во избежание опасных ситуаций ремонт электроприбора должен проводиться только специалистами нашей службы сервиса.

Следите за тем, чтобы сетевой шнур

- не соприкасался с нагретыми предметами,
- не повреждался об острые края.

Электрической грелкой можно пользоваться **только в сухих помещениях** (не в ваннных комнатах и пр.).

Никогда не пользуйтесь влажной или мокрой грелкой, сначала дайте ей полностью высохнуть.

Вокруг электроприбора действуют очень слабые электрические и магнитные поля, которые в определенных условиях могут оказать отрицательное воздействие на функциональность кардиостимулятора. Поэтому мы рекомендуем перед началом пользования электроприбором проконсультироваться у врача или изготовителя кардиостимулятора.

Опасность перегрева!

Не оставляйте включенную электрогрелку **без присмотра**: выключите ее перед тем, как покинуть помещение.

Регулятор температуры нельзя ничем накрывать!

Для обеспечения правильной работы регулятора температуры его нельзя класть ни на электрогрелку, ни под нее или накрывать другими предметами. Сетевой шнур нельзя наматывать вокруг регулятора температуры.

Продолжительное использование грелки, нагретой до высокой температуры, может привести к ожогам кожи.

Опасность получения травм!

Не используйте электрогрелку для ухода за беспомощными людьми или людьми, нечувствительными к повышенной температуре, а также для ухода за маленькими детьми.

Лица (также и дети) с пониженным восприятием органами чувств или душевнобольные, а также лица, не обладающие достаточными опытом и знаниями, ни в коем случае не должны самостоятельно пользоваться бытовым прибором, а только под присмотром или в случае, если они получили подробный инструктаж по правильному использованию бытового прибора от лица, ответственного за их безопасность.

Не подпускайте детей близко к электроприбору. Не оставляйте детей без присмотра, чтобы они не использовали прибор в качестве игрушки.

Составные части и элементы управления электрогрелки

Рисунок 1

- 1 Электрическая грелка
- 2 Матерчатая наволочка
- 3 Регулятор температуры
- 4 Контрольная лампочка

Только PFP 1136:

- 5 Липучая лента для сетевого шнура
- 6 Сумка для хранения

Возможности использования

Электрогрелка предназначена для использования на следующих частях тела: руки, спина, живот, плечи, бедра, икры и т.д.

Ввод в эксплуатацию

- Вложите электрогрелку (1) в матерчатый чехол (2). Убедитесь, что сетевой шнур и регулятор температуры (3) находятся снаружи чехла (2). Застегните чехол с помощью застежки-липучки или застежки-молнии.
- С помощью регулятора температуры (3) установите необходимую Нам температуру нагрева.

Важная информация:

Для длительного режима работы рекомендуется установить регулятор температуры на первую ступень.

Рисунок 2

Путем установки с помощью регулятора (3) температуры нагрева электрическая грелка включается, и загорается контрольная лампочка (4).

Рисунок 3

Электрогрелка выключается путем установки регулятора температуры (3) в положение «0», контрольная лампочка (4) больше не светится.

**Опасность получения ожогов**

Следите за тем, чтобы во время пользования электрогрелкой между ее поверхностью и кожей мог циркулировать воздух. Никогда не пользуйтесь электрогрелкой без матерчатого чехла, входящего в комплект поставки.

Автоматическое выключение

Во избежание нагрева электрической грелки без присмотра, она выключается автоматически после непрерывной работы в течение примерно 90 минут. Контрольная лампочка продолжает гореть. Чтобы снова включить электрогрелку, переведите регулятор температуры сначала в положение «0», а затем снова на желаемую ступень нагрева.

- После окончания пользования электрогрелкой извлеките вилку из розетки.

Чистка и хранение**Опасность поражения электрическим током**

Перед чисткой всегда извлеките вилку из розетки!

- Матерчатый чехол можно стирать в стиральной машине в соответствии с приведенными на ярлычке символами по уходу. Перед стиркой обязательно извлеките электрогрелку из чехла.
- Электрогрелку нельзя стирать в стиральной машине или подвергать химической чистке.
- Регулятор температуры не должен намокать. Ни в коем случае не мойте его в проточной воде. Под воздействием влаги регулятор температуры придет в негодность.
- Не пользуйтесь средствами для чистки и растворителями. Они могут привести электроприбор в негодность.

- Прежде чем ставить прибор на место, подождите, пока он остынет.
- Храните электрогрелку в развернутом виде в сухом месте. Нельзя класть на грелку тяжелые предметы.

Только PFP 1136:

- Скрепите сетевой шнур с помощью липучей ленты.
- Поместите электрогрелку вместе с инструкцией в сумку для хранения в сухом месте.

Утилизация

Этот бытовой электроприбор имеет обозначение согласно требованиям Директивы ЕС 2002/96/EG об отслуживших свой срок электрических и электронных приборах (waste electrical and electronic equipment – WEEE).

В этой Директиве приведены правила, действующие на всей территории ЕС, по приему и утилизации отслуживших свой срок приборов.

Информацию об актуальных методах утилизации Вы сможете получить у Вашего торгового агента или в органах коммунального управления по месту Вашего жительства.

Отработанные батарейки следует сдавать в общественные приемные пункты или назад в ту торговую организацию, где Вы приобрели Ваши весы.

Условия гарантийного обслуживания

Получить исчерпывающую информацию об условиях гарантийного обслуживания Вы можете в Вашем ближайшем авторизованном сервисном центре или в сервисном центре от производителя ООО «БСХ Бытовая Техника», а также найти в фирменном гарантийном талоне, выдаваемом при продаже.

Право на внесение изменений оставляем за собой.

تنبيهات متعلقة بالتخلص من الأجهزة المستهلكة

هذا الجهاز مصنف طبقاً للتعليمات الأوروبية
2002/96/EG المتعلقة بالأجهزة الكهربائية
والإلكترونية المستهلكة



(waste electrical and electronic equipment – WEEE)

وتحدد هذه التعليمات الإطار المتعلق باسترجاع الأجهزة
المستهلكة والاستفادة من خاماتها في كل أنحاء الاتحاد
الأوروبي. يمكن الحصول على المعلومات المتعلقة بأحدث
الأساليب الجارية للتخلص من الأجهزة المستهلكة عند
أحد المحلات التجارية المتخصصة أو لدى إدارة المدينة.

الضمان

شروط الضمان لهذا الجهاز مبينة عن طريق ممثلنا في
بلد الشراء. لمزيد من التفاصيل يمكنك الاتصال بالموزع
المعتمد. عند تقديم شكوى في حالة الضمان يجب تقديم
إيصال الشراء معها.

خطر الإصابة بجروح



يجب التأكد من ثمة تواجد دورة هوائية بين وسادة
التدفئة والجلد. ولذا فيجب الانتباه إلى عدم
استخدام وسادة التدفئة بدون الكيس الواقى.

الفصل التلقائي

تفصل وسادة التدفئة نفسها تلقائياً بعد مرور زهاء 90
دقيقة من التشغيل المتواصل من أجل تجنب استمرار
تشغيلها دون مراقبة. وفي هذه الحالة تظل لمبة التحكم
مشتعلة. وإذا كنت ترغب في معاودة تشغيلها فينبغي
هنا ضبط منظم الحرارة أولاً على «0» ثم ضبطها مجدداً
على دراجة الحرارة المرغوبة.

- انزع القابس من المقبس بعد الفراغ من الاستخدام.

تنظيف الجهاز وحفظه

خطر الصعق بالتيار الكهربائي



انتبه دائماً إلى أهمية نزع القابس من المقبس
قبل الشروع في التنظيف!

- الكيس الواقى مهياً للغسيل في الغسالة مع الأخذ
في الاعتبار برموز الصيانة المشار إليها. ويجب الانتباه
إلى إخراج وسادة التدفئة من الكيس الواقى قبل
الشروع في غسله.
- وسادة التدفئة ليست مهياً للغسيل في الغسالة
أو التنظيف باستخدام مواد كيميائية.
- ينبغى الانتباه إلى عدم ابتلال منظم الحرارة.
ولا تغمسه على الإطلاق في الماء. الرطوبة تؤدي إلى
إلحاق أضرار بمنظم الحرارة.
- لا تستخدم أية منظفات صناعية أو مذيبات
كيميائية. حيث أن استخدامها قد يؤدي إلى الإضرار
بالجهاز.
- قبل حفظ الجهاز يجب تركه حتى يكون قد برد.
- حَفْظُ وسادة التدفئة بوضعها منبسطةً (مفرودةً)
في مكان جاف. ولا تضع عليها أية أشياء ثقيلة.

فقط للطراز نوع PFP 1136

- اربط سلك التوصيل بواسطة الشريط الملحق
بالجهاز.
- قم بوضع الوسادة وتعليمات الاستخدام بالكيس
المخصص لذلك وأحفظه في مكان جاف.

نحتفظ بحق إدخال التعديلات.

يجب فصل التيار الكهربائي عنه بسحب القابس من المقبس في كل مرة بعد الانتهاء من استخدام الجهاز وقبل تنظيفه وقبل مغادرة المكان وفي حالة حدوث أعطال. لا يجب سحب سلك توصيل الكهرباء فوق حواف حادة أو مسطحات ساخنة.

الأجزاء وعناصر الاستخدام

صورة 1

- 1 وسادة التدفئة
 - 2 كيس واقى من القماش
 - 3 منظم الحرارة
 - 4 لمبة التحكم
- فقط للطراز نوع PFP 1136
- 5 شريط ربط سلك التوصيل
 - 6 كيس لحفظ الجهاز

إمكانيات الاستخدام

وسادة التدفئة مهيأة للاستخدام مع الأجزاء التالية من الجسم: الذراعان، الظهر، البطن، الكتفان، الفخذان، بطن الساق، وغيرها من أجزاء الجسد.

إمكانيات الاستخدام

- أدخل وسادة التدفئة (1) في الكيس الواقي (2). تأكد من أن سلك التوصيل الكهربائي ومنظم الحرارة (3) متواجداً خارج الكيس الواقي (2). اغلق السحاب (السوستة) والمُرَبَّطَةَ اللاصقة.
- اضبط درجة الحرارة على المستوى المطلوب باستخدام منظم الحرارة (3).

تنبيه هام:

ننصح عملائنا بضبط منظم درجات الحرارة على الدرجة الأولى عند الرغبة في تشغيل الجهاز بصفة مستمرة.

صورة 2

إن ضبط درجة الحرارة باستخدام منظم الحرارة (3) يؤدي إلى تشغيل وسادة التدفئة. وعندئذٍ تشتعل لمبة التحكم (4).

صورة 3

إذا كان منظم الحرارة (3) مضبوطاً على «0» فإن هذا يعني أن وسادة التدفئة متوقفة عن التشغيل. وفي هذا الوضع تكون لمبة التحكم (4) منطفئة.

إجراء أي إصلاحات للجهاز يتم فقط بمعرفة أحد مراكز الخدمة التابعة لنا. حيث أن هذا يجنبكم الوقوع في أية مخاطر.

ينبغي الانتباه إلى خطوة

- وضع سلك التوصيل الكهربائي بالقرب من أسطح ساخنة.
- أو سحبه على حواف حادة.

لا تستخدم وسادة التدفئة إلا في غرف جافة (ليس في الحمام أو ما يشبهه).

لا تستخدم وسادة التدفئة على الإطلاق إذا كانت رطبة أو مبتلة، وينبغي هنا تركها حتى جف تماماً.

قد ينشأ عن تشغيل الجهاز تواجد حقل كهرومغناطيسي ضعيف جداً ولكنه قد يؤثر على عمل جهاز ضابط النبض. لذلك ننصح عملائنا باستشارة الطبيب المعالج أو الشركة المنتجة لجهاز ضابط النبض قبل الشروع في استخدام الجهاز.

⚠️ خطر ارتفاع درجة الحرارة عن الحد اللازم!

يجب الانتباه إلى عدم تشغيل وسادة التدفئة إذا لم تكن تحت المراقبة. وينبغي فصلها عن التيار الكهربائي قبل مغادرة الغرفة.

لا تغطي منظم الحرارة بأي شيء!

يجب الانتباه إلى عدم وضع منظم الحرارة على وسادة التدفئة أو تحتها وكذلك إلى عدم تغطيته بأي شيء ما من أجل ضمان سريان عمل خصائصه الوظيفية على نحو صحيح.

لا تلف سلك التوصيل الكهربائي حول منظم الحرارة وينبغي أن يُؤخذ في الاعتبار بأن الاستخدام المستمر عند الضبط على درجة حرارة عالية قد يؤدي إلى وقوع حروق في الجلد.

⚠️ خطر الإصابة بجروح!

منوع استخدامها للأشخاص الذين بحاجة إلى رعاية وللأطفال الصغار أو للأشخاص الذين لا يتحملون الحرارة المرتفعة!

ينبغي تجنب استعمال الأشخاص والأطفال أيضاً الذين يعانون من مشاكل في القدرات البدنية أو الحسية أو الذهنية قد تحول دون استخدامهم للجهاز على نحو آمن. بدون مساعدة أو رقابة. يجب أن يقوم شخص ملم بتعليمات الاستخدام بمساعدة هؤلاء الأشخاص من أجل الحفاظ على سلامتهم.

ينبغي قراءة التعليمات بدقة!



منوع تماماً وخز الوسادة بالإبر!



لا تقم بطي أو تجعيد أو دفع الوسادة الكهربائية
إذا كانت مضبوطة على التشغيل!



تعليمات هامة!

ينبغي الحفاظ عليها واتباعها دائماً أثناء الاستخدام!

يجب ضبط منظم درجة على وضع التشغيل الدائم عند الرغبة في تشغيل الجهاز بصفة مستمرة. لا تقم بطي أو دفع الوسادة الكهربائية إذا كانت مضبوطة على وضع التشغيل! لا تقم بتجعيد الوسادة! لا تقم بوخز الوسادة الكهربائية بالإبر! وسادة التدفئة ليست مجهزة لاستخدامها في تدفئة الحيوانات!

⚠ خطر الصعق بالتيار الكهربائي!

يجري توصيل الجهاز بالتيار الكهربائي وتشغيله فقط طبقاً للبيانات الموضحة على لوحة المواصفات الفنية. يجب فحص الوسادة من حين لآخر للتأكد من خلوها من أي تلف أو استهلاك. لا تستخدم الجهاز على الإطلاق إذا طرأت أضراراً على سلك التوصيل الكهربائي. منظم درجة الحرارة القابض. أو وسادة التدفئة. وينبغي نزع قابس التوصيل فوراً من المقبس في حالة ظهور أي خطأ ما.

رجاء إرفاق تعليمات الاستخدام بالجهاز عند القيام ببيعه أو إعطائه لشخص آخر.

تعليمات الاستخدام الآمن

إن وسادة التدفئة هذه مصممة فقط للاستخدام المنزلي فقط أو ما شابه ذلك وليست مهيأة للاستعمال التجاري.

يجب على النساء الحوامل استخدام الميزان للتحقق من الوزن فقط دون استخدام الخصائص الإضافية التحليلية للميزان للاستخدام المنزلي. يشتمل أيضاً على سبيل المثال استخدام الجهاز في الحجرات الخاصة بالموظفين العاملين في المتاجر والمكاتب والمزارع ومجالات العمل الأخرى. ليست مهيأة للاستعمال المهني أو الطبي في المستشفيات أو عيادات الأطباء. ينبغي قراءة دليل الاستخدام والحفاظ عليه بعناية! يجب الانتباه إلى عدم استغراق الشخص في النوم أثناء القيام باستخدام الوسادة!

Kundendienst – Customer Service

DE Deutschland, Germany

BSH Hausgeräte Service GmbH
Zentralwerkstatt
für kleine Hausgeräte
Trautskirchener Strasse 6 – 8
90431 Nürnberg

Online Auftragsstatus, Filterbeutel-
Konfigurator und viele weitere
Infos unter: www.bosch-home.de

Reparaturservice*
(Mo-Fr: 8.00-18.00 erreichbar)
Tel.: 01801 33 53 03
mailto:cp-servicecenter@
bshg.com

Ersatzteilbestellung*
(365 Tage rund um die Uhr erreichbar)
Tel.: 01801 33 53 04
Fax: 01801 33 53 08
mailto:spareparts@bshg.com
*) 3,9 Ct./Min. aus dem Festnetz,
Mobilfunk max. 0,42 €/Min.

AE United Arab Emirates, الإمارات العربية المتحدة

BSH Home Appliances FZE
Round About 13,
Plot Nr MO-0532A
Jebel Ali Free Zone – Dubai
Tel.: 04 881 4401
mailto:service-ua@bshg.com
www.bosch-home.com

AT Österreich, Austria

BSH Hausgeräte
Gesellschaft mbH
Werkkundendienst
für Hausgeräte
Quellenstrasse 2
1100 Wien
Tel.: 0810 240 260*
Fax: 01 605 75 51 212
mailto:vie-stoerungsannahme@
bshg.com

Hotline für Espresso-Geräte:
Tel.: 0810 700 400*
www.bosch-home.at

*innerhalb Österreichs zum Regionaltarif

AU Australia

BSH Home Appliances Pty. Ltd.
7-9 Arco Lane
HEATHERTON, Victoria 3202
Tel.: 1300 368 339
Fax: 1300 306 818
valid only in AUS
mailto:bshau-as@bshg.com
www.bosch-home.com.au

BA Bosna i Hercegovina, Bosnia-Herzegovina

"HIGH" d.o.o.
Odošašina 57
71000 Sarajewo
Info-Line: 061 100 905
Fax: 033 213 513
mailto:delicnanda@hotmail.com

BE Belgique, België, Belgium

BSH Home Appliances S.A.
Avenue du Laerbeek 74
Laarbeeklaan 74
1090 Bruxelles – Brussel
Tel.: 070 222 141
Fax: 024 757 291
mailto:bru-repairs@bshg.com
www.bosch-home.be

BG Bulgaria

EXPO2000-service
жк.Овча купел 1
бул.Президент Линкълн
бл.431-партер
1359 София
тел.: 0879 826 388
mobil: 087 814 50 91
mailto:service@expo2000.bg

BH Bahrain, البحرين

Khalaifat Est.
P.O.BOX 5111
Manama
Tel.: 1759 2233
mailto:service@khalaifat.com

BR Brasil, Brazil

Mabe Hortolândia
Eletrodomésticos Ltda.
Rua Barão Geraldo Rezende, 250
13020-440 Campinas/SP
Tel.: 0800 704 5446
Fax: 0193 737 7769
mailto:bshconsumidor@
ATENTO.com.br
www.boscheletrodomesticos.com.br

BY Belarus, Беларусь

ООО "БСХ Бытовая техника"
тел.: 495 737 2961
mailto:mok-kdhl@bshg.com

CH Schweiz, Suisse, Svizzera, Switzerland

BSH Hausgeräte AG
Werkkundendienst für
Hausgeräte
Fahrweidstrasse 80
8954 Geroldswil
mailto:ch-info.hausgeraete@
bshg.com
Service Tel.: 0848 840 040
Service Fax: 0848 840 041
mailto:ch-reparatur@bshg.com
Ersatzteile Tel.: 0848 880 080
Ersatzteile Fax: 0848 880 081
mailto:ch-ersatzteil@bshg.com
www.bosch-home.com

CY Cyprus, Κύπρος

BSH Ikiakes Syskeves-Service
39, Arh. Makaariou III Str.
2407 Egomi/Nikosia (Lefkosia)
Tel.: 77 77 807
Fax: 022 658 128
mailto:bsh.service.cyprus@
cytanet.com.cy

CZ Česká Republika, Czech Republic

BSH domácí spotřebiče s.r.o.
Firemní servis domácích
spotřebičů
Pekařská 10b
155 00 Praha 5
Tel.: 0251 095 546
Fax: 0251 095 549
www.bosch-home.com

DK Danmark, Denmark

BSH Hvidevarer A/S
Telegrafvej 4
2750 Ballerup
Tel.: 44 89 89 85
Fax: 44 89 89 86
mailto:BSH-Service.dk@
BSHG.com
www.bosch-home.dk

EE Eest, Estonia

SIMSON OÜ
Raua 55
10152 Tallinn
Tel.: 0627 8730
Fax: 0627 8733
mailto:teenindus@simson.ee

ES España, Spain

BSH Electrodomésticos
España S.A.
Servicio BSH al Cliente
Polígono Malpica, Calle D
Parcela 96 A
50016 Zaragoza
Tel.: 902 351 352
Fax: 976 578 425
mailto:CAU-Bosch@bshg.com
www.bosch-home.es

FI Suomi, Finland

BSH Kodinkoneet Oy
Itälahdenkatu 18 A, PL 123
00201 Helsinki
Tel.: 0207 510 700
Fax: 0207 510 780
mailto:Bosch-Service-FI@
bshg.com
www.bosch-home.fi
Lankapuhelimesta 8,28 snt/puhelu
+ 7 snt/min (alv 23%)
Matkapuhelimesta 8,28 snt/puhelu
+ 17 snt/min (alv 23%)

FR France

BSH Electroménager S.A.S.

50 rue Ardoin – BP 47

93401 SAINT-OUEN cedex

Service interventions à domicile:

01 40 10 11 00

Service Consommateurs:

0 892 698 010 (0,34 € TTC/mn)

mailto:soa-bosch-conso@bshg.com

www.bosch-home.fr

GB Great Britain

BSH Home Appliances Ltd.

Grand Union House

Old Wolverton Road

Wolverton

Milton Keynes MK12 5PT

To arrange an engineer visit, to order spare parts and accessories or for product advice please visit www.bosch-home.co.uk or call

Tel.: 0844 892 8979*

*Calls from a BT landline will be charged at up to 3 pence per minute. A call set-up fee of up to 6 pence may apply.

GR Greece, Ελλάδα

BSH Ikiakes Siskeves A.B.E.

Central Branch Services

17 km E.O. Athinon-Lamias &

Potamou 20

145 64 Kifisia

Greece – Athens

Tel.: 2104 277 701

Fax: 2104 277 669

North-Greece – Thessaloniki

Tel.: 2310 497 200

Fax: 2310 497 220

South-Greece – Heraklion/Kreta

Tel.: 2810 325 403

Fax: 2810 324 585

Central-Greece – Patras

Tel.: 2610 330 478

Fax: 2610 331 832

mailto:cs_gr_helpdesk@bshg.com

www.bosch-home.gr

HK Hong Kong, 香港

BSH Home Appliances Limited

Unit 1 & 2, 3rd Floor

North Block, Skyway House

3 Sham Mong Road

Tai Kok Tsui, Kowloon

Hong Kong

Tel.: 2565 6151

Fax: 2565 6252

mailto:bshhkg.service@bshg.com

HR Hrvatska, Croatia

Andabaka d.o.o.

Gunduliceva 10

21000 Split

Info-Line: 021 481 403

Info-Fax: 021 481 402

mailto:servis@andabaka.hr

HU Magyarország, Hungary

BSH Háztartási Készülék

Kereskedelmi Kft.

Háztartási gépek márkaszervize

Királyhágó tér 8-9

1126 Budapest

Hibabejelentés

Tel.: 01 489 5461

Fax: 01 201 8786

mailto:hibabejelentes@bsh.hu

Alkatrészrendelés

Tel.: 01 489 5463

Fax: 01 201 8786

mailto:alkatreszrendeles@bsh.hu

www.bosch-home.com

IE Republic of Ireland

BSH Home Appliances Ltd.

Unit F4, Ballymount Drive

Ballymount Industrial Estate

Walkinstown

Dublin 12

Service Requests,

Spares and Accessories

Tel.: 01450 2655

Fax: 01450 2520

www.bosch-home.co.uk

IL Israel, ישראל

C/S/B Home Appliance Ltd.

Ulial Building

2, Hamelacha St.

Industrial Park North

71293 Lod

Tel.: 08 9777 222

Fax: 08 9777 245

mailto:csb-serv@zahav.net.il

IS Iceland

Smith & Norland hf.

Noatuni 4

105 Reykjavik

Tel.: 0520 3000

Fax: 0520 3011

www.sminor.is

IT Italia, Italy

BSH Elettrodomestici S.p.A.

Via. M. Nizzoli 1

20147 Milano (MI)

Numero verde 800 829120

mailto:mil-assistenza@bshg.com

www.bosch-home.com

KZ Kazakhstan, Қазақстан

IP "Batkayev Ildus A."

B. Momysh-uly Str.7

Chymkent 160018

Tel./Fax: 0252 31 00 06

mailto:evrika_kz@mail.ru

LB Lebanon, لبنان

Teheni, Hana & Co.

Boulevard Dora 4043 Beyrouth

P.O. Box 90449

Jdeideh 1202 2040

Tel.: 01 255 211

mailto:Info@Teheni-Hana.com

LT Lietuva, Lithuania

Senuku prekybos centras UAB

Jonavos g. 62

44192 Kaunas

Tel.: 0372 12146

Fax: 0372 12165

www.senukai.lt

LU Luxembourg

BSH électroménagers S.A.

13-15 ZI Breedewueus

1259 Senningerberg

Tel.: 26349 300

Fax: 26349 315

mailto:lux-service.electromanager@

bshg.com

www.bosch-home.com

LV Latvija, Latvia

General Serviss Limited

Bullu street 70c

1067 Riga

Tel.: 07 42 41 37

mailto:bt@olimpeks.lv

Elkor Serviss

Brivibas gatve 201

1039 Riga

Tel.: 067 0705 20; -36

Fax: 067 0705 24

mailto:domoservice@elkor.lv

www.servisacentrs.lv

MD Moldova

S.R.L. "Rialto-Studio"

ул. Щусева 98

2012 Кишинев

тел./факс: 022 23 81 80

mailto:bosch-md@mail.ru

ME Crna Gora, Montenegro

Elektronika komerc

Ul. 27 Mart br.2

81000 Podgorica

Tel./Fax: 020 662 444

Mobil: 069 324 812

mailto:ekobosch.servis@t-com.me

MK Macedonia, Македонија

GORENEC
Jane Sandanski 69 lok.3
1000 Skopje
Tel.: 02 2454 600
Mobil: 070 697 463
mailto:gorenece@yahoo.com

MT Malta

Oxford House Ltd.
Notabile Road
Mriehel BKR 14
Tel.: 021 442 334
Fax: 021 488 656
www.oxfordhouse.com.mt

**MV Raajjeyge Jumhooriyyaa,
Maldives**

Lintel Investments
Ma. Maadheli, Majeedhee Magu
Malé
Tel.: 0331 0742
mailto:mohamed.zuhuree@
intel.com.mv

NL Nederland, Netherlands

BSH Huishoudapparaten B.V.
Burg. Stramanweg 122
1101 EN Amsterdam Zuidoost

Storingsmelding:
Tel.: 088 424 4010
Fax: 088 424 4845
mailto:contactcenter-nl@
bshg.com

Onderdelenverkoop:
Tel.: 088 424 4010
Fax: 088 424 4801
mailto:bosch-onderdelen@bshg.com
www.bosch-home.nl

NO Norge, Norway

BSH Husholdningsapparater A/S
Grensevingen 9
0661 Oslo
Tel.: 22 66 06 00
Fax: 22 66 05 50
mailto:Bosch-Service-NO@
bshg.com
www.bosch-home.no

NZ New Zealand

BSH Home Appliances Ltd.
Unit F 2, 4 Orbit Drive
Mairangi BAY
Auckland 0632
Tel.: 09 477 0492
Fax: 09 477 2647
mailto:bshnz-cs@bshg.com
www.bosch-home.co.nz

PL Polska, Poland

BSH Sprzet Gospodarstwa
Domowego sp. z o.o.
Al. Jerozolimskie 183
02-222 Warszawa
Centrala Serwisu
Tel.: 0801 191 534
Fax: 022 57 27 709
mailto:Serwis.Fabryczny@bshg.com
www.bosch-home.pl

PT Portugal

BSHP Electrodomésticos Lda.
Rua Alto do Montijo, n° 15
2790-012 Carnaxide
Tel.: 707 500 545
Fax: 21 4250 701
mailto:bosch.electrodomesticos.pt@
bshg.com
www.bosch-home.pt

RO România, Romania

BSH Electrocasnice srl.
Sos. Bucuresti-Ploiesti,
nr.17-21, sect.1
13682 Bucuresti
Tel.: 0801 000 110
Fax: 021 203 9731
mailto:service.romania@bshg.com
www.bosch-home.com

RU Russia, Россия

ООО "БСХ Бытовая техника"
Сервис от производителя
Малая Калужская 19/1
119071 Москва
тел.: 495 737 2961
mailto:mok-kdhl@bshg.com
www.bosch-home.com

SE Sverige, Sweden

BSH Hushållsapparater AB
Landsvägen 32
169 29 Solna
Tel.: 0771 11 22 77
mailto:Bosch-Service-SE@
bshg.com
www.bosch-home.se

SG Singapore, 新加坡

BSH Home Appliances Pte. Ltd.
37 Jalan Pemimpin
Union Industrial Building
Block A, #01-03
577177 Singapore
Tel.: 6751 5000
Fax: 6751 5005
mailto:bshsgp.service@bshg.com

SI Slovenija, Slovenia

BSH Hišni aparati d.o.o.
Litostrojska 48
1000 Ljubljana
Tel.: 01 583 08 87
Fax: 01 583 08 89
mailto:informacije.servis@
bshg.com
www.bosch-home.com

SK Slovensko, Slovakia

Technoservis Bratislava
Trhová 38
84108 Bratislava – Doubravka
Tel.: 02 6446 3643
Fax: 02 6446 3643
www.bosch-home.com

TR Türkiye, Turkey

BSH Ev Aletleri Sanayi
ve Ticaret A.S.
Cakmak Mahallesi
Balkan Caddesi No: 51
34770 Ümraniye, Istanbul
Tel.: 0 216 444 6333
Fax: 0 216 528 9188
mailto:careline.turkey@bshg.com
www.bosch-home.com

TW Taiwan, 台灣

Achelis Taiwan Co. Ltd.
4th floor, No. 112 Sec 1
Chung Hsiao E Road
Taipei ROC 100
Tel.: 02 2321 6222
mailto:Bosch@achelis.com.tw

UA Ukraine, Україна

ТОВ "БСХ Побутова Техніка"
тел.: 044 4902095
www.bosch-home.com

XK Kosovo

NTP GAMA
Rruga Mag Prishtine-Ferizaj
70000 Ferizaj
Tel.: 038 502 448
Fax: 029 021 434
mailto:gama_mb@yahoo.com

XS Srbija, Serbia

SZR "SPECIJALELEKTRO"
Bulevar Milutina Milanovića 34
11070 Novi Beograd
Tel.: 011 2147 110
Fax: 011 2139 689
mailto:spec.el@eunet.rs

ZA South Africa

BSH Home Appliances (Pty) Ltd.
15th Road Randjespark
Private Bag X36, Randjespark
1685 Midrand – Johannesburg
Tel.: 086 002 6724
Fax: 086 617 1780
mailto:applianceserviceza@
bshg.com
www.bosch-home.com

Garantiebedingungen DEUTSCHLAND (DE)

Die nachstehenden Bedingungen, die Voraussetzungen und Umfang unserer Garantieleistung beschreiben, lassen die Gewährleistungsverpflichtungen des Verkäufers aus dem Kaufvertrag mit dem Endabnehmer unberührt.

Für dieses Gerät leisten wir Garantie gemäß nachstehenden Bedingungen:

1. Wir beheben unentgeltlich nach Maßgabe der folgenden Bedingungen (Nr. 2 - 6) Mängel am Gerät, die nachweislich auf einem Material- und/ oder Herstellungsfehler beruhen, wenn sie uns unverzüglich nach Feststellung und innerhalb von 24 Monaten nach Lieferung an den Erstendabnehmer gemeldet werden. Zeigt sich der Mangel innerhalb von 6 Monaten ab Lieferung, wird vermutet, dass es sich um einen Material- oder Herstellungsfehler handelt.

2. Die Garantie erstreckt sich nicht auf leicht zerbrechliche Teile wie z.B. Glas oder Kunststoff bzw. Glühlampen.

Eine Garantiepflicht wird nicht ausgelöst durch geringfügige Abweichungen von der Soll-Beschaffenheit, die für Wert und Gebrauchstauglichkeit des Gerätes unerheblich sind, oder durch Schäden aus chemischen und elektrochemischen Einwirkungen von Wasser, sowie allgemein aus anomalen Umweltbedingungen oder sachfremden Betriebsbedingungen oder wenn das Gerät sonst mit ungeeigneten Stoffen in Berührung gekommen ist. Ebenso kann keine Garantie übernommen werden, wenn die Mängel am Gerät auf Transportschäden, die nicht von uns zu vertreten sind, nicht fachgerechte Installation und Montage, Fehlgebrauch, eine nicht haushaltsübliche Nutzung, mangelnde Pflege oder Nichtbeachtung von Bedienungs- oder Montagehinweisen zurückzuführen sind.

Der Garantieanspruch erlischt, wenn Reparaturen oder Eingriffe von Personen vorgenommen werden, die hierzu von uns nicht ermächtigt sind, oder wenn unsere Geräte mit Ersatzteilen, Ergänzungs- oder Zubehörteilen versehen werden, die keine Originalteile sind und dadurch ein Defekt verursacht wird.

3. Die Garantieleistung erfolgt in der Weise, dass mangelhafte Teile nach unserer Wahl unentgeltlich instandgesetzt oder durch einwandfreie Teile ersetzt werden.

Geräte, die zumutbar (z.B. im PKW) transportiert werden können, und für die unter Bezugnahme auf diese Garantie eine Garantieleistung beansprucht wird, sind unserer nächstgelegenen Kundendienststelle oder unserem Vertragskundendienst zu übergeben oder zuzusenden. Instandsetzungen am Aufstellungsort können nur für stationär betriebene (feststehende) Geräte verlangt werden.

Es ist jeweils der Kaufbeleg mit Kauf- und/oder Lieferdatum vorzulegen. Ersetzte Teile gehen in unser Eigentum über.

4. Sofern die Nachbesserung von uns abgelehnt wird oder fehlschlägt, wird innerhalb der oben genannten Garantiezeit auf Wunsch des Endabnehmers kostenfrei gleichwertiger Ersatz geliefert.

5. Garantieleistungen bewirken weder eine Verlängerung der Garantiefrist, noch setzen sie eine neue Garantiefrist in Lauf. Die Garantiefrist für eingebaute Ersatzteile endet mit der Garantiefrist für das ganze Gerät.

6. Weitergehende oder andere Ansprüche, insbesondere solche auf Ersatz außerhalb des Gerätes entstandener Schäden sind - soweit eine Haftung nicht zwingend gesetzlich angeordnet ist - ausgeschlossen.

Diese Garantiebedingungen gelten für in Deutschland gekaufte Geräte. Werden Geräte ins Ausland verbracht, die die technischen Voraussetzungen (z.B. Spannung, Frequenz, Gasarten, etc.) für das entsprechende Land aufweisen und die für die jeweiligen Klima- und Umweltbedingungen geeignet sind, gelten diese Garantiebedingungen auch, soweit wir in dem entsprechenden Land ein Kundendienstnetz haben. Für im Ausland gekaufte Geräte gelten die von unserer jeweils zuständigen Landesvertretung herausgegebenen Garantiebedingungen. Diese können Sie über Ihren Fachhändler, bei dem Sie das Gerät gekauft haben, oder direkt bei unserer Landesvertretung anfordern.

Beachten Sie unser weiteres Kundendienst-Angebot:

Auch nach Ablauf der Garantie stehen Ihnen unser Werkskundendienst und unsere Servicepartner zur Verfügung.

Robert Bosch Hausgeräte GmbH
Carl-Wery-Str. 34 / 81739 München // Germany

Für Produktinformationen sowie Anwendungs- und Bedienungsfragen aus Deutschland:

Bosch-Infoteam

(Mo-Fr: 8.00-18.00 Uhr erreichbar)

Tel.: 01805 267242* oder unter

bosch-infoteam@bshg.com

*) 0,14 €/Min. aus dem Festnetz,

Mobilfunk max. 0,42 €/Min.

Nur für Deutschland gültig!

1

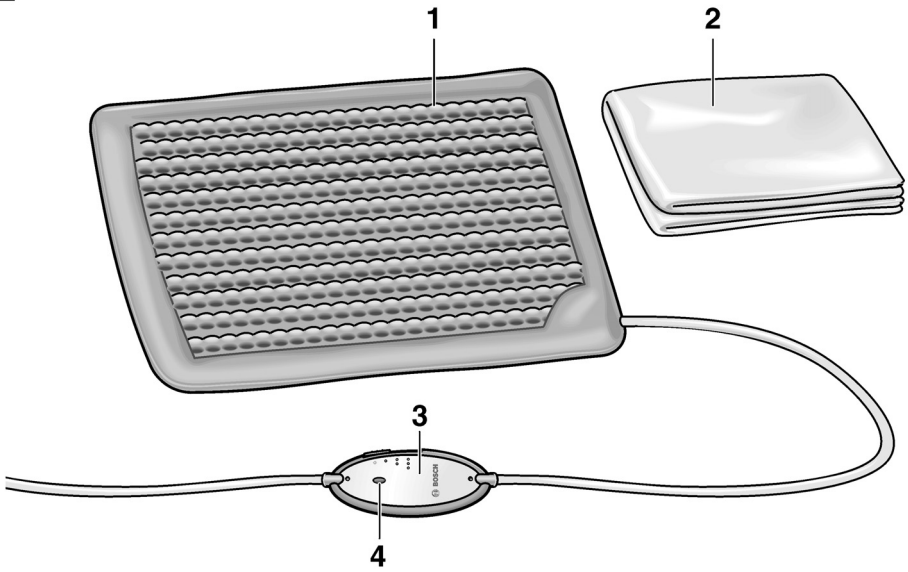

PFP 1136:

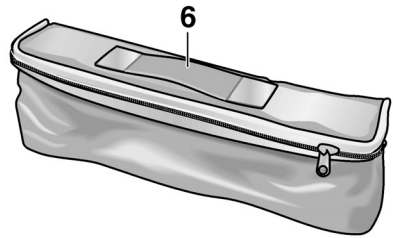
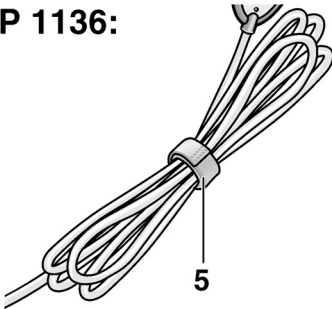

2

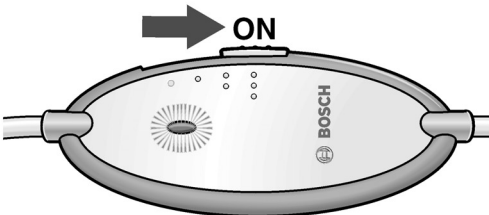

3

