

# SIEMENS

# VS08G....

Gebrauchsanweisung

Instructions for use

Notice d'utilisation

Istruzioni per l'uso

Gebruiksaanwijzing

Brugsanvisning

Brugsanvisning

Brugsanvisning

Käyttöohje

Instrucciones de uso

Instruções de utilização

Οδηγίες χρήσης

Kullanma kılavuzu

Instrukcja obsługi

Használati utasítás

Инструкция за ползване

Руководство по експлуатации

Instruțiuni de utilizare

Інструкція з експлуатац

إرشادات الاستخدام



de

en

fr

it

nl

da

no

sv

fi

es

pt

el

tr

pl

hu

bg

ru

ro

uk

ar

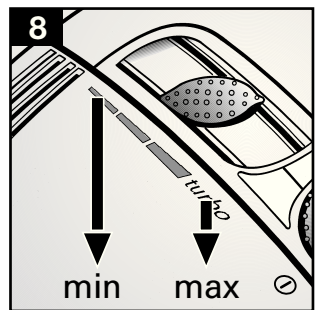
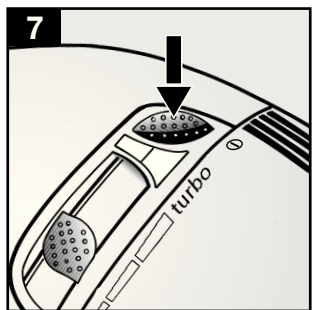
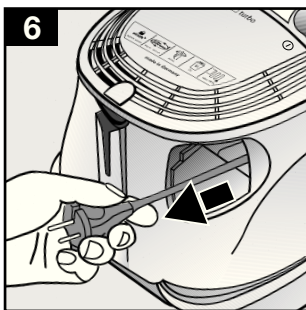
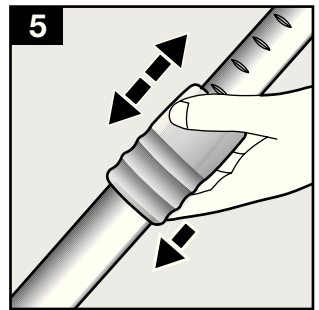
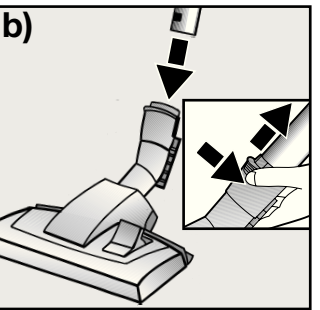
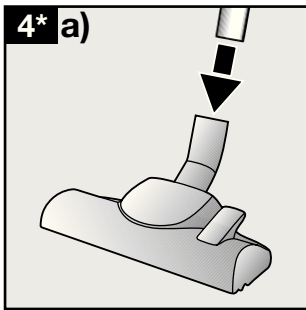
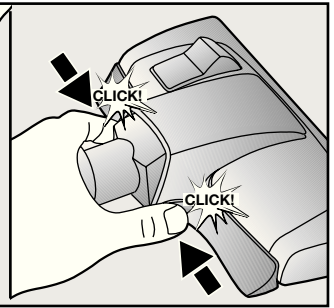
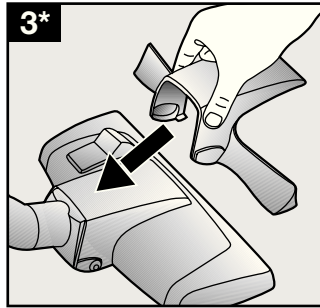
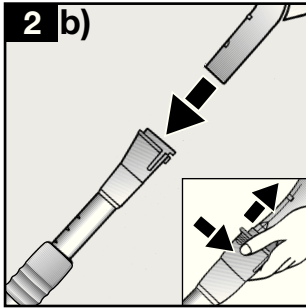
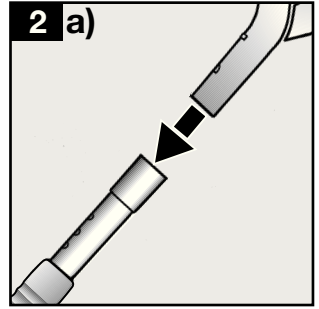
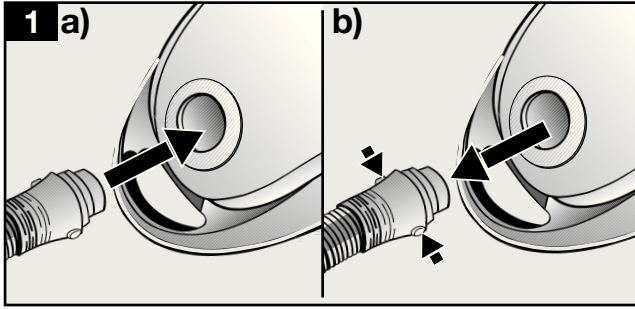

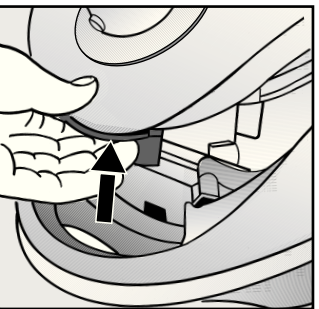
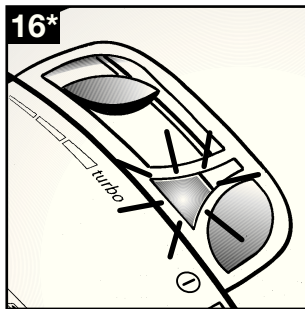
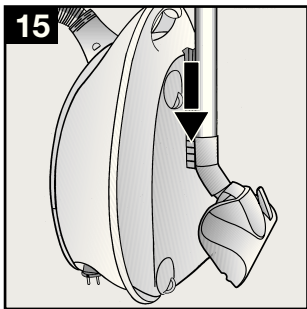
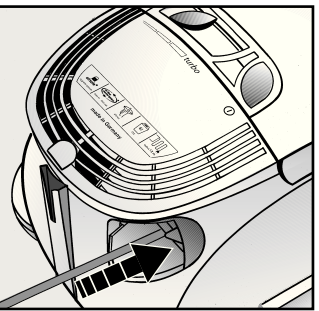
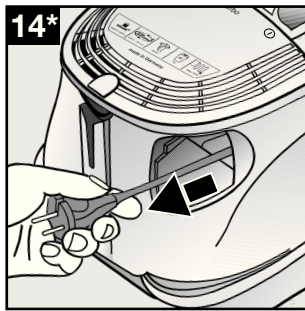
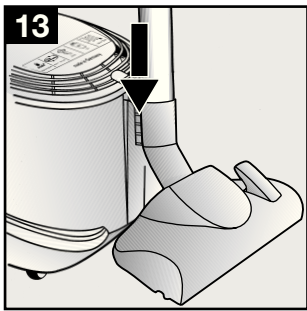
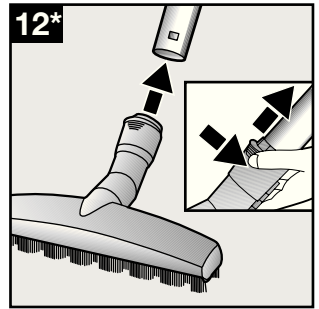
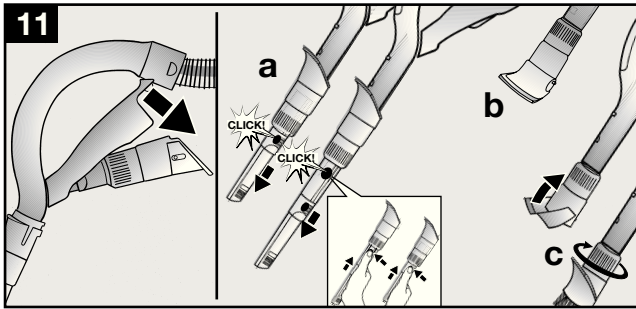
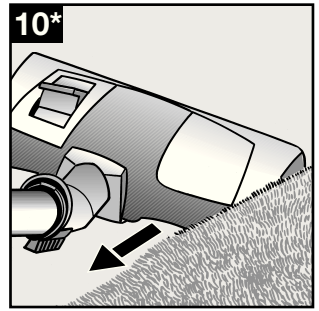
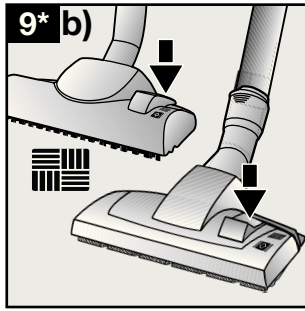
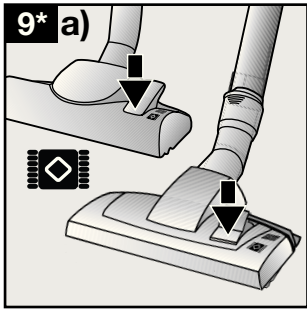

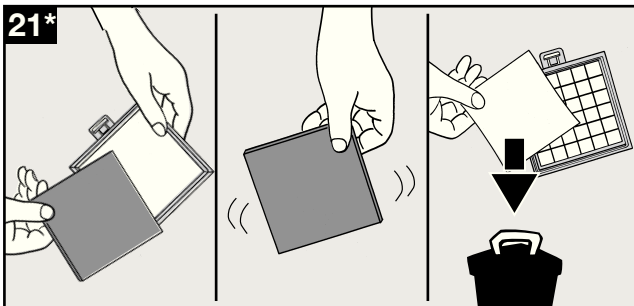
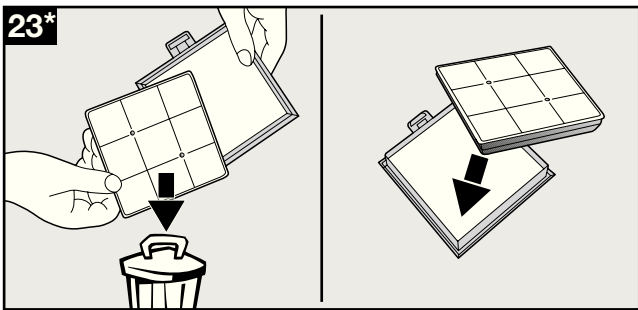
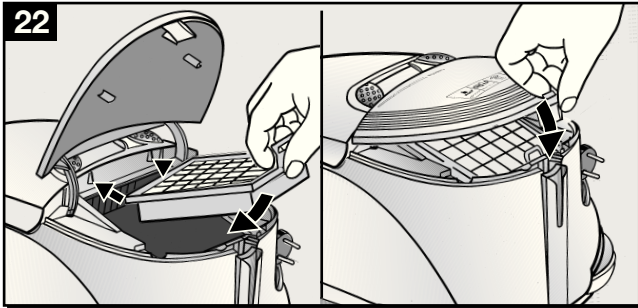
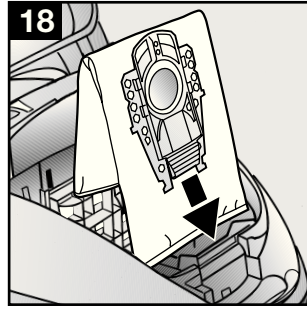
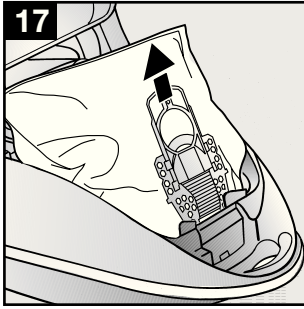

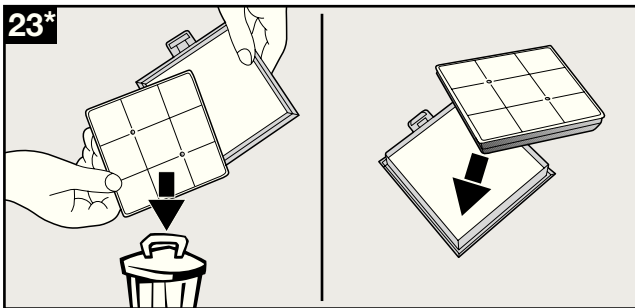
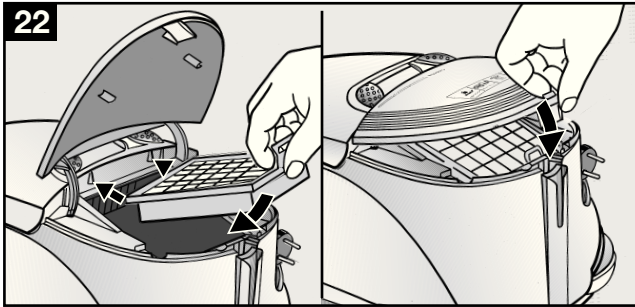

de	Gebrauchsanweisung	2
en	Instructions for use	8
fr	Notice d'utilisation	14
it	Istruzioni per l'uso	20
nl	Gebruiksaanwijzing	26
da	Brugsanvisning	32
no	Bruksanvisning	38
sv	Bruksanvisning	44
fi	Käyttöohje	50
es	Instrucciones de uso	56
pt	Instruções de utilização	62
el	Οδηγίες χρήσης	68
tr	Kullanma kılavuzu	74
pl	Instrukcja obsługi	80
hu	Használati utasítás	86
bg	Инструкция за ползване	92
ru	Руководство по эксплуатации	98
ro	Instrucțiuni de utilizare	104
uk	Інструкція з експлуатації	110
122		

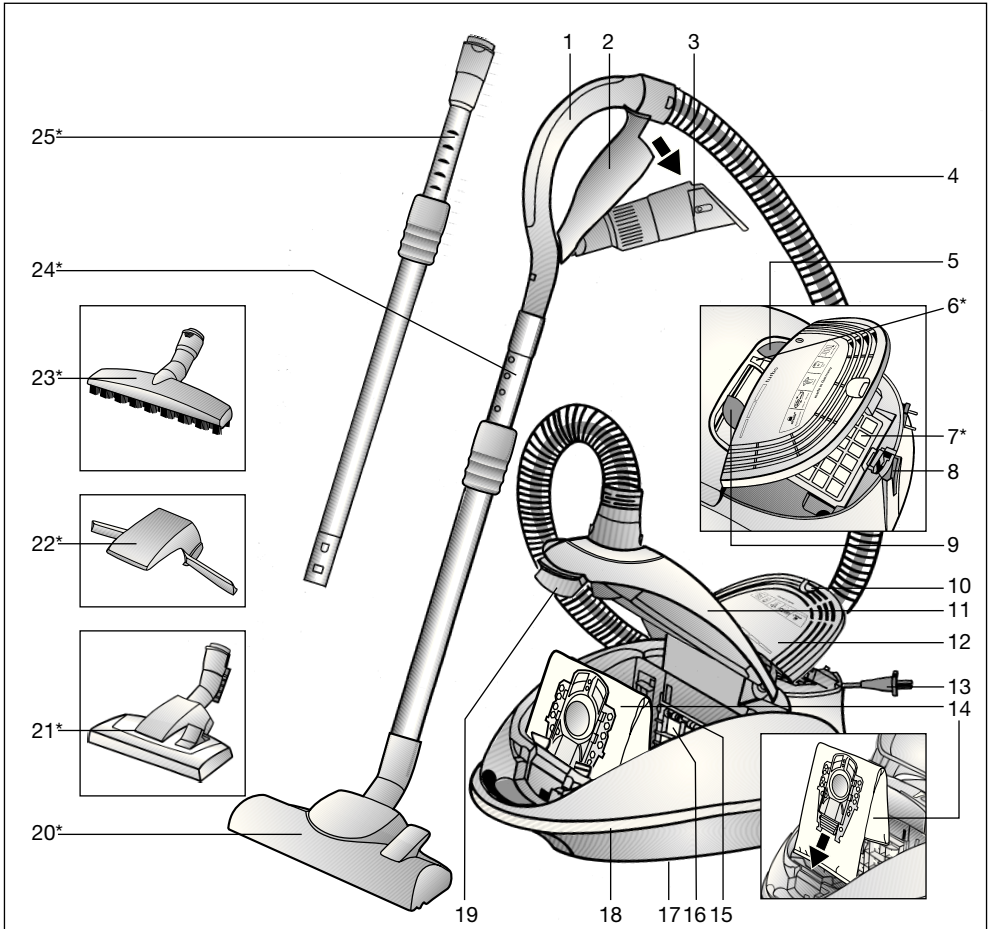

- |                                    |  |
|------------------------------------|--|
| 1 Schlauchhandgriff                | 15 Filterhalterung   |
| 2 Zubehörhalter                    | 16 Motorschutzfilter   |
| 3 Kombi-Zubehör                    | 17 Abstellhilfe (an der Geräteunterseite)                      |
| 4 Saugschlauch                     | 18 Abriebfeste Möbelschutzleiste                               |
| 5 Ein- bzw. Austaste               | 19 Verschlusshebel   |
| 6 Filterwechselanzeige             | 20 umschaltbare Bodendüse*                                     |
| 7 Ausblasfilter*                   | 21 umschaltbare Bodendüse mit Entriegelungshülse*              |
| 8 Parkhilfe                        | 22 Teppichheber*   |
| 9 Saugkraftregler                  | 23 Hartbodendüse mit Entriegelungshülse*                       |
| 10 Verschlusslasche                | 24 Teleskoprohr mit Schiebemannschette*                        |
| 11 Staubraumdeckel                 | 25 Teleskoprohr mit Schiebemannschette und Entriegelungshülse* |
| 12 Ausblasgitter                   |  |
| 13 Netzanschlusskabel              |  |
| 14 Filterbeutel MEGAFit® Super TEX |  |

\*je nach Ausstattung

Die Gebrauchsanweisung bitte aufbewahren.  
Bei Weitergabe des Staubsaugers an Dritte bitte Gebrauchsanweisung mitgeben.

## Bestimmungsgemäße Verwendung

Dieser Staubsauger ist nur für den Gebrauch im Haushalt und nicht für gewerbliche Zwecke bestimmt.  
Den Staubsauger ausschließlich gemäß den Angaben in dieser Gebrauchsanweisung verwenden.  
Der Hersteller haftet nicht für eventuelle Schäden, die durch nicht bestimmungsgemäßen Gebrauch oder falsche Bedienung verursacht werden.  
Deshalb beachten Sie bitte unbedingt die nachfolgenden Hinweise!

Der Staubsauger darf nur bedient werden mit:

- Original-Filterbeutel MEGAfil® SuperTEX
- Original-Ersatzteilen, -Zubehör oder -Sonderzubehör

### Der Staubsauger ist nicht geeignet für:

- das Absaugen von Menschen oder Tieren
- das Aufsaugen von:
  - Kleinlebewesen
  - gesundheitsschädlichen, scharfkantigen, heißen oder glühenden Substanzen
  - feuchten oder flüssigen Substanzen
  - leicht entflammaren oder explosiven Stoffen und Gasen.
  - Asche, Ruß aus Kachelöfen und Zentral-Heizungsanlagen

## Sicherheitshinweise

Dieser Staubsauger entspricht den anerkannten Regeln der Technik und den einschlägigen Sicherheitsbestimmungen.  
Wir bestätigen die Übereinstimmung mit den folgenden europäischen Richtlinien: 89/336/EWG (geändert durch RL 91/263/EWG, 92/31/EWG und 93/68/EWG). 73/23/EWG (geändert durch RL 93/68/EWG).

- Staubsauger nur gemäß Typenschild anschließen und in Betrieb nehmen.
- Niemals ohne Filterbeutel MEGAfil® SuperTEX saugen => Gerät kann beschädigt werden!
- Kindern die Benutzung des Staubsaugers nur unter Aufsicht gestatten.
- Vermeiden Sie das Saugen mit Düse und Rohr in Kopfnähe.  
=> Es besteht Verletzungsgefahr!
- Das Netzanschlusskabel nicht zum Tragen / Transportieren des Staubsaugers benutzen.
- Bei mehrstündigem Dauerbetrieb Netzanschlusskabel vollständig ausziehen.
- Nicht am Netzanschlusskabel, sondern am Stecker ziehen, um das Gerät vom Netz zu trennen.
- Das Netzanschlusskabel nicht über scharfe Kanten ziehen und nicht einquetschen.
- Vor allen Arbeiten am Staubsauger oder Zubehör Netzstecker ziehen.

- Beschädigten Staubsauger nicht in Betrieb nehmen.  
Beim Vorliegen einer Störung Netzstecker ziehen.
- Um Gefährdungen zu vermeiden, dürfen Reparaturen und Ersatzteileaustausch am Staubsauger nur vom autorisierten Kundendienst durchgeführt werden.
- Staubsauger vor Feuchtigkeit und Hitzequellen schützen.
- Gerät ausschalten, wenn nicht gesaugt wird.
- Ausgediente Geräte sofort unbrauchbar machen, danach das Gerät einer ordnungsgemäßen Entsorgung zuführen.
- Aus Sicherheitsgründen sind Staubsauger, die eine Leistung von 2300 W und mehr haben, mit einem Überhitzungsschutz ausgestattet.  
Sollte eine Blockierung auftreten und das Gerät zu heiß werden, schaltet es sich automatisch ab.  
Ziehen Sie den Netzstecker und stellen Sie sicher, dass Düse Saugrohr oder Schlauch nicht verstopft sind, bzw. der Filter gewechselt werden muß.  
Nach Beseitigung der Störung lassen Sie das Gerät mindestens 1 Stunde abkühlen. Danach ist das Gerät wieder einsatzbereit.

## Hinweise zur Entsorgung

### ■ Verpackung

Die Verpackung schützt den Staubsauger vor Beschädigung auf dem Transport.  
Sie besteht aus umweltfreundlichen Materialien und ist deshalb recycelbar.  
Entsorgen Sie nicht mehr benötigte Verpackungsmaterialien an den Sammelstellen für das Verwertungssystem »Grüner Punkt«.

### ■ Altgerät

Altgeräte enthalten vielfach noch wertvolle Materialien.  
Geben Sie deshalb Ihr ausgedientes Gerät bei Ihrem Händler bzw. einem Recyclingcenter zur Wiederverwertung ab.  
Aktuelle Entsorgungswege erfragen Sie bitte bei Ihrem Händler oder Ihrer Gemeindeverwaltung.

### ■ Bitte beachten

- Das Gerät nur an eine Steckdose anschließen, die mit einer Sicherung von mindestens 16 A abgesichert ist! Sollte die Sicherung beim Einschalten des Gerätes einmal ausgelöst werden, so kann dies daran liegen, dass gleichzeitig andere Elektrogeräte mit hohem Anschlusswert am gleichen Stromkreis angeschlossen sind.  
Das Auslösen der Sicherung ist vermeidbar, in dem Sie vor dem Einschalten des Gerätes die niedrigste Leistungsstufe einstellen und erst danach eine höhere Leistungsstufe wählen.



Bitte Bildseiten ausklappen!

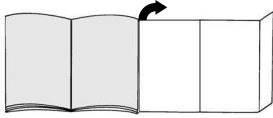

## Inbetriebnahme

### Bild 1

- Saugschlauchstutzen in die Saugöffnung einführen und einrasten lassen.
- Beim Entfernen des Saugschlauches beide Rastnasen zusammendrücken und Schlauch herausziehen.

### Bild 2\*

- Handgriff und Teleskoprohr bündig zusammenstecken.
- Handgriff bis zum Einrasten bündig in das Teleskoprohr schieben.  
Zum Lösen der Verbindung Entriegelungshülse drücken und Handgriff herausziehen.

### Bild 3\*

- Teppichheber auf die Düse setzen.
- Teppichheber durch seitlichen Druck verrasten.

### Bild 4\*

- Bodendüse und Teleskoprohr bündig zusammenstecken.
- Teleskoprohr bis zum Einrasten bündig in den Stutzen der Bodendüse schieben.  
Zum Lösen der Verbindung Entriegelungshülse drücken und Teleskoprohr herausziehen

### Bild 5\*

Durch Drücken der Schiebemannschette in Pfeilrichtung Teleskoprohr entriegeln und gewünschte Länge einstellen.

### Bild 6

Netzanschlusskabel am Stecker greifen, auf die gewünschte Länge herausziehen und Netzstecker einstecken.

### Bild 7

Staubsauger durch Betätigen der Ein- bzw. Austaste in Pfeilrichtung ein- bzw. ausschalten.

## Saugen

Sie haben ein sehr leistungs- und saugstarkes Gerät erworben. Die max. Leistungsstellung empfiehlt sich deshalb nur bei stark verschmutzten Niedrigflor-Teppichböden oder Hartböden.

### Bild 8

Durch Betätigen des Saugkraftreglers kann die gewünschte Saugkraft stufenlos eingestellt werden.

- Niedriger  
Leistungsbereich:

Für das Absaugen empfindlicher Stoffe, z. B. Gardinen.

- Mittlerer  
Leistungsbereich:

Für die tägliche Reinigung bei geringer

Verschmutzung.

- Hoher  
Leistungsbereich:

Zur Reinigung robuster Bodenbeläge, Hartböden und bei starker Verschmutzung.

- Turbobereich:

### turbo

Zum Reinigen von hartnäckigen und sehr starken Verschmutzungen.

### Bild 9

Bodendüse einstellen:

- Zum Saugen von Teppichen und Teppichböden



- Zum Saugen von Hartböden



### Bodendüse mit Teppichheber\*

### Bild 10\*

Beim Zurückziehen der Bodendüse wird der Teppich angehoben und ermöglicht so ein Saugen unter dem Teppichrand.

### Saugen mit Zubehör

### Bild 11

Kombi-Zubehör durch Ziehen in Pfeilrichtung aus dem Zubehöralter lösen.

- Fugendüse

Zum Absaugen von Fugen und Ecken.

Für schwer zugängliche Stellen kann das Kombi-Zubehör durch teleskopartiges Ausziehen der Fugendüse in 2 Stufen verlängert werden.

- Fugendüse in beiden Stufen soweit ausziehen bis sie hörbar einrastet.
- Durch Lösen der Teleskopverriegelungen (Drücken in Pfeilrichtung) kann die Fugendüse wieder zusammengeschoben werden.

- b) Polsterdüse  
Zum Absaugen von Polstermöbeln, Vorhängen usw.
- c) Möbelpinsel  
Zum Absaugen von Fensterrahmen, Schränken, Profilen usw.
- Polsterdüse in Pfeilrichtung umklappen.
  - Durch Drehen in Pfeilrichtung wird der Borstenkranz ausgefahren.

**Vor dem Einsetzen des Kombi-Zubehörs in den Zubehöralter muss der Borstenkranz eingedreht und die Polsterdüse zurückgeklappt werden.**

**Bild 12\***

Hartbodendüse  
Zum Saugen von harten Bodenbelägen (Fliesen, Parkett usw.)  
Teleskoprohr bis zum Einrasten in den Stutzen der Hartodendüse schieben.  
Zum Lösen der Verbindung Entriegelungshülse drücken und Teleskoprohr herausziehen.

**Bild 13**

Bei kurzen Saugpausen können Sie die Parkhilfe an der Geräterückseite benutzen.  
Kunststoffrippe am Düsenstutzen in die Aussparung an der Geräterückseite schieben.

## Nach der Arbeit

**Bild 14**

- Gerät ausschalten, Netzstecker aus der Steckdose ziehen.
- Kurz am Netzanschlusskabel ziehen und loslassen (Kabel rollt sich automatisch auf).
- Durch erneutes Ziehen am Netzanschlusskabel wird die Kabelbremse wieder aktiv, durch kurzes Ziehen am Kabel deaktiviert.

**Bild 15**

Zum Abstellen/Transportieren des Gerätes können Sie die Abstellhilfe an der Geräteunterseite benutzen. Gerät aufrecht hinstellen. Kunststoffrippe an der Bodendüse in die Aussparung an der Geräteunterseite schieben.

## Filterwechsel

### Filterbeutel MEGAFilt®SuperTEX austauschen

**Bild 16**

- Leuchtet bei vom Teppich abgehobener Düse und höchster Saugleistungseinstellung die Filterwechselanzeige intensiv und gleichmäßig auf, muss der Filterbeutel gewechselt werden, auch wenn er noch nicht voll sein sollte. In diesem Fall macht die Art des Füllgutes den Wechsel erforderlich.
- Staubraumdeckel durch Betätigung des Verschlusshebels in Pfeilrichtung öffnen.

**Bild 17**

Filterbeutel MEGAFilt®SuperTEX durch Ziehen an der Verschlusslasche verschließen und herausnehmen.

**Bild 18**

Neuen Filterbeutel MEGAFilt®SuperTEX in die Halterung einlegen und Staubraumdeckel schließen.

- ! Achtung: Staubraumdeckel schließt nur mit eingelegetem Filterbeutel MEGAFilt®SuperTEX bzw. Textilfilter.**

**Sollte nach Austausch des Filterbeutels die Filterwechselanzeige weiterhin leuchten, bitte überprüfen, ob Düse, Rohr oder Saugschlauch verstopft sind.**

### Motorschutzfilter reinigen

Der Motorschutzfilter sollte in regelmäßigen Abständen durch Ausklopfen bzw. Auswaschen gereinigt werden!

**Bild 19**

- Staubraumdeckel öffnen (siehe Bild 16).
- Motorschutzfilter in Pfeilrichtung herausziehen.
- Motorschutzfilter durch Ausklopfen reinigen.
- Bei starker Verschmutzung sollte der Motorschutzfilter ausgewaschen werden.  
Den Filter anschließend mindestens 24 Stunden trocknen lassen.
- Nach der Reinigung Motorschutzfilter in das Gerät bis zum Anschlag einschieben und Staubraumdeckel schließen.

Einen neuen Motorschutzfilter erhalten Sie auf Wunsch als Ersatzteil vom Kundendienst. (siehe Ersatzteile S. 7)

### Micro-Hygienefilter austauschen\*

Der Micro-Hygienefilter sollte bei jeder neuen Austauschfilterpackung (nach 5 Filterbeuteln), spätestens nach Ablauf eines Jahres ausgetauscht werden.

#### Bild 20

- Durch Drücken der Verschlusslasche in Pfeilrichtung Ausblasgitter entriegeln und öffnen.
- Filterrahmen durch Drücken des Verschlusses in Pfeilrichtung entriegeln und herausnehmen.

#### Bild 21\*

- Schaumstoff und Micro-Hygienefilter entnehmen.
- Micro-Hygienefilter entsorgen und neuen Micro-Hygienefilter einlegen.
- Schaumstoff säubern und ebenfalls wieder in den Filterrahmen einlegen.

Nach dem Aufsaugen feiner Staubpartikel (wie z. B. Gips, Zement, usw.) Motorschutzfilter durch Ausklappen reinigen, evtl. Motorschutzfilter und Micro-Hygienefilter austauschen.

#### Bild 22

- Filterrahmen unter die beiden Halterippen schieben und in Pfeilrichtung schwenken bis er einrastet.
- Ausblasgitter schließen.

### Hepa-Filter austauschen\*

Ist Ihr Gerät mit einem Hepa-Filter ausgestattet, muss dieser jährlich ausgewechselt werden.  
(Filterwechsel siehe Bilder 20 und 22)

### Aktivkohlekassette austauschen\*

Ist Ihr Gerät mit einer Aktivkohlekassette ausgestattet, muss diese jährlich ausgewechselt werden.

#### Bild 23\*

- Aktivkohlekassette herausnehmen und im Hausmüll entsorgen.
- Neue Aktivkohlekassette einlegen.  
(Filterwechsel siehe Bilder 20, 21, 22)

## Pflege

Vor jeder Reinigung des Staubsaugers, muss dieser ausgeschaltet und der Netzstecker gezogen werden. Staubsauger und Zubehörteile aus Kunststoff können mit einem handelsüblichen Kunststoffreiniger gepflegt werden.

- **Keine Scheuermittel, Glas- oder Allzweckreiniger verwenden. Staubsauger niemals in Wasser tauchen.**

Der Staubraum kann bei Bedarf mit einem zweiten Staubsauger ausgesaugt oder einfach mit einem trockenen Staubtuch / Staubpinsel gereinigt werden.

## Sonderzubehör

### Austauschfilterpackung VZ52AFP2

Inhalt:

5 Austauschfilter MEGAFilt® Super TEX mit Verschluss  
1 Micro-Hygienefilter

<http://www.siemens.com/dust-bag>

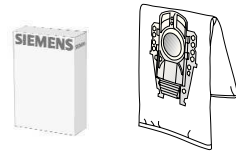

Typ P / Ident-Nr. 462587

### Textilfilter (Dauerfilter) VZ10TFP

Wiederverwendbarer Filter mit Klettverschluss.

- **Achtung: Die Kombination Textilfilter und HEPA-Filter sollte vermieden werden,**
- **da sich dabei die Lebensdauer des HEPA-Filters erheblich verkürzt.**



### HEPA-Filter (Klasse H12) VZ151HF

Für Allergiker empfohlen. Für extrem saubere Ausblasluft.  
Jährlich auswechseln (siehe Bilder 19 und 21)

- **Achtung: Die Kombination Textilfilter und HEPA-Filter sollte vermieden werden,**
- **da sich dabei die Lebensdauer des HEPA-Filters erheblich verkürzt.**

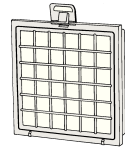

### Aktivkohlekassette VZ190AFB

Extra dicke Aktivkohlekassette. Verhindert für lange Zeit störende Gerüche. Jährlich auswechseln. Nur in Verbindung mit HEPA-Filter (VZ151HFB) oder Micro-Hygienefilter verwendbar. Bei Verwenden mit Micro-Hygienefilter Schaumstoff aus Filterrahmen entfernen (Bild 20) und Aktivkohlekassette einlegen.

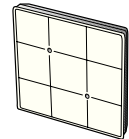

### TURBO-UNIVERSAL®-Bürste VZ102TBB

Bürsten und Saugen in einem Arbeitsgang von kurzflorigen Teppichen und Teppichböden bzw. für alle Beläge. Besonders geeignet zum Aufsaugen von Tierhaaren. Antrieb der Bürstenwalze erfolgt über Saugstrom des Staubsaugers. Kein Elektroanschluss erforderlich.

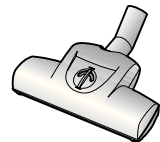

### Hartboden-Düse VZ123HD

Zum Saugen glatter Böden (Parkett, Fliesen, Terracotta,...)



## Ersatzteile

### Microsan-Ausblasfilter (1) und Motorschutzfilter (2)

Microsan-Ausblasfilter (1): Ident-Nr. 483332

Motorschutzfilter (2): Ident-Nr. 187622

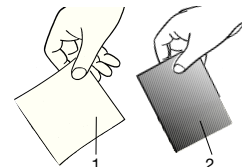

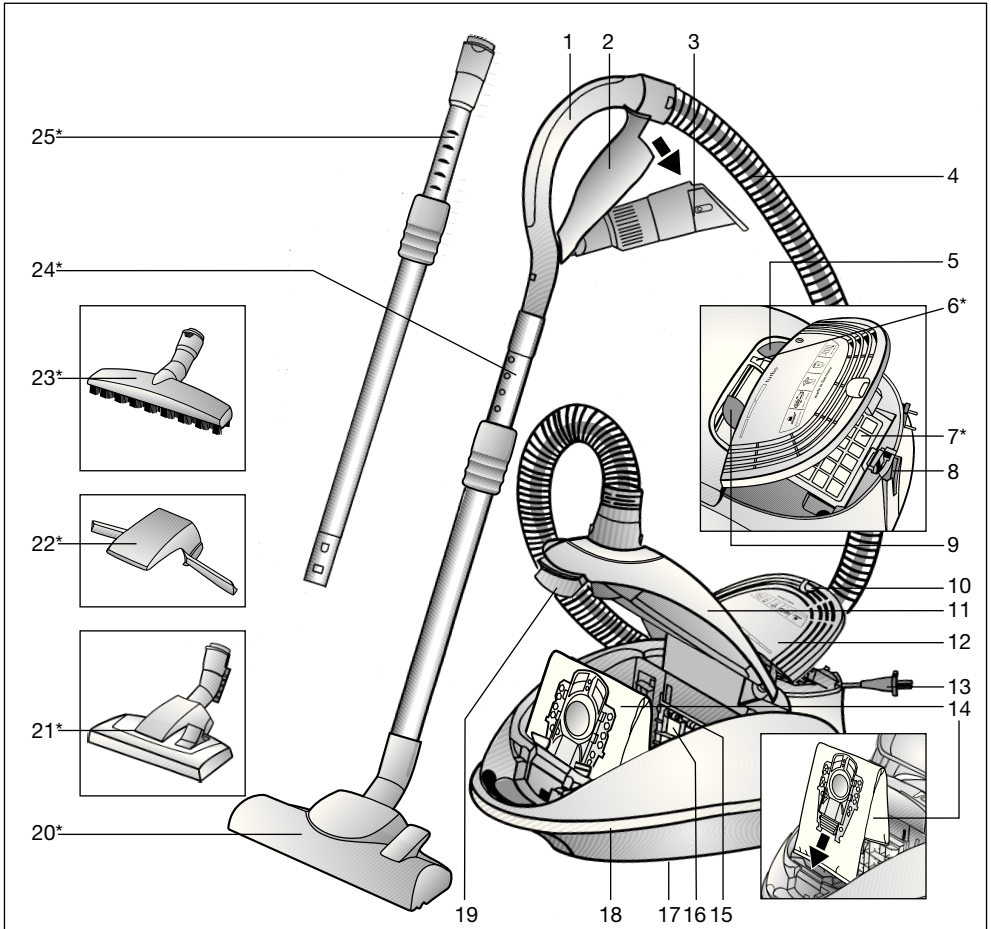

- |                                 |  |
|---------------------------------|--|
| 1 Handle                        | 15 Filter bracket  |
| 2 Accessories holder            | 16 Motor protection filter                                   |
| 3 4 in 1 tool                   | 17 Storage aid (on underside of unit)                        |
| 4 Hose                          | 18 Abrasion-proof furniture protection strip                 |
| 5 ON/OFF button                 | 19 Locking lever   |
| 6 Dust bag change indicator     | 20 Adjustable floor tool*                                    |
| 7 Exhaust filter*               | 21 Adjustable floor tool with locking collar*                |
| 8 Parking aid                   | 22 Carpet lifter*  |
| 9 Suction regulation button     | 23 Hard-floor brush with locking collar*                     |
| 10 Locking tab                  | 24 Telescopic tube with adjusting sleeve*                    |
| 11 Dust bag compartment lid     | 25 Telescopic tube with adjusting sleeve and locking collar* |
| 12 Exhaust grille               |  |
| 13 Power cord                   |  |
| 14 MEGAFilt® Super TEX dust bag |  |

\*Dependent on model

Please keep this instruction manual. When passing the vacuum cleaner on to a third party, please also pass on this instruction manual.

## Intended use

This vacuum cleaner is intended for domestic use only, not for commercial use.

Only use this vacuum cleaner in accordance with the instructions in this instruction manual.

The manufacturer will not accept any responsibility for damage caused by improper use or incorrect operation. Therefore, please note the following points.

The vacuum cleaner must only be operated with:

- Manufacturer's original MEGAfit®SuperTEX dust bags
- Manufacturer's original replacement parts, accessories and optional accessories

### The vacuum cleaner is not to be used for:

- vacuuming persons or animals
- vacuuming up:
  - Insects and spiders
  - Hazardous, sharp-edged, hot or burning substances.
  - Damp or liquid substances
  - Highly flammable or explosive substances and gases
  - Ash, soot from tiled stoves and central heating systems

## Safety information

This vacuum cleaner complies with the recognised rules of technology and the relevant safety regulations.

We confirm that it complies with the following European directives: 89/336/EEC (amended by Directives 91/263/EEC, 92/31/EEC and 93/68/EEC). 73/23/EEC (amended by Directive 93/68/EEC).

- Always observe the information on the rating plate when using the vacuum cleaner and connecting to the power supply.
- Never use the vacuum cleaner without a MEGAfit® SuperTEX dust bag fitted.
  - => This can damage the vacuum cleaner.
- Only allow children to use the vacuum cleaner under supervision.
- Keep the vacuum cleaner away from the face when using nozzles and tubes.
  - => There is a risk of injury.
- Never carry the vacuum cleaner by the power cord.
- Fully extend the power cord when using the vacuum cleaner continuously for a long period of time.
- When disconnecting the appliance from the mains, pull the plug, not the power cord.
- Do not pull the power cord around sharp corners or allow it to become trapped.
- Unplug the power cord from the mains before carrying out any work on the vacuum cleaner or its accessories.
- Do not use the vacuum cleaner if it is damaged. Unplug the power cord from the mains if a fault is detected.

- For safety reasons, only authorised after-sales service personnel are permitted to carry out repairs and fit replacement parts to the vacuum cleaner.
- The vacuum cleaner should be protected from moisture and sources of heat.
- Switch off the vacuum cleaner when it is not in use.
- At the end of its life, the vacuum cleaner should be disposed of in an appropriate manner.
- For safety reasons, vacuum cleaners with a power rating of more than 2300 W are fitted with a temperature safety switch.
  - This automatically switches off the vacuum cleaner if it is blocked and overheating.
  - Unplug the power cord from the mains and make sure that the nozzle, suction pipe and hose are not blocked.
  - Also check whether the filter needs changing.
  - Having cleared the blockage, leave the vacuum cleaner to cool down for at least one hour. It can then be switched back on again.

## Disposal information

### ■ Packaging

The packaging is designed to protect the vacuum cleaner from being damaged during transport.

It is made of environmentally-friendly materials and can be recycled.

Dispose of packaging that is no longer required at an appropriate recycling point.

### ■ Used vacuum cleaners

Used vacuum cleaners still contain many recyclable materials.

Therefore, please take used vacuum cleaners to your retailer or recycling centre so that they can be recycled. For current disposal methods, please enquire at your appliance dealership or local council.

### ■ Please note

- Only connect the appliance to a socket rated for at least 16 amps.
  - If a fuse is tripped when you switch on the vacuum cleaner, this may be because other electrical appliances which have a high current draw are connected to the same power circuit.
  - To prevent the fuse from tripping, select the lowest power setting before switching the vacuum cleaner on, and increase the power only once it is running.

Fold out picture pages.

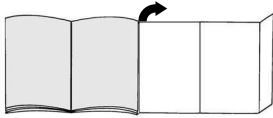

## Setting up

### Figure 1

- a) Insert the flexible hose adapter into the air intake opening and allow it to engage.
- b) To remove the flexible hose, press the two lugs together and pull the tube out.

### Figure 2\*

- a) Align and connect the handle and the telescopic tube.
- b) Push the handle straight into the telescopic tube until it engages.  
To release the connection, squeeze the collar sleeve and pull the handle out.

### Figure 3\*

- Attach the carpet lifter to the nozzle.
- Press the carpet lifter sideways to engage.

### Figure 4\*

- a) Align and connect the floor tool and the telescopic tube.
- b) Push the telescopic tube straight into the connecting piece of the floor tool until it engages.  
To release the connection, squeeze the locking collar and pull the telescopic tube out.

### Figure 5\*

Press the adjusting sleeve in the direction of the arrow and adjust the telescopic tube to the length required.

### Figure 6

Holding the power cord by the plug, pull out the required length and plug the plug into the mains socket.

### Figure 7



To switch your vacuum cleaner on and off, press the On/Off button in the direction of the arrow.

## Vacuuming

You have bought an extremely powerful device. The highest suction setting is therefore only recommended for heavily soiled, short-pile carpets and hard floors.

### Figure 8

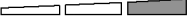

The required suction power can be selected by adjusting the suction regulator.

- Low  
suction range:   
For vacuuming delicate fabrics, e.g. curtains.
- Moderate  
suction range:   
For daily vacuuming of lightly soiled floors.
- High  
suction range:   
For vacuuming durable floor coverings, hard floors and for heavily soiled surfaces.
- Turbo range: **turbo**

For vacuuming stubborn dirt and very heavily soiled surfaces.

### Figure 9

Adjusting the floor tool:

- a) For vacuuming rugs and carpets => 
- b) For vacuuming hard floors => 

### Floor nozzle with carpet lifter\*

### Figure 10\*

When you pull the floor tool backwards, the rug is lifted, allowing you to clean underneath its edge.

## Vacuuming with accessories

### Figure 11

Pull the 4 in 1 tool in the direction of the arrow to remove it from the tool holder.

- a) Crevice nozzle  
For vacuuming in crevices and corners.  
For difficult to reach places, the 4 in 1 tool can be extended to two different lengths by pulling out the crevice nozzle.
  - For either length extension, pull the crevice nozzle out until you hear it engage.
  - The crevice nozzle can be pushed back in again by releasing the telescopic locking mechanism (pressing it in the direction of the arrow).
- b) Upholstery nozzle  
For cleaning upholstered furniture, curtains, etc.

\*Dependent on model

### c) Hard furnishings brush

For window frames, cabinets, profiles etc.

- Fold the upholstery nozzle over in the direction of the arrow.
- To extend the brush ring, turn in the direction of the arrow.

**Before replacing the 4 in 1 tool in the tool holder, retract the brush ring and fold the upholstery nozzle back.**

#### Figure 12\*

Hard-floor brush

For vacuuming hard floor coverings (tiles, parquet flooring, etc.)

Push the telescopic tube into the connecting piece of the hard-floor brush until it engages.

Press on the unlatching sleeve and pull out the telescopic tube to disconnect.

#### Figure 13

You can use the parking aid on the back of the vacuum cleaner if you wish to stop vacuuming for a short time. Slide the plastic lug on the tool connector into the groove at the back of the vacuum cleaner.

## When the work is done

#### Figure 14

- Switch the vacuum cleaner off and unplug the power cord from the mains.
- Tug the power cord and let go. The cable then rewinds automatically.
- To reactivate or deactivate the cable brake, quickly tug the power cord.

#### Figure 15

To store or transport the vacuum cleaner, use the storage aid on the underside of the vacuum cleaner. Stand the vacuum cleaner up on its end. Slide the plastic lug on the floor tool into the groove on the underside of the unit.

## Changing the dust bag and filters

### Replacing the MEGAfil<sup>®</sup>SuperTEX dust bag

#### Figure 16

- If the dust bag change indicator lights up brightly and evenly when the floor tool is lifted from the carpet and the highest suction power is selected, the dust bag must be changed, even though it may not yet be full. In this case it is essential to change the dust bag due to the type of material it contains.
- Open the dust bag compartment lid by moving the dust compartment locking lever in the direction of the arrow.

#### Figure 17

Seal the MEGAfil<sup>®</sup>SuperTEX dust bag by pulling the self-seal tap and then remove it.

#### Figure 18

Insert a new MEGAfil<sup>®</sup>SuperTEX dust bag into the holder and close the dust bag compartment lid.

- **Caution: the dust bag compartment lid will only close when the MEGAfil<sup>®</sup>SuperTEX disposable or textile filter are inserted.**

**If the dust bag change indicator is still lit after the dust bag has been changed, please check whether the nozzle, tube or flexible hose are blocked.**

### Cleaning the motor protection filter

The motor protection filter should be cleaned regularly by knocking out the dirt and rinsing.

#### Figure 19

- Open the dust bag compartment lid (see Figure 16).
- Pull out the motor protection filter in the direction of the arrow.
- Clean the motor protection filter by tapping it.
- If it is very dirty, the motor protection filter should be rinsed.  
The filter must then be left to dry for at least 24 hours.
- After cleaning, insert the motor protection filter into the appliance as far as it will go and close the dust bag compartment lid.

You can obtain a new motor protection filter on request as a spare part from the after-sales service. (see Spare parts, page 13)

\*Dependent on model



### Changing the micro-hygiene filter\*

The micro-hygiene filter should be replaced with every new replacement filter pack (after 5 dust bags) and at least once a year.

#### Figure 20

- Press the locking tab in the direction of the arrow to unlatch the exhaust grille and open it.
- Unlatch and remove the filter frame by pressing the tab in the direction of the arrow.

#### Figure 21\*

- Remove the foam and micro-hygiene filter.
- Dispose of the micro-hygiene filter and fit a new micro-hygiene filter.
- Clean the foam and replace in the filter frame.

If you have used the vacuum cleaner for fine dust particles (such as plaster or cement), clean the motor protection filter by tapping it and, if necessary, replace the motor protection filter and the micro-hygiene filter.

#### Figure 22

- Slide the filter frame under the two retaining ribs and push in the direction of the arrow until it engages.
- Close the exhaust grille.

### Replacing the Hepa filter\*

If your vacuum cleaner is fitted with a HEPA filter, this must be replaced once a year. (See figures 20 and 22 for changing the filter)

### Replacing the active carbon filter\*

If your vacuum cleaner is fitted with an active carbon filter, this must be replaced once a year.

#### Figure 23\*

- Remove the active carbon filter and dispose of it with the household rubbish.
- Insert a new active carbon filter. (See Figures 20, 21, 22 for changing the filters)

## Care

Always switch off the vacuum cleaner and disconnect the power cord from the mains before cleaning the appliance. The vacuum cleaner and plastic accessories can be cleaned with a commercial plastic cleaner.

- **Do not use a scourer, glass-cleaning agent or all-purpose cleaning product.**
- **Never immerse the vacuum cleaner in water.**

The dust compartment can, if necessary, be cleaned with a second vacuum cleaner or simply wiped with a dry cloth or dusting brush.

\*Dependent on model

## Optional accessories

### Replacement filter pack VZ52AFP2

Contains:

- 5 MEGAfilt®Super TEX replacement filters with lock
- 1 micro-hygiene filter

<http://www.siemens.com/dust-bag>

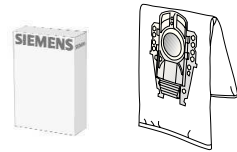

Type P/product code 462587

### Textile dust bag (permanent dust bag) VZ10TFP

Reusable bag with Velcro (R) fastener.

- Caution: avoid a combination of textile dust bag and HEPA filter**
- because this considerably reduces the service life of the HEPA filter.**



### HEPA filter (class H12) VZ151HF

Recommended for allergy sufferers. Ensures very clean exhaust air. Replace once a year (see figures 19 and 21 )

- Caution: avoid a combination of textile dust bag and HEPA filter because**
- this considerably reduces the service life of the HEPA filter.**

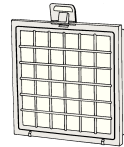

### Active carbon filter VZ190AFB

Extra-thick active carbon filter. Combats unpleasant odours. Replace once a year. Can be used only in combination with HEPA filter (VZ151HFB) or micro-hygiene filter. If used with a micro-hygiene filter, remove the foam from the filter frame (figure 20) and replace with the active carbon filter.

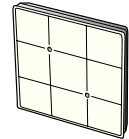

### TURBO-UNIVERSAL® brush VZ102TBB

All in one brushing and vacuuming of short-pile pile rugs and carpets and all hard floor coverings. Especially suitable for picking up pet hair. The brush roller is driven by the air flow through the vacuum cleaner. No separate electrical connection is needed.

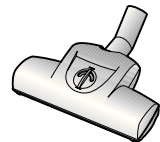

### Hard-floor brush VZ123HD

For vacuuming hard floors (parquet flooring, tiles, laminate, etc.)



## Replacement parts

### Microsan exhaust filter (1) and motor protection filter (2)

- Microsan exhaust filter (1): product code 483332
- Motor protection filter (2): product code 187622

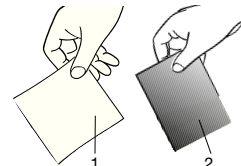

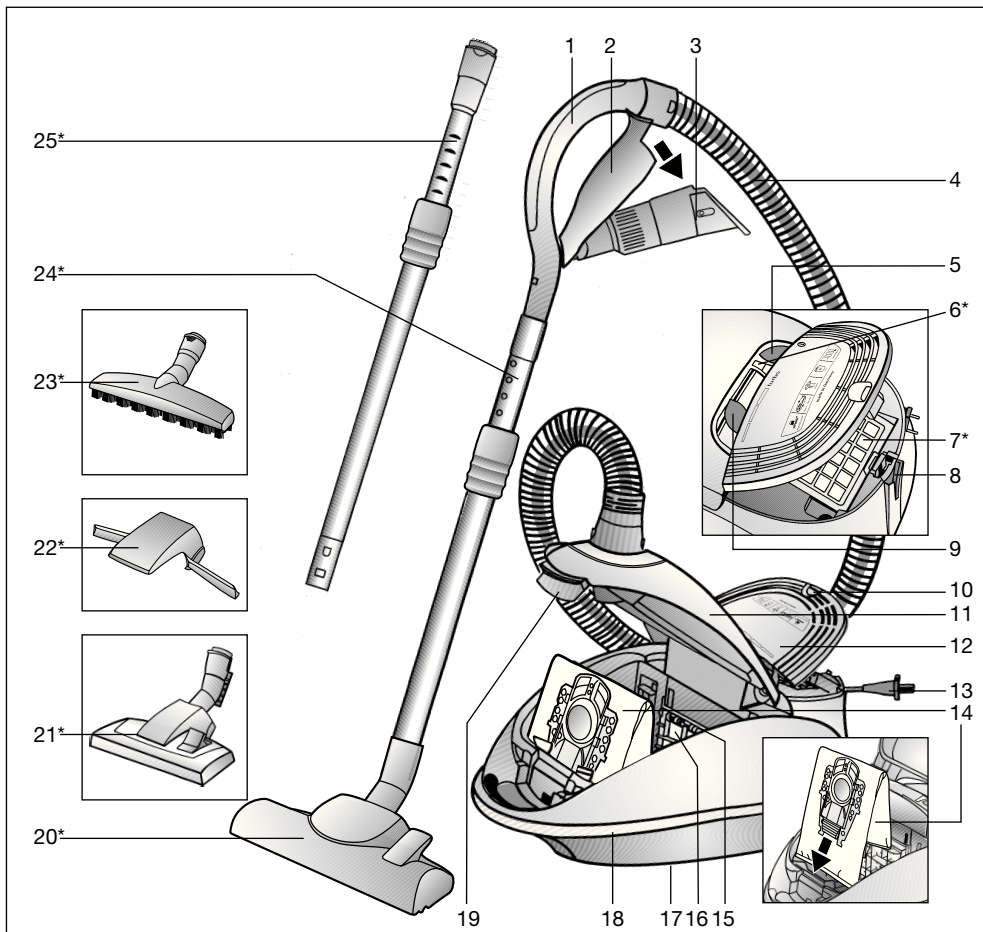

- |    |   |    |  |
|----|---|----|--|
| 1  | Poignée de flexible                             | 15 | Support de filtre  |
| 2  | Porte-accessoire                                | 16 | Filtre de protection du moteur   |
| 3  | Accessoire combiné                              | 17 | Position de rangement (sur le dessous de l'appareil)                       |
| 4  | Flexible d'aspiration                           | 18 | Baguette de protection anti-usure  |
| 5  | Bouton marche/arrêt                             | 19 | Levier de fermeture  |
| 6  | Indicateur pour le changement du sac aspirateur | 20 | Brosse commutable pour sols*   |
| 7  | Filtre de sortie d'air*                         | 21 | Brosse commutable pour sols avec manchon de déverrouillage*                |
| 8  | Position parking                                | 22 | Soulève-tapis*   |
| 9  | Variateur de la puissance d'aspiration          | 23 | Brosse pour sols durs avec manchon de déverrouillage*                      |
| 10 | Attache de fermeture                            | 24 | Tube télescopique avec manchette coulissante*                              |
| 11 | Couvercle du compartiment de poussière          | 25 | Tube télescopique avec manchette coulissante et manchon de déverrouillage* |
| 12 | Grille de sortie d'air                          |    |  |
| 13 | Cordon électrique                               |    |  |
| 14 | Sac aspirateur MEGAfit®Super TEX                |    |  |

\*selon l'équipement

Conservez cette notice d'utilisation. Si vous remettez l'aspirateur à un tiers, veuillez-y joindre sa notice d'utilisation.

## Utilisation conforme aux prescriptions et à l'emploi prévu

Cet aspirateur est destiné exclusivement à l'emploi domestique et non pas à l'usage industriel.

Utilisez l'aspirateur exclusivement selon les indications figurant dans cette notice d'utilisation.

Le fabricant n'est pas responsable d'éventuels dommages résultant d'un emploi non conforme ou d'un maniement incorrect.

Veuillez donc respecter impérativement les consignes suivantes!

L'aspirateur doit être utilisé uniquement avec:

- un sac aspirateur MEGAfil<sup>®</sup> SuperTEX d'origine
- des pièces de rechange, accessoires ou accessoires optionnels d'origine

### L'aspirateur n'est pas approprié à:

- aspirer sur des personnes ou des animaux
- aspirer des:
  - petits organismes vivants
  - substances nocives, à arêtes vives, chaudes ou incandescentes
  - substances humides ou liquides
  - substances et gaz facilement inflammables ou explosifs.
  - cendres, suie des poêles et d'installations de chauffage central

## Consignes de sécurité

Cet aspirateur répond aux règles techniques reconnues et aux prescriptions de sécurité applicables.

Nous déclarons la conformité de l'appareil avec les directives européennes suivantes: 89/336/CEE (modifiée par la directive 91/263/CEE, 92/31/CEE et 93/68/CEE), 73/23/CEE (modifiée par la directive 93/68/CEE).

- Raccorder et mettre l'aspirateur en service uniquement selon les indications figurant sur la plaque signalétique.
- Ne jamais aspirer sans sac aspirateur MEGAfil<sup>®</sup> SuperTEX  
=> L'appareil peut être endommagé!
- Permettre aux enfants d'utiliser l'aspirateur uniquement sous surveillance.
- Éviter d'aspirer avec le suceur et le tube à proximité de la tête.  
=> Il y a risque de blessures!
- Ne pas utiliser le cordon électrique pour porter/ transporter l'aspirateur.
- En cas de fonctionnement continu de plusieurs heures, dérouler complètement le cordon électrique.
- Ne pas tirer sur le cordon électrique, mais sur la fiche pour déconnecter l'appareil du secteur.

- Ne pas tirer le cordon électrique par-dessus d'arêtes vives et ne pas le coincer.
- Avant tous les travaux sur l'aspirateur ou les accessoires, retirer la fiche de la prise.
- Ne pas mettre l'aspirateur en service s'il est défectueux. En cas de panne, retirer la fiche de la prise.
- Pour éviter des dangers, seul le service après-vente agréé est autorisé à effectuer des réparations et le remplacement de pièces de rechange sur l'aspirateur.
- Ne pas exposer l'aspirateur à l'humidité ni aux sources de chaleur.
- Eteignez l'appareil si vous n'aspirez pas.
- Rendre immédiatement inutilisables les appareils hors d'usage, ensuite mettre l'appareil au rebut de manière réglementaire.
- Pour des raisons de sécurité, les aspirateurs d'une puissance de 2300 W et plus sont équipés d'une protection de surchauffe. En cas de blocage et de surchauffe de l'appareil, il s'arrête automatiquement. Retirez la fiche de la prise et vérifiez que la brosse, le tube d'aspiration ou le flexible ne sont pas obstrués ou si le filtre (sac) doit être changé. Après l'élimination du dérangement, laissez refroidir l'appareil au moins 1 heure. Ensuite l'appareil est de nouveau opérationnel.

## Indication pour la mise au rebut

### ■ Emballage

L'emballage protège l'aspirateur contre un endommagement pendant le transport.

Il est constitué de matériaux écologiques et est donc recyclable.

Les matériaux d'emballage qui ne sont plus utilisés doivent être mis au rebut aux points collecteurs du système de recyclage «Point vert».

### ■ Appareil usagé

Les appareils usagés contiennent souvent des matériaux précieux.

Remettez donc votre appareil usagé à votre revendeur ou à un centre de recyclage pour la revalorisation. Pour connaître les possibilités d'élimination actuelles, demandez à votre revendeur ou à votre mairie.

### ■ Important

- Brancher l'appareil uniquement sur une prise qui est protégée par un fusible d'au moins 16 A. Si le disjoncteur se déclenche lors de la mise en marche de l'appareil, ceci peut être dû au fait que d'autres appareils électriques d'une puissance connectée élevée sont branchés en même temps sur le même circuit électrique. Le déclenchement du disjoncteur peut être évité en réglant l'appareil sur la plus faible puissance avant de le mettre en marche et en le réglant ensuite sur une puissance supérieure.

Veillez déplier les pages d'images!

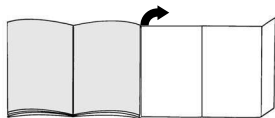

## Mise en service

### Fig. 1

- Introduire l'embout du flexible d'aspiration dans l'orifice d'aspiration et l'enclencher.
- Pour enlever le flexible d'aspiration, presser les deux nez d'enclenchement et retirer le flexible.

### Fig. 2

- Assembler la poignée et le tube télescopique.
- Pousser la poignée dans le tube télescopique jusqu'à ce qu'elle s'enclenche.  
Pour le désassemblage, presser le manchon de déverrouillage et retirer la poignée.

### Fig. 3

- Fixer le relève-tapis sur la brosse.
- Enclencher le relève-tapis par une pression latérale.

### Fig. 4

- Assembler la brosse pour sols et le tube télescopique.
- Pousser le tube télescopique dans le manchon de la brosse pour sols jusqu'à son enclenchement.  
Pour le désassemblage, presser le manchon de déverrouillage et retirer le tube télescopique

### Fig. 5

En poussant la manchette coulissante dans le sens de la flèche, déverrouiller le tube télescopique et régler la longueur souhaitée.

### Fig. 6

Saisir le cordon électrique par la fiche, le retirer à la longueur souhaitée et connecter la fiche dans la prise.

### Fig. 7

Allumer / éteindre l'aspirateur en actionnant le bouton marche/arrêt dans le sens de la flèche.

## Aspiration

Vous avez acquis un appareil puissant et à haut pouvoir d'aspiration. La position de puissance maximale est donc uniquement recommandée en cas de moquettes à voile ras ou de sols durs fortement encrassés.

### Fig. 8

Le variateur de la puissance d'aspiration permet de régler en continu la puissance d'aspiration.

- Plage de faible puissance: Pour aspirer sur des tissus délicats, p.ex. rideaux, voilages.
- Plage de puissance moyenne: Pour le nettoyage quotidien en cas de faible salissure.
- Plage de puissance élevée: Pour le nettoyage de revêtements de sol robustes, sols durs et en cas de salissure importante.
- Plage turbo: **turbo**

Pour le nettoyage de salissures tenaces et très importantes.

### Fig. 9

Réglage de la brosse pour sols:

- Pour aspirer sur des tapis et moquettes =>
- Pour aspirer sur des moquettes =>

### Brosse pour sols avec soulève-tapis\*

### Fig. 10

En tirant la brosse pour sols en arrière, le tapis est soulevé et il est possible d'aspirer sous le bord du tapis.

### Aspiration avec les accessoires

### Fig. 11

Détacher l'accessoire combiné du porte-accessoire en le tirant dans le sens de la flèche.

- Suceur de joints
  - Pour aspirer dans les joints et les coins.
  - Pour des endroits plus difficiles d'accès, l'accessoire combiné peut être rallongé en télescopant le suceur de joints en 2 niveaux.
- Télescoper le suceur de joints dans les deux niveaux jusqu'à ce qu'il s'enclenche audiblement.
- En déverrouillant les verrouillages de télescopage (pousser dans le sens de la flèche) le suceur de joints peut être remis à la longueur initiale.
- Tête pour coussins
  - Pour aspirer sur des meubles capitonnés, rideaux etc.

\*selon l'équipement

## c) Pinceau pour meubles

Pour aspirer sur des châssis de fenêtres, armoires, profilés etc.

- Rabattre la tête pour coussins dans le sens de la flèche.
- La brosse sort en tournant la tête dans le sens de la flèche.

**Avant de remettre l'accessoire combiné dans le porte-accessoire, faire rentrer la brosse et repivoter la tête pour coussins.**

## Fig. 12\*

Brosse pour sols durs

Pour aspirer sur des revêtements de sol durs (carrelages, parquet, etc.)

Pousser le tube télescopique dans le manchon de la brosse pour sols durs jusqu'à son enclenchement.

Pour le désassemblage, presser le manchon de déverrouillage et retirer le tube télescopique.

## Fig. 13

En cas de pauses d'aspiration, vous pouvez utiliser la position parking à l'arrière de l'appareil.

Faire glisser la nervure en plastique, située sur l'embout de la tête, dans l'évidement à l'arrière de l'appareil.

## Après le travail

## Fig. 14

- Eteindre l'appareil, retirer la fiche de la prise.
- Tirer brièvement sur le cordon électrique et le relâcher (le câble s'enroule automatiquement).
- Le frein de cordon est réactivé en tirant de nouveau sur le cordon électrique, il est désactivé en tirant brièvement sur le cordon.

## Fig. 15

Pour ranger/transporter l'appareil vous pouvez utiliser la position de rangement sur la face inférieure de l'aspirateur. Placer l'appareil debout. Faire glisser la nervure en plastique à la brosse pour sols dans l'évidement à la face inférieure de l'appareil.

## Changement de filtre

### Changer le sac aspirateur MEGAfil®SuperTEX

## Fig. 16

- Si l'indicateur pour le changement du sac aspirateur est allumé intensivement et uniformément lorsque la brosse est décollée du tapis et la puissance d'aspiration est réglée au maximum, il faut changer le sac aspirateur même s'il n'est pas encore plein. Dans ce cas, la nature de la matière contenue dans le sac rend le changement nécessaire.
- Ouvrir le compartiment de poussière en actionnant le levier de fermeture dans le sens de la flèche.

## Fig. 17

Fermer le sac aspirateur MEGAfil®SuperTEX en tirant sur l'attache de fermeture et l'extraire.

## Fig. 18

Placer un sac aspirateur MEGAfil®SuperTEX neuf dans le support et fermer le couvercle du compartiment de poussière.

**Attention: Le couvercle du compartiment de poussière ferme uniquement si un sac aspirateur MEGAfil®SuperTEX ou un sac textile est en place.**

**Si, après avoir changé le sac aspirateur, l'indicateur pour le changement du sac est toujours allumé, contrôler s'il y a une obstruction au niveau de la brosse, du tube ou du flexible d'aspiration.**

### Nettoyer le filtre de protection du moteur

Le filtre de protection du moteur doit être nettoyé régulièrement en le frappant ou en le rinçant!

## Fig. 19

- Ouvrir le couvercle du compartiment de poussière (cf. fig. 16).
- Retirer le filtre de protection du moteur dans le sens de la flèche.
- Nettoyer le filtre de protection du moteur en le frappant.
- Si le filtre de protection du moteur est très encrassé, il est recommandé de le rincer. Laisser ensuite sécher le filtre au moins 24 heures.
- Après le nettoyage, pousser le filtre de protection du moteur dans l'appareil jusqu'en butée et fermer le couvercle du compartiment de poussière.

Vous pouvez acheter un filtre moteur neuf auprès du service après-vente comme pièce de rechange. (cf. Pièces de rechange, page. 19)

### Changer le micro-filtre hygiénique\*

Le micro-filtre hygiénique devrait être changé lors de chaque paquet de sacs aspirateur de rechange (après 5 sacs aspirateur) neuf, mais au plus tard au bout d'un an.

#### Fig. 20

- Déverrouiller la grille de sortie d'air en poussant l'attache de fermeture dans le sens de la flèche et ouvrir.
- Déverrouiller le cadre de filtre en poussant la fermeture dans le sens de la flèche et l'extraire.

#### Fig. 21\*

- Enlever la mousse et le micro-filtre hygiénique.
- Mettre le micro-filtre hygiénique au rebut et insérer un micro-filtre hygiénique neuf.
- Nettoyer la mousse et la remettre dans le cadre de filtre.

Après l'aspiration de fines particules de poussière (telles que plâtre, ciment etc.), nettoyer le filtre de protection du moteur en le frappant, changer éventuellement le filtre de protection du moteur et le microfiltre hygiénique.

#### Fig. 22

- Pousser le cadre de filtre sous les deux renforts de fixation et le pivoter dans le sens de la flèche jusqu'à ce qu'il s'enclenche.
- Fermer la grille de sortie d'air.

### Changer le filtre Hepa\*

Si votre appareil est équipé d'un filtre Hepa, celui-ci doit être changé tous les ans. (Changement de filtre, voir fig. 20 et 22)

### Changer la cassette à charbon actif\*

Si votre appareil est équipé d'une cassette à charbon actif, celle-ci doit être changée tous les ans.

#### Fig. 23\*

- Retirer la cassette à charbon actif et la mettre aux ordures ménagères.
- Mettre en place une cassette à charbon actif neuve. (Changement de filtre, voir fig. 20, 21, 22)

## Entretien

Avant chaque nettoyage de l'aspirateur, il faut l'éteindre et retirer la fiche de la prise de secteur.

L'aspirateur et les accessoires en plastique peuvent être entretenus avec un produit de nettoyage pour plastique usuel du commerce.

- **Ne pas utiliser de produits récurants, de nettoyeurs**
- **pour vitres ni de nettoyeurs universels.**
- **Ne jamais plonger l'aspirateur dans l'eau.**

Si nécessaire, le compartiment de poussière peut être aspiré avec un deuxième aspirateur ou simplement être nettoyé avec un chiffon à poussière / pinceau à poussière sec.

\*selon l'équipement

## Accessoires en option

### Paquet de sacs aspirateur de rechange VZ52AFP2

Contenu:

5 sacs aspirateur de rechange MEGAfilt®Super TEX avec fermeture  
1 micro-filtre hygiénique

<http://www.siemens.com/dust-bag>

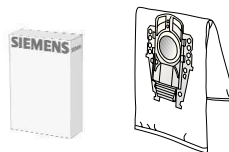

Type P / Référence 462587

### Sac textile (filtre permanent) VZ10TFP

Sac réutilisable avec fermeture à scratch.

- **Attention: Il est recommandé d'éviter de combiner le sac textile avec le filtre HEPA, car**
- **ceci réduit nettement la durée de vie du filtre HEPA.**



### Filtre HEPA (classe H12) VZ151HF

Recommandé pour personnes allergiques. Pour un air de sortie extrêmement propre. A changer tous les ans (voir fig. 19 et 21)

- **Attention: Il est recommandé d'éviter de combiner le sac textile avec le filtre HEPA, car**
- **ceci réduit nettement la durée de vie du filtre HEPA.**

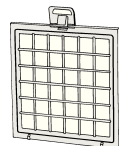

### Cassette à charbon actif VZ190AFB

Cassette à charbon actif extra-épaisse. Empêche pour une longue durée des odeurs désagréables. A remplacer tous les ans. Uniquement utilisable associé à un filtre HEPA (VZ151HFB) ou à un micro-filtre hygiénique. Lors de l'utilisation avec un micro-filtre hygiénique, enlever la mousse du cadre de filtre (fig. 20) et insérer la cassette à charbon actif.

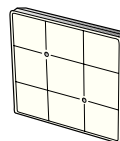

### Brosse TURBO-UNIVERSAL® VZ102TBB

Brossage et aspiration en une seule opération sur des tapis à voile ras et des moquettes, voire appropriée à tous les revêtements. Idéale pour aspirer des poils. Entraînement de la brosse rotative par le débit aspiré de l'aspirateur. Pas besoin de raccordement électrique.

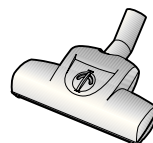

### Brosse pour sols durs VZ123HD

Pour aspirer sur des sols lisses (parquet, carrelages, dalles de terre cuite,...)



## Pièces de rechange

### Filtre de sortie d'air Microsan (1) et filtre de protection du moteur (2)

Filtre de sortie d'air Microsan (1): référence 483332

Filtre de protection du moteur (2): référence 187622

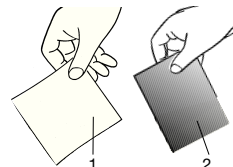



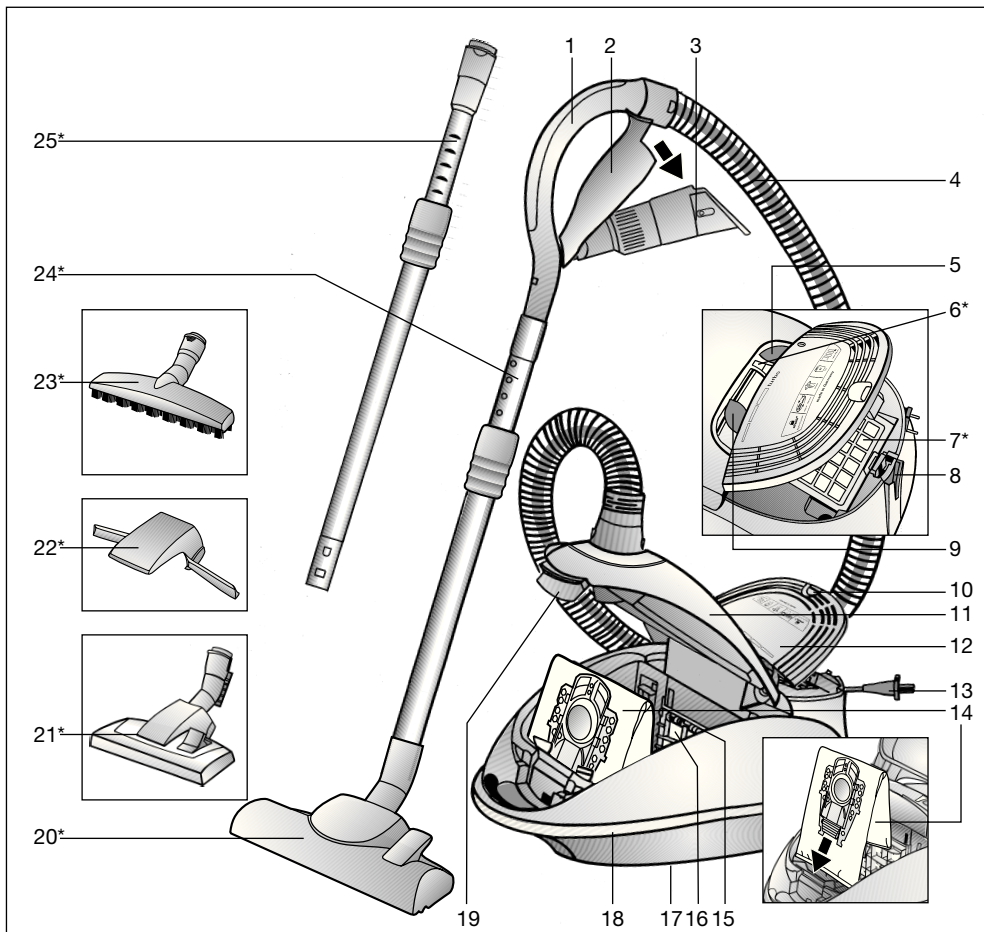

- |    |   |    |   |
|----|---|----|---|
| 1  | Impugnatura del tubo flessibile             | 16 | Filtro di protezione del motore   |
| 2  | Supporto per accessori                      | 17 | Strumento ausiliario di stazionamento (sul lato inferiore dell'apparecchio) |
| 3  | Accessori combinati                         | 18 | Listello di protezione per mobili resistenti all'abrasione                  |
| 4  | Tubo flessibile di aspirazione              | 19 | Leva di chiusura  |
| 5  | Tasto ON/OFF                                | 20 | Spazzola commutabile per pavimenti*   |
| 6  | Display di sostituzione del filtro          | 21 | Spazzola commutabile per pavimenti con bussola di sblocco*                  |
| 7  | Filtro d'igiene*                            | 22 | Dispositivo di sollevamento dei tappeti*                                    |
| 8  | Supporto ausiliario di parcheggio           | 23 | Spazzola per pavimenti duri con bussola di sblocco*                         |
| 9  | Regolatore della potenza di aspirazione     | 24 | Tubo telescopico con guarnizione di scorrimento*                            |
| 10 | Linguetta di chiusura                       | 25 | Tubo telescopico con guarnizione di scorrimento e bussola di sblocco*       |
| 11 | Coperchio del vano di raccolta dello sporco |    |   |
| 12 | Griglia di sfiatione                        |    |   |
| 13 | Cavo di allacciamento alla rete             |    |   |
| 14 | Sacchetto filtro MEGAFit® Super TEX         |    |   |
| 15 | Portafiltra                                 |    |   |

\*a seconda della specifica dotazione

Conservare le istruzioni per l'uso. In caso di cessione dell'aspirapolvere a terzi, si raccomanda di consegnare anche le istruzioni per l'uso.

## Utilizzo conforme

Questo aspirapolvere è destinato esclusivamente all'utilizzo in ambito domestico e non è adatto per uso industriale. Utilizzare l'aspirapolvere soltanto così come indicato dalle presenti istruzioni per l'uso.

Il costruttore non si assume alcuna responsabilità per danni conseguenti a un utilizzo scorretto o non conforme dell'apparecchio.

Si raccomanda pertanto di osservare scrupolosamente le seguenti avvertenze.

L'aspirapolvere può essere utilizzato esclusivamente con:

- Sacchetto filtro originale MEGAFilt® SuperTEX
- Parti di ricambio, accessori o -accessori speciali

### L'aspirapolvere non è adatto all'uso nei seguenti casi:

- aspirazione di polvere su persone o animali
- aspirazione di:
  - insetti e piccole creature
  - sostanze nocive, oggetti affilati, materiali caldi o incandescenti
  - sostanze umide o liquide
  - materiali e sostanze infiammabili o esplosive.
  - cenere, fuliggine delle stufe di maiolica e degli impianti di riscaldamento centrali

## Norme di sicurezza

Questo aspirapolvere è conforme alle regole tecniche riconosciute e alle norme di sicurezza in vigore.

Si certifica la conformità alle seguenti direttive europee: 89/336/CEE (emendata attraverso le normative RL 91/263/CEE, 92/31/CEE e 93/68/CEE). 73/23/CEE (emendata attraverso la normativa RL 93/68/CEE).

- Collegare e mettere in funzione l'aspirapolvere solo conformemente a quanto riportato sulla targhetta di identificazione.
- Non aspirare mai senza il sacchetto filtro MEGAFilt® SuperTEX => L'apparecchio può danneggiarsi!
- I bambini possono usare l'aspirapolvere soltanto sotto sorveglianza di un adulto.
- Non tenere la bocchetta e il tubo dell'aspirapolvere vicini alla testa. => Pericolo di lesioni!
- Non utilizzare il cavo di allacciamento alla rete per trasportare n l'aspirapolvere.
- In caso di uso prolungato dell'apparecchio, estrarre completamente il cavo di allacciamento alla rete.
- Per staccare l'apparecchio dalla rete, afferrare la spina senza tirare il cavo di collegamento alla rete elettrica.
- Non far passare il cavo di allacciamento alla rete su bordi affilati e non schiacciarlo.
- Staccare la spina dalla rete prima di effettuare lavori sull'aspirapolvere o sugli accessori.

- Non mettere in funzione l'apparecchio qualora esso sia danneggiato. In caso di anomalia, staccare la spina dalla rete.
- Per evitare pericoli, le riparazioni e le sostituzioni dei componenti dell'aspirapolvere devono essere effettuate esclusivamente dal servizio di assistenza tecnica autorizzato.
- Proteggere l'aspirapolvere dall'umidità e dalle fonti di calore.
- Disattivare l'apparecchio quando non lo si usa.
- Gli apparecchi dismessi devono essere resi immediatamente inutilizzabili, per essere poi smaltiti in conformità alle normative vigenti in materia.
- Per motivi di sicurezza, gli aspirapolvere con una potenza di 2300 W o superiore sono dotati di un dispositivo antisurriscaldamento. Nel caso in cui si verifichi un blocco e l'apparecchio si surriscaldi, quest'ultimo si disattiva automaticamente. Staccare la spina e accertarsi che la bocchetta del tubo di aspirazione o il tubo flessibile non siano otturati o non sia necessario sostituire il filtro. Dopo aver risolto il problema insorto, lasciare raffreddare l'apparecchio almeno per un'ora. Soltanto successivamente sarà nuovamente possibile utilizzarlo.

## Avvertenze per lo smaltimento

### ■ Imballaggio

L'imballaggio protegge l'aspirapolvere da eventuali danni durante il trasporto.

È costituito da materiali non inquinanti e può pertanto essere riciclato.

Provvedere allo smaltimento dei materiali di imballaggio non più necessari rivolgendosi ai centri di raccolta per il sistema di riciclaggio "Punto verde".

### ■ Apparecchi dismessi

Gli apparecchi dismessi contengono ancora molteplici materiali preziosi.

Si consiglia pertanto di restituire il proprio apparecchio dismesso al proprio rivenditore o presso un centro di riciclaggio.

Per informazioni sulle modalità di riciclaggio, rivolgersi al proprio rivenditore o all'amministrazione comunale della propria città.

### ■ Attenzione

- L'apparecchio deve essere collegato a una sola presa, la quale deve essere dotata di una protezione non inferiore a 16 A.

Se il dispositivo di sicurezza scatta al momento dell'attivazione dell'apparecchio, la causa può essere dovuta al fatto che altri apparecchi con elevata potenza allacciata sono stati collegati contemporaneamente allo stesso circuito.

Per evitare che il dispositivo di protezione scatti, impostare il livello di potenza minimo prima di attivare l'apparecchio e scegliere quindi solo successivamente un livello di potenza superiore.

Aprire le pagine illustrate!

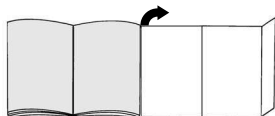

## Messa in funzione

### Figura 1

- Inserire il tronchetto di aspirazione nell'apposita apertura di aspirazione, facendolo innestare in posizione.
- Per rimuovere il tubo flessibile di aspirazione, premere i due nottolini ed estrarre il tubo.

### Figura 2\*

- Collegare l'impugnatura e il tubo telescopico in modo che risultino a filo.
- Spingere l'impugnatura nel tubo telescopico fino a farla innestare in posizione e in modo che i due componenti risultino a filo.  
Per sbloccare, premere la bussola di sblocco e rimuovere l'impugnatura.

### Figura 3\*

- Montare il dispositivo di sollevamento dei tappeti sulla spazzola.
- Bloccare il dispositivo di sollevamento dei tappeti esercitando una pressione laterale.

### Figura 4\*

- Collegare la spazzola per pavimenti e il tubo telescopico in modo che risultino a filo.
- Spingere il tubo telescopico nel raccordo della spazzola per pavimenti fino a farlo innestare in posizione e in modo che i due componenti risultino a filo.  
Per sbloccare, premere la bussola di sblocco e rimuovere il tubo telescopico.

### Figura 5\*

Azionando la guarnizione di scorrimento nella direzione indicata dalla freccia, sbloccare il tubo telescopico e impostare la lunghezza desiderata.

### Figura 6

Afferare il cavo di collegamento alla rete elettrica a livello della spina, estrarlo fino a ottenere la lunghezza desiderata e collegare quindi la spina.

### Figura 7



Attivare e disattivare l'aspirapolvere azionando il tasto ON/OFF nel senso indicato dalla freccia.

## Aspirazione

Si tratta di un apparecchio molto potente ed efficiente. Si consiglia di utilizzare la potenza massima esclusivamente in caso di sporco persistente su pavimenti duri e moquette a pelo raso.

### Figura 8

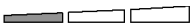
Azionando il regolatore della potenza di aspirazione è possibile impostare la forza di aspirazione continua desiderata.

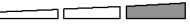

- Basso  
ambito di potenza:   
Per la pulizia di materiali delicati, per esempio le tende.
- Medio  
ambito di potenza:   
Per la pulizia quotidiana in condizioni di sporco limitato.
- Elevato  
ambito di potenza:   
Per la pulizia di rivestimenti resistenti, di pavimenti duri e in caso di forte sporco.
- Turbo:

### turbo

per la pulizia dello sporco molto resistente.

### Figura 9

Regolazione della spazzola per pavimenti:

- per la pulizia di tappeti e moquette => 
- per la pulizia di pavimenti duri => 

## Spazzola per pavimenti con dispositivo di sollevamento dei tappeti\*

### Figura 10\*

Quando si ritira la spazzola per pavimenti, il tappeto viene sollevato in modo da consentire la pulizia anche sotto il bordo del tappeto.

## Uso dell'aspiratore con gli accessori

### Figura 11

Staccare gli accessori combinati tirandoli nel senso indicato dalla freccia, in modo da rimuoverli dal supporto per accessori.

- Bocchetta per giunti  
Per la pulizia dei giunti e degli angoli.  
Per i punti difficilmente accessibili, è possibile allungare l'accessorio combinato estraendo in modo telescopico la bocchetta per giunti e regolandolo sui 2 livelli possibili.
- Estrarre la bocchetta per giunti dei due livelli finché non la si senta innestarsi in posizione.
- Allentando i dispositivi di bloccaggio telescopici (premere nel senso indicato dalla freccia) si può nuovamente collegare la bocchetta per giunti.
- Bocchetta per imbottiture  
Per la pulizia di mobili imbottiti, tende, ecc.

\*a seconda della specifica dotazione

## c) Pennello per mobili

Per la pulizia di telai delle finestre, mobili, profili, ecc.

- Ribaltare la bocchetta per imbottiture nel senso indicato dalla freccia.
- Ruotando nel senso indicato dalla freccia, si estrae la corona.

**Prima di montare l'accessorio combinato nel supporto per accessori, è necessario applicare la corona e ribaltare nuovamente la bocchetta per imbottiture.**

**Figura 12\***

Spazzola per pavimenti duri

Per la pulizia di pavimenti duri (piastrelle, parquet, ecc.)

Spingere il tubo telescopico nel raccordo della spazzola per pavimenti duri fino a farlo innestare in posizione.

Per sbloccare, premere la bussola di sblocco e rimuovere il tubo telescopico.

**Figura 13**

In caso di brevi pause è possibile utilizzare il supporto ausiliario di parcheggio situato sul lato posteriore dell'apparecchio.

Inserire l'aletta di plastica del tronchetto della bocchetta nell'incavo sul lato dell'apparecchio.

**Dopo la pulizia****Figura 14**

- Disattivare l'apparecchio e staccare la spina dalla presa.
- Tirare brevemente il cavo di allacciamento alla rete e rilasciare (il cavo si arrotola automaticamente).
- Tirando nuovamente il cavo di allacciamento, si riattiva il freno del cavo. Tirando brevemente il cavo, si disattiva.

**Figura 15**

Per trasportare / riporre l'apparecchio è possibile servirsi del dispositivo ausiliario di arresto situato sul lato inferiore dell'apparecchio stesso. Posizionare l'apparecchio verticalmente. Inserire l'aletta di plastica della spazzola per pavimenti nell'incavo sul lato inferiore dell'apparecchio.

**Sostituzione del filtro****Sostituzione del sacchetto filtro MEGAFilt®SuperTEX****Figura 16**

- Quando si solleva la spazzola dal pavimento alla massima potenza aspirante, il display di sostituzione del filtro lampeggia in modo regolare e intenso ed è quindi necessario sostituire il sacchetto filtro anche se non è del tutto pieno. In questo caso è il tipo di materiale a rendere necessaria la sostituzione.
- Aprire il coperchio del vano di raccolta dello sporco azionando la leva di chiusura nel senso indicato dalla freccia.

**Figura 17**

Chiudere il sacchetto filtro MEGAFilt®SuperTEX tirando la linguetta di chiusura ed estrarlo.

**Figura 18**

Montare un nuovo sacchetto filtro MEGAFilt®SuperTEX sul relativo supporto e chiudere il coperchio del vano di raccolta dello sporco.

**Attenzione: il coperchio del vano di raccolta dello sporco si chiude solo dopo che sono stati inseriti il Filterbeutel MEGAFilt®SuperTEX e il filtro tessile.**

**Se, anche dopo la sostituzione del sacchetto filtro, il display di sostituzione del filtro continua a lampeggiare, controllare che la spazzola, il tubo o il tubo flessibile di aspirazione non siano otturati.**

**Pulizia del filtro di protezione del motore**

Si consiglia di pulire il filtro di protezione del motore a intervalli regolari, battendolo leggermente e lavandolo!

**Figura 19**

- Aprire il coperchio del vano di raccolta dello sporco (cfr. Figura 16).
- Estrarre il filtro di protezione del motore nel senso indicato dalla freccia.
- Pulire il filtro di protezione del motore battendolo leggermente.
- In caso di forte imbrattamento, è necessario lavare il filtro di protezione del motore. Successivamente, lasciarlo asciugare per almeno 24 ore.
- In seguito alla pulizia, inserire il filtro di protezione del motore nell'apparecchio sino al dispositivo di arresto e chiudere il coperchio del vano di raccolta dello sporco.

Per avere un nuovo filtro di protezione del motore come parte di ricambio, rivolgersi al servizio di assistenza tecnica (vedere la sezione Parti di ricambio a pagina 25)

### Sostituzione del microfiltro igiene\*

Si consiglia di sostituire il microfiltro igiene con ogni nuova confezione del filtro di ricambio (dopo 5 sostituzioni del sacchetto filtro), al più tardi dopo un anno.

#### Figura 20

- Premendo la linguetta di chiusura nel senso indicato dalla freccia, sbloccare e aprire la griglia di sfato.
- Premendo il dispositivo di chiusura nel senso indicato dalla freccia, sbloccare ed estrarre il telaio del filtro.

#### Figura 21\*

- Rimuovere l'espanso e il microfiltro igiene.
- Smaltire il microfiltro igiene e montarne uno nuovo.
- Pulire l'espanso e rimontarlo nel supporto del filtro.

Dopo aver aspirato particelle di polvere fini (per esempio gesso, cemento, ecc.), pulire il filtro di protezione del motore battendolo e, se necessario, sostituire il filtro di protezione del motore e il microfiltro igienico.

#### Figura 22

- Spingere il supporto del filtro al di sotto delle due alette e muoverlo nel senso indicato dalla freccia finché non si innesti in posizione.
- Chiudere la griglia di sfato.

### Sostituzione del filtro Hepa\*

Se l'apparecchio è dotato anche di un filtro Hepa, quest'ultimo deve essere sostituito una volta all'anno. (Per la sostituzione del filtro si rimanda alle figure 20 e 22)

### Sostituzione della cassetta a carbone attivo\*

Se l'apparecchio è dotato di una cassetta a carbone attivo, quest'ultima deve essere sostituita una volta all'anno.

#### Figura 23\*

- Rimuovere la cassetta a carbone attivo e smaltirla con i rifiuti domestici.
- Montare una nuova cassetta a carbone attivo. (Per la sostituzione del filtro si rimanda alle figure 20, 21 e 22)

## Manutenzione

Prima di pulire l'aspirapolvere, è necessario disattivarlo e staccare la spina.

L'aspirapolvere e gli accessori in materiale plastico possono essere puliti con un normale detergente per plastica.

**Non utilizzare strumenti abrasivi né detergenti universali o per vetro.**

**Non immergere mai l'aspirapolvere nell'acqua.**

Il vano di raccolta dello sporco può essere pulito con un altro aspirapolvere o semplicemente mediante un panno/pennello asciutto.

Con riserva di modifiche tecniche.

\*a seconda della specifica dotazione

## Accessori speciali

### Confezione del filtro di ricambio VZ52AFP2

Contenuto:

5 filtri di ricambio MEGAfil®Super TEX con dispositivo di chiusura  
1 microfiltro igiene

<http://www.siemens.com/dust-bag>

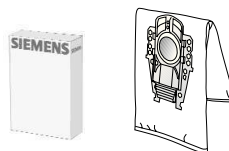

Tipo P / n° ID 462587

### Filtro tessile (filtro permanente) VZ10TFP

Filtro riutilizzabile con sistema di chiusura con velcro.

- **Attenzione: si consiglia di evitare l'abbinamento di filtro tessile e filtro HEPA in quanto**
- **questa combinazione determina una notevole riduzione della durata utile del filtro HEPA.**



### Filtro HEPA (classe H12) VZ151HF

Consigliato per gli allergici. Per avere aria di scarico estremamente pura.  
Sostituire una volta all'anno (vedere figure 19 e 21)

- **Attenzione: si consiglia di evitare l'abbinamento di filtro tessile e filtro HEPA in**
- **quanto questa combinazione determina una notevole riduzione della durata utile del filtro HEPA.**

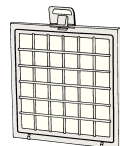

### Cassetta a carbone attivo VZ190AFB

Cassetta a carbone attivo extra-spessa. Impedisce la formazione di odori sgradevoli per lunghi periodi di tempo. Da sostituire una volta all'anno. Utilizzabile solo in abbinamento con il filtro HEPA (VZ151HFB) o il microfiltro igiene. In caso di utilizzo con microfiltro igiene, rimuovere l'espanso dal supporto del filtro (figura 20) e applicare la cassetta a carbone attivo.

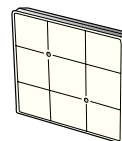

### Spazzola TURBO-UNIVERSAL® VZ102TBB

Per spazzolare e pulire in una sola operazione moquette e tappeti dal pelo corto nonché per tutti i tipi di rivestimenti. È particolarmente adatta per l'aspirazione dei peli di animali. Il funzionamento del rullo della spazzola avviene mediante la corrente di aspirazione dello stesso aspirapolvere. Non è necessario stabilire un collegamento elettrico.

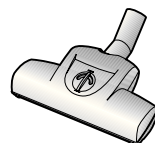

### Spazzola per pavimenti duri VZ123HD

Per pulire pavimenti lisci (parquet, piastrelle, terracotta, ecc.)



## Parti di ricambio

### Filtro d'igiene Microsan (1) e filtro di protezione del motore (2)

Filtro di scarico Microsan (1): n° identif. 483332

Filtro di protezione del motore (2): n° identif. 187622

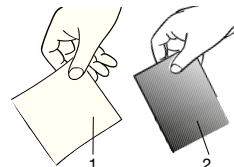

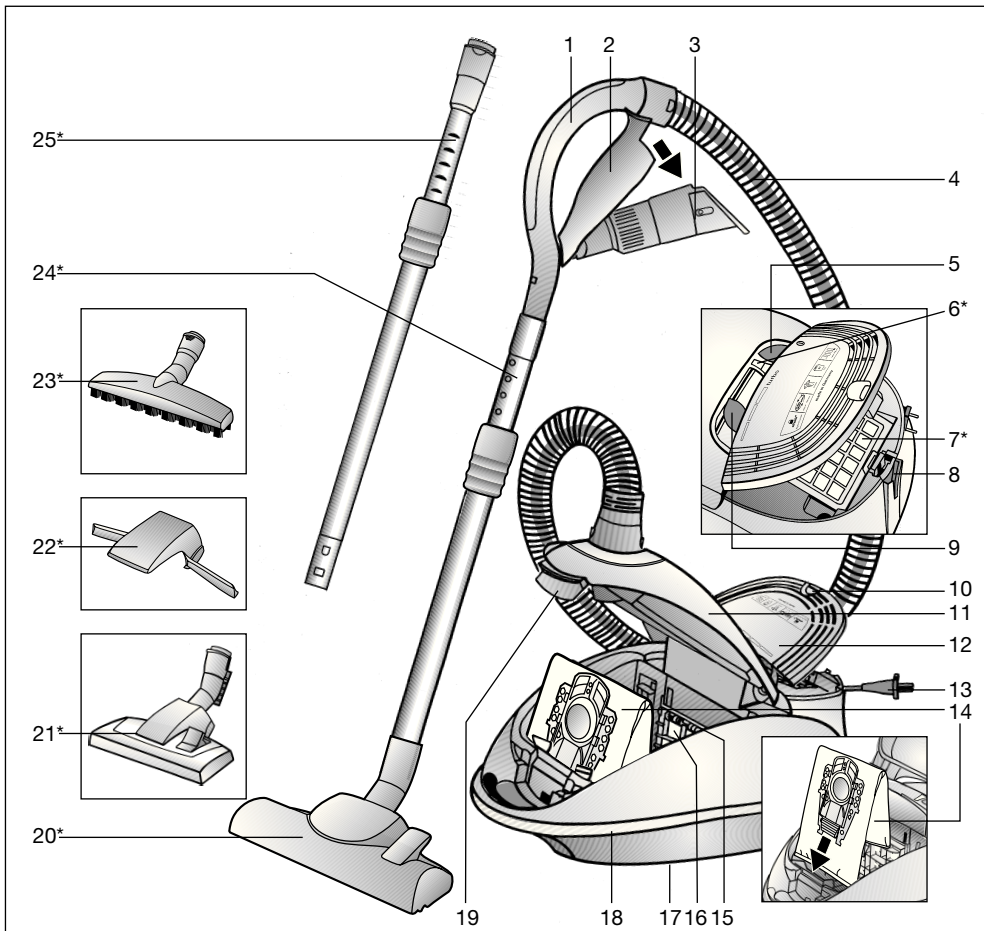

- |                                 |   |
|---------------------------------|---|
| 1 Handgreep van de slang        | 15 Filterhouder   |
| 2 Accessoirehouder              | 16 Motorbeveiligingsfilter                                |
| 3 Combi-accessoires             | 17 Uitschakelhulp (aan de onderkant van het apparaat)     |
| 4 Zuigslang                     | 18 Slijtveste meubelbeschermingslijst                     |
| 5 Aan- / uitschakelaar          | 19 Afsluithendel  |
| 6 Indicatie filter vervangen    | 20 Omschakelbaar vloermondstuk*                           |
| 7 Uitblaasfilter*               | 21 Omschakelbaar vloermondstuk met ontgrendelingshuls*    |
| 8 Parkeerhulp                   | 22 Tapijtopnemer*   |
| 9 Zuigkrachtregelaar            | 23 Mondstuk voor harde vloeren met ontgrendelingshuls*    |
| 10 Sluitstrip                   | 24 Telescoopbuis met schuifmanchet*                       |
| 11 Deksel voor stofcompartiment | 25 Telescoopbuis met schuifmanchet en ontgrendelingshuls* |
| 12 Uitblaasrooster              |   |
| 13 Elektriciteits snoer         |   |
| 14 Filterzak MEGAfit® Super TEX |   |

\*afhankelijk van de uitvoering

De gebruiksaanwijzing goed bewaren. Wanneer u de stofzuiger doorgeeft aan derden de gebruiksaanwijzing erbij voegen.

## Gebruik volgens de voorschriften

Deze stofzuiger is alleen voor huishoudelijk en niet voor zakelijk gebruik bestemd.

De stofzuiger uitsluitend gebruiken zoals aangegeven in deze gebruiksaanwijzing.

De fabrikant is niet aansprakelijk voor eventuele schade die ontstaat wanneer het apparaat niet volgens de voorschriften of op een verkeerde manier wordt gebruikt.

Volg daarom beslist de volgende aanwijzingen op!

De stofzuiger mag alleen maar worden gebruikt met:

- originele filterzak MEGAfil<sup>®</sup> SuperTEX
- Originele reserveonderdelen, accessoires of -extra toebehoren

### De stofzuiger is niet geschikt voor:

- het schoonzuigen van mensen of dieren
- het opzuigen van:
  - insecten
  - substanties die schadelijk voor de gezondheid, heet of gloeiend zijn, of scherpe randen hebben.
  - vochtige of vloeibare stoffen
  - licht ontvlambare of explosieve stoffen en gassen.
  - as, roest van open haarden en centrale verwarmingsinstallaties

## Veiligheidsvoorschriften

Deze stofzuiger voldoet aan de erkende regels van de techniek en de betreffende veiligheidsbepalingen.

Wij bevestigen de overeenstemming met de volgende Europese richtlijnen: 89/336/EWG (gewijzigd door RL 91/263/EWG, 92/31/EWG en 93/68/EWG). 73/23/EWG (gewijzigd door RL 93/68/EWG).

- De stofzuiger alleen volgens de gegevens op het typeplaatje aansluiten en in bedrijf nemen.
- Nooit stofzuigen zonder filterzak MEGAfil<sup>®</sup> SuperTEX => Het apparaat kan beschadigd raken!
- Kinderen mogen de stofzuiger alleen onder toezicht gebruiken.
- Zorg ervoor dat het mondstuk en de buis tijdens het zuigen niet in de buurt van het hoofd komen.  
=> Er bestaat kans op letsel!
- Het elektriciteits snoer niet gebruiken om de stofzuiger te dragen/ transporteren.
- Bij gebruik van meerdere uren achter elkaar het elektriciteits snoer volledig uittrekken.
- Niet aan het elektriciteits snoer maar aan de stekker trekken om het apparaat los te koppelen van het net.
- Het elektriciteits snoer niet over scherpe randen trekken en niet bekneld laten raken.
- Voor alle werkzaamheden aan de stofzuiger of de accessoires de stekker uit het stopcontact halen.

- De stofzuiger niet gebruiken wanneer hij beschadigd is. In geval zich een storing voordoet de stekker uit het stopcontact halen.
- Om risico's te voorkomen mogen reparaties aan de stofzuiger en de vervanging van onderdelen alleen worden uitgevoerd door onze klantenservice.
- De stofzuiger beschermen tegen vochtigheid en warmtebronnen.
- Het apparaat uitschakelen wanneer het niet wordt gebruikt.
- Versleten apparaten onmiddellijk onbruikbaar maken, het apparaat daarna op een verantwoorde wijze afvoeren.
- Om veiligheidsredenen zijn stofzuigers met een vermogen van 2300 W en meer met een oververhittingsbeveiliging uitgerust.  
Mocht er een blokkering optreden en het apparaat te heet worden, dan wordt het automatisch uitgeschakeld. Trek de stekker uit het stopcontact en controleer of mondstuk, zuigpijp of slang niet verstopt zijn en of het filter vervangen moet worden.  
Nadat de storing is opgeheven dient u het apparaat minstens 1 uur te laten afkoelen. Hierna kan het weer worden gebruikt.

## Instructies voor recycling

### ■ Verpakking

De verpakking beschermt de stofzuiger tegen beschadiging tijdens het transport. Deze bestaat uit milieuvriendelijk materiaal en is daarom recyclebaar. Breng verpakkingsmateriaal dat u niet meer nodig heeft naar een verzamelplaats voor de verwerking van afval.

### ■ Oude apparaten

Oude apparaten bevatten vaak nog waardevol materiaal. Geef daarom uw oude apparaat voor hergebruik af aan uw handelaar of een recyclecentrum. Informatie over actuele methoden van afvalverwijdering kunt u krijgen bij uw handelaar of uw gemeente.

### ■ Let op

- Als de zekering in de meterkast bij het inschakelen van het apparaat wordt geactiveerd, dan kan dit worden veroorzaakt doordat er tegelijkertijd meerdere elektrische apparaten met hoge aansluitwaarde op hetzelfde stroomcircuit zijn aangesloten.  
Het in werking treden van de zekering kan worden voorkomen door, alvorens het apparaat in te schakelen, de laagste vermogensstand in te stellen en pas daarna een hogere vermogensstand te kiezen.



Gelieve de pagina's met afbeeldingen uit te klappen!

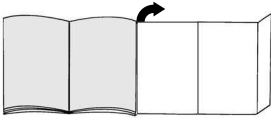

## De stofzuiger in gebruik nemen

### Afbeelding 1

- Het aansluitstuk van de zuigslang inbrengen in de zuigopening en laten inklinken.
- Bij het verwijderen van de zuigslang beide Ontgrendelingsnokken samendrukken en de slang eruit trekken.

### Afbeelding 2\*

- De handgreep en de telescoopbuis in elkaar steken.
- De handgreep stevig in de telescoopbuis schuiven.  
Om de verbinding op te heffen op de ontgrendelingshuls drukken en de handgreep eruit trekken.

### Afbeelding 3\*

- De tapijtopnemer op het mondstuk plaatsen.
- De tapijtopnemer door zijwaartse druk vastzetten.

### Afbeelding 4\*

- Het vloermondstuk en de telescoopbuis in elkaar steken.
- De telescoopbuis goed in het aansluitstuk van het vloermondstuk schuiven tot hij inklinkt.  
Om de verbinding op te heffen op de ontgrendelingshuls drukken en de telescoopbuis eruit trekken.

### Afbeelding 5\*

Door de schuifmanchet in de richting van de pijl te drukken de telescoopbuis ontgrendelen en de gewenste lengte instellen.

### Afbeelding 6

De stekker van het elektriciteitsnoer vastpakken, het snoer tot de gewenste lengte uittrekken en de stekker in het stopcontact steken.

### Afbeelding 7

Stofzuiger door middel van de aan-/ uitknop in de richting van de pijl in- of uitschakelen.

## Zuigen

U heeft een apparaat met een groot vermogen en een hoge zuigkracht aangeschaft. Daarom wordt het aanbevolen alleen bij sterk vervuilde, laagpolige vloerbedekking of harde vloeren gebruik te maken van het maximale vermogen.

### Afbeelding 8

Met behulp van de zuigkrachtregelaar kan de gewenste zuigkracht traploos worden ingesteld.

- Laag vermogensbereik: voor het schoonzuigen van kwetsbare stoffen, bijv. gordijnen.
- Gemiddeld vermogensbereik: voor de dagelijkse reiniging bij geringe vervuiling.
- Hoog vermogensbereik: voor het reinigen van zware vloerbedekking, harde vloeren en bij sterke vervuiling.
- Turbobereik: **turbo**

voor het verwijderen van hardnekkige en zeer sterke vervuiling.

### Afbeelding 9

Vloermondstuk instellen:

- voor het zuigen van tapijten en vaste vloerbedekking =>
- voor het zuigen van harde vloerbedekking =>

### Vloermondstuk met tapijtopnemer\*

### Afbeelding 10\*

Bij het intrekken van het vloermondstuk wordt de vloerbedekking opgetild, zodat er onder de rand gezogen kan worden.

### Zuigen met accessoires

### Afbeelding 11

Combi-accessoires uit de accessoirehouder halen door ze in de richting van de pijl te trekken.

- Kierenmondstuk  
Voor het schoonzuigen van kieren en hoeken.  
Voor moeilijk toegankelijke plaatsen kan het combi-accessoire door de zuigmond als een telescoop uit te trekken in 2 standen verlengd worden.
- Kierenmondstuk in beide standen zover uittrekken tot het hoorbaar inklinkt.
- Door het opheffen van de telescoopvergrendelingen (drukken in de richting van de pijl) kan het vloermondstuk weer ingeschoven worden.
- Meubelmondstuk  
Voor het schoonzuigen van gestoffeerde meubels, gordijnen, enz.

\*afhankelijk van de uitvoering

## c) Meubelborstel

Voor het schoonzuigen van raamkozijnen, kasten, profielen, enz.

- Meubelmondstuk in de richting van de pijl omklappen.
- Door in de richting van de pijl te draaien komt de borstelkrans naar buiten.

**Voordat de combi-accessoires in de accessoirehouder worden ingebracht, moet de borstelkrans ingedraaid en het meubelmondstuk ingeklapt worden.**

**Afbeelding 12\***

Mondstuk voor harde vloeren

Voor het afzuigen van harde vloerbekledingen (tegels, parket enz.)

De telescoopbuis in het aansluitstuk van het mondstuk voor harde vloeren schuiven tot hij inklikt. Om de verbinding op te heffen op de ontgrendelingshuls drukken en de telescoopbuis eruit trekken.

**Afbeelding 13**

Bij korte zuigpauzes kunt u de parkeerhulp aan de achterkant van het apparaat gebruiken.

Kunststofnok op het aansluitstuk van het mondstuk in de uitsparing aan de achterkant van het apparaat schuiven.

**Na het werk****Afbeelding 14**

- Het apparaat uitschakelen, de stekker uit het stopcontact halen.
- Kort aan het elektriciteits snoer trekken en loslaten (het snoer rolt automatisch op).
- Door opnieuw aan het elektriciteits snoer te trekken wordt de snoerrem weer actief. Door kort aan het snoer te trekken, wordt hij gedeactiveerd.

**Afbeelding 15**

Voor het uitschakelen /transporteren van het apparaat kunt u de uitschakelhulp aan de onderzijde van het apparaat gebruiken. Het apparaat recht op neerzetten. Kunststofnok op het vloermondstuk in de uitsparing aan de onderkant van het apparaat schuiven.

**Vervanging filter****Filterzak MEGAFilt®SuperTEX vervangen****Afbeelding 16**

- Wanneer de filtervervangindicatie op het moment dat het vloermondstuk van de bodem is opgetild en het hoogste zuigvermogen is ingesteld intensief en gelijkmatig oplicht, dient de filterzak te worden vervangen, ook al is hij nog niet vol. In dit geval is vervanging noodzakelijk vanwege de aard van de inhoud van de zak.
- Het deksel van het stofcompartiment openen door de afsluithendel in de richting van de pijl te draaien.

**Afbeelding 17**

De filterzak MEGAFilt®SuperTEX afsluiten en uitnemen door aan het sluitlipje te trekken.

**Afbeelding 18**

De nieuwe filterzak MEGAFilt®SuperTEX in de houder plaatsen en het deksel van het stofcompartiment sluiten.

- **Let op: het deksel van het stofcompartiment sluit**
- **alleen wanneer de filterzak MEGAFilt®SuperTEX of een textiefilter is ingebracht.**

**Wanneer de filtervervangindicatie blijft branden nadat de filterzak is vervangen, controleer dan of het mondstuk, de buis of de zuigslang verstopt is.**

**Motorbeveiligingsfilter schoonmaken**

Het motorbeveiligingsfilter dient regelmatig te worden schoongemaakt door het uit te kloppen of uit te wassen!

**Afbeelding 19**

- Het deksel van het stofcompartiment openen (zie afbeelding 16).
- Het motorbeveiligingsfilter in de richting van de pijl naar buiten trekken.
- Het motorbeveiligingsfilter schoonmaken door het uit te kloppen.
- Bij sterke vervuiling dient het motorbeveiligingsfilter te worden uitgewassen.  
Filter vervolgens minstens 24 uur laten drogen.
- Na het schoonmaken het motorbeveiligingsfilter tot de aanslag in het apparaat schuiven en het deksel van het stofcompartiment sluiten.

Indien gewenst kunt u een nieuw motorbeveiligingsfilter als reserveonderdeel verkrijgen bij de klantenservice. (zie reserveonderdelen pag. 31)

### Micro-hygiënefilter vervangen\*

Het micro-hygiënefilter dient bij elke nieuwe vervangingsfilterverpakking (na 5 filterzakken), uiterlijk na één jaar te worden vervangen.

#### Afbeelding 20

- Door in de richting van de pijl op het sluitlipje te drukken het uitblaasrooster ontgrendelen en openen.
- Het filterraam ontgrendelen door in de richting van de pijl te drukken en uitnemen.

#### Afbeelding 21\*

- Schuimstof en micro-hygiënefilter verwijderen.
- Micro-hygiënefilter afvoeren en een nieuw micro-hygiënefilter inbrengen.
- Schuimstof schoonmaken en ook weer inbrengen in het filterraam.

Na het opzuigen van fijne stofdeeltjes (zoals bijv. gips, cement, etc.) het motorbeveiligingsfilter schoonmaken door het uit te kloppen, eventueel het motorbeveiligingsfilter en de micro-hygiënefilter vervangen.

#### Afbeelding 22

- Filterraam onder de beide houderstaafjes schuiven en in de richting van de pijl draaien tot het inklikt.
- Uitblaasfilter sluiten.

### Hepa-filter vervangen\*

Is uw apparaat uitgerust met een Hepa-filter, dan dient dit jaarlijks te worden vervangen. (Zie voor vervanging van het filter afbeeldingen 20 en 22)

### Actiefkool-cassette vervangen\*

Is uw apparaat uitgerust met een actiefkool-cassette, dan moet deze jaarlijks worden vervangen.

#### Afbeelding 23\*

- Actiefkool-cassette uitnemen en met het huisvuil meegeven.
- Nieuwe actiefkool-cassette inbrengen. (Zie voor vervanging van het filter afbeeldingen 20, 21 en 22)

## Onderhoud

Voor het schoonmaken dient de stofzuiger altijd te worden uitgeschakeld en de stekker uit het stopcontact te worden gehaald.

De stofzuiger en de accessoires van kunststof kunnen met een in de handel gebruikelijk schoonmaakmiddel voor kunststof worden onderhouden.

- **Geen schuurmiddelen, glas- of allesreiniger gebruiken.**
- **De stofzuiger nooit in water houden.**

Het stofcompartiment kan indien nodig met een tweede stofzuiger worden uitgezogen, of eenvoudig met een droge stofdoek of stofkwas worden schoongemaakt.

Technische wijzigingen voorbehouden.

\*afhankelijk van de uitvoering

## Extra toebehoren

### Vervangingsfilterverpakking VZ52AFP2

Inhoud:

5 vervangingsfilters MEGAfilt®Super TEX met sluiting  
1 micro-hygiënefilter

<http://www.siemens.com/dust-bag>

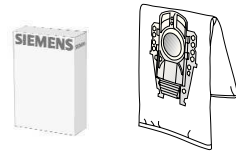

Type P / Ident-nr. 462587

Textielfilter (duurzaam filter) VZ10TFP  
Recyclebaar filter met klittenband.

- **Let op: het textielfilter dient niet te worden gecombineerd met het HEPA-filter,**
- **omdat de levensduur van het HEPA-filter dan aanzienlijk korter wordt.**



HEPA-filter (klasse H12) VZ151HF

Aanbevolen voor mensen die allergisch zijn. Voor een extra zuivere uitblaaslucht.  
Jaarlijks vervangen (zie afbeeldingen 19 en 21)

- **Let op: het textielfilter dient niet te worden gecombineerd met het HEPA-filter, omdat**
- **de levensduur van het HEPA-filter dan aanzienlijk korter wordt.**

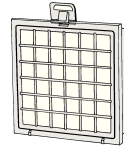

Actiefkool-cassette VZ190AFB

Extra dikke actiefkool-cassette. Gaat lange tijd storende geurtjes tegen. Jaarlijks vervangen.  
Alleen in combinatie met HEPA-filter (VZ151HFB) of micro-hygiënefilter bruikbaar. Bij het gebruik met micro-hygiënefilter het schuimstof uit het filterraam verwijderen (afbeelding 20) en actiefkool-cassette inbrengen.

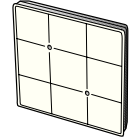

**TURBO-UNIVERSAL®-borstel** VZ102TBB

Borstelt en zuigt kortpolige tapijten en vaste vloerbedekking, resp. alle vloerbedekkingen, in één keer. Met name geschikt voor het opzuigen van haren. De rolborstel wordt aangedreven door de zuigstroom van de stofzuiger. Geen elektrische aansluiting vereist.

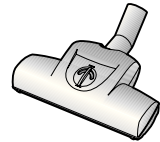

**Mondstuk voor harde vloeren** VZ123HD

Voor het zuigen van gladde vloeren (parket, tegels, terracotta,...)



## Reserveonderdelen

Microsan-uitblaasfilter (1) en motorbeveiligingsfilter (2)

Microsan-uitblaasfilter (1): Ident-nr. 483332

Motorbeveiligingsfilter (2): Ident-nr. 187622

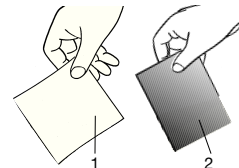

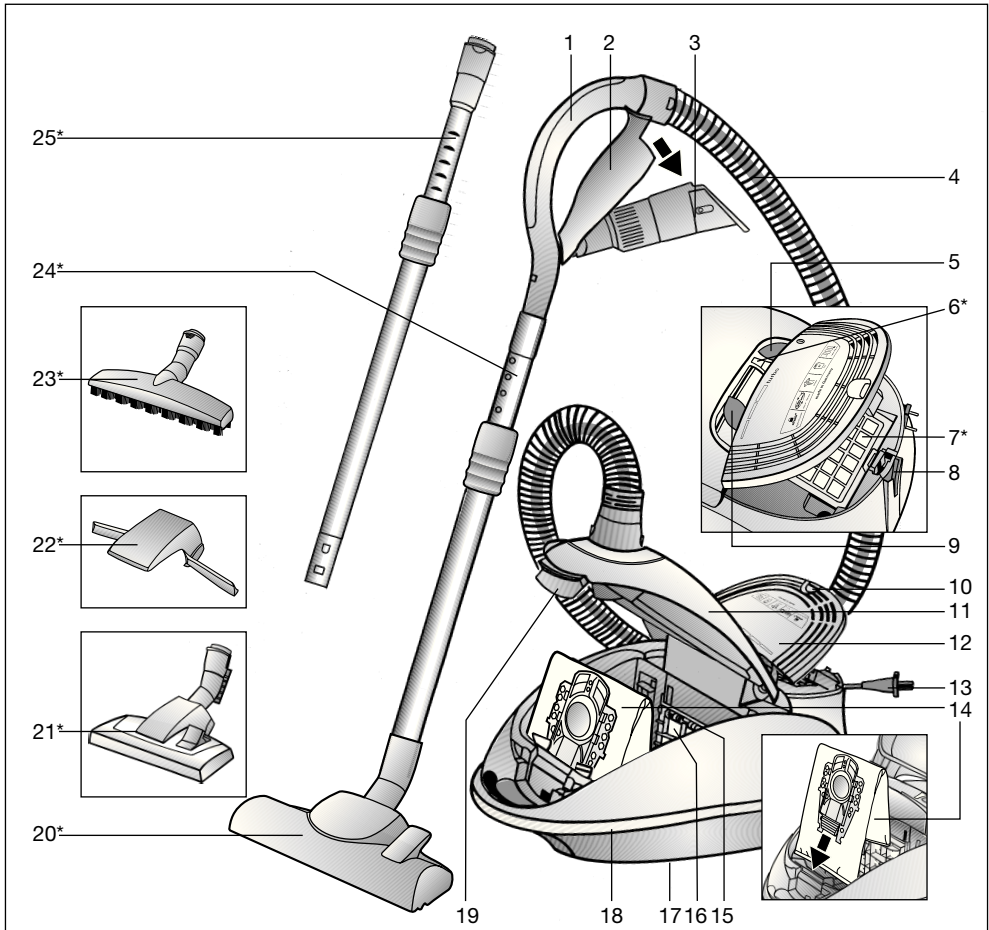

- |                                   |  |
|-----------------------------------|--|
| 1 Ergonomisk greb                 | 15 Filterholder  |
| 2 Tilbehørholder                  | 16 Motorbeskyttelsesfilter                             |
| 3 Kombi-tilbehør                  | 17 Parkeringssystem (på apparatets underside)          |
| 4 Støvsugerslange                 | 18 Slidstærk møbelbeskyttelsesliste                    |
| 5 Tænd-/slukknop                  | 19 Låsehåndtag   |
| 6 Filterskiftsindikator           | 20 Universalgulvmundstykke*                            |
| 7 Udblæsningsfilter*              | 21 Universalgulvmundstykke med låsemuffe*              |
| 8 Parkeringssystem                | 22 Tæppeløfter*  |
| 9 Sugestykeregulator              | 23 Mundstykke til hårde gulvbelægninger med låsemuffe* |
| 10 Lukkemekanisme                 | 24 Teleskoprør med skydemanchet*                       |
| 11 Støvrumslæg                    | 25 Teleskoprør med skydemanchet og låsemuffe*          |
| 12 Udblæsningsgitter              |  |
| 13 Ledning                        |  |
| 14 Filterpose MEGAfilt® Super TEX |  |

\*afhængig af modellen, da denne anvisning kan dække flere modeller

Opbevar brugsanvisningen. Sørg for, at brugsanvisningen medfølger, hvis De giver støvsugeren videre til andre.

## Formålmæssig anvendelse

Denne støvsuger er kun beregnet til anvendelse i husholdninger og ikke til erhvervmæssige formål.

Støvsugeren må udelukkende anvendes i overensstemmelse med angivelserne i denne brugsanvisning.

Producenten garanterer ikke for eventuelle skader, der opstår som følge af ikke formålmæssig anvendelse eller forkert betjening.

Overhold derfor altid nedenstående anvisninger!

Støvsugeren må kun bruges med:

- Original-Filterbeutel MEGAFilt® SuperTEX
- Originale reservedele, originalt tilbehør eller -originalt ekstra tilbehør

### Støvsugeren er ikke beregnet til:

- støvsugning af mennesker eller dyr
- støvsugning af:
  - smådyr
  - sundhedsskadelige, skarpkantede, varme eller gløden- de substanser
  - fugtige eller flydende substanser
  - letantændelige eller eksplosive stoffer og gasser.
  - aske, sod fra kakkelovne eller centralvarmeanlæg

## Sikkerhedsanvisninger

Denne støvsuger er i overensstemmelse med de anerkendte tekniske standarder og de relevante sikkerhedsbestemmelser

Vi erklærer, at dette produkt er i overensstemmelse med følgende europæiske direktiver: 89/336/EØF (ændret ved direktiv 91/263/EØF, 92/31/EØF og 93/68/EØF). 73/23/EØF (ændret v. direktiv 93/68/EØF).

- Støvsugeren må kun tilsluttes og anvendes i henhold til angivelserne på typeskiltet.
- Der må aldrig støvsuges uden en MEGAFilt® SuperTEX filterpose  
=> apparatet kan blive beskadiget!
- Børn må kun benytte støvsugeren, når de er under opsigst.
- Undlad at støvsuge med mundstykket eller røret i nærheden af hovedet.  
=> Der er fare for at komme til skade!
- Benyt ikke ledningen til at bære / transportere støvsugeren med.
- Når støvsugeren bliver anvendt flere timer i træk, skal ledningen trækkes helt ud.
- Træk ikke i ledningen, men kun i selve stikket, når apparatets netledning skal trækkes ud af stikkontakten.
- Undlad at trække ledningen hen over skarpe kanter, og sørg for, at den ikke kommer i klemme.
- Træk altid støvsugerens eller tilbehørets netstik ud af stikkontakten, inden der foretages nogen form for vedligeholdelsesarbejde.

- Støvsugeren må ikke anvendes, hvis den er beskadiget. Træk netstikket ud af stikkontakten i tilfælde af en funktionsfejl ved apparatet.
- For at der ikke skal opstå fare, må reparationer af støvsugeren og udskiftning af reservedele kun udføres af et autoriseret serviceværksted.
- Støvsugeren skal beskyttes mod fugt og varmekilder.
- Sluk for apparatet, når der ikke støvsuges.
- Et kasseret apparat skal gøres ubrugeligt med det samme, hvorefter det skal bortskaffes efter forskrifterne.
- Af sikkerhedsgrunde er støvsugere med en effekt på 2300 Watt og derover udstyret med en overophedningssikring.  
Hvis der opstår en tilstopning, så støvsugeren bliver for varm, slukker den automatisk.  
Træk stikket ud af kontakten, og kontroller, at mundstykke, rør eller slange ikke er tilstoppet, eller om støvsugerposen trænger til at blive udskiftet.  
Når fejlen er afhjulpet, skal De lade støvsugeren køle af i mindst en time. Derefter er støvsugeren klar til brug igen.

## Anvisninger om bortskaffelse

### ■ Emballage

Emballagen beskytter støvsugeren mod beskadigelse under transport.

Den består af miljøvenlige materialer og kan derfor genbruges.

Emballage, der ikke mere skal anvendes, bør bortskaffes på genbrugsstationer eller på lignende vis.

### ■ Kasserede støvsugere

Kasserede apparater indeholder materialer, der kan genbruges.

Aflever derfor udtjente apparater hos forhandleren eller på en genbrugsstation.

Forhør Dem om de aktuelle bortskaffelsesmåder hos Deres forhandler eller hos kommunens tekniske forvaltning.

### ■ Bemærk venligst

- Hvis sikringen springer, når maskinen tændes, kan årsagen til dette være, at De samtidig har tilsluttet flere elapparater med højt effektforbrug i den samme strømkreds. De kan undgå, at sikringen springer, hvis De indstiller støvsugeren til det laveste effektrin, inden der tændes for den, og først derefter vælger et højere effektrin.

Fold siderne med figurerne ud!

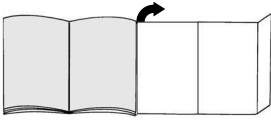

## Ibrugtagning

### Figur 1

- Stik støvsugerslangens studs ind i sugeåbningen, og lad den klikke på plads.
- Tryk de to indgrebshager på slangestudsens sammen, og træk slangen ud.

### Figur 2\*

- Stik håndgrebet og teleskoprøret helt ind i hinanden.
- Skyd håndgrebet helt ind i teleskoprøret, til det går i indgreb.  
Tryk på låsemuffen, og træk håndgrebet ud, når delene skal skilles ad igen.

### Figur 3\*

- Sæt tæppeløfteren på mundstykket.
- Frigør tæppeløfteren med et tryk til siden.

### Figur 4\*

- Stik gulvmundstykket og teleskoprøret helt ind i hinanden.
- Skyd teleskoprøret helt ind i gulvmundstykkets studs, indtil det går i indgreb.  
Tryk på låsemuffen, og træk teleskoprøret ud, når delene skal skilles ad igen.

### Figur 5\*

Tryk skydemanchetten i retning af pilen, så teleskoprøret frigøres, og indstil til den ønskede længde.

### Figur 6

Hold i stikket på ledningen, træk ledningen ud til ønsket længde, og sæt stikket i stikkontakten.

### Figur 7

Tænd og sluk støvsugeren ved at trykke på tænd-/slukknappen i pilens retning.

## Støvsugning

De har anskaffet et apparat med en kraftig effekt og stor sugestykke. Derfor anbefales det, at De kun indstiller til den maksimale effekt ved meget snavsede tæpper med lav luv eller på hårde gulve.

### Figur 8

Den ønskede sugestykke kan indstilles trinløst med sugestykkeregulatoren.

- Lav  
sugeeffekt: Til støvsugning af sart materialer, f.eks. gardiner.
- Mellem  
sugeeffekt: Til daglig rengøring ved ringe tilsmudsning.
- Høj  
sugeeffekt: Til rengøring af robuste gulvbelægninger, hårde gulvbelægninger og ved stærk tilsmudsning.
- Turbo-område\*

### turbo

Til rengøring af hårdnakket og meget stærk tilsmudsning.

### Figur 9

Indstilling af gulvmundstykket:

- Til støvsugning af tæpper eller faste tæpper =>
- Til støvsugning af hårde gulvbelægninger. =>

### Gulvmundstykke med tæppeløfter\*

### Figur 10\*

Når gulvmundstykket trækkes tilbage, løftes tæppet, så det bliver muligt at støvsuge under tæppekanten.

### Støvsugning med tilbehør

### Figur 11

Frigør kombi-tilbehøret fra tilbehørholderen ved at trække i pilens retning.

- Fugemundstykke  
Til støvsugning af fuger og hjørner.  
Ved støvsugning på svært tilgængelige steder kan man forlænge kombi-tilbehøret ved at trække fugemundstykkets teleskopmekanisme op til to trin ud.
  - Træk ved begge trin fugemundstykket så langt ud, at det går indgreb med et klik.
  - Når teleskoplåsene frigøres (tryk i pilens retning) kan fugemundstykket skydes sammen igen.
- Polstermundstykke  
Til støvsugning af polstrede møbler, gardiner osv.

\*afhængig af modellen, da denne anvisning kan dække flere modeller

## c) Møbelpensel

- Til støvsugning af vinduesrammer, skabe, profiler osv.
  - Vip polstermundstykket i pilens retning.
  - Børstekransen kommer frem, når der drejes i pilens retning.

**Inden kombi-tilbehøret sættes på plads i tilbehørsholderen, skal børstekransen være drejet ind, og polstermundstykket skal være klappet tilbage.**

**Figur 12\***

Mundstykke til hårde gulvbelægninger

Til støvsugning af hårde gulvbelægninger (fliser, parket, etc.)

Skyd teleskoprøret ind i gulvmundstykkets studs, indtil det går i indgreb.

Tryk på låsemuffen, og træk teleskoprøret ud, når delene skal skilles ad igen.

**Figur 13**

Ved korte pauser i støvsugningen kan De benytte parkeringssystemet på bagsiden af støvsugeren.

Skyd kunststofribben på mundstykkets studs ind i udsparingen på støvsugerens bagside.

## Efter arbejdets afslutning

**Figur 14**

- Sluk for apparatet, og træk netstikket ud af stikkontakten.
- Træk kort i ledningen, og slip den igen (ledningen bliver automatisk rullet op).
- Når De igen trækker i ledningen, bliver ledningsbremsen aktiveret, og et kort træk i ledningen deaktiverer den.

**Figur 15**

De kan benytte parkeringssystemet på undersiden af apparatet, når det skal transporteres / sættes væk. Stil støvsugeren lodret. Skyd kunststofribben på gulvmundstykket ind i udsparingen på undersiden af apparatet.

## Filterskift

### Udskiftning af MEGAFilt®SuperTEX filterposen

**Figur 16**

- Hvis filterskiftsindikatoren lyser vedvarende og kraftigt, når mundstykket ved højeste sugeeffekt er løftet op fra underlaget, skal filterposen skiftes ud, også selv om den ikke er helt fuld. I dette tilfælde er det arten af det opsugede materiale, der gør det nødvendigt at udskifte filterposen.
- Luk støvrumslåget op ved at skyde låsehåndtaget i pilens retning.

**Figur 17**

Luk MEGAFilt®SuperTEX filterposen ved at trække i lukkemekanismen, og tag den ud.

**Figur 18**

Placer en ny MEGAFilt®SuperTEX filterpose i holderen, og luk støvrumslåget.

- **Bemærk: kan kun lukkes, når MEGAFilt®SuperTEX filterposen eller tekstilfiltret er sat på plads.**

**Undersøg om mundstykke, rør eller støvsugerslange er tilstoppet, hvis filterskiftsindikatoren stadig lyser, når filterposen er blevet skiftet ud.**

### Rensning af motorbeskyttelsesfiltret

Motorbeskyttelsesfiltret skal med regelmæssige mellemrum bankes rent eller vaskes!

**Figur 19**

- Luk støvrumslåget op (se figur 16).
- Træk motorbeskyttelsesfiltret ud i pilens retning.
- Rengør motorbeskyttelsesfiltret ved at banke det, til det er rent.
- Hvis motorbeskyttelsesfiltret er meget snavset, bør det vaskes.  
Lad derefter filtret tørre i mindst 24 timer.
- Skyd det rengjorte motorbeskyttelsesfilter ind i apparatet til anslaget, og luk støvrumslåget igen.

Der kan om nødvendigt bestilles et nyt motorbeskyttelsesfilter som reservedel hos kundeservice. (se reservedele side 37)

\*afhængig af modellen, da denne anvisning kan dække flere modeller



### Skiftning af micro-hygjefilter\*

Micro-hygjefiltret bør udskiftes ved hver ny udskiftningsfilterpakke (efter 5 filterposer, eller mindst en gang om året).

#### Figur 20

- Frigør udblæsningsgitret ved at trykke lukkemekanismen i pilens retning, og luk det op.
- Frigør filterrammen ved at trykke lukkemekanismen i pilens retning, og tag den ud.

#### Figur 21\*

- Tag skumplastindsatsen og micro-hygjefiltret ud.
- Kasser micro-hygjefiltret, og læg et nyt micro-hygjefilter på plads.
- Rengør skumplastindsatsen, og læg også den på plads i filterrammen igen.

Når der er støvsuget fine støvpartikler op (som f.eks. gips, cement, osv.), skal motorbeskyttelsesfiltret bankes rent. Udskift evt. motorbeskyttelsesfiltret og micro-hygjefiltret.

#### Figur 22

- Skyd filterrammen ind under de to holderribber, og drej den i pilens retning, til den går i indgreb.
- Luk udblæsningsgitret.

### Udskifte Hepa-filter\*

Hvis apparatet er forsynet med et Hepa-filter, skal dette filter udskiftes en gang om året. (Filterskift, se figur 20 og 22)

### Udskifte aktivkul-kassetten

Hvis apparatet er udstyret med en aktivkul-kassette, skal den udskiftes en gang om året.

#### Figur 23\*

- Tag aktivkul-kassetten ud, og kasser den sammen med husholdningsaffaldet.
- Læg en ny aktivkul-kassette på plads. (Filterskift, se figur 20, 21 og 22)

## Pleje

Sluk altid støvsugeren, og træk stikket ud af stikkontakten, når støvsugeren skal rengøres.

Støvsugeren og tilbehørsdelene kan plejes med et almindeligt rensmiddel til kunststof.

### ■ Brug aldrig skuremidler, glas- eller universalrengøringsmidler.

**Dyp aldrig støvsugeren i vand.**

Når det er nødvendigt, kan støvrummet støvsuges ved hjælp af en anden støvsuger, eller det kan rengøres med en tør støvesklud / støvpensel.

\*afhængig af modellen, da denne anvisning kan dække flere modeller

Med forbehold for tekniske ændringer.

## Ekstra tilbehør

### Udskiftningsfilterpakke VZ52AFP2

Indhold:

5 MEGAfilt®Super TEX udskiftningsfiltre med lukkemekanisme  
1 micro-hygiefjernerfilter

<http://www.siemens.com/dust-bag>

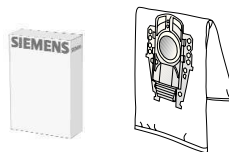

Type P / Id. nr. 462587

### Tekstilfilter (fast filter) VZ10TFP

Genanvendeligt filter med burrelukning.

- **Bemærk: Kombinationen tekstilfilter og HEPA-filter bør undgås, fordi**
- **denne kombination forkorter HEPA-filtrets levetid betydeligt.**



### HEPA-filter (klasse H12) VZ151HF

Anbefalet til allergikere. For ekstremt ren udblæsningsluft.

Udskiftes en gang om året (se figur 19 og 21)

- **Bemærk: Kombinationen tekstilfilter og HEPA-filter bør undgås, fordi**
- **denne kombination forkorter HEPA-filtrets levetid betydeligt.**

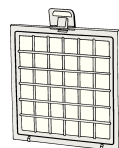

### Aktivkul-kassette VZ190AFB

Ekstra tyk aktivkul-kassette. Forhindrer generende lugt i lang tid. Skiftes en gang om året. Kan kun anvendes i kombination med HEPA-filter (VZ151HFB) eller micro-hygiefjernerfilter. Når aktivkul-kassetten anvendes sammen med micro-hygiefjernerfiltret, skal skumplastindsatsen tages ud af rammen (figur 20), hvorefter aktivkul-kassetten lægges på plads.

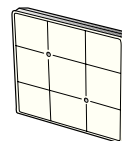

### TURBO-UNIVERSAL®-mundstykke VZ102TBB

Børstning og støvsugning af tæpper og faste tæpper med lav luv hhv. alle gulvbelægninger i samme arbejdsgang. Specielt velegnet til opsugning af dyrehår. Børstevalsen drives ved hjælp af støvsugerens sugestrøm. Der kræves ingen ertilslutning.

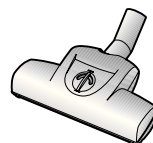

### Mundstykke til hårde gulvbelægninger VZ123HD

Til støvsugning af glatte gulve (parket, fliser, terrakotta etc.)



## Reserve dele

### Microsan-udblæsningsfilter (1) og motorbeskyttelsesfilter (2)

Microsan-udblæsningsfilter (1): Id. nr. 483332

Motorbeskyttelsesfilter (2): Id. nr. 187622

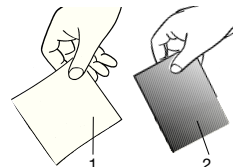

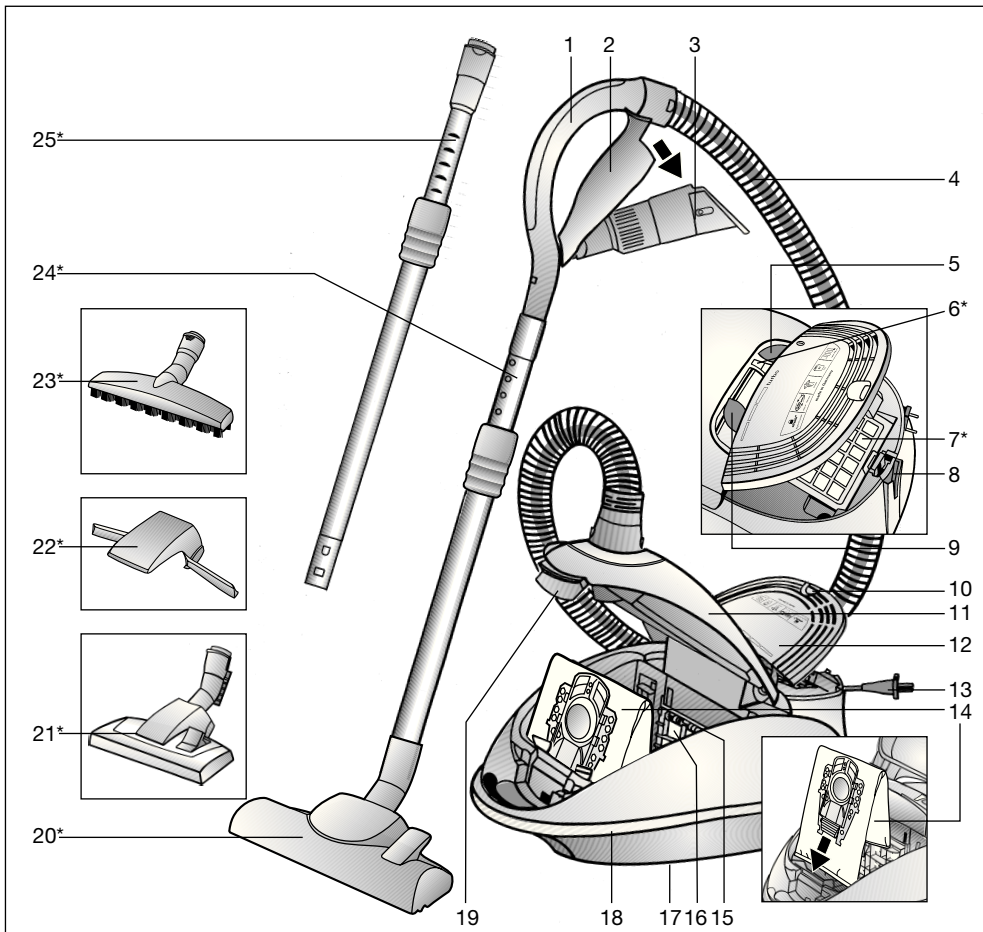

- |                                   |   |
|-----------------------------------|---|
| 1 Slangehåndtak                   | 15 Filterholder                                     |
| 2 Tilbehørholder                  | 16 Motorbeskyttelsesfilter                          |
| 3 Kombitilbehør                   | 17 Oppbevaringshjelp (på undersiden av støvsugeren) |
| 4 Sugelangse                      | 18 Slitefast møbelbeskyttelseslist.                 |
| 5 På-/av-knapp                    | 19 Låsestang  |
| 6 Indikator for filterbytte       | 20 Omstillbart gulvmunnstykke                       |
| 7 Utblåsingfilter*                | 21 omstillbart gulvmunnstykke med låsehylse*        |
| 8 Parkeringshjelp                 | 22 Teppeløfter*                                     |
| 9 Sugekraftregulator              | 23 Munnstykke for harde gulv med låsehylse*         |
| 10 Lukkeflik                      | 24 Teleskoprør med skyvemansjett*                   |
| 11 Støvposedeksel                 | 25 Teleskoprør med skyvemansjett og låsering*       |
| 12 Utblåsingsgitter               |   |
| 13 Nettkabel                      |   |
| 14 Filterpose MEGAFilt® Super TEX |   |

\*avhengig av modell

Ta godt vare på bruksanvisningen. Bruksanvisningen må følge med dersom støvsugeren skifter eier.

## Tiltenkt bruk

Støvsugeren er kun beregnet for bruk i husholdninger og ikke til nærings- og industriformål.

Støvsugeren må bare brukes som beskrevet i denne bruksanvisningen.

Produsenten er ikke ansvarlig for eventuelle skader forårsaket av ikke-tiltenkt eller feil bruk.

Les derfor de følgende instruksjonene nøye!

Støvsugeren må bare brukes med:

- Original-filterpose MEGAFilt®SuperTEX
- Original-reservedeler, -tilbehør eller -spesialtilbehør

### Støvsugeren egner seg ikke til:

- støvsuging av mennesker eller dyr
- oppsuging av:
  - insekter og andre småkryp
  - helseskadelige, varme eller glødende stoffer eller gjenstander med skarpe kanter
  - fuktige eller flytende stoffer
  - lettantennelige eller eksplosive stoffer og gasser.
  - Aske, sot fra kakkelovner og sentralfyring

## Sikkerhetsanvisninger

Denne støvsugeren er laget i henhold til anerkjente tekniske prinsipper og gjeldende sikkerhetsbestemmelser.

Vi bekrefter at produktet er i overensstemmelse med følgende europeiske retningslinjer: 89/336/EØF (endret gjennom RL 91/263/EØF, 92/31/EØF og 93/68/EØF). 73/23/EØF (med endringer i RL 93/68/EØS).

- Støvsugeren må kun kobles til og tas i bruk i henhold til opplysningene på typeskiltet.
- Støvsug aldri uten filterpose MEGAFilt® SuperTEX => Apparatet kan bli ødelagt!
- Barn må bare bruke støvsugeren under oppsyn.
- Ikke støvsug med munnstykke og rør i nærheten av hodet. => Fare for personskader!
- Ikke bruk nettkabelen til bæring / transport av støvsugeren.
- Ved sammenhengende bruk i flere timer må nettkabelen trekkes helt ut.
- Trekk i støpselet, ikke i ledningen, når du skal koble apparatet fra nettet.
- Ikke trekk nettleddningen over skarpe kanter og ikke klem den.
- Trekk alltid ut netttøpselet før alle typer arbeid på støvsugeren eller på tilbehøret utføres.
- Ikke bruk støvsugeren hvis den er skadet. Hvis det oppstår feil, trekk ut netttøpselet.
- For å unngå farlige situasjoner skal reparasjoner og bytte av reservedeler på støvsugeren bare utføres av autorisert kundeservice.

- Beskytt støvsugeren mot fuktighet og varmekilder.
- Slå av apparatet når du ikke støvsuger.
- Utslitte apparater må straks gjøres ubrukelige og deretter kasseres på forskriftsmessig måte.
- Støvsugere som har en effekt på 2300 W og mer, er av sikkerhetsgrunner utstyrt med et overopphetingsvern. Hvis det oppstår en blokkering og støvsugeren blir for varm, kobles den ut automatisk. Trekk ut netttøpselet og kontroller at munnstykke, sugerør eller slange ikke er tilstoppet. Kontroller også om filteret må skiftes. Etter at feilen er utbedret må støvsugeren avkjøles i minst

## Informasjon om kassering

### ■ Emballasje

Emballasjen beskytter støvsugeren mot skader under transport.

Den består av miljøvennlige materialer og kan derfor gjenvinnes.

Kast emballasje du ikke har bruk for på en miljøstasjon.

### ■ Gamle apparater

Gamle apparater inneholder mange materialer som fortsatt kan brukes.

Lever derfor det gamle apparatet til forhandleren eller til en miljøstasjon for gjenvinning.

Du kan få informasjon om mulige måter å avhende apparatet på hos forhandleren eller kommunale myndigheter.

### ■ Obs!

- Hvis sikringen løses ut når du slår på maskinen, kan det skyldes at andre elektroniske apparater med høy effekt er tilkoblet samme kurs. Du kan unngå å løse ut sikringen hvis du stiller støvsugeren på laveste effektrinns når du slår den på og deretter velger et høyere effektrinns.

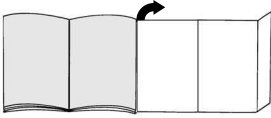
**Brett ut bildesidene!****Komme i gang****Figur 1**

- Sett enden av sugeslangen inn i sugeåpningen til den smekker på plass.
- Når du fjerner sugeslangen, klemmer du sammen begge låseknappene og trekker slangen ut.

**Figur 2\***

- Sett sammen håndtak og teleskopør.
- Skyv håndtaket rett inn i teleskopørret til det smekker på plass.  
For å løsne forbindelsen må du trykke sammen låsehylsen og trekke ut håndtaket.

**Figur 3\***

- Sett teppeløfteren på munnstykket.
- Trykk på teppeløfteren fra siden så den smekker på plass.

**Figur 4\***

- Sett sammen gulvmunnstykke og teleskopør.
- Skyv teleskopørret inn i enden på gulvmunnstykket til det smekker på plass.  
For å løsne forbindelsen må du trykke sammen låsehylsen og trekke ut teleskopørret.

**Figur 5\***

Ved å trykke skyvemansjetten i pilens retning, løsner du teleskopørret, slik at du kan stille inn ønsket lengde.

**Figur 6**

Ta tak i støpselet på nettkabelen, trekk ut ønsket lengde og sett nettstøpselet i kontakten.

**Figur 7**

Støvsugeren slås på eller av ved at du skyver på/av bryter i pilens retning.

**Støvsuging**

Du har anskaffet et svært kraftig apparat med høy sugeevne. Å stille inn apparatet på maksimal effekt anbefales derfor kun ved sterkt tilsmussede teppegulv med kort hår eller ved harde gulv.



**Figur 8**

Ved hjelp av sugekraftregulatoren kan du trinnløst stille inn ønsket sugekraft.

- Lavt**  
effektområde:   
For støvsuging av ømfintlige stoffer, f. eks. gardiner.
- Middels**  
effektområde:   
For daglig rengjøring av flater som ikke er særlig skitne.
- Høyt**  
effektområde:   
Til rengjøring av ujevne og harde gulvbelegg og svært skitne flater.
- Turboområde: turbo**  
Til rengjøring av hardnakkede og svært skitne flater.

**Figur 9**

Innstilling av gulvmunnstykke:

- Til støvsuging av små tepper og teppegulv => 
- Til støvsuging av harde gulv => 

**Gulvmunnstykke med teppeløfter\*****Figur 10\***

Når gulvmunnstykket trekkes tilbake, løftes teppet opp slik at det blir mulig å støvsuge under teppekanten.

**Støvsuging med tilbehør****Figur 11**

Kombitilbehøret løsnes fra tilbehørholderen ved at du trekker i pilens retning.

- Fugemunnstykke**  
Til støvsuging av fuger og hjørner.  
For vanskelig tilgjengelige steder kan kombitilbehøret forlenges ved at du trekker ut fugemunnstykket i to trinn som et teleskop.
- Trekk ut fugemunnstykket på begge trinn så langt at du hører at det smekker på plass.
- Ved å løsne teleskopørret (trykke i pilens retning) kan fugemunnstykket skyves sammen igjen.
- Møbelmunnstykke**  
Til støvsuging av polstrede møbler, gardiner osv.

\*avhengig av modell

## c) Møbelpensel

- Til støvsuging av vinduskarmer, skap, profiler osv.
  - Beveg møbelmunnstykket i pilens retning.
  - Gjennom å dreie i pilens retning, blir børstekransen kjørt ut.

**Før kombi-tilbehøret settes inn i tilbehørholderen, må børstekransen settes inn og møbelmunnstykket tilbake i utgangsposisjon.**

## Figur 12\*

Munnstykke for harde gulv

Til støvsuging av harde gulvbelegg (fliser, parkett osv.)

Skyv teleskoprøret inn i enden på munnstykket til det smekker på plass.

For å løse forbindelsen må du trykke sammen låsehylsen og trekke ut teleskoprøret.

## Figur 13

Når du skal ta korte pauser under arbeidet, kan du bruke parkeringshjelpen på siden av apparatet.

Skyv plastrillen på enden til munnstykket går inn i sporet på siden av støvsugeren.

## Når jobben er gjort

## Figur 14

- Slå av apparatet, trekk støpselet ut av stikkkontakten.
- Trekk nettkabelen litt til deg og slipp den (kabelen kveiles automatisk opp).
- Hvis du trekker en gang til i nettkabelen, aktiveres kabelbremsen, hvis du trekker en gang til, deaktiveres den.

## Figur 15

Når du skal sette fra deg/transportere apparatet, kan du bruke parkeringshjelpen på apparatets underside. Sett maskinen fra deg i loddrett stilling. Skyv plastrillen på gulvmunnstykket inn i sporet på undersiden av støvsuger.

## Bytte av filter

## Bytt filterpose MEGAFilt®SuperTEX

## Figur 16

- Hvis indikatoren for filterbytte i dekselet lyser intensivt og konstant når du løfter munnstykket opp fra gulvet med full sugeeffekt, må filterposen byttes, selv om den ikke er helt full. I slike tilfeller kan typen materiale gjøre det nødvendig å bytte filterpose.
- Åpne støvromdekselet ved å skyve låsestangen i pilens retning.

## Figur 17

Lukk og ta ut MEGAFilt®SuperTEX -støvposen ved å trekke i lukkefliken.

## Figur 18

Legg en ny filterpose MEGAFilt®SuperTEX inn i holderen og lukk støvromdekselet.

**! Obs! Støvromdekselet kan bare lukkes igjen når det er lagt inn en filterpose av type MEGAFilt®SuperTEX eller tekstilfilter.**

Hvis indikatoren for filterbytte fremdeles lyser etter at du har byttet pose, må du kontrollere om munnstykke, rør eller sugeslange er tilstoppet.

## Rengjøre motorfilter

Motorfilteret må rengjøres med jevne mellomrom ved at du banker det rent eller skyller det.

## Figur 19

- Åpne støvromdekselet (se bilde 16).
- Trekk ut motorfilteret i pilens retning.
- Rengjør motorfilteret ved å banke det.
- Hvis motorfilteret er svært skittent, bør det skylles. La filteret tørke i minst 24 timer.
- Etter rengjøringen skyver du motorfilteret inn i apparatet til det stopper, og lukker støvromdekslet.

Du kan få et nytt motorfilter som reservedel fra kundeservice. (se reservedeler S. 43)

### Bytte mikrohygienefilter\*

Mikrohygienefilteret bør byttes hver gang du åpner en ny filterposepakke (etter 5 filterposer), senest etter et år.

#### Figur 20

- Løsne og åpne utblåsingsgitteret ved å trykke lukkefliken i pilens retning.
- Løsne filterrammen ved å trykke lukkeanordningen i pilens retning, og ta den ut.

#### Figur 21\*

- Ta ut skumstoffet og mikrohygienefilteret.
- Kast mikrohygienefilteret og sett inn et nytt.
- Rengjør skumstoffet og sett også dette inn i filterrammen igjen.

Etter at du har sugd opp fine støvpartikler (som gips, sement osv.) må mikrofilteret rengjøres ved å banke det rent, eventuelt må motorfilter og mikrohygienefilter skiftes ut.

#### Figur 22

- Skyv filterrammen under de to holderne og skyv den i pilens retning til den smekker på plass.
- Lukk utblåsingsgitteret.

### Bytte Hepa-filter\*

Hvis apparatet ditt er utstyrt med et Hepa-filter, må dette byttes én gang i året. (Bytte av filter, se figur 20 og 22)

### Bytte aktivkullkassett\*

Hvis støvsugeren din er utstyrt med aktivkullkassett, må denne byttes én gang i året.

#### Figur 23\*

- Ta ut aktivkullkassetten og kast den som vanlig husholdningsavfall.
- Sett inn en ny aktivkullkassett. (Bytte av filter, se figur 20, 21 og 22)

### Vedlikehold

Støvsugeren må være slått av og frakoblet strømmettet før hver rengjøring.

Støvsuger og tilbehørsdeler av plast kan vedlikeholdes med et vanlig plastrensemiddel.

#### Ikke bruk skuremidler, glass- eller universalrengjøringsmidler.

**Støvsugeren må aldri senkes i vann.**

Ved behov kan støvrommet suges rent ved hjelp av en annen støvsuger, eller ganske enkelt rengjøres med en tørr støvklut eller pensel.

\*avhengig av modell

Med forbehold om tekniske endringer.

## Ekstra tilbehør

### Papirfilterpakke VZ52AFP2

Innhold:

5 papirfiltre MEGAfilt®Super TEX med lukkeanordning

1 mikrohygienefilter

<http://www.siemens.com/dust-bag>

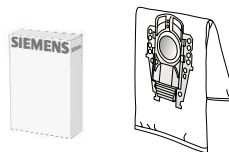

Type P / Id.nr. 462587

### Tekstilfilter (langtidsfilter) VZ10TFP

Gjenbrukbart filter med borrelås.

- **Obs! Unngå kombinasjonen tekstilfilter og HEPA-filter. Denne**
- **kombinasjonen forkorter levetiden til HEPA-filretet betraktelig.**



### HEPA-filter (Klasse H12) VZ151HF

Anbefales til allergikere. Gir ekstremt ren utblåsningsluft.

Byttes årlig (se figur 19 og 21)

- **Obs! Unngå kombinasjonen tekstilfilter og HEPA-filter. Denne**
- **kombinasjonen forkorter levetiden til HEPA-filretet betraktelig.**

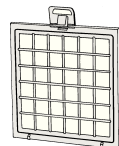

### Aktivkullkassett VZ190AFB

Ekstra tykk aktivkullkassett. Hindrer sjenerende lukt i lang tid. Byttes én gang i året. Kan bare brukes sammen med HEPA-filter (VZ151HFB) eller mikrohygienefilter. Ved bruk med mikrohygienefilter må du fjerne skumstoffet fra filterrammen (bilde 20) og sette inn aktivkullkassetten.

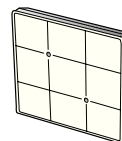

### TURBO-UNIVERSAL®-børste VZ102TBB

Børster og støvsuger korthårede gulvtepper og løpere i én operasjon. Kan også brukes på alle typer underlag. Spesielt egnet til å suge opp dyrehår. Børstevalsen drives av luftstrømmen fra støvsugeren. Det er ikke nødvendig med egen strømtilkobling.

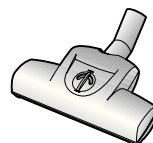

### Munnstykke for harde gulv VZ123HD

Til støvsuging av glatte gulv (parkett, fliser, terrakotta,...)



## Reservedeler

### Microsan-utblåsningsfilter (1) og motorfilter (2)

Microsan-utblåsningsfilter (1): Id.nr. 483332

Motorfilter (2): Id.nr. 187622

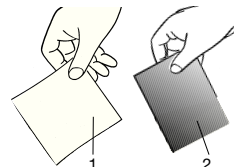



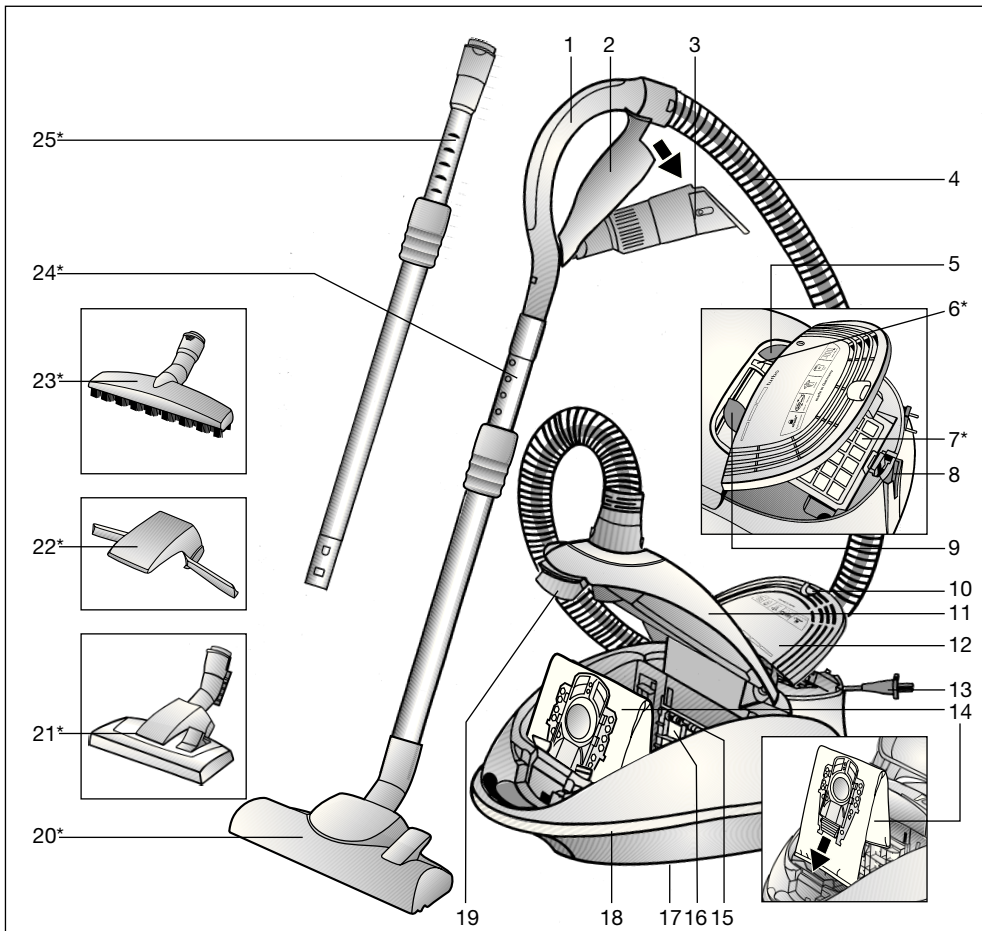

- |                                  |   |
|----------------------------------|---|
| 1 Slanghandtag                   | 15 Filterhållare  |
| 2 Tillbehörshållare              | 16 Motorskyddsfilter                                    |
| 3 Kombimunstycke                 | 17 Förvaringshjälp (på dammsugarens undersida)          |
| 4 Dammsugarslang                 | 18 Fastsittande möbelskyddslist                         |
| 5 Strömbrytare på/av             | 19 Låsspak  |
| 6 Indikering för filterbyte      | 20 Omställbart golvmunstycke*                           |
| 7 Microsan-utblåsfilter*         | 21 omställbart golvmunstycke med upplåsningshylsa*      |
| 8 Parkeringshjälp                | 22 Mattlyft*  |
| 9 Reglage för sugeffekten        | 23 Munstycke för hårda golv med upplåsningshylsa*       |
| 10 Låsspär                       | 24 Teleskoprör med skjutmuff*                           |
| 11 Lock till dammbehållare       | 25 Teleskoprör med skjutmanschett och upplåsningshylsa* |
| 12 Utblåsgaller                  |   |
| 13 Sladd                         |   |
| 14 Dampmpåse MEGAFilt® Super TEX |   |

\*beroende på utförande

Spara bruksanvisningen. Se till att bruksanvisningen medföljer dammsugaren vid ägarbyte.

## Föreskriven användning

Denna dammsugare är endast avsedd för användning i hushåll och inte för yrkesmässig användning. Dammsugaren får endast användas enligt anvisningarna i bruksanvisningen.

Tillverkaren ansvarar inte för eventuella skador, som orsakats av ej ändamålsenlig användning eller felaktig manövrering.

Följande anvisningar ska därför ovillkorligen följas!

Dammsugaren får endast användas tillsammans med:

- Originaldamppåse MEGAfil®SuperTEX
- Originalreservdelar, -tillbehör eller -extra tillbehör

### Dammsugaren får inte användas för:

- dammsugning av människor eller djur
- dammsugning av:
  - insekter
  - hälsofarliga ämnen, föremål med vassa kanter, heta eller glödande ämnen
  - fuktiga eller flytande ämnen
  - lättantändliga eller explosiva ämnen och gaser.
  - aska, sot från kakelugnar och centralvärmearläggningar

## Säkerhetsanvisningar

Denna dammsugare motsvarar erkända tekniska regler och tillämpliga säkerhetsbestämmelser.

Vi garanterar överensstämmelse med följande europeiska direktiv: 89/336/EEG (ändrad genom RL 91/263/EEG, 92/31/EEG och 93/68/EEG). 73/23/EWG (ändrad genom RL 93/68/EWG).

- Dammsugaren får endast anslutas och tas i drift i enlighet med typskylten.
- Dammsug aldrig utan damppåse MEGAfil® SuperTEX => Dammsugaren kan skadas!
- Barn får endast använda dammsugaren i vuxnas närhet.
- Dammsug aldrig med munstycke eller rör i närheten av huvudet. => Olycksrisk!
- Använd inte nätsladden för att bära/transportera dammsugare.
- Dra ut nätsladden helt när du använder maskinen flera timmar i sträck.
- Dra inte i nätsladden utan i kontakten när du kopplar bort enheten från nätet.
- Dra inte nätsladden över vassa kanter, och se till att den inte kläms fast.
- Dra ur kontakten före alla arbeten på dammsugare eller tillbehör.
- Använd inte en skadad dammsugare. Dra ut nätkontakten ur vägguttaget om dammsugaren är defekt.

- För att undvika risksituationer får reparationer och byte av reservdelar på dammsugaren endast genomföras av auktoriserad kundtjänst.
- Skydda dammsugaren från fukt och värme. Stäng av dammsugaren när den inte användas.
- Uttjänta dammsugare ska genast göras obrukbara, därefter ska de avyttras på korrekt sätt.
- Av säkerhetsskäl är dammsugare som har en effekt på minst 2300 W utrustade med överhettningsskydd. Om en blockering uppstår och dammsugaren blir för varm stängs den automatiskt av. Dra ur nätkontakten och kontrollera att det inte är stopp i munstycket, röret eller slangen, eller om filtret behöver bytas. Låt dammsugaren svalna i minst 1 timme efter det att felet åtgärdats. Därefter kan dammsugaren användas igen.

## Råd beträffande avfallshanteringen

### ■ Förpackning

Förpackningen skyddar dammsugaren från skador vid transporten.

Förpackningen består av miljövänliga material och kan därför återvinnas.

Avyttra förpackningsmaterial som inte längre behövs på uppsamlingsplatser för avfallssortering.

### ■ Din uttjänta dammsugare

Din gamla och uttjänta dammsugare innehåller mycket användbart material.

Lämna därför in den uttjänta dammsugaren i butiken eller till en återvinningsanläggning.

I butiken eller hos kommunen kan du få information om lämpliga avyttringsmetoder.

### ■ Observera!

- Om säkringen skulle utlösas när dammsugaren startas, kan detta bero på att andra elprodukter med hög effekt anslutits samtidigt till samma strömkrets. Du kan undvika att en säkring löser ut genom att ställa in lägsta effekt innan du startar dammsugaren och sedan öka effekten.

## Fäll ut bildsidorna!

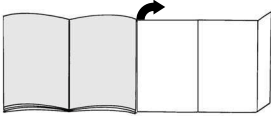

## Start av dammsugaren

## Bild 1

- Snäpp fast slanganslutningen i insugningsöppningen.
- Om du vill ta bort slangen trycker du ihop båda spärrarna och drar sedan ut slangen.

## Bild 2\*

- Sätt ihop handtaget och teleskopröret.
- Skjut in handtaget i teleskopröret tills det snäpper på plats.  
Lossa anslutningen genom att trycka på upplåsningshylsan och dra ut handtaget.

## Bild 3\*

- Sätt mattlyften på munstycket.
- Justera mattlyften genom sidledes tryck.

## Bild 4\*

- Sätt ihop golvmunstycket och teleskopröret.
- Skjut in teleskopröret i nipplarna på golvmunstycket tills det snäpper fast.  
Lossa anslutningen genom att trycka på upplåsningshylsan och dra ut teleskopröret.

## Bild 5\*

Lås upp teleskopröret genom att trycka skjutmuffen i pilens riktning och ställ in önskad längd.

## Bild 6

Ta tag i kontakten och dra ut sladden till önskad längd och sätt i kontakten i vägguttaget.

## Bild 7



Koppla till och stäng av dammsugaren med strömbrytaren i pilarnas riktning.

## Dammsugning

Du har nu en mycket effekt- och sugstark dammsugare. Maximal inställning är lämplig för hårt golv och mycket smutsade mattor utan lugg eller hårda golv.

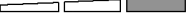

## Bild 8

Man ställer in önskad sugeffekt steglöst med reglaget för sugeffekten.

- Lägre effekt:**   
För dammsugning av känsliga material, t.ex. gardiner.
- Medelhög effekt:**   
För daglig rengöring och lätt nedsmutsning.
- Hög effekt:**   
För rengöring av kraftiga golvbeläggningar, hårda golv och vid kraftig nedsmutsning.
- Turboläge:** **turbo**  
För rengöring av besvärlig och kraftig smuts.

## Bild 9

Ställa in golvmunstycket:

- För dammsugning av mattor och heltäckningsmattor => 
- För dammsugning av hårda golv => 

## Golvmunstycke med "mattlyft"

## Bild 10\*

När golvmunstycket dras tillbaka lyfts mattan vilket gör det enklare att dammsuga under mattan.

## Dammsugning med tillbehör

## Bild 11

Lossa kombimunstycket genom att dra ut det ur tillbehörshållaren i pilens riktning.

- Fogmunstycke**  
För dammsugning av fogar och hörn.  
Kombitillbehöret kan förlängas genom att fogmunstycket dras ut i två steg som ett teleskop, vilket gör det lämpligt för svåråtkomliga ställen.
- Dra i båda stegen ut fogmunstycket tills det hörbart snäpper på plats.
- Genom att lossa på teleskoplåsningarna (tryck i pilens riktning) kan fogmunstycket skjutas ihop igen.
- Dynmunstycke**  
För dammsugning av stoppade möbler, gardiner osv.

## c) Möbelborste

För dammsugning av fönsterkarmar, skåp, konturer, osv.  
Fäll dynmunstycket i pilens riktning.

- Vrid i pilens riktning så körs borstkransen ut.

**Innan kombitillbehöret sätts in i tillbehörshållaren måste borstkransen vridas in och dynmunstycket fällas tillbaka.**

**Bild 12\***

Munstycke för hårda golv

För dammsugning på hårt golv (kakel, parkett och liknande)

Skjut in teleskopröret i nipplarna på munstycket för hårda golv tills det snäpper fast.

Lossa anslutningen genom att trycka på upplåsningshylsan och dra ut teleskopröret.

**Bild 13**

Under kortare pauser i dammsugningen kan man använda parkeringshjälpen på dammsugarens baksida. Skjut in plasticskenan på munstyckets anslutning i spåret på dammsugarens undersida.

**Efter dammsugningen****Bild 14**

- Stäng av dammsugare, dra ur kontakten ur vägguttaget.
- Dra i nätanslutningssladden och släpp den (sladden rullas upp automatiskt).
- Dra i nätsladden igen så aktiveras sladdbromsen, ett kort drag i sladden deaktiverar den.

**Bild 15**

Vid uppställning/transport av dammsugaren kan stödet på undersidan användas. Ställ dammsugaren upprätt. Skjut in plastdetaljen på golvmunstycket i skåran på dammsugarens undersida.

**Byta filter****Byt ut dammpåsen MEGAfil®SuperTEX****Bild 16**

- Dammpåsen måste bytas även om den inte är full om filterbytesindikeringen lyser intensivt och stadigt när munstycket är lyft från mattan och sugeffekten är inställd på högsta nivå. I det här fallet är det innehållet i påsen som gör att den måste bytas ut.
- Öppna locket genom att skjuta låsspaken i pilens riktning.

**Bild 17**

Tillslut dammpåsen MEGAfil®SuperTEX genom att dra i tillslutningsfliken och ta sedan ut påsen.

**Bild 18**

Sätt i en ny dammpåse MEGAfil®SuperTEX i hållaren och stäng locket till dammbehållaren.

- **Se upp! Locket till dammbehållaren kan bara stängas ● vid ilagd dammpåse MEGAfil®SuperTEX resp. textilfilter.**

Om filterbytesindikeringen fortsätter att lysa sedan du bytt dammpåse bör du kontrollera om munstycket, röret eller sugslangen är igentäppt.

**Rengöra motorskyddsfiltret**

Rengör motorskyddsfiltret regelbundet genom att knacka ur och slå det rent eller tvätta det.

**Bild 19**

- Öppna locket till dammbehållaren (se bild 16).
- Dra ut motorskyddsfiltret i pilen riktning.
- Rengör motorskyddsfiltret genom att knacka ur det.
- Vid kraftig nedsmutsning ska motorskyddsfiltret tvättas ur.  
Låt därefter filtret torka i minst 24 timmar.
- Skjut in motorskyddsfiltret till anslaget efter rengöring och stäng locket till dammbehållaren.

Ett nytt motorskyddsfiltret kan beställas som reservdel hos kundtjänst.

(se Reservdelar sid. 49 )

### Byta mikro-hygienfilter\*

Mikro-hygienfiltret ska vid varje ny utbytesfilterförpackning (efter 5 dammpåsar), bytas senast efter ett år.

#### Bild 20

- Lås upp och öppna utblåsgallret genom att trycka på låsfliken i pilens riktning.
- Lås upp och ta ut filterramen genom att trycka på låset i pilens riktning.

#### Bild 21\*

- Ta ut skumplasten och Mikro-hygienfiltret.
- Avyttra Mikro-hygienfiltret och sätt in ett nytt.
- Rengör skumplasten och sätt tillbaka även den i filterramen.

När du sugit upp fina dammpartiklar (som t.ex. gips, cement, osv.) ska motorfiltret rengöras genom urknackning, och mikrofiltret bytas ut.

#### Bild 22

- Skjut in filterramen under de båda hållardetaljerna och sväng den i pilens riktning tills den snäpper på plats.
- Stäng utblåsgallret.

### Byta HEPA-filter\*

Om dammsugaren är försedd med Hepa-filter, så måste detta bytas årligen. (Filterbyte, se bild 20 och 22)

### Byta aktivkolkasset\*

Om dammsugaren är försedd med aktivkolkasset så måste denna bytas ut årligen.

#### Bild 23\*

- Ta ut aktivkolkassetten och lägg den i soporna.
- Sätt in en ny aktivkolkasset. (Filterbyte, se bild 20, 21 och 22)

## Skötsel och vård

Stäng alltid av dammsugaren och dra ut kontakten ur vägguttaget innan du rengör dammsugaren.

Dammsugaren och tillbehörsdelar av plast kan rengöras med mildt diskmedel.

- **Använd inte skurmedel, glas- eller allrengöringsmedel.**
- **Sänk aldrig ner dammsugaren i vatten.**

Dammbehållaren kan vid behov rengöras med en annan dammsugare, eller bara rengöras med en torr dammtrasa/dammborste.

\*beroende på utförande

Med förbehåll för tekniska ändringar.

## Extra tillbehör

### Utbytesfilterpackning VZ52AFP2

Innehåll:

5 utbytesfilter MEGAfilt®Super TEX med tillslutning

1 mikro-hygienfilter

<http://www.siemens.com/dust-bag>

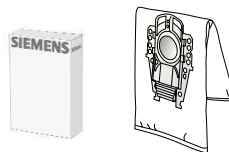

Typ P / Ident.nr. 462587

### Textilfilter (långtidsfilter) VZ10TFP

Återanvändbart filter med kardborrförslutning.

- **Observera: Kombinationen textilfilter och HEPA-filter bör undvikas,**
- **eftersom detta förkortar HEPA-filtrets livslängd avsevärt.**



### HEPA-filter (klass H12) VZ151HF

Rekommenderas för allergiker. För extremt ren utblåsluft.

Bytes varje år (se bild 19 och 21)

- **Observera: Kombinationen textilfilter och HEPA-filter bör undvikas,**
- **eftersom detta förkortar HEPA-filtrets livslängd avsevärt.**

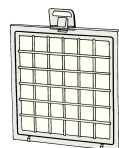

### Aktivkolkassette VZ190AFB

Extra tjock aktivkolkassette. Förhindrar obehaglig lukt under lång tid. Bytes varje år. Kan endast användas i kombination med HEPA-filter (VZ151HFB) eller micro-hygienfilter. När Mikro-hygienfilter används ska skumplasten tas ur filterramen (Bild 20) och aktivkolkassetten läggs in.

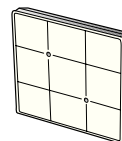

### TURBO-UNIVERSAL®-borste VZ102TBB

Borstar och dammsuger samtidigt på mattor med kort lugg och heltäckningsmattor resp för alla golvytor - även hårda golv. Särskilt effektiv för uppsugning av djurhår. Borstvalsen drivs av dammsugarens sugeffekt. Ingen elektrisk anslutning behövs.

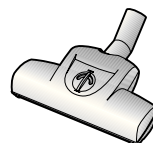

### Munstycke för hårda golv VZ123HD

För att dammsuga hårda golv (parkett, kakel, klinker,...)



## Reservdelar

### Microsan-utblåsfilter (1) och motorskyddsfilter (2)

Microsan-utblåsfilter (1): Identifikationsnr. 483332

Motorskyddsfilter (2): Identifikationsnr. 187622

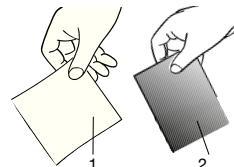

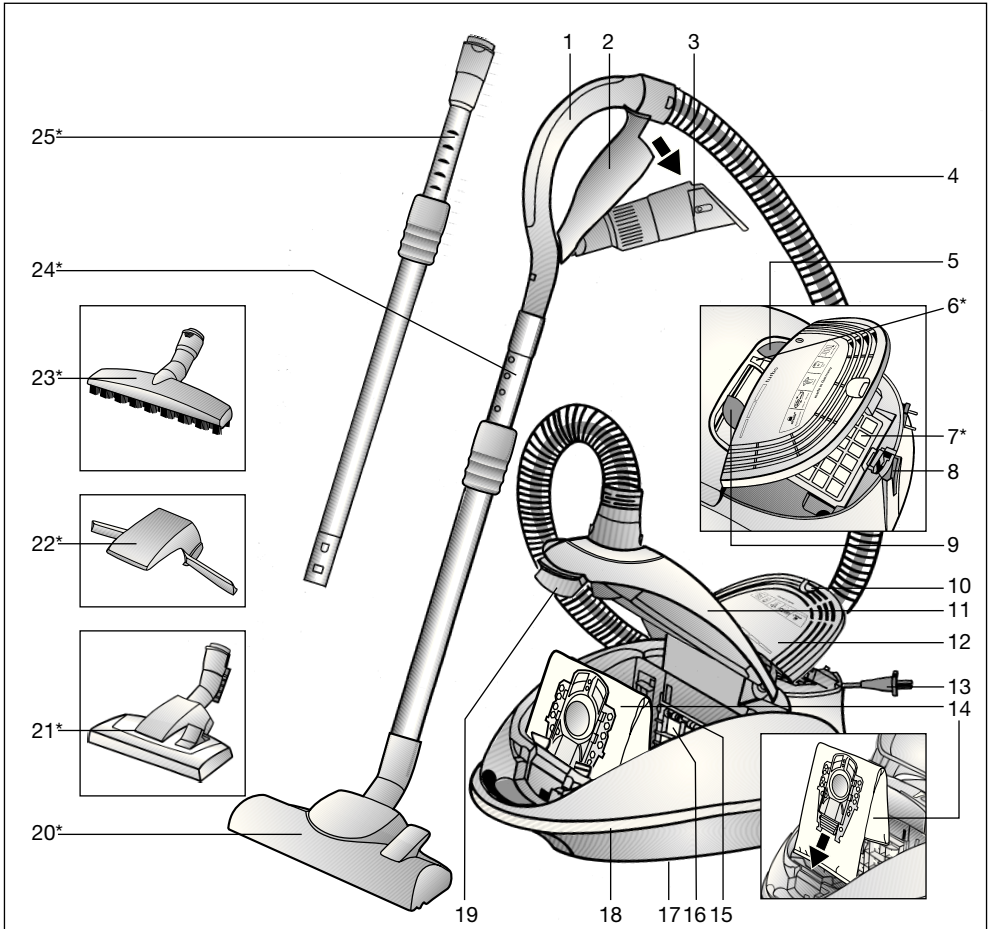

- |   |   |
|---|---|
| 1 Letkun kahva                                  | 15 Suodattimen pidike                                   |
| 2 Lisävarusteteline                             | 16 Moottorinsuojasuodatin                               |
| 3 Yhdistelmä-lisävaruste                        | 17 Säilytysteline (laitteen alapuolella)                |
| 4 Imuletku                                      | 18 Kulutuksenkestävä huonekalujensuojalista             |
| 5 Käynnistys- ja sammutuspainike                | 19 Lukitus  |
| 6 Suodattimen vaihdon ilmaisin                  | 20 Lattia-/mattosuulake*                                |
| 7 Poistoilman suodatin*                         | 21 Lattia-/mattosuulake irrotusholkilla*                |
| 8 Pysäköintiasento                              | 22 Matonreunan nostin*                                  |
| 9 Imutehon säädin                               | 23 Kovien lattioiden suutin irrotusholkilla*            |
| 10 Lukituslaatta                                | 24 Teleskooppiputki liukumansetilla*                    |
| 11 Pölypussisäällin kansi                       | 25 Teleskooppiputki liukumansetilla ja irrotusholkilla* |
| 12 Ritilä                                       |   |
| 13 Verkkoiliitäntäjohto                         |   |
| 14 Suodatinpussi MEGAfil <sup>®</sup> Super TEX |   |

\*varusteista riippuen

Säilytä käyttöohjeet. Antaessasi pölynimurin kolmannelle osapuolelle, muista liittää käyttöohjeet mukaan.

## Määräystenmukainen käyttö

Tämä pölynimuri on tarkoitettu ainoastaan kotikäyttöön.

Käytä pölynimuria näissä käyttöohjeissa annettujen ohjeiden mukaan.

Valmistaja ei vastaa mahdollisista vahingoista, jotka johtuvat ohjeidenvastaisesta käytöstä.

Noudata ehdottomasti seuraavia ohjeita!

Pölynimurin käyttö on sallittu ainoastaan:

- alkuperäisen suodatinpussin MEGAFilt® SuperTEX
- alkuperäisten varaosien, -lisävarusteiden tai -erikoisvarusteiden kanssa

### Pölynimuri ei sovi:

- ihmisten tai eläinten imuroimiseen
- sillä ei voida imeä:
  - pieneliöitä
  - terveydelle vaarallisia, teräviä, kuumia tai hehkuvia aineita
  - kosteita tai nestemäisiä aineita
  - helposti syttyviä tai räjähtäviä aineita ja kaasuja.
  - tuhkaa, nokea kaakeliuuneista ja keskuslämmityslaitteistoista

## Turvaohjeet

Tämä pölynimuri vastaa tekniikan hyväksytyjä sääntöjä ja painettuja turvamääräyksiä.

Vahvistamme, että ne ovat yhdenmukaisia seuraavien eurooppalaisten direktiivien kanssa: 89/336/EWG (muutettu direktiiveillä 91/263/EWG, 92/31/EWG ja 93/68/EWG). 73/23/EWG (muutettu direktiiveillä 93/68/EWG).

- Liitä pölynimuri tyypikilven mukaan ja ota se käyttöön.
- Älä koskaan imuroi ilman suodatinpussia MEGAFilt® SuperTEX
  - => Laite voi vahingoittua!
- Anna lasten käyttää pölynimuria vain valvonnan alaisena.
- Vältä imurointia suuttimella ja putkella pään lähellä.
  - => Loukkaantumisvaara!
- Älä käytä verkkoliitäntäjohtoa pölynimurin kantamiseenn/ kuljetukseen.
- Vedä pitkäaikaisessa keskeytymättömässä käytössä verkkoliitäntäjohto kokonaan ulos.
- Älä vedä johdosta, vaan pistokkeesta, kun irrotat laitteen verkosta.
- Älä vedä verkkoliitäntäjohtoa terävien reunojen yli äläkä litistä sitä.
- Irrota pistoke seinästä ennen kuin suoritat imurin tai lisävarusteiden toimenpiteitä.
- Älä käytä viallista imuria. Häiriön ilmentyessä irrota verkkopistoke.
- Korjaukset ja varaosien vaihto on sallittu ainoastaan valtuutetulle huoltopalvelulle vaaratilanteiden välttämiseksi.
- Suojaa pölynimuria kosteudelta ja lämmönlähteiltä.

- Sammuta laite, kun et imuroi.
- Käytöstäpoistetut laitteet tulee tehdä heti käyttökelvottomiksi ja hävittää määräystenmukaisesti.
- Pölynimurit, joiden tehokkuus on yli 2300 W, on varustettu ylikuumentumissuojalla. Jos tukkeutumia esiintyy ja laite kuumenee, se kytkeytyy automaattisesti pois päältä. Irrota pistoke ja varmista, ettei suutin, imuputki tai letku ole tukossa tai ettei suodatinta tarvitse vaihtaa. Anna laitteen jäähtyä vähintään tunti häiriön korjauksen jälkeen. Sen jälkeen laite on taas käyttövalmis.

## Ohjeita jätehuollosta

### ■ Pakkaus

Pakkaus suojaa pölynimuria vaurioita kuljetuksen aikana.

Se on ympäristöystävällistä materiaalia ja se voidaan kierrättää.

Vie tarpeettomat pakkausmateriaalit asiaankuuluvaan kierrätyspisteeseen.

### ■ Vanha laite

Vanhat laitteet sisältävät monia arvokkaita materiaaleja. Vie vanha laitteesi kauppiallesi tai kierrätyskeskukseen uudelleenkäytettäväksi.

Lisätietoja jätehuoltokysymyksissä saat kauppiaalta tai kunnastasi.

### ■ Muista

- Jos sulake palaa kerran kytkiessäsi laitteen päälle, se voi johtua siitä, että samaan virtapiiriin on liitetty muita sähkölaitteita samanaikaisesti. Sulakkeen palaminen voidaan estää säätämällä laite pienimmälle teholle ennen käynnistämistä ja valitsemalla vasta sitten suurempi tehoalue.



## Avaa kuvasivut!

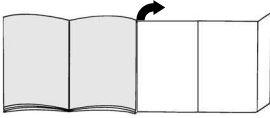

## Käyttöönotto

### Kuva 1

- Laita imuletkun istukka imuaukkoon ja lukitse se.
- Irrottaessasi imuletkun paina molemmista lukitusnokista ja vedä letku irti.

### Kuva 2\*

- Liitä kahva ja teleskooppiputki tukevasti yhteen.
- Työnnä kahva tukevasti teleskooppiputkeen kunnes se lukkiutuu.  
Liitoksen irrottamiseksi paina irrotusholkista ja vedä kahva irti.

### Kuva 3\*

- Laita matonreunan nostin suuttimeen.
- Lukitse matonreunan nostin painamalla sivusta.

### Kuva 4\*

- Liitä lattiasuulake ja teleskooppiputki tukevasti yhteen.
- Työnnä teleskooppiputki tukevasti lattiasuulakkeen pidikkeeseen kunnes se lukkiutuu.  
Liitoksen irrottamiseksi paina irrotusholkista ja vedä teleskooppiputki irti

### Kuva 5\*

Painamalla liukumansettia nuolen suuntaan teleskooppiputki vapautuu ja voit säätää halutun pituuden.

### Kuva 6

Tartu verkkojohtoon, vedä haluttu määrä ulos ja pistä pistoke pistorasiaan.

### Kuva 7



Pölynimurin käynnistys ja sammutus tapahtuu painamalla käynnistys/ sammutusnäppäimestä nuolen suuntaan.

## Imurointi

Olet hankkinut erittäin tehokkaan ja imevän laitteen. Max. tehoa suositellaan vain erittäin liikaantuneille matalanukkaisille mattolattioille ja koviille lattiatpinnoille.

### Kuva 8

Käyttämällä imutehon säädintä voidaan säätää haluttu imuteho portaattomasti.

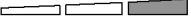
- Matala**  
tehoalue:   
herkkien materiaalien imurointiin, esim. verhot.
- Normaali**  
tehoalue:   
Päivittäiseen siivoukseen.
- Korkea**  
tehoalue:   
Karkeiden lattiatpintojen siivoukseen, kovat lattiat ja erittäin likaiset pinnat.
- Turboalue:**

### turbo

Erittäin pinttyneiden ja likaisten pintojen siivoukseen.

### Kuva 9

Lattiasuulakkeen säätö:

- Mattojen ja kokolattiamattojen imurointiin



- Kovien lattioiden imurointiin



### Lattiasuulake matonreunan nostimella\*

### Kuva 10\*

Vetäessäsi lattiasuulaketta takaisinpäin matonreuna nousee ja voit imuroida reunan alta.

### Lisävarusteiden avulla imurointi

### Kuva 11

Irrota yhdistelmä-lisävaruste lisävarustelineestä vetämällä nuolen suuntaan.

- Rakosuutin**  
Rakojen ja kulmien imurointi.  
Vaikeapääsyisiin paikkoihin yhdistelmä-lisävarustetta voidaan pidentää rakosuutinta vetämällä teleskooppimaisesti 2 asentoon.
- Vedä rakosuutinta molemmissa kohdissa niin paljon että kuulet sen lukkiutuvan.**
- Teleskooppilukitus irrottamalla**  
(paina nuolen suuntaan) rakosuutin voidaan taas työntää kokoon.
- Tekstiilisuuutin**  
Huonekalujen, verhojen jne. imuroimiseen

\*varusteista riippuen

## c) Pölysuutin

- Ikkunan kehysten, kaappien, profiilien imuroimiseen
  - Käännä tekstiilisuutinta nuolen suuntaan.
  - Käännettäessä nuolen suuntaan pölyharja tulee ulos.

**Ennen kuin yhdistelmä-lisävaruste laitetaan lisävarustetelineeseen, pölyharja täytyy kääntää sisään ja tekstiilisuutin kääntää kiinni.**

**Kuva 12\***

Kovien lattioiden suutin  
Kovien lattioiden imurointiin (laatat, parketti, jne.)  
Työnnä teleskooppiputkea kovien lattioiden suuttimen pidikkeeseen kunnes se lukkiutuu.  
Liitoksen irrottamiseksi paina irrotusholkista ja vedä teleskooppiputki irti.

**Kuva 13**

Lyhyen imurointitauon aikana voit käyttää taukotelinettä laitteen takapuolella.  
Työnnä lattiasuulakkeessa oleva muovipidike laitteen takapuolella olevaan uraan.

**Työn jälkeen****Kuva 14**

- Sammuta laite, irrota pistoke pistorasiasta.
- Vedä kevyesti johdosta ja päästä irti (johto kelautuu automaattisesti).
- Vetämällä verkkojohdosta johtojarru aktivoituu uudestaan, lyhyt nykäisy verkkojohdosta pysäyttää johtojarrun.

**Kuva 15**

Laiteen säilyttämiseen/kuljetukseen voit käyttää laitteen alapuolella olevaa säilytystelinettä. Laita laite pystyasentoon. Työnnä lattiasuulakkeessa oleva muovipidike laitteen alapuolella olevaan uraan.

**Suodattimen vaihto****Vaihda suodatinpussi MEGAFilt®SuperTEX****Kuva 16**

- Jos suodattimen vaihdon ilmaisin palaa voimakkaasti ja tasaisesti, kun suutin on nostettu matosta ja suurimmalla imuteholla, suodatinpussi on vaihdettava, vaikka se ei vielä olisikaan täynnä. Tässä tapauksessa pölyn laji tekee vaihdon tarpeelliseksi.
- Avaa pölypussisäiliön kansi nostamalla lukituksesta nuolen suuntaan.

**Kuva 17**

Sulje suodatinpussi MEGAFilt®SuperTEX vetämällä sulkimesta ja ota se pois.

**Kuva 18**

Laita uusi suodatinpussi MEGAFilt®SuperTEX pidikkeeseen ja sulje pölypussisäiliön kansi.

**■ Huomio: Pölypussisäiliön kansi menee kiinni vain jos siellä on suodatinpussi MEGAFilt®SuperTEX tai kangassuodatin.**

**Jos suodattimen vaihdon ilmaisin palaa vielä suodatinpussin vaihdon jälkeen, tarkasta, onko suutin, putki tai imuletku mennyt tukkoon.**

**Moottorinsuojasuodattimen puhdistus**

Moottorinsuojasuodatin on puhdistettava säännöllisin väliajoin ravistamalla tai pesemällä!

**Kuva 19**

- Avaa pölypussisäiliön kansi (katso kuva 16).
- Vedä moottorinsuojasuodatin ulos nuolen suuntaan.
- Puhdista moottorinsuojasuodatin ravistamalla.
- Jos se on voimakkaasti likainen, moottorinsuojasuodatin tulisi pestä.  
Anna suodattimen kuivua vähintään 24 tuntia.
- Työnnä moottorinsuojasuodatin rajoittimeen asti laitteeseen puhdistuksen jälkeen ja sulje pölypussisäiliön kansi.

Uuden moottorinsuojasuodattimen voit hankkia varaosana asiakaspalvelusta. (katso varaosat s. 55)

\*varusteista riippuen

### Mikrosuodattimen vaihto\*

Mikrosuodatin tulisi vaihtaa jokaisen uuden vaihtosuodatinpakkauksen yhteydessä (5 suodatinpussin jälkeen), viimeistään vuoden kuluttua.

#### Kuva 20

- Irrota ritilä painamalla sulkimesta nuolen suuntaan ja avaa se.
- Irrota suodattimen kehys painamalla lukituksesta nuolen suuntaan ja ota se pois.

#### Kuva 21\*

- Ota vaahtomuovi ja mikrosuodatin pois.
- Laita mikrosuodatin roskeen ja laita uusi mikrosuodatin paikalleen.
- Puhdista vaahtomuovi ja laita se takaisin suodattimen kehukseen.

Kun olet imuroinut hienoja pölyhiukkasia (kuten esim. kipsi, sementti jne.), puhdista moottorinsuojasuodatin ravistamalla sitä tai vaihda moottorinsuojasuodatin ja mikrosuodatin.

#### Kuva 22

- Työnnä suodattimen kehys molempien pidikkeiden alle ja käännä sitä nuolen suuntaan kunnes se lukkiutuu.
- Sulje ritilä.

### Hepa-suodattimen vaihto\*

Jos laitteessasi on Hepa-suodatin, se on vaihdettava kerran vuodessa. (suodattimen vaihto katso kuvat 20 ja 22)

### Aktiivihiihikasetin vaihto\*

Jos laitteessasi on aktiivihiihikasetti, se on vaihdettava kerran vuodessa.

#### Kuva 23\*

- Ota aktiivihiihikasetti pois ja laita se roskeen.
- Laita uusi aktiivihiihikasetti paikalleen. (suodattimen vaihto katso kuvat 20, 21, 22)

### Hoito

Ennen pölynimurin jokaista puhdistusta sen täytyy olla pois päältä ja pistoke pois seinästä. Pölynimuria ja muovisia lisävarusteita voidaan hoitaa tavallisilla muovinpuhdistusaineilla.

- Älä käytä hankausaineita, lasin- tai yleispuhdistusaineita.
- Älä koskaan upota pölynimuria veteen.

Pölypussisäiliö voidaan tarvittaessa imuroida toisella pölynimurilla tai puhdistaa yksinkertaisesti kuivalla pölyratilla / pölynharjalla.

## Lisävaruste

### Vaihtosuodatinpakkaus VZ52AFP2

Sisältö:

5 vaihtosuodatinta MEGAFilt®Super TEX sulkimella  
1 mikrosuodatin

<http://www.siemens.com/dust-bag>

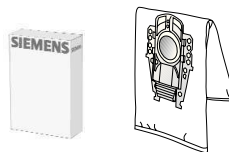

Tyyppi P / Tunnusno 462587

### Kangassuodatin (kestosuodatin) VZ10TFP

Uudelleenkäytettävä suodatin tarrauskuosilla.

- **Huomio: Kangassuodattimen ja HEPA-suodattimen yhdistelmää tulisi välttää, koska se lyhentää huomattavasti HEPA-suodattimen käyttöikää.**



### HEPA-suodatin (luokka H12) VZ151HF

Suositteluaan allergikoille. Erittäin puhdas poistoilma.  
vaihdeettava vuosittain (katso kuvat 19 ja 21)

- **Huomio: Kangassuodattimen ja HEPA-suodattimen yhdistelmää tulisi välttää, koska se lyhentää huomattavasti HEPA-suodattimen käyttöikää.**

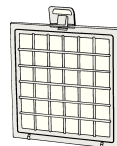

### Aktiivihiiikasetti VZ190AFB

Ekstra paksu aktiivihiiikasetti. Poistaa häiritsevät hajut. Vaihdeettava vuosittain. Vain HEPA-suodattimen (VZ151HFB) tai mikrosuodattimen kanssa käytettävä. Käyttäessäsi mikrosuodatinta, ota vaahtomuovi pois suodattimen kehyksestä (kuva 20) ja laita aktiivihiiikasetti paikalleen.

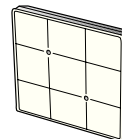

### TURBO-UNIVERSAL®-harja VZ102TBB

Lyhytnukkaisten mattojen ja kokolattiamattojen harjaus ja imurointi yhdellä kertaa. Sopii erityisesti eläinten karvojen imurointiin. Harjatelan pyörintä tapahtuu pölynimurin imuvirran avulla. Sähköliitäntää ei tarvita.

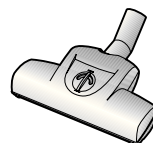

### Kovien lattioiden suutin VZ123HD

Tasaisten lattioiden imurointiin (parketti, laatat,...)



## Varaosat

### Microsan-poistoilman suodatin (1) ja moottorinsuojasuodatin (2)

Microsan-poistoilman suodatin (1): Tunnusno 483332

Moottorinsuojasuodatin (2): Tunnusno 187622

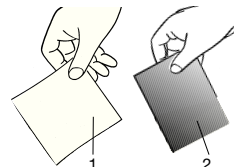

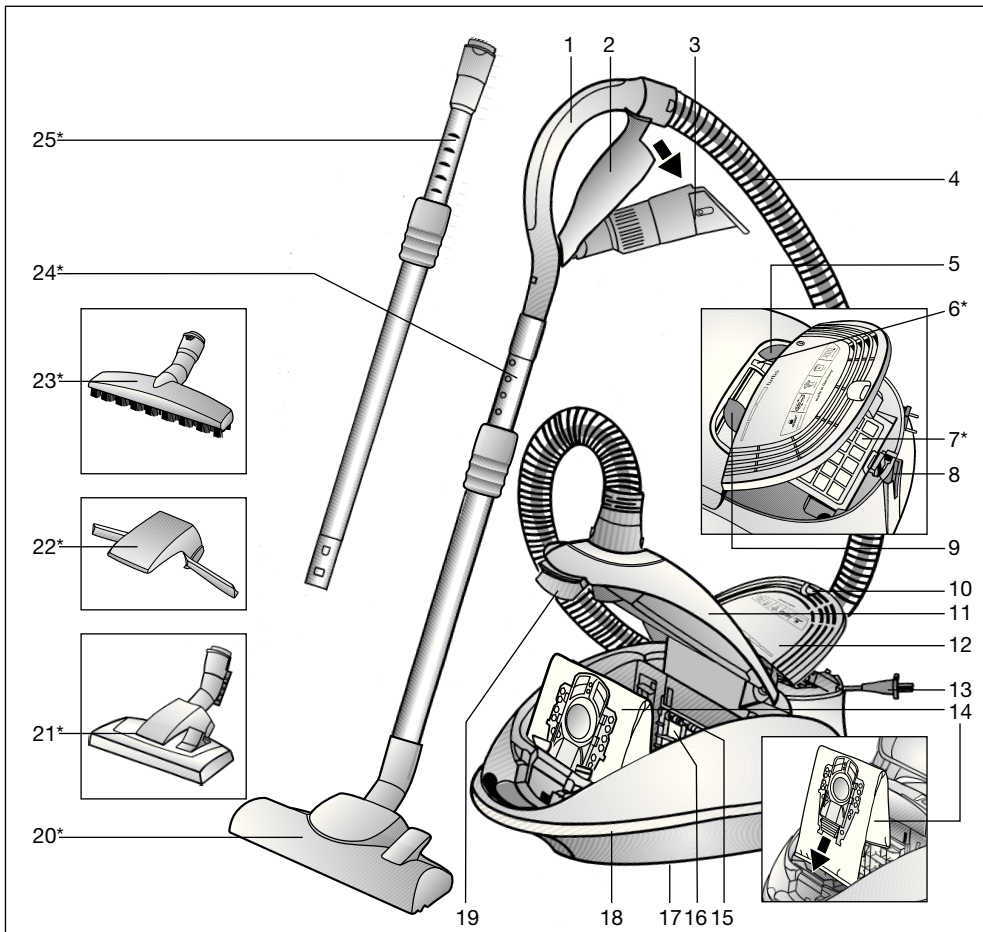

- |  |   |
|--|---|
| 1 Empuñadura del tubo                        | 16 Filtro protector del motor   |
| 2 Porta-accesorios                           | 17 Soporte para el tubo en posición vertical (en la parte inferior del aparato) |
| 3 Accesorios combinados                      | 18 Listón protector de mueble resistente a la abrasión                          |
| 4 Tubo flexible de aspiración                | 19 Pestaña de cierre  |
| 5 Tecla de conexión y desconexión            | 20 Boquilla universal con dos posiciones*                                       |
| 6 Indicador de cambio de filtro              | 21 Cepillo universal con dos posiciones con casquillo de desbloqueo*            |
| 7 Filtro de salida*                          | 22 Eleva-alfombras*   |
| 8 Soporte para el tubo                       | 23 Cepillo para suelos duros con casquillo de desbloqueo*                       |
| 9 Regulador de la potencia de aspiración     | 24 Tubo telescópico con manguito desplazable*                                   |
| 10 Lengüeta de cierre                        | 25 Tubo telescópico con manguito desplazable y casquillo de desbloqueo*         |
| 11 Tapa del compartimento colector del polvo |   |
| 12 Rejilla de salida                         |   |
| 13 Cable de alimentación de red              |   |
| 14 Bolsa filtrante MEGAFilt® Super TEX       |   |
| 15 Sujeción del filtro                       |   |

\*según equipamiento

Conservar las instrucciones de uso. En caso de entregar el aspirador a una tercera persona, adjuntar las instrucciones de uso.

## Uso de acuerdo con las especificaciones

Este aspirador sólo está indicado para uso doméstico y no para aplicaciones industriales.

Usar este aspirador exclusivamente de acuerdo con las indicaciones descritas en estas instrucciones de uso.

El fabricante no se responsabiliza de los posibles daños causados por un uso que no se ajuste a las especificaciones o por un manejo erróneo.

¡Observar, por tanto, los siguientes consejos y advertencias con detenimiento!

El aspirador deberá usarse sólo con:

- Bolsa filtrante original MEGAFilt® SuperTEX
- Repuestos, accesorios o accesorios opcionales originales

### El aspirador no es apropiado para:

- aplicar sobre personas o animales
- aspirar:
  - microorganismos
  - sustancias calientes, incandescentes, nocivas para la salud o con bordes cortantes
  - sustancias húmedas o líquidas
  - materias o gases inflamables o explosivos.
  - ceniza, hollín de hornos de baldosa e instalaciones de calefacción central

## Consejos y advertencias de seguridad

Este aspirador cumple las reglas reconocidas de la técnica y las correspondientes normas y disposiciones de seguridad.

Certificamos la conformidad mediante las siguientes directrices europeas: 89/336/CEE (modificada por las directrices 91/263/CEE, 92/31/CEE y 93/68/CEE), 73/23/CEE (modificada por 93/68/CEE).

- Conectar el aspirador según la placa de características y ponerlo en funcionamiento.
- No aspirar sin la bolsa filtrante MEGAFilt® SuperTEX => ¡El aparato puede estropearse!
- No permitir que los niños utilicen el aspirador sin la supervisión de un adulto.
- No acercarse a las boquillas y los tubos a la cabeza cuando se esté aspirando. => ¡Peligro de lesiones!
- No usar el cable de alimentación de red para llevar/transportar el aspirador.
- En el caso de un funcionamiento continuo durante varias horas, desenchar completamente el cable de red.
- No tirar del cable de alimentación para desconectar el aparato de la red, tirar del enchufe.
- No colocar el cable de alimentación encima de bordes afilados ni aplastarlo.

- Extraer el enchufe de conexión a la red antes de efectuar cualquier arreglo en el aspirador o sus accesorios.
- No poner en marcha el aspirador si presenta algún desperfecto. Extraer el enchufe en caso de avería.
- Para evitar riesgos, las reparaciones y el cambio de piezas del aspirador sólo deben ser llevados a cabo por el servicio de asistencia técnica autorizado.
- Proteger el aspirador de la humedad y fuentes de calor.
- Desconectar el aparato cuando no se esté utilizando.
- Inutilizar inmediatamente los aparatos usados para poderlos eliminar según la normativa.
- Por motivos de seguridad, los aspiradores con potencia de 2.300 W o superior están equipados con una protección contra el sobrecalentamiento. Si se produce un bloqueo y el aparato se calienta demasiado, se desconectará automáticamente. Extraer el enchufe de conexión a la red y comprobar si la boquilla, el tubo de aspiración o el tubo flexible están atascados, o cambiar el filtro si fuera necesario. Una vez eliminado el fallo, dejar que el aparato se enfríe al menos durante 1 hora. Después el aparato estará otra vez listo para funcionar.

## Indicaciones para eliminar el material de embalaje

### ■ Embalaje

El embalaje protege el aspirador de posibles desperfectos durante el transporte.

Éste está compuesto por materiales no contaminantes y, por tanto, reciclables.

Entregar los materiales de embalaje que ya no se necesitan en los centros de recogida para el sistema de reciclaje »punto verde«.

### ■ Aparatos usados

Los aparatos usados contienen aún muchos materiales valiosos.

Por este motivo, entregar los aparatos usados en el comercio habitual o en el centro de reciclaje para su reaprovechamiento.

Para obtener información sobre los diferentes modos de desguace actuales remitirse al comercio habitual o al distribuidor local.

## ■ Observaciones

- ¡Conectar el aparato únicamente a un enchufe que disponga de un fusible de al menos 16 A. Si el fusible se activa al conectar el aparato, puede deberse a que hay otros aparatos conectados con un valor de conexión alto en el mismo circuito eléctrico. La desconexión del fusible se puede evitar ajustando el aparato en el nivel de potencia mínimo antes de conectarlo y subiendo el nivel de potencia sólo después de encenderlo.

**¡Abrir los desplegables laterales!**

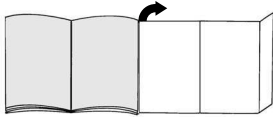

**Puesta en marcha**

**Figura 1**

- a) Montar y encajar el extremo de la manguera de aspiración en la abertura de aspiración.
- b) Para quitar la manguera flexible de aspiración, presionar las dos lengüetas de retención y extraer el tubo.

**Figura 2\***

- a) Unir la empuñadura y el tubo telescópico.
- b) Introducir la empuñadura en el tubo telescópico hasta que quede enclavada.  
Para separarlos, presionar el casquillo de desbloqueo y extraer la empuñadura.

**Figura 3\***

- Fijar el eleva-alfombras en la boquilla.
- Encajar el eleva-alfombras ejerciendo presión en el lateral.

**Figura 4\***

- a) Unir el cepillo universal y el tubo telescópico.
- b) Introducir el tubo telescópico en el racor del cepillo universal hasta que quede enclavado.  
Para separarlos, presionar el casquillo de desbloqueo y extraer el tubo telescópico.

**Figura 5\***

Desplazar el manguito desplazable en la dirección de la flecha para desenclavar el tubo telescópico y ajustar la posición deseada.

**Figura 6**

Tirar de la clavija de enchufe para sacar el cable de alimentación de red hasta la longitud deseada y enchufarla.

**Figura 7**

Conectar o desconectar el aspirador accionando la tecla de conexión/desconexión en la dirección de la flecha.

**Aspirado**

Usted ha adquirido un aparato muy potente y con un gran rendimiento de aspiración. Por lo tanto, el ajuste de potencia máxima es sólo recomendable cuando se trata de moquetas de pelo corto o suelos duros.

**Figura 8**

Accionando el regulador puede ajustarse la potencia de aspiración deseada de forma continua.

- Gama baja de potencia:

Para aspirar tejidos delicados, p. ej., cortinas.

- Gama media de potencia:

Para la limpieza diaria con poca suciedad.

- Gama alta de potencia:

Para limpiar revestimientos robustos, suelos resistentes y cuando hay mucha suciedad.

- Gama turbo: **turbo**

Para la limpieza de manchas resistentes y fuertes.

**Figura 9**

Ajustar la boquilla universal:

- a) Para la aspiración de alfombras y moquetas =>
- b) Para la aspiración de suelos duros =>

**Boquilla universal con eleva-alfombras\***

**Figura 10\***

Al llevar hacia atrás la boquilla universal, ésta levanta la alfombra facilitando así la limpieza debajo del borde de la misma.

**Aspirar con accesorios**

**Figura 11**

Extraer los accesorios combinados del porta-accesorios tirando en la dirección de la flecha.

- a) Boquilla para juntas
  - Aspirar en juntas y rincones.
  - Para los lugares de difícil acceso puede alargarse el accesorio combinado extendiendo la boquilla para juntas a modo de telescopio con dos posiciones.
  - Para ambas posiciones debe extenderse la boquilla larga hasta que se enclave audiblemente.
  - Al aflojar los enclavamientos (presionar en la dirección de la flecha) la boquilla para juntas puede volver a encajarse.
- b) Boquilla para tapicería
  - Para aspirar en muebles tapizados, cortinas, etc.

\*según equipamiento

## c) Cepillo para muebles

Para aspirar en marcos de ventanas, armarios, perfiles, etc.

- Doblar la boquilla para tapicería en la dirección de la flecha.
- Al girar en la dirección de la flecha se extrae la corona de cerdas.

**Antes de colocar los accesorios combinados en el porta-accesorios, la corona de cerdas debe enroscarse de nuevo y colocarse la boquilla para tapicería.**

**Figura 12\***

Cepillo para suelos duros

Para aspirar sobre revestimientos de suelos duros (baldosas, parquet, etc.)

Introducir el tubo telescópico en el racor del cepillo para suelos duros hasta que quede enclavado.

Para separarlos, presionar el casquillo de desbloqueo y extraer el tubo telescópico.

**Figura 13**

Si se interrumpe brevemente el trabajo se puede utilizar el soporte para el tubo en la parte posterior del aparato. Introducir la pieza estriada de plástico del racor de la boquilla en la entalladura que hay en la parte posterior del aparato.

**Tras el trabajo****Figura 14**

- Desconectar el aparato, extraer el enchufe de conexión a la red de la toma de corriente.
- Tirar ligeramente del cable de alimentación de red y soltarlo (el cable se enrolla automáticamente).
- Al tirar nuevamente del cable de alimentación de red se vuelve a activar el freno del cable, y para desactivarlo se efectúa un leve tirón.

**Figura 15**

Para guardar/transportar el aparato se puede utilizar el soporte para el tubo en posición vertical situado en el lado inferior del aparato. Colocar el aparato en posición vertical. Introducir la pieza estriada de plástico de la boquilla universal en la entalladura que hay en la parte inferior del aparato.

**Cambio del filtro****Cambiar la bolsa filtrante MEGAFilt®SuperTEX****Figura 16**

- Si con la boquilla levantada de la alfombra y con la máxima potencia de aspiración ajustada, el indicador de cambio de filtro se ilumina completamente en amarillo, será necesario sustituir la bolsa filtrante, incluso cuando no esté llena del todo. En tal caso es el tipo de contenido de la bolsa lo que hace necesario el cambio.
- Abrir la tapa del compartimento general accionando la pestaña de cierre en la dirección de la flecha.

**Figura 17**

Cerrar la bolsa filtrante MEGAFilt®SuperTEX tirando de la lengüeta de cierre y extraerla.

**Figura 18**

Colocar una nueva bolsa filtrante MEGAFilt®SuperTEX en el soporte y cerrar la tapa del compartimento general.

**Atención: la tapa del compartimento general se cierra sólo si se ha colocado una bolsa filtrante MEGAFilt®SuperTEX o un filtro textil.**

**Si después de haber cambiado la bolsa filtrante el indicador de cambio de filtro continúa iluminándose, se debe comprobar si la boquilla, el tubo o la manguera de aspiración están atascados.**

**Limpiar el filtro protector del motor**

El filtro protector del motor debe limpiarse regularmente sacudiéndolo o enjuagándolo.

**Figura 19**

- Abrir el compartimento general (ver figura 16).
- Extraer el filtro protector del motor en el sentido que indica la flecha.
- Limpiar el filtro protector del motor sacudiéndolo.
- Si el filtro está muy sucio, deberá enjuagarse. A continuación, se ha de poner a secar un mínimo de 24 horas.
- Tras la limpieza, encajar el filtro protector del motor en el aparato hasta el tope y cerrar la tapa del compartimento general.

En el servicio de asistencia técnica se le hará entrega de un recambio del filtro protector del motor. (Ver Piezas de repuesto pág. 61)



### Cambiar el microfiltro higiénico\*

Se recomienda cambiar el microfiltro higiénico después de cada nuevo paquete de filtros de repuesto (tras 5 bolsas filtrantes, como máximo después de un año).

#### Figura 20

- Desbloquear y abrir la rejilla de salida presionando la lengüeta de cierre en la dirección de la flecha.
- Desbloquear y extraer el bastidor del filtro presionando el cierre en la dirección de la flecha.

#### Figura 21\*

- Extraer el plástico y el microfiltro higiénico.
- Desechar el microfiltro higiénico y colocar uno nuevo.
- Limpiar el plástico y volver a colocarlo también en el marco del filtro.

Cuando se hayan aspirado partículas de polvo muy finas (como puede ser yeso, cemento, etc.), limpiar el filtro protector del motor sacudiéndolo; en caso necesario, cambiar el filtro protector del motor y el microfiltro higiénico.

#### Figura 22

- Desplazar el bastidor del filtro por debajo de las dos piezas de sujeción y bajarlo en la dirección de la flecha hasta que quede enclavado.
- Cerrar la rejilla de salida.

### Cambiar el filtro Hepa\*

Si el aparato está equipado con un filtro HEPA, debe ser cambiado anualmente. (Ver figuras 20 y 22 para el cambio de filtro).

### Cambiar del cartucho de filtro de carbón activo\*

Si el aparato está equipado con un cartucho de filtro de carbón activo, debe ser cambiado anualmente.

#### Figura 23\*

- Extraer el cartucho de filtro de carbón activo y arrojarlo a la basura.
- Colocar un cartucho de filtro de carbón activo nuevo. (Ver figuras 20, 21 y 22 para el cambio de filtro).

## Cuidados

La limpieza del aspirador sólo se realizará con el aparato apagado y la clavija del enchufe a la red desenchufada.

El aspirador y las piezas de plástico de los accesorios pueden limpiarse con uno de los productos de limpieza para plásticos usuales en el mercado.

- **No utilizar productos abrasivos, limpiacristales o productos de limpieza universales.**

**No introducir nunca el aspirador dentro del agua.**

De ser necesario se puede limpiar el compartimento colector de polvo con un segundo aspirador, o simplemente con un paño seco o un pincel para polvo.

## Accesorios opcionales

### Paquete de filtros de repuesto VZ52AFP2

Contenido:

5 filtros de repuesto MEGAfilt®Super TEX con cierre  
1 microfiltro higiénico

<http://www.siemens.com/dust-bag>

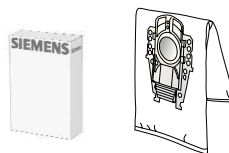

Tipo P / N.º identificación 462587

### Filtro textil (filtro permanente) VZ10TFP

Filtro reutilizable con sistema de cierre textil.

- **Atención: debe evitarse la combinación entre filtro textil y filtro HEPA,**
- **ya que de lo contrario la vida útil del filtro HEPA se reduce considerablemente.**



### Filtro HEPA (clase H12) VZ151HF

Recomendado para alérgicos. Para un aire de salida extremadamente limpio.

Cambiar anualmente (ver figuras 19 y 21)

- **Atención: debe evitarse la combinación entre filtro textil y filtro HEPA, ya que de lo**
- **contrario la vida útil del filtro HEPA se reduce considerablemente.**

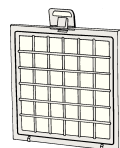

### Cartucho de filtro de carbón activo VZ190AFB

Cartucho de filtro de carbón activo extra grueso. Absorbe olores molestos durante mucho tiempo. Cambiarlo anualmente. Sólo se puede utilizar junto con el filtro HEPA (VZ151HFB) o el microfiltro higiénico. Si se utiliza con microfiltro higiénico, retirar el plástico del marco del filtro (figura 20) y colocar el cartucho de filtro de carbón activo.

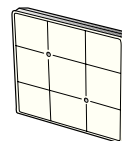

### Cepillo TURBO-UNIVERSAL® VZ102TBB

Cepillar y aspirar en una sola pasada alfombras y moquetas de pelo corto, y para cualquier tipo de revestimientos del suelo. Especialmente apropiado para aspirar pelo de animales. El rodillo del cepillo se acciona por medio de la corriente de aspiración del aspirador. No precisa conexión eléctrica.

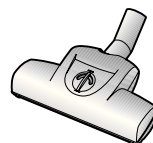

### Cepillo para suelos duros VZ123HD

Para aspirar sobre suelos lisos (parqué, baldosas, terracota,...)



## Piezas de repuesto

### Filtro de salida Micosan (1) y filtro protector del motor (2)

Filtro de salida Micosan (1): N.º identificación 483332

Filtro protector del motor (2): N.º identificación 187622

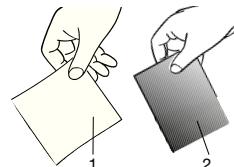

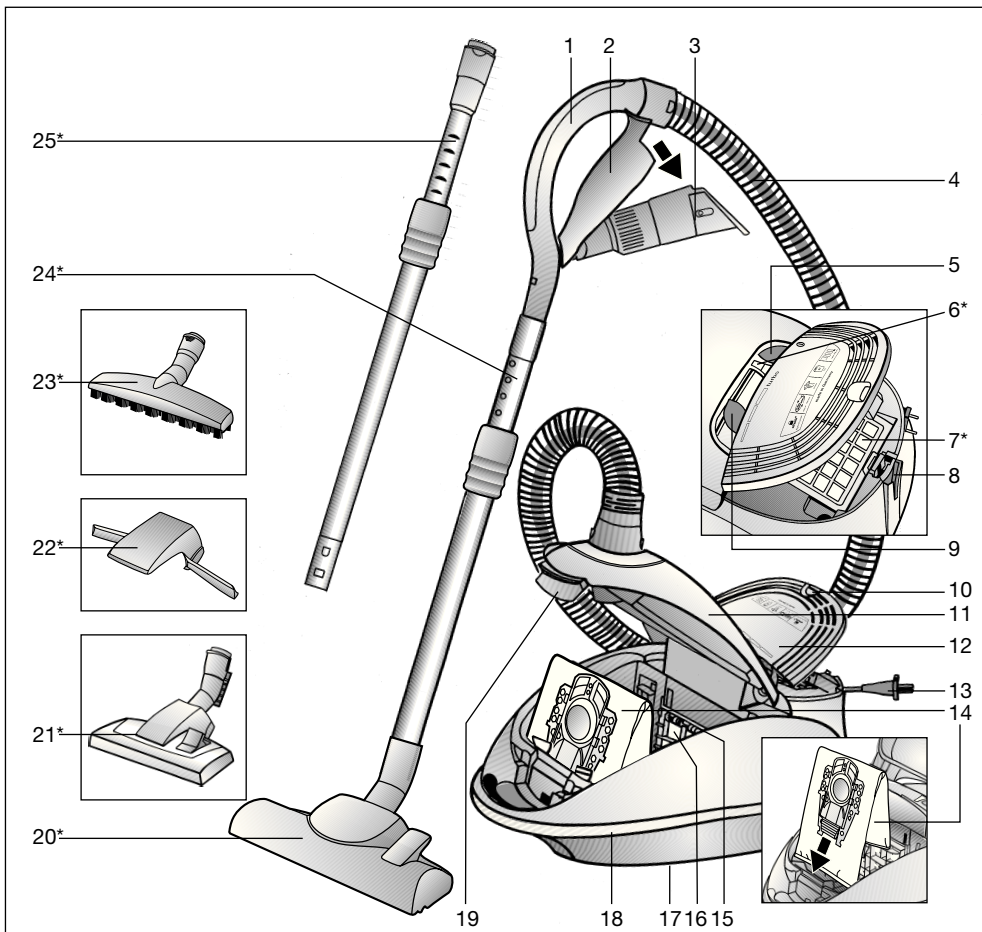

- |    |   |    |  |
|----|---|----|--|
| 1  | Pega da mangueira                       | 15 | Porta-filtro   |
| 2  | Porta-acessórios                        | 16 | Filtro de protecção do motor                                 |
| 3  | Acessório combinado                     | 17 | Dispositivo para arrumar o tubo (na base do aparelho)        |
| 4  | Mangueira de aspiração                  | 18 | Cinta de protecção resistente ao desgaste                    |
| 5  | Botão para ligar e desligar o aspirador | 19 | Alavanca de fecho  |
| 6  | Luz-piloto de mudança do filtro         | 20 | Bocal comutável*   |
| 7  | Filtro de saída do ar*                  | 21 | Bocal comutável com manga de desbloqueio*                    |
| 8  | Posição de parque para o tubo           | 22 | Levanta-tapetes*   |
| 9  | Regulador da potência de sucção         | 23 | Bocal para pavimento rijo com manga de desbloqueio*          |
| 10 | Lingueta de fecho                       | 24 | Tubo telescópico com punho corrediço*                        |
| 11 | Tampa do compartimento do saco do pó    | 25 | Tubo telescópico com punho corrediço e manga de desbloqueio* |
| 12 | Grelha de saída do ar                   |    |  |
| 13 | Cabo de alimentação                     |    |  |
| 14 | Saco de pó MEGAFilt® Super TEX          |    |  |

\*conforme o modelo

Por favor, guarde o manual de instruções e junte-o ao aparelho sempre que o entregar a terceiros.

## Utilização indevida

Este aspirador destina-se exclusivamente a uso doméstico, não devendo ser utilizado para fins industriais.

Utilize o aspirador apenas de acordo com as instruções do presente manual.

O fabricante não se responsabiliza por eventuais danos causados por uma utilização indevida ou erros de manuseamento.

Por isso, tenha em atenção as seguintes recomendações!

O aspirador só pode ser utilizado com:

- sacos de pó originais MEGAFit® SuperTEX
- Peças de substituição e acessórios originais

### O aspirador não é indicado para:

- limpar pessoas ou animais
- aspirar:
  - pequenos animais
  - substâncias nocivas para a saúde, objectos pontiagudos, substâncias quentes ou incandescentes
  - substâncias húmidas ou líquidas
  - substâncias e gases facilmente inflamáveis ou explosivos.
  - cinza, fuligem de lareiras e sistemas de aquecimento central

## Indicações de segurança

Este aspirador está em conformidade com as regras técnicas reconhecidas e cumpre as instruções de segurança aplicáveis.

O fabricante certifica a conformidade com as seguintes directivas comunitárias: 89/336/CEE (alterada pelas directivas 91/263/CEE, 92/31/CEE e 93/68/CEE), 73/23/CEE (alterada pela directiva 93/68/CEE).

- O aspirador só deverá ser ligado à corrente e colocado em funcionamento segundo as indicações que constam da chapa de características.
- Nunca aspire sem o saco de pó MEGAFit® SuperTEX => O aparelho pode ser danificado!
- As crianças não devem utilizar o aspirador sem a presença de um adulto.
- Evite aspirar com o bocal ou com o tubo em zonas próximas da cabeça.  
=> Corre o perigo de se ferir!
- Não utilize o cabo de alimentação como pega r/ para transportar o aspirador.
- Se usar o aspirador ininterruptamente durante várias horas, desenrole o cabo de alimentação totalmente.
- Para desligar o aspirador da corrente, não puxe pelo cabo de alimentação, mas sim pela ficha.
- Não passe o cabo de alimentação sobre arestas vivas e não o entale.
- Antes de efectuar quaisquer trabalhos no aspirador ou nos acessórios, desligue a ficha da tomada.

- Se o aspirador estiver danificado, não o coloque em funcionamento. Em caso de avaria, desligue a ficha da tomada.
- Para evitar situações perigosas, as reparações e a substituição de peças no aspirador só podem ser efectuadas pelo Serviço de Assistência Técnica autorizado.
- Mantenha o aspirador afastado de fontes de humidade e de calor.
- Desligue o aparelho quando não estiver a aspirar.
- No final de vida útil do aparelho, deverá informar-se sobre os métodos actuais de reciclagem, a fim de o poder eliminar de forma adequada.
- Por motivos de segurança, os aspiradores com uma potência igual ou superior a 2300 W estão equipados com protecção contra sobreaquecimento. Caso o aparelho fique bloqueado e aqueça demasiado, este desliga-se automaticamente. Desligue a ficha da tomada e certifique-se de que o bocal, o tubo de aspiração ou o tubo flexível (mangueira) não estão entupidos nem o filtro precisa de ser substituído. Depois de eliminada a anomalia, deixe o aparelho arrefecer, pelo menos, durante uma hora. Depois disso, o aparelho está de novo pronto a funcionar.

## Recomendações de eliminação

### ■ Embalagem

A embalagem protege o aspirador contra danos durante o transporte.

Ela é feita de materiais amigos do ambiente, sendo, por isso, reciclável.

Separe e coloque as embalagens usadas no ecoponto.

### ■ Aparelhos usados

Os aparelhos antigos contêm frequentemente materiais valiosos.

Por isso, se possível, entregue o seu aparelho antigo ao seu comerciante ou no ecocentro para ser valorizado. Informe-se sobre os métodos actuais de reciclagem junto de um agente ou nos serviços municipalizados.

### ■ Atenção

- O aparelho só deverá ser ligado a uma tomada protegida por um disjuntor de, no mínimo, 16 A. No caso do disjuntor disparar ao ligar o aspirador, tal poderá dever-se ao facto de, no mesmo circuito eléctrico, estarem simultaneamente ligados outros electrodomésticos de potência elevada. Para evitar que o fusível dispare, antes de ligar o aparelho, seleccione a potência mais baixa e, só depois, uma potência mais alta.

Desdobre, por favor, as páginas com figuras!

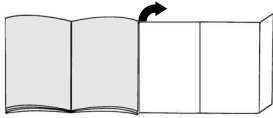

## Colocação em funcionamento

### Figura 1

- Encaixe a tubuladura da mangueira de aspiração na abertura de sucção.
- Para retirar a mangueira de aspiração, pressione os dois botões de encaixe laterais e puxe a mangueira.

### Figura 2\*

- Encaixe a pega no tubo telescópico.
- Empurre a pega para dentro do tubo telescópico até a mesma encaixar.  
Para desencaixar, prima a manga de desbloqueio e retire a pega.

### Figura 3\*

- Assente o levanta-tapetes no bocal.
- Encaixe o levanta-tapetes exercendo sobre este uma pressão lateral.

### Figura 4\*

- Encaixe o bocal no tubo telescópico.
- Empurre o tubo telescópico na tubuladura do bocal até o mesmo encaixar.  
Para desencaixar, prima a manga de desbloqueio e retire o tubo telescópico.

### Figura 5\*

Empurrando o punho correção no sentido da seta, desbloqueie o tubo telescópico e ajuste o comprimento desejado.

### Figura 6

Pegue no cabo de alimentação pela ficha, puxe-o para fora até ao comprimento desejado e ligue a ficha à tomada.

### Figura 7

Ligue/desligue o aspirador através do botão para ligar e desligar, fazendo-o deslizar no sentido da seta.

## Aspiração

Adquiriu um aspirador de elevado poder de sucção e potência. Recomenda-se a utilização da máxima potência apenas em alcatifas de pêlo curto ou pavimentos rijos muito sujos.

### Figura 8

O regulador da potência de sucção permite-lhe ajustar de forma contínua a potência de sucção.

- Nível de potência baixa: Para aspirar tecidos delicados, por ex., cortinados.
- Nível de potência média: Para a limpeza diária de pouca sujidade.
- Nível de potência elevada: Para a limpeza de pavimentos resistentes, soalhos rijos e muita sujidade.
- Turbo:

### turbo

Para a limpeza de sujidade resistente e muito acentuada.

### Figura 9

Ajustar o bocal:

- Para aspirar tapetes e alcatifas =>
- Para aspirar soalhos rijos =>

### Bocal com levanta-tapetes\*

### Figura 10\*

Ao puxar-se o bocal para trás, o tapete é levantado, permitindo aspirar debaixo da sua orla.

### Aspirar com acessórios

### Figura 11

Puxando no sentido da seta, solte o acessório combinado do porta-acessórios.

- Bocal para fendas  
Para aspirar fendas e cantos.  
Para aspirar sítios de difícil acesso, é possível prolongar o acessório combinado, estendendo telescopicamente o bocal para fendas em 2 níveis.
- Estenda o bocal para fendas em ambos os níveis até ouvir um "clac".
- Desbloqueando os bloqueios de extensão telescópica (pressionar no sentido da seta), o bocal para fendas pode ser novamente comprimido.
- Bocal para estofos  
Para aspirar mobiliário estofado, cortinados etc.

## c) Pincel para móveis

Para aspirar caixilhos de janelas, armários, réguas perfiladas, etc.

- Recolha o bocal para estofos no sentido da seta.
- Rode no sentido da seta, para que a coroa de cerdas saia para fora.

**Antes de voltar a colocar o acessório combinado no porta-acessórios, deverá rodar a coroa de cerdas, a fim de recolhê-la, e voltar a colocar o bocal para estofos na posição inicial.**

**Figura 12\***

Bocal para pavimento rijo

Para aspirar revestimentos de pavimentos rijos (ladrilhos, parquet, etc.)

Empurre o tubo telescópico na tubuladura do bocal para pavimento rijo até o mesmo encaixar.

Para desencaixar, prima a manga de desbloqueio e retire o tubo telescópico.

**Figura 13**

No caso de interromper, por pouco tempo, a aspiração, pode utilizar a posição de parque para o tubo localizado na parte de trás do aparelho.

Insira a patilha de plástico localizada na tubuladura do bocal na reentrância existente na parte de trás do aparelho.

## Após o trabalho

**Figura 14**

- Desligue o aspirador e retire a ficha da tomada.
- Puxe ligeiramente o cabo de alimentação, soltando-o de seguida (o cabo enrola-se automaticamente).
- O dispositivo de travamento do cabo é de novo activado, bastando puxar levemente o cabo.

**Figura 15**

Para guardar/transportar o aparelho pode utilizar o dispositivo para arrumar o tubo na parte de baixo do aparelho. Coloque o aparelho ao alto. Insira a patilha de plástico, no bocal, na reentrância existente na parte de baixo do aparelho.

## Mudar o filtro

### Mudar o saco de pó MEGAfit®SuperTEX

**Figura 16**

- Se, com o bocal levantado do chão e a potência de sucção regulada para o nível máximo, a luz-piloto de mudança do filtro acender com uma luz intensa e permanente, tem de mudar o saco de pó, ainda que o mesmo não esteja totalmente cheio. Neste caso, o tipo de lixo aspirado torna necessária a mudança do saco.
- Abra a tampa do compartimento do saco de pó, accionando a alavanca de fecho no sentido da seta.

**Figura 17**

Feche o saco de pó MEGAfit®SuperTEX puxando a lingueta de fecho e retire-o para fora.

**Figura 18**

Coloque um saco de pó MEGAfit®SuperTEX novo no porta-filtro e feche a tampa do compartimento do saco de pó.

**Atenção: A tampa do compartimento do saco de pó só fecha com o saco de pó MEGAfit®SuperTEX ou o filtro têxtil colocados.**

**Se depois de trocado o saco de pó, a luz-piloto de mudança do filtro continuar acesa, verifique, por favor, se o bocal ou a mangueira de aspiração se encontram entupidos.**

### Limpe o filtro de protecção do motor

O filtro de protecção do motor deve ser limpo, em intervalos regulares, por meio de lavagem ou sacudindo-o!

**Figura 19**

- Abra a tampa do compartimento do saco de pó (ver Fig. 16).
- Retire o filtro de protecção do motor no sentido da seta.
- Limpe o filtro de protecção do motor sacudindo-o.
- Se estiver muito sujo, o filtro de protecção do motor deve ser lavado.  
Deixe o filtro secar durante pelo menos 24 horas.
- Após a limpeza insira o filtro de protecção do motor no aparelho até ao encosto e feche a tampa do compartimento do saco de pó.

Os filtros de protecção do motor podem ser adquiridos como peças de substituição no Serviço de Assistência Técnica. (ver peças de substituição pág. 67)

### Mudar o microfiltro higiénico\*

O microfiltro higiénico deve ser substituído sempre que usar uma nova embalagem de filtros de substituição (após 5 sacos de pó), mas o mais tardar, após um ano.

#### Figura 20

- Premindo a lingueta de fecho no sentido da seta, desbloqueie e abra a grelha de saída do ar.
- Premindo a lingueta de fecho no sentido da seta, desbloqueie e retire a armação do filtro.

#### Figura 21\*

- Retire a esponja e o microfiltro higiénico.
- Deite fora o microfiltro higiénico e coloque um novo microfiltro.
- Limpe a esponja e volte a colocá-la na armação do filtro.

Depois de aspirar partículas de pó finas (como, por exemplo, gesso, cimento etc.), limpe o filtro de protecção do motor, sacudindo-o levemente, ou, se necessário, substitua o filtro de protecção do motor e o micro-filtro higiénico.

#### Figura 22

- Coloque a armação do filtro por baixo das duas patilhas de retenção e incline-a no sentido da seta até que a mesma encaixe.
- Feche a grelha de saída do ar.

### Mudar o filtro HEPA\*

Se o seu aparelho estiver equipado com um filtro Hepa, este tem de ser mudado anualmente. (Para mudar o filtro ver figuras 20 e 22)

### Mudar filtro de carvão activo\*

Se o seu aparelho estiver equipado com um filtro de carvão activo, este tem de ser mudado anualmente.

#### Figura 23\*

- Retire o filtro de carvão activo e elimine-o juntamente com o lixo doméstico.
- Insira um novo filtro de carvão activo. (Para mudar o filtro ver figuras 20, 21, 22)

## Manutenção

Antes de limpar o aspirador, deverá desligá-lo e retirar a ficha da tomada.

O aspirador e os acessórios de plástico podem ser limpos com os produtos normalmente utilizados para a limpeza de plásticos.

- **Não deverá utilizar produtos abrasivos, limpa-vidros ou produtos lava-tudo.**

**Jamais introduza o aspirador na água.**

Em caso de necessidade, o compartimento do saco de pó pode ser aspirado com um outro aspirador ou ser simplesmente limpo com um pano de pó /espanador.

\*conforme o modelo

O fabricante reserva-se o direito de proceder a quaisquer alterações técnicas.

## Acessórios originais

### Embalagem de filtros de substituição VZ52AFP2

Conteúdo:

5 filtros de substituição MEGAfit® Super TEX com fecho  
1 micro-filtro higiénico

<http://www.siemens.com/dust-bag>

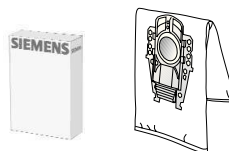

Tipo P / Refº 462587

### Filtro têxtil (filtro permanente) VZ10TFP

Filtro reutilizável com fecho de velcro.

- **Atenção: A combinação filtro têxtil e filtro HEPA deve ser evitada, uma vez que a vida útil do filtro HEPA seria bastante mais reduzida.**



### Filtro HEPA (classe H12) VZ151HF

Recomendado para pessoas que sofram de alergias. Garante uma elevada pureza do ar expelido.

Substituir anualmente (ver Figuras 19 e 21)

- **Atenção: A combinação filtro têxtil e filtro HEPA deve ser evitada, uma vez que a vida útil do filtro HEPA seria bastante mais reduzida.**

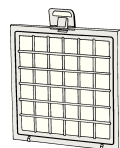

### Filtro de carvão activo VZ190AFB

Filtro de carvão activo extragrosso. Impede, por um período mais longo, a ocorrência de odores desagradáveis. Substituir anualmente. Apenas utilizável em conjunto com filtro HEPA (VZ151HFB) ou microfiltro higiénico. Quando utilizado em conjunto com o microfiltro higiénico, retire a esponja da armação do filtro (figura 20) e coloque o filtro de carvão activo.

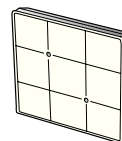

### Escova TURBO-UNIVERSALL®-Bürste VZ102TBB

Para escovar e aspirar numa só passagem tapetes e alcovas de pêlo curto ou qualquer tipo de pavimento. Especialmente adequada para aspirar pêlos de animais. O accionamento da escova rotativa é feito através do fluxo de ar do aspirador. Não é necessária qualquer ligação eléctrica.

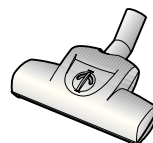

### Bocal para pavimentos rijos VZ123HD

Para aspirar pavimentos lisos (parquete, ladrilhos, terracota etc.)



## Peças de substituição

### Filtro de saída do ar Microsan (1) e filtro de protecção do motor (2)

Filtro de saída do ar Microsan (1): Refº 483332

Filtro de protecção do motor (2): Refº 187622

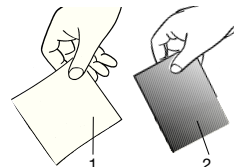



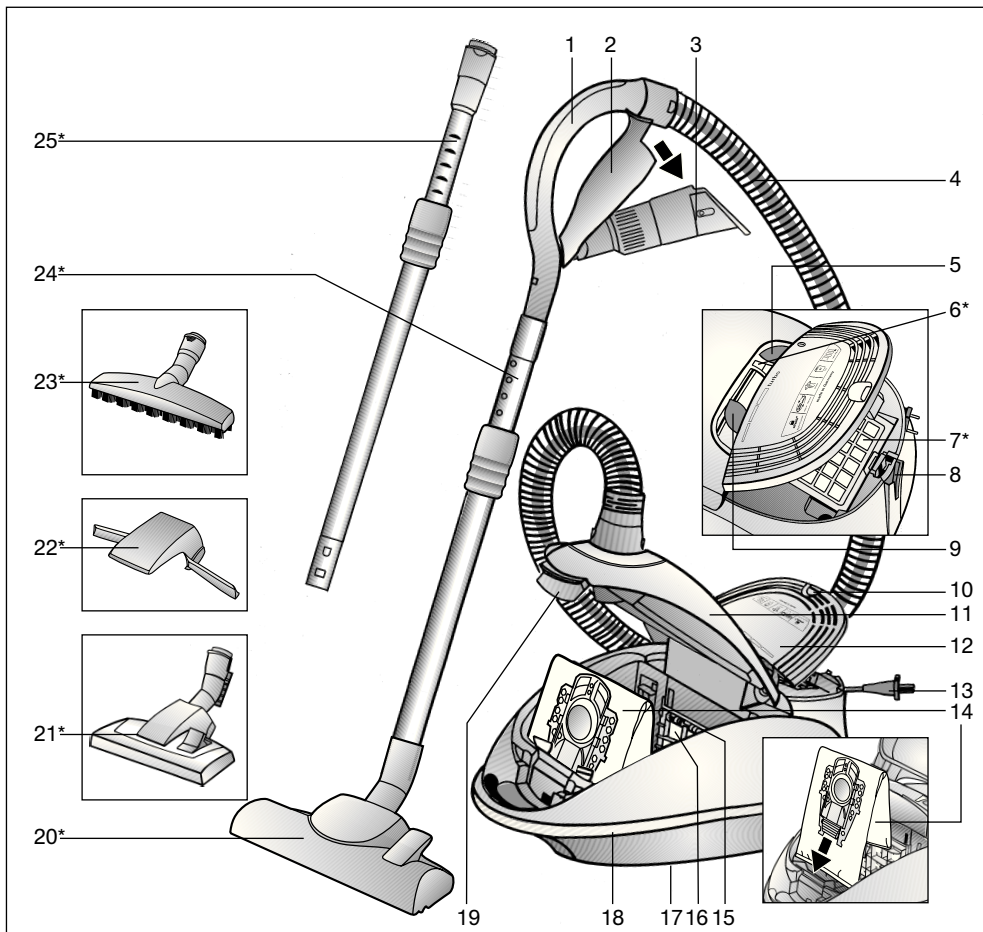

- |   |   |
|---|---|
| <p>1 Χειρολαβή στον εύκαμπτο σωλήνα</p> <p>2 Στήριγμα αξεσουάρ</p> <p>3 Αξεσουάρ πολλαπλής χρήσης</p> <p>4 Εύκαμπτος σωλήνας αναρρόφησης</p> <p>5 Πλήκτρο ενεργοποίησης και απενεργοποίησης</p> <p>6 Ένδειξη αλλαγής φίλτρου</p> <p>7 Φίλτρο εξόδου του αέρα*</p> <p>8 Βοήθεια στάθμευσης</p> <p>9 Ρυθμιστής δύναμης αναρρόφησης</p> <p>10 Γλώσσα ασφάλισης</p> <p>11 Κάλυμμα του χώρου συλλογής της σκόνης</p> <p>12 Σχάρα εξόδου του αέρα</p> <p>13 Ηλεκτρικό καλώδιο</p> <p>14 Σακούλα φίλτρου MEGAfill®Super TEX</p> <p>15 Στήριγμα του φίλτρου</p> | <p>16 Φίλτρο προστασίας του κινητήρα</p> <p>17 Βοήθεια αποθήκευσης (στην κάτω πλευρά της συσκευής)</p> <p>18 Ανθεκτική στη φθορά λωρίδα προστασίας των επίπλων</p> <p>19 Μοχλός κλεισίματος</p> <p>20 Πέλμα δαπέδου με δυνατότητα εναλλαγής*</p> <p>21 Πέλμα δαπέδου με δυνατότητα εναλλαγής με δακτύλιο απασφάλισης*</p> <p>22 Μηχανισμός ανύψωσης χαλιού*</p> <p>23 Πέλμα σκληρού δαπέδου με δακτύλιο απασφάλισης*</p> <p>24 Τηλεσκοπικός σωλήνας με συρόμενο δακτύλιο*</p> <p>25 Τηλεσκοπικός σωλήνας με συρόμενο δακτύλιο και δακτύλιο απασφάλισης*</p> |
|---|---|

\*ανάλογα με τον εξοπλισμό

Παρακαλώ φυλάξτε τις οδηγίες χρήσης. Σε περίπτωση παράδοσης της ηλεκτρικής σκούπας σε τρίτους, δώστε παρακαλώ μαζί και τις οδηγίες χρήσης.

## Χρήση σύμφωνα με το σκοπό προορισμού

Αυτή η ηλεκτρική σκούπα προορίζεται για χρήση μόνο στο σπίτι και όχι για επαγγελματικούς σκοπούς. Χρησιμοποιείτε την ηλεκτρική σκούπα αποκλειστικά σύμφωνα με τα στοιχεία σ' αυτές τις οδηγίες χρήσης. Ο κατασκευαστής δεν ευθύνεται για ενδεχόμενες ζημιές, που οφείλονται σε μη ενδεδειγμένη χρήση ή σε λάθος χειρισμό.

Γι' αυτό προσέξτε οπωσδήποτε τις ακόλουθες υποδείξεις!

Η ηλεκτρική σκούπα επιτρέπεται να χρησιμοποιείται μόνο με:

- γνήσια σακούλα φίλτρου MEGAFilt®SuperTEX
- γνήσια ανταλλακτικά, γνήσια αξεσουάρ ή -γνήσιο ειδικό εξοπλισμό

### Η ηλεκτρική σκούπα δεν είναι κατάλληλη για:

- τη χρήση σε ανθρώπους ή ζώα
- την απορρόφηση:
  - μικρών ζωντανών οργανισμών
  - βλαβερών στην υγεία, κοφτερών, καυτών ή πυρακτωμένων υλικών
  - υγρών ουσιών
  - εύφλεκτων ή εκρηκτικών υλικών και αερίων.
  - στάχτης, αιθάλης από τζάκια και κεντρικές θερμάνσεις.

## Υποδείξεις ασφαλείας

Αυτή η ηλεκτρική σκούπα ανταποκρίνεται στους αναγνωρισμένους κανόνες της τεχνικής και στους σχετικούς κανονισμούς ασφαλείας.

Βεβαιώνουμε τη συμμόρφωση προς τις ακόλουθες ευρωπαϊκές οδηγίες: 89/336/EOK (τροποποιημένη με τις RL 91/263/EOK, 92/31/EOK και 93/68/EOK).

73/23/EOK (τροποποιημένη με την οδηγία 93/68/EOK).

- Συνδέστε στο ρεύμα και θέστε σε λειτουργία την ηλεκτρική σκούπα μόνο σύμφωνα με τα στοιχεία στην πινακίδα τύπου.
- Μη σκουπίζετε ποτέ χωρίς τη σακούλα φίλτρου MEGAFilt® SuperTEX  
=> Η συσκευή μπορεί να υποστεί ζημιά!
- Επιτρέπετε τη χρήση της ηλεκτρικής σκούπας σε παιδιά μόνο κάτω από επίτηρηση.
- Αποφεύγετε την αναρρόφηση με το πέλμα και το σωλήνα αναρρόφησης κοντά στο κεφάλι.  
=> Υπάρχει κίνδυνος τραυματισμού!
- Μη χρησιμοποιείτε το ηλεκτρικό καλώδιο για το κράτημα ή τη μεταφορά της ηλεκτρικής σκούπας.
- Σε περίπτωση παρατεταμένης συνεχούς λειτουργίας βγάλτε το ηλεκτρικό καλώδιο.

- Για την αποσύνδεση της συσκευής από το ηλεκτρικό δίκτυο, μην τραβάτε το ηλεκτρικό καλώδιο, αλλά τραβάτε το φιο από την πρίζα.
- Μην τραβάτε το ηλεκτρικό καλώδιο πάνω από κοφτερές γωνίες και μην το συνθλίβετε.
- Πριν από κάθε εργασία στην ηλεκτρική σκούπα ή στα αξεσουάρ τραβήξτε το φιο από την πρίζα.
- Μη θέσετε σε λειτουργία μια χαλασμένη ηλεκτρική σκούπα. Σε περίπτωση που παρουσιαστεί μια βλάβη, τραβήξτε το φιο από την πρίζα.
- Οι επισκευές και η αντικατάσταση των ανταλλακτικών στην ηλεκτρική σκούπα επιτρέπεται να πραγματοποιούνται μόνο από εξουσιοδοτημένο σέρβις πελατών.
- Προφυλάξτε την ηλεκτρική σκούπα από την υγρασία και τις πηγές θερμότητας.
- Απενεργοποιείτε τη συσκευή, όταν δε γίνεται αναρρόφηση.
- Καταστρέψτε αμέσως τις άχρηστες συσκευές, μετά παραδώστε τη συσκευή για μια απόσυρση σύμφωνα με τους κανονισμούς.
- Για λόγους ασφαλείας οι ηλεκτρικές σκούπες, που έχουν ισχύ από 2300 W και πάνω, είναι εξοπλισμένες με μια προστασία υπερθέρμανσης. Εάν παρουσιαστεί ένα μπλοκάρισμα και η συσκευή ζεσταθεί πάρα πολύ, απενεργοποιείται αυτόματα. Αφαιρέστε το φιο από την πρίζα και βεβαιωθείτε, ότι το πέλμα, ο σωλήνας αναρρόφησης ή ο εύκαμπτος σωλήνας δεν είναι φραγμένα, ή πρέπει να αλλάξει το φίλτρο.  
Μετά την επιδιόρθωση της βλάβης αφήστε τη συσκευή να κρυώσει το λιγότερο 1 ώρα. Μετά η συσκευή βρίσκεται ξανά σε ετοιμότητα λειτουργίας.

## Υποδείξεις για την απόσυρση

### ■ Συσκευασία

Η συσκευασία προστατεύει την ηλεκτρική σκούπα από ζημιά κατά τη μεταφορά.

Αποτελείται από φιλικά προς το περιβάλλον υλικά και γι' αυτό είναι ανακυκλώσιμη.

Παραδώστε τα υλικά συσκευασίας που δεν χρειάζονται άλλο, στα σημεία συγκέντρωσης των υλικών ανακύκλωσης.

### ■ Παλιά συσκευή

Οι παλιές συσκευές περιέχουν πολλά ακόμα χρήσιμα υλικά.

Γι' αυτό παραδίξτε την άχρηστη συσκευή σας σ' ένα ειδικό κατάστημα ή σ' ένα κέντρο ανακύκλωσης.

Τους τρόπους απόσυρσης μπορείτε να τους πληροφορηθείτε στα ειδικά καταστήματα ή στις υπηρεσίες του δήμου σας.

### Προσέξτε παρακαλώ

- Συνδέστε τη συσκευή μόνο σε πρίζα που είναι ασφαλισμένη με μια ασφάλεια τουλάχιστον 16 Α. Εάν η ασφάλεια κατά την ενεργοποίηση της συσκευής "πέσει" μία φορά, μπορεί αυτό να οφείλεται στο γεγονός, ότι στο ίδιο κύκλωμα βρίσκονται συγχρόνως συνδεδεμένες και άλλες ηλεκτρικές συσκευές με υψηλή κατανάλωση ρεύματος. Το "πέσιμο" της ασφάλειας μπορεί να αποφευχθεί, ρυθμίζοντας πριν την ενεργοποίηση της συσκευής τη χαμηλότερη βαθμίδα ισχύος και επιλέγοντας στη συνέχεια μια υψηλότερη βαθμίδα ισχύος.

### Ανοίξτε παρακαλώ τις σελίδες με τις εικόνες!

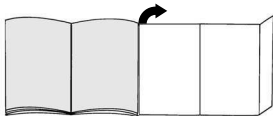

### Θέση σε λειτουργία

#### Εικ. 1

- Τοποθετήστε το στόμιο του σωλήνα αναρρόφησης στο άνοιγμα αναρρόφησης και αφήστε το να ασφαλίσει.
- Κατά την αφαίρεση του εύκαμπτου σωλήνα αναρρόφησης πιέστε μεταξύ τους τα δύο δόντια ασφάλισης και τραβήξτε έξω τον εύκαμπτο σωλήνα.

#### Εικ. 2\*

- Συνδέστε ισόπεδα τη χειρολαβή και τον τηλεσκοπικό σωλήνα.
- Σπρώξτε ισόπεδα τη χειρολαβή μέχρι να ασφαλίσει μέσα στον τηλεσκοπικό σωλήνα. Για το λύσιμο της σύνδεσης πιέστε το δακτύλιο απασφάλισης και τραβήξτε έξω τη χειρολαβή.

#### Εικ. 3\*

- Τοποθετήστε το μηχανισμό ανύψωσης χαλιού στο πέλαμα αναρρόφησης.
- Ασφαλίστε το μηχανισμό ανύψωσης χαλιού ασκώντας πλευρική πίεση.

#### Εικ. 4\*

- Συνδέστε ισόπεδα το πέλαμα δαπέδου και τον τηλεσκοπικό σωλήνα.
- Σπρώξτε ισόπεδα τον τηλεσκοπικό σωλήνα μέχρι να ασφαλίσει μέσα στο στόμιο του πέλαματος δαπέδου. Για το λύσιμο της σύνδεσης πιέστε το δακτύλιο απασφάλισης και τραβήξτε έξω τον τηλεσκοπικό σωλήνα.

#### Εικ. 5\*

Πιέζοντας το συρόμενο δακτύλιο προς την κατεύθυνση του βέλους, απασφαλίστε τον τηλεσκοπικό σωλήνα και ρυθμίστε το επιθυμητό μήκος.

#### Εικ. 6

Πιάστε το ηλεκτρικό καλώδιο από το φως, τραβήξτε έξω το επιθυμητό μήκος και συνδέστε το φως στην πρίζα του ρεύματος.

#### Εικ. 7

Θέστε την ηλεκτρική σκούπα σε λειτουργία ή εκτός λειτουργίας, πατώντας το πλήκτρο ενεργοποίησης και απενεργοποίησης προς την κατεύθυνση του βέλους.

### Αναρρόφηση

Αγοράστε μια ισχυρή συσκευή με μεγάλη δύναμη αναρρόφησης. Η θέση της μέγιστης ισχύος συνιστάται γι' αυτό μόνο στην περίπτωση πολύ λερωμένων μοκετών με χαμηλό πέλος ή σκληρών δαπέδων.

#### Εικ. 8

Μπορείτε να ρυθμίσετε μέσω του ρυθμιστή δύναμης αναρρόφησης την επιθυμητή δύναμη αναρρόφησης χωρίς διαβάθμιση κατά συγκεκριμένα βήματα.

- Χαμηλή περιοχή ισχύος:** Για την αναρρόφηση ευαίσθητων υλικών, π.χ. κουρτινών.
- Μεσαία περιοχή ισχύος:** Για το καθημερινό καθαρίσμα σε περίπτωση μικρής ρύπανσης.
- Υψηλή περιοχή ισχύος:** Για καθαρίσμα σταθερών επιφανειών επικάλυψης δαπέδου, σκληρών δαπέδων και σε περίπτωση μεγάλης ρύπανσης.
- Περιοχή Turbo: turbo**  
Για τον καθαρισμό σκληρής και πολύ μεγάλης ρύπανσης.

#### Εικ. 9

Ρύθμιση του πέλατος δαπέδου:

- Για αναρρόφηση χαλιών και μοκετών =>
- Για αναρρόφηση σκληρών δαπέδων =>

### Πέλαμα δαπέδου με μηχανισμό ανύψωσης χαλιού\*

#### Εικ. 10\*

Τραβώντας προς τα πίσω το πέλαμα δαπέδου σηκώνεται το χαλί και καθίσταται έτσι δυνατή η αναρρόφηση κάτω από την άκρη του χαλιού.

\*ανάλογα με τον εξοπλισμό

## Αναρρόφηση με αξεσουάρ

### Εικ. 11

Λύστε το αξεσουάρ πολλαπλής χρήσης, τραβώντας το προς την κατεύθυνση του βέλους από το στήριγμα.

#### a) Στόμιο αναρρόφησης για σκούπισμα γωνιών

Για την αναρρόφηση αρμών και γωνιών.

Για τα δυσκολοπρόσβατα σημεία μπορεί να επεκταθεί το αξεσουάρ πολλαπλής χρήσης, επεκτείνοντας τηλεσκοπικά το στόμιο αναρρόφησης για το σκούπισμα γωνιών, σε 2 βήματα στα mm.

■ Ανοίξτε το στόμιο αναρρόφησης για το σκούπισμα γωνιών και στα δύο βήματα τόσο, ώσπου να ασφαλίσει με τον αντίστοιχο χαρακτηριστικό ήχο.

■ Λύνοντας τις ασφάλειες της τηλεσκοπικής επέκτασης (πάτημα προς την κατεύθυνση του βέλους) μπορεί να κλείσει ξανά το στόμιο αναρρόφησης για σκούπισμα γωνιών.

#### b) Στόμιο αναρρόφησης για σκούπισμα επίπλων

Για την αναρρόφηση επίπλων, κουρτινών κτλ.

#### c) Βουρτσάκι για σκούπισμα επίπλων

Για την αναρρόφηση πλασιών παραθύρων, ντουλαπιών, προφίλ κτλ.

- Αναδιπλώστε το στόμιο αναρρόφησης για το σκούπισμα επίπλων προς την κατεύθυνση του βέλους.
- Στρέφοντας προς την κατεύθυνση του βέλους εξέρχεται το βουρτσάκι.

**Πριν την τοποθέτηση του αξεσουάρ πολλαπλής χρήσης στο στήριγμα του πρέπει να περάσει μέσα το βουρτσάκι και το στόμιο αναρρόφησης για το σκούπισμα επίπλων πρέπει να επανέλθει στην αρχική του θέση.**

### Εικ. 12\*

Πέλημα σκληρού δαπέδου

Για την αναρρόφηση σκόνης από σκληρά δάπεδα (πλακάκια, παρκέ κ.λπ.)

Σπρώξτε τον τηλεσκοπικό σωλήνα μέχρι να ασφαλίσει μέσα στο στόμιο του πέλματος σκληρού δαπέδου.

Για το λύσιμο της σύνδεσης πιέστε το δακτύλιο απασφάλισης και τραβήξτε έξω τον τηλεσκοπικό σωλήνα.

### Εικ. 13

Στα μικρά διαλείμματα σκουπισματος μπορείτε να χρησιμοποιήσετε τη βοήθεια στάθμευσης που βρίσκεται στην πίσω πλευρά της συσκευής.

Σπρώξτε την πλαστική πατούρα που βρίσκεται στο στόμιο του πέλματος στην εγκοπή στην πίσω πλευρά της συσκευής.

## Μετά την εργασία

### Εικ. 14

- Απενεργοποιήστε τη συσκευή, τραβήξτε το φιν από την πρίζα.
- Τραβήξτε λίγο το ηλεκτρικό καλώδιο και αφήστε το ελεύθερο (το καλώδιο τυλιγεται αυτόματα).
- Με ένα νέο τράβηγμα του ηλεκτρικού καλωδίου ενεργοποιείται ξανά το φρένο του καλωδίου, τραβώντας σύντομα το καλώδιο απενεργοποιείται.

### Εικ. 15

Για τη φύλαξη/μεταφορά της συσκευής μπορείτε να χρησιμοποιήσετε τη βοήθεια αποθήκευσης που βρίσκεται στην κάτω πλευρά της συσκευής. Τοποθετήστε τη συσκευή όρθια. Σπρώξτε την πλαστική πατούρα που βρίσκεται στο πέλημα δαπέδου στην εγκοπή στην κάτω πλευρά της συσκευής.

## Αντικατάσταση φίλτρου

### Αντικατάσταση σακούλας φίλτρου MEGAFilt®SuperTEX

### Εικ. 16

- Όταν με σηκωμένο το πέλημα δαπέδου από το δάπεδο και με την υψηλότερη ρύθμιση της ισχύος αναρρόφησης η ένδειξη αλλαγής φίλτρου είναι έντονα και διαρκώς αναμμένη, πρέπει να αλλαχτεί η σακούλα του φίλτρου, ακόμα και στην περίπτωση που δεν είναι εντελώς γεμάτη. Σε αυτήν την περίπτωση καθιστά το είδος της ρύπανσης την αλλαγή απαραίτητη.
- Ανοίξτε το κάλυμμα του χώρου συλλογής της σκόνης, σπρώχνοντας το μοχλό κλεισίματος προς την κατεύθυνση του βέλους.

### Εικ. 17

Κλείστε τη σακούλα του φίλτρου MEGAFilt®SuperTEX τραβώντας τη γλώσσα φραγής και αφαιρέστε την.

### Εικ. 18

Τοποθετήστε μια νέα σακούλα φίλτρου MEGAFilt®SuperTEX στο στήριγμα και κλείστε το κάλυμμα του χώρου συλλογής της σκόνης.

**Προσοχή:** Το κάλυμμα του χώρου συλλογής της σκόνης κλείνει μόνο, εφόσον έχει τοποθετηθεί η σακούλα φίλτρου MEGAFilt®SuperTEX ή το υφασμάτινο φίλτρο.

**Αν και μετά την αντικατάσταση της σακούλας φίλτρου η ένδειξη αλλαγής φίλτρου συνεχίζει να ανάβει, παρακαλούμε ελέγξτε αν το πέλημα, ο σωλήνας ή ο εύκαμπτος σωλήνας αναρρόφησης έχουν βουλώσει.**

## Καθαρισμός του φίλτρου προστασίας του κινητήρα

Το φίλτρο προστασίας του κινητήρα πρέπει να καθαρίζεται σε τακτικά χρονικά διαστήματα με ελαφρό κτύπημα ή πλύσιμο!

### Εικ. 19

- Ανοίξτε το κάλυμμα του χώρου συλλογής της σκόνης (βλέπε Εικ. 16).
- Τραβήξτε έξω το φίλτρο προστασίας του κινητήρα προς την κατεύθυνση του βέλους.
- Καθαρίστε το φίλτρο προστασίας του κινητήρα με ελαφρό κτύπημα.
- Σε περίπτωση μεγάλης ρύπανσης το φίλτρο προστασίας του κινητήρα πρέπει να πλένεται. Στη συνέχεια αφήστε το φίλτρο να στεγνώσει το λιγότερο για 24 ώρες.
- Μετά τον καθαρισμό, σπρώξτε το φίλτρο προστασίας του κινητήρα μέσα στη συσκευή μέχρι το τέρμα και κλείστε το κάλυμμα του χώρου συλλογής της σκόνης.

Ένα νέο φίλτρο προστασίας του κινητήρα μπορείτε να το προμηθευτείτε, όταν θέλετε, ως ανταλλακτικό από το σέρβις πελατών. (βλέπε "Ανταλλακτικά" στη σελίδα 73)

## Αντικατάσταση του μικροφίλτρου υγιεινής\*

Το μικροφίλτρο υγιεινής πρέπει αντικαθίσταται με κάθε νέο πακέτο ανταλλακτικών σακουλών σκόνης (μετά από 5 σακούλες φίλτρου), το αργότερο όμως μετά τη λήξη ενός χρόνου.

### Εικ. 20

- Πιέζοντας τη γλώσσα ασφάλισης προς την κατεύθυνση του βέλους απασφαλίστε τη σχάρα εξόδου του αέρα και ανοίξτε την.
- Πιέζοντας τη γλώσσα ασφάλισης προς την κατεύθυνση του βέλους απασφαλίστε και αφαιρέστε το πλαίσιο του φίλτρου.

### Εικ. 21\*

- Αφαιρέστε το αφρώδες πλαστικό και το μικροφίλτρο υγιεινής.
- Αποσύρτε το μικροφίλτρο υγιεινής και τοποθετήστε ένα νέο μικροφίλτρο υγιεινής.
- Καθαρίστε το αφρώδες πλαστικό και τοποθετήστε το και πάλι ξανά στο πλαίσιο του φίλτρου.

Μετά την απορρόφηση της λεπτής σκόνης (όπως π.χ. γύψος, τσιμέντο, κτλ.), καθαρίστε το φίλτρο προστασίας του κινητήρα με ελαφρό κτύπημα, ενδεχομένως αντικαταστήστε το φίλτρο προστασίας του κινητήρα και το μικροφίλτρο υγιεινής.

### Εικ. 22

- Σπρώξτε το πλαίσιο του φίλτρου κάτω από τα δύο χείλη συγκράτησης και στρέψτε το προς την κατεύθυνση του βέλους, ώσπου να ασφαλίσει.
- Κλείστε τη σχάρα εξόδου του αέρα.

## Αντικατάσταση του φίλτρου HEPA\*

Εάν η συσκευή σας είναι εξοπλισμένη με ένα φίλτρο HEPA, πρέπει το φίλτρο να αντικαθίσταται κάθε χρόνο. (Για την αντικατάσταση του φίλτρου βλέπε στις εικόνες 20 και 22)

## Αντικατάσταση της κασέτας ενεργού άνθρακα\*

Εάν η συσκευή σας είναι εξοπλισμένη με μια κασέτα ενεργού άνθρακα, πρέπει αυτή να αντικαθίσταται κάθε χρόνο.

### Εικ. 23\*

- Βγάλτε την κασέτα ενεργού άνθρακα και πετάξτε την στα οικιακά απορρίμματα.
- Τοποθετήστε μια νέα κασέτα ενεργού άνθρακα. (Για την αντικατάσταση του φίλτρου βλέπε στις εικόνες 20, 21, 22)

## Φροντίδα

Πριν από κάθε καθαρισμό πρέπει πρώτα να απενεργοποιείται η ηλεκτρική σκούπα και να τραβιέται το φως από την πρίζα του ρεύματος.

Η ηλεκτρική σκούπα και τα πλαστικά αξεσουάρ μπορούν να καθαριστούν με ένα υγρό καθαρισμού πλαστικών του εμπορίου.

- **Μη χρησιμοποιείτε κανένα διαβρωτικό υλικό, υγρό καθαρισμού γυαλιού ή υγρό καθαρισμού γενικής χρήσης.**
- **Μη βυθίζετε την ηλεκτρική σκούπα ποτέ στο νερό.**

Ο χώρος συλλογής της σκόνης μπορεί, όταν χρειάζεται, να αναρροφηθεί με μια δεύτερη ηλεκτρική σκούπα, ή να καθαριστεί απλά με ένα στεγνό ξεσκονόπανο ή πινέλο.

\*ανάλογα με τον εξοπλισμό

Διατηρούμε το δικαίωμα των τεχνικών αλλαγών.

## Ειδικός εξοπλισμός

### Πακέτο ανταλλακτικών σακούλων σκόνης VZ52AFP2

Περιεχόμενο:

5 ανταλλακτικές σακούλες σκόνης MEGAFilt®Super TEX με κλείστρο  
1 μικροφίλτρο υγιεινής

<http://www.siemens.com/dust-bag>

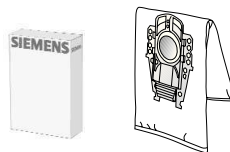

Τύπος P / Κωδικός αρ. 462587

### Υφασμάτινο φίλτρο (φίλτρο διαρκείας) VZ10TFP

Επαναχρησιμοποιούμενο φίλτρο με αυτοκόλλητο κούμπωμα.

- ▮ **Προσοχή:** Ο συνδυασμός υφασμάτινου φίλτρου και φίλτρου HEPA πρέπει να αποφεύγεται, επειδή σε αυτή την περίπτωση μειώνεται σημαντικά η διάρκεια ζωής του φίλτρου HEPA.



### Φίλτρο HEPA (κατηγορία H12) VZ151HF

Συνιστάται για τους αλλεργικούς. Για εξαιρετικά καθαρό αέρα εξόδου.  
Αντικατάσταση ανά έτος (βλέπε στις εικόνες 19 και 21)

- ▮ **Προσοχή:** Ο συνδυασμός υφασμάτινου φίλτρου και φίλτρου HEPA πρέπει να αποφεύγεται, επειδή σε αυτή την περίπτωση μειώνεται σημαντικά η διάρκεια ζωής του φίλτρου HEPA.

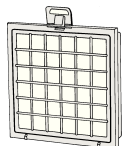

### Κασέτα ενεργού άνθρακα VZ190AFB

Ιδιαίτερα χοντρή κασέτα ενεργού άνθρακα. Εμποδίζει για πολύ χρόνο τις ενοχλητικές οσμές. Αντικατάσταση κάθε χρόνο. Χρησιμοποιείται μόνο σε συνδυασμό με το φίλτρο HEPA (VZ151HFB) ή το μικροφίλτρο υγιεινής. Σε περίπτωση χρήσης με μικροφίλτρο υγιεινής αφαιρέστε το αφρώδες πλαστικό υλικό από το πλαίσιο του φίλτρου (Εικ. 20) και τοποθετήστε την κασέτα ενεργού άνθρακα.

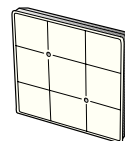

### Βούρτσα TURBO-UNIVERSAL® VZ102TBB

Βούρτσισμα και αναρρόφηση χαλιών με κοντό πέλος, μοκετών και κάθε επίστρωση δαπέδου σε ένα πέρασμα. Ιδιαίτερα κατάλληλη για απορρόφηση των τριχών των κατοικίδιων ζώων. Η κίνηση του κυλίνδρου της βούρτσας επιτυγχάνεται μέσω του ρεύματος αναρρόφησης της ηλεκτρικής σκούπας. Δεν είναι απαραίτητη καμία ηλεκτρική σύνδεση.

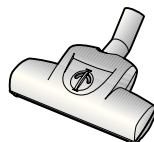

### Πέλα αναρρόφησης σκληρού δαπέδου VZ123HD

Για την αναρρόφηση σκόνης από λεία δάπεδα (παρκέ, πλακάκια, τερακότα,...)



## Ανταλλακτικά

### Φίλτρο εξόδου του αέρα Microsan (1) και Φίλτρο προστασίας του κινητήρα (2)

Φίλτρο εξόδου του αέρα Microsan (1): Κωδικός αρ. 483332  
Φίλτρο προστασίας του κινητήρα (2): Κωδικός αρ. 187622

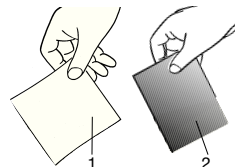

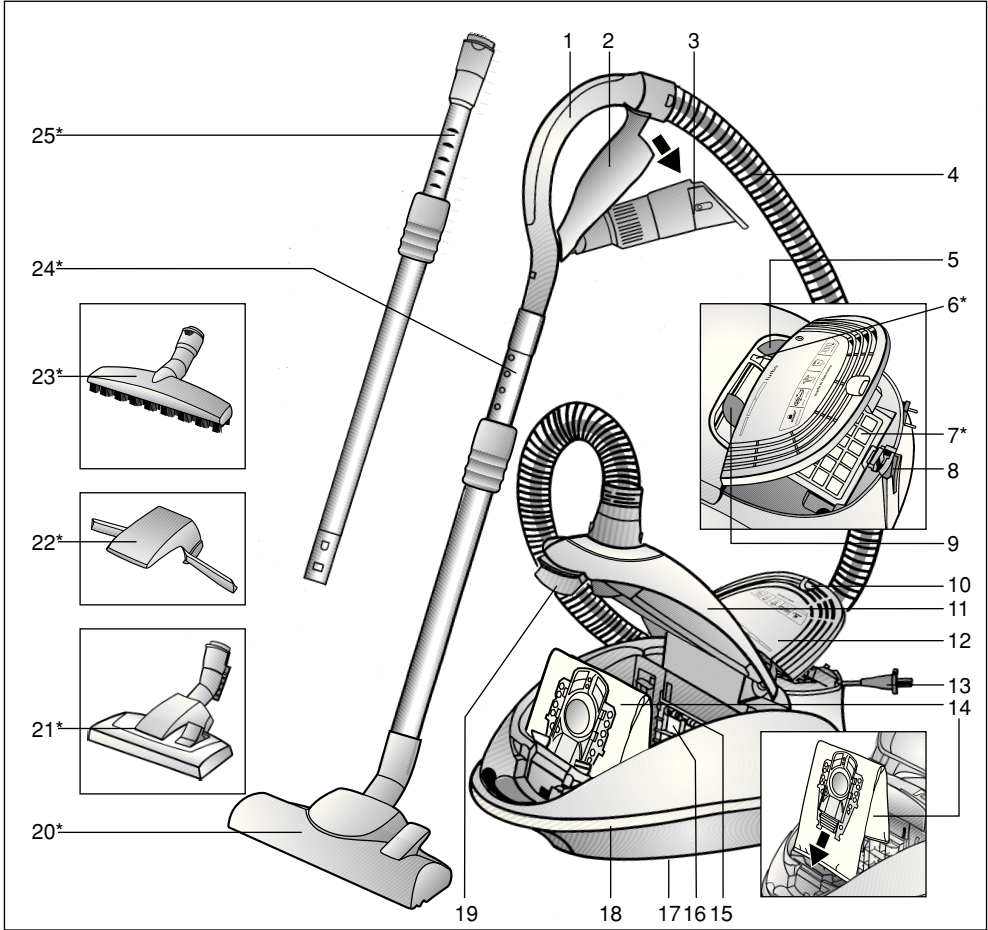

- |                                       |   |
|---------------------------------------|---|
| 1 Hortum tutamağı                     | 15 Filtre tutturma donanımı   |
| 2 Aksesuar tutucusu*                  | 16 Motor koruma filtresi  |
| 3 Kombine aksesuar                    | 17 Yerleştirme yardımı (cihazın alt tarafında)                      |
| 4 Emme hortumu                        | 18 Sürtünmeye karşı dayanıklı mobilya koruyucu çıkışı               |
| 5 Açma veya kapama düğmesi            | 19 Kapak kilit kolu   |
| 6 Filtre değiştirme göstergesi        | 20 Açılır-kapanır zemin ağızı*                                      |
| 7 Dışarı üfleme filtresi*             | 21 Fonksiyonu değiştirilebilen kilit kovanlı zemin süpürme ünitesi* |
| 8 Park yardımı                        | 22 Halı kaldırıcı*  |
| 9 Emme gücü ayar düğmesi              | 23 Sert zemin ağızı, kilit açma kovanı ile*                         |
| 10 Kapak dili                         | 24 Sürgü manşetli teleskopik boru*                                  |
| 11 Toz haznesi kapağı                 | 25 Sürgü manşetli ve kilit açma kovanlı teleskopik boru*            |
| 12 Dışarı üfleme ızgarası             |   |
| 13 Elektrik bağlantı kablosu          |   |
| 14 Filtre torbası MEGAFilt® Super TEX |   |

\*cihaz donanımına bağlıdır

Kullanma kılavuzunu lütfen itinayla muhafaza ediniz. Elektrikli süpürgeyi başka birisine verecek olursanız, lütfen kullanma kılavuzunu da veriniz. Kullanım kılavuzları birçok model için yapılmaktadır. Bu yüzden sizin cihazınızın donanımı ve kullanma kılavuzu arasında farklılık olabilir. Bundan dolayı kullanma kılavuzunu okurken buna dikkat etmenizi tavsiye ederiz.

## Amaca uygun kullanım

Bu elektrikli süpürge sadece evdeki normal kullanım için tasarlanmıştır ve ticari kullanım için uygun değildir.

Bu elektrikli süpürge sadece bu kullanma kılavuzunda verilen bilgilere göre kullanılmalıdır.

Amaca uygun olmayan veya hatalı kullanımdan kaynaklanan muhtemel hasarlardan üretici sorumlu değildir ve sorumlu tutulamaz.

Bu nedenle, lütfen aşağıdaki bilgilere kesinlikle dikkat ediniz! Elektrikli süpürge sadece aşağıdaki parçalar ile kullanılmalıdır:

- Orijinal filtre torbası MEGAFilt®SuperTEX
- Orijinal yedek parçalar, orijinal aksesuarlar veya -orijinal özel aksesuarlar

### Elektrikli süpürge aşağıdaki işlemler için uygun değildir:

- İnsanların veya hayvanların bu cihaz ile temizlenmesi
- Aşağıdaki cisim, madde veya pisliklerin emilerek temizlenmesi:
  - Haşereler / cihaz ile emilebilecek küçük canlılar
  - Sağlığa zararlı, keskin kenarlı, sıcak veya akkordlaşmış maddeler
  - Nemli, ıslak veya sıvı maddeler
  - Kolay alevlenen veya patlayıcı maddeler ve gazlar.
  - merkezi ısıtma tesisatlarındaki ve çini sobalardaki kül ve kurumlar

## Güvenlik bilgileri

Bu elektrikli süpürge, geçerli teknik kurallara ve bilinen güvenlik yönetmeliklerine uygundur.

Avrupa yönetmeliklerine uygundur: 89/336/EWG (RL 91/263/EWG, 92/31/EWG ve 93/68/EWG olarak değiştirilmiştir). 73/23/EWG (RL 93/68/EWG ile değiştirilmiştir).

- Elektrikli süpürgeyi sadece tip levhasındaki gibi takın ve kullanın.
- Asla filtre torbasız MEGAFilt®SuperTEX süpürmeyiniz. => Cihaz zarar görebilir!
- Çocukların elektrikli süpürgeyi sadece gözetim altında kullanmalarına izin veriniz.
- Elektrik bağlantı kablosunu, elektrikli süpürgeyi taşıma/ nakletme amacıyla kullanmayınız.
- Birkaç saat süreli çalıştırdıysanız şebeke bağlantı kablosunu tamamen çekiniz.
- Elektrik fişi prizden çıkarılacağı zaman, elektrik bağlantı kablosundan değil, fişin kendisinden tutulup çekilmelidir.

- Elektrik bağlantı kablosu keskin kenarlar üzerinden çekilmemeli ve herhangi bir yere sıkıştırılmamalıdır.
- Elektrikli süpürge ve aksesuarlarında herhangi bir işlem yapılmadan önce, elektrik fişi prizden çekilip çıkarılmalıdır.
- Elektrikli süpürge herhangi bir hasar varsa, kesinlikle çalıştırmayınız. Bir arıza söz konusu olduğu zaman, elektrik fişini prizden çekip çıkarınız.
- Tehlikelerden korunmak için tamir işlemleri ve elektrikli süpürge üzerindeki yedek parça değişiklikleri sadece yetkili müşteri hizmetleri tarafından uygulanmalıdır.
- Elektrikli süpürge, harici hava koşullarına, neme ve ısı kaynaklarına karşı korunmalıdır.
- Elektrikli süpürge inşaat alanında kullanıma uygun değildir. => Hafriyatın süpürülmesi cihaza zarar verebilir.
- Süpürmediğinizde cihazı kapatınız.
- Eski ve artık kullanılmayacak olan cihazlar derhal kullanılmamaya hale getirilmeli ve gerektiği şekilde imha edilmelidir.
- Güvenlik nedeniyle 2300 W veya üzerinde bir kuvvete sahip elektrikli süpürgeler bir aşırı ısınma emniyeti ile donatılmıştır. Eğer bir bloke olma veya tıkanma söz konusu ise ve cihaz fazla ısınmışsa, cihaz otomatik olarak kapanacaktır. Elektrik fişini prizden çıkarınız ve emme ünitesinin, emme borusunun veya hortumun tıkanmamış olduğunu kontrol ediniz veya filtrenin değiştirilmesi gerek gerektirmediğini kontrol ediniz. Arıza giderildikten sonra, cihazın en az 1 saat soğumasını bekleyiniz. Bu süre sonunda cihaz tekrar kullanılabilir.

## Giderme bilgileri

- **Ambalaj**  
Ambalaj, elektrikli süpürgeyi nakliyat esnasında zarar görmeye karşı korur. Ambalaj çevreye zarar vermeyen malzemelerden ibarettir ve bu nedenle tekrar geri kazanılabilir. Almanya'da artık kullanılmayan ambalaj malzemelerini, »Grüner Punkt« adını taşıyan yeniden değerlendirme sisteminin toplama merkezlerine gönderiniz. Kendi ülkenizde bu cins merkezler varsa, ambalaj malzemelerinizi bu merkezlere göndermenizi tavsiye ederiz.
- **Eski cihaz**  
Eski cihazlar çok kez değerli malzemeler ihtiva eder. Bu sebeple kullanılmış cihazınızı/kullanılmış dışarı üfleme filtresi göstergesini, satıcınıza veya bir geridönüşüm merkezine geri dönüştürülmesi için teslim ediniz. Güncel imha yöntemleri hakkında bilgi almak için, lütfen yetkili satıcınıza veya oturduğunuz bölge belediyesine başvurunuz.



**Lütfen dikkat**

- Şebeke prizi en az 16 A sigorta ile emniyete alınmış olmalıdır.
- Cihazın açılması esnasında sigorta devreye girmişse, bu durum yüksek bağlantı değerine sahip başka elektrikli cihazların aynı devreye bağlanmış olmasından kaynaklanıyor olabilir.
- Cihazı açarken en düşük güç kademesini ayarlayarak ve güç kademesini sonradan artırarak sigortanın devreye girmesini engelleyebilirsiniz.

**Elektrik süpürgenizi daha verimli kullanabilmeniz için:**

- Elektrikli süpürge için her zaman orijinal yedek parça, aksesuar veya özel aksesuarları kullanınız.
- Optimum verimlilik için; motor koruma filtresi ve hava çıkışı filtresini kullanma kılavuzunda belirtildiği gibi düzenli olarak temizleyiniz ve değiştiriniz.
- Süpürülecek yerin tipine göre motor gücünü ayarlayınız
- Bu cihazlar ev tipi kullanıma uygundur, endüstriyel (sanayi tipi) kullanıma uygun değildir.

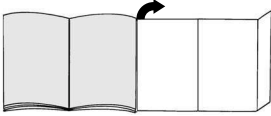
**Lütfen resimli sayfaları açınız!****Çalıştırılması****Resim 1**

- Emme hortumu boğazını emme boşluğuna yerleştiriniz ve yerine oturtunuz.
- Emme hortumu çıkarılırken, iki kilit dili bastırılmalı ve hortum çekilerek dışarı çıkarılmalıdır.

**Resim 2\***

- Tutamağı ve teleskopik boruyu iyice birleştiriniz.
- Tutamağı teleskopik boruya iterek yerleştiriniz. Bağlantıyı çözmek için, kilit açma kovanını bastırınız ve tutamağı çekip çıkarınız.

**Resim 3\***

- Halı kaldırıcıyı üniteye yerleştiriniz.
- Halı kaldırıcıyı yanlardan bastırarak yerine oturtunuz.

**Resim 4\***

- Zemin süpürme ünitesini ve teleskopik boruyu iyice birleştiriniz.
- Teleskopik boruyu iterek zemin süpürme ünitesinin boğazına iyice oturtunuz. Bağlantıyı çözmek için, kilit açma kovanına bastırınız ve teleskopik boruyu çekip çıkartınız.

**Resim 5\***

Sürgü manşetinin ok yönünde itilmesi ile teleskopik borunun kilidi açılır ve istenilen boyuta ayarlanabilir.

**Resim 6**

Şebeke bağlantı kablosunu fişten tutun, istediğiniz uzunluğa kadar çekin şebeke fişini takın.

**Resim 7**

Elektrikli süpürge, açma veya kapama düğmesi ok yönünde basılarak, açılır veya kapatılır.

**Emerek temizleme**

Satın almış olduğunuz cihaz çok güçlü olup, yüksek emme performansına sahiptir. Bu nedenle maks. güç ayarını sadece çok kirlili, kısa tüylü halı zeminlerde veya sert zeminlerde kullanmanız tavsiye edilmektedir.

**Resim 8**

Emme kuvveti düzenleyicisinin çalıştırılması ile istenilen emme kuvveti kademesi olarak ayarlanabilir.

- Düşük güç alanı: Hassas cisim ve maddelerin temizlenmesi için kullanılır; örn. tüller.
- Orta güç alanı: Az kirlili yüzeylerin günlük temizliğinde.
- Yüksek güç alanı: Sağlam zemin kaplamalarının, sert zeminlerin ve çok kirlili zeminlerin temizlenmesi için.
- Turbo-alanı: **turbo**

Zor ve çok yoğun kirlerin temizlenmesi için.

**Resim 9**

Zemin süpürme ünitesinin ayarlanması:

- Halıların ve duvardan duvara halıların süpürülmesi için =>
- Sert zeminlerin süpürülmesi için =>

**Halı kaldırıcı donanımlı zemin süpürme ünitesi\*****Resim 10\***

Zemin süpürme ünitesi geriye doğru çekilirken, halı yukarı kaldırılır ve böylelikle halının kenar kısmının altına süpürülerek temizlenmesi sağlanır.

\*cihaz donanımına bağlıdır

## Aksesuar ile emiş\*

### Resim 11

Kombine aksesuarlar ok yönünde çekilerek, aksesuar tutucu sisteminden çıkarılır.

#### a) Dar aralık temizleme ünitesi

Dar aralıkların ve köşelerin emilerek temizlenmesi için kullanılır.

Zor ulaşılan yerler için kombi aksesuarı dar alan ünitesinin teleskopik açılımı ile 2 kademe uzatılabilir.

#### ■ Dar aralık temizleme ünitesi, her iki kademede de duyulur şekilde yerine oturuncaya kadar çekilip uzatılmalıdır.

#### ■ Teleskop kılıdı açılarak (ok işareti yönünde bastırılarak), dar aralık temizleme ünitesi tekrar içeri itilip kısaltılabilir.

#### b) Döşeme ünitesi

Döşeme mobilyaların, tül ve perdelerin vs. temizlenmesi için

#### c) Mobilya fırçası

Pencere çerçevelerini, dolapları, profilleri vs. temizlemek için

■ Döşeme ünitesini ok yönünde katlayınız.

■ Ok yönünde çevrildiğinde fırça kasnağından dışarı çıkacaktır.

**Kombine aksesuar, aksesuar tutucusuna yerleştirilmeden önce, fırça kasnağı çevrilerek içeri alınmalı ve döşeme ünitesi geri katlanmalıdır.**

### Resim 12\*

Sert zemin ağızı

Sert zemin kaplamalarının süpürülmesi için (fayans, parke v.s.)

Teleskopik boru, yerine oturuncaya kadar sert zemin ağızının içine itilmelidir.

Bağlantıyı çözmek için, kilit açma kovanına bastırınız ve teleskopik boruyu çekip çıkartınız.

### Resim 13

Kısa süpürme molalarında cihazın arka tarafındaki park yardımını kullanabilirsiniz.

Ünite ucundaki plastik çıkıntı, cihazın arka yüzündeki boşluğun içine itilmelidir.

## Çalışma sona erdikten sonra

### Resim 14

- Cihazı kapatınız, elektrik fişini prizden çekiniz.
- Elektrik bağlantı kablосunu kısa bir hamle ile çekip, hemen serbest bırakınız (kablo otomatik olarak sarılır).
- Elektrik kablосunu tekrar çektiğinizde, kablo freni devreye girecek, kabloyu kısa bir hamle ile çektiğinizde ise yeniden devreden çıkacaktır.

### Resim 15

Cihazı saklamak/taşımak için cihazın alt tarafındaki saklama yardımını kullanabilirsiniz. Cihazı dik konuma alınız. Zemin süpürme ünitesindeki plastik çıkıntıyı cihazın arka yüzündeki boşluğun içine itiniz.

## Filtre değiştirilmesi

### Filtre torbası MEGAFilt®SuperTEX 'in değiştirilmesi

#### Resim 16

■ Ünite halıdan kaldırılmışken ve en yüksek süpürme gücü ayarlanmışken filtre değiştirme göstergesi yoğun ve eşit şekilde yanıyorsa, tamamen dolu olmasa bile filtre torbası değiştirilmelidir. Böyle bir durumda filtredeki kirin türü değişimi gerekli kılmaktadır.

■ Toz haznesi kapağı, kilit kolu ok yönünde basılarak açılmalıdır.

#### Resim 17

Filtre torbası MEGAFilt®SuperTEX'i kilit dilini çekerek serbest bırakınız ve alınız.

#### Resim 18

Yeni filtre torbası MEGAFilt®SuperTEX'tutucuya yerleştiriniz ve toz haznesi kapağını kapatınız.

**■ Dikkat: Toz haznesi kapağı sadece filtre torbası MEGAFilt®SuperTEX ve/veya tekstil filtre yerleştirilmişse kapanır.**

**Filtre torbasının değişiminden sonra filtre değiştirme göstergesi hala yanıyorsa, ünite, boru veya emme hortumunun tıkalı olup olmadığını kontrol ediniz.**

### Motor koruma filtresinin temizlenmesi

Motor koruma filtresi düzenli aralıklarla vurularak ve/veya yıkanarak temizlenmelidir!

#### Resim 19

- Toz haznesi kapağını açınız (bkz. resim 16).
- Motor koruma filtresini ok yönünde çekerek çıkartınız.
- Motor koruma filtresini vurarak temizleyiniz.
- Kirlenme yoğunsa motor koruma filtresi yıkanmalıdır. Filtreyi en az 24 saat kurumaya bırakınız.
- Temizleme işleminden sonra motor koruma filtresini cihaza yerleştirerek dayamaya kadar itiniz ve toz haznesi kapağını kapatınız.

Yeni motor koruma filtresini yetkili servisten yedek parça olarak temin edebilirsiniz. (bkz. Yedek Parçalar S. 79)

\*cihaz donanımına bağlıdır

### Mikro hijyen filtresinin deęiřtirilmesi\*

Mikro hijyen filtresi her yeni yedek filtre paketinde (5 filtre torbasından sonra), en ge bir yıl dolduęunda deęiřtirilmelidir.

#### Resim 20

- Kilit dilini ok yönünde bastırarak dıřarı üfleme izgarasını serbest bırakıp açınız.
- Kilit ok yönünde basılarak, filtre çerçevesinin kilidi çözülmeli ve filtre çerçevesi dıřarı çıkarılmalıdır.

#### Resim 21\*

- Köpüklü maddeyi ve mikro hijyen filtresini çıkartınız.
- Eski mikro hijyen filtresini imha ediniz ve yeni mikro hijyen filtresini yerleřtiriniz.
- Köpüklü maddeyi temizleyiniz ve tekrar filtre çerçeveslerinin içine yerleřtiriniz.

İnce toz partikelleri süpürüldükten sonra (örn. toz alçı, çimento, vs.), motor koruma filtresi ırpılarak veya dövülerek temizlenmelidir, gerekirse motor koruma filtresi ve mikro hijyen filtresi deęiřtirilip yenilenmelidir.

#### Resim 22

- Filtre çerçevesi iki tutucu ıkıntı altına itilmeli ve yerine oturuncaya kadar, ok yönünde çevrilmelidir.
- Dıřarı üfleme izgarasını kapatınız.

### Hepa filtrenin deęiřtirilmesi\*

Cihazınız bir Hepa filtreye sahipse, bu filtre yılda bir kez deęiřtirilmelidir. (Filtre deęiřtirme iřlemi için bkz. Resim 20 ve 22)

### Aktif karbon kutusunun deęiřtirilmesi\*

Cihazınızda bir aktif karbon kutusu varsa, bu kutu her yıl deęiřtirilmelidir.

#### Resim 23\*

- Aktif karbon kutusunu ıkartınız ve ev atıkları ile birlikte imha ediniz.
- Yeni aktif karbon kutusu yerleřtiriniz. (Filtre deęiřtirme iřlemi için bkz. Resim 20, 21, 22)

## Bakım

Elektrikli süpürgeyi temizlemeden önce kapatınız ve řebeke fiřini ekiniz. Elektrikli süpürge ve plastik aksesuar paralarının bakımı, sıradan plastik temizleyicisi ile yapılabilir.

- **Ařındırıcı madde, cam temizleyicisi veya ok yönlü temizleyici kullanmayınız.**
- **Elektrikli süpürge kesinlikle suya sokulmamalıdır.**

Cihazın toz haznesi gerektięinde ikinci bir elektrikli süpürge ile, veya kuru bir toz bezi veya toz fırçası ile kolayca temizlenebilir.

## Özel Aksesuarlar

### Yedek filtre paketi VZ52AFP2

İçindekiler:

- 5 adet kilittli yedek filtre MEGAFilt®Super TEX
- 1 mikro-hijyen filtresi

<http://www.siemens.com/dust-bag>

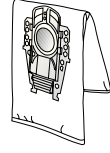

Tip P / Tanım no. 462587

### Tekstil filtre (kalıcı filtre) VZ10TFP

Pıtraklı kapaklı tekrar kullanılabilen filtre.

- Dikkat: Tekstil filtre ile HEPA-filtre birlikte kullanılmamalıdır, aksi takdirde HEPA-filtrenin ömrü büyük ölçüde kısılacaktır.**



### HEPA-filtre (Sınıf H12) VZ151HF

Alerjik insanlar için tavsiye edilir. Aşırı temiz dışarı üflenen hava için. Yılda bir kez değiştiriniz (bkz. Resim 19 ve 21)

- Dikkat: Tekstil filtre ile HEPA-filtre birlikte kullanılmamalıdır, aksi takdirde HEPA-filtrenin ömrü büyük ölçüde kısılacaktır.**

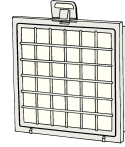

### Aktif karbon kutusu VZ190AFB

Ekstra kalın aktif karbon kutusu. Uzun süre, kötü kokuları önler. Yılda bir değiştirin. Sadece HEPA-Filtre ile birlikte (VZ151HFB) veya Mikro-Hijyen filtresi ile kullanılabilir. Mikro hijyen filtresi ile birlikte kullanımında köpüklü maddeyi çerçevelerden alınız (resim 20) ve aktif karbon kutusu-nu yerleştiriniz.

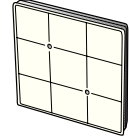

### TURBO-UNIVERSAL®-Fırça VZ102TBB

Kısa tüylü halıların, zemin halı kaplamalarının veya tüm zemin kaplamalarının, bir işlem kapsamında fırçalanması ve emilerek temizlenmesi için kullanılır. Özellikle hayvan tüy ve kollarını temizlemek için uygundur. Fırçalı merdanesi, elektrikli süpürgenin emdiği havanın akışı üzerinden hareket ettirilir. Elektrik bağlantısına gerek yoktur.



### Sert Zemin Ağzı VZ123HD

Düz zeminlerin süpürülmesi (parke, fayans, terracotta,...)



## Yedek Parçalar

### Microsan-dışarı üfleme filtresi (1) ve motor koruma filtresi (2)

Microsan-dışarı üfleme filtresi (1): Tanım-No. 483332

Motor koruma filtresi (2): Tanım-No. 187622

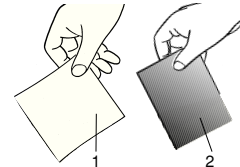

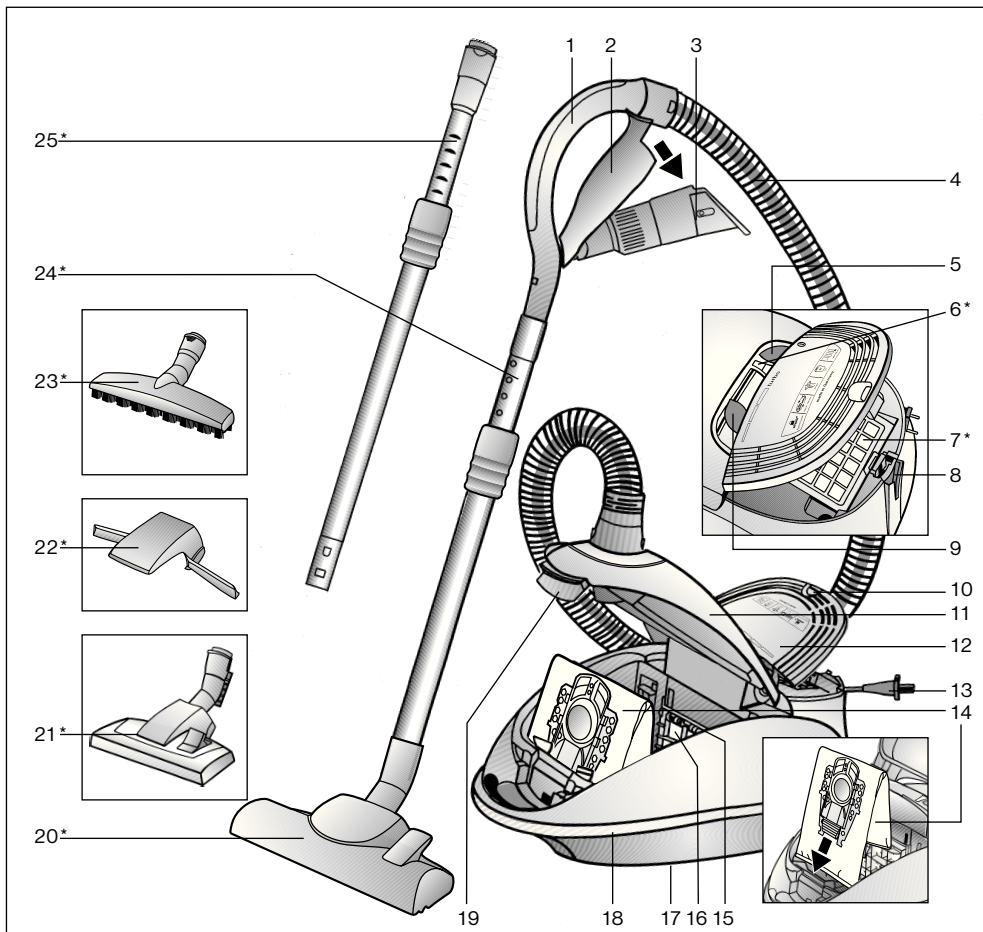

- |  |  |
|--|--|
| 1 Uchwyt węża                          | 15 Uchwyt filtra   |
| 2 Pojemnik na wyposażenie              | 16 Filtr zabezpieczający silnik                                |
| 3 Wyposażenie Kombi                    | 17 Zaczep rury ssącej (znajdujący się na spodzie urządzenia)   |
| 4 Wąż ssący                            | 18 Odporna na ścieranie listwa ochronna mebli                  |
| 5 Włącznik względnie wyłącznik         | 19 Dźwignia zamykająca   |
| 6 Wskaźnik wymiany filtra              | 20 Przelączana ssawka do podłóg*                               |
| 7 Filtr wylotu powietrza*              | 21 Przelączana ssawka do podłóg z tuleją odblokowującą*        |
| 8 Zaczep                               | 22 Podnośnik krawędzi dywanu*                                  |
| 9 Regulator siły ssania                | 23 Specjalna ssawka do podłóg twardych z tuleją odblokowującą* |
| 10 Pokrywa zamykająca                  | 24 Rura teleskopowa z tuleją przesuwną*                        |
| 11 Pokrywa komory pyłowej              | 25 Rura teleskopowa z tuleją przesuwną i tuleją odblokowującą* |
| 12 Kratka wylotu powietrza             |  |
| 13 Przewód zasilający                  |  |
| 14 Worek filtrujący MEGAfit® Super TEX |  |

\*w zależności od wyposażenia

Instrukcję użytkowania należy zachować. Przy przekazywaniu odkurzacza osobom trzecim należy również przekazać instrukcję użytkowania.

## Użytkowanie zgodne z przeznaczeniem

Opisywany odkurzacz przeznaczony jest do użytku wyłącznie w gospodarstwie domowym i nie nadaje się do celów przemysłowych.

Odkurzacz należy użytkować wyłącznie zgodnie z danymi zawartymi w niniejszej instrukcji użytkowania.

Producent nie ponosi odpowiedzialności za ewentualne szkody powstałe w wyniku użytkowania niezgodnego z przeznaczeniem lub nieprawidłowej obsługi.

Z tego względu należy koniecznie przestrzegać następujących zaleceń!

Odkurzacz może być eksploatowany wyłącznie z:

- Oryginalny worek filtrujący MEGAfill® SuperTEX
- Oryginalne części zamienne, akcesoria lub dodatkowe wyposażenie

### Odkurzacz nie nadaje się do:

- odkurzania ludzi lub zwierząt
- zasysania:
  - mikroorganizmów
  - substancji szkodliwych dla zdrowia, gorących lub żarzących się oraz przedmiotów o ostrych krawędziach,
  - substancji wilgotnych lub płynnych
  - substancji łatwopalnych lub wybuchowych, ani gazów.
  - popiołu, sadzy z pieców kaflowych i instalacji centralnego ogrzewania

## Zalecenia odnośnie bezpieczeństwa

Opisywany odkurzacz spełnia uznane zasady techniki oraz odnośne przepisy bezpieczeństwa.

Potwierdza się zgodność z następującymi wytycznymi europejskimi: 89/336/EWG (zmieniona przez RL 91/263/EWG, 92/31/EWG oraz 93/68/EWG). 73/23/EWG (zmieniona przez RL 93/68/EWG).

- Odkurzacz należy podłączać i uruchamiać wyłącznie zgodnie z tabliczką identyfikacyjną.
- W żadnym wypadku nie wolno odkurzać bez worka filtrującego MEGAfill® SuperTEX  
=> Może to spowodować uszkodzenie urządzenia!
- Używanie odkurzacza przez dzieci dozwolone jest wyłącznie pod nadzorem osób dorosłych.
- Należy unikać odkurzania ssawką i rurą w pobliżu głowy.  
=> Zachodzi niebezpieczeństwo zranienia!
- Przewodu zasilającego nie wolno używać do noszenia/transportowania odkurzacza.
- W przypadku wielogodzinnej pracy ciągłej należy całkowicie wyciągnąć przewód przyłączeniowy.
- W celu odłączenia urządzenia od sieci zasilającej nie wolno ciągnąć za przewód, lecz za wtyczkę.
- Przewodu zasilania nie wolno ciągnąć po ostrych krawędziach ani zaciskać.

- Przed przystąpieniem do wykonywania jakichkolwiek prac przy odkurzaczu lub przy wyposażeniu należy wyciągnąć wtyczkę zasilającą.
- Uszkodzonego odkurzacza nie wolno uruchamiać. W przypadku zakłócenia w pracy urządzenia należy wyciągnąć wtyczkę z gniazda sieciowego.
- W celu uniknięcia zagrożeń, naprawy i wymiana części zamiennych w odkurzaczu mogą być wykonywane wyłącznie przez autoryzowany serwis.
- Odkurzacz należy chronić przed wilgocią i źródłami ciepła.
- Odkurzacz należy wyłączać, gdy nie jest używany.
- Wysłużone urządzenia należy bezzwłocznie doprowadzać do stanu nieprzydatności, a następnie przekazywać je do utylizacji zgodnego z przepisami.
- Ze względów bezpieczeństwa odkurzacze, które mają moc 2300 W i większa, są wyposażone w zabezpieczenie przed przegrzaniem.  
W przypadku wystąpienia zablokowania i nadmiernego nagrzania urządzenia następuje jego automatyczne wyłączenie.  
Należy wyciągnąć wtyczkę z gniazda sieciowego i sprawdzić, czy nie jest zapchana ssawka rury zasysającej lub wąż, względnie czy należy wymienić filtr.  
Po usunięciu zakłócenia należy pozostawić urządzenie do ostygnięcia przez co najmniej 1 godzinę. Potem urządzenie nadaje się ponownie do użytku.

## Zalecenia odnośnie usuwania

### ■ Opakowanie

Opakowanie chroni odkurzacz przed uszkodzeniem w czasie transportu.

Składa się ono z materiałów bezpiecznych dla środowiska naturalnego i z tego względu nadaje się do odzysku surowców wtórnych.

Niepotrzebne materiały opakowaniowe należy odprowadzać do punktów zbiórki surowców wtórnych.

### ■ Stare urządzenia

Stare urządzenia zawierają bardzo dużo cennych materiałów. Z tego względu wysłużone urządzenie należy oddawać dostawcy względnie do centrum odzysku surowców wtórnych do ponownego wykorzystania.

Informacje na temat obecnie obowiązujących sposobów usuwania można uzyskać u dostawcy lub w zarządzie gminy.

### ■ Uwaga

- Podłączać urządzenie wyłącznie do gniazdka wtykowego. Jeżeli bezpiecznik zadziała przy włączeniu urządzenia, może to być spowodowane tym, że równocześnie inne urządzenia elektryczne o większej mocy przyłączeniowej podłączone są do tego samego obwodu prądowego. Zadziałania bezpiecznika można uniknąć, ustawiając przed włączeniem urządzenia najniższy stopień mocy i wybierając wyższy stopień dopiero po włączeniu urządzenia.

Proszę rozłożyć strony z ilustracjami!

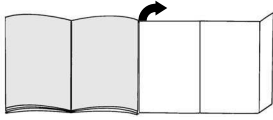

## Uruchomienie

### Rysunek 1

- Króciec węża wsunąć w otwór ssący i zablokować.
- Przy usuwaniu węża ssącego wcisnąć oba noski wzbijające i wyciągnąć wąż.

### Rysunek 2\*

- Złączyć uchwyt i rurę teleskopową.
- Wsunąć uchwyt w rurę teleskopową aż do zatrzaśnięcia. W celu rozłączenia połączenia nacisnąć tuleję odblokowującą i wyciągnąć uchwyt.

### Rysunek 3\*

- Nasadzić podnośnik krawędzi dywanu na ssawkę.
- Zatrzasnąć podnośnik krawędzi dywanu poprzez boczny nacisk.

### Rysunek 4\*

- Złączyć ssawkę do podłóg i rurę teleskopową.
- Wsunąć rurę teleskopową w króciec ssawki do podłóg aż do zatrzaśnięcia. W celu rozłączenia połączenia nacisnąć tuleję odblokowującą i wyciągnąć rurę teleskopową.

### Rysunek 5\*

Poprzez naciśnięcie tulei przesuwnej w kierunku wskazywanym przez strzałkę odblokować rurę teleskopową i ustawić na odpowiednią długość.

### Rysunek 6

Uchwycić wtyczkę przewodu zasilającego, wyciągnąć na odpowiednią długość i wsunąć wtyczkę w gniazdo.

### Rysunek 7

Włączyć względnie wyłączyć odkurzacz poprzez naciśnięcie włącznika względnie wyłącznika w kierunku wskazywanym przez strzałkę.

## Odkurzanie

Nabyli Państwo urządzenie charakteryzujące się dużą mocą i siłą ssania. Z tego względu ustawianie maksymalnej mocy zalecane jest wyłącznie do czyszczenia bardzo zanieczyszczonych wykładzin podłogowych o niskim włosiu lub twardych podłogach.

### Rysunek 8

Za pomocą regulatora siły ssania można bezstopniowo ustawiać siłę ssania odkurzacza.

#### ■ Niski

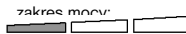

Do odkurzania delikatnych materiałów, np. firan.

#### ■ Średni



Do codziennego czyszczenia przy małym zanieczyszczeniu.

#### ■ Duży

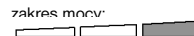

Do czyszczenia wytrzymałych wykładzin podłogowych, twardych podłóg oraz przy dużym zanieczyszczeniu.

#### ■ Zakres Turbo:

**turbo**

Do czyszczenia dużych zanieczyszczeń.

### Rysunek 9

Ustawienie ssawki do podłóg:

- Do odkurzania dywanów i wykładzin dywanowych =>
- Do odkurzania twardych podłóg =>

### Ssawka do podłóg z podnośnikiem krawędzi dywanu\*

### Rysunek 10\*

Przy ciągnięciu ssawki do podłóg dywan jest unoszony, co umożliwia odkurzanie pod krawędzią dywanu.

## Odkurzanie z zastosowaniem wyposażenia

### Rysunek 11

Wyjąć wyposażenie Kombi z uchwytu poprzez pociągnięcie w kierunku wskazywanym przez strzałkę.

#### a) Ssawka szczelinowa

Do odkurzania szczelin i narożników.

W miejscach trudnodostępnych można przedłużyć wyposażenie Kombi poprzez teleskopowe, 2 stopniowe rozciągnięcie ssawki do szczelin.

- Na obu stopniach należy wyciągać ssawkę do szczelin do momentu usłyszenia zatrzaśnięcia.
- Odblokowanie blokad teleskopowych (naciśnięcie w kierunku wskazywanym przez strzałkę) umożliwia ponowne zsuniecie ssawki szczelinowej.

- b) Ssawka do tapicerki  
Do odkurzania mebli tapicerskich, zaston itp.
- c) Pędzel do odkurzania mebli  
Do odkurzania ram okiennych, szaf, profili itp.
- Odchylić ssawkę do tapicerki w kierunku wskazywanym przez strzałkę.
  - Wsunąć wieniec szczotkowy poprzez obrót w kierunku wskazywanym przez strzałkę.

**Przed włożeniem wyposażenia Kombi w uchwyt wyposażenia, wieniec szczotkowy musi być wkręcony, a ssawka do tapicerki odchylona z powrotem.**

#### Rysunek 12\*

Specjalna ssawka do podłóg twardej  
Do odkurzania twardej wykładzin podłogowych (płytek ceramicznych, parkietu itp.)  
Wsunąć rurę teleskopową w króciec ssawki do podłóg twardej aż do zatrzaśnięcia.  
W celu rozłączenia połączenia nacisnąć tuleję odblokowującą i wyciągnąć rurę teleskopową.

#### Rysunek 13

W czasie krótkich przerw w odkurzaniu można skorzystać z zaczepu umieszczonego z tyłu urządzenia.  
Wsunąć wypust z tworzywa sztucznego przy króćcu ssawki we wgłębienie z tyłu urządzenia.

## Po pracy

#### Rysunek 14

- Wylączyć urządzenie, wyciągnąć wtyczkę z gniazda zasilającego.
- Krótko pociągnąć i puścić przewód zasilający (przewód zostanie automatycznie zwinięty).
- Ponowne pociągnięcie przewodu zasilającego włącza hamulec kablowy, krótkie pociągnięcie za przewód wyciąga hamulec.

#### Rysunek 15

Do odstawiania/transportowania urządzenia można korzystać z zaczepu rury ssącej znajdującego się na spodzie urządzenia. Ustawić urządzenie pionowo. Wsunąć wypust z tworzywa sztucznego przy ssawce do podłóg we wgłębienie na spodzie urządzenia.

## Wymiana filtra

### Wymiana worka filtrującego MEGAFilt®SuperTEX

#### Rysunek 16

- Jeśli przy ssawce uniesionej znad powierzchni dywanu i przy ustawieniu najwyższej mocy ssania, wskaźnik wymiany filtra świeci się intensywnie i równomiernie, trzeba wymienić worek filtrujący, również wtedy, gdy nie jest on jeszcze pełny. W tym przypadku konieczność wymiany powoduje rodzaj wypełnienia.
- Otworzyć pokrywę komory pyłowej poprzez naciśnięcie dźwigni zamykającej w kierunku wskazanym przez strzałkę.

#### Rysunek 17

Zamknąć worek filtrujący MEGAFilt®SuperTEX poprzez pociągnięcie za nakładkę zamykającą i wyjąć.

#### Rysunek 18

Włożyć nowy worek filtrujący MEGAFilt®SuperTEX w uchwyt i zamknąć pokrywę komory pyłowej.

- **Uwaga: Pokrywa komory pyłowej zamyka się tylko przy włożonym worku filtrującym MEGAFilt®SuperTEX względnie filtrze tekstylnym.**

**Jeśli po wymianie worka filtrującego wskaźnik wymiany filtra nadal świeci się, należy sprawdzić, czy ssawka, rura lub wąż ssący nie są zatkane.**

### Czyszczenie filtra zabezpieczającego silnik

Filter zabezpieczający silnik należy czyścić w regularnych odstępach czasu poprzez wytrzepanie względnie wymycie!

#### Rysunek 19

- Otworzyć pokrywę komory pyłowej (patrz rysunek 16).
- Wyciągnąć filtr zabezpieczający silnik w kierunku wskazywanym przez strzałkę.
- Oczyszczyć filtr zabezpieczający silnik poprzez wytrzepanie.
- W przypadku dużego zanieczyszczenia filtr zabezpieczający silnik należy wymyć.  
Następnie filtr należy pozostawić do wyschnięcia na co najmniej 24 godziny.
- Po czyszczeniu, wsunąć filtr zabezpieczający silnik w urządzenie aż do oporu i zamknąć pokrywę komory pyłowej..

Nowy filtr zabezpieczający silnik można nabyć jako część zamienną w serwisie. (patrz Części zamienne, str. 85)

\*w zależności od wyposażenia



### Wymiana mikrofiltra higienicznego\*

Mikrofiltr higieniczny powinien być wymieniany przy każdym nowym opakowaniu filtrów wymiennych (po 5 workach filtrujących), najpóźniej raz do roku.

#### Rysunek 20

- Odblokować i otworzyć kratkę wylotu powietrza poprzez naciśnięcie nakładki zamykającej w kierunku wskazywanym przez strzałkę.
- Odblokować i wyjąć ramę filtra poprzez naciśnięcie zamknięcia w kierunku wskazywanym przez strzałki.

#### Rysunek 21\*

- Usunąć piankę i mikrofiltr higieniczny.
- Usunąć zużyty mikrofiltr higieniczny i włożyć nowy mikrofiltr.
- Oczyszczyć piankę i również włożyć w ramę filtra.

Po wessaniu drobnych cząsteczek pyłu (jak np. gips, cement, itp.), należy oczyścić filtr zabezpieczający silnik poprzez wytrzeć pianę, ewentualnie wymienić filtr zabezpieczający silnik oraz mikrofiltr higieniczny.

#### Rysunek 22

- Wsunąć ramę filtra pod oba wypusty mocujące i odchylić w kierunku wskazywanym przez strzałkę do momentu zatrzaśnięcia.
- Zamknąć kratkę wylotu powietrza.

### Wymiana filtra Hepa\*

Gdy odkurzacz wyposażony jest w filtr Hepa, musi być on wymieniany co roku. (Wymiana filtra patrz rysunki 20 oraz 22)

### Wymiana kasety z węglem aktywnym\*

Gdy odkurzacz jest wyposażony w kasetę z węglem aktywnym, musi być on wymieniany co roku.

#### Rysunek 23\*

- Wyciągnąć kasetę z węglem aktywnym i wyrzucić do kosza na śmieci.
- Włożyć nową kasetę z węglem aktywnym. (Wymiana filtra patrz rysunki 20, 21, 22)

## Konserwacja

Przed każdym czyszczeniem odkurzacza trzeba go wyłączyć i wyciągnąć wtyczkę z gniazda zasilającego.

Odkurzacz i elementy wyposażenia z tworzywa sztucznego mogą być czyszczone dostępnymi na rynku środkami do czyszczenia tworzyw sztucznych.

- **Nie wolno stosować żadnych środków do szorowania, czyszczenia szkła, ani uniwersalnych środków czyszczących.**

**W żadnym wypadku odkurzacza nie wolno zanurzać w wodzie.**

Komorę pyłową można w razie potrzeby oczyścić za pomocą drugiego odkurzacza lub po prostu suchą ściereką / pędzlem.

## Wyposażenie specjalne

### Opakowanie filtrów wymiennych VZ52AFP2

Zawartość:

5 filtrów wymiennych MEGAfil<sup>®</sup> Super TEX z zamknięciem  
1 mikrofiltr higieniczny

<http://www.siemens.com/dust-bag>

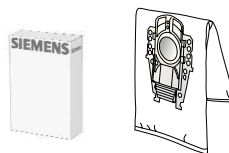

Typ P / Nr ident. 462587

### Filtr tekstylny (filtr trwały) VZ10TFP

Filtr wielokrotnego użytku z zamknięciem rzepowym.

- **Uwaga: Należy unikać jednoczesnego używania filtra tekstylnego i filtra HEPA, gdyż**
- **powoduje to znaczne skrócenie żywotności filtra HEPA.**



### Filtr HEPA (klasa H12) VZ151HF

Zalecany dla alergików. Dla zapewnienia bardzo czystego powietrza wydmuchiwanego z odkurzacza. Wymieniać co roku (patrz rysunki 19 oraz 21)

- **Uwaga: Należy unikać jednoczesnego używania filtra tekstylnego i filtra HEPA, gdyż**
- **powoduje to znaczne skrócenie żywotności filtra HEPA.**

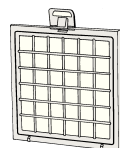

### Kaseta z węglem aktywnym VZ190AFB

Bardzo gruba kaseta z węglem aktywnym. Zapobiega przez długi okres czasu rozprzestrzenianiu się nieprzyjemnych zapachów. Wymieniać co roku. Stosowany tylko w połączeniu z filtrem HEPA (VZ151HFB) lub mikrofiltrem higienicznym. W przypadku stosowania mikrofiltra higienicznego należy usunąć piankę z ramy filtra (rysunek 20) i włożyć kasetę z węglem aktywnym.

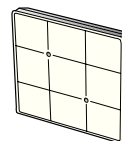

### Szczotka TURBO-UNIVERSAL<sup>®</sup> VZ102TBB

Szczotkowanie i odsysanie w jednym procesie roboczym dywanów o krótkim włosie oraz wykładzin dywanowych względnie wszystkich rodzajów wykładzin. Szczególnie nadaje się do usuwania sierści zwierząt. Napęd walca szczotkowego odbywa się za pomocą strumienia powietrza zasysanego przez odkurzacz. Nie jest wymagane żadne podłączenie elektryczne.

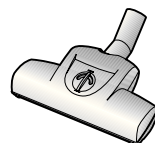

### Ssawka do podłóg twardych VZ123HD

Do odkurzania gładkich podłóg (parkiet, płytki ceramiczne, terakota,...)



## Części zamienne

### Filtr wylotu powietrza Microsan (1) i filtr zabezpieczający silnik (2)

Filtr wylotu powietrza (1): Nr ident. 483332

Filtr zabezpieczający silnik (2): Nr ident. 187622

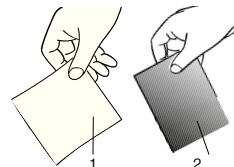



Kérjük, őrizze meg a használati utasítást. A porszívó továbbadásakor adja oda a használati utasítást is.

## Rendeltetésszerű használat

Ez a porszívó nem ipari célokra, hanem csak a háztartásban történő alkalmazásra készült.

A porszívót kizárólag a használati utasítás előírásainak megfelelően üzemeltesse.

A gyártó nem felel az olyan esetleges károkért, amelyek a nem rendeltetésszerű használat, vagy hibás kezelés következtében keletkeznek.

Ezért feltétlenül tartsa be az alábbi utasításokat!

A porszívó csak:

- eredeti MEGAFilt® SuperTEX szűrőzacskóval
- eredeti pótalkatrészekkel, tartozékokkal vagy -kiegészítő tartozékokkal használható

### A porszívó nem alkalmas:

- emberek vagy állatok leporszívózására
- a következők felszívására:
  - mikroorganizmusok
  - egészségre ártalmas, éles szélű, forró vagy forrásban lévő anyagok
  - nedves vagy folyékony anyagok
  - enyhén lobbánékony vagy robbanékony anyagok és gázok
  - hamu, korom cserépkályhából és központifűtés-bereendezésekből

## Biztonsági útmutató

Ez a porszívó megfelel a technika mai állása szerint elfogadott szabályoknak és az ide vonatkozó biztonsági előírásoknak. Igazoljuk az alábbi európai irányelveknek való megfelelést: 89/336/EGW (módosítva: RL 91/263/EGW, 92/31/EGW és 93/68/EGW-vel). 73/23/EGW (változtatva: RL 93/68/EGW-vel).

- A porszívót csak a tipus tábla szerinti hálózathoz szabad csatlakoztatni és üzembe helyezni.
- Soha ne porszívózzon MEGAFilt® SuperTEX szűrőzacskó nélkül
  - => a készülék károsodhat!
- Gyermekeknek a porszívó használatát csak felügyelet mellett szabad megengedni.
- Kerülje a csóvel és a fúvókával történő szívást a fej közelében. => Sérülésveszély áll fenn!
- Ne használja a hálózati csatlakozókábelt a porszívó húzására/mozgatására.
- Több órán át tartó folyamatos üzemeltetés esetén a hálózati csatlakozókábelt húzza ki teljesen.
- Ne a hálózati csatlakozókábeltől, hanem a csatlakozódugótól fogva húzza ki a dugót, ha a készüléket le akarja választani a hálózatról.
- A hálózati csatlakozókábelt ne húzza át éles peremeken, és ne törje meg.
- A porszívón vagy a tartozékokon végzendő bármely munka előtt húzza ki a hálózati csatlakozódugót.
- Sérült porszívót ne helyezzen üzembe. Zavar esetén húzza ki a hálózati csatlakozódugót.

- A veszélyek elkerülése végett a porszívón csak erre felhatalmazott végzőszolgálati végezhet javításokat és alkatrészcsereét.
- A porszívót óvja a nedvességtől és a sugárzó hőtől.
- Ha nem porszívózik, kapcsolja ki a készüléket.
- Az elhasználotott készüléket azonnal tegye használhatatlanná, majd a készüléket adja le szakszerű ártalmatlanításra.
- Biztonsági okok miatt a 2300 W-nál nagyobb teljesítményű porszívók túlmelegedés elleni védelemmel vannak ellátva. Ha eltömődés lép fel, és emiatt a készülék túlmelegszik, a gép automatikusan kikapcsol. Húzza ki a hálózati csatlakozódugót és bizonyosodjon meg arról, hogy a szivócső vagy a tömlő szivófeje nincs-e eltömődve, illetve a szűrőt nem kell-e kicserélni. A zavar megszüntetése után legalább 1 órán át hagyja a készüléket lehűlni. Ezután a készülék ismét használható.

## Környezetvédelmi tudnivalók

### ■ Csomagolás

A csomagolás védi a porszívót a szállítás során keletkező sérülésektől.

A csomagolás környezetbarát anyagokból készült, és ezért újrafeldolgozásra alkalmas.

A továbbiakban már nem szükséges csomagolóanyagot helyezni el a szelektív gyűjtőhelyek megfelelő tárolóiban.

### ■ A régi készülék

A régi készülék még sok értékes anyagot tartalmaz. Ezért kiselejtezett készülékét adja le újrahasznosításra kereskedőjénél vagy egy MÉH-telepen. Az aktuális ártalmatlanítási lehetőségekről érdeklődjön kereskedőjénél vagy a helyi önkormányzatnál.

### ■ Kérjük, vegye figyelembe az alábbiakat

- A készüléket csak olyan dugaszoló aljzatra csatlakoztassa, amelyik legalább 16 A-es biztosítókkal van biztosítva. Ha biztosíték a készülék bekapcsolásakor egyszer leoldana, annak az lehet az oka, hogy egyidejűleg más nagy áramfelvételű elektromos készülék is ugyanarra az áramkörre lett csatlakoztatva. A biztosíték kioldása elkerülhető, ha a készüléket bekapcsolás előtt a legalacsonyabb teljesítményfokozatra állítja, és a már működő készüléket állítja fokozatosan magasabb teljesítményfokozatra.

Kérjük, hogy hajtsa ki a képes oldalt.

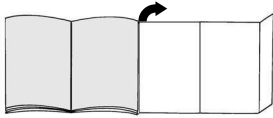

## Üzembe helyezés

### ábra 1

- A szívótömlő-csonkot illeszse be és kattintsa be szívónyílásába.
- A szívótömlő kivételéhez nyomja össze a két rögzítő pecket és húzza ki a tömlőt.

### ábra 2\*

- Dugja össze a kézi fogantyút és a teleszkópcsővet.
- Tolja a kézi fogantyút bekattanásig a teleszkópcsőbe. A szétszedéshez nyomja meg a kioldó hüvelyt és húzza ki a fogantyút.

### ábra 3\*

- Helyezze a szőnyegemelőt a szívófejre.
- A szőnyegemelőt oldalról megnyomva kattintsa be.

### ábra 4\*

- Dugja össze a padlószívófejet és a teleszkópcsővet.
- Tolja be a teleszkópcsővet bekattanásig a padlószívófej csőtoldalataba. A szétszedéshez nyomja meg a kioldó hüvelyt, és húzza ki a teleszkópcsővet.

### ábra 5\*

Nyomja meg a csúszókarmantyút a nyíl irányába a teleszkópcső kioldásához, és állítsa be a kívánt hosszúságra.

### ábra 6

A hálózati csatlakozókábelt a dugónál fogva húzza a kívánt hosszúságra, majd dugja be az aljzatba.

### ábra 7

Kapcsolja be, illetve ki a porszívót a be- ill. kikapcsoló gombnak a nyíl irányába történő működtetésével.

## Porszívózás

Ön egy nagy teljesítőképességű és nagy szívóerejű készüléket vásárolt. A maximális teljesítmény-beállítást ezért csak az erősen szennyezett, alacsony szálú szőnyegpadlóknál és kemény padlóknál használja.

### ábra 8

A szívóerő-szabályzóval tudja a kívánt szívóerőt fokozatmentesen beállítani.

- Alacsonyabb teljesítmény-tartomány: Kényes anyagok, pl. függönyök porszívózásához.
- Közepes teljesítmény-tartomány: Enyhe szennyeződések napi tisztításához.
- Nagyobb teljesítmény-tartomány: Robusztus padlóborítások, kemény padló és erős szennyezettség esetén.
- Turbó fokozat: **turbo**

A nehezen eltávolítható és nagyon erős szennyezettségek eltávolításához.

### ábra 9

A padlószívófej beállítása:

- Szőnyegek és szőnyegpadlók porszívózásához =>
- Kemény padlók porszívózásához =>

### Padlószívófej szőnyegemelővel\*

### ábra 10\*

A padlószívófej visszahúzásakor az a szőnyeget felemeli, és így lehetősége van arra is, hogy a szőnyeg széle alatt porszívózzon.

### Porszívózás a tartozékokkal

### ábra 11

A kombi-tartozékot a tartozéktartóból a nyíl irányában húzza vegye ki.

- Réstisztító fej  
Rések és sarkok porszívózásához.  
A nehezen hozzáférhető helyeknél a kombi-tartozékot a réstisztító fej teleszkópszerű kihúzásával 2 fokozatban meg lehet hosszabbítani.
- A réstisztító fejet mindkét fokozatban addig húzza kifelé, amíg az hallhatóan bekattan.
- A teleszkópzár kioldásával (a nyíl irányában megnyomva) lehet a réstisztító fejet újra összetolni.
- Szőnyegtisztító fej  
Kárpitozott bútorok, kárpitok, függönyök stb. porszívózásához.

\*kivitteltől függően

## c) Bütorecset

Ablakkeretek, szekrények, profilok stb. porszívózásához.

- Billentse át a szőnyegtisztító fejet a nyíl irányába.
- A nyíl irányában történő elfordítással hajtsa ki a kefekoszorút.

**A kombi-tartozék tartozéktartóba történő behelyezése előtt a kefekoszorút fordítsa be, és a szőnyegtisztító fejet billentse vissza.**

## ábra 12\*

Kemény padlóhoz való szívófej

Kemény padlóborítások porszívózásához (csempék, parketta stb.)

Tolja be a teleszkópcsővet bekattanásig a kemény padlóhoz való szívófej csőtoldalába.

A szétszedéshez nyomja meg a kioldó hüvelyt, és húzza ki a teleszkópcsővet.

## ábra 13

Rövid porszívózási szüneteknél használhatja a készülék alján található parkolóállás segédeszközt.

Tolja a szívófej csonkjánál lévő műanyagbordát a készülék alján lévő nyílásba.

## A munka után

## ábra 14

- A készüléket kapcsolja ki, és a hálózati csatlakozódugót húzza ki a dugaszoló aljzatból.
- Kicsit húzza meg a hálózati csatlakozókábelt, majd engedje vissza (a kábel automatikusan feltekeredik).
- A hálózati csatlakozókábel ismételt meghúzása bekapcsolja a kábelféket, a kábel rövid meghúzása hatástalanítja azt.

## ábra 15

A készülék tárolásához/mozgatásához használhatja a készülék alján lévő porszívócső-tartót. Állítsa fel a készüléket. Tolja a padló-szívófejnél lévő műanyagbordát a készülék alján található nyílásba.

## Szűrőcsere

## A MEGAFilt®SuperTEX szűrőzacskó cseréje

## ábra 16

- Ha szőnyegről felemelt szívófejnél és legmagasabb szívóteljesítmény-beállításnál a szűrőcsere-jelző intenzíven és egyenletesen világít, akkor a szűrőzacskót ki kell cserélni még akkor is, ha az még nem lenne tele. Ebben az esetben a beszívott tartalom jellege teszi a cserét szükségessé.
- Nyissa ki a porkamra fedelét úgy, hogy a zárókart a nyíl irányába tolja.

## ábra 17

Húzza ki a MEGAFilt® SuperTEX szűrőzacskót a zárókapocsnál fogva, és vegye ki.

## ábra 18

Az új MEGAFilt® SuperTEX szűrőzacskót helyezze be a tartóba, és zárja le a porkamra fedelét.

## Figyelem: A porkamra fedele csak behelyezett

- MEGAFilt® SuperTEX szűrőzacskóval, ill. textilszűrővel zárható.

**Amennyiben a szűrőzacskó cseréje után a szűrőcsere-kijelző még mindig világít, kérjük, ellenőrizze, hogy a szívófej, a cső vagy a szívótömlő nincs-e eltömődve.**

## A motorvédő-szűrő megtisztítása

A motorvédő-szűrőt rendszeres időközönként ütégetéssel meg kell tisztítani illetve ki kell mosni!

## ábra 19

- Nyissa ki a porkamra fedelét (lásd a 16. ábrát).
- Húzza ki a motorvédő szűrőt a nyíl irányában.
- A motorvédő szűrőt ütégetéssel tisztítsa meg.
- Erős szennyezettség esetén mossa ki a motorvédő szűrőt.
- A szűrőt a mosás után legalább 24 óráig hagyja száradni.
- A tisztítás után a motorvédő szűrőt tolja vissza a készülékbe, és zárja le a porkamra fedelét.

Kérésre új motorvédő szűrő kapható pótalkatrészként a vevőszolgálattól. (lásd a pótalkatrészeket, ... oldal 91 )

### Mikro-higiéniaszűrő cseréje\*

A mikro-higiéniaszűrőt minden új csereszűrő-csomagnál (5 szűrőzacskó után), de legalább évente kell cserélni.

#### ábra 20

- A zárókapocs nyíl irányában történő lenyomásával oldja ki a kifúvórácst és nyissa ki.
- A zárókapocs nyíl irányában történő lenyomásával oldja ki a szűrőkeretet és vegye ki.

#### ábra 21\*

- A habanyagot és a mikro-higiéniaszűrőt vegye ki.
- Távolítsa el a mikro-higiéniaszűrőt és helyezze be az új szűrőt.
- Tisztítsa meg a habanyagot és azt is helyezze vissza a szűrőkeretbe.

Finom por-részecskék felszívása után (mint például gipsz, cement stb.) a motorvédő-szűrőt ütögetéssel tisztítsa meg, esetleg cserélje ki a motorvédő-szűrőt és a mikro-higiéniaszűrőt.

#### ábra 22

- Tolja a szűrőkeretet a két tartóborda alá és döntse meg a nyíl irányába, amíg be nem ugrik a helyére.
- Zárja le a kifúvórácst.

### A Hepa-szűrő cseréje\*

Ha az Ön készüléke Hepa-szűrővel is fel van szerelve, akkor azt évente cserélni kell. (A szűrőcserét lásd a 20. és 22. ábrán)

### Az aktívszenes betét cseréje\*

Ha az Ön készüléke aktívszenes betéttel is fel van szerelve, akkor azt évente kell cserélni.

#### ábra 23\*

- Vegye ki az aktívszenes betétet, és tegye a háztartási hulladékba.
- Tegye be az új aktívszenes betétet. (A szűrőcserét lásd a 20., 21. és 22. ábrán)

## Ápolás

A porszívó minden tisztítása előtt a készüléket ki kell kapcsolni, és a hálózati csatlakozódugót ki kell húzni.

A porszívó és a műanyagból készült tartozékok ápolásához szokványos műanyagtisztítót lehet használni.

#### ! A tisztításhoz ne használjon súrolószert, üveg- vagy

- általános tisztítószert.

**A porszívót soha ne tegye vízbe!**

A porkamrát szükség esetén egy másik porszívóval ki lehet porszívózni, vagy egyszerűen egy száraz portörölvél / porecsettel meg lehet tisztítani.

## Kiegészítő tartozékok

### Csereszűrő-csomag VZ52AFP2

Tartalom:

5 MEGAfit® Super TEX csereszűrő zárral

1 Mikro-higiéniaszűrő

<http://www.siemens.com/dust-bag>

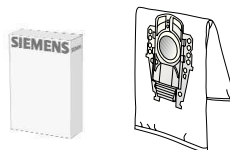

P típus / azonosító szám: 462587

### Textilszűrő (tartós szűrő) VZ10TFP

Újra felhasználható szűrő tépőzárral.

- Figyelem: A textilszűrő és Hepa-szűrő kombinációja kerülendő, mivel így a**
- Hepa-szűrő élettartama jelentősen rövidebb lesz.



### HEPA-szűrő (H12 osztály) VZ151HF

Allergiásoknak ajánlott. Különösen tiszta a kifűjt levegő.

Évente cserélendő (lásd a 19. és 21. ábra)

- Figyelem: A textilszűrő és Hepa-szűrő kombinációja kerülendő, mivel így a**
- Hepa-szűrő élettartama jelentősen rövidebb lesz.

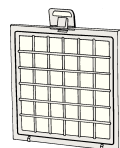

### Aktívzenes betét VZ190AFB

Extra vastag aktívzenes betét. Hosszú időn át csökkenti a zavaró szagokat. Évente kell cserélni. Csak Hepa-szűrővel (VZ151HFB) vagy mikro-higiéniaszűrővel együtt használható. Ha mikro-higiéniaszűrőt használ, távolítsa el a habanyagot a szűrőkeretből (20. ábra), és helyezze be az aktívzenes betétet.

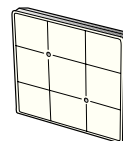

### TURBO- UNIVERZÁLIS® kefe VZ102TBB

Rövidszőrű szőnyegek és szőnyegpadlók, illetve mindenféle padlóburkolat kefézése és porszívózása egy munkamenetben. Különösen alkalmas állatszór felszívására. A kefedob meghajtását a porszívó szívási légárama biztosítja. Ehhez elektromos áramot nem igényel.

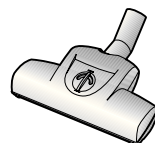

### Szívófej kemény padlóhoz VZ123HD

Sima padlók porszívózásához (parketta, csempék, terrakotta stb.)



## Pótalkatrészek

### Microsan-kifúvószűrő (1) és motorvédő-szűrő (2)

Microsan-kifúvószűrő (1): azonosító szám 483332

Motorvédő szűrő (2): azonosító szám 187622

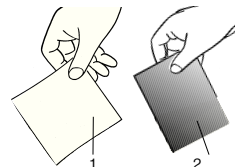



## Описание на уреда

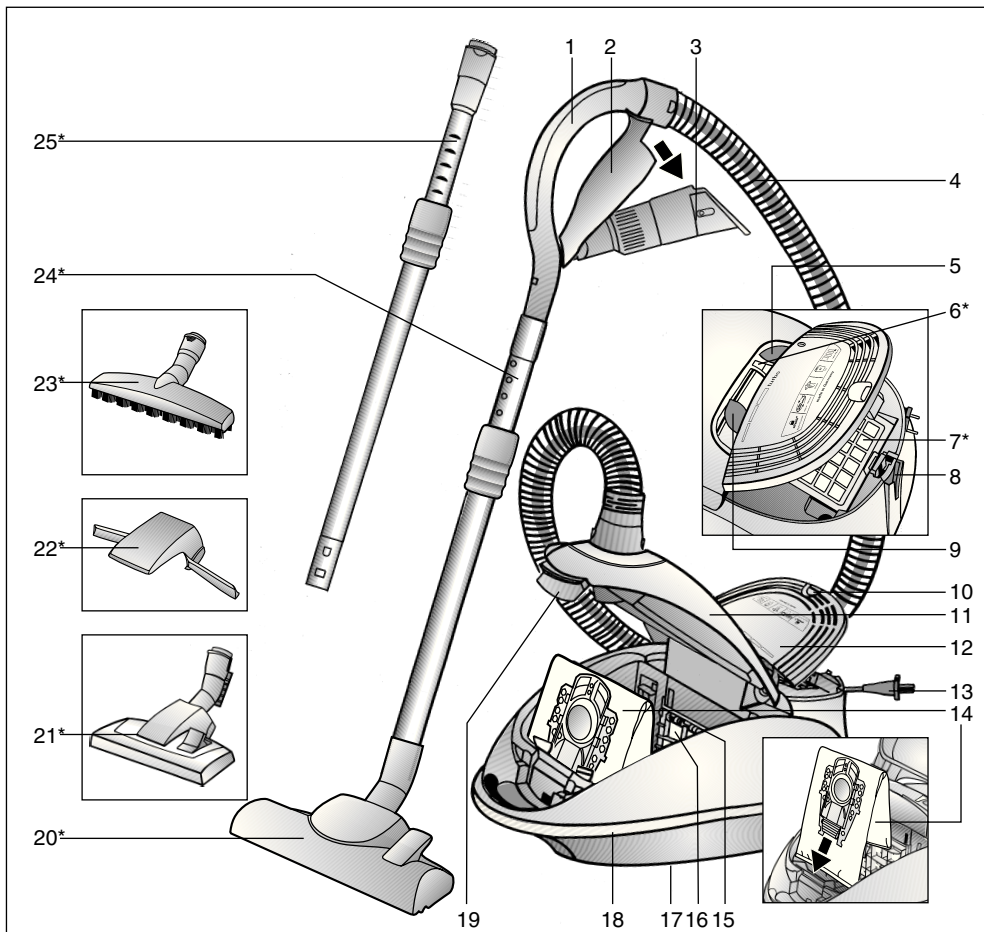

- |   |   |
|---|---|
| 1 Дръжка на маркуча                                   | 15 Държач на филтъра  |
| 2 Държач за принадлежности                            | 16 Защитен филтър на двигателя  |
| 3 Комбинирани принадлежности                          | 17 Спомагателно устройство за паркиране<br>(на долната страна на прибора) |
| 4 Сукателен маркуч                                    | 18 Устойчива на триене планка за предпазване на<br>мебелите               |
| 5 Бутон за включване или изключване                   | 19 Блокиращ лост  |
| 6 Индикация за смяна на филтъра                       | 20 Превключваема подова дюза*   |
| 7 Издухващ филтър*                                    | 21 Превключваема подова дюза с деблокираща втулка*                        |
| 8 Спомагателно устройство за паркиране                | 22 Повдигач на мокета*  |
| 9 Регулатор на силата на прахоизсмукване              | 23 Дюза за твърди подове с деблокираща втулка*                            |
| 10 Затваряща планка                                   | 24 Телескопна тръба с плъзгаща маншета*                                   |
| 11 Капак на прахоуловителното отделение               | 25 Телескопна тръба с плъзгаща маншета и деблокираща<br>втулка*           |
| 12 Решетка на изхода на засмуквания въздух            |   |
| 13 Кабел за мрежово захранване                        |   |
| 14 Филтърната торбичка MEGAfil <sup>®</sup> Super TEX |   |

\*според окомплектовката

Моля указанията за ползване да бъдат съхранявани. При предаване на прахосмукачката на трети лица моля да бъдат предавани и указанията за ползване.

## Използване по предназначението

Тази прахосмукачка е предвидена само за използване в домакинството, а не за професионални цели. Използвайте прахосмукачката само в съответствие с данните на това указание за начина на употреба. Производителят не поема гаранция за евентуални повреди, които са причинени от използване не по предназначението или от неправилно обслужване. Поради това моля непременно съблюдавайте следните указания!

Прахосмукачката може да работи само с:

- оригинална филтърна торбичка MEGAfiltr® SuperTEX
- оригинални резервни части, оригинални стандартни или - специални принадлежности

### Прахосмукачката не е пригодена за:

- прахоизсмукване по хора или животни
- изсмукване на:
  - малки живи същества.
  - вредни за здравето, с остри ръбове, горещи или нажежни вещества
  - влажни или течни вещества
  - леко възпламеними или експлозивни вещества и газове
  - пепел, сажди от камини и централни отоплителни инсталации

## Указания за безопасност

Тази прахосмукачка отговаря на признатите правила на техниката и на съответните правила на техниката за безопасност.

Ние потвърждаваме съответствието със следните европейски разпоредби: 89/336/EWG (заменена с RL 91/263/EWG, 92/31/EWG и 93/68/EWG). 73/23/EWG (заменена с RL 93/68/EWG).

- Включвайте прахосмукачката я пускате да работи само в съответствие с фирмена табелка.
- Никога не смучете прах без филтърна торбичка MEGAfiltr® SuperTEX  
=> Прахосмукачката може да се повреди!
- Разрешавайте на деца да използват прахосмукачката само под надзор.
- Избягвайте изсмукване на прах с дюзата и тръбата близо до главата.  
=> Има опасност от нараняване!
- Не използвайте кабела за мрежово захранване за носене и/или транспортиране на прахосмукачката.
- При многочасова непрекъсната работа изтеглете напълно кабела за мрежово захранване.

- За да изключите уреда не дърпайте за кабела за мрежово захранване, а извадете щепсела.
- Не теглете кабела за мрежово захранване през остри ръбове и не го мацкайте.
- Преди всякакви работи по прахосмукачката и принадлежностите изтеглете щепсела от мрежата.
- Не започвайте работа с повредена прахосмукачка. При появяване на неизправности извадете щекера от мрежовия контакт.
- За да бъдат избегнати нещастни случаи ремонти и смяна на резервни части на прахосмукачката могат да бъдат извършвани само от авторизирана сервизна служба.
- Пазете прахосмукачката от влажност и източници на топлина.
- Изключете прахосмукачката, ако не работите с нея.
- Остарелите прахосмукачки да бъдат веднага привеждани в негодност, след което да бъдат отстранявани по съответния предписан начин.
- От съображения за безопасност прахосмукачки, които имат едно мощност от 2300 W и повече, са снабдени със защита от прегряване.  
При блокировка и прегряване уредът сам автоматично се изключва.

Извадете щепсела от мрежата и се уверете, че дюзата на смукателна тръба или маркуча не са задръстени, или филтърът не се нуждае от смяна.

След отстраняване на неизправността оставете уреда истинно най-малко 1 час. След това уредът отново е готов за работа.

## Указания по отстраняване

### ■ Опаковка

Опаковката пази прахосмукачката от повреди по време на транспортиране. Тя е направена от благоприятни за околната среда материали и поради това може да бъде рециклирана.

Изхвърляйте ненужните Ви вече опаковъчни материали в местата за събиране на системата за повторно използване "Зелена точка".

### ■ Стари прахосмукачки

Старите прахосмукачки често все още съдържат ценни материали. За тази цел сдайте Вашата стара прахосмукачка при Вашия продавач или в един от центровете за рециклиране и повторно използване. Информация за актуалните начини за отстраняване Ви можете да получите от Вашия търговец или във Вашия общински съвет.

**Моля имайте предвид**

- Включвайте прахосмукачката само в контакт, който е защитен с предпазител от най-малко 16 А. Ако при включване на уреда предпазителът се задейства, то причината за това може да бъде, че в същата електрическа верига едновременно са включени и други електрически уреди с голяма обща консумирана мощност. Задействането на предпазителя може да се предотврати, ако Вие преди да включите прахосмукачката я поставите на най-ниска степен на сила на прахоизсмукване и чак след това я превключите на по-голяма мощност.

**Моля отгърнете страниците с рисунки!**

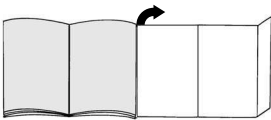

**Пускане в действие**

**Фиг. 1**

- Вкарайте щуцера на маркуча в смукателния отвор и го фиксирайте.
- При сваляне на смукателния маркуч натиснете двете фиксиращи издатини и издърпайте маркуча.

**Фиг. 2\***

- Вкарайте една в друга подравнено дръжката и телескопната тръба.
- Натиснете дръжката в телескопната тръба до щракване.  
За да освободите съединението натиснете втулката за деблокиране и извадете дръжката.

**Фиг. 3\***

- Поставете повдигача на мокета върху дюзата.
- Фиксирайте повдигача на мокета като за тази цел го натиснете от страни до щракване.

**Фиг. 4\***

- Вкарайте една в друга подравнено подовата дюза и телескопната тръба.
- Вкарайте телескопната тръба в щуцера на подовата дюза до щракване.  
За да освободите съединението натиснете втулката за деблокиране и извадете телескопната тръба.

**Фиг. 5\***

Деблокирайте телескопната тръба чрез натискане на плъзгащата маншета в посока на стрелката и установете исканата дължина.

**Фиг. 6**

Хванете кабела за включване в мрежата за щекера, издърпайте го до желаната дължина и включете щекера в контакта.

**Фиг. 7**

Включвайте или изключвайте прахосмукачката чрез задействане на бутона за включване или изключване в посока на стрелката.

**Прахоизсмукване**

Вие си купихте един много мощен уред с голяма производителност на прахоизсмукване. Поради това прахоизсмукването на максимална мощност се препоръчва само при много силно замърсени мокетни подови настилки с нисък флор или твърди подове.

**Фиг. 8**

Чрез задействане на регулатора на силата на прахоизсмукване може да се настрои безстепенно желаната сила на прахоизсмукване.

- По-малка Диапазон на мощност: За изсмукване на прах по чувствителна материали, например пердетата.
- Средна Диапазон на мощност: За ежедневно почистване при неголямо замърсяване.
- По-висока Диапазон на мощност: За почистване на груби подови настилки, твърди подове и при силно замърсяване.
- Турбодиапазон:

**turbo**

За почистване на упорити и много силни замърсявания.

**Фиг. 9**

Регулиране на подовата дюза:

- За прахоизсмукване на мокети и мокетни подови настилки =>
- За прахоизсмукване на твърди подови настилки =>

**Подова дюза с повдигач на мокета\***

**Фиг. 10\***

При обратно изтегляне на подовата дюза мокетът се повдига и по този начин е възможно прахоизсмукването под ръба на мокета.

\*според окомплектовката

## Изсмукване на прах с принадлежности

### Фиг. 11

Освободете комбинираните принадлежности чрез издърпване в посока на стрелката.

#### а) Дюзата за фуги

За прахоизсмукване по фуги и тъгли.

За трудно достъпни места комбинираните принадлежности могат да бъдат удължени, като за тази цел изтеглете на две степени телескопно дюзата за фуги.

■ Изтеглете дюзата за фуги на двете степени докато не чуете ясно щракване.

■ Чрез освобождаване на телескопната блокировка (натиснете в посока на стрелката) дюзата за фуги отново може да бъде вкарана обратно.

#### б) Дюзата за тапицерия

За прахоизсмукване на тапицирани мебели, завеси и т.н.

#### с) Четка за мебели

За прахоизсмукване по рамки на прозорци, шкафове, профили и т.н.

■ Обърнете дюзата за тапицерия в посока на стрелката.

■ Завъртете в посока на стрелката, за да изкарате четковия венец.

**Преди да поставите комбинираните принадлежности в техния държач завъртете четковия венец и поставете дюзата за тапицерия в предишното положение.**

### Фиг. 12\*

Дюза за твърди подове

За изсмукване на прах по твърди подови настилки (плочки, паркет и др.)

Вкарайте телескопната тръба в щуцера на дюзата за твърди подове до щракване.

За да освободите съединението натиснете втулката за деблокиране и извадете телескопната тръба.

### Фиг. 13

При кратки паузи при изсмукване на праха Вие можете да използвате спомагателното устройство за паркиране на обратната страна на уреда. Вкарайте пластмасовото ребро на щуцера на дюзата във вдлъбнатината на обратната страна на уреда .

## След работа

### Фиг. 14

- Изключете уреда и извадете щепсела от мрежовия контакт.
- Дръпнете кратко кабела за мрежово захранване и го отпуснете (кабелът автоматично се навива).
- Чрез повторно дръпване на кабела за мрежовото захранване спирачката на кабела се задейства отново, а чрез ново кратко дръпване на кабела тя се деактивира.

### Фиг. 15

За паркиране / транспортиране на прахосмукачката Вие можете да използвате спомагателното устройство за паркиране на долната страна на уреда. Поставете прахосмукачката във вертикално положение. Вкарайте пластмасовото ребро на подовата дюза във вдлъбнатината на обратната страна на уреда.

## Смяна на филтъра

### Смяна на филтърната торбичка MEGAfil®SuperTEX

### Фиг. 16

- Ако при вдигната от мокета дюза и включена най-голяма мощност на прахоизсмукване индикацията за смяна на филтъра свети интензивно и равномерно, трябва да бъде сменена филтърната торбичка, като при това тя може още да не е напълнена изцяло. В този случай смяната е необходима поради вида на запълнения материал.
- Чрез задействане на блокиращия лост в посока на стрелката отворете капака на прахоуловителното отделение.

### Фиг. 17

Затворете и извадете филтърната торбичка MEGAfil®SuperTEX като за тази цел я издърпате за затварящата планка.

### Фиг. 18

Поставете в държача нова филтърна торбичка MEGAfil®SuperTEX и затворете капака на прахоуловителното отделение.

**Внимание: капакът на прахоуловителното отделение може да бъде затворен само с поставена филтърна торбичка MEGAfil®SuperTEX или текстилен филтър.**

**Ако след смяната на филтърната торбичка индикацията за смяна на филтъра продължава да свети, проверете, дали дюзата, тръбата или смукателния маркуч не са задръстени.**

\*според окомплектовката

### Почистване на защитния филтър на двигателя

Почиствайте редовно на равни интервали от време защитния филтър на двигателя посредством почукване или промиване!

#### Фиг. 19

- Отворете капака на прахоуловителното отделение (виж фиг. 16).
- Извадете защитния филтър на двигателя чрез издърпване в посока на стрелката.
- Почистете защитния филтър на двигателя посредством почукване.
- В случай на силно замърсяване промийте защитния филтър на двигателя.
- След това оставете филтъра да постои най-малко 24 часа, за да изсъхне.
- След почистване вкарайте защитния филтър на двигателя в уреда и затворете капака на прахоуловителното отделение.

Нов защитен филтър за двигателя Вие можете да получите по желание като резервна част от сервизната служба.  
(виж резервни части стр. 97)

### Смяна на микрохигиеничния филтър\*

Микрохигиеничният филтър трябва да бъде сменян при всеки нов филтърен пакет (след 5 филтърни торбички), най-късно обаче след една година.

#### Фиг. 20

- Чрез натискане на затварящата планка в посока на стрелката деблокирайте и отворете издухващата решетка.
- Разблокирайте и извадете филтърната рамка, като за тази цел натиснете приспособлението за затваряне в посока на стрелката.

#### Фиг. 21\*

- Свалете пенопластта и микрохигиеничния филтър.
- Свалете микрохигиеничния филтър и поставете нов микрохигиеничен филтър.
- Почистете пенопластта и го поставете отново във филтърната рамка.

След смучене на фини частици прах (като например на гипс, цимент и др.), почистете чрез почукване защитния филтър на мотора, евентуално сменете защитния филтър на мотора и микрохигиеничния филтър.

#### Фиг. 22

- Вкарайте филтърната рамка под двете носещите ребра и я завъртете в посока на стрелката докато не щракне.
- Затворете издухващата решетка.

### Смяна на филтъра Нера\*

Ако Вашата прахосмукачка е снабден с филтър Нера, то той трябва да бъде сменян ежегодно. (Смяна на филтъра виж рис. 20 и 22)

### Смяна на касетата с активния въглен\*

Ако Вашата прахосмукачка е снабдена с касета с активен въглен, то тя трябва да бъде сменяна ежегодно.

#### Фиг. 23\*

- Извадете касетата с активен въглен и я изхвърлете заедно с домакинските отпадъци.
- Поставете нова касета с активен въглен. (Смяна на филтъра виж рис. 20, 21, 22)

## Поддържане

Преди всяко почистване на прахосмукачката трябва да бъде изключена и мрежовия щекер изваден от контакта. Прахосмукачката и принадлежностите от пластмаса могат да бъдат почиствани с обичайните на пазара средства за почистване на пластмаси.

- **Не използвайте изтривачи средства, препарати за почистване на стъкло и универсални средства за чистене.**
- **Никога не потапяйте прахосмукачката във вода.**

При необходимост прахоуловителното отделение може да бъде изсмукано с помощта на втора прахосмукачка или просто да бъде почистено със суха кърпа за прах / четка за прах.

Правото за правене на технически изменения е запазено.

## Специални принадлежности

### Филтърен пакет за смяна VZ52AFP2

Съдържание:

5 филтъра за смяна MEGAFilt®Super TEX с приспособление за затваряне  
1 микрохигиеничен филтър

<http://www.siemens.com/dust-bag>

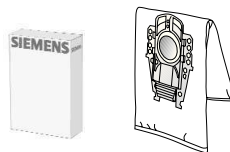

Тип P / Идентификационен номер 462587

### Текстилен филтър (постоянен филтър) VZ10TFP

Филтър за многократно ползване със закрепване "велкро".

- **Внимание:** комбинацията текстилен филтър с филтър Нера трябва да бъде
- **избягвана, тъй като при това дълготрайността на филтъра Нера значително се съкращава.**



### Филтър Нера (клас H12) VZ151HF

Препоръчва се за алергии. За изключително чист издухван въздух.  
Да се сменя ежегодно (виж рис. 19 и 21)

- **Внимание:** комбинацията текстилен филтър с филтър Нера трябва да бъде
- **избягвана, тъй като при това дълготрайността на филтъра Нера значително се съкращава.**

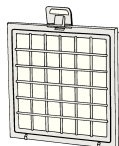

### Касета с активен въглен VZ190AFB

Изключително дебела касета с активен въглен. Предотвратява за дълго време досадните миризми. Да се сменя един път в годината. За приложение само заедно с филтър HEPA (VZ151HFB) или микрохигиеничен филтър. При използване с микрохигиеничен филтър махнете пенопластта от филтърната рамка (рис. 20) и поставете касетата с активен въглен.

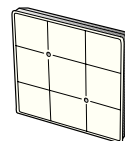

### TURBO-UNIVERSAL®-Bürste VZ102TB

Четкане и изсмукване на прах в една работна операция по мокет с къс флор и мокетни подови настилки или за всички настилки. Особено пригодена за изсмукване на животински косми. Задвижването на четковия валик става чрез засмуквания поток на прахосмукачката. Няма нужда от включване в електрическата мрежа.

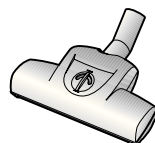

### Дюза за твърди подове VZ123HD

За изсмукване на прах по гладки подове (паркет, плочки, теракота,...)



## Резервни части

### Издухващ филтър Microsan (1) и защитен филтър на двигателя (2)

Издухващ филтър Microsan (1): идентификационен номер 483332

Защитен филтър на двигателя (2): идентификационен номер 187622

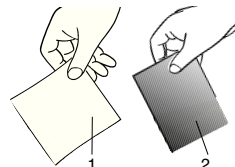

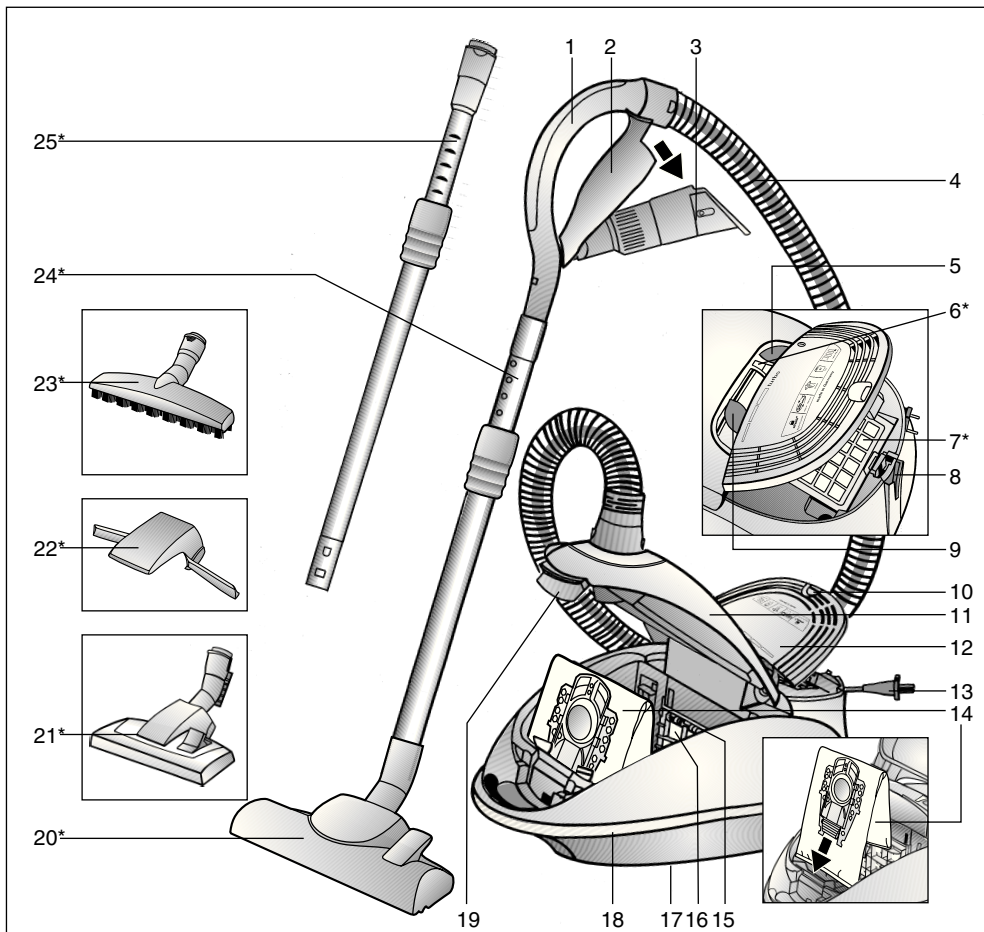

- |   |  |
|---|--|
| <p>1 Ручка шланга</p> <p>2 Держатель для принадлежностей</p> <p>3 Комби-насадка</p> <p>4 Всасывающий шланг</p> <p>5 Выключатель</p> <p>6 Индикатор замены фильтра</p> <p>7 Выпускной фильтр*</p> <p>8 Парковка трубки при хранении и перерыве в работе</p> <p>9 Регулятор мощности всасывания</p> <p>10 Защелка</p> <p>11 Крышка пылесборного отсека</p> <p>12 Решетка вентилятора</p> <p>13 Сетевой кабель</p> <p>14 Мешок для сбора пыли MEGAfill® SuperTEX</p> <p>15 Держатель фильтра</p> | <p>16 Фильтр защиты двигателя</p> <p>17 Парковочные защелки (с нижней стороны пылесоса)</p> <p>18 Износостойкая накладка для защиты мебели</p> <p>19 Зажимной рычаг</p> <p>20 Насадка для пола/ковра*</p> <p>21 Насадка для пола/ковра с разблокировочной муфтой*</p> <p>22 Подъемник для ковра*</p> <p>23 Насадка для твердых покрытий с разблокировочной муфтой*</p> <p>24 Телескопическая трубка с муфтой-ползунком*</p> <p>25 Телескопическая трубка с муфтой-ползунком и разблокировочной муфтой*</p> |
|---|--|

\*в зависимости от комплектации

Сохраните инструкцию по эксплуатации. При передаче пылесоса новому владельцу не забудьте передать также инструкцию по эксплуатации.

## Указания по использованию

Данный пылесос предназначен для уборки бытовых помещений, он не предназначен для промышленного использования.

Используйте пылесос только согласно инструкции по эксплуатации.

Изготовитель не несет ответственности за повреждения, полученные в результате использования пылесоса не по назначению или неправильного обращения с ним.

Поэтому обязательно соблюдайте указания, приведенные ниже!

Для пылесоса необходимо использовать:

- оригинальный мешок для сбора пыли MEGAfil<sup>®</sup> SuperTEX
- оригинальные запчасти, принадлежности или специальные принадлежности

**Запрещается использовать пылесос для:**

- чистки людей и животных;
- всасывания:
  - насекомых;
  - вредных для здоровья веществ, острых, горячих или раскаленных предметов;
  - мокрых предметов или жидкостей;
  - легковоспламеняющихся или взрывчатых веществ и газов,
  - пепла, сажи из кафельных печей и установок центрального отопления.

## Правила техники безопасности

Данный пылесос соответствует общепризнанным техническим требованиям и специальным правилам техники безопасности.

Мы подтверждаем соответствие следующим европейским нормам: 89/336/EWG (заменено на RL 91/263/EWG, 92/31/EWG и 93/68/EWG), 73/23/EWG (заменено на RL 93/68/EWG).

- При подсоединении к электросети и включении пылесоса учитывайте данные, указанные на заводской табличке.
- Не используйте пылесос без мешка для сбора пыли MEGAfil<sup>®</sup> SuperTEX  
=> Пылесос может быть поврежден!
- Разрешайте детям пользоваться пылесосом только в присутствии взрослых.
- Не подносите всасывающую насадку и трубку к голове.  
=> Это может привести к травме!
- Не используйте сетевой кабель для переноски/транспортировки пылесоса.

- Для многочасовой работы в непрерывном режиме сетевой кабель следует вытянуть полностью.
- При отсоединении пылесоса от электросети всегда беритесь рукой за вилку, а не за сетевой кабель.
- Следите за тем, чтобы сетевой кабель не был зажат и не попадал на острые края предметов.
- Перед проведением любых работ по ремонту и техническому обслуживанию пылесоса отсоединяйте его от электросети.
- Не пользуйтесь неисправным пылесосом. При возникновении неисправности внимательно ищите розетки.
- Во избежание опасности все работы по ремонту и замене деталей пылесоса следует выполнять только в авторизованной Сервисной службе.
- Защищайте пылесос от воздействия влаги и источников тепла.
- Выключайте пылесос даже при небольших паузах в уборке.
- Отслужившие приборы сделайте непригодными для дальнейшего использования, а затем утилизируйте в соответствии с действующими правилами.
- В целях безопасности пылесосы мощностью 2300 Вт и выше оснащены системой блокировки при перегреве. Если пылесос засорился и слишком нагрелся, он автоматически выключится. Отсоедините пылесос от электросети и проверьте, не забились ли насадка, всасывающая трубка или шланг, а также нет ли необходимости в замене фильтра. После устранения неисправности необходимо дать пылесосу остыть в течение как минимум 1 часа. После этого пылесос снова будет готов к работе.

## Инструкции по утилизации

### ■ Упаковка

Упаковка служит для защиты пылесоса от повреждений при транспортировке. Она изготовлена из экологически чистых материалов, поэтому ее можно использовать для вторичной переработки. Использованные упаковочные материалы относите в пункты приема вторсырья.

### ■ Отслужившие приборы

Отслужившие приборы содержат материалы, пригодные для дальнейшего использования. Поэтому Вы можете отнести отслуживший прибор Вашему дилеру или в пункт приема вторсырья для его дальнейшей переработки. Информация о возможных вариантах утилизации находится у Вашего дилера или в местной администрации.



**Внимание:**

- Пылесос следует подключать к розетке, которая защищена предохранителем минимум на 16 А! При включении прибора предохранитель может сразу сработать, если одновременно в данную электрическую цепь были включены другие приборы с большой общей потребляемой мощностью. Можно предотвратить перегорание предохранителя, если Вы перед включением пылесоса установите минимальный уровень мощности и только потом увеличите его.

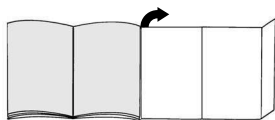
**Разверните страницы с рисунками!****Подготовка к работе****Рис. 1**

- Подсоедините патрубок всасывающего шланга к всасывающему отверстию и зафиксируйте его.
- Чтобы отсоединить шланг, нажмите на оба фиксатора и выньте шланг из отверстия.

**Рис. 2\***

- Насадите телескопическую трубку на ручку.
- Задвиньте ручку в телескопическую трубку до надежной фиксации. Чтобы отсоединить телескопическую трубку, нажмите на разблокировочную муфту и вытащите трубку.

**Рис. 3\***

- Установите подъемник для ковра на насадку.
- Зафиксируйте подъемник для ковра нажатием сбоку.

**Рис. 4\***

- Насадите на телескопическую трубку насадку для пола/ковра.
- Задвиньте телескопическую трубку в патрубок насадки для пола/ковра до надежной фиксации. Чтобы отсоединить телескопическую трубку, нажмите на разблокировочную муфту и вытащите трубку из патрубка

**Рис. 5\***

Нажимая на муфту-ползунок в направлении стрелки, разблокируйте телескопическую трубку и установите необходимую длину.

**Рис. 6**

Возьмитесь за вилку сетевого кабеля, вытяните кабель на нужную длину и вставьте вилку в розетку.

**Рис. 7**

Пылесос включается и выключается с помощью выключателя.

**Уборка**

Вы приобрели очень мощный и надежный пылесос. Работа на максимальной мощности рекомендуется только для чистки сильно загрязненных ковровых напольных покрытий с коротким ворсом или твердых покрытий.

**Рис. 8**

Подходящая мощность всасывания плавно устанавливается регулятором мощности всасывания.

- Минимальный уровень мощности: для чистки деликатных тканей, например занавесок.
- Средний уровень мощности: для ежедневной уборки при слабом загрязнении.
- Максимальный уровень мощности: для чистки грубых и твердых покрытий и при сильном загрязнении.
- Турборежим:

**turbo**

для чистки стойких и очень сильных загрязнений.

**Рис. 9**

Используйте насадку для пола/ковра:

- для чистки ковров и ковровых напольных покрытий =>
- для чистки твердых покрытий =>

**Насадка для пола/ковра с подъемником для ковра\*****Рис. 10\***

При обратном ходе насадка для пола приподнимает ковер и делает возможной уборку под краем ковра.

\*в зависимости от комплектации

## Использование принадлежностей

### Рис. 11

Чтобы вынуть комби-насадку из держателя, потяните за нее в направлении стрелки.

#### а) Щелевая насадка

Для чистки щелей и углов.

Для уборки в труднодоступных местах комби-насадка оснащена двухступенчатыми телескопическими вставками, с помощью которых можно удлинить щелевую насадку.

- Вытягивайте щелевую насадку на обе ступени так, чтобы было слышно, как она фиксируется.
- Освободив фиксаторы телескопических вставок (нажатием в направлении стрелки), можно снова уменьшить длину щелевой насадки.

#### б) Насадка для мягкой мебели

Для чистки мягкой мебели, занавесок и т. п.

#### с) Мягкая щетка для корпусной мебели

Для чистки оконных рам, шкафов, профилей и т. п.

- Откиньте насадку для мягкой мебели в направлении стрелки.
- Вращением в направлении стрелки выдвигается щетинный венец.

**Перед установкой комби-насадки в держатель для принадлежностей щетинный венец нужно убрать и сложить насадку для мягкой мебели.**

### Рис. 12\*

Насадка для твердых покрытий

Для чистки твердых покрытий (кафельная плитка, паркет и т. п.).

Задвигайте телескопическую трубку в патрубков насадки для твердых покрытий до надежной фиксации.

Для отсоединения телескопической трубки нажмите на разблокировочную муфту.

### Рис. 13

Во время коротких перерывов в процессе уборки используйте парковку трубки на задней стороне прибора.

Пластмассовые выступы на трубке насадки вставьте в прорези на задней стороне пылесоса.

## После уборки

### Рис. 14

- Выключите пылесос и выньте вилку из розетки.
- Слегка потяните за сетевой кабель и отпустите его (кабель автоматически сматается).
- Если снова потянуть за сетевой кабель, он опять фиксируется, а если еще раз немного потянуть за кабель – он освобождается.

### Рис. 15

Для хранения/транспортировки пылесоса можно использовать парковочные защелки, расположенные снизу. Поставьте пылесос вертикально. Вставьте пластмассовые выступы на трубке насадки в прорези на нижней стороне пылесоса.

## Замена фильтра

### Замена мешка для сбора пыли MEGAFilt®SuperTEX

#### Рис. 16

- Если индикатор загрязнения фильтра горит ярко и равномерно, в то время как насадка не касается ковра и мощность установлена на максимальную, то мешок для сбора пыли следует заменить, даже если он еще не полон. В этом случае необходимость замены определяется видом содержащегося в мешке мусора.
- Откройте крышку пылесборного отсека, нажав зажимной рычаг в направлении стрелки.

#### Рис. 17

Потянув за защелку, закройте мешок MEGAFilt®SuperTEX и выньте его.

#### Рис. 18

Вставьте новый мешок для сбора пыли MEGAFilt®SuperTEX в держатель и закройте крышку пылесборного отсека.

**Внимание: крышка пылесборного отсека закрывается только при вставленном мешке для сбора пыли MEGAFilt®SuperTEX или текстильном фильтре.**

**Если после замены мешка для сбора пыли индикатор загрязнения фильтра продолжает гореть, то следует проверить и прочистить насадку, трубку и шланг.**

### Чистка фильтра защиты двигателя

Фильтр защиты двигателя рекомендуется регулярно выколачивать или промывать!

#### Рис. 19

- Откройте крышку пылесборного отсека (см. рис. 16).
- Выньте фильтр защиты двигателя в направлении стрелки.
- Очистите фильтр защиты двигателя путем выколачивания.
- В случае сильного загрязнения промойте фильтр защиты двигателя. Дайте фильтру обсохнуть в течение 24 часов.
- После очистки вставьте фильтр защиты двигателя на место и закройте крышку пылесборного отсека.

\*в зависимости от комплектации

Новый фильтр защиты двигателя в качестве запасной детали Вы можете получить, обратившись в Сервисную службу. (см. "Список запасных деталей" на стр. 103)

### Замена гигиенического микрофильтра\*

Замену гигиенического микрофильтра следует производить с каждой новой упаковкой сменных фильтров (после использования 5 мешков для сбора пыли), по крайней мере один раз в год.

#### Рис. 20

- Нажав на защелку в направлении стрелки, освободите решетку вентилятора и откройте ее.
- Разблокируйте рамку фильтра, нажав на фиксатор в направлении, указанном стрелкой, и выньте ее.

#### Рис. 21\*

- Выньте поролоновую прокладку и гигиенический микрофильтр.
- Утилизируйте старый гигиенический микрофильтр и вставьте новый фильтр.
- Очистите поролоновую прокладку и вложите ее снова в рамку фильтра.

После уборки мелкой пыли (напр., гипса, цемента и т. п.) очистите фильтр защиты двигателя, при необходимости замените его и гигиенический микрофильтр.

#### Рис. 22

- Задвиньте рамку фильтра под оба удерживающих выступа и отклоните в направлении стрелки до фиксации.
- Закройте решетку вентилятора.

### Замена фильтра Нера\*

Если Ваш пылесос оснащен фильтром HEPA, то раз в год этот фильтр необходимо менять. (замену фильтра см. на рис. 20 и 22)

### Замена кассеты с активированным углем\*

Если Ваш пылесос оснащен кассетой с активированным углем, то раз в год эту кассету необходимо менять.

#### Рис. 23\*

- Выньте кассету и утилизируйте ее вместе с бытовым мусором.
- Установите новую кассету с активированным углем. (Замену фильтра см. на рис. 20, 21 и 22)

## Уход

Перед каждой чисткой пылесоса выключайте его и вынимайте вилку сетевого кабеля из розетки. Пылесос и пластмассовые принадлежности можно чистить обычными средствами для чистки пластмассы.

- **Не используйте абразивные чистящие средства, средства для мытья стекол или универсальные моющие средства.**
- **Не погружайте пылесос в воду.**

При необходимости пылесборный отсек можно очистить с помощью другого пылесоса, протереть сухой тряпкой или почистить кисточкой для пыли.

\*в зависимости от комплектации

## Специальные принадлежности

### Упаковка сменных фильтров VZ52AFP2

В комплект входят:

- 5 сменных мешков для сбора пыли MEGAFilt® Super TEX с застежкой
- 1 гигиенический микрофильтр

<http://www.siemens.com/dust-bag>

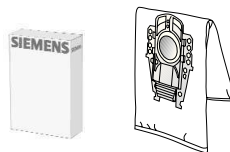

Тип P/номер для заказа 462587

### Текстильный фильтр (многоразовый фильтр) VZ10TFP

Многоразовый фильтр с застежкой-липучкой.

- Внимание: следует избегать комбинации текстильного фильтра и фильтра HEPA, так как при этом значительно сокращается срок службы фильтра HEPA.



### Фильтр HEPA (класс H12) VZ151HF

Рекомендуется для аллергиков. Обеспечивает исключительную чистоту выдуваемого воздуха.

Заменять один раз в год (см. рис. 19 и 21)

- Внимание: следует избегать комбинации текстильного фильтра и фильтра HEPA, так как при этом значительно сокращается срок службы фильтра HEPA.

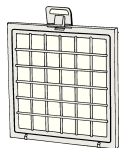

### Кассета с активированным углем VZ190AFB

Кассета с активированным углем большой толщины. Предотвращает появление неприятных запахов при хранении. Заменять один раз в год. Использовать только совместно с фильтром Нера (VZ151HFB) или гигиеническим микрофильтром. При использовании с гигиеническим микрофильтром выньте поролоновую прокладку из рамки фильтра

(рис. 20) и вставьте кассету с активированным углем.

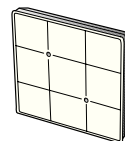

### Щетка TURBO-UNIVERSAL® VZ102TBB

Одновременно чистит щеткой и всасывает пыль из ковров и напольных ковровых покрытий с коротким ворсом или любых напольных покрытий. Особенно эффективна для удаления шерсти животных. Валик щетки приводится в движение потоком всасываемого пылесосом воздуха. Дополнительный источник электроэнергии не требуется.

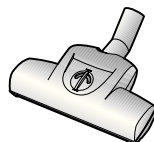

### Насадка для твердых покрытий VZ123HD

Для чистки гладких полов

(паркет, кафельная или керамическая плитка и т. д.)



## Запасные части

### Выпускной фильтр Microsan (1) и фильтр защиты двигателя (2)

Выпускной фильтр Microsan (1): номер для заказа 483332

Фильтр защиты двигателя (2): номер для заказа 187622

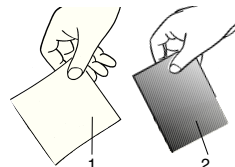

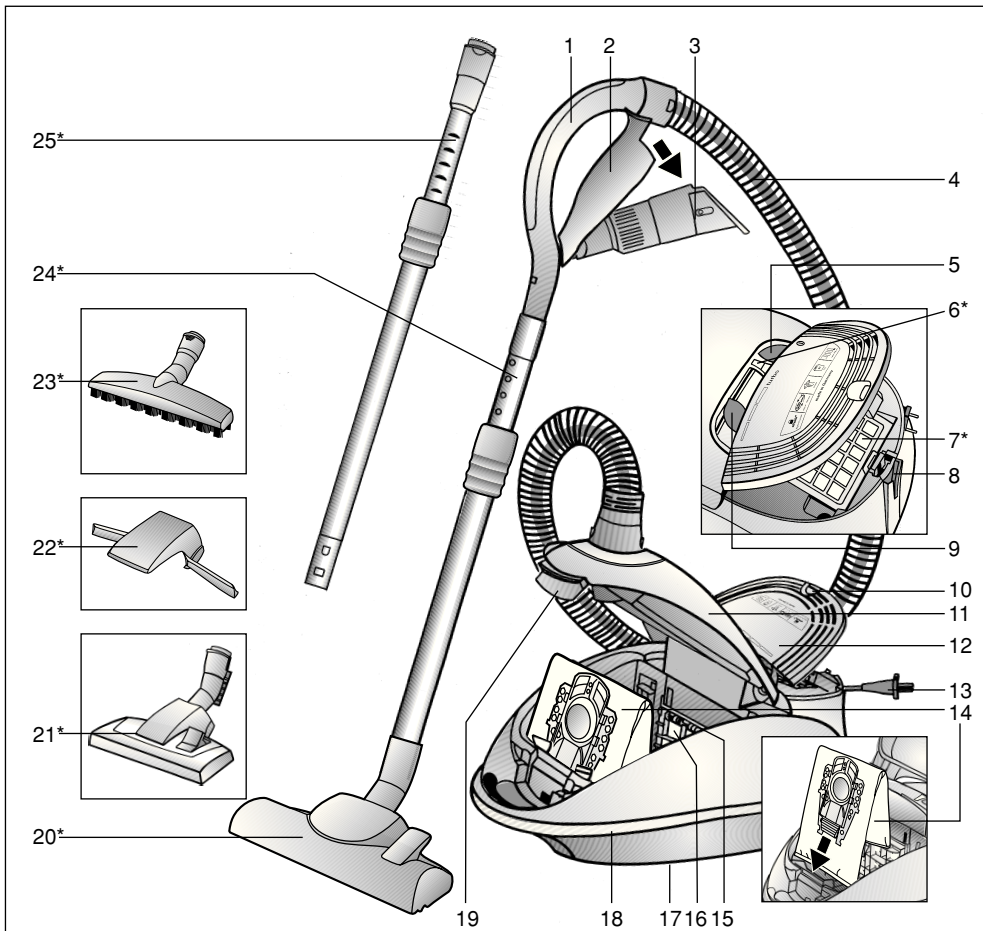

- |  |  |
|--|--|
| 1 Mănerul furtunului*                  | 15 Suportul filtrului  |
| 2 Suport de accesorii                  | 16 Filtru de protecție a motorului                                   |
| 3 Accesoriu combinat                   | 17 Dispozitiv auxiliar de fixare (pe partea inferioară a aparatului) |
| 4 Furtun de aspirator                  | 18 Bandă pentru protecția mobilei                                    |
| 5 Întrerupător pornit-oprit            | 19 Măner de închidere  |
| 6 Indicator de schimbare a sacului     | 20 Perie comutabilă pentru podele*                                   |
| 7 Filtru pentru aerul evacuat*         | 21 Perie comutabilă pentru podele cu manșon de deblocare*            |
| 8 Dispozitiv auxiliar de fixare        | 22 Dispozitiv de ridicat covorul*                                    |
| 9 Regulator al puterii de aspirare     | 23 Perie pentru suprafețe dure cu manșon de deblocare*               |
| 10 Clapetă de închidere                | 24 Tub telescopic cu dispozitiv glisant*                             |
| 11 Capacul compartimentului de praf    | 25 Tub telescopic cu dispozitiv glisant și manșon de deblocare*      |
| 12 Grătar pentru aerul evacuat         |  |
| 13 Cablu de racordare la rețea         |  |
| 14 Sac de filtrare MEGAFilt* Super TEX |  |

\*în funcție de model

Vă rugăm să păstrați instrucțiunile de utilizare. În cazul predării aspiratorului unei terțe persoane vă rugăm să înmănați totodată și instrucțiunile de utilizare.

## Utilizare conform destinației

Acest aspirator este destinat numai pentru utilizarea casnică, nu în scopuri profesionale.

Utilizați aspiratorul numai conform indicațiilor din aceste instrucțiuni de utilizare.

Producătorul nu răspunde pentru eventualele daune, care sunt cauzate datorită utilizării neconforme cu destinația aparatului sau datorită deservirii incorecte.

Din acest motiv vă rugăm să respectați neapărat următoarele indicații!

Aspiratorul poate fi utilizat numai cu

- sac de filtrare original MEGAfil® SuperTEX
- piese de schimb originale, accesorii sau -accesorii speciale originale

### Aspiratorul nu este adecvat pentru:

- aspirarea oamenilor sau a animalelor
- pentru aspirarea:
  - viețuitoare mici
  - substanțe periclitante pentru sănătate, cu muchii ascuțite, fierbinți sau incandescente,
  - substanțe umede sau lichide,
  - materiale sau gaze ușor inflamabile sau explozive.
  - cenușă, funingine din sobele de teracotă și instalații de încălzire centrală

## Instrucțiuni de siguranță

Acest aspirator corespunde regulamentelor recunoscute ale tehnicii și dispozițiilor de securitate în vigoare.

Noi confirmăm conformitatea cu următoarele directive europene: 89/336/CEE (modificată prin directivele 91/263/CEE, 92/31/CEE și 93/68/CEE), 73/23/CEE (modificată prin directiva 93/68/CEE).

- Conectați și puneți în funcțiune aspiratorul numai conform datelor de pe eticheta service a aparatului.
- Nu aspirați niciodată fără sacul de filtrare MEGAfil® SuperTEX  
=> Aparatul se poate deteriora!
- Permiteți copiilor utilizarea aspiratorului numai sub supraveghere.
- Evitați folosirea aspiratorului în zona capului.  
=> Există pericolul de rănire!
- Nu utilizați cablul de racordare la rețea pentru a trage/a transporta aspiratorul.
- În cazul funcționării continue de mai multe ore, scoateți complet cablul de legătură la rețea.
- Pentru a separa aparatul de la rețeaua de alimentare, nu trageți de cablul de legătură la rețea, ci de ștecher.
- Nu trageți cablul de conectare la rețea peste muchii ascuțite și nu-l striviți.
- Înaintea tuturor lucrărilor la aspirator și accesorii scoateți ștecherul din priză.

- Nu puneți în funcțiune aspiratoarele deteriorate. În cazul existenței unui deranjament scoateți ștecherul din priză.
- În scopul evitării rănirilor, reparațiile și înlocuirea pieselor de schimb ale aspiratorului trebuie efectuate numai de către unitățile de service autorizate.
- Feriți aspiratorul de umiditate și surse de căldură.
- Deconectați aparatul atunci când acesta nu este utilizat pentru aspirare.
- Aparatele uzate trebuie făcute imediat inutilizabile, iar apoi îndepărtate regulamentar.
- Din motive de securitatea aspiratoarele de mare putere (peste 2300 wați) sunt prevăzute cu dispozitiv de protecție împotriva supraîncălzirii. În cazul în care aparatul se blochează și devine prea fierbinte, atunci el se deconectează automat. Scoateți ștecherul din priză și convingeți-Vă că duza, tubul de aspirare sau funtunul nu sunt astupate, resp. filtrul nu trebuie schimbat. După remedierea deranjamentului lăsați aparatul să se răcească cel puțin 1 oră. După ce s-a răcit, aparatul poate fi din nou utilizat.

## Indicații asupra îndepărtării ambalajului și aparatului scos din uz

### ■ Ambalajul

Ambalajul protejează aspiratorul împotriva deteriorării pe timpul transportului.

Ambalajul constă din materiale favorabile mediului ambiant și este de aceea reciclabil.

Predați materialele de ambalaj care nu mai sunt necesare la punctele de colectare a deșeurilor.

### ■ Aparatele vechi

Aparatele vechi conțin de multe ori materiale reciclabile. De aceea predați aparatul dumneavoastră, scos din uz, magazinului comercial, respectiv unui centru de reciclare pentru revalorificare.

Solicitați informații referitoare la îndepărtarea ambalajelor și a aparatelor scoase din uz la un magazin de specialitate sau la administrația comunală din localitatea dumneavoastră.

### ■ Luați în considerare

- Racordați aparatul numai la o priză, care este asigurată cu o siguranță de cel puțin 16 A!

În cazul în care siguranța se declanșează la conectarea aparatului, atunci acest lucru se poate datora faptului că mai multe aparate electrice, cu o putere mare, sunt racordate în același timp la același circuit electric. Declanșarea siguranței poate fi evitată prin selectarea treptei minime de putere înainte de conectarea aparatului și selectarea ulterioară a unei trepte de putere mai mari.

Vă rugăm să deschideți la paginile cu imagini!

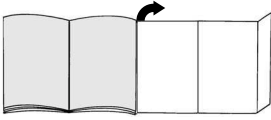

## Punerea în funcțiune

### Imag. 1

- Introduceți și cuplați ștuțul furtunului de aspirare în orificiul de aspirare și blocați-l.
- La îndepărtarea furtunului de aspirare strângeți ambele bușe de deblocare și scoateți furtunul.

### Imag. 2\*

- Îmbinați mânerul și tubul telescopic.
- Împingeți mânerul în tubul telescopic până când mânerul se cuplează.  
Pentru desfacerea îmbinării apăsați butonul de deblocare și scoateți mânerul.

### Imag. 3\*

- Așezați dispozitivul de ridicat covorul pe duză.
- Cuplați dispozitivul de ridicat covorul prin apăsare laterală.

### Imag. 4\*

- Îmbinați peria pentru podele și tubul telescopic.
- Împingeți tubul telescopic în capătul periei pentru podele până când tubul se cuplează.  
Pentru desfacerea îmbinării apăsați manșonul de deblocare și scoateți tubul telescopic

### Imag. 5\*

Deblocați tubul telescopic prin apăsarea dispozitivului glisant în direcția săgeții și reglați lungimea dorită.

### Imag. 6

Apucați ștecherul cablului de racordare la rețea, trageți afară cablul la lungimea dorită și introduceți ștecherul în priză.

### Imag. 7

Aspiratorul se conectează, respectiv se deconectează, prin acționarea întrerupătorului pornit-oprit în direcția săgeții.

## Aspirarea

Ați cumpărat un aparat foarte performant, cu o putere mare de aspirație. Reglarea la maxim a puterii se recomandă de aceea numai în cazul covoarelor/ mochetelor cu pluș mic sau podelelor dure foarte murdare.

### Imag. 8

Prin acționarea regulatorului puterii de aspirație se poate regla continuu puterea de aspirație dorită.

- Redusă**  
Performanțe:   
Pentru aspirarea stofelor sensibile, de ex. perdele.
- Medie**  
Performanțe:   
pentru curățarea zilnică în cazul unui grad mic de murdărire.
- Mare**  
Performanțe:   
pentru curățarea mochetelor robuste, a podelelor dure și în cazul unui grad înalt de murdărire.

### Interval turbo: turbo

Pentru curățirea murdăririlor foarte intense și dificile.

### Imag. 9

Reglarea periei pentru podele:

- Pentru aspirarea covoarelor și mochetelor =>
- Pentru aspirarea podelelor =>

## Perie pentru podele cu dispozitiv de ridicat covorul\*

### Imag. 10\*

Prin tragerea înapoi a periei pentru podele se ridică covorul și astfel este posibilă aspirarea sub marginea covorului.

## Aspirare cu accesorii

### Imag. 11

Desfaceți accesoriul combinat din suportul de accesorii prin tragere în direcția săgeții.

- Duză pentru spații înguste  
Pentru aspirarea în locuri înguste și colțuri.  
Pentru aspirarea în locuri greu accesibile se poate prelungi accesoriul combinat în două trepte prin tragerea telescopică a duzei pentru locuri înguste.
  - Scoateți duza pentru spații înguste la lungimea maximă până când ea se cuplează perceptibil auditiv.
  - Prin deblocarea dispozitivului de blocare a tubului telescopic (apăsare în direcția săgeții), duza pentru spații înguste poate fi împinsă la loc.
- b) Peria pentru tapițerie**  
Pentru aspirarea de mobilă tapițată, draperii ș.a.m.d.

## c) Peria pentru mobilă

Pentru aspirarea tocurilor de fereastră, dulapurilor, profililor ș.a.m.d.

- Rabatați duza pentru tapițerie în direcția săgeții.
- Prin rotire în direcția săgeții se scoate afară peria coroață.

### Înainte de fixarea accesoriului combinat în suportul de accesorii, peria coroață trebuie rotită la loc iar duza pentru tapițerie trebuie rabatăată înapoi.

#### Imag. 12\*

Perie pentru suprafețe dure

Pentru aspirarea pardoselilor rigide (dale de gresie sau faianță, parchet ș.a.m.d.)

Împingeți tubul telescopic în capătul periei pentru podele până când tubul se cuplează.

Pentru desfacerea îmbinării apăsați manșonul de deblocare și scoateți tubul telescopic

#### Imag. 13

În cazul pauzelor scurte puteți folosi dispozitivul auxiliar de fixare, de pe partea din spate a aparatului.

Împingeți profilul din material plastic al periei în orificiul de pe partea din spate a aparatului.

## După lucrul cu aspiratorul

#### Imag. 14

- Deconectați aparatul și scoateți ștecherul din priză.
- Trageți scurt cablul de legătură la rețea și apoi dați-i drumul (cablul se înfășoară automat).
- Prin tragerea încă o dată a cablului de legătură la rețea se activează din nou dispozitivul de frânare a cablului iar prin tragerea scurtă a cablului se dezactivează dispozitivul de frânare.

#### Imag. 15

Pentru așezarea/transportarea aparatului puteți utiliza dispozitivul auxiliar de așezare, de pe partea inferioară a aparatului. Așezați aparatul pe verticală. Împingeți profilul din material plastic al capătului periei în degajarea de pe partea de jos a aparatului.

## Schimbarea sacului

### Înlocuirea sacului de filtrare MEGAFilt® SuperTEX

#### Imag. 16

■ Dacă indicatorul de schimbare a sacului luminează intens și permanent, când peria/ duza este ridicată de pe covor și puterea de aspirație este reglată la maxim, atunci trebuie înlocuit sacul de filtrare, chiar dacă el nu este încă plin. În acest caz natura materialului aspirat face necesară această înlocuire.

■ Dacă indicatorul de schimbare a sacului luminează intens și permanent, când peria/duza este ridicată de pe covor și puterea de aspirație este reglată la maxim, atunci trebuie înlocuit sacul de filtrare, chiar dacă el nu este încă plin.

#### Imag. 17

Închideți sacul de filtrare MEGAFilt® SuperTEX prin tragerea clapetei de închidere și scoateți-l.

#### Imag. 18

Introduceți noul sac de filtrare MEGAFilt® SuperTEX în suport și închideți capacul compartimentului de praf.

■ **Atenție: Capacul compartimentului de praf poate fi închis numai dacă este introdus sacul de filtrare MEGAFilt® SuperTEX sau sacul textil.**

**Dacă după înlocuirea sacului de filtrare luminează în continuare indicatorul de schimbare a sacului, atunci vă rugăm să verificați dacă peria/duza, tubul sau furtunul de aspirare sunt înfundate.**

### Curățarea filtrului de protecția a motorului

Filtrul de protecție a motorului trebuie curățat la intervale regulate prin scuturare, respectiv prin spălare!

#### Imag. 19

- Deschideți capacul compartimentului de praf (vezi figura 16).
- Scoateți filtrul de protecție a motorului în direcția săgeții.
- Curățați filtrul de protecție a motorului prin scuturare.
- Dacă filtrul de protecție este foarte murdar atunci el trebuie spălat.  
Lăsați apoi filtrul să se usuce cel puțin 24 ore.
- După curățare, introduceți până la refuz filtrul de protecție a motorului în aparat și închideți capacul compartimentului de praf.

Un filtru protector motor se poate obține ca piesă de schimb la solicitare de la service. (vezi la Piese de schimb pag. 109)



### Înlocuirea microfiltrului igienic\*

Microfiltrul igienic trebuie schimbat la fiecare pachet de sac de filtrare (după 5 saci de filtrare), cel târziu după un an.

#### Imag. 20

- Deblocați și deschideți grătarul pentru aerul evacuat prin apăsarea clapetei de închidere în direcția săgeții.
- Deblocați rama filtrului prin apăsarea clapetei laterale de închidere în direcția săgeții și scoateți-o.

#### Imag. 21\*

- Scoateți materialul spongios și microfiltrul igienic.
- Îndepărtați microfiltrul igienic și introduceți un nou microfiltrul igienic.
- Curățați materialul spongios și reintroduceți-l deasemeni în rama filtrului.

După aspirarea particulelor fine de praf (cum ar fi de ex. ghips, ciment, ș.a.m.d.), curățați prin scuturare filtrul de protecție a motorului, eventual înlocuiți filtrul de protecție a motorului și microfiltrul igienic.

#### Imag. 22

- Împingeți rama filtrului sub ambele profiluri de susținere și rabatați-o în direcția săgeții până când ea se cuplează.
- Închideți grătarul pentru aerul evacuat.

### Înlocuirea filtrului Hepa\*

Dacă aparatul Dvs. este dotat cu filtru Hepa, acesta trebuie schimbat anual. (schimbarea filtrului vezi figura. 20 și 22)

### Înlocuirea casetei cu carbon activ\*

Dacă aparatul dumneavoastră este dotat suplimentar cu casetă cu carbon activ, atunci aceasta trebuie schimbat anual.

#### Imag. 23\*

- Scoateți caseta cu carbon și depuneți-o în deșeurile menajere.
- Introduceți noua casetă cu carbon activ. (schimbarea filtrului vezi figura 20, 21, 22)

### Întreținere

Înainte de fiecare curățare a aspiratorului, acesta trebuie deconectat și ștecherul trebuie scos din priză.

Aspiratorul și accesoriile din material plastic pot fi întreținute cu un produs de curățat pentru materiale plastice obișnuit din comerț.

- **Nu folosiți detergenți abrazivi, produse pentru curățat sticlă sau produse de curățat universale.**
- **Nu scufundați niciodată aspiratorul în apă.**

Compartimentul de praf poate fi aspirat, dacă este necesar, cu un alt aspirator sau poate fi curățat simplu cu o cârpă de praf uscată/ perie de praf.

## Accesorii speciale

### Pachet saci de filtrare de schimb VZ52AFP2

Conținut:

5 saci de filtrare de schimb MEGAfil<sup>®</sup> Super TEX  
1 microfiltru igienic

<http://www.siemens.com/dust-bag>

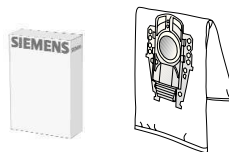

Tip P / nr. ident. 462587

### Sac textil (filtru permanent) VZ10TFP

Sac reutilizabil cu sistem de închidere tip saci.

- **Atenție: Combinația sac textil și filtru HEPA trebuie evitată, deoarece în acest caz durata de viață a filtrului HEPA se reduce considerabil.**



### Filtru HEPA (clasa H12) VZ151HFB

Recomandat pentru alergici. Pentru un aer evacuat extrem de curat.

Se înlocuiește o dată pe an (vezi figura 19 și 21)

- **Atenție: Combinația sac textil și filtru HEPA trebuie evitată, deoarece în acest caz durata de viață a filtrului HEPA se reduce considerabil.**

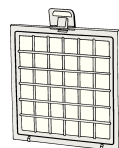

### Casetă cu carbon activ VZ190AFB

Casetă cu carbon activ extrem de groasă. Împiedică formarea de mirosuri neplăcute pentru o perioadă îndelungată. Se schimbă o dată pe an. Utilizabil numai în combinație cu filtrul HEPA (VZ151HFB) sau cu microfiltrul igienic. În cazul utilizării cu microfiltrul igienic îndepărtați materialul spongios din rama filtrului (figura 20) și introduceți caseta cu carbon activ.

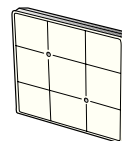

### Perie TURBO-UNIVERSAL<sup>®</sup>-VZ102TBB

Periere și aspirare într-o singură operație de lucru a covoarelor cu pluș scurt și a mochetelor, respectiv pentru toate pardoselele. Este ideală pentru aspirarea părului de animale. Acționarea periei circulare se realizează prin intermediul curentului de aspirare al aspiratorului. Nu este necesar un racord electric.

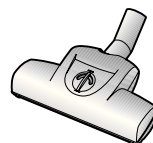

### Perie pentru podele VZ123HD

Pentru aspirarea suprafețelor netede (parchet, dale de gresie, teracotă,...)



## Piese de schimb

### Filtru pentru aerul evacuat Microsan (1) și filtru protector motor (2)

Filtru pentru aerul evacuat Microsan (1):nr. ident. 483332

Filtru protector motor (2): nr. ident. 187622

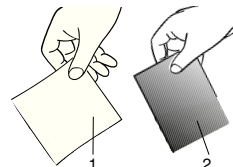

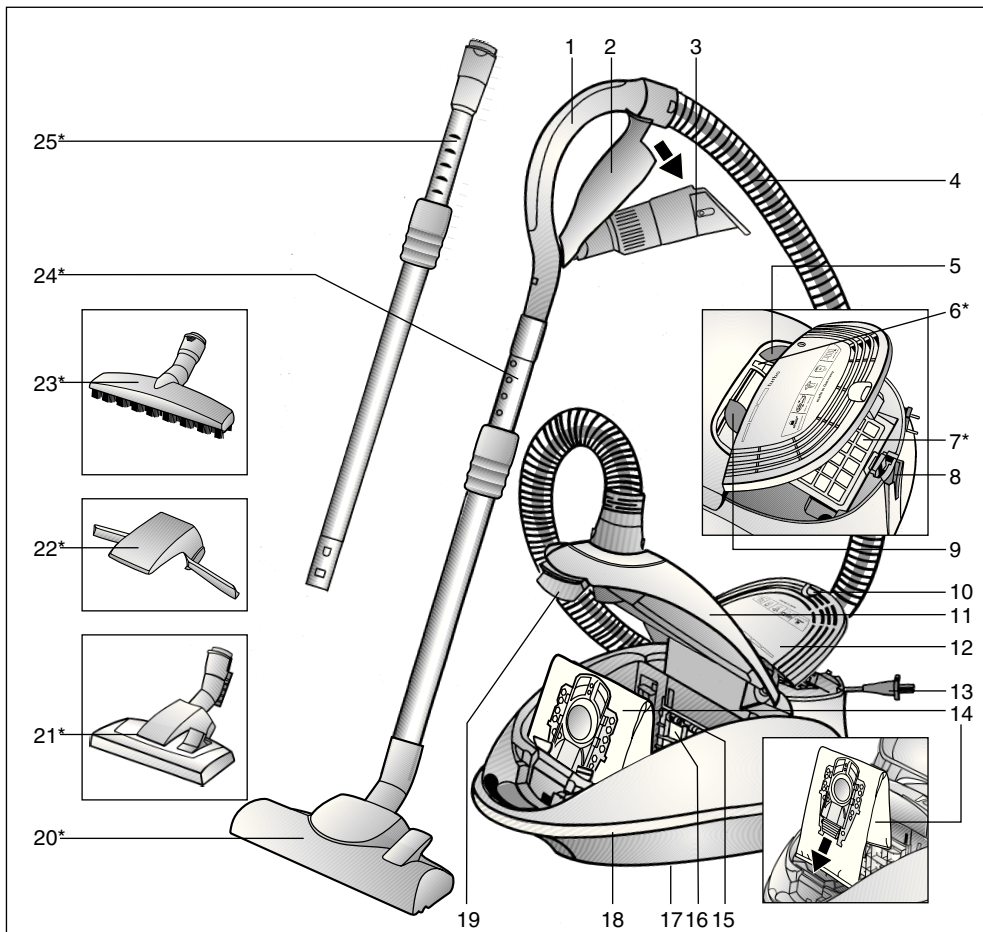

- |   |  |
|---|--|
| <p>1 Ручка шланга</p> <p>2 Тримач для насадок</p> <p>3 Універсальна насадка</p> <p>4 Всмоктувальний шланг</p> <p>5 Кнопка вмикання/вимикання</p> <p>6 Індикатор замінування фільтра*</p> <p>7 Фільтр вихлопу*</p> <p>8 Тимчасове кріплення</p> <p>9 Регулятор потужності всмоктування</p> <p>10 Ручка-засочка</p> <p>11 Кришка відсіку для пилу</p> <p>12 Вихлопні дротки</p> <p>13 Шнур живлення</p> <p>14 Фільтрувальний пакет „MEGAfilт®“ з матеріалу „SuperTEX“</p> | <p>15 Кріпильний пристрій фільтра</p> <p>16 Захисний фільтр двигуна</p> <p>17 Кнопка зупинки (на тильному боці пилососа)</p> <p>18 Стьіжка окантовка для захисту меблів</p> <p>19 Важіль-засочка</p> <p>20 Насадка для підлоги з перемикачем*</p> <p>21 Насадка для підлоги з перемикачем із рознімною муфтою*</p> <p>22 Підіймач для килимів*</p> <p>23 Насадка для твердої підлоги з рознімною муфтою*</p> <p>24 Труба телескопічна з пересувною манжетною*</p> <p>25 Труба телескопічна з пересувною манжетною та рознімною муфтою*</p> |
|---|--|

\*факультативне обладнання

Інструкцію з експлуатації потрібно зберігати. Якщо пілосос передається, разом із ним слід передати Інструкцію з експлуатації.

## Застосування за призначенням

Цей пілосос призначений тільки для побутового, а не для професійного використання.

Пілосос слід використовувати у спосіб, описаний у цій Інструкції з експлуатації.

Виробник не відповідатиме за можливі збитки в наслідок неналежного використання пілососу або неправильного його обслуговування.

Ретельно виконуйте наведені далі настанови!

Пілосос може використовуватися тільки з:

- фірмовими фільтрувальними пакетами "MEGAfilt"™ з матеріалу "SuperTEX"
- фірмовими запасними частинами, обладнанням та спеціальним обладнанням

### Пілосос не призначений для:

- чищення людей чи тварин
- збирання:
  - дрібних живих істот
  - шкідливих для здоров'я речовин, предметів з гострими крайками, гарячих або розжарених часток
  - вологих або мокрих предметів
  - легкозаймистих або вибухонебезпечних матеріалів, зокрема газів.
  - попелу з печей або пристроїв центрального опалення

## Настанови щодо безпеки

Цей пілосос відповідає загально прийнятним правилам щодо технічних засобів та стандартам з правил безпеки.

Фірма підтверджує відповідність цього приладу наступним європейським Директивам: 89/336/EWG (зі змінами та доповненнями RL 91/263/EWG, 92/31/EWG та 93/68/EWG), 73/23/EWG (зі змінами та доповненнями RL 93/68/EWG).

- Приєднуйте пілосос тільки до електромережі з параметрами, зазначеними на паспортній таблиці.
- Не застосовувати пілосос без фільтрувального пакета "MEGAfilt"™ з матеріалу "SuperTEX"  
=> Пілосос може бути пошкоджений!
- Діти можуть користуватися пілососом тільки під наглядом дорослих.
- Під час роботи пілососу не наближайте до голови трубу та насадку.  
=> Це може призвести до травмування!
- Заборонено переносити або пересувати п пілосос за шнур живлення.
- Для довготривалої багатогодинної роботи слід повністю витягнути шнур живлення.
- При від'єднанні від мережі ніколи не тягніть за шнур живлення, тримайте його тільки за вилку.

- Не перетягуйте шнур живлення через гострі крайки та не притискайте його.
- Перед будь-якими маніпуляціями з пілососом та його обладнанням витягайте вилку шнура живлення з розетки.
- Не використовуйте пошкоджений пілосос. При виявленні несправності від'єдняйте пілосос від електромережі.
- Аби попередити пошкодження пілососа, ремонт та встановлення запасних частин може виконуватися тільки сертифікований технічний персонал.
- Пілосос слід захищати від вологи та джерел тепла.
- Якщо всмоктування немає, пілосос необхідно вимкнути.
- Непридатний до вживання пілосос приведіть в остаточно неробочий стан і передайте для утилізації в належний спосіб.
- Із міркувань безпеки пілососи потужністю 2300 Вт або більше обладнані захистом від перегрівання. Коли вхідний отвір блокований та пілосос перегрівається, він вимикається автоматично. Витягніть вилку з розетки та перевірте, чи не перекриті сопло та труба, не перекручений шланг та чи не потребує заміни фільтр.  
Після усунення несправності пілосос повинен охолоджуватися щонайменше 1 годину. По тому ім можна знову користуватися.

## Настанови щодо видалення відходів

### ■ Упаковка

Упаковка захищає пілосос від пошкодження під час транспортування.

Вона виготовлена з екологічно чистих матеріалів та може перероблюватися.

Непотрібні пакувальні матеріали здайте в пункт приймання вторсировини.

### ■ Старі вироби

Старі прилади подеколи містять цінні матеріали. Здайте прилад, що відпрацював своє, продавцю або на спеціальний пункт приймання для подальшої переробки.

За роз'ясненнями, яким саме шляхом утилізувати відходи, звертайтеся до продавця або до місцевої комунальної служби.

### ■ Зауваження

- Пілосос вмикайте тільки в електромережу, в якій встановлено запобіжник щонайменше на 16 А. Якщо запобіжник спрацює одразу після вмикання пілососу, це може означати, що до цієї мережі приєднані ще якісь електроприлади з високою споживаною потужністю.  
Аби попередити спрацювання запобіжника, вмикайте спочатку електроприлади з меншою потужністю, а потім більш потужні прилади.

Розгорніть сторінки з рисунками!

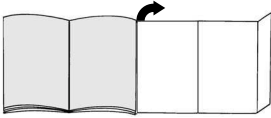

## Підготовка до роботи

### Рис. 1

- Вставте штуцер всмоктувального шланга в гніздо пілозбірника.
- При від'єднанні всмоктувального шланга натисніть одночасно на обидва виступи та витягніть шланг.

### Рис. 2\*

- З'єднайте рукоятку з телескопічною трубою.
- Вставте рукоятку в телескопічну трубу та поверніть. Аби від'єднати, натисніть на рознімну муфту та витягніть рукоятку.

### Рис. 3\*

- Встановіть підймач для килимів на насадку.
- Надійно зафіксуйте підймач для килимів, натиснувши з боків.

### Рис. 4\*

- Вставте телескопічну трубу в патрубок насадки для підлоги.
- Для надійного з'єднання вставте телескопічну трубу в патрубок насадки для підлоги та поверніть. Аби від'єднати, натисніть на рознімну муфту та витягніть телескопічну трубу.

### Рис. 5\*

Пересувну манжету на телескопічній трубі зсувають у напрямку стрілки та встановлюють таким чином потрібну довжину труби.

### Рис. 6

Візьміть шнур живлення за вилку, витягніть на потрібну довжину та вставте вилку в розетку.

### Рис. 7

Пилосос вмикається і вимикається шляхом повторного натискання на кнопку вмикання/вимикання.

## Чищення

Ви придбали дуже потужний та продуктивний побутовий прилад. Максимальну потужність всмоктування слід використовувати лише для чищення дуже забрудненого килимового покриття з коротким ворсом або твердої підлоги.

### Рис. 8

За допомогою безступінчастого регулятора потужності можна встановити потрібну потужність всмоктування.

- Режим слабкого всмоктування: Для чищення делікатних тканин, наприклад, тюлю.
- Режим середнього всмоктування: Для щоденного чищення з незначним забрудненням.
- Режим сильного всмоктування: Для чищення сильно забрудненого килимового покриття, твердої підлоги та при стійкому забрудненні.
- Форсований режим: **turbo** Для видалення стійкого сильного забруднення.

### Рис. 9

Перемикач насадки для підлоги:

- Для чищення килимового покриття та килимів =>
- Для чищення твердої підлоги =>

### Насадка для підлоги з підймачем для килимів\*

### Рис. 10\*

При зворотному русі насадки для підлоги вона піднімає килим та надає можливість зібрати бруд і під крайкою килима.

### Чищення з використанням додаткового обладнання

### Рис. 11

Витягніть універсальну насадку з тримача в напрямку стрілки.

- Вузька насадку
  - Для чищення щілин та кутів.
  - Для чищення важкодоступних місць до універсальної насадки приєднують розсувну в два ступені вузьку насадку.
- Вузька насадка висувається з клацанням настільки, аби досягти потрібного місця.
- Зняти телескопічний подовжувач (натиснувши на нього в напрямку стрілки) можна разом із вузькою насадкою.
- Насадка для м'яких меблів
  - Для чищення м'яких меблів, порт'єр тощо.

\*факультативне обладнання

### с) Насадка-щітка меблева

Для чищення віконних рам, шаф, профілів тощо.

- Відкиньте насадку для м'яких меблів в напрямку стрілки.
- Потім поверніть в напрямку стрілки, аби висулулася щітка.

**Перед тим, як установити універсальну насадку в тримач, потрібно сховати щітку та повернути насадку для м'яких меблів на місце.**

#### Рис. 12\*

Насадка для твердої підлоги

Для чищення твердого покриття на підлозі (плитки, паркету тощо)

Вставте телескопічну трубу в патрубок насадки для твердої підлоги та поверніть.

Аби від'єднати, натисніть на рознімну муфту та витягніть телескопічну трубу.

#### Рис. 13

Під час коротких перерв в роботі можна користуватися тимчасовим кріпленням, що знаходиться на тильному боці пілососа.

Пластмасовий виступ на штуцері насадки всовують у відповідний паз на тильному боці пілососа.

## Закінчення роботи

#### Рис. 14

- Вимкніть пілосос, витягніть вилку шнура живлення з розетки.
- Смикніть і відпустіть шнур живлення (шнур автоматично накрутиться на барабан).
- Аби витягнути шнур знову, потрібно розблокувати гальма барабану, для цього трохи смикніть за шнур.

#### Рис. 15

Для пересування та перенесення пілососа можна використовувати кнопку зупинки, яка знаходиться на тильному боці пілососа. Поставте пілосос вертикально. Пластмасовий виступ на штуцері насадки для підлоги всуньте у відповідний паз на тильному боці пілососа.

## Замінювання фільтрів

**Замінювання фільтрувального пакета "MEGAfiltr"® з матеріалу "SuperTEX"**

#### Рис. 16

- Якщо під час чищення килимів з насадкою з піднімачем або при використанні режиму сильного всмоктування, індикатор замінювання фільтра світитиметься яскраво та постійно, фільтрувальний пакет потрібно замінити, навіть якщо він не повний. У цьому випадку замінювання пакету викликане особливостями очищеного матеріалу.
- Для обслуговування пілососу відкрийте кришку відсіку для пилу, натиснувши на важіль-засочку в напрямку стрілки.

#### Рис. 17

Потягнувши за ручку-засувку, можна закрити та витягнути фільтрувальний пакет "MEGAfiltr"® з матеріалу "SuperTEX".

#### Рис. 18

Встановіть новий фільтрувальний пакет "MEGAfiltr"® з матеріалу "SuperTEX" на місце та закрийте кришку відсіку для пилу.

**Увага:** Кришка відсіку для пилу закритиметься, тільки якщо встановлений фільтрувальний пакет "MEGAfiltr"® з матеріалу "SuperTEX" або тканинний фільтрувальний пакет.

Якщо після замінювання фільтрувального пакета індикатор замінювання фільтра продовжує світитися, перевірте, чи не перекриті отвори насадки та труби, чи не перекручений всмоктувальний шланг.

### Чищення захисного фільтра двигуна

Обов'язково регулярно витрушуйте або мийте захисний фільтр двигуна!

#### Рис. 19

- Відкрийте кришку відсіку для пилу (див. рис. 16).
- Витягніть захисний фільтр двигуна в напрямку стрілки.
- Витрусіть захисний фільтр двигуна.
- Якщо захисний фільтр двигуна сильно забруднений, промийте його.  
Після цього залишіть фільтр для просушування принаймні на добу.
- Після чищення вставте захисний фільтр двигуна до упору та закрийте кришку відсіку для пилу.

Новий захисний фільтр двигуна, як запасну частину, можна за бажанням придбати в відділі обслуговування. (див. Запасні частини, стор. 115)

### Замінювання фільтра "Micro-Hygiene"\*

Фільтр "Micro-Hygiene" треба замінювати разом із новим комплектом змінних фільтрувальних пакетів (після заміни 5 фільтрувальних пакетів), але не рідше рази на рік.

#### Рис. 20

- Натисніть на ручку-засочку вихлопних раток в напрямку стрілки та відкрийте їх.
- Натисніть на ручку рамки фільтра в напрямку стрілки та витягніть його.

#### Рис. 21\*

- Витягніть пористий матеріал та фільтр "Micro-Hygiene".
- Викиньте використаний фільтр "Micro-Hygiene" та встановіть новий.
- Почистіть пористий матеріал та встановіть знову його в рамку фільтра.

Після роботи з дрібним пилом (наприклад, гіпсовим, цементним тощо) слід почистити захисний фільтр двигуна, постукавши його, або, можливо, замінити цей фільтр та фільтр "Micro-Hygiene".

#### Рис. 22

- Почистіть пористий матеріал та встановіть знову його в рамку фільтра.
- Закрийте вихлопні ґратки.

### Замінювання фільтра "HEPA"\*

Якщо пилесос обладнаний високоефективним сухим фільтром вихлопу "HEPA", його слід замінювати щороку. (Замінювання фільтрів див. рис. 20 та 22)

### Замінювання фільтра на активованому вугіллі\*

Якщо пилесос обладнаний фільтром на активованому вугіллі, замінійте його щороку.

#### Рис. 23\*

- Витягніть фільтр на активованому вугіллі та викиньте його в побутове сміття.
- Поставте новий фільтр на активованому вугіллі. (Замінювання фільтрів див. рис. 20, 21, 22)

## Обслуговування

Перед початком чищення пилесоса обов'язково вимкніть його та від'єднайте від електромережі. Пилесос та його обладнання з пластмаси мийте за допомогою звичайних мийних засобів для пластмаси.

- **Не використовуйте абразивні засоби, мийні засоби для скла або універсальні мийні засоби.**
- **Заборонено занурювати пилесос у воду!**

Відсік для пилу можна почистити за допомогою іншого пилесоса або просто протерти сухою ганчіркою та почистити щіткою від пилу.

## Спеціальне обладнання

### Комплект змінних фільтрувальних пакетів VZ52AFP2

Вміст: 5 змінних фільтрувальних пакетів "MEGAfillt" з матеріалу "SuperTEX" із засувками  
1 фільтр "Micro-Hygiene"

<http://www.siemens.com/dust-bag>

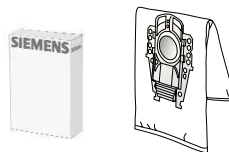

Тип P / Номер 462587

### Тканинний фільтрувальний пакет (фільтрувальний пакет тривалого використання)

VZ10TFP

Фільтрувальний пакет багаторазового використання з кріпленням на велькро.

- Увага: Не застосовуйте тканинний фільтрувальний пакет, коли встановлено фільтр "HEPA", оскільки це значно скорочує строк служби фільтра "HEPA".



### Фільтр "HEPA" (клас H12) VZ151HF

Рекомендовано для хворих на алергію. Для надзвичайно чистого вихлопного повітря. Замінювати щороку (див. рис. 19 та 21)

- Увага: Не застосовуйте тканинний фільтрувальний пакет, коли встановлено фільтр "HEPA", оскільки це значно скорочує строк служби фільтра "HEPA".

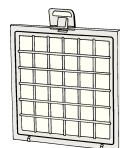

### Фільтр на активованому вугіллі VZ190AFB

Фільтр на активованому вугіллі збільшеної товщини. Попереджає появу сторонніх запахів на тривалий час. Замінювати щороку. Використовувати тільки разом із високоефективним сухим фільтром "HEPA" (VZ151HFB) або фільтром "Micro-Hygiene". При використанні разом із фільтром "Micro-Hygiene" слід видалити пористий матеріал з рамки фільтра (рис. 20) та замінити його на фільтр на активованому вугіллі.

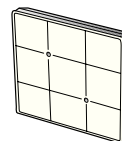

### Щітка "TURBO-UNIVERSAL" VZ102TBB

Чищення щіткою та всмоктування пилу за одну операцію на килимах та килимових покриттях із коротким ворсом або інших схожих поверхнях. Особливо надається до чищення від шерсті тварин. Щітка приводиться в рух потоком повітря, що його створює пилосос. Електричне живлення їй не потрібне.

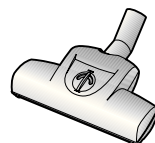

### Насадка для твердої підлоги VZ123HD

Для чищення твердої підлоги (паркетної, з плитки, теракоти тощо)



## Запасні частини

### Фільтр вихлопу "Microsan" (1) та захисний фільтр двигуна (2)

Фільтр вихлопу "Microsan" (1): номер 483332  
Захисний фільтр двигуна (2): номер 187622

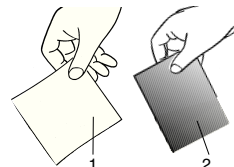



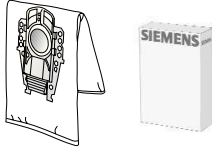

عبوة فلاتر الغيار VZ52AFP2

المحتويات:  
٥ فلاتر غيار MEGAfil®Super TEX مزودة بقلل  
فلتر صحي دقيق  
<http://www.siemens.com/dust-bag>

النوع P / رقم التمييز 462587



الفلتر القماشي (الفلتر الدائم) VZ10TFP

فلتر يمكن إعادة استخدامه مزود بقلل لاصق.

! تنبيه: ينبغي تجنب الجمع بين الفلتر القماشي وفلتر HEPA. نظرا لأنه عند الجمع بينهما يقل العمر الافتراضي لفلتر HEPA بشدة.

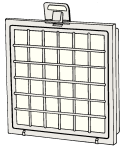

فلتر HEPA (الفئة H12) VZ151HF

ينصح به للمصابين بالحساسية. لضمان النقاء الشديد للهواء فلتر الطرد.  
يتم تغييره سنويا (انظر الصور 19 و 21)

! تنبيه: ينبغي تجنب الجمع بين الفلتر القماشي وفلتر HEPA. نظرا لأنه عند الجمع بينهما يقل العمر الافتراضي لفلتر HEPA بشدة.

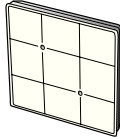

خرطوشة الفحم النشط VZ190AFB

خرطوشة فحم نشط سميكة إضافية. تمنع الروائح المزعجة لمدة طويلة.  
يتم تغييرها سنويا. لا يمكن استخدامها إلا مع فلتر HEPA (VZ151HFB) أو  
الفلتر الصحي الدقيق. إذا استخدمتها مع الفلتر الصحي الدقيق، فقم بخلع قطعة  
الفوم من إطار الفلتر (صورة 20)، ثم قم بتركيب خرطوشة الفحم النشط.



الفرشاة TURBO-UNIVERSAL®VZ102TBB

تقوم في خطوة عمل واحدة بكنس وتنظيف السجاد والموكيت قصير الوبر أو أي نوع من  
الأرضيات. تتناسب خصيصا مع شطف شعر الحيوانات. تشغيل أسطوانة الفرشاة يتم بواسطة  
تيار الشطف الناتج من المكبسة. لا تحتاج لمصدر كهرباء.



رأس تنظيف الأرضيات الصلبة VZ123HD

لتنظيف الأرضيات الملساء (الباركيه والبلاط والتراكتا وخلافه)

قطع الغيار

فلتر الطرد Microsan (1) وفلتر حماية المحرك (2)

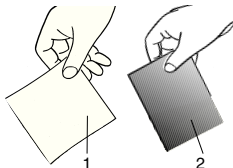

فلتر الطرد Microsan (1): رقم التمييز 483332

فلتر حماية المحرك (2): رقم التمييز 187622

**تغيير الفلتر الصحي الدقيق\***

ينبغي تغيير الفلتر الصحي الدقيق مع كل عبوة فلتر غبار جديدة (بعد ٥ أكياس للفلتر)، أو بعد مرور سنة على أقصى تقدير.

**صورة 20**

- قم بتحريك قفل شبكة الطرد وفتحها من خلال الضغط على طرف الغلق في اتجاه السهم.
- قم بتحريك إطار الفلتر من خلال الضغط على القفل في اتجاه السهم، ثم أخرجه من المكنسة.

**صورة 21\***

- أخرج قطعة الفوم والفلتر الصحي الدقيق.
- تخلص من الفلتر الصحي الدقيق وقم بتركيب فلتر صحي دقيق جديد.
- قم بتنظيف قطعة الفوم وتركيبها مرة أخرى في إطار الفلتر أيضا.

بعد شطف جزيئات الأتربة الدقيقة (على سبيل المثال، الجبس والإسمنت وخلافه) قم بتنظيف فلتر حماية المحرك من خلال نفثه وعند الحاجة قم باستبداله هو والفلتر الصحي الدقيق.

**صورة 22**

- ضع إطار الفلتر أسفل دعامتي التثبيت، وحركه في اتجاه السهم حتى يثبت.
- أغلق شبكة الطرد.

**تغيير فلتر Hepa\***

إذا كانت مكنستك مزودة بفلتر Hepa، فيجب تغييره سنويا. (تغيير الفلتر انظر الصور 20 و 22)

**تغيير خرطوشة الفحم النشط\***

إذا كانت مكنستك مزودة بخرطوشة فحم نشط، فيجب تغييرها سنويا.

**صورة 23\***

- أخرج خرطوشة الفحم النشط وضعها في قمامة المنزل.
- قم بتركيب خرطوشة الفحم النشط الجديدة. (تغيير الفلتر انظر الصور 20، 21، 22)

**العناية**

قبل كل مرة يتم فيها تنظيف المكنسة يجب أولاً إيقافها، وخلع القابس من المقبس. يمكن العناية بالمكنسة وكذلك الملحقات التكميلية المصنوعة من البلاستيك باستخدام أحد منظفات البلاستيك المتداولة في الأسواق.

- لا تستخدم مواد خشنة أو منظفات خاصة بالزجاج أو تلك المنظفات التي تستخدم لجميع الأغراض.
- لا تضع المكنسة أبداً في الماء.

عند الحاجة يمكن تنظيف حيز تجميع الأتربة باستخدام مكنسة أخرى أو حتى باستخدام فوطة تنظيف أو فرشاة تنظيف جافة.

## صورة 13

عند التوقف عن التنظيف لفترة قصيرة يمكنك استعمال وسيلة المساعدة على وقوف المكنسة الموجودة في مؤخرتها. أدخل الدعامة البلاستيكية الموجودة بعنق رأس التنظيف في التجويف الموجود في مؤخرة المكنسة.

## صورة 17

أغلق كيس الفلتر MEGAfil®SuperTEX بجذب طرف الغلق ثم أخرجه من المكنسة.

## صورة 18

قم بتثبيت كيس الفلتر الجديد MEGAfil®SuperTEX في الحامل، ثم أغلق غطاء حيز تجميع الأتربة.

**تنبيه:** ينغلق غطاء حيز تجميع الأتربة فقط عندما يكون كيس الفلتر

MEGAfil®SuperTEX أو الفلتر القماشى مركبا في مكانه.

إذا استمر مبین تغيير الفلتر في الإضاءة بعد تغيير كيس الفلتر، يرجى التأكد من عدم وجود انسداد في رأس التنظيف أو الماسورة أو خرطوم الشفط.

## بعد إتمام أعمال التنظيف

## صورة 14

- قم بإيقاف المكنسة وإخلع القابض الكهربائي من المقبس.
- اجذب السلك جذبة قصيرة ثم اتركه (فيتم لف السلك أوتوماتيكيا).
- من خلال جذب السلك مجددا يتم تفعيل فرملة السلك مرة أخرى، ومن خلال جذب السلك جذبة قصيرة يتم إيقاف فعاليتها.

## صورة 15

لتخزين أو نقل المكنسة يمكنك استعمال السنادة الموجودة أسفل المكنسة. أوقف المكنسة رأسيا. أدخل الدعامة البلاستيكية الموجودة برأس تنظيف الأرضيات في التجويف الموجود أسفل المكنسة.

## تنظيف فلتر حماية المحرك

ينبغي أن يتم تنظيف فلتر حماية المحرك على فترات منتظمة من خلال نفثه أو غسله جيدا.

## صورة 19

- افتح غطاء حيز تجميع الأتربة (انظر صورة 16).
- اجذب فلتر حماية المحرك للخارج في اتجاه السهم.
- قم بتنظيف فلتر حماية المحرك من خلال نفثه.
- في حالة اتساع فلتر حماية المحرك بشدة يجب أن يتم غسله جيدا. بعد ذلك اترك الفلتر لمدة ٢٤ ساعة على الأقل ليجف.
- بعد تنظيف فلتر حماية المحرك أدخله في المكنسة حتى النهاية وأغلق غطاء حيز تجميع الأتربة.
- يمكنك الحصول على فلتر جديد لحماية المحرك، إن شئت، كقطعة غيار من مركز خدمة العملاء. (انظر قطع الغيار صفحة 116)

## تغيير الفلتر

## استبدال كيس الفلتر MEGAfil®SuperTEX

## صورة 16

- إذا أضاء مبین تغيير الفلتر بكثافة وبشكل متساو بينما رأس التنظيف مرفوعة عن السجادة وأقوى شدة شفط مضبوطة، يجب تغيير كيس الفلتر، حتى إذا لم يكن ممتلئا. في هذه الحالة تكون نوعية الأشياء الموجودة في الفلتر هي السبب في تغييره.
- افتح غطاء حيز تجميع الأتربة من خلال الضغط على ذراع الغلق في اتجاه السهم.

## صورة 6

أمسك السلك من القابس، واسحبه حتى يصل إلى الطول المرغوب، ثم ضع القابس في المقبس.

## صورة 7

يتم تشغيل وإيقاف المكنتسة بالضغط على زر التشغيل والإيقاف في اتجاه السهم.

## رأس تنظيف الأرضيات المزودة بوسيلة رفع السجاد\*

## صورة 10\*

عند سحب رأس تنظيف الأرضيات للخلف يتم رفع السجادة، وبالتالي إتاحة تنظيف الأرضية أسفل حافة السجادة.

## التنظيف باستخدام الملحقات التكميلية

## التنظيف

## صورة 11

قم بحد الملحقات التكميلية المدمجة عن طريق جذبها من حامل الملحقات التكميلية في اتجاه السهم.

## (a) رأس تنظيف الشقوق

لتنظيف الشقوق والأركان. بالنسبة للمواضع التي يصعب الوصول إليها يمكن تطويل الملحقات التكميلية المدمجة على درجتين من خلال جذب رأس تنظيف الشقوق للخارج كما لو أنها تلسكوب.

■ اجذب رأس تنظيف الشقوق للخارج على الدرجتين حتى تثبت بصوت مسموع.

■ من خلال حل وسائل التأمين التلسكوبية (الضغط في اتجاه السهم) يمكن ضم رأس تنظيف الشقوق مرة أخرى.

(b) رأس تنظيف المفروشات  
لتنظيف مفروشات الأثاث والستائر وخلافه.

## (c) فرشاة تنظيف الأثاث

لتنظيف أطر النوافذ والدواليب والبروفيلات وخلافه.

■ قم بطي رأس تنظيف المفروشات في اتجاه السهم.

■ يتم إخراج شعر الفرشاة من خلال إدارتها في اتجاه السهم.

قبل تركيب الملحقات التكميلية المدمجة في حامل الملحقات التكميلية يجب إدخال شعر الفرشاة وطي رأس تنظيف المفروشات لإرجاعها إلى وضعها الأصلي.

## صورة 12\*

رأس تنظيف الأرضيات الصلبة

لتنظيف الأرضيات الصلبة (البلاط والباركيه وخلافه)

أدخل الماسورة التلسكوبية في عنق رأس تنظيف الأرضيات

الصلبة حتى تثبت. لفك الماسورة من العنق اضغط على

حلقة التحرير واجذب الماسورة التلسكوبية للخارج.

## صورة 9

ضبط رأس تنظيف الأرضيات:

(a) لتنظيف السجاد والموكيت

(b) لتنظيف الأرضيات الصلبة

## إرشادات التخلص من

قم من فضلك بفرد الصفحات التي توجد بها الصور.

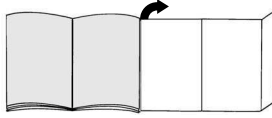

## التشغيل

## صورة 1

- (a) أدخل عنق خرطوم الشفط في فتحة الشفط وثبته.  
(b) عند فك خرطوم الشفط اضغط على طرفي التثبيت معا، واجذب الخرطوم للخارج.

## صورة 2\*

- (a) قم بتركيب المقبض في الماسورة التلسكوبية بإحكام.  
(b) أدخل المقبض في الماسورة التلسكوبية حتى يثبت تماما.  
لفك المقبض من الماسورة اضغط على حلقة التحرير واجذب المقبض للخارج.

## صورة 3\*

- قم بتركيب وسيلة رفع السجاد على رأس التنظيف.
- قم بتثبيت وسيلة رفع السجاد من خلال الضغط عليها من الجانب.

## صورة 4\*

- (a) قم بتركيب رأس تنظيف الأرضيات في الماسورة التلسكوبية بإحكام.  
(b) أدخل الماسورة التلسكوبية في عنق رأس تنظيف الأرضيات حتى تثبت تماما. لفك الماسورة من العنق اضغط على حلقة التحرير واجذب الماسورة التلسكوبية للخارج.

## صورة 5\*

- قم بتحرير قفل الماسورة التلسكوبية من خلال الضغط على حلقة الإحكام الانزلاقية في اتجاه السهم، ثم اضغط الطول المرغوب.

## ■ العبوة

تعمل العبوة على حماية المكنسة من التعرض للضرر أثناء نقلها. وهي تتكون من مواد غير ضارة بالبيئة، لذا يمكن إعادة تدويرها. تخلص من مواد العبوة التي لم يعد هناك حاجة إليها بتسليمها إلى مستودعات التجميع الخاصة بنظام إعادة الاستغلال «Grüner Punkt» (النقطة الخضراء).

## ■ الأجهزة القديمة

تحتوي الأجهزة القديمة على العديد من المواد ذات القيمة. لذلك قم بتسليم جهازك المستهلك إلى التاجر الذي اشتريته منه أو إلى أحد مراكز إعادة التدوير، حتى يتم إعادة الانتفاع به مرة أخرى. للاستعلام عن أحدث سبل التخلص من المواد والأجهزة القديمة يرجى التوجه إلى التاجر الذي تتعامل معه أو إلى رئاسة الحي.

## ! انتبه من فضلك

يجب عدم توصيل المكنسة إلا بمقبس مؤمن بمصهر (فيوز) ١٦ أمبير على الأقل.

في حالة انطلاق المصهر الكهربائي (الفيوز) عند تشغيل المكنسة في إحدى المرات، قد يكون ذلك بسبب توصيل أجهزة كهربائية أخرى ذات استهلاك عال للتيار بنفس الدائرة الكهربائية في نفس الوقت. يمكن تجنب انطلاق المصهر (الفيوز) عن طريق ضبط المكنسة قبل تشغيلها على أقل درجة شفط، ثم يمكنك بعد ذلك اختيار درجة شفط أعلى.

- يجب توصيل وتشغيل المكنسة فقط طبقاً للبيانات المحددة في لوحة الصنع.
  - لا تقم أبداً بالكبس دون كيس الفلتر MEGAFilt® SuperTEX = ولا فقد تتعرض المكنسة للضرر.
  - يجب عدم السماح للأطفال باستخدام المكنسة إلا تحت إشراف الكبار.
  - يجب إبعاد المكنسة عن الوجه عند استخدام رأس التنظيف والمسورة في عملية التنظيف.
  - < = والا فقد ينتج عن ذلك خطر حدوث إصابات.
  - يجب عدم استخدام سلك المكنسة لحملها أو نقلها.
  - في حالة استخدام المكنسة لعدة ساعات بصورة متواصلة يجب سحب السلك بالكامل للخارج.
  - لفصل المكنسة عن التيار الكهربائي لا تجذب السلك، بل اجذب القابس.
  - يجب عدم سحب السلك على حواف حادة أو تعريضه للانحصار.
  - قبل القيام بأية أعمال على المكنسة أو الملحقات التكميلية يجب فصل القابس الكهربائي عن مصدر التيار.
  - يجب عدم تشغيل المكنسة في حالة تعرضها لأي ضرر. وفي حالة وجود أي خلل يجب فصل القابس عن مصدر التيار الكهربائي.
  - لتجنب التعرض للأخطار يجب ألا تتم عمليات الإصلاح واستبدال قطع غيار المكنسة إلا عن طريق مركز خدمة عملاء معتمد.
  - يجب حماية المكنسة من الرطوبة ومصادر الحرارة.
  - يجب إيقاف المكنسة في حالة عدم استخدامها.
  - يجب التوقف على الفور عن استخدام المكاس المستهلكة والتخلص منها بطريقة سليمة فنياً.
  - لأسباب تتعلق بالسلامة تم تزويد المكاس ذات قدرة ٢٣٠٠ واط أو أكثر بخاصية الحماية ضد السخونة الزائدة.
- فإنذا حدث انسداد وأصبحت المكنسة شديدة السخونة، فإنها تتوقف أو توماتيكياً عن العمل.
- اجذب القابس الكهربائي، وتأكد أنه ليس هناك انسداد في رأس التنظيف، أو مسورة الشفط، أو الخرطوم، وأن الفلتر ليس بحاجة للتغيير.
- بعد معالجة سبب الخلل اترك المكنسة لمدة ساعة واحدة على الأقل لتبرد. وبعد ذلك تصبح المكنسة جاهزة للعمل مرة أخرى.

يرجى الاحتفاظ بإرشادات الاستخدام. في حالة إعطاء المكنسة لشخص آخر يرجى إعطاؤه إرشادات الاستخدام معها.

## استخدام المكنسة في الأغراض المخصصة لها

- هذه المكنسة مخصصة للاستخدام في الأغراض المنزلية فقط، وليست مخصصة للأغراض التجارية.
- ينبغي استخدام المكنسة فقط طبقاً للتعليمات المذكورة في إرشادات الاستخدام هذه.
- الجهة الصانعة غير مسؤولة عن أية أضرار قد تنشأ عن الاستخدام في أغراض غير المنصوص عليها أو الاستعمال الخاطئ.
- لذلك يرجى الالتزام تماماً بالإرشادات التالية.
- لا يجوز استعمال المكنسة إلا باستخدام:
- كيس الفلتر الأصلي MEGAFilt® SuperTEX
  - قطع الغيار الأصلية أو الملحقات التكميلية أو الملحقات التكميلية الخاصة الأصلية

## المكنسة غير مناسبة لـ:

- تنظيف البشر أو الحيوانات
- شفط:
  - الكائنات الدقيقة
  - المواد الضارة بالصحة أو الساخنة أو الملتهبة أو الأجسام حادة الحواف
  - المواد المبللة أو السائلة
  - المواد سريعة الاشتعال أو المواد المتفجرة والغازات.
  - الرماد والسخام الصادر عن المدافئ الحجرية وأجهزة التدفئة المركزية

## إرشادات الأمان

هذه المكنسة تطابق القواعد التقنية المعتمدة ولوائح السلامة ذات الصلة. ونؤكد تطابقها مع المواصفات الأوربية التالية: 91/263/EEC (المعدلة بالمواصفات 89/336/EEC و 92/31/EEC و 93/68/EEC) 73/23/EEC (المعدلة بالمواصفة 93/68/EEC).

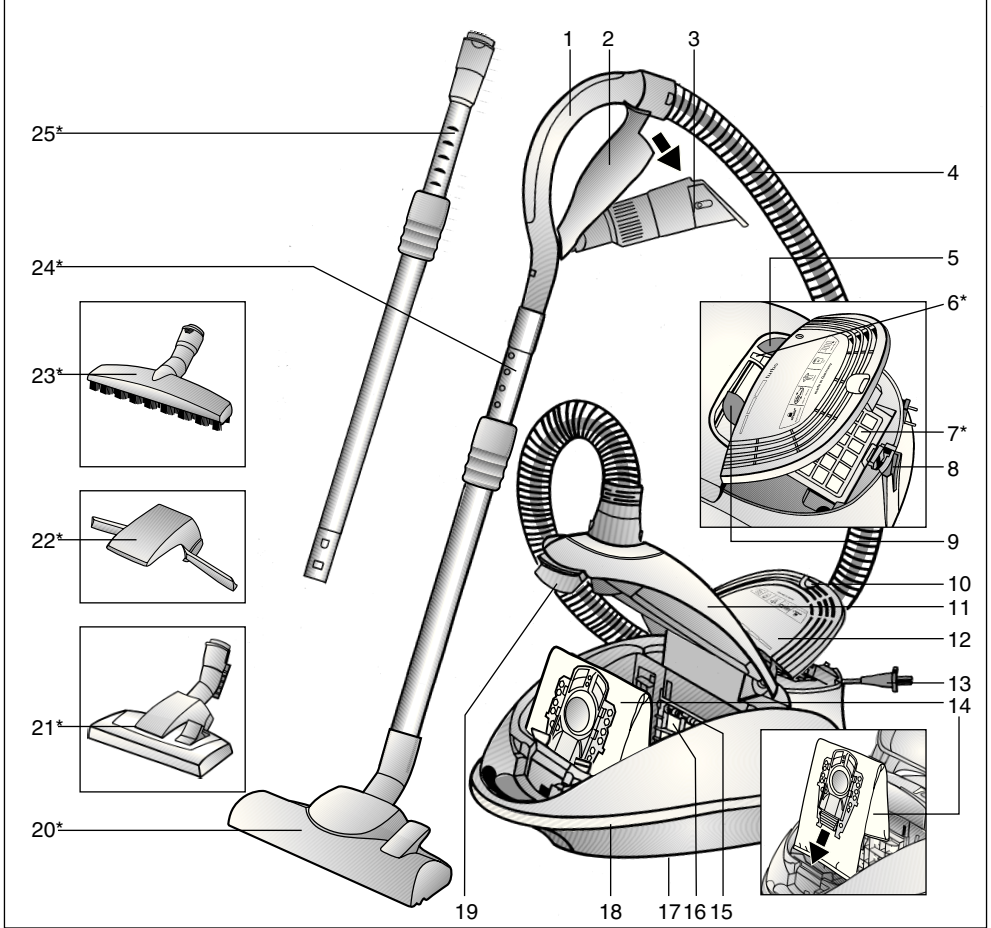

- 15 حامل الفلتر  
 16 فلتر حماية المحرك  
 17 السنادة (موجودة أسفل المكنسة)  
 18 شريط حماية الأثاث المقاوم للكشط  
 19 ذراع الغلق  
 20 الرأس المتحركة لتنظيف الأرضيات\*  
 21 الرأس المتحركة لتنظيف الأرضيات المزودة بحلقة تحرير\*  
 22 وسيلة رفع السجاد\*  
 23 رأس تنظيف الأرضيات الصلبة المزودة بحلقة التحرير\*  
 24 الماسورة التلسكوبية المزودة بحلقة إحكام انزلاقية\*  
 25 الماسورة التلسكوبية المزودة بحلقة إحكام انزلاقية وحلقة تحرير\*
- \*بحسب التجهيز الخاص بكل مكنسة

- 1 مقبض الخرطوم  
 2 حامل الملحقات التكميلية  
 3 الملحقات التكميلية المدمجة  
 4 خرطوم الشفط  
 5 زر التشغيل والإيقاف  
 6 مبدئ تغيير الفلتر  
 7 فلتر الطرد\*  
 8 وسيلة المساعدة على وقوف المكنسة  
 9 منظم شدة الشفط  
 10 طرف الغلق  
 11 غطاء حيز تجميع الأتربة  
 12 شبكة الطرد  
 13 السلك  
 14 كيس الفلتر MEGAFIL® Super TEX





## Kundendienst Kontakte Kleine Hausgeräte

### Zentralwerkstatt

Der direkte Weg, falls Ihr Gerät repariert werden muss. Senden Sie Ihr Gerät einfach an:

Siemens Electrogeräte GmbH  
Zentralwerkstatt Kleine Hausgeräte  
Witschelstraße 104  
90431 Nürnberg

**Service-Tel.: 01801 – 33 53 03**

Mo-Fr von 8.00 bis 18.00 Uhr, zum Ortstarif

**Service-Fax: 0911/31 20-201**

**Service-Email: CP-ServiceCenter@bshg.com**

### Service Shops

Der persönliche Service ganz in Ihrer Nähe; mit fachkundiger Beratung und Verkauf von Zubehör und Ersatzteilen. Wir freuen uns auf Ihren Besuch!

### Bestellung von Zubehör und Ersatzteilen

Sie erreichen uns rund um die Uhr an 365 Tagen im Jahr, zum günstigen Ortstarif.

**Ersatzteil-Tel. 01801 – 33 53 04**

**Ersatzteil-Fax 01801 – 33 53 08**

**Ersatzteil-Email spareparts@bshg.com**

**FamilyLine 01805 – 54 74 36** (€ 0,12/Min. DTAG)

für Produktinformationen sowie Anwendungs- und Bedienungsfragen zu

**Kleinen Hausgeräten:**

Mo-Fr von 8.00 bis 18.00 Uhr

### Internet Service

mit Informationen zu Produkten und Serviceangeboten sowie den aktuellen Anschriften und Öffnungszeiten der Service Shops. Hier können Sie auch Ersatzteile und Zubehör online zu bestellen. Besuchen Sie uns einfach im Internet unter: **www.siemens.de/hausgeraete**

## Standorte Service Shops

### 04159 Leipzig

Georg-Schumann-Straße 294

### 10627 Berlin

Fritschestraße 36

### 22453 Hamburg

Borsteler Chaussee 21

### 23554 Lübeck

Josephinenstraße 27

### 24114 Kiel

Sophienblatt 64

### 26127 Oldenburg

Kreyenstraße 99

### 28329 Bremen

In der Vahr 53

### 30519 Hannover

Dorfstraße 17-19

### 34117 Kassel

Werner-Hilpert-Straße 13

### 38100 Braunschweig

Fallersleber Straße 50

### 40227 Düsseldorf

Oberbilker Allee 270 A

### 44287 Dortmund

Rodenbergstraße 47

### 45141 Essen

Bamlerstraße 1 a

### 47805 Krefeld

Dießemer Bruch 114 G

### 48153 Münster

Schuckert Straße 10

### 50823 Köln

Vogelsanger Straße 165

### 60489 Frankfurt am Main

Rödelheimer Landstraße 147

### 63456 Hanau

Reitweg 5

### 64331 Weiterstadt bei Darmstadt

Brunnenweg 22-24

### 65396 Walluf bei Wiesbaden

Im Grohenstück 2

### 66113 Saarbrücken

Heinrich-Koehl-Straße 33

### 68309 Mannheim

Weinheimer Straße 58-60

### 71254 Ditzingen

Zeissstraße 13

### 76133 Karlsruhe

Stephanienstraße 102

### 79115 Freiburg

Carl-Kistner-Straße 3 A

### 80807 München

Domagkstraße 10

### 83301 Traunreut

Werner-von-Siemens-Straße 200

### 84034 Landshut

Herzog-Albrecht-Straße 4

### 86368 Gersthofen bei Augsburg

Welserstraße 11

### 87439 Kempten

Lindauer Straße 112

### 89075 Ulm

Eberhard-Finckh-Straße 30

### 90431 Nürnberg

Witschelstraße 104

### 91052 Erlangen

Sieboldstraße 4

### 93059 Regensburg

Im Gewerbepark B 30

### 95448 Bayreuth

Weierstraße 25

### 97076 Würzburg

Nürnberger Straße 109

**DE Deutschland, Germany**  
BSH Hausgeräte Service GmbH  
Zentralwerkstatt Kleine Hausgeräte  
Trautskirchener Straße 6 – 8  
90431 Nürnberg

Online Auftragsstatus, Filterbeutel-  
Konfigurator und viele  
weitere Infos unter:  
[www.siemens-hausgeraete.de](http://www.siemens-hausgeraete.de)

Reparaturservice\*  
(Mo-Fr: 8.00-18.00 h erreichbar):  
Tel.: 01801 33 53 03  
mailto:cp-servicecenter@  
bshg.com

Ersatzteilbestellung\*  
(365 Tage rund um die Uhr  
erreichbar):  
Tel.: 01801 33 53 04

Fax: 01801 33 53 08  
mailto:spareparts@bshg.com

\*) 3,9 Ct./Min. aus dem Festnetz  
der T-Com, Mobil ggfs.  
abweichend

**AE United Arab Emirates,**  
الإمارات العربية المتحدة

BSH Home Appliances FZE  
Round About 13,  
Plot Nr MO-0532A  
Jebel Ali Free Zone – Dubai  
Tel.: 04 881 4401  
Fax: 04 881 4805  
[www.siemens-home.ae](http://www.siemens-home.ae)

**AT Österreich, Austria**

BSH Hausgeräte Gesellschaft mbH  
Werkskundendienst für  
Hausgeräte  
Quellenstrasse 2  
1100 Wien  
Tel.: 0810 240 260  
innerhalb Österreichs  
zum Regionaltarif  
Tel.: 0810 700 400  
Hotline für Espresso-Geräte  
zum Regionaltarif  
Fax: 01 605 75 51 212  
mailto:hausgeraete.ad@bshg.com  
[www.hausgeraete.at](http://www.hausgeraete.at)

**AU Australia**

BSH Home Appliances Pty Ltd.  
57-63 McNaughton Roads  
CLAYTON, Victoria 3168  
Tel.: 1300 368 339  
Fax: 1300 306 818  
valid only in AUS  
mailto:bshau-as@bshg.com

**BA Bosnia-Herzegovina,**  
Bosna i Hercegovina

"HIGH" d.o.o.  
Odošašina 57  
71000 Sarajevo  
Info-Line: 061 10 09 05  
Fax: 033 21 35 13  
mailto:delicnanda@hotmail.com

**BE Belgique, België, Belgium**

BSH Home Appliances S. A.  
Avenue du Laerbeek 74  
Laarbeeklaan 74  
1090 Bruxelles – Brussel  
Tel.: 070 222 142  
Fax: 024 757 292  
mailto:bru-repairs@bshg.com  
[www.siemens.be](http://www.siemens.be)

**BG Bulgaria**

EXPO2000-service  
Ks. Ljulin, bl.549/B - patrer  
1359 Sofia  
Tel.: 02 826 0148  
Fax: 02 925 0991  
mailto:service@expo2000.bg

**BH Bahrain, البحرين**

Khalaifat Est.  
P.O. BOX 5111  
Manama  
Tel.: 70 35 03  
Fax: 70 38 83

**CH Schweiz, Suisse, Svizzera,**  
Switzerland

BSH Hausgeräte AG  
Werkskundendienst für  
Hausgeräte  
Fahrweidstrasse 80  
8954 Geroldswil  
[www.siemens-hausgeraete.ch](http://www.siemens-hausgeraete.ch)  
mailto:ch-info.hausgeraete@  
bshg.com

Service Tel.: 0848 840 040  
Service Fax: 0848 840 041  
mailto:ch-reparatur@bshg.com

Ersatzteile Tel.: 0848 880 080  
Ersatzteile Fax: 0848 880 081  
mailto:ch-ersatzteil@bshg.com

**CY Cyprus, Κύπρος**

BSH Ikiakes Syskeves-Service  
39, Arh. Makaanu III Str  
2407 Egomi/Nikosia (Lefkosia)  
Tel.: 022 81 95 50  
Fax: 022 65 81 28  
mailto:bsh.service.cyprus@  
cytanet.com.cy

**CZ Česká Republika,**  
Czech Republic

BSH domácí spotřebiče s.r.o.  
Firemní servis domácích  
spotřebičů  
Pekařská 10b  
15000 Praha 5  
Tel.: 0251 095 546  
Fax: 0251 095 549  
[www.siemens-spotrebice.cz](http://www.siemens-spotrebice.cz)

**DK Danmark, Denmark**

Siemens Hvidevarer  
BSH Hvidevarer A/S  
Telegrafvej 4  
2750 Ballerup  
Tel.: 44 89 89 85  
Fax: 44 89 89 86  
mailto:BSH-Service.dk@  
BSHG.com  
[www.siemens-hvidevarer.com](http://www.siemens-hvidevarer.com)

**EE Eesti, Estonia**

SIMSON OÜ  
RAUA 55  
10152, Tallinn  
Tel.: 0627 8930  
Fax: 0627 8931  
mailto:teenindus@simson.ee

**ES España, Spain**

BSH Electrodomésticos  
España S. A.  
Servicio BSH al Cliente  
Polígono Malpica, Calle D,  
Parcela 96 A  
50016 Zaragoza  
Tel.: 902 11 88 21  
mailto:CAU-Siemens@bshg.com  
[www.siemens-ed.com](http://www.siemens-ed.com)

**FI Suomi, Finland**

BSH Kodinkoneet Oy  
Sinimäentie 8, PL 66  
02631 Espoo  
Tel.: 0200 84840  
Fax: 0207 510790  
[www.siemens-kodinkoneet.com](http://www.siemens-kodinkoneet.com)

**FR France**

BSH Electroménager S.A.S.  
Service Après-Vente  
50 rue Ardoin – BP 47  
93401 Saint-Ouen cedex

Service Dépannage à Domicile:  
0 825 398 110 (0,15 € TTC/mn)

Service Consommateurs:  
0 892 698 110 (0,34 € TTC/mn)

Service Pièces Détachées et  
Accessoires:  
0 892 698 009 (0,34 € TTC/mn)  
mailto:soa.consommateurs@  
bshg.com  
[www.siemens-electromenager.com](http://www.siemens-electromenager.com)

**GB Great Britain**  
BSH Home Appliances Ltd.  
BSH Appliance Care,  
Service Division  
Grand Union House  
Old Wolverton Road  
Wolverton  
Milton Keynes MK12 5ZR  
www.bshappliancecare.co.uk/  
Siemens

Service Requests (nationwide)  
Tel.: 08702 413382  
mailto:mks-servicerequest@  
bshg.com

Spares, Accessories and Central  
Warehouse  
Tel.: 08705 543210  
mailto:mks-spares@bshg.com  
Customer Liaison  
Fax: 01908 328660  
mailto:mks-customerliaison@  
bshg.com

Head office  
Tel.: 08705 222777  
Fax: 01908 328670

**GR Greece, Ελλάς**  
BSH Ikiakes Siskeves A.B.E.  
Kentriko Ipokatastima Service  
17 km E.O. Athinon-Lamias &  
Potamou 20  
145 64 Kifisia

Griechenland – Athen  
Tel.: 2104 277 701  
Fax: 2104 277 669

Nord-Griechenland –  
Thessaloniki  
Tel.: 2310 479 298  
Fax: 2310 475 574

Sued-Griechenland –  
Heraklion/Kreta  
Tel.: 2810 325 403  
Fax: 2810 324 585

Zentral-Griechenland –  
Patras  
Tel.: 2610 330 478  
Fax: 2610 331 832  
mailto:cs\_gr\_helpdesk@bshg.com  
www.siemens-oikiakes.gr

**HK Hong Kong, 香港**  
BSH Home Appliances Limited  
Unit 1&2B, 3th Floor  
North Block, Skyway House  
3 Sham Mong Road  
Tai Kok Tsui, Kowloon  
Hongkong  
Tel.: 2565 6151  
Fax: 2565 6252  
mailto:  
bshhkg.service@bshg.com

**HR Hrvatska, Croatia**  
Gemma B&D d.o.o.  
Prisavlje 2  
10000 Zagreb  
Tel.: 01 6195 582  
Fax: 01 6195 582  
mailto:servis@gemma.hr

**HU Magyarország, Hungary**  
BSH Háztartási Készülék  
Kereskedelmi Kft.  
Háztartási gépek márkaszervize  
Királyhágó tér 8-9.  
1126 Budapest

Hibabejelentés  
Tel.: 01 489 5461  
Fax: 01 201 8786  
mailto:hibabejelentes@bsh.hu

Alkatrészrendelés  
Tel.: 01 489 5463  
Fax: 01 201 8786  
mailto:alkatrészrendeles@bsh.hu  
www.siemens-haztartasi-  
gepek.hu

**IE Republic of Ireland**  
BSH Home Appliances Ltd.  
BSH Appliance Care,  
Service Division  
Unit F4, Ballymount Drive  
Ballymount Industrial Estate  
Walkinstown  
Dublin 12  
www.bshappliancecare.ie/  
Siemens

Service Requests  
Tel.: 01450 2655  
Fax: 01450 2520

Spares and Accessories  
Tel.: 01450 2655  
Fax: 01450 2520

**IL Israel, ישראל**  
C/S/B Home Appliance Ltd.  
Ulief Building  
2, Hamelacha St.  
Industrial Park North  
71293 Lod  
Tel.: 08 9777 222  
Fax: 08 9777 245  
mailto:csb-serv@zahav.net.il

**IS Iceland**  
Smith & Norland hf.  
Noatuni 4  
105 Reykjavik  
Tel.: 0520 3000  
Fax: 0520 3011  
www.sminor.is

**IT Italia, Italy**  
BSH Elettrodomestici S.p.A.  
Via. M. Nizzoli 1  
20147 Milano (MI)  
Tel.: 02 41336 1  
Fax: 02 41336 610  
Numero verde 800 018346  
mailto:mil-assistenza@bshg.com  
www.siemens-elettrodomestici.it

**KZ Kazakhstan, Қазақстан**  
Kombitechnozentr Ltd.  
Shewchenko 147B  
480096 Almaty  
Tel.: 03272 689 898  
Fax: 03272 682 652

**LB Lebanon, لبنان**  
Teheeni, Hana & Co.  
Dora Beyrouth  
Jdeideh 114043  
Tel.: 01 255 211  
Fax: 01 257 359  
mailto:Info@Teheeni-Hana.com

**LT Lietuva, Lithuania**  
UAB Ogmios pulsas  
P. Luksio Str. 23  
09132 Vilnius  
Tel.: 05 274 1788  
Fax: 05 274 1760  
mailto:servisotarnyba-bt@  
ogmios.lt  
www.ogmios.lt

**LU Luxembourg**  
BSH électroménagers S.A.  
20, Rue des Peupliers  
2328 Luxembourg-Hamm  
Tel.: 43843 505  
Fax: 43843 525  
mailto:service-electromanager@  
bsh.lu  
www.siemens.lu

**LV Latvija, Latvia**  
Olimpeks Elektroniks Ltd.  
Bullu street 70c  
1067 Riga  
Tel.: 067 42 52 32  
Fax: 067 47 33 00  
mailto:service@olimeks.lv

SIA Baltijas servisa centrs  
Brivibas gatve 201  
1039 Riga  
Tel.: 670 705 20  
Tel.: 670 705 36  
Fax: 670 705 24  
mailto:domoservice@elkor.lv  
www.servisacentrs.lv

**ME Crna Gora, Montenegro**  
Elektronika komerc  
Ulica Slobode 17  
84000 Bijelo polje  
Tel.: 084 432 575  
Fax: 084 432 575  
mailto:elektronikabsh@cg.yu

**MK Macedonia, Македонија**  
RIMEKO  
Partizanski odredi 62 / 13  
1000 Skopje  
Tel./Fax: 02 3077 744  
Tel./Fax: 02 3069 314  
Tel./Fax: 02 2549 890  
Tel./Fax: 02 2549 775  
mailto:rimeko@mt.net.mk

**MT Malta**

Aplan Limited  
Aplan Centre  
B – Kara By Pass  
B – Kara BKR  
Tel.: 021 480 590  
Fax: 021 480 598  
mailto:lapap@aplan.com.mt

**NL Nederlande, Netherlands**

Siemens Nederland N.V.  
Werner von Siemensstraat 1  
2712 PN Zoetermeer  
mailto:info@siemens.nl  
www.siemens.nl/huishouden

**Storingsmelding:**

Tel.: 070 333 1234  
Fax: 070 333 3978  
mailto:cp.storingsmelding.nl@siemens.com

**Onderdelenverkoop:**

Tel.: 070 333 1234  
Fax: 070 333 3980  
mailto:CP.Spareparts.nl@siemens.com

**NO Norge, Norway**

BSH Husholdningsapparater A/S  
Grensesvingen 9  
0661 Oslo

Tel.: 22 66 06 00  
Fax: 22 66 05 50

**5052 Bergen**

Tel.: 55 59 68 80  
Fax: 55 59 68 90

**7037 Trondheim**

Tel.: 73 95 23 30  
Fax: 73 95 23 40  
mailto:hjemmeservice@bshg.com  
www.siemens-hvitevarer.com

**NZ New Zealand**

BSH Home Appliances Ltd.  
New Zealand Branch  
Building C, 39-43 Apollo Drive  
Mairangi Bay, Auckland 1310  
Tel.: 09 478 6158  
Fax: 09 478 2914

**PL Polska, Poland**

BSH Sprzet Gospodarstwa  
Domowego Sp. z o.o.  
Al. Jerozolimskie 183  
02-222 Warszawa  
Centrala Serwisu:  
Tel.: 022 57 27 711  
Fax: 022 57 27 709  
mailto:Serwis.Fabryczny@bshg.com  
www.siemens-agd.pl

**PT Portugal**

BSHP Electrodómesticos, Lda.  
Rua Alto do Montijo, nº 15  
2790-012 Carnaxide  
Tel.: 21 4250 700  
Fax: 21 4250 701  
mailto:careline.portugal@bshg.com  
www.electrodomesticos.siemens.pt

**RO România, Romania**

BSH Electrocasnice srl.  
Sos. Bucuresti-Ploiesti, nr.17-21,  
sect.1  
13682 Bucuresti  
Tel.: 021 203 9748  
Fax: 021 203 9731  
mailto:service.romania@bshg.com

**RU Russia, Россия**

ООО "БСХ Бытовая техника"  
Сервис от производителя  
Малая Калужская 19  
119071 Москва  
тел.: 495 737 2962  
факс: 495 737 2982  
mailto:mok-kdhl@bshg.com  
www.bsh-service.ru

**SE Sverige, Sweden**

BSH Hushållsapparater AB  
Röntgenvägen 1  
Solna  
Tel.: 087 341 310  
Fax: 087 341 321  
41104 Göteborg  
Tel.: 031 636 990  
Fax: 031 154 820  
21376 Malmö  
Tel.: 040 227 880  
Fax: 040 224 353  
mailto:service.stockholm@bshg.com  
www.siemens-hushall.com

**SG Singapore, 新加坡**

BSH Home Appliances (SEA)  
Pte. Ltd.  
38C-38D Jalan Pemimpin  
577180 Singapore  
Tel.: 6350 5000  
Fax: 6350 5050  
mailto:bshsgp.service@bshg.com

**SI Slovenija, Slovenia**

BSH Hišni aparati d.o.o.  
Litostrojska 48  
1000 Ljubljana  
Tel.: 01 583 08 87  
Fax: 01 583 08 89  
mailto:informacije.servis@bshg.com  
www.siemens-hisniaparati.si

**SK Slovensko, Slovakia**

Technoservis Bratislava  
Trhová 38  
84108 Bratislava – Doubravka  
Tel.: 02 6446 3643  
Fax: 02 6446 3643

**TR Türkiye, Turkey**

BSH Ev Aletleri Sanayi ve  
Ticaret A. S.  
Cakmak Mahallesi,  
Balkan Caddesi No: 51  
34770 Ümraniye, Istanbul  
Tel.: 0 216 444 6688  
Fax: 0 216 528 9188  
mailto:careline.turkey@bshg.com  
www.siemensevaletleri.com

**UA Ukraine, Україна**

Київ  
СП "Транс-Сервис"  
Тел.: 044 568 51 50  
ООО "Дойчэлектросервис"  
тел.: 044 467 80 46  
ООО "Три О Сервис"  
тел.: 044 565 93 99  
www.siemens-pt.com.ua

**XP Kosovo**

NTP GAMA  
Rruga Mag Prishtine-Ferizaj  
Ferizaj 70000  
Tel.: 038 502 448  
Fax: 029 021 434  
mailto:gama\_mb@yahoo.com

**XS Srbija, Serbia**

SZR "SPECIJALELEKTRO"  
Bulevar Milutina Milankovića 34.  
11070 Novi Beograd  
Tel.: 011 2147 110  
Tel.: 011 2139 552  
Fax: 011 2139 689  
mailto:spec.el@eunet.yu

**ZA South Africa**

BSH Home Appliances (Pty) Ltd.  
15 th Rd., Randjespark  
Private Bag X36, Randjespark  
1685 Midrand – Johannesburg  
Tel.: 086 002 6724  
Fax: 011 265 7852  
mailto:service@bsh.co.za  
www.siemensappliances.co.za

## DE Garantie

Bundesrepublik Deutschland  
siehe letzte Seite.

**Ausland:** Für dieses Gerät gelten die von der Vertretung unseres Hauses in dem Kaufland herausgegebenen Garantiebedingungen. Einzelheiten hierüber teilt Ihnen der Händler, bei dem Sie das Gerät gekauft haben, auf Anfrage jederzeit mit. Zur Inanspruchnahme von Garantieleistungen ist in jedem Fall aber die Vorlage des Kaufbeleges erforderlich.

## GB Conditions of guarantee

For this appliance the guarantee conditions as set out by our representatives in the country of sale apply. Details regarding same may be obtained from the dealer from whom the appliance was purchased. For claims under guarantee the sales receipt must be produced.

## FR Conditions de garantie

A l'étranger, les conditions de garantie applicables à cet appareil sont celles s'accordées par la filiale du pays concerné. Celles-ci peuvent être fournies par le Revendeur auprès duquel vous avez acheté l'appareil ou directement auprès de notre filiale. Si vous aviez besoin d'utiliser la garantie, la présentation de la facture d'achat sera nécessaire.

## IT Condizioni di garanzia

Per questo apparecchio valgono le condizioni di garanzia stabilite dalla ns. Rappresentanza nella rispettiva Nazione. Il venditore dell'apparecchio è a disposizione per ulteriori chiarimenti. La garanzia viene riconosciuta soltanto se accompagnata da regolare documento fiscale di acquisto rilasciato dal venditore.

## NL Garantievoorwaarden

Voor het aangeschafte apparaat gelden de garantievoorwaarden welke door de vertegenwoordiging van de moederorganisatie in het land van aankoop zijn uitgegeven. Eventuele bijzonderheden hiervoor zal de leverancier, waarbij het apparaat is gekocht, desgevraagd verschaffen. Om aanspraak te kunnen maken op eventuele garantie is het overleggen van de aankoopbon met koop/en/of leverdatum vereist.

## DK Garanti

Garantiebestemmelserne er ikke vedlagt, men fremsendes ved henvendelse til Siemens kundeservice. I øvrigt henvises til købelovens bestemmelser.

## NO Leveringsbetingelse

I Norge gjelder NEL's leveringsbetingelser. Disse kan De få hos Deres forhandler eller direkte ved vårt hovedkontor.

## SE Konsumentbestämmelser

I Sverige gäller av EHL antagna konsumentbestämmelser.

## FI Takuu aika

Kodinteekniikan tuotteille annetaan vähintään kahentoista (12) kuukauden takuu tuotteesta riippuen. Takuu aika määritellään kunkin tuotteen osalta erikseen ja se on voimassa annetun määräajan tuotteen ostop. Tuotteen tietyille osille voidaan antaa em. määräajoista poikkeava takuu.

## PT Condições de Garantia

Para este aparelho são válidas as condições de garantia emitidas pela nossa representação no país da aquisição. Mais detalhes poderão ser facultados pelo revendedor onde foi adquirido o aparelho. Para recorrer aos serviços de garantia é imprescindível a apresentação da Fatura de Compra e bem assim, do documento de Garantia.

## ES Condiciones de garantía

A este aparato son aplicables las condiciones de garantía acordadas por la representación de nuestra firma en el país de compra. Para más detalles sirvanse dirigir al correspondiente establecimiento del ramo en que se ha comprado el aparato. En caso de hacer uso de la garantía es necesario presentar el correspondiente comprobante de compra.

## TR Garanti Şartları

Bu cihaz için satışın gerçekleştirildiği ülkedeki temsilcilğimiz tarafından belirlenen garanti şartları geçerlidir. Garanti şartları ile ilgili detaylı bilgi için; cihazın satın alındığı bayiye ya da Tüketici Danışma Merkezimize başvurabilirsiniz. Garanti kapsamındaki taleplerinize cevap verilebilmesi için Yetkililerimize, cihaza ait faturayı veya okunaklı fotokopisini göstermeniz gerekmektedir.

## PL Gwarancja

Dla urządzenia obowiązują warunki gwarancyjne wydane przez nasze przedstawicielstwo w kraju zakupu. O szczegółach może się Państwo dowiedzieć u sprzedawcy, u którego dokonano zakupu urządzenia. Przy korzystaniu ze świadczeń gwarancyjnych wymagane jest przedłożenie dowodu zakupu.

## الضمان AE

لهذا الجهاز تسري شروط الضمان السارية والصادرة عن وكيل شركتنا في بلدكم.

يمكنكم السؤال عن الأمور التفصيلية الخاصة بهذا الشأن وفي أي وقت لدى التاجر الذي قمتم بإقتناء هذا الجهاز عنده. عند المطالبة باستحقاقات الضمان فإنه من الضروري وفي حال تقديم قسيمة الشراء.

## RU Условия гарантийного обслуживания

Получить исчерпывающую информацию об условиях гарантийного обслуживания Вы можете в Вашем ближайшем авторизованном сервисном центре или в сервисном центре от производителя ООО «БСХ Бытовая Техника», а также найти в фирменном гарантийном талоне, выдаваемом при иродаже.

## BG Гаранция

За този уред вжам условията, установени от представителството на нашата фирма в страната-купувач. Подробностите ще Ви бъдат разяснени от търговеца, от когото сте купили уреда, по всяко време при запитване. За извършване на поправки в рамките на гаранционния срок във всеки случай е необходимо представянето на касовата бележка.

## HU Garanciaiis feltételek

A garanciaiis feltételeket a 117/1991 (IX. 10) számú kormányrendelet szabályozza. 72 órán belüli meghibásodas esetén a készüléket a kereskedelem cseréli ki. Ezután vevőszolgálatunk gondoskodik az előirt 15 napon belüli, kölcsönkészülék biztosítása esetén 30 napon belüli javításról. A garanciaiis szolgáltatásokat a vásárlásnál kapott, szabályosan kitöltött garanciajeggyel lehet igénybevenni, amely minden egyéb garanciaiis feltételt is részletesen ismert. A készülékek csak KERMI és MEEI által engedélyzett garanciajeggyel kerülnek forgalomba.

## RO Garanție

Pentru acest aparat sunt valabile prevederile de garanție acordate de reprezentantul nostru și conforme cu legislația în vigoare.

Comerciantul la care ați achiziționat aparatul, vă oferă la cerere informații amănunțite despre prevederile de garanție.

Pentru a beneficia de serviciile de garanție va trebuie însă să prezentați în orice caz bonul de cumpărare.

UK На цей пристрій поширюються гарантійні зобов'язання, надані представництвом нашої фірми в країні придбання. Докладні відомості про гарантійні зобов'язання можна отримати будь-коли в продавця, в якого був придбаний цей пристрій. Під час звертання в гарантійному випадку потрібно пред'явити оригінал документи, що підтверджує купівлю пристрою.

## GR ΟΡΟΙ ΕΓΓΥΗΣΗΣ

1. Η εγγύηση παρέχεται για είκοσπέσσερες (24) μήνες, από την ημερομηνία αγοράς της συσκευής που αναγράφεται στη θεωρημένη απόδειξη αγοράς (δελτίο λιανικής πώλησης ή τιμολόγιο). Για την παροχή της εγγύησης απαιτείται η επίδειξη της θεωρημένης απόδειξης αγοράς.
2. Η εταιρεία, μέσα στα πιο πάνω χρονικά όρια, σε περίπτωση πλημμελούς λειτουργίας της συσκευής, αναλαμβάνει την υποχρέωση επαναφοράς της σε ομαλή λειτουργία και της αντικατάστασης κάθε τυχόν ελαττωματικού μέρους (πλην των αναλώσιμων και των ευπαθών, όπως τα γυάλινα, οι λαμπτήρες κ.λπ.), εφόσον αυτή προέρχεται από την κατασκευή και όχι από την κακή χρησιμοποίηση, την λανθασμένη εγκατάστασή, την μη τήρηση των οδηγιών χρήσης, την ακατάλληλη συντήρηση, την επέμβαση μη εξουσιοδοτημένων προσώπων ή εξωγενείς παράγοντες όπως ηλεκτρικές επιδράσεις κ.λπ. Στην περίπτωση που η εταιρεία ειδοποιηθεί για την πλημμελή λειτουργία μετά την πάροδο εξαμήνου από την αγορά της, θεωρείται ότι η συσκευή κατά την παράδοσή της στον τελικό καταναλωτή λειτουργούσε κανονικά και ότι η βλάβη δεν οφείλεται σε ελαττωματικότητα της εκτός αν ο τελικός καταναλωτής απόδειξει το αντίθετο. Κατά τη διάρκεια της εγγύησης παρέχονται δωρεάν τα ανταλλακτικά, η εργασία επισκευής και η μεταφορά της συσκευής (αν αυτό κρεί απαραίτητο) στα συνεργεία της εταιρείας. Οποιαδήποτε άλλη αξίωση απόκλείεται.
3. Η εγγύηση δεν ισχύει σε περίπτωση πραγματοποίησης επισκευών ή γενικά παρεμβάσεων μη εξουσιοδοτημένων από την εταιρεία προσώπων στην συσκευή.
4. Η κάθε επισκευή ή η αντικατάσταση ελαττωματικού μέρους δεν παρατείνει τον χρόνο της εγγύησης.
5. Εξαρτήματα και υλικά που αντικαθίστανται κατά τη διάρκεια της εγγύησης επιστρέφονται στο συνεργείο.
6. Η εγγύηση παύει να ισχύει από τη στιγμή που η κυριότητα της συσκευής μεταβιβαστεί σε τρίτο πρόσωπο από τον αγοραστή.
7. Αλλαγή της συσκευής γίνεται μόνον στην περίπτωση που δεν είναι δυνατή η επιδιόρθωσή της.

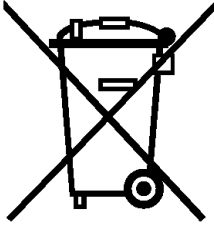

#### de

"Dieses Gerät ist entsprechend der europäischen Richtlinie 2002/96/EG über Elektro- und Elektronikaltgeräte (waste electrical and electronic equipment - WEEE) gekennzeichnet. Die Richtlinie gibt den Rahmen für eine EU-weit gültige Rücknahme und Verwertung der Altgeräte vor."

#### en

This appliance is labelled in accordance with European Directive 2002/96/EG concerning used electrical and electronic appliances (waste electrical and electronic equipment - WEEE). The guideline determines the framework for the return and recycling of used appliances as applicable throughout the EU

#### fr

"Cet appareil est marqué selon la directive européenne 2002/96/CE relative aux appareils électriques et électroniques usagés (waste electrical and electronic equipment - WEEE). La directive définit le cadre pour une reprise et une récupération des appareils usagés applicables dans les pays de la CE."

#### it

"Questo apparecchio dispone di contrassegno ai sensi della direttiva europea 2002/96/CE in materia di apparecchi elettrici ed elettronici (waste electrical and electronic equipment - WEEE). Questa direttiva definisce le norme per la raccolta e il riciclaggio degli apparecchi dismessi valide su tutto il territorio dell'Unione Europea."

#### nl

"Dit apparaat is gekenmerkt in overeenstemming met de Europese richtlijn 2002/96/EG betreffende afgedankte elektrische en elektronische apparatuur (waste electrical and electronic equipment - WEEE). De richtlijn geeft het kader aan voor de in de EU geldige terugneming en verwerking van oude apparaten."

#### da

"Dette apparat er klassificeret iht. det europæiske direktiv 2002/96/EF om affald af elektrisk- og elektronisk udstyr (waste electrical and electronic equipment - WEEE). Dette direktiv angiver rammerne for indlevering og recycling af kasserede apparater gældende for hele EU."

#### no

"Dette apparatet er klassifisert i henhold til det europeiske direktivet 2002/96/EF om avhending av elektrisk- og elektronisk utstyr (waste electrical and electronic equipment - WEEE). Direktivet angir rammene for innlevering og gjenvinning av innbytteprodukter."

#### sv

"Denna enhet är märkt i enlighet med den europeiska direktivet 2002/96/EG om avfall som utgörs av eller innehåller elektroniska produkter (waste electrical and electronic equipment - WEEE). Direktivet anger ramarna för inom EU giltigt återtagande och korrekt återvinning av uttjänta enheter."

#### fi

"Tämän laitteen merkintä perustuu käytettyjä sähkö- ja elektroniikkalaitteita (waste electrical and electronic equipment - WEEE) koskevaan direktiiviin 2002/96/EG. Tämä direktiivi määrittää käytettyjen laitteiden palautus- ja kierrätys-säännökset koko EU:n alueella."

#### pt

"Este aparelho está marcado em conformidade com a Directiva 2002/96/CE relativa aos resíduos de equipamentos eléctricos e electrónicos (waste electrical and electronic equipment - WEEE). A directiva estabelece o quadro para a criação de um sistema de recolha e valorização dos equipamentos usados válido em todos os Estados\_Membros da União Europeia."

**es**

"Este aparato cumple con la Directiva europea 2002/96/CE sobre aparatos eléctricos y electrónicos identificada como (Residuos de aparatos eléctricos y electrónicos). La directiva proporciona el marco general válido en todo el ámbito de la Unión Europea para la retirada y la reutilización de los residuos de los aparatos eléctricos y electrónicos."

**el**

Αυτή η συσκευή χαρακτηρίζεται σύμφωνα με την ευρωπαϊκή οδηγία 2002/96/ΕΚ περί ηλεκτρικών και ηλεκτρονικών συσκευών (waste electrical and electronic equipment - WEEE). Η οδηγία προκαθορίζει τα πλαίσια για μια απόσυρση και αξιοποίηση των παλιών συσκευών με ισχύ σ' όλη την ΕΕ.

**tr**

Bu cihaz, ömrünü doldurmuş elektrikli ve elektronik cihazlar ile ilgili Avrupa yönetmeliği 2002/96/EG'ye (waste electrical and electronic equipment – WEEE) uygun şekilde işareetlenmiştir. Bu yönetmelik, eski cihazların geri alımı ve değerlendirilmesi ile ilgili AB-çapındaki uygulamaların çerçevesini belirtmektedir.

**pl**

To urządzenie jest oznaczone zgodnie z Dyrektywą Europejską 2002/96/EC (WEEE) oraz polską Ustawą z dnia 29 lipca 2005 r. „O zużyтым sprzęcie elektrycznym i elektronicznym” (Dz.U. z 2005 r. Nr 180, poz. 1495) symbolem przekreślonego kontenera na odpady.

Takie oznakowanie informuje, że sprzęt ten, po okresie jego użytkowania nie może być umieszczany łącznie z innymi odpadami pochodzącymi z gospodarstwa domowego.

Użytkownik jest zobowiązany do oddania go prowadzącym zbieranie zużytego sprzętu elektrycznego i elektronicznego. Prowadzący zbieranie, w tym lokalne punkty zbiórki, sklepy oraz gminne jednostki, tworzą odpowiedni system umożliwiający oddanie tego sprzętu.

Właściwe postępowanie ze zużyтым sprzętem elektrycznym i elektronicznym przyczynia się do uniknięcia szkodliwych dla zdrowia ludzi i środowiska naturalnego konsekwencji, wynikających z obecności składników niebezpiecznych oraz niewłaściwego składowania i przetwarzania takiego sprzętu.

**hu**

Ez a készülék az elhasznált villamossági és elektronikai készülékekről szóló 2002/96/EK irányelvnek megfelelő jelölést kapott.

Ez az irányelv a már nem használt készülékek visszavételének és hasznosításának EU-szerte érvényes kereteit határozza meg.

**bg**

Този уред е обозначен в съответствие с европейската директива 2002/96/EG за стари електрически и електронни уреди (waste electrical and electronic equipment - WEEE).

Тази директива регламентира валидните в рамките на ЕС правила за приемане и използване на стари уреди

**ru**

Данный прибор имеет отметку о соответствии европейским нормам 2002/96/EG утилизации электрических и электронных приборов (waste electrical and electronic equipment - WEEE).

Данные нормы определяют действующие на территории Евросоюза правила возврата и утилизации старых приборов.

**ro**

Acest aparat este marcat corespunzător directivei europene 2002/9/CE în privința aparatelor electrice și electronice vechi (waste electrical and electronic equipment – WEEE). Directiva prescrie cadrul pentru o prelucrare înapoi, valabilă în întreaga UE, și valorificarea aparatelor vechi.

**uk**

Цей прилад маркіровано згідно положень європейської Директиви 2002/96/EG стосовно електронних та електроприладів, що були у використанні (waste electrical and electronic equipment - WEEE). Директивою визначаються можливості, які є дійсними у межах Європейського союзу, щодо прийняття назад та утилізації бувших у використанні приладів.

**ar**

هذا الجهاز مطابق للمواصفة الأوربية 2002/96/المجموعة الاقتصادية الأوربية الخاصة بالأجهزة الكهربائية والإلكترونية القديمة (waste electrical and electronic equipment - WEEE). وهذه المواصفة تحدد الإطار العام لقواعد تسري في جميع دول الاتحاد الأوربي بخصوص استعادة الأجهزة القديمة وإعادة استغلالها.





Değerli Müşterimiz,

Siemens Çağrı Yönetim Merkezi **444 66 88** no'lu telefon numarası ile hafta içi ve Cumartesi günü 8:00-22:00, Pazar günleri ise 10:00-18:00 saatleri arasında hizmet vermektedir. Bu saatler dışında arayıp isim, soyadı ve alan kodu ile birlikte telefon numaranızı bıraktığınızda sizinle irtibata geçilecektir. Doğrudan bu numarayı çevirerek size en yakın Yetkili Servis telefonunu öğrenebilir veya arzu ettiğiniz diğer hizmet seçeneklerimizden faydalanabilirsiniz.

Size daha iyi hizmet verebilmemiz için aşağıdaki konularda bize yardımcı olmanızı rica ederiz:

1. Cihazınızı kullanma kılavuzunda belirtilen hususlara göre kullanmaya özen gösteriniz.
  2. Ürününüzle ilgili hizmet talebiniz olduğunda **444 66 88** no'lu Siemens Çağrı Yönetim Merkezimizi arayınız.
  3. Hizmet için gelen Siemens Yetkili Servis teknisyenine "SIEMENS YETKİLİ SERVİS" kimlik kartını sorunuz.
  4. Yetkili Servis teknisyenimiz, cihazınızda yapılan herhangi bir işlemten sonra size servis fişini düzenleyip iletmek zorundadır. Bu servis fişini mutlaka isteyiniz ve daha sonraki başvurularınız için saklamaya özen gösteriniz.
- Siemens Çağrı Yönetim Merkezimize ayrıca [www.siemensevaletleri.com](http://www.siemensevaletleri.com) adresindeki "iletişim" bölümünde bulunan formu doldurarak ya da **0216-528 91 88** no'lu telefona faks çekerek de ulaşabilirsiniz.

Yazılı başvurular için adresimiz aşağıdaki gibidir:

**BSH Ev Aletleri Sanayi ve Ticaret A.Ş.**  
Çakmak Mah. Balkan Caddesi. No51 34770  
Ümraniye-İSTANBUL



## DİKKAT

Garanti süresinin anlaşmazlık durumunda fatura tarihi esas alınacağından bu belge ile birlikte faturanın veya okunaklı fotokopisinin saklanması gereklidir.

**SIEMENS YETKİLİ SATICISI**

**BSH EV ALETLERİ SANAYİ ve TİCARET A.Ş.**

İMZASI VE KAŞESİ :

## MAMÜLÜN

CİNSİ : ELEKTRİK SÜPÜRGESİ

MARKASI : SIEMENS

MODELİ :

BANDROL VE SERİ NO :

TESLİM TARİHİ VE YERİ :

AZAMI TAMİR SÜRESİ :

KULLANIM SÜRESİ : 10 YIL (Ürünün fonksiyonunu yerine getirebilmesi için gerekli yedek parça bulundurma süresi)

## SIEMENS YETKİLİ SATICISI

ÜNVANI :

ADRESİ :

TELEFONU :

TELEFAKSI :

TARİH/İMZA/KAŞE

**ELEKTRİK SÜPÜRGESİ**  
**G A R A N T İ**  
**B E L G E S İ**

- Cihazımız; kullanma kılavuzunda gösterildiği şekilde kullanılması ve yetkili kıldığımız teknik servis elemanları dışındaki şahıslar tarafından bakım, onarım veya başka bir nedenle müdahale edilmemiş olması şartıyla bütün parçaları dahil olmak üzere tamamen malzeme, işçilik ve üretim hatalarına karşı **2 (İKİ) YIL SÜRE İLE GARANTİ EDİLMİŞTİR.**
- Arızaların giderilmesi konusunda uygulanacak teknik yöntemlerin tespiti ile değiştirilecek parçaların saptanması tamamen firmamıza aittir.
- Malın tesliminden sonraki yükleme boşaltma ve sevkiyat anında meydana gelecek arızalar garanti kapsamı dışındadır.
- Belge üzerine tahrifat yapıldığı, cihazın üzerindeki orjinal seri numarası kaldırıldığı veya tahrifat yapıldığı takdirde garanti geçersizdir.

### **GARANTİ ŞARTLARI**

- 1- Garanti süresi malın teslim tarihinden itibaren başlar ve 2 yıldır.
- 2- Malın bütün parçaları dahil olmak üzere tamamı firmamızın garantisindedir.
- 3- Malın garanti süresi içerisinde arızalanması durumunda, tamirde geçen süre garanti süresine eklenir. Malın tamir süresi en fazla 30 iş günüdür. Bu süre, mala ilişkin arızanın servis istasyonuna, servis istasyonunun olmaması durumunda, malın satıcısı, bayii, acentası, temsilciliği, ithalatçısı veya imalatçısından birisine bildirim tarihinden itibaren başlar. Sanayii malının arızasının 15 işgünü içerisinde giderilmemesi halinde imalatçı veya ithalatçı malın tamiri tamamlanuncaya kadar benzer özelliklere sahip başka bir sanayii malını tüketicinin kullanımına tahsis etmek zorundadır.
- 4- Malın garanti süresi içerisinde, gerek malzeme ve işçilik gerekse montaj hatalarından dolayı arızalanması halinde, işçilik masrafı, değiştirilen parça bedeli yada başka herhangi bir ad altında hiç bir ücret talep etmeksizin tamiri yapılacaktır.
- 5- Tüketicinin onarım hakkını kullanmasına rağmen malın;
  - Tüketicieye teslim edildiği tarihten itibaren, belirlenen garanti süresi içinde kalmak kaydıyla, bir yıl içerisinde; aynı arızanın ikiden fazla tekrarlanması veya farklı arızaların dörtten fazla meydana gelmesi veya belirlenen garanti süresi içerisinde farklı arızaların toplamının altıdan fazla olması unsurlarının yanı sıra, bu arızaların maldan yararlanamamayı sürekli kılması,
  - Tamiri için gereken azami sürenin aşılması,
  - Firmanın servis istasyonunun, servis istasyonunun mevcut olmaması halinde sırasıyla satıcısı, bayii, acentesi, temsilciliği, ithalatçısı veya imalatçı-üreticisinden birisinin düzenleyeceği raporla arızanın tamirinin mümkün bulunmadığının belirlenmesi, durumlarında, tüketici malın ücretsiz değiştirilmesini, bedel iadesi veya ayıp oranında bedel indirimi talep edebilir.
- 6- Malın kullanma kılavuzunda yer alan hususlara aykırı kullanılmasından kaynaklanan arızalar garanti kapsamı dışındadır.
- 7- Garanti belgesi ile ilgili olarak çıkabilecek sorunlar için Sanayi ve Ticaret Bakanlığı, tüketicinin ve Rekabetin Korunması Genel Müdürlüğü'ne başvurulabilir.

Bu Garanti Belgesinin kullanılmasına; 4077 sayılı Tüketicinin Korunması Hakkında Kanun ve bu Kanun'a dayanılarak yürürlüğe konulan Garanti Belgesi Uygulama Esaslarına Dair Tebliğ uyarınca, T.C. Sanayi ve Ticaret Bakanlığı, Tüketicinin ve Rekabetin Korunması Genel Müdürlüğü tarafından izin verilmiştir.

Bu ürün Siemens için BSH Ev Aletleri Sanayi ve Ticaret A.Ş. tarafından ithal edilmektedir.

**BSH Ev Aletleri Sanayi ve Ticaret A.Ş.**

**bir BOSCH UND SIEMENS HAUSGERÄTE GMBH kuruluşudur.**

**Sanayi ve Ticaret Bakanlığı**

Garanti Belgesi

Belge Numarası : 760

Belge Onay Tarihi : 14.02.2002

**BSH Ev Aletleri**  
**Sanayi ve Ticaret A.Ş.**  
Çakmak Mah. Balkan Cad. No. 51  
34770 Ümraniye - İstanbul  
Tel : 0216 528 92 02  
Faks : 0216 528 91 88  
**Çağrı Yönetim Merkezi : 444 66 88**

**Üretici Firma**  
**BSH Bosch und Siemens**  
**Hausgeräte GmbH**  
Carl-Wery-Str. 34 D-81739  
München-Almanya  
Tel : +49 (89) 45 90 01  
Faks : +49 (89) 45 90 21 28



# Garantiebedingungen

Gültig in der Bundesrepublik Deutschland

Die nachstehenden Bedingungen, die Voraussetzungen und Umfang unserer Garantieleistung umschreiben, lassen die Gewährleistungsverpflichtungen des Verkäufers aus dem Kaufvertrag mit dem Endabnehmer unberührt.

# Family Line

018 05-54 74 36 (EUR 0,12/Min)

Siemens - Hausgeräte

Besuchen Sie uns im Internet:

<http://www.siemens.de/hausgeraete>

Für dieses Gerät leisten wir Garantie gemäß nachstehenden Bedingungen:

- Wir beheben unentgeltlich nach Maßgabe der folgenden Bedingungen (Nr. 2 - 6) Mängel am Gerät, die nachweislich auf einem Material- und/oder Herstellungsfehler beruhen, wenn sie uns unverzüglich nach Feststellung und innerhalb von 24 Monaten - bei gewerblichem Gebrauch oder gleichzusetzender Beanspruchung innerhalb von 12 Monaten - nach Lieferung an den Erstendabnehmer gemeldet werden. Zeigt sich der Mangel innerhalb von 6 Monaten ab Lieferung, wird vermutet, dass es sich um einen Material- oder Herstellungsfehler handelt.
- Die Garantie erstreckt sich nicht auf leicht zerbrechliche Teile wie z.B. Glas oder Kunststoff bzw. Glühlampen.  
Eine Garantiepflicht wird nicht ausgelöst durch geringfügige Abweichungen von der Soll-Beschaffenheit, die für Wert und Gebrauchstauglichkeit des Gerätes unerheblich sind, oder durch Schäden aus chemischen und elektrochemischen Einwirkungen von Wasser, sowie allgemein aus anomalen Umweltbedingungen oder sachfremden Betriebsbedingungen oder das Gerät sonst mit ungeeigneten Stoffen in Berührung gekommen ist. Ebenso kann keine Garantie übernommen werden, wenn die Mängel am Gerät auf Transportschäden, die nicht von uns zu vertreten sind, nicht fachgerechte Installation und Montage, Fehlgebrauch, mangelnde Pflege oder Nichtbeachtung von Bedienungs- oder Montagehinweisen zurückzuführen sind.  
Der Garantieanspruch erlischt, wenn Reparaturen oder Eingriffe von Personen vorgenommen werden, die hierzu von uns nicht ermächtigt sind, oder wenn unsere Geräte mit Ersatzteilen, Ergänzungs- oder Zubehörteilen versehen werden, die keine Originalteile sind und dadurch ein Defekt verursacht wurde.
- Die Garantieleistung erfolgt in der Weise, dass mangelhafte Teile nach unserer Wahl unentgeltlich instandgesetzt oder durch einwandfreie Teile ersetzt werden.  
Geräte, die zumutbar (z.B. im PKW) transportiert werden können und für die unter Bezugnahme auf diese Garantie eine Garantieleistung beansprucht wird, sind unserer nächstgelegenen Kundendienststelle oder unserem Vertragskundendienst zu übergeben oder einzusenden.  
Instandsetzungen am Aufstellungsort können nur für stationär betriebene (feststehende) Geräte verlangt werden.  
Es ist jeweils der Kaufbeleg mit Kauf- und/oder Lieferdatum vorzulegen. Ersetzte Teile gehen in unser Eigentum über.
- Sofern die Nachbesserung von uns abgelehnt wird oder fehlschlägt, wird innerhalb der oben genannten Garantiezeit auf Wunsch des Endabnehmers kostenfrei gleichwertiger Ersatz geliefert. Im Falle einer Ersatzlieferung behalten wir uns die Geltendmachung einer angemessenen Nutzungsanrechnung für die bisherige Nutzungszeit vor.
- Garantieleistungen bewirken weder eine Verlängerung der Garantiefrist, noch setzen sie eine neue Garantiefrist in Lauf. Die Garantiefrist für eingebaute Ersatzteile endet mit der Garantiefrist für das ganze Gerät.
- Weitergehende oder andere Ansprüche, insbesondere solche auf Ersatz außerhalb des Gerätes entstandener Schäden sind - soweit eine Haftung nicht zwingend gesetzlich angeordnet ist - ausgeschlossen.

Diese Garantiebedingungen gelten für in Deutschland gekaufte Geräte. Werden Geräte ins Ausland verbracht, die die technischen Voraussetzungen (z.B. Spannung, Frequenz, Gasarten, etc.) für das entsprechende Land aufweisen und die für die jeweiligen Klima- und Umweltbedingungen geeignet sind, gelten diese Garantiebedingungen auch, soweit wir in dem entsprechenden Land ein Kundendienstnetz haben. Für im Ausland gekaufte Geräte gelten die von unserer jeweils zuständigen Landesvertretung herausgegebenen Garantiebedingungen. Diese können Sie über Ihren Fachhändler, bei dem Sie das Gerät gekauft haben, oder direkt bei unserer Landesvertretung anfordern.

## Beachten Sie unser weiteres Kundendienst-Angebot:

Auch nach Ablauf der Garantie stehen Ihnen unser Werkskundendienst und unsere Servicepartner zur Verfügung.

**Siemens-Electrogeräte GmbH**

**Carl-Wery-Str. 34 / 81739 München // Germany**

# A



- Gedruckt auf Recyclingpapier
- Printed on recycled paper
- Imprimé sur papier recyclé
- Stampato su carta riciclata
- Gedrukt op recyclingpapier
- Trykt på genbrugspapir
- Trykket på resirkulert papir
- Tryckt på återvunnet papper
- Painettu uusiopaperille
- Impreso sobre papel reciclado
- Imprimido em papel reciclado
- Εκτυπωμένο σε ανακυκλώσιμο χαρτί
- Geri kazanılmış kağıda basılmıştır.
- Wydrukowano na papierze z recyklingu
- Újrahasznosított papírra nyomtatva
- Напечатано на рециклирана хартия.
- Напечатано на бумаге, изготовленной из макулатуры.
- Tipărit pe hîrtie din materiale reciclabile.
- Надруковано на папері з вторинної сировини.