

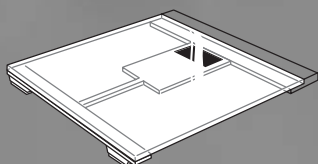

PPW4200



de Gebrauchsanleitung
en Operating instructions
fr Notice d'utilisation
it Istruzioni per l'uso
nl Gebruiksaanwijzing
da Brugsanvisning
no Bruksanvisning
sv Bruksanvisning
fi Käyttöohje
es Instrucciones de uso

pt Instruções de serviço
el Οδηγίες χρήσης
tr Kullanma talimatı
pl Instrukcja obsługi
hu Használati utasítás
bg Указания за употреба
ru Инструкция
по эксплуатации
ar تعليمات الاستخدام



BOSCH

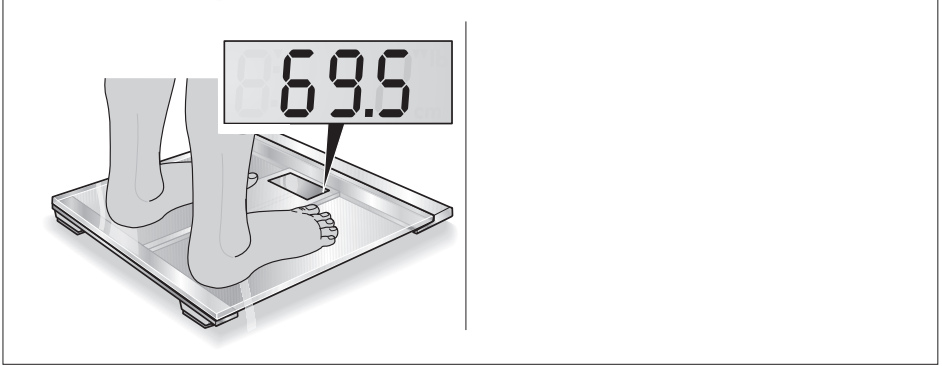
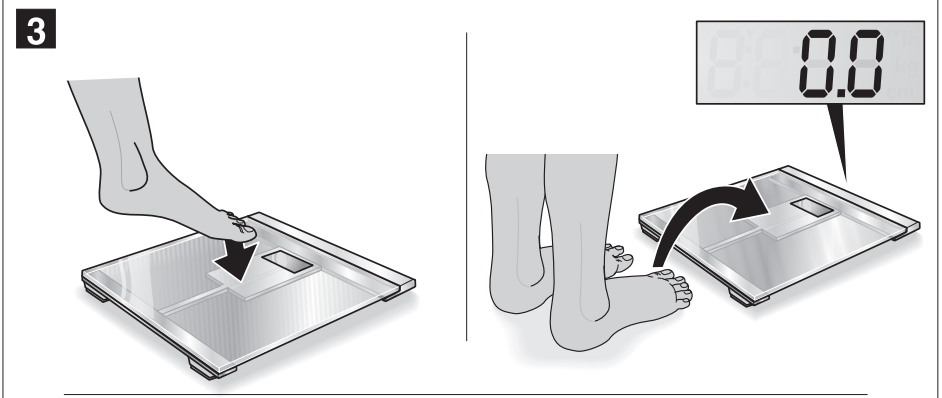
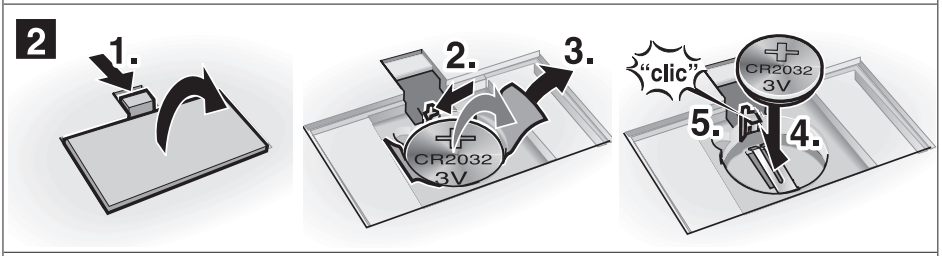
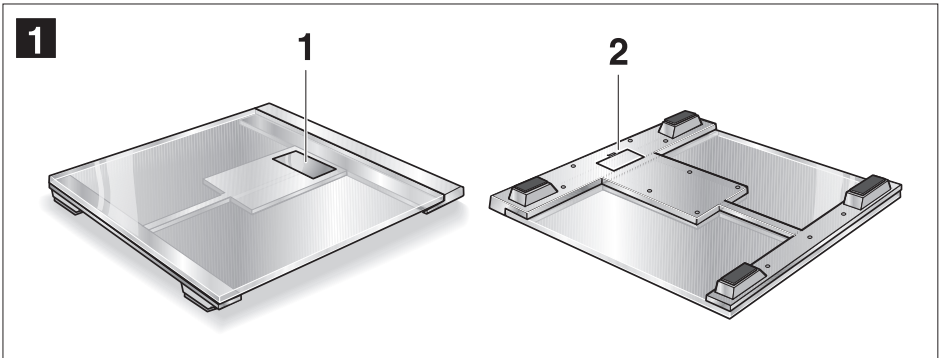

Sicherheitshinweise

Dieses Gerät ist für den Gebrauch im Haushalt und nicht für gewerbliche oder medizinische Einrichtungen bestimmt. Gebrauchsanleitung sorgfältig aufbewahren!

Reparaturen am Gerät dürfen nur durch unseren Kundendienst ausgeführt werden, um Gefährdungen zu vermeiden.

Nicht mit nassen Füßen betreten oder wenn die Oberfläche der Waage feucht ist –

Rutschgefahr.

Keine Gegenstände auf die Waage fallen lassen.

Auf einen Blick

Bild 1

- 1 Display
- 2 Batteriefach

In Betrieb nehmen

- Folie aus dem Batteriefach **2** herausziehen Bild **2**.
- Waage auf einen ebenen, harten und trockenen Untergrund stellen.

Benutzung

Bild 3

- Waage durch Tippen in die Mitte der Oberseite einschalten.
- Warten bis im Display **1** $\bar{\square}$ erscheint
- Auf die Waage steigen und ruhig stehen bleiben, solange die Balkenanzeige im Display **1** abläuft. Das Gewicht dabei gleichmäßig auf beide Beine verteilen.

Jetzt kann der Messwert abgelesen werden. Die Waage zeigt bei Einstellung auf kg in 100 g Schritten das Gewicht an.

Die Waage schaltet nach dem Messvorgang automatisch ab.

Reinigung

Die Waage niemals in Wasser tauchen.

Keinen Dampfreiniger benutzen.

- Waage mit einem feuchten Tuch abwischen, keine Scheuermittel verwenden.

Fehlermeldungen

- Die Anzeige $\bar{\square}$ erscheint im Display **1**: Das zu wiegende Gewicht ist zu groß (max. 150 kg).

Der Wiegevorgang wurde nicht ruhig oder ausreichend lange durchgeführt. Mindestens fünf Sekunden lang ruhig auf die Waage stellen.

- Die Anzeige $\bar{\square}$ erscheint:

Die Batterie ist leer oder zu schwach.

Batterie wechseln (siehe Bild **2**).

Keinen Akku verwenden. Nur Batterie des gleichen Typs verwenden.

Entsorgung



Dieses Gerät ist entsprechend der europäischen Richtlinie 2002/96/EG über Elektro- und Elektronik-Altgeräte (waste electrical and electronic equipment – WEEE) gekennzeichnet. Die Richtlinie gibt den Rahmen für eine EU-weit gültige Rücknahme und Verwertung der Altgeräte vor.

Über aktuelle Entsorgungswege bitte beim Fachhändler informieren.

Altbatterien bei öffentlichen Sammelstellen oder beim Fachhändler abgeben.

Änderungen vorbehalten

Safety instructions

This appliance is intended for domestic use only and must not be used for industrial or medical applications.

Keep the operating instructions in a safe place!

To prevent danger, the appliance may be repaired by our customer service only.

Do not stand on the scales with wet feet or if the surface of the scales is damp – **risk of slipping.**

Do not drop anything onto the scales.

Overview

Fig. 1

- 1 Display
- 2 Battery compartment

Switching on the appliance

- Take the foil out of the battery compartment **2**, Fig. **2**.
- Place the scales on a level, hard and dry surface.

Using the appliance

Fig. 3

- Switch on the scales by tapping the middle of the upper side.
- Wait until 0.0 is indicated on the display **1**
- Step onto the scales and stand still until the bar graph on the display **1** stops moving. Distribute your weight evenly on both legs.

The measurement can now be read off. If the setting is in kg, the scales display the weight in 100 g steps.

The scales automatically switch off after the measuring process.

Cleaning the appliance

Never immerse the scales in water.

Do not use a steam cleaner.

- Wipe the scales with a damp cloth, do not use scouring agents.

Error messages

– E \bar{E} is displayed **1**:

The weight to be weighed is too heavy (max. 150 kg).

The weighing process was not conducted with the person standing still or for long enough. You must stand still on the scales for at least five seconds.

– L \bar{L} is displayed:

The battery is discharged or too weak.

Change the battery (see Fig. **2**).

Do not use a rechargeable battery! Use the same type of battery only.

Disposal



This appliance has been identified in accordance with the European directive 2002/96/EG on Waste Electrical and Electronic Equipment – WEEE. The directive specifies the framework for an EU-wide valid return and recycling of old appliances.

Please ask your dealer about current means of disposal.

Dispose of old batteries at public collection centres or return to your dealer.

Guarantee

The guarantee conditions for this appliance are as defined by our representative in the country in which it is sold. Details regarding these conditions can be obtained from the dealer from whom the appliance was purchased. The bill of sale or receipt must be produced when making any claim under the terms of this guarantee.

Subject to alterations

Consignes de sécurité

Cet appareil est destiné à un usage domestique. Il ne pourra pas servir à des fins professionnelles ou médicales.

Conservez soigneusement sa notice d'utilisation.

Pour éviter tous risques, les réparations de l'appareil sont réservées à notre service après-vente (SAV).

Ne montez pas sur la balance avec les pieds mouillés ou si la surface de cette dernière est mouillée, **car vous risqueriez de glisser.**

Veillez à ne faire tomber aucun objet sur la balance.

Vue d'ensemble

Fig. 1

- 1 Ecran
- 2 Compartiment à piles

Mise en service

- Sortez la feuille du compartiment à piles **2** Fig. **2**.
- Posez la balance sur une surface plane, dure et sèche.

Utilisation

Fig. 3

- Pour activer la balance, appuyez au milieu de sa surface supérieure.
- Attendez que la mention \square s'affiche sur l'écran **1**.
- Montez sur la balance puis restez immobile tant que la jauge se déplace sur l'écran **1**. Ce faisant, veillez à bien répartir votre poids sur les deux jambes.

Lisez maintenant le poids mesuré. Si vous l'avez réglée sur les kilogrammes, la balance affiche votre poids à 100 grammes près.

Après la séquence de pesage, elle s'éteint automatiquement.

Nettoyage

Ne plongez jamais la balance dans l'eau.

Ne la lavez jamais avec un nettoyeur haute pression.

- Essuyez la balance avec un chiffon humide, n'utilisez pas de produits récurants.

Messages de défaut

– La mention EE s'affiche **1** :

La personne concernée pèse plus de 150 kg max.

Vous ne vous êtes pas tenu tranquille sur la balance ou n'y êtes pas resté assez longtemps dessus. Restez immobile pendant 5 secondes minimum.

– La mention L s'affiche :

La pile est vide ou trop faible.

Changez-la (voir la fig. **2**).

N'utilisez pas de batteries rechargeables.

N'utilisez que des piles du même type.

Mise au rebut



Cet appareil est estampillé conforme à la directive européenne 2002/96/CE sur les appareils électriques et électroniques usagés (waste electrical and electronic equipment – WEEE). Cette directive sert de cadre à la reprise et au recyclage des appareils usagés sur tout le territoire de l'Union Européenne.

Pour savoir comment mettre la balance au rebut, veuillez consulter votre revendeur spécialisé.

Rapportez les piles usagées aux centres de collecte publics ou à votre revendeur.

Garantie

Les conditions de garantie applicables sont celles publiées par notre distributeur dans le pays où a été effectué l'achat. Le revendeur chez qui vous vous êtes procuré l'appareil fournira les modalités de garantie sur simple demande de votre part. En cas de recours en garantie, veuillez toujours vous munir de la preuve d'achat.

Sous réserve de modifications.

Istruzioni di sicurezza

Questo apparecchio è destinato all'uso domestico e non in strutture professionali e mediche.

Conservare con cura le istruzioni per l'uso!

Per evitare pericoli, le riparazioni all'apparecchio devono essere eseguite solo dal nostro servizio assistenza clienti.

Non salire sulla bilancia con i piedi bagnati oppure se la superficie della bilancia è umida – **pericolo di scivoloni.**

Non fare cadere oggetti sulla bilancia.

Guida rapida

Figura 1

- 1 Display
- 2 Vano batterie

Messa in funzione

- Estrarre il film dal vano batteria 2 figura 2.
- Disporre la bilancia su un fondo piano, resistente ed asciutto.

Uso

Figura 3

- Accendere la bilancia digitando sul centro del lato superiore.
- Attendere finché nel display 1 non appare 0.0.
- Salire sulla bilancia e restare fermi fino alla fine dello scorrimento dell'indicazione barra nel display 1. Il peso del corpo deve essere distribuito uniformemente sulle due gambe.

Ora si può leggere il valore di misura. Nella regolazione su kg la bilancia indica il peso in unità di 100 g.

Dopo la misurazione la bilancia si spegne automaticamente.

Pulizia

Non immergere mai la bilancia in acqua.

Non utilizzare per la pulizia pulitrici a vapore.

- Pulire la bilancia strofinandola con un panno umido, non usare prodotti abrasivi.

Messaggi di errore

– Nel display 1 appare l'indicazione EE:

Il peso da misurare è eccessivo (max. 150 kg).

L'operazione di pesatura non è stata eseguita con calma o per la durata sufficiente. Stare fermi sulla bilancia almeno cinque secondi.

– Appare l'indicazione L0:

Le batterie sono scariche o troppo deboli.

Sostituire le batterie (vedi figura 2).

Non usare pile ricaricabili! Usare solo pile dello stesso tipo.

Smaltimento



Questo apparecchio è contrassegnato conformemente alla Direttiva europea 2002/96/CE Rifiuti di apparecchiature elettriche ed elettroniche (waste electrical and electronic equipment – WEEE). La direttiva stabilisce il quadro generale per un ritiro e recupero valido in tutte l'UE.

Informarsi presso i rivenditori specializzati sulle attuali vie per la rottamazione.

Consegnare le batterie esauste ai centri pubblici di raccolta oppure al rivenditore specializzato.

Garanzia

Per questo apparecchio sono valide le condizioni di garanzia pubblicate dal nostro rappresentante nel paese di vendita.

Il rivenditore, presso il quale è stato acquistato l'apparecchio, è sempre ben disposto a fornire a richiesta informazioni a proposito.

Per l'esercizio del diritto di garanzia è comunque necessario presentare il documento di acquisto

Salvo modifiche

Veiligheidsvoorschriften

Dit apparaat is bedoeld voor huishoudelijk gebruik en niet voor zakelijke of medische instellingen.

De gebruiksaanwijzing zorgvuldig bewaren!

Om gevaren te voorkomen mogen reparaties aan het apparaat uitsluitend worden uitgevoerd door onze klantenservice.

Niet betreden met natte voeten of wanneer de weegschaal vochtig is – **uitglijgevaar**.

Geen voorwerpen laten vallen op de weegschaal.

In één oogopslag

afb. **1**

- 1 Display
- 2 Batterijvak

Ingebruikneming

- Folie uit het batterijvak **2** trekken afb. **2**.
- Weegschaal op een vlakke, harde en droge ondergrond plaatsen.

Gebruik

afb. **3**

- Weegschaal inschakelen door op het midden van de bovenzijde te drukken.
- Wachten tot de display **1** 0.0 aangeeft.
- Op de weegschaal gaan staan en stil blijven staan zolang de balkweergave op de display **1** actief is. Hierbij het gewicht gelijk over beide benen verdelen.

Nu kan de meetwaarde worden afgelezen.

Bij instelling op kg toont de weegschaal het gewicht in stappen van 100 g.

Na het wegen schakelt de weegschaal automatisch uit.

Reiniging

De weegschaal niet in water dompelen.

Geen stoomreiniger gebruiken.

- De weegschaal afvegen met een vochtige doek, geen schuurmiddelen gebruiken.

Foutmeldingen

- De indicatie **EE** verschijnt op de display **1**: Het gewicht is te groot (max. 150 kg).

Het wegen werd niet rustig genoeg of te kort uitgevoerd. Men dient minstens 5 seconden stil op de weegschaal te blijven staan.

- De indicatie **LE** verschijnt:

De batterij is leeg of te zwak.

Batterij vervangen (zie afb. **2**).

Geen accu gebruiken! Alleen een batterij van hetzelfde type gebruiken.

Afvoer



Dit apparaat is geclassificeerd volgens de Europese richtlijn 2002/96/EG over oude elektrische en elektronische apparatuur (waste electrical and electronic equipment – WEEE). Deze richtlijn vormt voor de gehele EU een kader voor de terugname en recycling van oude apparaten.

Vraag bij uw specialzaak om actuele informatie over het afvoeren van afval.

Oude batterijen afgeven bij de daartoe bestemde inzamelpunten of bij de vakhandel.

Garantie

Voor dit apparaat gelden de garanti voorwaarden die worden uitgegeven door de vertegenwoordiging van ons bedrijf in het land van aankoop. De leverancier bij wie u het apparaat hebt gekocht geeft u hierover graag meer informatie.

Om aanspraak te maken op de garantie hebt u altijd uw aankoopbewijs nodig.

Wijzigingen voorbehouden

Sikkerhedsanvisninger

Dette apparat er udelukkende beregnet til husholdningsbrug og ikke til erhvervsmæssige og medicinske indretninger.

Opbevar brugsanvisningen omhyggeligt!

Reparationer på vægten må kun udføres af vores kundeservice for at undgå risici. Stil dig ikke op på vægten med våde fødder eller hvis vægtens overflade er fugtig – skridfare.

Undgå at tabe genstande på vægten.

Oversigt

Figur 1

- 1 Display
- 2 Batterirum

Ibrugtagning

- Træk folien ud af batterirummet 2, figur 2.
- Stil vægten på et jævnt, hårdt og tørt underlag.

Brug

Figur 3

- Tænd vægten ved tast på midten af oversiden.
- Vent til 0.0 vises i displayet 1.
- Stil dig op på vægten og stå roligt medens der vises en bjælke i displayet 1. Vægten skal være fordelt jævnt på begge ben.

Nu kan du aflæse din vægt. Ved indstilling på kg vises vægten i 100 g-trin.

Vægten slukker automatisk efter målingen.

Rengøring

Vægten må aldrig kommes i vand.

Brug ikke damprensere.

- Tør vægten af med en fugtig klud, brug ikke skuremidler.

Fejlmeddelelser

- Symbolet EE vises i displayet 1:
Den vejede vægt er for høj (maks. 150 kg). Væjningen udføres ikke roligt eller længe nok. Stå roligt på vægten i mindst fem sekunder.
- Symbolet L0 vises:
Batteriet er tomt eller for svagt. Udskift batteriet (se figur 2). Brug ikke et genopladeligt batteri! Brug kun samme type batteri.

Bortskaffelse



Dette apparat er mærket iht. bestemmelserne i det europæiske direktiv 2002/96/EF om affald af elektrisk og elektronisk udstyr (waste electrical and electronic equipment – WEEE). Direktivet indeholder bestemmelser mht. retur og brug af gammelt elektrisk og elektronisk udstyr, der gælder i hele EU-området.

Kontakt forhandleren, hvis du er i tvivl om bortskaffelsesmulighederne.

Aflévér brugte batterier på offentlig genbrugsplads eller hos en autoriseret forhandler!

Garanti

På dette apparat yder BOSCH 1 års garanti. Købsnota skal altid vedlægges ved indsendelse til reparation, hvis denne ønskes udført på garanti. Medfølger købsnota ikke, vil reparationen altid blive udført mod beregning. Indsendelse til reparation. Skulle Deres BOSCH apparat gå i stykker, kan det indsendes til vort serviceværksted: BSH Hvidevarer A/S, Telegrafvej 6, 2750 Ballerup, tlf. 44-898985. På reparationer ydes 12 måneders garanti. De kan naturligvis også indsende apparatet gennem Deres lokale forhandler.

Ændringer forbeholdes

Sikkerhetsveiledninger

Dette apparatet er beregnet for bruk i husholdningen og ikke til industrielt eller medisinsk bruk.

Bruksanvisningen må oppbevares omhyggelig!

Reparasjoner på apparatet må kun utføres av våre serviceverksteder for å unngå fare. Ikke stå på vekten når du har våte føtter eller når overflaten er våt – **fare for at du kan skli**. Ikke la gjenstander falle ned på vekten.

Et overblikk

Bilde 1

- 1 Display
- 2 Batterirom

Første gangs bruk

- Trekk folien ut av batterirommet 2, bilde 2.
- Sett vekten på et jevnt, hardt og tørt underlag.

Bruk

Bilde 3

- Vekten slås på ved å presse lett på midten av overflaten.
- Vent til det vises 0.0 på displayet 1.
- Stig opp på vekten og stå stille så lenge strekindikasjonen beveger seg i displayet 1. Fordel vekten jevnt på begge bena.

Les av måleverdien. Ved innstilling i kg, viser vekten resultatet i trinn på 100 g. Etter veiingen slår vekten seg av automatisk.

Rengjøring

Vekten må aldri dyppes ned i vann. Ikke bruk damprensere.

- Tørk av vekten med en fuktig klut, ikke bruk skuremidler.

Feilmeldinger

- Indikasjonen EE vises på displayet 1: Vekten som skal veies er for tung (maks. 150 kg).
Veieprosessen er ikke gjennomført rolig nok, eller ikke lenge nok. Du må stå stille i minst 5 sekunder på vekten.
- Indikasjonen LU vises:
Batteriene er tomme eller for svake.
Skift ut batteriene (se bilde 2).
Ikke bruk oppladbare batterier. Bruk kun batterier av samme type.

Skrotning



Denne maskinen er kjennetegnet tilsvarende det europeiske direktivet 2002/96/EG for brukte elektro- og elektronikkapparater (waste electrical and electronic equipment – WEEE). Dette direktivet angir rammen for avskaffing og gjenvinning av gamle apparater.

Angående aktuelle måter å kvitte deg med apparatet, bør du informere deg hos forhandleren.

Gamle batterier må leveres inn på spesielle oppsamlingsplasser eller til faghandelen.

Garanti

For dette apparatet gjelder de garantibetingelser som er oppgitt av vår representant i de respektive land. Detaljer om disse garantibetingelsene får du ved å henvende deg til elektrohandelen der du har kjøpt apparatet. Ved krav i forbindelse med garantiytelser, er det i alle fall nødvendig å legge fram kvittering for kjøpet av apparatet.

Endringer forbeholdes

Säkerhetsanvisningar

Denna produkt är avsedd att användas i ett hem och alltså inte avsedd för kontinuerlig användning på exempelvis sjukhus.

Spara bruksanvisningen!

Reparationer på personvågen får endast utföras av service. Detta för att undvika olyckor.

Ställ dig inte på vågen med blöta fötter eller om vågens ovandel är blöt eftersom du kan halka. Tappa aldrig föremål på vågen

Beskrivning av vågen

Bild 1

- 1 Display
- 2 Batterifack

Ta automaten i drift

- Dra bort folien från batterifacket 2 se bild 2.
- Ställ vågen på plant, hårt och torrt underlag.

Gör så här

Bild 3

- Starta vågen genom att trycka med foten mitt på vågens ovansida.
- Vänta tills det står 0.0 i displayen 1.
- Ställ dig på vågen och stå stilla tills siffrorna i displayen 1 stannar. Fördela kroppens vikt på båda benen.

Nu kan vikten avläsas. Om vågen är inställd för kg visas vikten i steg om 100 g.

Efter vägningen stängs vågen automatiskt av.

Rengöring

Doppa aldrig vågen i vatten.

Använd aldrig professionell ångrengörare som rengör med ångtryck.

- Torka av vågen med en fuktig trasa. Använd inga starka rengöringsmedel som kan repa vågen.

Felmeddelanden

– Det står EE i displayen 1:

Den som står på vågen väger för mycket (max. 150 kg).

Den som står på vågen står inte stilla eller inte tillräckligt lång tid. Stå stilla minst 5 sekunder på vågen.

– Det står LU i displayen:

Batterierna är för svaga eller helt slut.

Byt till nya (se bild 2).

Använd inga ackumulatorer! Använd endast batterier av samma typ.

Gammal våg och uttjänta batterier



Denna produkt uppfyller kraven för det europeiska direktivet 2002/96/EG om elektriska och elektroniska hushållsprodukter (waste electrical and electronic equipment – WEEE). Direktivet anger ramen för återtagande och återvinning av gamla produkter inom EU.

Fråga i den affär där du köpt vågen var du kan lämna gamla produkter.

Uttjänta batterier kan läggas i närmaste batteriholk.

Konsumentbestämmelser

I Sverige gäller av EHL antagna konsumentbestämmelser. Den fullständiga texten finns hos din handlare. Spar kvittot.

Rätt till ändringar förbehålles.

Turvallisuusohjeita

Tämä laite on tarkoitettu ainoastaan kotitalouskäyttöön, ei ammatti- tai terveyslaitoskäyttöön.

Säilytä käyttöohje huolellisesti!

Laitteen korjaukset, esim. liitäntäjohdon vaihdon, saa tehdä turvallisuusyryistä vain valtuutettu huoltoilike.

Varo astumasta vaa'alle märin jaloin tai jos vaa'an pinta on kostea – **liukastumisvaara.**

Varo pudottamasta esineitä vaa'an päälle.

Laitteen osat

Kuva 1

- 1 Näyttörüutu
- 2 Paristotila

Käyttöönotto

- Irrota folio paristotilasta **2**, kuva **2**.
- Aseta vaaka tasaiselle, kovalle ja kuivalle alustalle.

Käyttö

Kuva 3

- Kytke vaaka päälle koskettamalla kevyesti sen keskikohtaa.
- Odota, kunnes näyttörüutuun **1** tulee \square .
- Astu vaa'an päälle ja seiso liikkumatta, kunnes ilmaisin näyttörüudussa **1** pysähtyy. Seiso niin, että paino jakautuu tasaisesti kummallekin jalalle.

Katso nyt painosi. Kun vaa'an painoysikkönä on kg, vaaka osoittaa painon 100 g tarkkuudella.

Vaaka kytkeytyy painon mittauksen jälkeen automaattisesti pois päältä.

Puhdistus

Älä koskaan upota vaakaa veteen.

Älä käytä höyrypuhdistimia.

- Pyyhi vaaka puhtaaksi kostealla liinalla, älä käytä hankaavia puhdistusmenetelmiä.

Virheilmoitukset

– \square tulee näyttörüutuun **1**:

Punnittava paino on liian suuri (max. 150 kg).

Punnituksen aikana liikuttiin tai vaa'alla ei oltu riittävän kauan. Seiso liikkumatta vaa'alla vähintään viisi sekuntia.

– Näytöksi tulee \square :

Paristo on tyhjä tai liian heikko.

Vaihda paristo (katso kuva **2**).

Älä käytä ladattavaa akkua! Käytä ainoastaan samantyyppistä paristoa.

Kierrätysohjeita



Tässä laitteessa on sähkö- ja elektroniikkalaiteromusta annetun EU-direktiivin 2002/96/EY mukainen merkintä (waste electrical and electronic equipment – WEEE). Direktiivi antaa puitteet käytöstä poistettujen laitteiden palautusoikeudesta ja hyödyntämisestä ja se koskee kaikkia EU-maita.

Tarkempia tietoja kierrätysmahdollisuuksista saat laitteen myyjältä.

Toimita käytöstä poistetut paristot niille tarkoitettuun kunnan tai kaupungin jätehuoltopisteeseen tai vie ne alan liikkeeseen.

Takuu

Tälle laitteelle ovat voimassa maahantuojan myöntämät takuehdot. Täydelliset takuehdot saat myyntiliikkeeltä, josta olet ostanut laitteen. Takuutapauksessa on näytettävä ostokuitti

Oikeudet muutoksiin pidätetään.

Consejos y advertencias de seguridad

El presente aparato ha sido diseñado exclusivamente para uso doméstico y no para uso industrial o médico.

Lea detenidamente las instrucciones de uso del aparato y guárdelas para una posible consulta posterior.

Con objeto de evitar posibles situaciones de peligro, las reparaciones que fuera necesario efectuar sólo podrán ser realizadas por personal técnico del Servicio de Asistencia Técnica Oficial de la marca.

No usar la báscula teniendo los pies mojados o estando húmeda la superficie de la misma – **Peligro de deslizamiento y caída.**

No dejar caer objetos sobre la báscula!

Vista general del aparato

Figura 1

- 1 Pantalla de visualización
- 2 Compartimento para la pila

Puesta en funcionamiento

- Retirar la lámina del compartimento para la pila 2 Fig. 2.
- Colocar la báscula sobre una superficie seca, resistente y plana.

Manejo de la báscula

Figura 3

- Conectar la báscula tocando el centro de la parte superior con un dedo.
- Aguardar a que en la pantalla de visualización 1 aparezca la indicación $\square \square$.
- Subirse a la báscula; mantenerse quieto sobre la misma mientras que la indicación por bandas luminosas en la pantalla de visualización 1 esté desarrollándose. Repartir el peso por igual sobre ambas piernas.

A continuación se puede leer el resultado del pesaje. La báscula muestra el peso, habiendo seleccionado la magnitud kg, en pasos de 100 gramos.

La báscula se desconecta automáticamente tras concluir el pesaje.

Limpieza y cuidados

No sumergir nunca el aparato en el agua! No utilizar para su limpieza limpiadoras de vapor.

- Limpiar el cuerpo de la báscula con un paño húmedo. No utilizar detergentes agresivos ni abrasivos!

Indicaciones de avería

El peso de la persona supera la capacidad de la báscula (máx. 150 kg).

El ciclo de pesaje no se ha realizado con la persona quieta sobre la báscula o ésta no ha permanecido el tiempo suficiente sobre la báscula. Permanecer quieto como mínimo durante 5 segundos sobre la báscula.

- En la pantalla de visualización aparece la indicación $\square \square$:

La pila está agotada o su carga es insuficiente. Cambiar la pila (véase a este respecto Fig. 2).

No utilizar pilas recargables! Utilizar sólo una pila del mismo tipo que la agotada!

Consejos para la eliminación de embalajes y el desguace de aparatos usados



El presente aparato incorpora las marcas prescritas por la directiva europea CE/2002/96 relativa a la retirada y el reciclaje de los aparatos eléctricos y electrónicos usados (WEEE). Esta directiva constituye el marco reglamentario para una retirada y reciclaje de los aparatos usados con validez para toda la Unión Europea.

Su distribuidor le informará gustosamente sobre las vías más actuales y eficaces para la eliminación respetuosa con el medio ambiente de los embalajes y aparatos usados.

Las baterías usadas las deberá entregar en los Puntos o Centros Oficiales de recogida, o en el comercio donde las adquirió.

Garantía

CONDICIONES DE GARANTIA PAE BOSCH, se compromete a reparar o reponer de forma gratuita durante el período de 24 meses, a partir de la fecha de compra por el usuario final, las piezas cuyo defecto o falta de funcionamiento obedezca a causas de fabricación, así como la mano de obra necesaria para su reparación, siempre y cuando el aparato sea llevado por el usuario al taller del Servicio Técnico Autorizado por BOSCH.

En el caso de que el usuario solicitara la visita del Técnico Autorizado a su domicilio para la reparación del aparato, estará obligado el usuario a pagar los gastos del desplazamiento.

Esta garantía no incluye: lámparas, cristales, plásticos, ni piezas estéticas, reclamadas después del primer uso, ni averías producidas por causas ajenas a la fabricación o por uso no doméstico. Igualmente no están amparadas por esta garantía las averías o falta de funcionamiento producidas por causas no imputables al aparato (manejo inadecuado del mismo, limpiezas, voltajes e instalación incorrecta) o falta de seguimiento en las instrucciones de funcionamiento y mantenimiento que para cada aparato se incluyen en el folleto de instrucciones.

Para la efectividad de esta garantía es imprescindible acreditar por parte del usuario y ante el Servicio Autorizado de BOSCH, la fecha de adquisición mediante la correspondiente FACTURA DE COMPRA o que el usuario acompañará con el aparato cuando ante la eventualidad de una avería lo tenga que llevar al Taller Autorizado.

La intervención en el aparato por personal ajeno al Servicio Técnico Autorizado por BOSCH, significa la pérdida de garantía. GUARDE POR TANTO LA FACTURA DE COMPRA Todos nuestros técnicos van provistos del correspondiente carnet avalado por ANFEL (Asociación Nacional de Fabricantes de Electrodomésticos) que le acredita como Servicio Autorizado de BOSCH. Exija su identificación.

Se reserva el derecho a efectuar modificaciones.

Indicações de segurança

Este aparelho foi concebido para uso doméstico e não para fins industriais nem medicinais.

Guardar as instruções de serviço em local seguro!

Reparações no aparelho só devem ser efectuadas pelos nossos Serviços Técnicos, para se evitarem situações de perigo.

Não subir para a balança com os pés molhados, nem se a superfície da balança estiver húmida – **perigo de escorregar**.

Não deixar cair objectos sobre a balança.

Perspectiva da balança

Fig. 1

- 1 Painel de indicações
- 2 Compartimento das pilhas

Colocação em funcionamento

- Retirar a película do compartimento das pilhas 2, Fig. 2.
- Colocar a balança sobre uma superfície plana, rija e seca.

Utilização

Fig. 3

- Ligar a balança, exercendo ligeira pressão sobre o centro da superfície.
- Esperar até aparecer $\square \cdot \square$ no painel de indicações 1
- Subir para a balança e manter-se imóvel, enquanto estiver a passar a indicação de barras no painel de indicações 1. Distribuir uniformemente o peso do corpo sobre as duas pernas.

Agora pode ser feita a leitura do valor da pesagem. A balança indica o peso em fases de 100 gr, se a regulação tiver sido processada para kg.

A balança desliga automaticamente, após a operação de pesagem.

Limpeza

Nunca mergulhar a balança em água.

Não utilizar aparelhos de limpeza a vapor.

- Limpar a balança com um pano húmido, não utilizar produtos abrasivos.

Indicações de anomalias

- A indicação EE aparece no painel de indicações 1:

O peso a ser pesado é muito elevado (máx: 150 kg). A operação de pesagem não foi executada com o corpo imóvel ou o tempo não foi suficientemente longo. Mantenha-se quieto sobre a balança durante, pelo menos, 5 segundos.

- A indicação L aparece:

A pilha está descarregada ou muito fraca. Substituir a pilha (ver a Fig. 2).

Não utilizar acumuladores! Utilizar apenas pilhas do mesmo tipo.

Reciclagem



Este aparelho está identificado em conformidade com a Directiva Europeia 2002/96/EG sobre aparelhos eléctricos e electrónicos antigos (waste electrical and electronic equipment – WEEE).

A directiva define os parâmetros para uma aceitação e reciclagem dos aparelhos antigos, válida para todo o espaço da UE.

Sobre os meios actuais de reciclagem, deverá informar-se junto do seu Agente Comercial.

Entregue as pilhas velhas nos locais de recolha municipais ou no seu vendedor especializado.

Garantia

Para este aparelho vigoram as condições de garantia publicadas pelo nosso representante no país, em que o mesmo for adquirido. O Agente onde comprou o aparelho poderá dar-lhe mais pormenores sobre este assunto. Para a prestação de qualquer serviço em garantia é, no entanto, necessária a apresentação do documento de compra do aparelho.

Direitos reservados quanto a alterações

Υποδείξεις ασφαλείας

Η συσκευή αυτή προορίζεται για οικιακή χρήση και όχι για επαγγελματικούς και ιατρικούς σκοπούς.

Φυλάξτε καλά τις οδηγίες χρήσης!

Επισκευές στη συσκευή επιτρέπεται να εκτελούνται μόνον από την υπηρεσία τεχνικής εξυπηρέτησης των πελατών μας, ώστε να αποφεύγονται οι κίνδυνοι.

Μην ανεβαίνετε στη ζυγαριά με βρεγμένα πόδια ή όταν είναι βρεγμένη η επιφάνεια της ζυγαριάς – **Κίνδυνος ολίσθησης.**

Προσέχετε να μην πέφτουν αντικείμενα πάνω στη ζυγαριά.

Με μια ματιά

Εικόνα 1

1 Οθόνη

2 Χώρος μπαταριών

Θέση σε λειτουργία

- Τραβήξτε το λεπτό πλαστικό φύλλο έξω από τον χώρο μπαταριών **2**, εικόνα **2**.
- Τοποθετήστε τη ζυγαριά σε επίπεδο, σκληρό και στεγνό δάπεδο.

Χειρισμός

Εικόνα 3

- Θέτετε τη ζυγαριά σε λειτουργία, αγγίζοντάς την στο κέντρο της επάνω μεριάς.
- Περιμένετε, μέχρι να εμφανιστεί στην οθόνη **1** το 0.0.
- Ανεβείτε στη ζυγαριά και μείνετε ακίνητοι, μέχρις ότου σταματήσει η ένδειξη της ράβδου στην οθόνη **1**. Το βάρος σας θα πρέπει να κατανέμεται ομοιόμορφα και στα δύο σας πόδια.

Τώρα μπορείτε να διαβάσετε την τιμή μέτρησης. Η ζυγαριά δείχνει σε περίπτωση ρύθμισης σε kg το βάρος σε βήματα 100 g.

Μετά τη διαδικασία μέτρησης η ζυγαριά τίθεται αυτόματα εκτός λειτουργίας.

Καθαρισμός

Μη βυθίσετε τη ζυγαριά ποτέ μέσα σε νερό.

Μη χρησιμοποιήσετε ατμοκαθαριστή

- Σκουπίστε τη ζυγαριά με βρεγμένο πανί, μη χρησιμοποιείτε διαβρωτικά μέσα.

Μηνύματα σφάλματος

– Εμφανίζεται η ένδειξη ΕΕ στην οθόνη **1**:

Το προς ζύγιση βάρος είναι πολύ μεγάλο (max. 150 kg). Η διαδικασία ζύγισης δεν έγινε με ηρεμία ούτε για επαρκές χρονικό διάστημα. Σταθείτε τουλάχιστον επί πέντε δευτερόλεπτα με ηρεμία επάνω στη ζυγαριά.

– Εμφανίζεται η ένδειξη ΕΒ:

Η μπαταρία έχει αδειάσει ή είναι πολύ εξασθενημένη. Αλλάξτε την μπαταρία (βλ. εικόνα **2**). Μη χρησιμοποιήσετε συσσωρευτή! Χρησιμοποιείτε μόνον μπαταρία του ίδιου τύπου.

Απόσυρση



Η συσκευή αυτή έχει σημειωθεί βάσει της ευρωπαϊκής οδηγίας 2002/96/ΕΚ περί παλιών ηλεκτρικών και ηλεκτρονικών συσκευών (waste electrical and electronic equipment – WEEE). Η οδηγία θέτει το πλαίσιο για την επιστροφή και αξιοποίηση των παλιών συσκευών που ισχύει σε όλη την Ευρωπαϊκή Ένωση.

Σχετικά με τους επικαιρους τρόπους απόσυρσης παρακαλείσθε ν' απευθυνθείτε στο ειδικό κατάστημα απ' όπου αγοράσατε τη συσκευή. Παραδίδετε τις παλιές μπαταρίες σε δημόσια κέντρα συλλογής ή στο ειδικό κατάστημα.

ΟΡΟΙ ΕΓΓΥΗΣΗΣ

1. Η εγγύηση παρέχεται για εικοσιτέσσερις (24) μήνες, από την ημερομηνία αγορά της συσκευής που αναγράφεται στη θεωρημένη απόδειξη αγοράς (δελτίο λιανικής πώλησης ή τιμολόγιο). Για την παροχή της εγγύησης απαιτείται η επίδειξη της θεωρημένης απόδειξης αγοράς.
2. Η εταιρία, μέσα στα πιο πάνω χρονικά όρια, σε περίπτωση πλημμελούς λειτουργίας της συσκευής, αναλαμβάνει την υποχρέωση επαναφοράς σε ομαλή λειτουργία και της αντικατάστασης κάθε τυχόν ελαττωματικού μέρους, (πλην των αναλώσιμων και των ευπαθών, όπως τα γυάλινα, οι λαμπτήρες κ.λπ.) εφόσον αυτή προέρχεται από την κατασκευή και όχι από την κακή χρησιμοποίηση, την λανθασμένη εγκατάσταση, την μη τήρηση των οδηγιών χρήσης, την ακατάλληλη συντήρηση, την επέμβαση μη εξουσιοδοτημένων προσώπων ή εξωγενείς παράγοντες όπως ηλεκτρικές αντιδράσεις κ.λπ. Στην περίπτωση που η εταιρία ειδοποιηθεί για την πλημμελή λειτουργία μετά την πάροδο εξαμήνου από την αγορά της, θεωρείται ότι η συσκευή κατά την παράδοσή της στον τελικό καταναλωτή λειτουργούσε κανονικά και ότι η βλάβη δεν οφείλεται σε ελαττωματικότητά της εκτός αν ο τελικός καταναλωτής αποδείξει το αντίθετο. Κατά τη διάρκεια της εγγύησης παρέχονται δωρεάν το ανταλλακτικά, η εργασία επισκευής και η μεταφορά της συσκευής (αν αυτό κριθεί απαραίτητο) στα συνεργεία της εταιρίας. Οποιαδήποτε άλλη αξίωση αποκλείεται.
3. Η εγγύηση δεν ισχύει σε περίπτωση πραγματοποίησης επισκευών ή γενικά παρεμβάσεων μη εξουσιοδοτημένων από την εταιρεία προσώπων στη συσκευή.
4. Η κάθε επισκευή ή αντικατάσταση ελαττωματικού μέρους δεν παρατείνει το χρόνο της εγγύησης.
5. Εξαρτήματα και υλικά που αντικαθιστώνται κατά τη διάρκεια της εγγύησης επιστρέφονται στο συνεργείο.
6. Η εγγύηση παύει να ισχύει από τη στιγμή που η κυριότητα της συσκευής μεταβιβαστεί σε τρίτο πρόσωπο από τον αγοραστή.
7. Αλλαγή της συσκευής γίνεται μόνο στην περίπτωση που δεν είναι δυνατή η επιδιόρθωσή της.

Τηρούμε το δικαίωμα αλλαγών.

Güvenlik bilgileri

Bu cihaz evde kullanılmak için üretilmiş olup, ticari ve tıbbi işletmelerdeki kullanım için elverişli değildir.

Kullanma kılavuzunu itinayla saklayınız!

Cihazda yapılacak onarımlar, herhangi bir tehlike oluşmasını önlemek için, sadece yetkili servisimiz tarafından yapılmalıdır.

Tartıya ıslak ayaklar ile veya tartının üzeri ıslakken çıkmayınız, aksi halde kayıp düşme ihtimali söz konusudur.

Tartının üzerine herhangi bir cisim düşürmeyiniz.

Genel bakış

Resim 1

- 1 Gösterge
- 2 Pil gözü

Cihazın çalıştırılması

- Pil gözünden 2 folyoyu dışarı çekiniz Resim 2.
- Tartıyı düz, sert ve kuru bir zemin üzerine yerleştiriniz.

Tartının kullanılması

Resim 3

- Tartının üst tarafının ortasına basarak (tıklayarak) tartıyı açınız.
- Göstegede 1 0.0 görününceye kadar bekleyiniz.
- Tartının üzerine çıkınız ve göstergede çubuk göstergesi 1 çalıştığı sürece, tartı üzerinde hareket etmeden durunuz. Ağırlığınızı iki bacağınıza aynı oranda dağıtınız.

Şimdi ölçüm değerini okuyabilirsiniz. Tartı, kg ayarında 100 g ölçüm adımları ile ağırlığınızı gösterir.

Tartı ölçüm işleminden sonra otomatik olarak kapanır.

Cihazın temizlenmesi

Tartı kesinlikle suya sokulmamalıdır.

Temizlik için buharlı temizleme cihazları kullanılmamalıdır.

- Tartıyı nemli bir bez ile siliniz, ovalama gerektiren temizlik malzemeleri kullanmayınız.

Hata mesajları

- Göstergede 1 EE görüntüsü beliriyor: Tartılacak kişi çok ağır (azm. 150 kg). Tartma işlemi kesin durularak veya yeterince uzun durularak yapılmadı. Tartı üzerinde en az 5 saniye kesin durulmalıdır.
- Göstergede LB görüntüsü beliriyor: Pil boşalmış veya zayıflamış. Pili değiştiriniz (bkz. Resim 2).
- Akü kullanmayınız! Sadece aynı türden pil kullanınız.

Cihazın giderilmesi



Bu cihaz, elektro ve elektronik eski cihazlar (waste electrical and electronic equipment – WEEE) ile ilgili, 2002/96/EG numaralı Avrupa direktifine uygun olarak işaretlenmiştir. Bu direktif, eski cihazların geri alınması ve değerlendirilmesi için, AB dahilinde geçerli olan bir uygulama kapsamını belirlemektedir.

Güncel giderme yol ve yöntemleri hakkında lütfen yetkili satıcınızdan bilgi alınız.

Eski pilleri resmi toplama yer veya merkezlerine ya da yetkili satıcıya veriniz.

Garanti

Bu cihaz için, yurt dışındaki temsilciliklerimizin vermiş olduğu garanti şartları geçerlidir. Bu hususda daha detaylı bilgi almak için, cihazı satın aldığınız satıcıya baş vurunuz. Garanti süresi içerisinde bu garantiden yararlanabilmek için, cihazı satın aldığınızı gösteren fişi veya faturayı göstermeniz şarttır.

Değişiklikler olabilir.

Wskazówki bezpieczeństwa

Urządzenie przeznaczone jest wyłącznie do użytku domowego. Urządzenie nie jest przeznaczone do użytku zawodowego, nie medycznego.

Instrukcję użytkowania i obsługi proszę starannie przechowywać!

Aby uniknąć zagrożeń, naprawy urządzenia należy do wykonywać tylko w autoryzowanym punkcie serwisowym naszej firmy.

Nie stawać na wadze mokrymi stopami, ani gdy powierzchnia wagi jest wilgotna – **niebezpieczeństwo ześlizgnięcia**.

Zwracać uwagę, aby na wagę nie spadały żadne przedmioty.

Opis urządzenia

Rysunek 1

- 1 Wyświetlacz
- 2 Komora baterii zasilającej

Uruchamianie urządzenia

- Otworzyć komorę baterii zasilającej 2 i wyjąć pasek folii osłaniający styki baterii rysunek 2.
- Wagę postawić na płaskiej, twardej i suchej powierzchni.

Obsługa

Rysunek 3

- Włączyć wagę poprzez naciśnięcie w środku górnej powierzchni.
- Zaczekać, aż na wyświetlaczu 1 pojawi się 0.0.
- Wejść na wagę i stać spokojnie tak długo, aż na wyświetlaczu 1 przebiegnie wskaźnik słupkowy. Ciężar ciała rozłożyć przy tym równomiernie na obie nogi.

Teraz można odczytać zmierzoną wartość. Przy nastawieniu na kg waga wskazuje ciężar z dokładnością do 100 g. Po zmierzeniu ciężaru ciała waga wyłącza się automatycznie.

Czyszczenie urządzenia

Wagi nie wolno nigdy zanurzać w wodzie. Nie wolno stosować urządzeń czyszczących strumieniem pary.

- Wagę przetrzeć wilgotną ścierką, nie stosować żadnych środków szorujących.

Meldunki błędów

- Na wyświetlaczu 1 pojawia się EE:
Ważona osoba jest za ciężka (maks. 150 kg). Osoba ważona stała na wadze niespokojnie lub za krótko. Proszę stać spokojnie co najmniej 5 sekund.
- Na wyświetlaczu pojawia się LB:
Bateria się wyczerpała lub jest za słaba. Wymienić baterię (patrz rysunek 2). Nie stosować akumulatorów! Stosować tylko baterie tego samego typu.

Usuwanie opakowania, zużytego urządzenia i baterii



Niniejsze urządzenie oznaczone jest zgodnie z europejskimi przepisami 2002/96/EG o zużytych urządzeniach elektrycznych i elektronicznych (waste electrical and electronic equipment – WEEE). Przepisy te wytyczają ramowe warunki zwrotu i recyklingu zużytych urządzeń ważne w całej Unii Europejskiej.

Aktualne informacje dotyczące sposobu usunięcia opakowania lub zużytego urządzenia można uzyskać w punkcie zakupu urządzenia. Zużyte baterie proszę oddać w punkcie zbioru baterii lub w handlu specjalistycznym.

Gwarancja

Dla urządzenia obowiązują warunki gwarancji wydanej przez nasze przedstawicielstwo handlowe w kraju zakupu. Dokładne informacje otrzymacie Państwo w każdej chwili w punkcie handlowym, w którym dokonano zakupu urządzenia. W celu skorzystania z usług gwarancyjnych konieczne jest przedłożenie dowodu kupna urządzenia. Warunki gwarancji Warunki gwarancji regulowane są odpowiednimi przepisami Kodeksu cywilnego oraz Rozporządzeniem Rady Ministrów z dnia 30.05.1995 roku „W sprawie szczególnych warunków zawierania i wykonywania umów rzeczy ruchomych z udziałem konsumentów“

Zastrzega się prawo wprowadzania zmian.

Biztonsági tudnivalók

A készülék háztartási használatra készült, és nem alkalmas ipari vagy egészségügyi alkalmazásra.

Kérjük, gondosan őrizze meg a használati utasítást!

A készülék javítását csakis a vevő-szolgálatunk végezheti, hogy a veszélyek elkerülhetők legyenek.

Ne lépjen a mérlegre nedves lábbal vagy ha annak felülete nedves – **csúszásveszély**.

Ügyeljen arra, hogy ne ejtsen semmilyen tárgyat a mérlegre.

A készülék részei:

1 ábra

1 kijelző

2 elemtartó rekesz

Üzembe helyezés

- Az elemtartó rekeszből **2** húzza ki a fóliát, **2** ábra.
- Helyezze a mérleget egy sík, kemény és száraz felületre.

Használat

3 ábra

- Kapcsolja be a mérleget úgy, hogy a felületének a közepét megérinti.
- Várjon, míg a kijelzőn **1** megjelenik a 0.0.
- Lépjen a mérlegre és álljon nyugodtan, míg a mérőkijelző végighalad a kijelzőn **1**. A testsúlyát egyenletesen ossza meg a két lábán.

Ekkor olvassa le a mért értéket. A mérleg kg-ra történt beállítás esetén 100 g pontossággal jelzi ki a súlyt.

A mérés után a mérleg automatikusan kikapcsol.

Tisztítás

A mérleget soha ne merítse vízbe.

Ne használjon gőzüzemű tisztítót!

- A mérleget nedves ruhával törölje le, ne használjon hozzá súrolószert.

Hibajelzések

– A kijelzőn **1** megjelenik az EE kijelzés:

A mérendő súly túl nagy (max. 150 kg).

Nem állt nyugodtan vagy elég hosszú ideig a mérlegen. Legalább öt másodpercen át álljon nyugodtan a mérlegen.

– Megjelenik az L0 kijelzés:

Az elem lemerült vagy túl gyenge Cseréljen elemet (lásd a **2** ábrát). Ne használjon akkumulátort. Csakis azonos típusú elemeket használjon.

Újrahasznosítás



A készülék a 2002/96/EG, az elektromos és elektronikus használt készülékekről szóló (waste electrical and electronic equipment WEEE) európai irányelveknek megfelelően van jelölve. Az irányelvek megadják a használt készülékek visszavételének és értékesítésének kereteit az egész EU-ban érvényes módon.

Az aktuális ártalmatlanítási lehetőségekről kérjük, tájékozódjon a szakkereskedőnél.

A lemerült elemeket a nyilvános gyűjtőhelyeken vagy a szakkereskedőnél adja le.

Garanciális feltételek

A garanciális feltételeket a 117/1991 (IX. 10) számú kormányrendelet szabályozza. 72 órán belüli meghibásodás esetén a készüléket a kereskedelem kicseréli.

Ezután vevőszolgálatunk gondoskodik az előírt 15 napon belüli, kölcsönkészülék biztosítása esetén 30 napon belüli javításról.

A garanciális szolgáltatásokat a vásárlásnál kapott, szabályosan kitöltött garanciajeggyel lehet igénybevenni, amely minden egyéb garanciális feltételt is részletesen ismert.

Minőségtanúsítás: A 2/1984. (111.10.)

BkM-IpM számú rendelete alapján, mint forgalmazó tanúsítjuk, hogy a készülék a vásárlási tájékoztatóban közölt adatoknak megfelelően

A változtatások joga fenntartva.

Указания за безопасност

Този уред е предназначен за ползване в домакинството и не е подходящ за използване в промишлени или медицински институции.

Съхранете грижливо упътването за употреба!

За да се избегнат рискове, поправки на уреда могат да се извършват само от наш оторизиран сервиз.

Не стъпвайте върху кантара с мокри крака или когато повърхността на кантара е влажна – **има опасност от подхлъзване.**

Не допускайте върху везната да падат предмети.

С един поглед

схема **1**

1 Дисплей

2 Място за батериите

Пуск в експлоатация

- Изтеглете фолиото от мястото за батериите **2** схема **2**.
- Поставете кантара върху равна, твърда и суха повърхност.

Експлоатация

схема **3**

- Включете кантара чрез натискане в средата на горната му страна.
- Изчакайте, докато на дисплея **1** се появи 0.0.
- Качете се на кантара и стойте спокойно и мирно, докато изтече диаграмата на дисплея **1**.

Разпределете теглото равномерно върху двата крака.

Сега можете да отчетете измереното тегло. Ако е настроен в килограми, кантарът указва теглото Ви на стъпки от по 100 г.

След измерването кантарът изключва автоматично.

Почистване

Никога не потапяйте кантара във вода.

Не използвайте парочистачка.

- Избършете кантара с влажна (хавлиена) кърпа, не използвайте абразивни средства.

Съобщения за нередности

– На дисплея **1** се появява индикация EE :

Теглото, което ще се измерва е прекалено голямо (максимум 150 кг).

Измерването не е извършено в спокойно положение или не е било достатъчно дълго. Престоят в спокойно положение върху кантара трябва да е минимум пет секунди.

– Появява се индикация LO :

Батериите са слаби или изхабени.

Сменете батериите (виж схема **2**).

Не използвайте акумулаторни батерии! Използвайте само батерии от същия тип.

Изхвърляне



Този уред е обозначен в съответствие с директива 2002/96/EG на Европейския съюз за електро- и електронни уреди (waste electrical and electronic equipment – WEEE). Директивата определя рамката на изискванията, валидни за ЕС, относно връщането и рециклирането на използваните уреди.

За актуалните начини за изхвърляне се информирайте при Вашия търговец! Старите батерии предавайте на обществените пунктове за отпадъци или в специализираните магазини.

Гаранция

За този уред са валидни условията за гаранция, които са издадени от нашите представителства в съответната страна. Подробности ще Ви даде Вашия търговец, откъдето сте закупили уреда, по всяко време при запитване то Ваша страна. При използване на гаранцията на уреда е необходимо във всеки случай да представите бележката за покупката.

Запазваме си правото на промени.

Указания по технике безопасности

Етот бытовей прибор предназначен для использования только в домашнем хозяйстве, а не в промышленных и медицинских учреждениях.

Храните инструкцию по эксплуатации в надежном месте!

Во избежание опасных для пользователя ситуаций, ремонт прибора должен выполняться только специалистами нашей Службы сервиса. Нельзя вставать на весы мокрыми ногами или на влажную поверхность весов, **иначе можно поскользнуться**. Нельзя ронять на весы какие-либо предметы.

Комплектный обзор

Рисунок 1

- 1 Дисплей
- 2 Отделение для батареек

Ввод в эксплуатацию

- Извлеките из отделения для батареек **2** полиэтиленовую пленку рисунок **2**.
- Поставьте весы на ровное, твердое и сухое основание.

Использование

Рисунок 3

- Включите весы, прикоснувшись к ним сверху посередине.
- Подождите, пока на дисплее **1** не появится индикация 0.0.
- Встаньте на весы и стойте на них спокойно до тех пор, пока штриховая индикация на дисплее **1** не исчезнет. При этом Вам следует равномерно распределить вес на обе ноги.

Теперь можно прочесть результат измерения. Весы показывают вес при установке на «кг» пошагово, причем один шаг соответствует 100 г. После измерения весы автоматически выключаются.

Чистка

Никогда не погружайте весы в воду. Нельзя пользоваться пароочистителями.

- Протрите весы влажной тряпкой, пользоваться абразивными чистящими средствами нельзя.

Сообщения об ошибках

– На дисплее **1** появляется индикация **EE**:

Измеряемый вес слишком большой (макс. 150 кг).

Взвешиваемый человек не стоял спокойно в течение достаточно долгого времени. На весах следует стоять спокойно в течение минимум пяти секунд.

– На дисплее появляется индикация **LO**:

Батарейка разрядилась или она слишком слабая.

Замените батарейку (смотрите рисунок **2**).

Аккумулятором пользоваться нельзя! В весы можно вставлять только батарейку такого-же типа.

Утилизация



Этот бытовой электроприбор имеет обозначение согласно требованиям Директивы ЕС 2002/96/EG об отслуживших свой срок электрических и электронных приборах (waste electrical and electronic equipment – WEEE). В этой Директиве приведены правила, действующие на всей территории ЕС, по приему и утилизации отслуживших свой срок приборов.

Информация об актуальных методах утилизации Вы сможете получить у Вашего торгового агента.

Отработанные батарейки следует сдавать в общественные приемные пункты или назад в ту торговую организацию, где Вы приобрели Ваши весы.

Условия гарантийного обслуживания

Получить исчерпывающую информацию об условиях гарантийного обслуживания Вы можете в Вашем ближайшем автоторговом сервисном центре или в сервисном центре от производителя ООО «БСХ Бытовая Техника», а также найти в фирменном гарантийном талоне, выдаваемом при продаже.

Право на внесение изменений оставляем за собой.

تعليمات السلامة

إن هذا الجهاز مهيأ للاستخدام المنزلي وليس مصمماً للاستعمال الحرفي. أو الاستخدام في المؤسسات الطبية.

ينبغي الاحتفاظ بعناية بتعليمات الاستخدام!

لا ينبغي إجراء أي إصلاحات على الجهاز إلا بمعرفة أحد مراكز الخدمة الخاصة بنا من أجل تفادي التعرض لأية مخاطر.

كما يجب تجنب الوقوف على الجهاز إذا كانت القدمان مبتلتان أو إذا كان السطح العلوي للجهاز مبتلاً، حيث أن هذا قد يتسبب في الترحلق من على الجهاز.

وينبغي الانتباه إلى عدم سقوط أية أشياء على الجهاز.

نظرة عامة

شكل رقم 1

1 شاشة العرض

2 حانة البطاريات

استخدام الجهاز

- اسحب الشريط العازل المتواجد في حانة البطاريات 2 شكل رقم 2.
- ضع الميزان على أرضية مستوية وصلبة وجافة.

طريقة الاستعمال

شكل رقم 3

- شغل الجهاز بالضغط على سطحه العلوي من الوسط.
- انتظر لحين أن يظهر في شاشة العرض 1 البيان 0.0.
- اصعد على الميزان وقف بهدوء لحين أن يختفي الشريط العرضي للرسم البياني. انتبه إلى توزيع الوزن على نحو متساوي على كلتا الساقين.
- وبمكثك الآن قراءة القيمة المبينة للوزن. في حالة الضغط على نظام الكيلوجرام فإن إظهار الوزن يجري على صورة خطوات تصاعديّة ذات منوال أساسه 100 جرام.
- يفصل الميزان نفسه تلقائياً بعد الانتهاء من عملية القياس.

التنظيف

لا تقم على الإطلاق بتغطيس الميزان في الماء.

ولا تستخدم في تنظيفه أجهزة التنظيف العاملة بالبخار.

- نظف الميزان باستخدام فوطة مبللة شياً ماء، ولا تستخدم أية مواد أو وسائل تنظيف كاشطة.

بيانات الأخطاء

– يظهر في شاشة العرض البيان EE بدلاً من القيمة الناتجة عن قياس الوزن.

يدل هذا على أن القيمة القصوى للوزن قد جرى تحطيتها (أقصى حد 150 كجم)

عملية الوزن لم تكن مصحوبة بالتزام الهدوء أو لم يتم تنفيذها لفترة طويلة بما فيه الكفاية. ينبغي الوقوف على الميزان على الأقل لمدة خمس ثوان مع التزام الهدوء.

– يظهر في شاشة العرض البيان LO .

يدل هذا على أن البطاريات فارغة أو ضعيفة. استبدل البطاريات (انظر الشكل رقم 2).

لا تستخدم بطاريات قابلة للشحن. استخدم فقط البطاريات التي لها نفس المواصفات.

التخلص من الجهاز



هذا الجهاز مطابق للمواصفات الأوروبية 2002/96 للمجموعة الاقتصادية الأوروبية الخاصة بالأجهزة الكهربائية والإلكترونية القديمة

waste electrical and electronic (equipment – WEEE).

وهذه المواصفة تحدد الإطار العام لقواعد تسري في جميع دول الاتحاد الأوروبي بخصوص استعادة الأجهزة القديمة وإعادة استغلالها.

يمكن الحصول على أحدث المعلومات المتعلقة بالتخلص من الأجهزة المستهلكة من المحلات التجارية المتخصصة.

الضمان

شروط الضمان لهذا الجهاز مبينة عن طريق ممثلنا في بلد الشراء . لمزيد من التفاصيل يمكنك الاتصال بالموزع المعتمد. عند تقديم شكوى في حالة الضمان يجب تقديم إيصال الشراء معها.

نحتفظ بالحق في إجراء تعديلات.

Garantiebedingungen

Gültig in der Bundesrepublik Deutschland

Die nachstehenden Bedingungen, die Voraussetzungen und Umfang unserer Garantieleistung umschreiben, lassen die Gewährleistungsverpflichtungen des Verkäufers aus dem Kaufvertrag mit dem Endabnehmer unberührt.

Bosch Info-Team:

DE ☎ 0 18 05 / 26 72 42 (EUR 0,12/Min)

AT ☎ 06 60 / 59 95

Internet:

<http://www.bosch-hausgeraete.de>

Für dieses Gerät leisten wir Garantie gemäß nachstehenden Bedingungen:

1. Wir beheben unentgeltlich nach Maßgabe der folgenden Bedingungen (Nr. 2 – 6) Mängel am Gerät, die nachweislich auf einem Material- und/ oder Herstellungsfehler beruhen wenn sie uns unverzüglich nach Feststellung und innerhalb von 24 Monaten – bei gewerblichem Gebrauch oder gleichzusetzender Beanspruchung innerhalb von 12 Monaten – nach Lieferung an den Erstendabnehmer gemeldet werden. Zeigt sich der Mangel innerhalb von 6 Monaten ab Lieferung, wird vermutet, dass es sich um einen Material- oder Herstellungsfehler handelt.
2. Die Garantie erstreckt sich nicht auf leicht zerbrechliche Teile wie z.B. Glas oder Kunststoff bzw. Glühlampen.
Eine Garantiepflicht wird nicht ausgelöst durch geringfügige Abweichungen von der Soll-Beschaffenheit, die für Wert und Gebrauchstauglichkeit des Gerätes unerheblich sind, oder durch Schäden aus chemischen und elektrochemischen Einwirkungen von Wasser, sowie allgemein aus anomalen Umweltbedingungen oder sachfremden Betriebsbedingungen oder das Gerät sonst mit ungeeigneten Stoffen in Berührung gekommen ist. Ebenso kann keine Garantie übernommen werden, wenn die Mängel am Gerät auf Transportschäden, die nicht von uns zu vertreten sind, nicht fachgerechte Installation und Montage, Fehlgebrauch, mangelnde Pflege oder Nichtbeachtung von Bedienungs- oder Montagehinweisen zurückzuführen sind.
Der Garantieanspruch erlischt, wenn Reparaturen oder Eingriffe von Personen vorgenommen werden, die hierzu von uns nicht ermächtigt sind, oder wenn unsere Geräte mit Ersatzteilen, Ergänzungs- oder Zubehöerteilen versehen werden, die keine Originalteile sind und dadurch ein Defekt verursacht wurde.
3. Die Garantieleistung erfolgt in der Weise, dass mangelhafte Teile nach unserer Wahl unentgeltlich instandgesetzt oder durch einwandfreie Teile ersetzt werden.
Geräte, die zumutbar (z.B. im PKW) transportiert werden können und für die unter Bezugnahme auf diese Garantie eine Garantieleistung beansprucht wird, sind unserer nächstgelegenen Kundendienststelle oder unserem Vertragskundendienst zu übergeben oder einzusenden. Instandsetzungen am Aufstellungsort können nur für stationär betriebene (feststehende) Geräte verlangt werden. Es ist jeweils der Kaufbeleg mit Kauf- und/oder Lieferdatum vorzulegen. Ersetzte Teile gehen in unser Eigentum über.
4. Sofern die Nachbesserung von uns abgelehnt wird oder fehlschlägt, wird innerhalb der oben genannten Garantiezeit auf Wunsch des Endabnehmers kostenfrei gleichwertiger Ersatz geliefert.
Im Falle einer Ersatzlieferung behalten wir uns die Geltendmachung einer angemessenen Nutzungsanrechnung für die bisherige Nutzungszeit vor.
5. Garantieleistungen bewirken weder eine Verlängerung der Garantiefrist, noch setzen sie eine neue Garantiefrist in Lauf. Die Garantiefrist für eingebaute Ersatzteile endet mit der Garantiefrist für das ganze Gerät.
6. Weitergehende oder andere Ansprüche, insbesondere solche auf Ersatz außerhalb des Gerätes entstandener Schäden sind – soweit eine Haftung nicht zwingend gesetzlich angeordnet ist – ausgeschlossen.

Diese Garantiebedingungen gelten für in Deutschland gekaufte Geräte. Werden Geräte ins Ausland verbracht, die die technischen Voraussetzungen (z.B. Spannung, Frequenz, Gasarten, etc.) für das entsprechende Land aufweisen und die für die jeweiligen Klima- und Umweltbedingungen geeignet sind, gelten diese Garantiebedingungen auch, soweit wir in dem entsprechenden Land ein Kundendienstnetz haben. Für im Ausland gekaufte Geräte gelten die von unserer jeweils zuständigen Landesvertretung herausgegebenen Garantiebedingungen. Diese können Sie über Ihren Fachhändler, bei dem Sie das Gerät gekauft haben, oder direkt bei unserer Landesvertretung anfordern.

Beachten Sie unser weiteres Kundendienst-Angebot:

Auch nach Ablauf der Garantie stehen Ihnen unser Werkskundendienst und unsere Servicepartner zur Verfügung.

Robert Bosch Hausgeräte GmbH
Carl Wery Str. 34 / 81739 München // Germany

PPW4200//0606
de, en, fr, it, nl, da, no, sv, fi,
es, pt, el, tr, pl, hu, bg, ru, ar