



BOSCH



Register your
new appliance
now at MyBosch and
enjoy benefits free of
charge:
[bosch-home.com/
welcome](http://bosch-home.com/welcome)

VitaJuice

MES4...

[de]	Gebrauchsanleitung	Entsafter	6
[en]	Information for Use	Centrifugal juicer	12
[fr]	Manuel d'utilisation	Centrifugeuse	17
[it]	Manuale utente	Centrifuga	23
[nl]	Gebruikershandleiding	Sapcentrifuge	29
[da]	Betjeningsvejledning	Saftcentrifuge	35
[no]	Bruksanvisning	Råsaftsentrifuge	41
[sv]	Bruksanvisning	Råsaftcentrifug	46
[fi]	Käyttöohje	Mehulinko	51
[es]	Manual de usuario	Exprimidor	56
[pt]	Manual do utilizador	Centrifugador	62
[el]	Εγχειρίδιο χρήστη	Αποχυματής	68
[tr]	Kullanım kılavuzu	Meyve sıkacağı	74
[pl]	Instrukcja obsługi	Sokowirówka	80
[uk]	Керівництво з експлуатації	Соковыжималка	86
[ru]	Руководство пользователя	Соковыжималка центробежная	92
[ar]	دليل المستخدم	عصرة الفاكهة	98





<https://ium-pim.bsh-digital.com/8001379391>

- [de]** Weitere Informationen und Erklärungen finden Sie online. Scannen Sie den QR-Code auf der Titelseite.
- [en]** You can find additional information and explanations online. Scan the QR code on the title page.
- [fr]** Vous pouvez trouver d'autres informations et explications en ligne. Scannez le code QR sur la page de titre.
- [it]** Puoi trovare ulteriori info e spiegazioni online. Scansiona il codice QR sul frontespizio.
- [nl]** U kunt online aanvullende informatie en uitleg vinden. Scan de QR-code op de titelpagina.
- [da]** Der findes yderligere oplysninger og forklaringer online. Skan QR-koden på forsiden.
- [no]** Du kan finne mer informasjon og forklaringer på Internett. Skann QR-koden på tittelsiden.
- [sv]** Det finns mer information och förklaringar online. Scanna QR-koden på omslaget.
- [fi]** Löydät lisätietoja ja selityksiä verkosta. Skannaa QR-koodin sivun otsikosta.
- [es]** Se puede encontrar información y explicaciones adicionales online. Escanear el código QR en la página de título.
- [pt]** Pode encontrar informações e explicações adicionais online. Leia o código QR que figura na página de título.
- [el]** Μπορείτε να βρείτε επιπλέον πληροφορίες και εξηγήσεις στο διαδίκτυο (online). Σαρώστε τον κωδικό QR στη σελίδα τίτλου.
- [tr]** Ek bilgi ve açıklamaları çevrimiçi olarak bulabilirsiniz. Başlık sayfasındaki QR kodunu tarayın.
- [pl]** Dodatkowe informacje i objaśnienia są dostępne online. Zeskanuj kod QR na stronie tytułowej.
- [uk]** Додаткову інформацію і пояснення можна знайти онлайн. Зіскануйте QR-код на титульній сторінці.
- [ru]** Дополнительную информацию и объяснения можно найти в сети Интернет. Сканируйте QR-код на титульной странице.
- [ar]** يمكنك الاطلاع على معلومات وتوضيحات إضافية عبر الإنترنت. امسح رمز الاستجابة السريعة ضوئياً في الصفحة الأولى.

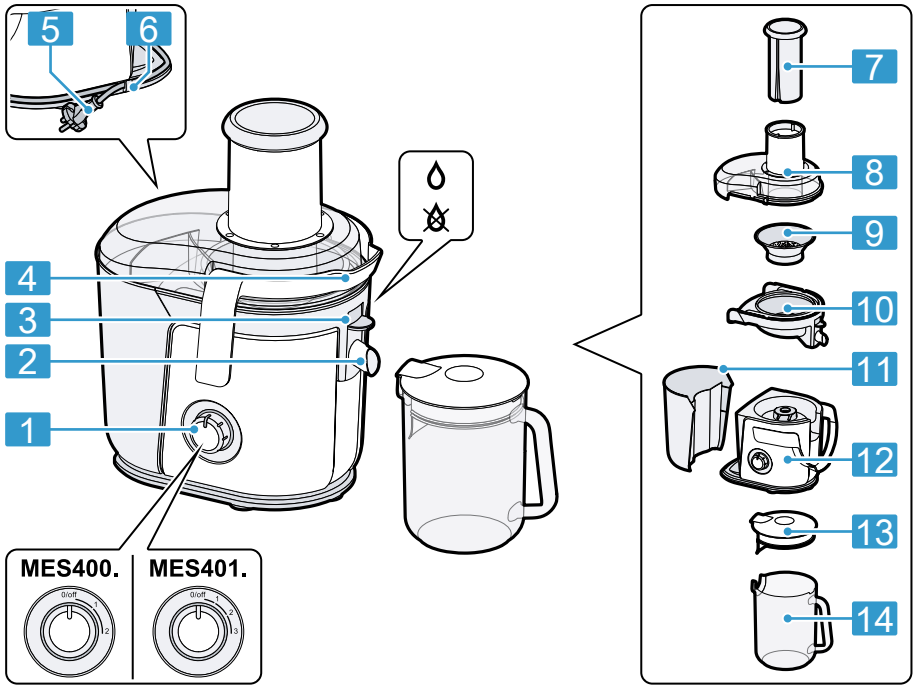

1

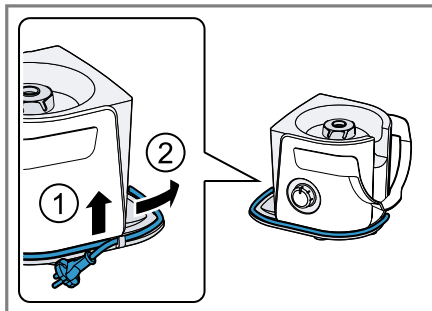

2

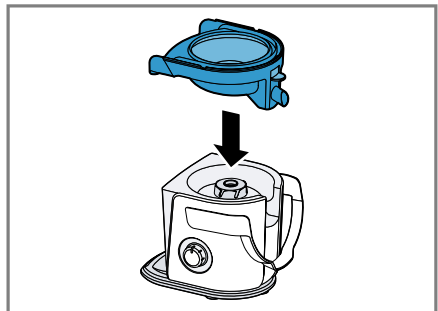

3

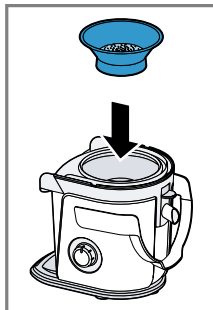

4

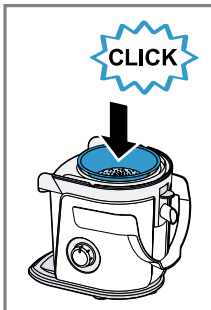

5



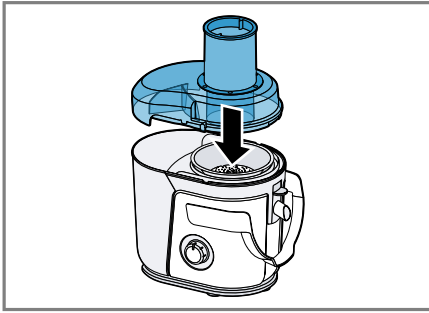

6

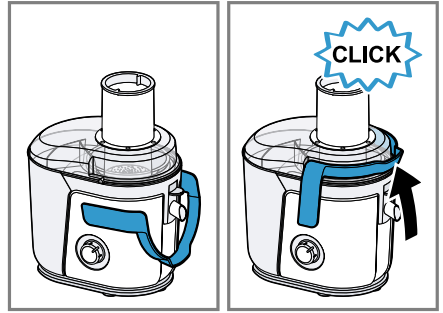

7

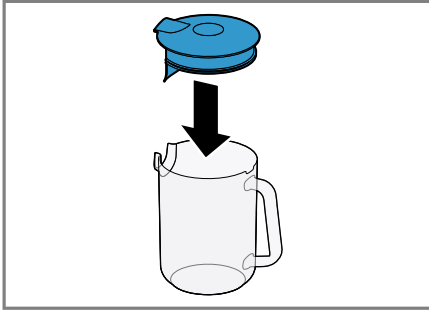

8

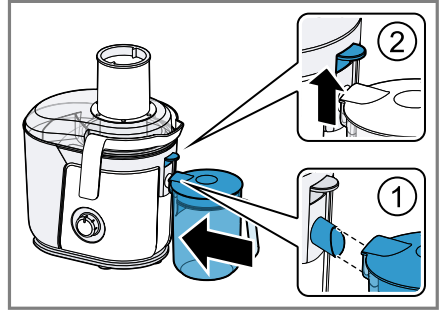

9

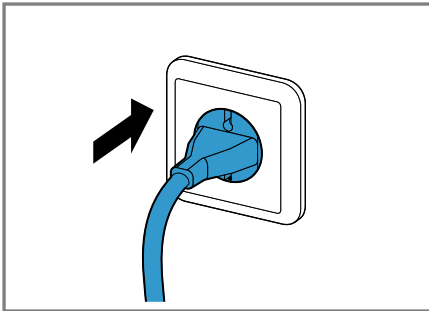

10

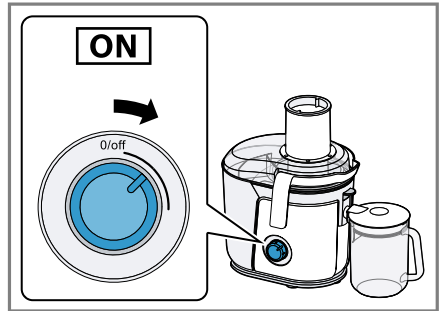

11

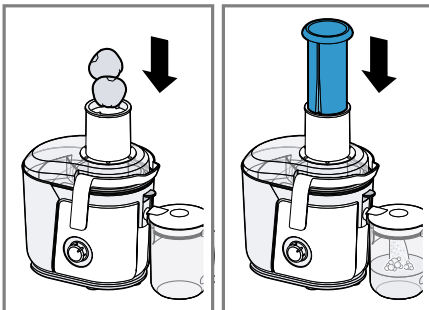

12

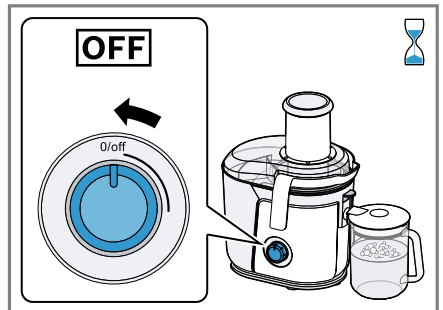

13

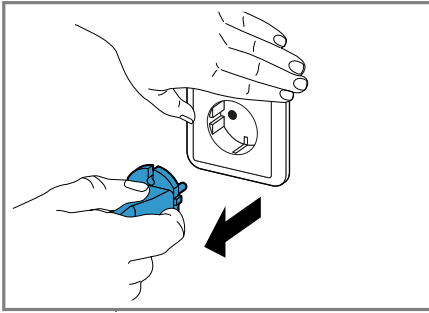

14

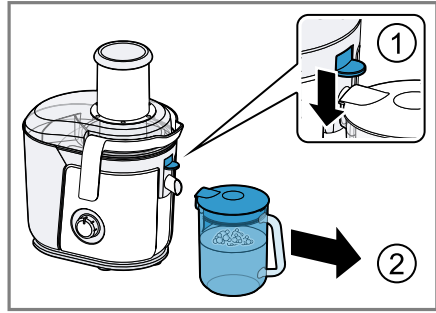

15

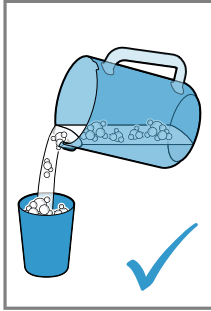
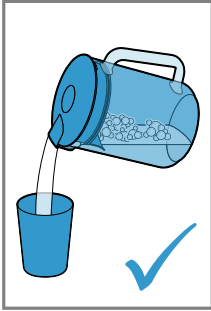

16

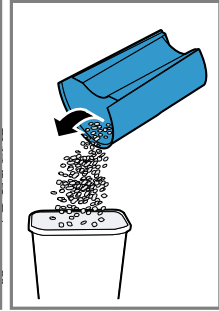
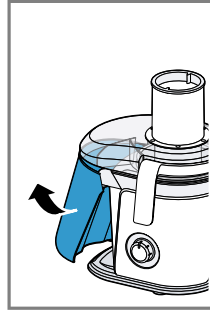

17

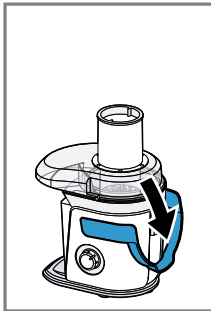
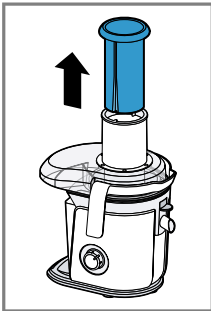

18

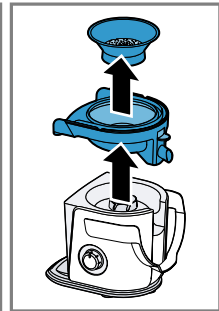
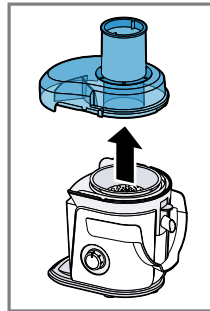

19

	✓	✗	✗	✗	✗
	✓	✓	✓	✓	✓

20

Sicherheit

- Lesen Sie diese Anleitung sorgfältig.
- Bewahren Sie die Anleitung sowie die Produktinformationen für einen späteren Gebrauch oder Nachbesitzer auf.
- Schließen Sie das Gerät bei einem Transportschaden nicht an.

Verwenden Sie das Gerät nur:

- mit Originalteilen und -zubehör.
- zum Entsaften von Obst und Gemüse, z. B. Äpfel, Birnen, entsteinte Pflaumen und Kirschen, Tomaten, Möhren.
- unter Aufsicht.
- für haushaltsübliche Verarbeitungsmengen und Verarbeitungszeiten.
- im privaten Haushalt und in geschlossenen Räumen des häuslichen Umfelds bei Raumtemperatur.
- bis zu einer Höhe von 2000 m über dem Meeresspiegel.

Das Gerät muss nach jedem Gebrauch, bei nicht vorhandener Aufsicht, vor dem Zusammenbau, Auseinandernehmen oder Reinigen und im Fehlerfall stets vom Netz getrennt werden.

Dieses Gerät kann von Personen mit reduzierten physischen, sensorischen oder mentalen Fähigkeiten oder Mangel an Erfahrung und/oder Wissen benutzt werden, wenn sie beaufsichtigt oder bezüglich des sicheren Gebrauchs des Geräts unterwiesen wurden und die daraus resultierenden Gefahren verstanden haben.

Kinder dürfen nicht mit dem Gerät spielen.

Reinigung und Benutzerwartung dürfen nicht durch Kinder durchgeführt werden.

Das Gerät darf nicht von Kindern benutzt werden. Kinder vom Gerät und der Netzanschlussleitung fernhalten.

- ▶ Nie ein beschädigtes Gerät betreiben.
- ▶ Nie ein Gerät mit gerissener oder gebrochener Oberfläche betreiben.
- ▶ Nie an der Netzanschlussleitung ziehen, um das Gerät vom Stromnetz zu trennen. Immer am Netzstecker der Netzanschlussleitung ziehen.
- ▶ Wenn das Gerät oder die Netzanschlussleitung beschädigt ist, sofort den Netzstecker der Netzanschlussleitung ziehen oder die Sicherung im Sicherungskasten ausschalten.
- ▶ Den Kundendienst rufen. → *Seite 10*

- ▶ Das Gerät nur gemäß den Angaben auf dem Typenschild anschließen und betreiben.
- ▶ Nur dafür geschultes Fachpersonal darf Reparaturen am Gerät durchführen.
- ▶ Nur Original-Ersatzteile dürfen zur Reparatur des Geräts verwendet werden.
- ▶ Wenn die Netzanschlussleitung dieses Geräts beschädigt wird, muss sie durch den Hersteller oder seinen Kundendienst oder eine ähnlich qualifizierte Person ersetzt werden, um Gefährdungen zu vermeiden.
- ▶ Nie das Gerät oder die Netzanschlussleitung in Wasser tauchen oder in den Geschirrspüler geben.
- ▶ Das Gerät nur in geschlossenen Räumen verwenden.
- ▶ Nie das Gerät großer Hitze und Nässe aussetzen.
- ▶ Keinen Dampfreiniger oder Hochdruckreiniger verwenden, um das Gerät zu reinigen.
- ▶ Nie die Netzanschlussleitung mit heißen Geräteteilen oder Wärmequellen in Kontakt bringen.
- ▶ Nie die Netzanschlussleitung mit scharfen Spitzen oder Kanten in Kontakt bringen.
- ▶ Nie die Netzanschlussleitung knicken, quetschen oder verändern.
- ▶ Nie das Gerät auf oder in die Nähe heißer Oberflächen stellen.
- ▶ Die Hände, das Haar, die Kleidung und andere Utensilien von rotierenden Teilen fernhalten.
- ▶ Nicht in den Einfüllschacht fassen.
- ▶ Nur den Stopfer verwenden, um Lebensmittel nachzuschieben.
- ▶ Das Gerät nur im komplett zusammengebauten Zustand verwenden.
- ▶ Teile, die Risse oder sonstige Beschädigungen aufweisen oder nicht korrekt sitzen, gegen Originalersatzteile austauschen.
- ▶ Nie die scharfen Klingen und Kanten im Siebeinsatz mit bloßen Händen berühren.
- ▶ Beim Schließen des Verschlussbügels auf die Hände und Finger achten.
- ▶ Verpackungsmaterial von Kindern fernhalten.
- ▶ Kinder nicht mit Verpackungsmaterial spielen lassen.
- ▶ Kleinteile von Kindern fernhalten.
- ▶ Kinder nicht mit Kleinteilen spielen lassen.

- ▶ Die Reinigungshinweise beachten.
- ▶ Oberflächen, die mit Nahrungsmitteln in Berührung kommen, vor jedem Gebrauch reinigen.

Sachschäden vermeiden

- ▶ Das Gerät nie länger als 10 Minuten ununterbrochen betreiben. Danach das Gerät ausschalten und auf Raumtemperatur abkühlen lassen.
- ▶ Das Gerät nie im Leerlauf betreiben.
- ▶ Das Grundgerät stets trocken halten und darauf achten, dass keine Flüssigkeit auf das Gehäuse gelangt.
- ▶ Wenn Saft unter die Saftschale gelaufen ist, diesen sofort mit einem feuchten Tuch entfernen.
- ▶ Keine Gegenstände in den Einfüllschacht oder das Gehäuse stecken, z. B. Kochlöffel.
- ▶ Vor der Verwendung den Einfüllschacht und das Gehäuse auf Fremdkörper überprüfen.
- ▶ Keine besonders harten, faserigen oder stärkehaltigen Lebensmittel verarbeiten, z. B. Zuckerrohr, Bananen, Papayas, Avocados, Feigen, Mangos.
- ▶ Vor der Verarbeitung Steine, Kerne oder dicke Schalen von den Lebensmitteln entfernen, z. B. von Ananas, Melonen, Apfelsinen, roten Rüben, Pflaumen, Kirschen.
- ▶ Keine gefrorenen oder unreifen Lebensmittel verarbeiten.
- ▶ Nie Lebensmittel verarbeiten, wenn der Tropfstopp geschlossen ist.
- ▶ Wenn der Fruchtfleischbehälter oder der Saftbehälter fast voll ist, die Verarbeitung unterbrechen und beide Behälter entleeren.

Kennenlernen

Übersicht

Prüfen Sie nach dem Auspacken alle Teile auf Transportschäden und die Vollständigkeit der Lieferung.

→ Abb. **1**

1 Drehschalter¹

2 Auslauf

3 Tropfstopp

4 Verschlussbügel

5 Netzanschlussleitung

6 Kabelhalter

7 Stopfer

8 Deckel mit integriertem Einfüllschacht

9 Siebeinsatz mit keramischen Raspelklingen

10 Saftschale mit Auslauf

11 Fruchtfleischbehälter

12 Grundgerät

13 Deckel mit Schaumtrenner

14 Saftbehälter

Drehschalter

Einstellung	Verwendung
0/off	Verarbeitung stoppen und Gerät ausschalten
1	Verarbeitung mit niedriger Geschwindigkeit starten Geeignet für weiche Lebensmittel mit hohem Saftanteil, z. B. Wassermelonen, Weintrauben, Tomaten, Gurken, Himbeeren
MES401. 2	Mittlere Geschwindigkeit Geeignet für Lebensmittel mit geringerem Saftanteil, z. B. weiche Birnen, Aprikosen
MES400. 2	Hohe Geschwindigkeit Geeignet für harte und feste Lebensmittel, z. B. Karotten, Äpfel
MES401. 3	

Tropfstopp

Der Tropfstopp verhindert, dass Saftreste ungewollt herauslaufen und die Arbeitsfläche verunreinigen.

¹ Je nach Modell



Vor der Verarbeitung den Tropfstopps bis zum Anschlag nach oben ziehen, damit der Saft ungehindert in den Saftbehälter läuft.

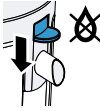

Nach der Verarbeitung den Tropfstopps bis zum Anschlag nach unten drücken, damit Saftreste nicht auf die Arbeitsfläche tropfen.

Hinweis: Nie Lebensmittel verarbeiten, wenn der Tropfstopps geschlossen ist.

Einschaltsicherung

Die Einschaltsicherung verhindert, dass Ihr Gerät ungewollt eingeschaltet wird.

Das Gerät lässt sich nur einschalten und bedienen, wenn folgende Voraussetzungen erfüllt sind.

- Die Saftschale, der Siebeinsatz und der Deckel sind korrekt aufgesetzt.
- Der Verschlussbügel ist korrekt geschlossen und eingerastet.

Bedienung

Gerät vorbereiten

→ Abb. **2** - **7**

Lebensmittel entsaften

Hinweise

- Nur frisches, ausgereiftes Obst und Gemüse verarbeiten. Nicht ausgereiftes Obst und Gemüse verstopft das Sieb sehr schnell.
- Die Lebensmittel vor der Verarbeitung gründlich waschen.
- Große Lebensmittel in Stücke schneiden, damit sie in den Einfüllschacht passen.
- Um die Saftausbeute zu erhöhen und das Gerät zu schonen, nur leichten Druck mit dem Stopfer ausüben.
- Zitrusfrüchte schälen und die weiße Haut entfernen.
- Blätter und weiche Stiele können auch entsaftet werden, z. B. Blattsalate oder Kräuter.
- Die Konsistenz von Apfelsaft hängt von der verwendeten Apfelsorte ab. Um die Braunfärbung von Apfelsaft zu verzögern, einige Tropfen Zitronensaft hinzugeben.

- Frischen Saft direkt verwenden und nicht aufbewahren. Der Geschmack und die Nährwerte von frischem Saft gehen schnell verloren.
- Wenn der Fruchtfleischbehälter oder der Saftbehälter fast voll ist, die Verarbeitung unterbrechen und beide Behälter entleeren.

→ Abb. **8** - **14**

Verarbeitung abschließen

→ Abb. **15** - **19**

Reinigungsübersicht

Reinigen Sie nach dem Gebrauch sofort alle Teile, damit die Rückstände nicht antrocknen.

- ▶ Keine alkohol- oder spiritushaltigen Reinigungsmittel verwenden.
- ▶ Keine scharfen, spitzen oder metallischen Gegenstände benutzen.
- ▶ Keine scheuernden Tücher oder Reinigungsmittel verwenden.

Hinweise

- Zur Vorreinigung den Siebeinsatz mit einer weichen Bürste unter laufendem Wasser reinigen und abspülen.
- An den Kunststoffteilen, am Siebeinsatz und an den keramischen Raspelklingen können Verfärbungen entstehen, z. B. bei der Verarbeitung von Karotten oder Rote Beete. Entfernen Sie die Verfärbungen mit einem weichen Tuch und einigen Tropfen Speiseöl.
- Nach der Reinigung alle Teile trocknen lassen oder mit einem weichen Tuch trocknen.

Die einzelnen Teile reinigen, wie in der Tabelle angegeben.

→ Abb. **20**

Beispielrezepte

Melonen-Joghurt-Smoothie

Zutaten

- 200 g Naturjoghurt
- 2 Msp. Vanillemark
- 2 EL Honig
- 400 g Wassermelonenstücke ohne Schale und Kerne

de Altgerät entsorgen

Zubereitung

- Joghurt, Vanillemark und Honig glatt rühren und auf 4 Gläser verteilen.
- Die Melonenstücke entsaften.
- Den Saft auf den Joghurt gießen und mit einem Stück Melone garnieren.

Möhrenkuchen

Zutaten

- 4 Eier
- 4 EL warmes Wasser
- 200 g Zucker
- 100 g Mehl
- 200-300 g Asia-Möhren
- 200 g gemahlene Haselnüsse
- 1 TL Backpulver

Zubereitung

- Die ganzen Asia-Möhren auf höchster Geschwindigkeit innerhalb von 5 Sekunden entsaften.
- Den Fruchtfleischbehälter entnehmen und bereitstellen. Sehr große Möhrenstücke im Fruchtfleischbehälter etwas kleiner schneiden.
- Der Saft wird nicht benötigt und kann als Drink serviert oder für andere Rezepte verwendet werden.
- Eier, Wasser und Zucker innerhalb von 5 Minuten schaumig schlagen.
- Mehl, Backpulver, Haselnüsse und 150-200 g der entsafteten Möhrenstücke unterheben.
- Den Teig in eine Springform mit 260 mm Durchmesser füllen und im vorgeheizten Backofen bei 180 °C 30-35 Minuten backen.

Altgerät entsorgen

- ▶ Das Gerät umweltgerecht entsorgen. Informationen über aktuelle Entsorgungswege erhalten Sie bei Ihrem Fachhändler sowie Ihrer Gemeinde- oder Stadtverwaltung.



Dieses Gerät ist entsprechend der europäischen Richtlinie 2012/19/EU über Elektro- und Elektronikaltgeräte (waste electrical and electronic equipment – WEEE) gekennzeichnet.

Die Richtlinie gibt den Rahmen für eine EU-weit gültige

Rücknahme und Verwertung der Altgeräte vor.

Kundendienst

Sie erhalten funktionsrelevante und lagerfähige Original-Ersatzteile bis zu 10 Jahre nach dem Inverkehrbringen Ihres Geräts bei unserem Kundendienst.

Für weitere Informationen wenden Sie sich bitte an unseren Kundendienst.

Detaillierte Informationen über die Garantiedauer und die Garantiebedingungen in Ihrem Land erhalten Sie über den QR-Code auf dem beiliegenden Dokument zu den Servicekontakten und Garantiebedingungen, bei unserem Kundendienst, Ihrem Händler oder auf unserer Website.

Die Kontaktdaten des Kundendienstes finden Sie über den QR-Code auf dem beiliegenden Dokument zu den Servicekontakten und Garantiebedingungen oder auf unserer Website.

Die Informationen gemäß Verordnung (EU) 2023/826 finden Sie online unter www.bosch-home.com auf der Produktseite und der Serviceseite Ihres Geräts bei den Gebrauchsanleitungen und zusätzlichen Dokumenten.

Störungen beheben

Gerät startet die Verarbeitung nicht oder schaltet während der Verarbeitung ab.

Gerät hat keinen Strom.

- ▶ Prüfen Sie, ob Ihr Gerät mit Strom versorgt ist.

Gerät ist nicht korrekt zusammgebaut oder verschlossen.

- ▶ Prüfen Sie, ob die Saftschale, der Siebeinsatz und der Deckel korrekt aufgesetzt sind und ob der Verschlussbügel vollständig geschlossen und eingerastet ist.

Geschwindigkeit verringert sich, Saft wird dickflüssiger, Gerät vibriert stark oder Saft schwappt über das Gehäuse

Siebeinsatz ist verstopft oder beschädigt.

1. Wenn der Siebeinsatz verstopft ist, entnehmen Sie den Siebeinsatz und reini-

gen diesen unter fließendem Wasser mit einer Bürste.

2. Wenn der Siebeinsatz Anzeichen von Verschleiß oder Beschädigungen aufweist, ersetzen Sie den Siebeinsatz umgehend, um eine Bruchgefahr zu vermeiden.

Hinweis: Bei täglichem Gebrauch den Siebeinsatz nach spätestens 5 Jahren ersetzen. Ein neuer Siebeinsatz ist unter der Bestellnummer 00757755 beim Kundendienst erhältlich.

Safety

- Read this instruction manual carefully.
- Keep the instruction manual and the product information safe for future reference or for the next owner.
- Do not connect the appliance if it has been damaged in transit.

Only use this appliance:

- with genuine parts and accessories.
- for extracting the juice from fruit and vegetables, e.g. apples, pears, pitted plums and cherries, tomatoes, carrots.
- under supervision.
- for normal processing quantities and for normal processing times for domestic use.
- in private households and in enclosed spaces in a domestic environment at room temperature.
- up to an altitude of max. 2000 m above sea level.

The appliance must always be disconnected from the mains after each use, whenever it is left unattended, prior to assembly, disassembly or cleaning and in the event of an error.

This appliance can be used by persons with reduced physical, sensory or mental capabilities or a lack of experience and/or knowledge if they have been given supervision or instruction concerning use of the appliance in a safe way and if they understand the hazards involved.

Do not let children play with the appliance.

Cleaning and user maintenance must not be performed by children.

The appliance must not be used by children. Keep children away from the appliance and power cord.

- ▶ Never operate a damaged appliance.
- ▶ Never operate an appliance with a cracked or fractured surface.
- ▶ Never pull on the power cord to unplug the appliance. Always unplug the appliance at the mains.
- ▶ If the appliance or the power cord is damaged, immediately unplug the power cord or switch off the fuse in the fuse box.
- ▶ Call customer service. → *Page 16*
- ▶ Connect and operate the appliance only in accordance with the specifications on the rating plate.
- ▶ Repairs to the appliance should only be carried out by trained specialist staff.

- ▶ Only use genuine spare parts when repairing the appliance.
- ▶ If the power cord of this appliance is damaged, it must be replaced by the manufacturer, the manufacturer's Customer Service or a similarly qualified person in order to prevent any risk.
- ▶ Never immerse the appliance or the power cord in water or clean in the dishwasher.
- ▶ Only use the appliance in enclosed spaces.
- ▶ Never expose the appliance to intense heat or humidity.
- ▶ Do not use steam- or high-pressure cleaners to clean the appliance.
- ▶ Never let the power cord come into contact with hot appliance parts or heat sources.
- ▶ Never let the power cord come into contact with sharp points or edges.
- ▶ Never kink, crush or modify the power cord.
- ▶ Never place the appliance on or near hot surfaces.
- ▶ Keep hands, hair, clothing and utensils away from rotating parts.
- ▶ Do not reach into the filling shaft.
- ▶ Only use the pusher to push down food.
- ▶ Only use the appliance once it is fully assembled.
- ▶ Parts which show cracks or other damage or do not fit correctly must be replaced with genuine spare parts.
- ▶ Never touch the sharp blades and edges in the filter insert with bare hands.
- ▶ Pay attention to your hands and fingers when closing the catch.
- ▶ Keep packaging material away from children.
- ▶ Do not let children play with packaging material.
- ▶ Keep small parts away from children.
- ▶ Do not let children play with small parts.
- ▶ Follow the cleaning instructions.
- ▶ Clean surfaces which come in contact with food before each use.

Avoiding material damage

- ▶ Never operate the appliance for more than 10 minutes without stopping. Then switch off the appliance and allow it to cool down to room temperature.
- ▶ Do not operate the appliance at no-load.
- ▶ Always keep the main unit dry and make sure no liquid spills over the housing.
- ▶ If juice has run under the juice bowl, remove immediately with a damp cloth.
- ▶ Do not insert objects into the filling shaft or housing, e.g. wooden spoons.
- ▶ Before use, check the filling shaft and housing for foreign objects.
- ▶ Do not process very hard, fibrous or starchy food such as sugar cane, bananas, papayas, avocados, figs or mangos.

en Familiarising yourself with your appliance

- ▶ Prior to processing, remove stones, seeds and thick peel/skin from the food, e.g. from pineapple, melons, oranges, beetroot, plums and cherries.
- ▶ Do not process frozen or unripe food.
- ▶ Never process food when the drip stop is closed.
- ▶ When the pulp container or the juice container is almost full, interrupt processing and empty both containers.

Familiarising yourself with your appliance

Overview

After unpacking all parts, check for any damage in transit and completeness of the delivery.

→ Fig. 1

1	Rotary switch ¹
2	Outlet
3	Drip stop
4	Catch
5	Power cord
6	Cable holder
7	Pusher
8	Lid with integrated filling shaft
9	Filter insert with ceramic shredding blades
10	Juice bowl with outlet
11	Pulp container
12	Main unit
13	Lid with foam separator
14	Juice container

Rotary switch

Setting	Use
0/off	Stop processing and switch off appliance
1	Start processing at low speed Suitable for soft food containing a lot of juice, e.g. water melons, grapes, tomatoes, cucumbers and raspberries

MES401. Medium speed

Setting	Use
2	Suitable for food containing little juice, e.g. soft pears, apricots
MES400. High speed	
2	Suitable for hard and firm food, e.g. carrots, apples
3	

Drip stop

The drip stop prevents juice droplets accidentally leaking out and soiling the work surface.



Before processing, pull the drip stop up as far as it will go so the juice can flow into the juice container freely.



After processing, push the drip stop down as far as it will go to ensure juice droplets do not drip onto the work surface.

Note: Never process food when the drip stop is closed.

Start lock-out

Start lock-out prevents your appliance from being switched on accidentally.

The appliance can only be switched on and operated if the following conditions are satisfied.

- The juice bowl, the filter insert and the lid are fitted properly.
- The catch is closed and engaged correctly.

Operation

Preparing the appliance

→ Fig. 2 - 7

Juicing food

Notes

- Only process fresh, ripe fruit and vegetables. Fruit and vegetables which are not ripe will block the filter very quickly.
- Wash food thoroughly before processing.
- Cut large items of food into pieces so they fit into the filling shaft.

¹ Depending on the model

- To increase the quantity of juice produced and protect the appliance, only apply light pressure with the pusher
- Peel citrus fruits and remove the white pith.
- Leaves and soft stalks can also be juiced, e.g. leafy salads or herbs.
- The consistency of apple juice depends on the kind of apple used. To stop apple juice from turning brown so quickly, add a few drops of lemon juice.
- Use fresh juice immediately and do not store. The flavour and nutritional values of fresh juice are swiftly lost.
- When the pulp container or the juice container is almost full, interrupt processing and empty both containers.

→ Fig. **8** - **14**

Finishing processing

→ Fig. **15** - **19**

Overview of cleaning

Clean all parts immediately after use so that residues do not dry on.

- ▶ Do not use cleaning agents containing alcohol or spirits.
- ▶ Do not use sharp, pointed or metal objects.
- ▶ Do not use abrasive cloths or cleaning agents.

Notes

- To preclean, clean the filter insert with a soft brush under running water and rinse.
- The plastic parts, the filter insert and the ceramic shredding blades may become discoloured, e.g. when processing carrots or beetroot. Remove discolouration with a soft cloth and a few drops of cooking oil.
- After cleaning, leave all parts to dry or dry off with a soft cloth.

Clean the individual parts as indicated in the table.

→ Fig. **20**

Sample recipes

Melon yoghurt smoothie

Ingredients

- 200 g natural yoghurt
- 2 generous pinches of vanilla pulp

- 2 tbsp honey
- 400 g pieces of water melon without peel or seeds

Preparation

- Mix the yoghurt with the vanilla pulp and honey until smooth and pour into 4 glasses.
- Juice the pieces of melon.
- Pour the juice onto the yoghurt and garnish with a piece of melon.

Carrot cake

Ingredients

- 4 eggs
- 4 tbsp warm water
- 200 g sugar
- 100 g flour
- 200-300 g Asia carrots
- 200 g ground hazelnuts
- 1 tsp baking powder

Preparation

- Juice all the Asia carrots at the highest speed for 5 seconds.
- Remove the pulp container and set aside ready for use. Cut up large chunks of carrot in the pulp container slightly smaller.
- The juice is not needed and can be served as a drink or used for other recipes.
- Beat the eggs, water and sugar for 5 minutes until frothy.
- Fold in the flour, baking powder, hazelnuts and 150-200 g of the juiced pieces of carrot.
- Put the mixture into a springform tin 260 mm in diameter and bake in a preheated oven at 180 °C for 30-35 minutes.

Disposing of old appliance

- ▶ Dispose of the appliance in an environmentally friendly manner. Information about current disposal methods are available from your specialist dealer or local authority.



This appliance is labelled in accordance with European Directive 2012/19/EU concerning used electrical and electronic appliances (waste

electrical and electronic equipment - WEEE).

The guideline determines the framework for the return and recycling of used appliances as applicable throughout the EU.

Customer Service

You can obtain function-relevant and storable genuine spare parts from our Customer Service for up to 10 years from the date on which your appliance was placed on the market.

For more information, please contact our Customer Service team.

Detailed information about the warranty period and the warranty conditions in your country is available via the QR code on the enclosed document on service contacts and warranty conditions, from our customer service or on our website.

You can find the contact details for our customer service via the QR code on the enclosed document on service contacts and warranty conditions or on our website.

You can find the information required as per Regulation (EU) 2023/826 online at www.bosch-home.com on the product and service pages for your appliance, in the area of user manuals and additional documents.

Troubleshooting

Appliance does not start processing or switches off during processing.

Appliance has no power supply.

- ▶ Check whether your appliance is supplied with power.

Appliance is not correctly assembled or closed.

- ▶ Check whether the juice bowl, the filter insert and the lid are fitted correctly and the catch is completely closed and engaged.

Speed is reduced, juice becomes thicker, appliance is vibrating strongly or juice spills over the housing

The filter insert is blocked or damaged.

1. If the filter insert is blocked, take it out and clean under running water with a brush.
2. As soon as the filter insert shows any signs of wear or damage, replace it immediately to prevent any risk of breakage.

Note: If used every day, replace the filter insert after 5 years at the latest. A new filter insert is available from Customer Service under order number 00757755.

Sécurité

- Lisez attentivement cette notice.
- Conservez la notice ainsi que les informations produites en vue d'une réutilisation ultérieure ou pour un futur nouveau propriétaire.
- Ne branchez pas l'appareil si ce dernier a été endommagé durant le transport.

Utilisez l'appareil uniquement :

- avec des pièces et accessoires d'origine.
- pour l'extraction du jus des fruits et légumes (par exemple pommes, poires, prunes et cerises dénoyautées, tomates, carottes).
- sous surveillance.
- pour les quantités de préparation et durées de traitement habituelles pour un ménage.
- pour un usage domestique privé et dans les pièces fermées d'un domicile, à la température ambiante.
- jusqu'à une altitude maximale de 2000 m au-dessus du niveau de la mer.

L'appareil doit toujours être débranché du secteur, après chaque utilisation, lorsqu'il n'est pas sous surveillance, lorsqu'il doit être monté ou démonté, avant de le nettoyer et en cas de panne.

Cet appareil peut être utilisé par des personnes aux capacités physiques, sensorielles ou mentales réduites ou des personnes inexpérimentées, à condition qu'elles soient surveillées ou qu'elles aient été informées de l'utilisation de l'appareil et qu'elles comprennent les risques inhérents à son usage.

Les enfants ne sont pas autorisés à jouer avec l'appareil.

Le nettoyage et l'entretien de l'appareil ne doivent pas être effectués par des enfants.

L'appareil ne doit pas être utilisé par des enfants. Les enfants doivent être tenus à distance de l'appareil et du cordon d'alimentation secteur.

- ▶ N'utilisez jamais un appareil endommagé.
- ▶ Ne jamais faire fonctionner l'appareil avec une surface fissurée ou cassée.
- ▶ Ne tirez jamais sur le cordon d'alimentation secteur pour débrancher l'appareil du secteur. Débranchez toujours la fiche du cordon d'alimentation secteur.

- ▶ Si l'appareil ou le cordon d'alimentation secteur est endommagé, débranchez immédiatement le cordon d'alimentation secteur ou coupez le fusible dans le boîtier à fusibles.
- ▶ Appelez le service après-vente. → *Page 21*
- ▶ Pour le raccordement et l'utilisation de l'appareil, respectez impérativement les indications figurant sur la plaque signalétique.
- ▶ Seul un personnel dûment qualifié peut entreprendre des réparations sur l'appareil.
- ▶ Seules des pièces de rechange d'origine peuvent être utilisées pour réparer l'appareil.
- ▶ Afin d'écartier tout danger quand le cordon d'alimentation secteur de cet appareil est endommagé, seul le fabricant ou son service après-vente ou toute autre personne de qualification équivalente est habilité à le remplacer.
- ▶ Ne jamais plonger l'appareil ou le cordon d'alimentation secteur dans l'eau et ne pas les mettre au lave-vaisselle.
- ▶ Utiliser l'appareil uniquement dans des pièces fermées.
- ▶ Ne jamais exposer l'appareil à une forte chaleur ou humidité.
- ▶ Ne pas utiliser de nettoyeur vapeur ou haute pression pour nettoyer l'appareil.
- ▶ Ne mettez jamais en contact le cordon d'alimentation avec des sources de chaleur et des pièces chaudes de l'appareil.
- ▶ Ne mettez jamais en contact le cordon d'alimentation avec des pointes acérées ou arêtes tranchantes.
- ▶ Ne pliez, n'écrasez ou ne modifiez jamais le cordon d'alimentation.
- ▶ Ne jamais poser l'appareil sur des surfaces chaudes ou à proximité de celles-ci.
- ▶ Tenir les mains, les cheveux, les vêtements et autres ustensiles à distance des pièces en rotation.
- ▶ Ne pas introduire les doigts dans l'ouverture d'ajout.
- ▶ Utiliser uniquement le pilon poussoir pour rajouter des aliments.
- ▶ Toujours assembler complètement l'appareil avant de l'utiliser.
- ▶ Les pièces présentant des fissures ou autres défauts évidents ou qui sont mal positionnées doivent être remplacées par des pièces de rechange d'origine.
- ▶ Ne jamais toucher les lames et les bords tranchants du filtre à mains nues.
- ▶ Attention aux mains et aux doigts en fermant le loquet.

- ▶ Conserver les matériaux d'emballage hors de portée des enfants.
- ▶ Ne jamais laisser les enfants jouer avec les emballages.
- ▶ Conserver les petites pièces hors de portée des enfants.
- ▶ Ne pas laisser les enfants jouer avec les petites pièces.
- ▶ Respecter les consignes de nettoyage.
- ▶ Nettoyer les surfaces qui entrent en contact avec les denrées alimentaires avant chaque utilisation.

Prévenir les dégâts matériels

- ▶ Ne jamais faire fonctionner l'appareil sans interruption pendant plus de 10 minutes. Éteindre ensuite l'appareil et le laisser refroidir à la température ambiante.
- ▶ Ne jamais faire tourner l'appareil à vide.
- ▶ Toujours garder l'appareil de base au sec et veiller à ce qu'aucun liquide ne pénètre dans le boîtier.
- ▶ Si du jus a coulé sous le collecteur de jus, l'essuyer tout de suite avec un chiffon humide.
- ▶ Ne jamais introduire d'objet dans l'orifice d'ajout ou le boîtier, par ex. une cuillère en bois.
- ▶ S'assurer de l'absence de corps étranger dans l'orifice d'ajout et le boîtier avant l'utilisation.
- ▶ Ne pas traiter d'aliments particulièrement durs, fibreux ou riches en amidon, tels que la canne à sucre, les bananes, les papayes, les avocats, les figues ou les mangues.
- ▶ Avant le traitement, retirer les noyaux, pépins et pelures épaisses des aliments, p. ex. ananas, melons, oranges, betteraves rouges, prunes, cerises.
- ▶ Ne pas traiter d'aliments congelés ou insuffisamment mûrs.
- ▶ Ne jamais traiter d'aliments si le système anti-gouttes est fermé.
- ▶ Lorsque le récipient pour pulpe ou le collecteur de jus est presque plein, cesser le traitement et vider les deux récipients.

Élimination de l'emballage

Les emballages sont écologiques et recyclables.

- ▶ Veuillez éliminer les pièces détachées après les avoir triées par matière.



Éliminez l'emballage en respectant l'environnement.

Description de l'appareil

Aperçu

Après avoir déballé le produit, inspectez toutes les pièces pour détecter d'éventuels dégâts dus au transport et pour vous assurer de l'intégralité de la livraison.

→ Fig. 1

1	Interrupteur rotatif ¹
2	Bec d'écoulement
3	Dispositif anti-gouttes
4	Étrier de fermeture
5	Cordon d'alimentation secteur
6	Support de câble
7	Pilon poussoir
8	Couvercle avec ouverture pour ajout
9	Insert passoire avec lames râpes en céramique
10	Panier filtre avec bec d'écoulement
11	Récipient pour pulpe
12	Appareil de base
13	Couvercle avec palette pour séparer la mousse
14	Pichet à jus

¹ Selon le modèle

Interrupteur rotatif

Réglage	Utilisation
0 / off	Arrêter le traitement et éteindre l'appareil
1	Démarrer le traitement à vitesse faible Convient aux aliments mous et riches en jus, par exemple les melons, les raisins, les tomates, les concombres et les framboises.
MES401. 2	Vitesse moyenne Convient aux aliments avec peu de jus, par exemple les poires molles et les abricots
MES400. 2	Vitesse élevée Convient aux aliments durs et fermes, p. ex. les carottes et les pommes
MES401. 3	

Dispositif anti-gouttes

Le dispositif anti-gouttes empêche les résidus de jus de s'égoutter sur le plan de travail et de le salir.



Avant l'utilisation, tirer le dispositif anti-gouttes vers le haut jusqu'à la butée afin que le jus s'écoule librement dans le collecteur de jus.

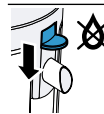

Après l'utilisation, appuyer sur le dispositif anti-gouttes jusqu'à la butée afin d'éviter que des résidus de jus ne tombent sur le plan de travail.

Remarque : Ne jamais traiter d'aliments si le système anti-gouttes est fermé.

Sécurité anti-enclenchement

La sécurité anti-enclenchement empêche que votre appareil se mette en marche de façon intempestive.

L'appareil ne peut être allumé et utilisé que si les conditions suivantes sont remplies.

- Le collecteur de jus, l'insert passoire et le couvercle sont correctement positionnés.
- L'étrier de fermeture est bien fermé et enclenché.

Utilisation

Préparer l'appareil

→ Fig. **2** - **7**

Centrifuger des aliments

Remarques

- Utiliser uniquement des fruits et légumes mûrs et frais. Les fruits et légumes qui ne sont pas mûrs obstruent très rapidement la passoire.
- Laver les aliments soigneusement avant de les mixer.
- Couper les aliments de grande taille en gros morceaux afin qu'ils passent dans l'orifice d'ajout.
- Pour produire plus de jus et ménager l'appareil, n'exercer qu'une légère pression avec le poussoir.
- Peler les agrumes et retirer le zeste.
- Les feuilles et les tiges tendres peuvent également être pressées, par exemple les salades vertes ou les herbes aromatiques.
- La consistance du jus de pomme dépend de la variété de pomme utilisée. Pour retarder l'oxydation du jus de pomme, ajouter quelques gouttes de jus de citron.
- Consommer le jus frais immédiatement sans le conserver. Le jus frais perd rapidement sa saveur ses valeurs nutritionnelles.
- Lorsque le récipient pour pulpe ou le collecteur de jus est presque plein, cesser le traitement et vider les deux récipients.

→ Fig. **8** - **14**

Terminer le traitement

→ Fig. **15** - **19**

Guide de nettoyage

Après utilisation, nettoyer immédiatement toutes les pièces afin d'éviter que les résidus ne sèchent.

- ▶ Ne pas utiliser de produit nettoyant contenant de l'alcool ou de l'alcool à brûler.
- ▶ Ne pas utiliser d'objets acérés, pointus ou métalliques.
- ▶ Ne pas utiliser de chiffons abrasifs ou de produits nettoyants.

Remarques

- Pour le prénettoyage, nettoyer l'insert passoire à l'aide d'une brosse douce sous l'eau courante, puis le rincer.
- Les pièces en plastique, l'insert passoire et les lames-râpes en céramique peuvent se décolorer, par exemple lors du traitement de carottes ou de betteraves rouges. Enlevez les décolorations avec un chiffon doux et quelques gouttes d'huile alimentaire.
- Après le nettoyage, sécher toutes les pièces à l'air ou avec un chiffon doux.

Nettoyer les différents composants comme indiqué dans le tableau.

→ Fig. **20**

Exemples de recette**Smoothie au melon et au yaourt**

Ingrédients

- 200 g de yaourt nature
- 2 pointes de couteau de pulpe de vanille
- 2 c. à s. de miel
- 400 g de morceaux de pastèque sans écorce ni pépins

Préparation

- Mélanger le yaourt, la pulpe de vanille et le miel jusqu'à obtention d'un mélange bien lisse et répartir le mélange dans 4 verres.
- Centrifuger les morceaux de melon.
- Verser le jus sur le yaourt et garnir d'un morceau de melon.

Gâteau aux carottes

Ingrédients

- 4 œufs
- 4 c. à s. d'eau chaude
- 200 g de sucre
- 100 g de farine
- 200 à 300 g de carottes asiatiques
- 200 g de noisettes broyées
- 1 c. à c. de levure chimique

Préparation

- Centrifuger les carottes asiatiques entières à la vitesse maximale pendant environ 5 secondes.
- Retirer et le récipient pour pulpe et le mettre en position. Couper les très gros morceaux de carottes dans le récipient pour pulpe en morceaux un peu plus petits.

- Le jus n'est pas nécessaire et peut être servi en boisson ou utilisé dans d'autres recettes.
- Battre les œufs, l'eau et le sucre pendant 5 minutes jusqu'à obtenir un mélange mousseux.
- Incorporer la farine, la levure chimique, les noisettes et 150 à 200 g des morceaux de carottes centrifugé.
- Verser la pâte dans un moule à charnière de 260 mm de diamètre et cuire au four préchauffé à 180 °C pendant 30 à 35 minutes.

Mettre au rebut un appareil usagé

- ▶ Éliminez l'appareil dans le respect de l'environnement.

Vous trouverez des informations sur les circuits actuels d'élimination auprès de votre revendeur spécialisé ou de l'administration de votre commune/ville.



Cet appareil est marqué selon la directive européenne 2012/19/UE relative aux appareils électriques et électroniques usagés (waste electrical and electronic equipment - WEEE).

La directive définit le cadre pour une reprise et une récupération des appareils usagés applicables dans les pays de la CE.

Service après-vente

Vous pouvez obtenir auprès de notre service client des pièces détachées d'origine fonctionnelles et pouvant être stockées jusqu'à 10 ans après la mise sur le marché de votre appareil.

Veillez contacter notre service client pour obtenir de plus amples informations à ce sujet.

Pour plus d'informations sur la durée et les conditions de la garantie dans votre pays, scannez le QR code figurant sur le document joint afin d'obtenir les coordonnées du service après-vente ainsi que les conditions de garantie, adressez-vous à notre service après-vente, votre revendeur ou consultez notre site web.

Vous trouverez les coordonnées du service après-vente en scannant le QR code figurant sur le document joint relatif aux coordonnées du service après-vente et aux conditions de garantie, ou sur notre site web.

Vous trouverez les informations relatives au règlement(EU) 2023/826 en ligne sous www.bosch-home.com sur la page produit et la page de service de votre appareil dans les notices d'utilisation et les documents complémentaires.

Dépannage

L'appareil ne démarre pas ou s'arrête pendant le traitement des aliments.

L'appareil n'est pas sous tension.

- ▶ Vérifiez si l'appareil est bel et bien branché.

L'appareil n'est pas correctement assemblé ou fermé.

- ▶ Vérifiez que le collecteur de jus, l'insert passoire et le couvercle sont correctement positionnés et que l'étrier de fermeture est complètement fermé et enclenché.

La vitesse diminue, le jus s'épaissit, l'appareil vibre fortement ou le jus déborde du boîtier

L'insert passoire est bouché ou endommagé.

1. Si l'insert passoire est bouché, retirez-le et nettoyez-le sous l'eau courante à l'aide d'une brosse.
2. Si l'insert passoire présente des signes d'usure ou de détérioration, remplacez-le immédiatement afin d'éviter tout risque de rupture.

Remarque : En cas d'utilisation quotidienne, remplacez l'insert passoire au plus tard après 5 ans. Un insert passoire neuf est disponible auprès du service après-vente sous la référence 00757755.

Sicurezza

- Leggere attentamente le presenti istruzioni.
- Conservare le istruzioni e le informazioni sul prodotto per il successivo utilizzo o per il futuro proprietario.
- Non collegare l'apparecchio se ha subito danni durante il trasporto.

Utilizzare l'apparecchio soltanto:

- con gli accessori e le parti originali.
- per estrarre il succo di frutta e verdura, ad es. mele, pere, prugne e ciliegie snocciolate, pomodori, carote.
- sotto sorveglianza;
- per quantità e tempi di lavoro usuali nell'attività domestica.
- in case private e in locali chiusi in ambito domestico a temperatura ambiente;
- fino a un'altitudine di massimo 2000 m sul livello del mare.

L'apparecchio deve essere sempre scollegato dalla corrente elettrica dopo ogni utilizzo, se lasciato incustodito, prima del montaggio, dello smontaggio, della pulizia e in caso di guasti.

Questo apparecchio può essere usato da persone con ridotte facoltà psichiche, sensoriali o mentali o con conoscenze e/o esperienza insufficienti, purché siano sotto il controllo di persone adulte o siano stati istruiti sull'uso sicuro dell'apparecchio e abbiano compreso i pericoli connessi all'uso dello stesso.

I bambini non devono giocare con l'apparecchio.

Ai bambini è vietato eseguire la pulizia e manutenzione di competenza dell'utente.

L'uso di questo apparecchio è vietato ai bambini. Tenere i bambini lontani dall'apparecchio e dal cavo di alimentazione.

- ▶ Non azionare mai un apparecchio danneggiato.
- ▶ Non utilizzare mai un apparecchio con la superficie danneggiata.
- ▶ Non tirare mai il cavo di collegamento alla rete elettrica per staccare l'apparecchio dalla rete elettrica. Staccare sempre la spina del cavo di alimentazione.
- ▶ Se l'apparecchio o il cavo di alimentazione è danneggiato, staccare subito la spina di alimentazione del cavo di alimentazione e spegnere il fusibile nella scatola dei fusibili.
- ▶ Rivolgersi al servizio di assistenza clienti. → *Pagina 27*
- ▶ Collegare e utilizzare l'apparecchio solo in conformità con i dati indicati sulla targhetta identificativa.

- ▶ Solo il personale adeguatamente specializzato e formato può eseguire riparazioni sull'apparecchio.
- ▶ Per la riparazione dell'apparecchio possono essere impiegati soltanto pezzi di ricambio originali.
- ▶ Al fine di evitare pericoli, se il cavo di alimentazione di questo apparecchio subisce danni deve essere sostituito dal produttore, dal suo servizio di assistenza clienti o da persona in possesso di simile qualifica.
- ▶ Non immergere mai l'apparecchio o il cavo di alimentazione nell'acqua e non metterli in lavastoviglie.
- ▶ Utilizzare l'apparecchio esclusivamente in luoghi chiusi.
- ▶ Non esporre mai l'apparecchio a calore e umidità eccessivi.
- ▶ Non lavare l'apparecchio con pulitori a vapore o idropulitrici.
- ▶ Non mettere mai il cavo di allacciamento alla rete a contatto con fonti di calore o parti dell'apparecchio calde.
- ▶ Non mettere mai il cavo di allacciamento alla rete a contatto con spigoli vivi.
- ▶ Non piegare, schiacciare o modificare mai il cavo di allacciamento alla rete.
- ▶ Non disporre mai l'apparecchio sopra oppure in prossimità di superfici calde.
- ▶ Tenere lontano mani, capelli, abiti e altri utensili dalle parti rotanti.
- ▶ Non introdurre le mani nel pozzetto di riempimento.
- ▶ Per spingere gli alimenti utilizzare solo il pestello.
- ▶ Utilizzare l'apparecchio soltanto in stato di completo assemblaggio.
- ▶ Sostituire i componenti che presentano incrinature o altri danni o che non possono essere alloggiati correttamente nella propria sede con ricambi originali.
- ▶ Non toccare mai le lame e i bordi taglienti dell'inserito filtro a mani nude.
- ▶ Prestare attenzione alle mani e alle dita quando si chiude la leva di chiusura.
- ▶ Tenere lontano il materiale di imballaggio dai bambini.
- ▶ Vietare ai bambini di giocare con materiali d'imballaggio.
- ▶ Tenere i bambini lontano dalle parti piccole.
- ▶ Non lasciare che i bambini giochino con le parti piccole.
- ▶ Attenersi alle istruzioni per la pulizia.

- ▶ Pulire le superfici che vengono a contatto con gli alimenti prima di ogni utilizzo.

Prevenzione di danni materiali

- ▶ Mai far funzionare l'apparecchio ininterrottamente per oltre 10 minuti. Dopodiché spegnere l'apparecchio e lasciarlo raffreddare a temperatura ambiente.
- ▶ Non mettere mai l'apparecchio in funzione a vuoto.
- ▶ Mantenere l'apparecchio base sempre asciutto, assicurandosi che nessun liquido entri in contatto con il corpo dell'apparecchio.
- ▶ Se è penetrato succo sotto la vaschetta succo, rimuoverlo subito con un panno umido.
- ▶ Non introdurre oggetti (es. cucchiari) nel pozzetto di riempimento o nel corpo dell'apparecchio.
- ▶ Prima dell'uso, verificare che il pozzetto di riempimento e il corpo dell'apparecchio non presentino corpi estranei.
- ▶ Non lavorare alimenti particolarmente duri, fibrosi o contenenti amido, ad es. canna da zucchero, banane, papaia, avocado, fichi e mango.
- ▶ Prima della lavorazione rimuovere noccioli, semi o bucce dure dagli alimenti, ad es. di ananas, meloni, arance, barbabietole, prugne, ciliegie.
- ▶ Non lavorare alimenti congelati o non maturi.
- ▶ Mai lavorare alimenti quando il dispositivo antigoccia è chiuso.
- ▶ Quando il contenitore per polpa di frutta o il contenitore per il succo sono quasi pieni, interrompere la lavorazione e svuotare entrambi i contenitori.

Conoscere l'apparecchio

Panoramica

Dopo il disimballaggio controllare che tutti i componenti siano presenti e che non presentino danni dovuti al trasporto.

→ Fig. **1**

1 Manopola ¹

2 Uscita

3 Dispositivo antigoccia

4 Leva di chiusura

5 Cavo di rete

6 Reggicavi

7 Pestello

8 Coperchio con bocca di carico integrata

9 Inserto filtro con lame grattugia ceramiche

10 Vaschetta succo con scarico

11 Contenitore polpa di frutta

12 Apparecchio base

13 Coperchio con separatore di schiuma

14 Contenitore per il succo

Manopola

Impostazione Utilizzo

0/off	Arrestare la lavorazione e spegnere l'apparecchio
1	Avviare la lavorazione a bassa velocità Adatta per alimenti morbidi con un'elevata percentuale di succo, ad es. angurie, uva, pomodori, cetrioli, lamponi
MES401. 2	Velocità media Adatta per alimenti con una percentuale di succo ridotta, ad es. pere morbide, albicocche
MES400. 2	Velocità alta Adatta per alimenti duri e compatti, ad es. carote, mele
MES401. 3	

Dispositivo antigoccia

Il dispositivo antigoccia impedisce che residui di succo fuoriescano involontariamente, sporcando il piano di lavoro.

¹ A seconda del modello



Prima della lavorazione tirare il dispositivo antigoccia verso l'alto fino a battuta in modo che il succo fluisca liberamente nel contenitore per il succo.

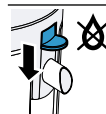

Dopo la lavorazione spingere il dispositivo antigoccia verso il basso fino a battuta in modo che i residui di succo non gocciolino sul piano di lavoro.

Nota: Mai lavorare alimenti quando il dispositivo antigoccia è chiuso.

Sicurezza d'accensione

Il blocco di accensione previene che l'apparecchio venga acceso inavvertitamente.

L'apparecchio può essere acceso e azionato solo se sono soddisfatti i requisiti seguenti.

- La vaschetta succo, l'inserito filtro e il coperchio sono applicati correttamente.
- La leva di chiusura è chiusa e arrestata correttamente.

Utilizzo

Preparazione dell'apparecchio

→ Fig. **2** - **7**

Centrifugare gli alimenti

Note

- Lavorare solo frutta e verdura fresche e mature. La frutta e verdura non completamente mature intasano rapidamente il filtro.
- Prima della lavorazione lavare bene gli alimenti.
- Tagliare in pezzi gli alimenti di grosse dimensioni per adattarli al pozzetto di riempimento.
- Per aumentare la resa in succo e proteggere l'apparecchio, esercitare solo una lieve pressione con il pestello.
- Sbucciare gli agrumi e rimuovere la parte bianca.
- È possibile centrifugare anche foglie e gambi morbidi, ad es. insalate a foglia o erbe.
- La consistenza del succo di mela dipende dal tipo di mela usato. Per ritardare l'annerimento del succo di mela, aggiungere qualche goccia di succo di limone.

- Usare subito il succo fresco; non conservarlo. Il sapore e i valori nutrizionali del succo fresco si perdono rapidamente.
- Quando il contenitore per polpa di frutta o il contenitore per il succo sono quasi pieni, interrompere la lavorazione e svuotare entrambi i contenitori.

→ Fig. **8** - **14**

Fine della lavorazione

→ Fig. **15** - **19**

Panoramica per la pulizia

Pulire tutti i componenti subito dopo l'uso per prevenire l'essiccamento dei residui.

- ▶ Non impiegare detergenti a base di alcol.
- ▶ Non utilizzare oggetti taglienti, appuntiti o metallici.
- ▶ Non usare panni o detergenti abrasivi.

Note

- Per la pulizia preliminare, pulire l'inserito filtro con una spazzola morbida sotto acqua corrente e risciacquarlo.
- Durante la lavorazione, ad es. di carote o barbabietole, sulle parti di plastica, sull'inserito filtro e sulle lame grattugia ceramiche si possono formare macchie colorate. Rimuovere le macchie con un panno morbido e alcune gocce di olio da cucina.
- Dopo il lavaggio lasciar asciugare tutti i componenti o asciugarli con un panno morbido.

Pulire i singoli componenti come indicato nella tabella.

→ Fig. **20**

Esempi di ricette

Smoothie di melone-yogurt

Ingredienti

- 200 g di yogurt naturale
- 2 punte di coltello di semi di vaniglia
- 2 cucchiaini di miele
- 400 g di anguria a pezzi senza buccia e semi

Preparazione

- Miscelare lo yogurt, i semi di vaniglia e il miele fino a ottenere una miscela omogenea e distribuirla in 4 bicchieri.
- Centrifugare l'anguria a pezzi.

- Versare il succo sullo yogurt e decorare con un pezzo di anguria.

smessi valide su tutto il territorio dell'Unione Europea.

Dolce di carote

Ingredienti

- 4 uova
- 4 cucchiaini di acqua calda
- 200 g di zucchero
- 100 g di farina
- 200-300 g di carote asiatiche
- 200 g di nocciole macinate
- 1 cucchiaino di lievito in polvere

Preparazione

- Centrifugare le carote asiatiche alla massima velocità per 5 secondi.
- Togliere il contenitore per polpa di frutta e metterlo da parte. Tagliare i pezzi di carota molto grandi nel contenitore per polpa di frutta in pezzi più piccoli.
- Il succo non serve, può essere servito come bevanda o utilizzato per altre ricette.
- Sbattere le uova, l'acqua e lo zucchero per 5 minuti fino a ottenere un composto spumoso.
- Incorporare la farina, il lievito in polvere, le nocciole e 150-200 g delle carote in pezzi centrifugate.
- Versare l'impasto in uno stampo a cerniera di 260 mm di diametro e cuocere nel forno preriscaldato a 180 °C per 30-35 minuti.

Rottamazione di un apparecchio dismesso

- ▶ Smaltire l'apparecchio nel rispetto dell'ambiente.
Per informazioni sulle attuali procedure di smaltimento rivolgersi al rivenditore specializzato o al comune di competenza.



Questo apparecchio dispone di contrassegno ai sensi della direttiva europea 2012/19/UE in materia di apparecchi elettrici ed elettronici (waste electrical and electronic equipment - WEEE).

Questa direttiva definisce le norme per la raccolta e il riciclaggio degli apparecchi di-

Servizio di assistenza clienti

Presso il nostro servizio di assistenza clienti è possibile reperire ricambi originali funzionalmente rilevanti e disponibili a magazzino fino a 10 anni dalla messa in circolazione dell'apparecchio.

Per ulteriori informazioni, rivolgersi al nostro servizio di assistenza clienti.

Informazioni dettagliate sulla durata e sulle condizioni di garanzia in ciascun Paese sono reperibili tramite il codice QR sul documento allegato relativo ai contatti di assistenza e alle condizioni di garanzia, presso il nostro servizio di assistenza clienti, il vostro rivenditore o sul nostro sito web.

I dati di contatto del servizio di assistenza clienti sono reperibili tramite il codice QR sul documento allegato relativo ai contatti di assistenza e alle condizioni di garanzia o sul nostro sito web.

Le informazioni conformi alla normativa (EU) 2023/826 sono disponibili online alla voce www.bosch-home.com nella pagina del prodotto e nella pagina di assistenza dell'apparecchio nelle istruzioni per l'uso e nei documenti aggiuntivi.

Sistemazione guasti

L'apparecchio non avvia la lavorazione o si spegne durante la lavorazione.

All'apparecchio non arriva elettricità.

- ▶ Controllare che l'apparecchio riceva corrente elettrica.

L'apparecchio non è montato o chiuso correttamente.

- ▶ Controllare che la vaschetta succo, l'inserito filtro e il coperchio siano applicati correttamente e che la leva di chiusura sia completamente chiusa e arrestata.

La velocità si riduce, il succo diventa più denso, l'apparecchio vibra fortemente o il succo fuoriesce dal corpo dell'apparecchio

L'inserito filtro è intasato o danneggiato.

1. Quando l'inserito filtro è intasato, toglierlo e lavarlo sotto acqua corrente con una spazzola.
2. Se l'inserito filtro presenta segni di usura o danni, sostituirlo immediatamente per prevenire il pericolo di rottura.

Nota: Se l'inserito filtro viene usato quotidianamente, sostituirlo al massimo dopo 5 anni. È possibile ordinare un nuovo inserto filtro presso il servizio di assistenza clienti con il codice d'ordine 00757755.

Veiligheid

- Lees deze gebruiksaanwijzing zorgvuldig door.
- Bewaar de gebruiksaanwijzing en de productinformatie voor later gebruik of voor volgende eigenaren.
- Sluit het apparaat in geval van transportschade niet aan.

Gebruik het apparaat uitsluitend:

- met originele onderdelen en accessoires.
- voor het centrifugeren van fruit en groente, zoals appels, peren, ontpitte pruimen, kersen, tomaten en wortels.
- onder toezicht.
- voor verwerkingshoeveelheden en -tijden die gebruikelijk zijn in het huishouden.
- voor huishoudelijk gebruik en in gesloten ruimtes binnen de huiselijke omgeving bij kamertemperatuur.
- tot een hoogte van 2000 m boven zeeniveau.

Het apparaat moet na ieder gebruik, als er geen toezicht aanwezig is, voor de montage, demontage of reiniging en bij storingen altijd van het net worden gescheiden.

Dit apparaat mag door personen met verminderde lichamelijke, zintuiglijke of geestelijke vermogens of gebrek aan ervaring en/of kennis worden gebruikt indien dit onder toezicht gebeurt of indien zij over het veilige gebruik van het apparaat zijn geïnstrueerd en de hieruit voortvloeiende gevaren hebben begrepen.

Kinderen mogen niet met het apparaat spelen.

Reiniging en onderhoud door de gebruiker mogen niet worden uitgevoerd door kinderen.

Het apparaat mag niet door kinderen worden gebruikt. Kinderen uit de buurt van het apparaat en het aansluitsnoer houden.

- ▶ Nooit een beschadigd apparaat gebruiken.
- ▶ Nooit een apparaat met gescheurd of gebroken oppervlak gebruiken.
- ▶ Nooit aan het netsnoer trekken, om het apparaat van het elektriciteitsnet te scheiden. Altijd aan de stekker van het netsnoer trekken.
- ▶ Wanneer het apparaat of het netsnoer is beschadigd, dan direct de stekker van het netsnoer uit het stopcontact halen of de zekering in de meterkast uitschakelen.
- ▶ Neem contact op met de klantenservice. → *Pagina 33*

- ▶ Het apparaat uitsluitend aansluiten en gebruiken volgens de gegevens op het typeplaatje.
- ▶ Alleen daarvoor geschoold vakpersoneel mag reparaties aan het apparaat uitvoeren.
- ▶ Er mogen uitsluitend originele reserveonderdelen worden gebruikt voor reparatie van het apparaat.
- ▶ Als het netsnoer van dit apparaat beschadigd raakt, moet het ter vermindering van risico's worden vervangen door de fabrikant, de servicedienst of een andere gekwalificeerde persoon.
- ▶ Nooit het apparaat of het netsnoer in water dompelen of in de vaatwasser plaatsen.
- ▶ Gebruik het apparaat alleen in gesloten ruimtes.
- ▶ Stel het apparaat nooit bloot aan grote hitte en vochtigheid.
- ▶ Geen stoomreiniger of hogedrukreiniger gebruiken om het apparaat te reinigen.
- ▶ Nooit het aansluitsnoer met hete apparaatonderdelen of warmtebronnen in contact brengen.
- ▶ Nooit het aansluitsnoer met scherpe punten of randen in contact brengen.
- ▶ Het aansluitsnoer nooit knikken, knellen of veranderen.
- ▶ Het apparaat nooit neerzetten op of in de buurt van hete oppervlakken.
- ▶ De handen, het haar, de kleding en andere voorwerpen uit de buurt van roterende delen houden.
- ▶ Niet in de vulschacht grijpen.
- ▶ Alleen de stopper gebruiken om levensmiddelen toe te voegen.
- ▶ Het apparaat alleen in compleet gemonteerde toestand gebruiken.
- ▶ Onderdelen die herkenbare barsten of andere beschadigingen vertonen of niet goed zitten, door originele reserveonderdelen vervangen.
- ▶ Nooit de scherpe lemmeten en randen in het zeefinzetstuk met blote handen aanraken.
- ▶ Let bij het sluiten van de sluitbeugel op uw handen en vingers.
- ▶ Verpakkingsmateriaal uit de buurt van kinderen houden.
- ▶ Laat kinderen niet met verpakkingsmateriaal spelen.
- ▶ Kleine onderdelen uit de buurt van kinderen houden.
- ▶ Kinderen niet met kleine onderdelen laten spelen.
- ▶ De reinigingsinstructies in acht nemen.

- ▶ Oppervlakken die met voedingsmiddelen in contact komen, voor elk gebruik reinigen.

Materiële schade voorkomen

- ▶ Het apparaat nooit langer dan 10 minuten ononderbroken laten werken. Daarna het apparaat uitschakelen en tot kamertemperatuur laten afkoelen.
- ▶ Het apparaat nooit onbelast laten draaien.
- ▶ Houd het basisapparaat altijd droog en let erop dat er geen vloeistof op de behuizing komt.
- ▶ Wanneer er sap onder de sapschaal is gelopen, verwijder dit dan direct met een vochtige doek.
- ▶ Geen voorwerpen in de vulschacht of de behuizing steken, bijv. kooklepel.
- ▶ Vóór het gebruik de vulschacht en de behuizing op vreemde voorwerpen controleren.
- ▶ Geen bijzonder harde, vezelige of zetmeelhoudende levensmiddelen zoals suikerriet, bananen, papaja's, avocado's, vijgen of mango's verwerken.
- ▶ Vóór de verwerking van levensmiddelen zoals ananas, meloenen, sinaasappelen, rode bieten, pruimen, of kersen de pitten of dikke schillen verwijderen.
- ▶ Geen bevroren of onrijpe levensmiddelen verwerken.
- ▶ Verwerk nooit levensmiddelen wanneer de druppelstop is gesloten.
- ▶ Wanneer de pulpcontainer of de sapkan bijna vol is, moet u de verwerking onderbreken en beide reservoirs legen.

Uw apparaat leren kennen

Overzicht

Controleer na het uitpakken alle onderdelen op transportschade en de volledigheid van de levering.

→ Fig. 1

- | | |
|---|------------------------------|
| 1 | Draaischakelaar ¹ |
| 2 | Uitloop |
| 3 | Druppelstop |
| 4 | Sluitbeugel |

- | | |
|----|--|
| 5 | Netsnoer |
| 6 | Kabelhouder |
| 7 | Stopper |
| 8 | Deksel met geïntegreerde vulschacht |
| 9 | Zeefinzetstuk met keramische rasp-messen |
| 10 | Sapschaal met uitloop |
| 11 | Vruchtveleskan |
| 12 | Basisapparaat |
| 13 | Deksel met schuimafscheider |
| 14 | Sapkan |

Draaischakelaar

Instelling	Gebruik
0/off	De verwerking stoppen en het apparaat uitschakelen
1	De verwerking op lage snelheid starten Geschikt voor levensmiddelen met een hoog sapsgehalte, bijv. watermeloenen, druiven, tomaten, augurken en frambozen
MES401. 2	Gemiddelde snelheid Geschikt voor levensmiddelen met een lager sapsgehalte, bijv. zachte peren, abrikozen
MES400. 2	Hoge snelheid Geschikt voor harde en vaste levensmiddelen, bijv. wortelen,
MES401. 3	appels

Druppelstop

De druppelstop voorkomt dat sapresten er onbedoeld uit lopen en het werkvlak verontreinigen.



Trek vóór de verwerking de druppelstop tot aan de aanslag

¹ Afhankelijk van het model

omhoog, zodat het sap ongehinderd in de sapkan kan lopen.

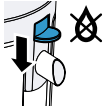

Duw na de verwerking de druppelstop tot aan de aanslag naar beneden, zodat sapresten niet op het werkvlak druppelen.

Opmerking: Verwerk nooit levensmiddelen wanneer de druppelstop is gesloten.

Inschakelbeveiliging

De inschakelbeveiliging voorkomt dat uw apparaat ongewild wordt ingeschakeld.

Het apparaat kan alleen worden ingeschakeld en bediend wanneer aan de volgende voorwaarden is voldaan.

- De sapschaal, het zeefinzetstuk en het deksel zijn correct geplaatst.
- De sluitbeugel is correct gesloten en vastgeklikt.

Bediening

Toestel voorbereiden

→ Fig. 2 - 7

Levensmiddelen centrifugeren

Opmerkingen

- Alleen verse, rijpe groente en fruit verwerken. Bij onrijp fruit en onrijpe groente raakt de zeef zeer snel verstopt.
- De levensmiddelen vóór de verwerking grondig wassen.
- Grove levensmiddelen in stukken snijden, zodat ze in de vulschacht passen.
- Om de sapopbrengst te verhogen en het apparaat te ontzien mag u slechts een lichte druk met de stopper uitoefenen.
- Citrusvruchten schillen en van het witte vel ontdoen.
- Bladeren en zachte stelen kunnen ook worden gecentrifugeerd, bijvoorbeeld bladsla of kruiden.
- De consistentie van het appelsap hangt af van de gebruikte appelsoort. Om het bruin worden van appelsap te vertragen kunt u een paar druppels citroensap toevoegen.
- Verse sla direct verwerken en niet bewaren. De smaak en de voedingswaarden van verse sap gaan snel verloren.

- Wanneer de pulpcontainer of de sapkan bijna vol is, moet u de verwerking onderbreken en beide reservoirs legen.

→ Fig. 8 - 14

Verwerking beëindigen

→ Fig. 15 - 19

Reinigingsoverzicht

Reinig direct na gebruik alle onderdelen reinigen om het vastkoeken van resten te voorkomen.

- ▶ Gebruik geen reinigingsmiddelen die alcohol of spiritus bevatten.
- ▶ Gebruik geen scherpe, puntige of metalen voorwerpen.
- ▶ Gebruik geen schurende doeken of schurende reinigingsmiddelen.

Opmerkingen

- Maak voor de voorreiniging het zeefinzetstuk onder stromend water schoon met een zachte borstel en spoel het af.
- Aan de kunststof onderdelen, aan het zeefinzetstuk en aan de keramische raspessen kunnen verkleuringen optreden, bijvoorbeeld bij de verwerking van wortelen en rode bieten. Verwijder de verkleuringen met een zachte doek en een paar druppels spijsolie.
- Laat alle onderdelen na de reiniging drogen of droog ze af met een zachte doek.

De afzonderlijke onderdelen reinigen zoals in de tabel is aangegeven.

→ Fig. 20

Voorbeeldrecepten

Meloen-yoghurt-smoothie

Ingrediënten

- 200 g natuurjoghurt
- 2 mespuntjes vanillemerg
- 2 eetlepels honing
- 400 g stukken watermeloen zonder schil en pitjes

Bereiding

- Roer yoghurt, vanillemerg en honing tot een glad mengsel en verdeel het over 4 glazen.
- Centrifugeer de stukken meloen.
- Giet het sap over de yoghurt en garneer met een stuk meloen.

Worteltaart

Ingrediënten

- 4 eieren
- 4 eetlepels warm water
- 200 g suiker
- 100 g bloem
- 200-300 g Aziatische wortelen
- 200 g gemalen hazelnoten
- 1 theelepel bakpoeder

Bereiding

- De hele Aziatische wortelen op de hoogste snelheid binnen 5 seconden centrifugereren.
- De pulpcontainer eruit halen en klaarzetten. Heel grote stukken wortel in de pulpcontainer iets kleiner snijden.
- Het sap is niet nodig en kan als drank worden geserveerd of voor andere recepten worden gebruikt.
- Eieren, water en suiker in 5 minuten tot schuim kloppen.
- Bloem, bakpoeder, hazelnoten en 150-200 g van de gecentrifugeerde stukken wortel door elkaar roeren.
- Het deeg in een springvorm met een diameter van 260 mm doen en in de voorverwarmde bakoven bij 180 °C 30-35 minuten bakken.

Afvoeren van uw oude apparaat

- ▶ Voer het apparaat milieuvriendelijk af. Bij uw dealer en uw gemeente- of deelraadskantoor kunt u informatie verkrijgen over de actuele afvoermethoden.



Dit apparaat is gekenmerkt in overeenstemming met de Europese richtlijn 2012/19/EU betreffende afgedankte elektrische en elektronische apparatuur (waste electrical and electronic equipment - WEEE). De richtlijn geeft het kader aan voor de in de EU geldige terugneming en verwerking van oude apparaten.

Servicedienst

U kunt bij onze klantenservice functioneelerelevante en op voorraad liggende originele re-

serveonderdelen verkrijgen tot 10 jaar na het op de markt brengen van uw apparaat. Voor meer informatie kunt u met onze klantenservice contact opnemen.

Gedetailleerde informatie over de garantieduur en de garantievoorwaarden in uw land ontvangt u via de QR-code op het meegeleverde document over de servicecontacten en garantievoorwaarden, bij onze klantenservice, uw dealer of op onze website.

De contactgegevens van de klantenservice vindt u via de QR-code op het meegeleverde document over de servicecontacten en garantievoorwaarden of op onze website. De informatie conform verordening (EU) 2023/826 vindt u online op www.bosch-home.com op de productpagina en de servicepagina van uw apparaat bij de gebruiksaanwijzingen en aanvullende documenten.

Storingen verhelpen

Apparaat start de verwerking niet of gaat tijdens de verwerking uit.

Het apparaat heeft geen stroom.

- ▶ Controleer of het apparaat van stroom wordt voorzien.

Het apparaat is niet goed in elkaar gezet of gesloten.

- ▶ Controleer of de sapschaal, het zeefinzetstuk en het deksel correct zijn geplaatst en of de sluitbeugel volledig is gesloten en vastgeklikt.

De snelheid neemt af, het sap wordt dikvloeiender, het apparaat trilt sterk of het sap spettert over de behuizing

Zeefinzetstuk is verstopt of beschadigd.

1. Wanneer het zeefinzetstuk verstopt is, haal dan het zeefinzetstuk eruit en reinig dit met een borstel onder stromend water.
2. Wanneer het zeefinzetstuk tekenen van slijtage of beschadigingen vertoont, vervang het zeefinzetstuk dan onmiddellijk om elk gevaar voor breken te voorkomen.

Opmerking: Vervang het zeefinzetstuk bij dagelijks gebruik na uiterlijk 5 jaar. Een nieuw zeefinzetstuk is onder bestelnummer

nl Storingen verhelpen

00757755 verkrijgbaar bij de klantenservice.

Sikkerhed

- Læs denne vejledning omhyggeligt igennem.
- Opbevar vejledningen og produktinformationerne til senere brug, og giv dem videre til en senere ejer.
- Tilslut ikke apparatet i tilfælde af en transportskade.

Anvend kun apparatet:

- med originale dele og tilbehør.
- til at presse frugt og grøntsager, f.eks. æbler, pærer, blommer og kirsebær uden sten, tomater og gulerødder.
- under opsyn
- til forarbejdningmængder og -tider, som er almindelige i husholdningen.
- ved stuetemperatur i privat husholdning og i lukkede rum i huslige omgivelser.
- Op til en højde på maksimalt 2000 m over havets overflade.

Strømforsyningen til apparatet altid afbrydes, når det har været anvendt, når det ikke er under opsyn, før apparatet samles, adskilles eller rengøres samt i tilfælde af fejl.

Dette apparat kan bruges af personer med begrænsede fysiske, sensoriske eller psykiske evner eller manglende erfaring og/eller viden, hvis de overvåges eller er blevet instrueret i en sikker brug af apparatet og har forstået de farer, der kan være forbundet med brugen af apparatet.

Børn må ikke bruge apparatet til leg.

Rengøring og brugervedligeholdelse må ikke udføres af børn.

Apparatet må ikke bruges af børn. Børn skal altid befinde sig på sikker afstand af apparatet og dets tilslutningsledning.

- ▶ Brug aldrig et beskadiget apparat.
- ▶ Brug aldrig et apparat med revnet eller ødelagt overflade.
- ▶ Træk aldrig i nettilslutningsledningen for at afbryde apparatets forbindelse til strømmenet. Tag altid fat i nettilslutningsledningens netstik, og træk det ud.
- ▶ Hvis apparatet eller nettilslutningsledningen er beskadiget, så træk straks nettilslutningsledningens netstik ud, eller slå sikringen fra i sikringskabet.
- ▶ Kontakt kundeservice. → *Side 39*
- ▶ Apparatet må kun tilsluttes og bruges iht. angivelserne på typeskiltet.

- ▶ I Danmark er apparatet kun godkendt til brug i forbindelse med en stikkontakt type E.

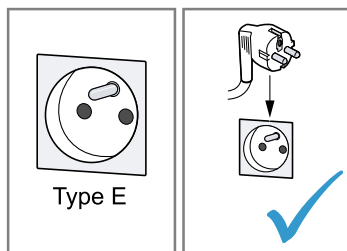

- ▶ Hvis der kun findes en stikkontakt af type K på tilslutningsstedet, skal apparatet tilsluttes med en egnet adapter. Kun på den måde er apparatet jordet korrekt. Denne adapter (reservedels-nr. 00623333) kan købes hos kundeservice.

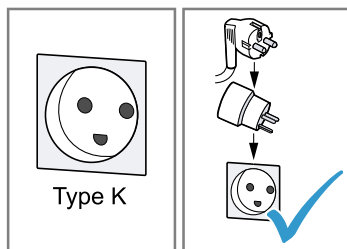

- ▶ Kun fagpersonale, der er uddannet til det, må udføre reparationer på apparatet.
- ▶ Der må kun anvendes originale reservedele til reparation af apparatet.
- ▶ Hvis nettilslutningsledningen til apparatet bliver beskadiget, skal den udskiftes af producenten, producentens kundeservice eller en lignende kvalificeret person for at undgå, at der opstår fare.
- ▶ Dyp aldrig apparatet eller nettilslutningsledningen i vand, og sæt det aldrig i opvaskemaskinen.
- ▶ Anvend kun apparatet i lukkede rum.
- ▶ Udsæt aldrig apparatet for ekstrem varme og fugt.
- ▶ Brug ikke damprensere eller højtryksrensere til at rengøre apparatet.
- ▶ Nettilslutningsledningen må aldrig komme i kontakt med varmekilder eller varme apparatdele.
- ▶ Nettilslutningsledningen må aldrig komme i kontakt med skarpe spidser eller kanter.
- ▶ Nettilslutningsledningen må aldrig knækkes, klemmes eller ændres.

- ▶ Stil aldrig apparatet på eller i nærheden af varme overflader.
- ▶ Hold hænder, hår, tøj og andre genstande væk fra roterende dele.
- ▶ Stik ikke fingrene ind i påfyldningsskakten.
- ▶ Brug kun stopperen for at skubbe fødevarer i.
- ▶ Apparatet må kun benyttes, når det er fuldstændig samlet.
- ▶ Alle dele, der har sprækker eller andre skader, eller som ikke sidder rigtigt mere, skal udskiftes med originale reservedele.
- ▶ Berør aldrig de skarpe klinger og kanter i siindsatsen med de bare hænder.
- ▶ Pas på hænderne og fingrene, når lukkebøjlen lukkes.
- ▶ Opbevar emballagematerialet utilgængeligt for børn.
- ▶ Lad ikke børn lege med emballagemateriale.
- ▶ Opbevar smådele utilgængeligt for børn.
- ▶ Lad ikke børn lege med smådele.
- ▶ Følg anvisningerne om rengøring.
- ▶ Rengør overflader, som kommer i kontakt med fødevarer, før hver brug.

Forhindring af materielle skader

- ▶ Brug aldrig apparatet i mere end 10 minutter uden pause. Sluk apparatet derefter, og lad det køle af til stuetemperatur.
- ▶ Brug aldrig apparatet i tomgang.
- ▶ Hold altid motorenheden tør, og sørg for, at der ikke kommer væske på huset.
- ▶ Hvis der er løbet saft ind under saftskålen, så fjern den straks med en fugtig klud.
- ▶ Stik ikke genstande i påfyldningsskakten eller huset, f.eks. grydeske.
- ▶ Kontrollér påfyldningsskakten og huset for fremmedlegemer før anvendelse.
- ▶ Forarbejd ikke særligt hårde, fiberholdige eller stivelsesholdige fødevarer, f.eks. sukkerør, bananer, papayaer, avokadoer, figner og mangoer.
- ▶ Fjern før forarbejdningen sten, kerner eller tykke skraller fra fødevarer, f.eks. fra ananas, meloner, appelsiner, rødbeder, blommer og kirsebær.

- ▶ Forarbejd ikke frosne eller umodne fødevarer.
- ▶ Forarbejd aldrig fødevarer, når drypstoppet er lukket.
- ▶ Når frugtkødsbeholderen eller saftbeholderen næsten er fuld, så afbryd forarbejdningen, og tøm begge beholdere.

Lær apparatet at kende

Oversigt

Kontrollér alle dele for transportskader efter udpakningen, og om leveringen indeholder alle dele.

→ Fig. 1

1	Drejekontakt ¹
2	Udløb
3	Drypstop
4	Lukkebøjle
5	Netledning
6	Kabelholder
7	Stopper
8	Låg med integreret påfyldningsskakt

¹ Afhængigt af model

- 9 Siindsats med keramiske raspeklinger
- 10 Saftskål med udløb
- 11 Frugtkødsbeholder
- 12 Motorenhed
- 13 Låg med skumadskiller
- 14 Saftbeholder

Drejekontakt

Indstilling	Anvendelse
0/off	Stop af forarbejdning og slukning af apparatet
1	Start af forarbejdning ved lav hastighed Egnet til bløde fødevarer med højt saftindhold som f.eks. vandmelon, vindruer, tomater, agurker og hindbær
MES401. 2	Middel hastighed Egnet til fødevarer med lavt saftindhold som f.eks. pærer og abrikoser
MES400. 2	Høj hastighed Egnet til hårde og faste fødevarer som f.eks. gulerødder og æbler
MES401. 3	

Dropstop

Dropstoppet forhindrer, at saftrester løber uønsket ud og forurener bordpladen.



Træk dropstoppet op indtil stop inden forarbejdningen, så saften løber uhindret ned i saftbeholderen.

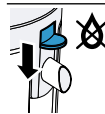

Tryk dropstoppet ned indtil stop efter forarbejdningen, så saftrester ikke drypper ned på bordpladen.

Bemærk: Forarbejd aldrig fødevarer, når dropstoppet er lukket.

Indkoblingssikring

Indkoblingssikringen forhindrer, at apparatet tændes utilsigtet.

Apparatet kan kun tændes og betjenes, hvis følgende forudsætninger er opfyldt.

- Saftskålen, siindsatsen og låget er sat korrekt på.

- Lukkebøjlen er lukket korrekt og faldet i hak.

Betjening

Forberedelse af apparat

→ Fig. 2 - 7

Presning af fødevarer

Bemærkninger

- Forarbejd kun frisk moden frugt og grønt. Umoden frugt og grønt tilstopper sien meget hurtigt.
- Vask fødevarerne grundigt, før de forarbejdes.
- Skær grove fødevarer i stykker, så de passer i påfyldningsskakten.
- Tryk kun let på stopperen for at forøge saftudbyttet og skåne apparatet.
- Skræl citrusfrugter, og fjern det hvide skind.
- Blade og bløde stilke som f.eks. bladsalater eller krydderurter kan også presses.
- Konsistensen af æblesaften afhænger af den anvendte æblesort. Tilsæt et par dråber citronsaft for at forsinke brunfarvningen af æblesaften.
- Brug frisk saft med det samme, og opbevar den ikke. Frisk saft mister generelt hurtigt smag og næringsværdier.
- Når frugtkødsbeholderen eller saftbeholderen næsten er fuld, så afbryd forarbejdningen, og tøm begge beholdere.

→ Fig. 8 - 14

Afslutning af forarbejdning

→ Fig. 15 - 19

Rengøringsoversigt

Rengør straks alle dele efter brug, så rester ikke tørrer fast.

- ▶ Brug ikke rengøringsmidler, der indeholder alkohol eller sprit.
- ▶ Brug ikke skarpe, spidse eller metalliske genstande.
- ▶ Der må ikke anvendes skurende klude eller rengøringsmidler.

Bemærkninger

- Forrengør siindsatsen med en blød børste under rindende vand, og skyld den af.

- Der kan opstå misfarvninger på plastikdelene, siindsatsen og de keramiske raspeklinger, f.eks. når der forarbejdes gulerødder eller rødbeder. Fjern misfarvningerne med en blød klud og nogle dråber madolie.
- Lad alle dele tørre efter rengøringen, eller tør dem med en blød klud.

Rengør de enkelte dele som anført i tabellen.

→ Fig. 20

Opskriftseksempler

Smoothie med melon og yoghurt

Ingredienser

- 200 g yoghurt naturel
- 2 knsp. vaniljekorn
- 2 spsk. honning
- 400 g vandmelonstykker uden skræl og kerner

Tilberedning

- Rør yoghurt, vaniljekorn og honning til en glat masse, og fordel den i 4 glas.
- Pres melonstykkerne.
- Hæld saften på yoghurten, og pynt med et stykke melon.

Gulerodskage

Ingredienser

- 4 æg
- 4 spsk. varmt vand
- 200 g sukker
- 100 g mel
- 200-300 g asiatiske gulerødder
- 200 g malede hasselnødder
- 1 ts. bagepulver

Tilberedning

- Pres de hele asiatiske gulerødder ved højeste hastighed inden for 5 sekunder.
- Tag frugtkødsbeholderen ud, og stil den klar. Skær meget store gulerodsstykker i frugtkødsbeholderen i noget mindre stykker.
- Der er ikke brug for saften, og den kan serveres som drink eller bruges til andre opskrifter.
- Pisk æg, vand og sukker inden for 5 minutter, til det skummer.
- Ibland mel, bagepulver, hasselnødder og 150-200 g pressede gulerodsstykker.

- Fyld dejen i en springform med en diameter på 260 mm, og bag den i en forvarmet ovn ved 180 °C i 30-35 minutter.

Bortskaffelse af udtjent apparat

- ▶ Bortskaf apparatet miljørigtigt. Hvis der er tvivl om genbrugsordningerne, og om hvor genbrugspladserne er placeret, så kan forhandleren, kommunen eller de kommunale myndigheder kontaktes for at få yderligere information.



Dette apparat er klassificeret iht. det europæiske direktiv 2012/19/EU om affald af elektrisk- og elektronisk udstyr (waste electrical and electronic equipment - WEEE). Dette direktiv angiver rammerne for indlevering og recycling af kasserede apparater gældende for hele EU.

Kundeservice

Funktionsrelevante og originale reservedele, der kan oplagres, kan fås hos vores kundeservice i en periode på op til 10 år fra apparatets markedsføring.

Kontakt vores kundeservice for yderligere oplysninger.

Der findes detaljerede oplysninger om garantiperiode og garantibetingelser for det aktuelle land via QR-koden på det medfølgende dokument om servicekontakter hos vores kundeservice, forhandleren eller på vores website.

Der findes kontaktdata til kundeservice via QR-koden på det medfølgende dokument om servicekontakter og garantibetingelser eller på vores website.

Oplysningerne om forordning (EU) 2023/826 findes online under www.bosch-home.com på produktsiden og servicesiden for apparatet under brugsanvisninger og andre dokumenter.

Afhjælpning af fejl

Apparatet starter ikke forarbejdningen eller slukker under forarbejdningen.

Apparatet får ikke strøm.

- ▶ Kontrollér, om der er strømforsyning til apparatet.

Apparatet er ikke samlet korrekt eller er ikke lukket korrekt.

- ▶ Kontrollér, om saftskålen, siindsatsen og låget er sat korrekt på, og om lukkebøjlen er lukket helt og faldet i hak.

Hastigheden falder, saften bliver mere tyktflydende, apparatet vibrerer kraftigt, eller saften skulper over huset

Siindsatsen er tilstoppet eller beskadiget.

1. Hvis siindsatsen er tilstoppet, så tag siindsatsen ud, og rengør den under rindende vand med en børste.
2. Hvis siindsatsen viser tegn på slitage eller beskadigelser, så udskift omgående siindsatsen for at undgå en fare for brud.

Bemærk: Udskift siindsatsen senest efter 5 år, hvis den bruges dagligt. En ny siindsats kan købes hos kundeservice under bestillingsnummeret 00757755.

Sikkerhet

- Les nøye gjennom denne anvisningen.
- Oppbevar veiledningen og produktinformasjonen for senere bruk eller for en senere eier.
- Ikke koble til apparatet dersom det har transportskader.

Apparatet må kun brukes:

- med originaldeler og -tilbehør.
- for å presse saft ut av frukt og grønnsaker, f.eks. epler, pærer, plommer og kirsebær uten stein, tomater, gulrot.
- under tilsyn.
- til mengder og arbeidstider som er vanlige i en normal husholdning.
- ved romtemperatur i private husholdninger og i lukkede rom hjemme.
- opp til høyde på maks 2000 m over havet.

Apparatet må alltid kobles fra nettet etter bruk, når det ikke er under tilsyn, før det settes sammen, tas fra hverandre eller rengjøres og ved feil.

Dette apparatet kan brukes av personer med reduserte fysiske, sensoriske eller mentale evner eller mangel på erfaring og/eller kunnskap dersom de er under oppsyn eller har fått opplæring i sikker bruk av apparatet og er informert om farene ved bruk av apparatet.

Barn må ikke få leke med apparatet.

Rengjøring og brukervedlikehold må ikke foretas av barn.

Apparatet må ikke brukes av barn. Barn må holdes borte fra apparatet og strømkabelen.

- ▶ Bruk aldri apparatet hvis det har skader.
- ▶ Bruk aldri apparatet med sprukket eller knust overflate.
- ▶ Dra aldri i strømledningen når du skal koble vaskemaskinen fra strømmettet. Dra alltid i pluggen på strømledningen.
- ▶ Hvis vaskemaskinen eller strømledningen er skadet, må du dra ut støpselet eller slå av sikringen i sikringsskapet umiddelbart.
- ▶ Ta kontakt med kundeservice. → *Side 45*
- ▶ Maskinen må kun tilkobles og brukes i henhold til angivelsene på typeskiltet.
- ▶ Kun opplært fagpersonell skal utføre reparasjoner på maskinen.
- ▶ Det må kun brukes originale reservedeler til reparasjon av maskinen.

no Unngå materielle skader

- ▶ Dersom det oppstår skader på apparatets strømkabel, må den skiftes ut av produsenten, kundeservice eller av en annen kvalifisert person for å unngå at det oppstår fare.
- ▶ Dypp aldri apparatet eller strømkabelen i vann eller legg dem i oppvaskmaskinen.
- ▶ Apparatet skal kun brukes i lukkede rom.
- ▶ Utsett aldri apparatet for kraftig varme eller fuktighet.
- ▶ Ikke bruk dampstråle eller høytrykksspyler for å rengjøre apparatet.
- ▶ La aldri strømkabelen være i kontakt med varme maskindeler eller varmekilder.
- ▶ La aldri strømkabelen komme i kontakt med skarpe spisser eller kanter.
- ▶ Du må aldri få knekk på, klemme sammen eller endre strømkabelen.
- ▶ Apparatet må aldri plasseres på eller i nærheten av varme overflater.
- ▶ Hold hender, hår, klær og andre gjenstander på avstand fra roterende deler.
- ▶ Ikke grip inn i påfyllingssjakten.
- ▶ Bruk kun støteren for å skyve inn matvarene.
- ▶ Apparatet må kun brukes i komplett montert tilstand.
- ▶ Skift ut deler som har riss eller andre skader, eller som ikke sitter korrekt, med original-reservedeler.
- ▶ Du må aldri berøre skarpe knivblad og kanter i silinnsatsen med bare hender.
- ▶ Pass på hendene og fingrene når du lukker låsebøylen.
- ▶ Hold emballasjen borte fra barn.
- ▶ Barn må ikke få leke med emballasjen.
- ▶ Hold smådeler borte fra barn.
- ▶ Ikke la barn leke med smådeler.
- ▶ Følg rengjøringsanvisningene.
- ▶ Overflater som kommer i kontakt med næringsmidler skal rengjøres før hver bruk.

Unngå materielle skader

- ▶ Du må aldri bruke apparatet kontinuerlig i mer enn 10 minutter om gangen. Slå den deretter apparatet av og la det avkjøles til romtemperatur.
- ▶ Apparatet må aldri brukes ubelastet.
- ▶ Grunnapparatet må alltid holdes tørt, og det må passes på at det ikke kommer væske på huset.
- ▶ Dersom det har rent ut under saftskålen, må den tørkes av omgående med en fuktig klut.

- ▶ Ikke stikk gjenstander, f.eks. sleiv, ned i påfyllingssjakten eller inn i huset.
- ▶ Kontroller påfyllingssjakten og huset med tanke på uvedkommende gjenstander, før de tas i bruk.
- ▶ Ikke bearbeid spesielt harde, fibrerholdige eller stivelsesholdige matvarer, f.eks. sukkerrør, bananer, papaya, avocadoer, fiken, mangoer.
- ▶ Før bearbeiding av steiner, kjerner eller tykt skall på matvarer, f.eks. på ananas, meloner, appelsiner, rødbeter, plommer, kirsebær.
- ▶ Ikke bruk frosne matvarer eller matvarer som ikke er modne.
- ▶ Matvarer må må aldri bearbeides når dryppstoppen er lukket.
- ▶ Når fruktkjøttbeholderen eller saftbeholderen er nesten full, må bearbeidingen avbrytes og begge beholderne må tømmes.

Bli kjent med

Oversikt

Etter fjerning av emballasjen må du kontrollere alle delene med henblikk på transportskader og forvisse deg om at ingen deler mangler.

→ Fig. **1**

1	Dreibryter ¹
2	Utløp
3	Dryppstopp
4	Låsebøyle
5	Strømledning
6	Kabelholder
7	Støter
8	Lokk med integrert påfyllingssjakt
9	Silinnsats med keramiske raspeklinger
10	Saftskål med utløp
11	Fruktkjøttbeholder
12	Grunnapparat
13	Lokk med skumskiller
14	Saftbeholder

Dreibryter

Innstilling	Bruk
0/off	Stopp bearbeidingen og slå av apparatet
1	Start bearbeiding med lav hastighet Egnet for myke matvarer med veldig mye saft, f. eks. vannmelon, druer, tomater, agurk, bringebær
MES401. 2	Middels hastighet Egnet for matvarer med lite saft, f. eks. myke pærer, aprikoser
MES400. 2	Høy hastighet Egnet for harde og faste matvarer, f. eks. gulrøtter, epler
MES401. 3	

Dryppstopp

Dryppstoppen forhindrer at saftrester trenger ut uønsket og forurensar arbeidsflaten.



Før bearbeidingen må dryppstoppen trekkes opp til anslag slik at saften renner uhindret ned i saftbeholderen.

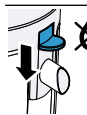

Etter bearbeidingen må dryppstoppen skyves ned til anslag slik at det ikke drypper saftrester ned på arbeidsflaten.

Merk: Matvarer må må aldri bearbeides når dryppstoppen er lukket.

Innkoblingssikring

Innkoblingssikringen hindrer at apparatet slås på utilsiktet.

Det er bare mulig å slå på og betjene apparatet når følgende forutsetninger er oppfylt.

- Saftskålen, silinnsatsen og lokket er satt på korrekt.
- Låsebøylene er korrekt lukket og har gått i inngrep.

Betjening

Forberede apparatet

→ Fig. **2** - **7**

¹ Avhengig av modell

Safting av matvarer

Merknader

- Kun fersk, moden frukt og bær, modne grønnsaker skal bearbeides. Frukt eller grønnsaker som ikke er helt modne stopper til silen ganske fort.
- Vask matvarene grundig før bearbeidningen.
- Skjær grove matvarer i stykker, slik at de passer ned i påfyllingssjakten.
- For å få mer saft og skåne apparatet må du utøve kun lett trykk på støteren.
- Skrell sitrusfrukt og fjern den hvite huden.
- Blader og myke stilker kan også saftes, f. eks. bladsalat og urter.
- Konsistensen på epleaft avhenger av epletypen som brukes. For å forsinke at epleaft blir brun tilsetter du noen dråper sitronsaft.
- Bruk fersk saft med én gang og ikke oppbevar den. Fersk saft mister smak og næringsverdier raskt.
- Når fruktkjøttbeholderen eller saftbeholderen er nesten full, må bearbeidningen avbrytes og begge beholderne må tømmes.

→ Fig. 8 - 14

Avslutte bearbeidningen

→ Fig. 15 - 19

Oversikt over rengjøring

Rengjør alle deler rett etter bruk for å hindre at rester tørker inn.

- ▶ Ikke bruk rengjøringsmidler som inneholder alkohol eller sprit.
- ▶ Ikke bruk skarpe, spisse gjenstander eller metallgjenstander.
- ▶ Ikke bruk skurekluter eller skurende rengjøringsmidler.

Merknader

- For forhåndsrengjøring av silinnsatsen med en myk børste må du rengjøre under rennende vann og spyle av.
- Det kan oppstå misfarging av kunststoffdelene, silinnsatsen og de keramiske raspeklingene, f. eks. når det bearbeides gulrøtter eller rødbeter. Fjern misfarging med en myk klut og noen dråper matolje.

- La alle deler tørke etter rengjøringen, eller tørk av dem med en myk klut.

Rengjør enkeltdele som angitt i tabellen.

→ Fig. 20

Eksempel på oppskrifter

Melon/yoghurt smoothie

Ingredienser

- 200 g yoghurt naturell
- 2 knivsodd vaniljepulver
- 2 ss honning
- 400 g vannmelon uten skall og frø

Tilberedning

- Rør yoghurt, vaniljepulver og honning glatt og fordel det i 4 glass.
- Saft melonstykkene.
- Hell saften over yoghurten og pynt med en bit melon.

Gulrot-kake

Ingredienser

- 4 egg
- 4 ss varmt vann
- 200 g sukker
- 100 g mel
- 200-300 g små gulrøtter
- 200 g malte hasselnøtter
- 1 ts bakepulver

Tilberedning

- Press ut saften fra gulrøttene på høyeste hastighet i ca. 5 sekunder.
- Fjern fruktkjøttet og sett det til side. Svært store gulrotbiter i fruktkjøttbeholderen må skjæres i litt mindre biter.
- Du trenger ikke saften, så den kan serveres som drikke eller brukes i andre oppskrifter.
- Pisk egg, vann og sukker til skum innen 5 minutter.
- Bland inn mel, bakepulver, hasselnøtter og 150-200 g avsaffet gulrot.
- Deigen fylles i en springform med 260 mm diameter og stekes i forvarmet stekeovn på 180 grader i 30-35 minutter.

Avfallsbehandling av gammelt apparat

- ▶ Kast apparatet på en miljøvennlig måte. Du kan innhente informasjon om aktuelle muligheter for avfallsbehandling hos en

spesialisert forhandler eller hos kommuneadministrasjonen der du bor.



Dette apparatet er klassifisert i henhold til det europeiske direktivet 2012/19/EU om avhending av elektrisk- og elektronisk utstyr (waste electrical and electronic equipment – WEEE). Direktivet angir rammene for innlevering og gjenvinning av innbytteprodukter.

Hastigheten reduseres, saften blir tykk, apparatet vibrerer kraftig eller saften skvalper over huset

Silinnsatsen er tilstoppet eller skadet.

1. Når silinnsatsen er tilstoppet, må den tas ut og rengjøres under rennende vann med en børste.
2. Hvis silinnsatsen viser tegn på slitasje eller skader, må du skifte den omgående for å unngå at den brekker.

Merk: Ved daglig bruk må silinnsatsen skiftes senest etter 5 år. Du kan få en ny silinnsats hos kundeservice under bestillingsnummer 00757755.

Kundeservice

Hos vår kundeservice kan du få funksjonsrelevante og lageregnete originale reservedeler i inntil 10 år etter at apparatet ditt kom på markedet.

Ta kontakt med kundeservice for nærmere informasjon.

Du finner detaljert informasjon om garantitid og garantivilkår i ditt land ved å skanne QR-koden i det vedlagte dokumentet om servicekontakter og garanti, hos kundeservice, forhandler eller på nettsiden vår.

Du finner kontaktinformasjonen til kundeservice ved å skanne QR-koden i det vedlagte dokumentet om servicekontakter og garanti eller på nettsiden vår.

Du finner informasjonen i henhold til forskrift (EU) 2023/826 på nettet under www.bosch-home.com på produktsiden og servicesiden til apparatet ditt, i bruksanvisningen og tilleggsdokumenter.

Utbedring av feil

Apparatet starter ikke bearbeidningen, eller slås av under bearbeidningen.

Apparatet tilføres ikke strøm.

- ▶ Kontroller om apparatet forsynes med strøm.

Apparatet er ikke satt sammen eller lukket på riktig måte.

- ▶ Kontroller om saftskålen, silinnsatsen og lokket er satt på riktig og om låsebøylen er helt lukket og har gått i inngrep.

Säkerhet

- Läs igenom anvisningen noga.
- Förvara bruksanvisningen och produktinformationen för senare användning eller till nästa ägare.
- Anslut inte enheten om den har transportskador.

Använd bara enheten för:

- med originaldelar och originaltillbehör.
- För att pressa saft ur frukt och grönsaker, t.ex. äpplen, päron, urkärnade plommon och körsbär, tomater och morötter.
- under tillsyn.
- med de bearbetningsmängder och bearbetningstider som normalt förekommer i hushåll.
- i privata hushåll och i slutna utrymmen i hemmiljö vid rumstemperatur.
- upp till max. 2000°möh.

Dra alltid ur sladden efter användning, när du inte har enheten under uppsikt, före hopsättning, isärtagning eller rengöring och vid fel.

Apparaten får användas av personer med nedsatt fysisk, sensorisk eller mental förmåga eller brist på erfarenhet och/eller kunskap, om de står under tillsyn eller om de har instruerats om hur apparaten ska användas säkert och har förstått de risker som sammanhänger med detta.

Låt inte barn leka med enheten.

Barn får inte utföra rengöring och användarskötsel.

Låt inte barn använda apparaten. Håll barn borta från apparaten och anslutningsledningen.

- ▶ Slå inte på skadad enhet.
- ▶ Använd aldrig en apparat med sprucken trasig yta.
- ▶ Dra aldrig i sladden för att göra maskinen strömlös. Dra alltid i kontakten, inte sladden.
- ▶ Dra direkt ur sladdens kontakt eller slå av säkringen i proppskåpet om maskin eller sladd är skadade.
- ▶ Ring service. → *Sid. 50*
- ▶ Anslut och använd bara maskinen enligt uppgifterna på typskylten.
- ▶ Det är bara specialutbildad personal som får reparera maskinen.
- ▶ Maskinen får bara repareras med originalreservdelar.

- ▶ Om apparatens nätanslutningsledning blir skadad måste den för att risker ska förhindras bytas av tillverkaren eller dennes kundtjänst eller av en person med likvärdiga kvalifikationer.
- ▶ Sänk aldrig ner apparaten eller nätanslutningsledningen i vatten och maskindiska dem inte.
- ▶ Använd bara maskinen i slutna utrymmen.
- ▶ Exponera aldrig maskinen för kraftig värme och fukt.
- ▶ Använd inte ångrengöring eller högtryckstvätt för att rengöra apparaten.
- ▶ Låt aldrig sladden komma i kontakt med heta maskindelar eller värmekällor.
- ▶ Låt aldrig sladden komma i kontakt med vassa spetsar eller kanter.
- ▶ Vecka, kläm och ändra aldrig sladden.
- ▶ Ställ aldrig enheten på eller i närheten av heta ytor.
- ▶ Låt inte händer, hår, kläder eller andra husgeråd komma i närheten av roterande delar.
- ▶ Stoppa inte ned handen i påfyllningsröret.
- ▶ Använd endast påmataren för att trycka in livsmedel.
- ▶ Använd bara enheten komplett hopsatt.
- ▶ Byt delar som är spruckna eller skadade på annat sätt, eller som inte sitter fast korrekt, mot originalreservdelar.
- ▶ Vidrör aldrig de vassa knivarna och kanterna i silinsatsen med bara händer.
- ▶ Akta händerna och fingrarna när du stänger låsbygeln.
- ▶ Låt inte barn komma i närheten av förpackningsmaterial.
- ▶ Låt inte barn leka med förpackningsmaterialet.
- ▶ Låt inte barn komma i närheten av smådelar.
- ▶ Låt inte barn leka med smådelar.
- ▶ Följ rengöringsanvisningarna.
- ▶ Rengör före varje användning de ytor som kan komma i kontakt med matvaror.

Undvika sakskador

- ▶ Låt aldrig apparaten vara i gång oavbrutet längre än 10 minuter. Stäng därefter av apparaten och låt den svalna till rumstemperatur.
- ▶ Kör aldrig apparaten på tomgång.
- ▶ Håll alltid motordelen torr och kontrollera att ingen vätska hamnar på höljet.
- ▶ Torka genast upp saft som har läckt ner under saftskålen.
- ▶ Sätt inte in föremål, t.ex. slevar, i påfyllningsröret eller höljet.
- ▶ Kontrollera före användning att det inte finns främmande föremål i påfyllningsröret och höljet.
- ▶ Bearbeta aldrig mycket hårda livsmedel med mycket fiber eller stärkelse, t.ex.

sv Lär känna

sockerrör, bananer, papaya, avokado, fikön, mango.

- ▶ Ta bort kärnor eller tjockt skal från livsmedlen, t.ex. vid bearbetning av ananas, meloner, apelsiner, rödbetor, plommon, körsbär.
- ▶ Bearbeta aldrig frysta eller omogna matvaror.
- ▶ Bearbeta aldrig livsmedel när droppstoppet är stängt.
- ▶ Avbryt bearbetningen när fruktköttsbehållaren eller saftbehållaren nästan är full och tom båda behållarna.

Lär känna

Översikt

Kontrollera efter uppackningen att inga delar är transportskadade och att leveransen är komplett.

→ Fig. 1

1	Strömvred ¹
2	Utlopp
3	Droppstopp
4	Låsbygel
5	Sladd
6	Kabelhållare
7	Påmatare
8	Lock med inbyggt matarrör
9	Silinsats med keramiska rivklingor
10	Saftskål med pip
11	Fruktköttsbehållare
12	Motordel
13	Lock med skumavskiljare
14	Saftbehållare

Vridreglage

Inställning	Användning
0/av	Stoppa bearbetningen och stäng av apparaten
1	Starta bearbetningen med låg hastighet Lämpligt för mjuka livsmedel med hög andel saft, t.ex. vatten-

Inställning	Användning
	meloner, vindruvor, tomat, gurka, hallon
MES401. 2	Medelhastighet Lämpligt för livsmedel med låg andel saft, t.ex. mjuka päron, aprikoser
MES400. 2	Hög hastighet Lämpligt för hårda och fasta livs-
MES401. 3	medel, t.ex. morötter, äpple

Droppstopp

Droppstoppet förhindrar att saftrester rinner ut av misstag och smutsar ner arbetsytan.



Flytta droppstoppet uppåt till ändläget före bearbetning så att saften kan rinna ner obehindrat i saftbehållaren.

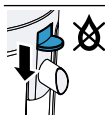

Flytta droppstoppet nedåt till ändläget efter bearbetningen så att saftresterna inte droppar ner på arbetsytan.

Notering: Bearbeta aldrig livsmedel när droppstoppet är stängt.

Säkerhetsspärr

Startspärrin förhindrar att apparaten startas oavsiktligt.

Enheten kan endast slås på och användas när följande förutsättningar är uppfyllda.

- Saftskålen, silinsatsen och locket är korrekt monterade.
- Låsbygeln är korrekt stängd och ihakad.

Användning

Förbered apparaten

→ Fig. 2 - 7

Pressa saft ur livsmedel

Noteringar

- Bearbeta endast frukt och grönsaker som är färska och mogna. Frukt och grönsaker som inte är helt mogna täpper mycket snabbt igen silen.
- Tvätta livsmedlen noga före bearbetning.

¹ Beroende på modell

- Skär stora matvaror i bitar så att de får plats i påfyllningsröret.
- Tryck alltid lätt med påmataren för att öka mängden saft och skona enheten.
- Skala citrusfrukter och ta bort det vita skinet.
- Blad och mjuka stjälkar kan också pressas, t.ex. salladsblad eller örter.
- Konsistensen på äppeljuicen är beroende av vald äppelsort. Tillsätt ett par droppar citronjuice till äppeljuicen för att fördröja att juicen brunfärgas.
- Använd färsk saft direkt och spara den inte till senare. Smaken och näringsvärdena hos färsk saft går snabbt förlorade.
- Avbryt bearbetningen när fruktköttsbehållaren eller saftbehållaren nästan är full och töm båda behållarna.

→ Fig. **8** - **14**

Slutför bearbetningen

→ Fig. **15** - **19**

Rengöringsöversikt

Rengör alla delar direkt efter användningen så att inga rester torkar in.

- ▶ Använd inga alkoholhaltiga rengöringsmedel.
- ▶ Använd inga vassa, spetsiga eller metalliska föremål.
- ▶ Använd inga trasor eller rengöringsmedel som kan repa apparaten.

Noteringar

- Förrengör silinsatsen med en mjuk borste under rinnande vatten och spola av den.
- På plastdelar, silinsatsen och de keramiska rivklingorna kan missfärgningar uppstå, t.ex. vid bearbetning av morötter eller rödbetor. Ta bort missfärgningarna med en mjuk trasa och några droppar matolja.
- Låt alla delar lufttorka efter rengöringen eller torka dem med en mjuk duk.

Rengör de olika delarna enligt anvisningarna i tabellen.

→ Fig. **20**

Receptexempel

Smoothie med melon och yoghurt

Ingredienser

- 200 g naturell yoghurt

- 2 knivsudd vaniljfrö
- 2 tsk honung
- 400 g vattenmelonbitar utan skal och kärnor

Tillagning

- Blanda yoghurt, vaniljfrö och honung till en slät smet och håll upp i 4 glas.
- Pressa melonbitarna.
- Häll saften på yoghurten och garnera med en bit melon.

Morotskaka

Ingredienser

- 4 ägg
- 4 msk varmt vatten
- 200 g socker
- 100 g mjöl
- 200-300 g asiatiska morötter
- 200 g malda hasselnötter
- 1 tsk bakpulver

Tillagning

- Pressa de hela asiatiska morötterna på högsta hastighet under 5 sekunder.
- Ta ut fruktköttsbehållaren. Skär stora morotsbitar i fruktköttsbehållaren till mindre bitar.
- Saften behövs inte och kan serveras som dryck eller användas för andra recept.
- Vispa ägg, vatten och socker i 5 minuter till skum.
- Vänd ner mjöl, bakpulver, hasselnötter och 150-200 g av de pressade morotsbitarna.
- Fyll degen i en springform med 260 mm diameter och grädda i en förvärmad ugn i 30-35 minuter vid 180 °C.

Omhändertagande av begagnade apparater

- ▶ Omhänderta enheten miljövänligt. Information om aktuell avfallshantering kan du få hos återförsäljare och kommun.



Denna enhet är märkt i enlighet med der europeiska direktivet 2012/19/EU om avfall som utgörs av eller innehåller elektroniska produkter (waste electrical and electronic equipment - WEEE).

Direktivet anger ramarna för inom EU giltigt återtagande och korrekt återvinning av uttjänta enheter.

Kundtjänst

Det går att beställa funktionsrelevanta och lagerförda originalreservdelar från service upp till 10 år efter lanseringen av enheten. För mer information, kontakta service.

Utförligare information om garantitid och -villkor i ditt land hittar du med QR-koden på medföljande dokument map. service-kontakter och garantivillkor, hos service, återförsäljare eller på vår webbsajt. Service kontaktinfo hittar du med QR-koden på medföljande dokument map. service-kontakter och garantivillkor eller på vår webbsajt.

Information enligt förordning (EU) 2023/826 hittar du online under www.bosch-home.com på enhetens produkt- och servicesida bland bruksanvisningar och övrig dokumentation.

Avhjälpning av fel

Apparaten startar inte bearbetningen eller stängs av under bearbetningen.

Apparaten får ingen ström.

- ▶ Kontrollera om din enhet får ström.

Enheten är inte korrekt hopmonterad eller stängd.

- ▶ Kontrollera att saftskålen, silinsatsen och locket är korrekt monterat och att låsbygeln är korrekt stängd och ihakad.

Hastigheten sjunker, saften blir mer tjockflytande, enheten vibrerar kraftigt eller saften skvalpar över höljet

Silinsatsen är igensatt eller skadad.

1. Ta ut silinsatsen om den är igensatt och rengör den under rinnande vatten med en borste.
2. Om silinsatsen visar tecken på slitage eller skador måste den bytas för att undvika att den går sönder.

Notering: Byt silinsatsen senast efter 5 år vid daglig användning. En ny silinsats kan beställas under beställningsnummer 00757755 från kundtjänst.

Turvallisuus

- Lue tämä ohje huolellisesti.
- Säilytä ohjeet ja tuotetiedot myöhempää käyttötarvetta tai mahdollista uutta omistajaa varten.
- Jos laitteessa on kuljetusvaurioita, älä kytke laitetta käyttöön.

Käytä laitetta vain:

- valmistajan alkuperäisillä osilla ja varusteilla.
- hedelmien ja kasvien kuten esimerkiksi omenoiden, päärynöiden, kivettömien luumujen ja kirsikoiden, tomaattien, porkkanoiden mehustamiseen.
- valvonnan alaisena.
- kotitalouksissa tavallisten määrien käsittelyyn ja keskeytyksettä ainoastaan ohjeissa ilmoitetun ajan.
- yksityisissä kotitalouksissa ja kodinomaisen ympäristön suljetuissa tiloissa huonelämpötilassa.
- enintään 2000 m korkeudella merenpinnasta.

Laitte on irrotettava verkkovirrasta aina, kun sen käyttö lopetetaan, sitä ei voida valvoa, ennen sen kokoamista, purkamista tai puhdistusta sekä häiriötilanteissa.

Fyysisiltä, sensorisilta tai henkisiltä valmiuksiltaan rajoitteiset taikka kokemattomat ja/tai taitamattomat henkilöt voivat käyttää tätä laitetta, jos heidän turvallisuudestaan vastaava henkilö valvoo heitä tai on perehdyttänyt heidät laitteen turvalliseen käyttöön ja käytöstä aiheutuviin vaaroihin.

Lapset eivät saa leikkiä laitteella.

Lapset eivät saa puhdistaa laitetta tai tehdä sille mitään käyttäjälle kuuluvia huoltotoimia.

Lapset eivät saa käyttää laitetta. Pidä lapset poissa laitteen ja liitäntäjohdon lähetyviltä.

- ▶ Älä käytä vaurioitunutta laitetta.
- ▶ Jos laitteen pinta on haljennut tai murtunut, sitä ei saa missään tapauksessa käyttää.
- ▶ Älä vedä verkkojohdosta, kun irrotat laitteen sähköverkosta. Vedä aina verkkojohdon pistokkeesta.
- ▶ Jos laite tai verkkojohto on rikki, irrota heti verkkojohdon pistoke tai kytke sulake sulakerasiassa pois päältä.
- ▶ Soita huoltopalveluun. → *Sivu 55*
- ▶ Liitä laite ainoastaan tyyppikilvessä olevien tietojen mukaiseen sähköverkkoon.

fi Esinevahinkojen välttäminen

- ▶ Laitteen korjaustöitä saavat tehdä vain alan ammattilaiset.
- ▶ Laitteen korjaukseen saa käyttää vain alkuperäisiä varaosia.
- ▶ Jos laitteen verkkojohto vaurioituu, sen saa turvallisuussyistä vaihtaa vain valmistaja, sen huoltopalvelu tai vastaavan pätevyyden omaava henkilö.
- ▶ Laitetta tai verkkojohtoa ei saa upottaa veteen eikä pestä astianpesukoneessa.
- ▶ Käytä laitetta vain suljetuissa tiloissa.
- ▶ Älä altista laitetta voimakkaalle kuumuudelle tai kosteudelle.
- ▶ Älä käytä laitteen puhdistukseen höyry- tai painepesuria.
- ▶ Varmista, että verkkojohto ei koske laitteen kuumiin osiin tai lämmönlähteisiin.
- ▶ Varmista, että verkkojohto ei koske teräviin ulokkeisiin tai reunoihin.
- ▶ Verkkojohtoa ei saa taittaa, jättää puristuksiin eikä muuttaa.
- ▶ Älä koskaan aseta laitetta kuumien pintojen päälle tai läheisyyteen.
- ▶ Pidä kädet, hiukset, vaatteet tms. loitolla pyörivistä osista.
- ▶ Älä laita sormia täyttöaukkoon.
- ▶ Kun lisäät elintarvikkeita, käytä aina vain syöttöpaininta.
- ▶ Käytä laitetta vain, kun sen kaikki osat ovat paikoilleen kiinnitettyinä.
- ▶ Osat, joissa on halkeamia tai muita vaurioita tai jotka eivät ole kunnolla kohdallaan, on vaihdettava valmistajan alkuperäisiin varaosiin.
- ▶ Älä milloinkaan koske siiviläosassa oleviin teräviin teriin ja reunoihin paljain käsin.
- ▶ Varo käsiäsi ja sormiasi, kun suljet sangan.
- ▶ Pidä pakkausmateriaali poissa lasten ulottuvilta.
- ▶ Älä anna lasten leikkiä pakkausmateriaalilla.
- ▶ Pidä pienet osat poissa lasten ulottuvilta.
- ▶ Älä anna lasten leikkiä pienillä osilla.
- ▶ Noudata puhdistusohjeita.
- ▶ Puhdista aina ennen käyttöä kaikki pinnat, jotka ovat kosketuksissa elintarvikkeiden kanssa.

Esinevahinkojen välttäminen

- ▶ Laitetta ei saa käyttää jatkuvasti pidempään kuin 10 minuuttia Tämän

jälkeen kytke laite pois päältä ja anna sen jäähtyä huoneenlämpötilaan.

- ▶ Älä koskaan käytä laitetta tyhjäkäynnillä.
- ▶ Pidä peruslaite aina kuivana ja varmista, että rungon sisään ei pääse nestettä.

- ▶ Jos mehua on valunut mehukulhon alle, pyyhi se heti pois kostealla liinalla.
- ▶ Älä työnnä täyttöaukkoon tai runkoon esineitä, esim. lastaa.
- ▶ Tarkista ennen käyttöä, ettei täyttöaukossa ja rungossa ole ylimääräisiä esineitä.
- ▶ Älä käsittele erityisen kovia, kuitu- tai tärkkelyspitoisia elintarvikkeita, kuten esimerkiksi sokeriruokoa, banaaneja, papaijoja, avokadoja, viikunoita, mangoja.
- ▶ Poista ennen käsittelyä kivet, siemenet tai paksut kuoret esim. ananaksesta, meloneista, appelsiineista, punajuurista, luumuista, kirsikoista.
- ▶ Älä käsittele jäisiä tai raakoja elintarvikkeita.
- ▶ Älä koskaan käsittele elintarvikkeita, kun tippalukko on kiinni.
- ▶ Kun hedelmäliha-astia tai mehusäiliö on lähes täynnä, keskeytä käsittely ja tyhjennä molemmat astiat.

Tutustuminen

Yleiskatsaus

Kun olet poistanut kaikki osat pakkauksesta, tarkista ettei niissä ole kuljetusvaurioita ja että kaikki osat ovat mukana.

→ Kuva **1**

- 1** Kierrettävä valitsin¹
- 2** Mehunohjain
- 3** Tippalukko
- 4** Lukituskahva
- 5** Verkkoliitäntäjohto
- 6** Johdonpidin
- 7** Syöttöpainin
- 8** Kansi, jossa on integroitu syöttösuppilo
- 9** Siiviläosa, jossa on keraamiset raastinterät
- 10** Mehukulho jossa ulostulonokka
- 11** Hedelmäliha-astia
- 12** Peruslaite

13 Kansi, jossa on vaahdonerotin

14 Mehuaastia

Kierrettävä valitsin

Säätö	Käyttö
0/off	Käsittelyn lopettaminen laitteen kytkeminen pois päältä
1	Aloita käsittely alhaisella nopeudella Sopii pehmeille, mehuisille elintarvikkeille, kuten vesimeloneille, viinirypäleille, tomaateille, kurkuille ja vadelmille
MES401. 2	Keskinopeus Sopii vähämehuisille elintarvikkeille, kuten pehmeille päärynöille ja aprikooseille
MES400. 2	Suuri nopeus Sopii kovalle ja kiinteille elintarvikkeille, kuten
MES401. 3	elintarvikkeille, kuten porkkanoille ja omenoille

Tippalukko

Tippalukko estää mehujäämien tahattoman valumisen ja työtason likaantumisen.



Vedä tippalukko ylöspäin vasteeseen asti ennen käsittelyä, jotta mehu valuu esteettä mehusäiliöön.

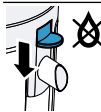

Käsittelyn jälkeen työnnä tippalukko perille saakka alas, jotta mehujäämät eivät pääse tippumaan työtasolle.

Huomautus: Älä koskaan käsittele elintarvikkeita, kun tippalukko on kiinni.

Turvalukko

Turvalukko estää laitteen tahattoman päällekytkemisen.

Laitteen voi käynnistää ja sitä voi käyttää vain, kun seuraavat edellytykset täyttyvät.

- Mehukulho, siiviläosa ja kansi on asetettu oikein paikoilleen.
- Lukituskahva on suljettu oikein ja lukkiutunut.

¹ Mallista riippuen

Käyttö

Laitteen alkuvalmistelut

→ *Kuva 2 - 7*

Elintarvikkeiden mehustus

Huomautukset

- Käytä vain tuoreita, kypsiä hedelmiä, marjoja ja vihanneksia. Siivilä tukkeentuu nopeasti, jos hedelmät ja vihannekset eivät ole kypsiä.
- Pese elintarvikkeet huolellisesti ennen niiden käsittelyä.
- Leikkaa isokokoiset elintarvikkeet paloiksi, jotta ne sopivat syöttösuppilon.
- Voit lisätä mehun määrää ja säästää laitetta painamalla syöttöpaininta vain kevyesti.
- Kuori sitrushedelmät ja poista valkoinen kerros.
- Myös lehtiä ja pehmeitä varsia, kuten lehtisalaattia tai yrtejä, voidaan mehustaa.
- Omenamehun koostumus riippuu käytetystä omenalajikkeesta. Lisää omenamehuun muutama tippa sitruunamehua, joka hidastaa mehun tummumista.
- Käytä tuore mehu heti, älä säilytä sitä. Tuoreen mehun maku ja ravintoarvot heikkenevät nopeasti.
- Kun hedelmäliha-astia tai mehusäiliö on lähes täynnä, keskeytä käsittely ja tyhjennä molemmat astiat.

→ *Kuva 8 - 14*

Käsittelyn lopetus

→ *Kuva 15 - 19*

Puhdistusohjeet

Puhdista kaikki osat käytön jälkeen, jotta elintarvikkeiden jäänteet eivät kuivu niihin kiinni.

- ▶ Älä käytä alkoholi- tai spriipitoista puhdistusainetta.
- ▶ Älä käytä teräväreunaisia tai -kärkisiä tai metalliesineitä.
- ▶ Älä käytä hankaavia liinoja tai puhdistusaineita.

Huomautukset

- Esipuhdista siiviläosa pehmeällä harjalla juoksevan veden alla ja huuhtelee se.

- Muoviosiin, siiviläosaan ja keraamisiin raastinteriin voi tulla värjäytymiä, jos käsittelet esimerkiksi porkkanoita tai punajuuria. Poista värjäytymät pehmeällä liinalla ja tipalla ruokaöljyä.
- Anna kaikkien osien kuivua puhdistuksen jälkeen tai kuivaa ne pehmeällä liinalla.

Puhdista yksittäiset osat taulukon ohjeiden mukaan.

→ *Kuva 20*

Reseptiesimerkkejä

Meloni-jogurtti-smoothie

Ainekset

- 200 g luonnonjogurttia
- 2 veitsenkärjellistä vaniljansiemeniä
- 2 rkl hunajaa
- 400 g vesimelonipaloja ilman kuorta ja siemeniä

Valmistus

- Sekoita jogurtti, vaniljansiemenet ja hunaja sileäksi ja jaa seos neljään lasiin.
- Mehusta melonipalat.
- Kaada mehu jogurtin päälle ja koristele melonipalalla.

Porkkanakakku

Ainekset

- 4 kananmunaa
- 4 rkl lämmintä vettä
- 200 g sokeria
- 100 g jauhoja
- 200–300 g aasianporkkanoita
- 200 g jauhettuja hasselpähkinöitä
- 1 tl leivinjauhetta

Valmistus

- Mehusta aasianporkkanat noin 5 sekunnissa maksiminopeudella.
- Poista hedelmäliha-astia ja aseta se sivuun. Leikkaa hedelmäliha-astian jääneet suuret porkkanapalat hieman pienemmiksi.
- Mehua ei tarvita; se voidaan tarjoilla juomana tai käyttää muihin ruokiin.
- Vatkaa munat, vesi ja sokeri 5 minuutissa vaahdoksi.
- Lisää jauhot, leivinjauhe, hasselpähkinät ja 150–200 g mehustettuja porkkanapaloja.
- Kaada taikina halkaisijaltaan 260 mm:n irtopohjavuokaan ja paista

esilämmitetyssä uunissa 180 °C:ssa
30–35 minuuttia.

Käytöstä poistetun laitteen hävittäminen

- ▶ Hävitä laite ympäristöystävällisesti. Tarkempia tietoja kierrätysmahdollisuuksista saat kodinkoneliikkeistä sekä paikkakuntasi jätehuollosta vastaavilta viranomaisilta.



Tämän laitteen merkintä perustuu käytettyjä sähkö- ja elektroniikkalaitteita (waste electrical and electronic equipment - WEEE) koskevaan direktiiviin 2012/19/EU. Tämä direktiivi määrittää käytettyjen laitteiden palautus- ja kierrätys-säännökset koko EU:n alueella.

Toimintahäiriöiden korjaaminen

Laite ei aloita käsittelyä tai kytkeytyy pois toiminnasta käytön aikana.

Laite ei saa virtaa.

- ▶ Tarkista, onko laite kytketty virtalähteeseen.

Laitetta ei ole koottu tai suljettu oikein.

- ▶ Tarkista, onko mehukulho, siiviläosa ja kansi asetettu oikein paikoilleen ja että lukituskahva on täysin kiinni ja lukkiutunut.

Nopeus hidastuu, mehu muuttuu paksummaksi, laite tärisee voimakkaasti tai mehua roiskuu rungon yli

Siiviläosa on tukossa tai vaurioitunut.

1. Jos siiviläosa on tukossa, irrota se ja puhdista se juoksevan veden alla harjalla.
2. Jos siiviläosassa näkyy merkkejä kulumisesta tai vaurioista, vaihda se välittömästi uuteen, ettei se rikkoudu käytön aikana.

Huomautus: Jos laitetta käytetään päivittäin, vaihda siiviläosa viimeistään 5 vuoden kuluttua. Uuden siiviläosan voit tilata huoltopalvelusta tilausnumerolla 00757755.

Huoltopalvelu

Toiminnan kannalta oleellisia ja varastointikelpoisia osia on saatavilla vähintään 10 vuoden ajan laitteen markkinoille saattamisen jälkeen huoltopalvelumme kautta.

Lisätietoja saat ottamalla yhteyttä huoltopalveluun.

Lisätietoja käyttömaan takuuajasta ja takuehdoista saat QR-koodista, joka on mukana olevassa huoltoyhteystietoja ja takuehtoja koskevassa dokumentissa, huoltopalvelustamme, kauppiaaltsi tai verkkosivultamme.

Huoltopalvelun yhteystiedot saat QR-koodista, joka on mukana olevassa huoltoyhteystietoja ja takuehtoja koskevassa dokumentissa, tai verkkosivultamme.

Asetuksen (EU) 2023/826 mukaiset tiedot löytyvät verkosta osoitteesta www.bosch-home.com laitteesi tuotesivulta ja huoltosivulta käyttöohjeen ja lisädokumenttien kohdasta.

Seguridad

- Lea atentamente estas instrucciones.
- Conservar las instrucciones y la información del producto para un uso posterior o para futuros propietarios.
- No conecte el aparato en el caso de que haya sufrido daños durante el transporte.

Utilizar el aparato únicamente:

- con piezas y accesorios originales.
- para licuar fruta y verdura (p. ej., manzanas, peras, ciruelas y cerezas sin hueso, tomates, zanahorias).
- bajo la supervisión de una persona.
- para cantidades y tiempos de funcionamiento habituales de uso doméstico.
- en el uso doméstico privado y en espacios cerrados del entorno doméstico a temperatura ambiente.
- hasta una altura de 2000 m sobre el nivel del mar.

El aparato debe desconectarse siempre de la red eléctrica después de cada uso, cuando se vaya a dejar sin vigilancia, antes del montaje, desmontaje o limpieza y en caso de avería.

Este aparato los pueden manejar personas con facultades físicas, sensoriales o mentales disminuidas o bien con falta de experiencia y/o de conocimientos, si lo hacen bajo supervisión o han sido instruidas acerca del uso seguro del aparato y han comprendido los peligros resultantes de ello.

No deje que los niños jueguen con el aparato.

La limpieza y el cuidado del aparato a cargo del usuario no deberán ser efectuados por niños.

El aparato no deberá ser usado por niños. Mantenga a los niños alejados del aparato y del cable de conexión.

- ▶ No poner nunca en funcionamiento un aparato dañado.
- ▶ No hacer funcionar nunca un aparato con una superficie agrietada o rota.
- ▶ No tirar nunca del cable de conexión a la red eléctrica para desenchufar el aparato. Desenchufar siempre el cable de conexión de red de la toma de corriente.
- ▶ Si el aparato o el cable de conexión de red están dañados, desenchufar inmediatamente el cable de conexión de red o desconectar el interruptor automático del cuadro eléctrico.
- ▶ Llamar al servicio de atención al cliente. → *Página 60*

- ▶ Conectar y poner en funcionamiento el aparato solo de conformidad con los datos que figuran en la placa de características del mismo.
- ▶ Solo el personal especializado puede realizar reparaciones e intervenciones en el aparato.
- ▶ Utilizar únicamente piezas de repuesto originales para la reparación del aparato.
- ▶ Si el cable de conexión de red de este aparato resulta dañado, debe sustituirlo el fabricante, el Servicio de Asistencia Técnica o una persona cualificada a fin de evitar posibles situaciones de peligro.
- ▶ No sumergir nunca en agua el aparato o el cable de conexión de red ni introducirlos en el lavavajillas.
- ▶ Utilizar el aparato solo en espacios interiores.
- ▶ No exponer el aparato a altas temperaturas y humedad.
- ▶ No utilizar limpiadores por chorro de vapor ni de alta presión para limpiar el aparato.
- ▶ Evitar siempre que el cable de conexión de red entre en contacto con piezas calientes del aparato o fuentes de calor.
- ▶ Evite siempre que el cable de conexión de red entre en contacto con esquinas o bordes afilados.
- ▶ No doble, aplaste ni modifique nunca el cable de conexión de red.
- ▶ No colocar nunca el aparato sobre o cerca de superficies calientes.
- ▶ Mantener las manos, el cabello, la ropa y otros utensilios alejados de las piezas giratorias.
- ▶ No introducir las manos en la boca de llenado.
- ▶ Usar solo el empujador para introducir posteriormente los alimentos.
- ▶ Utilizar el aparato solo completamente ensamblado.
- ▶ Piezas que presenten grietas u otros daños, o bien que no asienten correctamente, deben cambiarse por piezas de repuesto originales.
- ▶ No tocar nunca con las manos desnudas las cuchillas y los bordes afilados del tamiz.
- ▶ Tener cuidado con las manos y los dedos al cerrar el estribo de cierre.
- ▶ Mantener el material de embalaje fuera del alcance de los niños.

- ▶ No permita que los niños jueguen con el embalaje.
- ▶ Mantener las piezas pequeñas fuera del alcance de los niños.
- ▶ No permita que los niños jueguen con piezas pequeñas.
- ▶ Respetar las indicaciones de limpieza.
- ▶ Antes de cada uso, limpiar las superficies que entren en contacto con alimentos.

Evitar daños materiales

- ▶ No hacer funcionar el aparato más de 10 minutos sin interrupción. A continuación, apagar el aparato y dejar que se enfríe a temperatura ambiente.
- ▶ No poner nunca en marcha el aparato en vacío.
- ▶ Mantener siempre seca la base motriz y asegurarse de que no entre líquido en la carcasa.
- ▶ Si se ha derramado zumo debajo del depósito de zumo, limpiarlo inmediatamente con un paño húmedo.
- ▶ No introducir objetos en la boca de llenado o la carcasa, p. ej. cuchara.
- ▶ Antes de utilizar el aparato, comprobar que no haya objetos extraños en la boca de llenado ni en la carcasa.
- ▶ No procesar alimentos especialmente duros, fibrosos o ricos en almidón, como la caña de azúcar, los plátanos, las papayas, los aguacates, los higos o los mangos.
- ▶ Antes de procesarlos, retirar los huesos, semillas o piel gruesa de los alimentos, por ejemplo, piña, melones, naranjas, remolacha, ciruelas, cerezas.
- ▶ No procesar alimentos congelados o no maduros.
- ▶ No procesar nunca los alimentos cuando la válvula antigoteo esté cerrada.
- ▶ Cuando el recipiente para pulpa o el recipiente para zumo estén casi llenos, interrumpir el procesamiento y vaciar ambos recipientes.

Familiarizándose con el aparato

Vista general

Al desembalar el aparato, comprobar que estén todas las piezas y que no presenten daños ocasionados durante el transporte.

→ Fig. 1

1	Mando giratorio ¹
2	Pico de salida
3	Válvula antigoteo
4	Estribo de cierre
5	Cable de conexión a la red
6	Soporte del cable
7	Empujador
8	Tapa con boca de llenado integrada
9	Tamiz con cuchillas de rallado cerámicas
10	Depósito de zumo con dispensador
11	Recipiente para pulpa
12	Base motriz
13	Tapa con separador de espuma
14	Recipiente para zumo

Mando giratorio

Ajustes	Utilización
0/off	Detener el procesamiento y desconectar el aparato
1	Iniciar el procesamiento a baja velocidad Adecuada para procesar alimentos blandos, con mucho zumo, por ejemplo sandías, uvas, tomates, pepinos y frambuesas

MES401. Velocidad media

¹ En función del modelo

Ajustes	Utilización
2	Adecuada para alimentos con menor contenido en zumo, p. ej., peras blandas, albaricoques
MES400.	Velocidad alta
2	Adecuada para alimentos duros y sólidos, como zanahorias o manzanas
MES401.	
3	

Válvula antigoteo

La válvula antigoteo evita que los restos de zumo se derramen accidentalmente y ensucien la superficie de trabajo.



Antes de procesar, tirar de la válvula antigoteo hacia arriba hasta el tope para que el zumo fluya sin obstáculos hacia el recipiente para zumo.

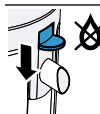

Después del procesamiento, empujar la válvula antigoteo hacia abajo hasta el tope para que los restos de zumo no goteen sobre la encimera.

Nota: No procesar nunca los alimentos cuando la válvula antigoteo esté cerrada.

Dispositivo de seguridad de conexión

El seguro de conexión evita que su aparato se conecte involuntariamente.

El aparato solo se podrá encender y manejar si se cumplen las condiciones siguientes.

- El depósito de zumo, el tamiz y la tapa están colocados correctamente.
- La palanca de cierre está correctamente cerrada y encajado.

Manejo

Preparar el aparato

→ Fig. **2** - **7**

Exprimir el zumo de los alimentos

Notas

- Procesar únicamente frutas y verduras frescas y maduras. Tenga presente que las frutas y las verduras no maduras obstruyen rápidamente el tamiz.
- Lavar bien los alimentos antes de procesarlos.

- Cortar en trozos los alimentos de gran tamaño para que entren en la boca de llenado.
- Para aumentar el rendimiento del zumo y proteger el aparato, ejercer solo una ligera presión con el empujador.
- Pelar los cítricos y retirar la piel blanca.
- Las hojas y los tallos tiernos también se pueden utilizar para hacer zumo, por ejemplo, las lechugas o las hierbas aromáticas.
- La consistencia del zumo de manzana depende de la clase de manzana que se utilice. Para retrasar el oscurecimiento del zumo de manzana, añadir unas gotas de zumo de limón.
- Utilizar el zumo fresco directamente y no conservarlo. El sabor y los nutrientes del zumo fresco se pierden rápidamente.
- Cuando el recipiente para pulpa o el recipiente para zumo estén casi llenos, interrumpir el procesamiento y vaciar ambos recipientes.

→ Fig. **8** - **14**

Finalizar la preparación

→ Fig. **15** - **19**

Vista general de la limpieza

Limpiar todas las piezas directamente después de utilizarlas para evitar que los restos se sequen en la superficie.

- ▶ No utilizar productos de limpieza que contengan alcohol.
- ▶ No utilizar objetos afilados, en punta o metálicos.
- ▶ No utilizar paños ni productos de limpieza abrasivos.

Notas

- Para la limpieza previa, limpiar el filtro con un cepillo suave bajo agua corriente y aclararlo.
- Las piezas de plástico, el tamiz y las cuchillas de cerámica pueden sufrir decoloración, por ejemplo, al procesar zanahorias o remolacha. Eliminar las decoloraciones con unas gotas de aceite comestible y un paño suave.
- Tras la limpieza, dejar secar todas las piezas o secarlas con un paño suave.

Limpia todas las piezas como se indica en la tabla.

→ Fig. 20

Recetas de ejemplo

Batido de melón y yogur

Ingredientes

- 200 g de yogur natural
- 2 pizcas de pulpa de vainilla
- 2 cuch. de miel
- 400 g de trozos de sandía sin piel ni pepitas

Preparación

- Remover el yogur, la vainilla y la miel hasta obtener una mezcla homogénea y repartirla en 4 vasos.
- Exprimir los trozos de melón.
- Verter el zumo sobre el yogur y servirlo adornado con un trozo de melón.

Pastel de zanahoria

Ingredientes

- 4 huevos
- 4 cuch. de agua caliente
- 200 g de azúcar
- 100 g de harina
- 200-300 g de zanahorias de Asia
- 200 g de avellanas molidas
- 1 cucharita. de levadura en polvo

Preparación

- Exprimir las zanahorias de Asia a máxima velocidad en 5 segundos.
- Retirar el recipiente para pulpa y tenerlo a mano. Cortar los trozos de zanahoria muy grandes en el recipiente para pulpa hasta que sean un poco más pequeños.
- El zumo no es necesario y se puede servir como bebida o utilizar para otras recetas.
- Batir los huevos, el agua y el azúcar durante 5 minutos hasta obtener una mezcla espumosa.
- Añadir la harina, la levadura en polvo, las avellanas y 150-200 g de los trozos de zanahoria exprimidos.
- Verter la masa en un molde desmontable de 260 mm de diámetro y hornear en el horno precalentado a 180 °C durante 30-35 minutos.

Eliminación del aparato usado

- ▶ Desechar el aparato de forma respetuosa con el medio ambiente.

Puede obtener información sobre las vías y posibilidades actuales de desecho de materiales de su distribuidor o ayuntamiento local.



Este aparato está marcado con el símbolo de cumplimiento con la Directiva Europea 2012/19/UE relativa a los aparatos eléctricos y electrónicos usados (Residuos de aparatos eléctricos y electrónicos RAEE).

La directiva proporciona el marco general válido en todo el ámbito de la Unión Europea para la retirada y la reutilización de los residuos de los aparatos eléctricos y electrónicos.

Servicio de Asistencia Técnica

Nuestro servicio al cliente proporciona piezas de repuesto originales, funcionales y disponibles en stock hasta 10 años después de la comercialización del aparato.

Para más información, contactar con nuestro servicio al cliente.

Para obtener información detallada sobre el periodo de garantía y las condiciones de garantía en su país, utilizar el código QR del documento adjunto sobre contactos de servicio y condiciones de garantía, contactar con nuestro servicio al cliente, con su distribuidor o visitar nuestra página web. En el documento adjunto sobre contactos de servicio y condiciones de garantía o en nuestra página web figuran los datos de contacto del servicio al cliente mediante el código QR.

La información conforme a los reglamentos (EU) 2023/826 se puede encontrar online en www.bosch-home.com en las secciones referentes al producto y servicio al cliente, en el área de manuales y documentos.

Solucionar pequeñas averías

El aparato no inicia el procesamiento o se desconecta mientras procesa.

El aparato no tiene corriente eléctrica.

- ▶ Compruebe si el aparato recibe corriente.

El aparato no está correctamente montado o cerrado.

- ▶ Comprobar que el depósito de zumo, el tamiz y la tapa estén colocados correctamente y que el arco de cierre esté completamente cerrado y encajado.

La velocidad disminuye, el zumo se vuelve más espeso, el aparato vibra con fuerza o el zumo se derrama sobre la carcasa

El tamiz está obstruido o dañado.

1. Si el tamiz está obstruido, retirarlo y limpiarlo con un cepillo bajo el agua corriente.
2. Si el tamiz presenta signos de desgaste o daños, sustituirlo inmediatamente para evitar el riesgo de rotura.

Nota: Si se utiliza a diario, sustituir el tamiz a más tardar después de 5 años. Puede solicitarse un nuevo tamiz al servicio al cliente con el n.º de pedido 00757755.

Segurança

- Leia atentamente este manual.
- Guarde estas instruções e as informações sobre o produto para posterior utilização ou para entregar a futuros proprietários.
- Se detetar danos de transporte, não ligue o aparelho.

Utilize o aparelho apenas:

- com peças e acessórios originais.
- para extrair sumo de fruta e legumes, p. ex., maçãs, peras, cerejas e ameixas descaroçadas, tomates, cenouras.
- sob supervisão.
- para as quantidades e frequências normais num lar.
- para uso doméstico e em espaços fechados domésticos à temperatura ambiente.
- a uma altitude até 2000 m acima do nível do mar.

Desligar o aparelho da corrente após cada utilização, sempre que fique sem vigilância, antes de se montar, desmontar ou limpar, e em caso de anomalia.

Este aparelho pode ser utilizado por pessoas com capacidades físicas, sensoriais ou mentais limitadas ou com falta de experiência e/ou conhecimentos, desde que supervisionadas ou informadas sobre como trabalhar com o aparelho de forma segura e instruídas sobre os perigos inerentes.

As crianças não podem brincar com o aparelho.

A limpeza e a manutenção pelo utilizador não podem ser realizadas por crianças.

O aparelho não pode ser utilizado por crianças. Manter as crianças afastadas do aparelho e da ficha de ligação.

- ▶ Nunca opere um aparelho danificado.
- ▶ Nunca operar um aparelho com a superfície fissurada ou quebrada.
- ▶ Para desligar o aparelho da fonte de alimentação nunca puxar pelo cabo elétrico. Remover o cabo elétrico sempre pela ficha.
- ▶ Se o aparelho ou o cabo elétrico estiver avariado, puxe o cabo ou a ficha da tomada ou desligue o fusível no quadro elétrico.
- ▶ Contacte o Serviço de Assistência Técnica. → *Página 66*
- ▶ Ligar e operar o aparelho unicamente de acordo com as indicações na placa de características.
- ▶ As reparações no aparelho apenas podem ser realizadas por técnicos qualificados.

- ▶ Para a reparação do aparelho só podem ser utilizadas peças sobresselentes originais.
- ▶ Se o cabo de alimentação deste aparelho sofrer algum dano, deverá ser substituído pelo fabricante ou pela sua Assistência Técnica, ou por um técnico devidamente qualificado para o efeito, para se evitarem situações de perigo.
- ▶ Nunca mergulhar o aparelho ou o cabo elétrico em água e nunca o lavar na máquina de lavar loiça.
- ▶ Utilize o aparelho apenas em espaços fechados.
- ▶ Nunca exponha o aparelho a calor intenso e humidade.
- ▶ Não utilizar aparelhos de limpeza a vapor ou de alta pressão para limpar o aparelho.
- ▶ Não permitir, em caso algum, que o cabo elétrico entre em contacto com componentes do aparelho quentes ou com fontes de calor.
- ▶ Não permitir, em caso algum, que o cabo elétrico entre em contacto com pontas afiadas ou arestas vivas.
- ▶ Não permitir, em caso algum, que o cabo elétrico seja dobrado, esmagado ou modificado.
- ▶ Nunca colocar o aparelho sobre ou nas proximidades de superfícies quentes.
- ▶ Mantenha as mãos, os cabelos, o vestuário e outros utensílios afastados das peças em rotação.
- ▶ Não tocar no canal de enchimento.
- ▶ Utilize apenas o calcador para adicionar alimentos.
- ▶ Utilizar o aparelho apenas em estado totalmente montado.
- ▶ Peças que apresentem fissuras ou outros danos, ou que não estejam colocadas corretamente, têm de ser substituídas por peças sobressalentes originais.
- ▶ Nunca tocar com as mãos desprotegidas nas lâminas e arestas afiadas do passador de encaixe.
- ▶ Ter atenção às mãos e aos dedos ao fechar a armação com fecho.
- ▶ Manter o material de embalagem fora do alcance das crianças.
- ▶ Não permitir que as crianças brinquem com o material de embalagem.
- ▶ Manter as peças pequenas fora do alcance das crianças.
- ▶ Não permitir que as crianças brinquem com peças pequenas.
- ▶ Ter em atenção as indicações de limpeza.

- ▶ Limpar as superfícies que entram em contacto com os alimentos antes de cada utilização.

Evitar danos materiais

- ▶ Nunca utilize ininterruptamente o aparelho durante mais do que 10 minutos. Em seguida, o aparelho deve ser desligado e arrefecer até atingir a temperatura ambiente.
- ▶ Nunca utilize o aparelho em vazio.
- ▶ Manter o aparelho base sempre seco e certificar-se de que não entra líquido na caixa.
- ▶ Se existiu um derrame de sumo para baixo da taça para sumo, o sumo deve ser imediatamente removido com um pano húmido.
- ▶ Não introduzir objetos no canal de enchimento ou na caixa, p. ex. colher de cozinha.
- ▶ Antes da utilização, verificar o canal de enchimento e a caixa quanto a corpos estranhos.
- ▶ Não processar alimentos particularmente rijos, fibrosos ou amiláceos, p. ex. cana-de-açúcar, bananas, papaias, abacates, figos, mangas.
- ▶ Antes do processamento, remover caroços, sementes ou cascas mais grossas dos alimentos, p. ex. de ananás, melão, laranjas, beterrabas, ameixas, cerejas.
- ▶ Não processar alimentos congelados ou não maduros.
- ▶ Nunca processar alimentos, quando o dispositivo antigota estiver fechado.
- ▶ Quando o recipiente de polpa ou o recipiente do sumo estiver quase cheio, pare o processamento e esvazie ambos os recipientes.

Familiarização

Vista geral

Depois de desembalar o aparelho, há que verificar todas as peças quanto a danos de transporte e se o material fornecido está completo.

→ Fig. 1

1 Seletor rotativo¹

2	Saída
3	Dispositivo antigota
4	Haste de fecho
5	Cabo de alimentação
6	Suporte de cabo
7	Calçador
8	Tampa com canal de enchimento integrado
9	Passador de encaixe com lâminas de ralar em cerâmica
10	Taça para sumo com saída
11	Recipiente de polpa
12	Aparelho base
13	Tampa com separador de espuma
14	Recipiente do sumo

Seletor rotativo

Regulação	Utilização
0/Off	Parar o processamento e desligar o aparelho
1	Iniciar o processamento com velocidade baixa Indicada para alimentos macios com um elevado teor de sumo, p. ex. melancia, uvas, tomates, pepinos e framboesas
MES401. 2	Velocidade média Indicada para alimentos com teor de sumo menor, p. ex. peras macias, alperces
MES400. 2	Velocidade elevada Indicada para alimentos duros e sólidos, p. ex. cenouras, maçãs
MES401. 3	

Dispositivo antigota

O dispositivo antigota evita que os restos de sumo escorram acidentalmente e sujem a bancada de trabalho.

¹ Conforme o modelo



Antes do processamento, puxar o dispositivo antigota para cima até ao batente, de modo a que o sumo escorra sem obstáculos para o recipiente do sumo.

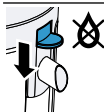

Após o processamento, empurrar o dispositivo antigota para baixo, até ao batente, para evitar que os restos de sumo pinguem para a bancada de trabalho.

Nota: Nunca processar alimentos, quando o dispositivo antigota estiver fechado.

Proteção de ligação

A proteção de ligação impede que o seu aparelho se ligue acidentalmente.

Só é possível ligar e utilizar o aparelho se forem cumpridas das seguintes condições.

- A taça para sumo, o passador de encaixe e a tampa estão bem colocados.
- A haste de fecho está bem fechada e encaixada.

Utilização

Preparar o aparelho

→ Fig. **2** - **7**

Extrair o sumo dos alimentos

Notas

- Utilizar somente frutos e legumes frescos e maduros. Fruta e legumes não maduros obstruem o filtro muito rapidamente.
- Lavar bem os alimentos antes do processamento.
- Corte os alimentos grandes em pedaços, para que passem pelo funil de enchimento.
- Para aumentar o rendimento do sumo e proteger o aparelho, exercer apenas uma ligeira pressão com o calcador.
- Descascar os citrinos e retirar a pele branca.
- Também é possível extrair o sumo de folhas e caules macios, p. ex. saladas de folhas ou ervas aromáticas.
- A consistência do sumo de maçã depende do tipo das maçãs utilizadas. Deitar algumas gotas de sumo de limão para retardar o escurecimento do sumo de maçã.

- Utilizar o sumo fresco diretamente sem o guardar. O sabor e os valores nutricionais do sumo fresco perdem-se rapidamente.
- Quando o recipiente de polpa ou o recipiente do sumo estiver quase cheio, pa- re o processamento e esvazie ambos os recipientes.

→ Fig. **8** - **14**

Concluir o processamento

→ Fig. **15** - **19**

Vista geral da limpeza

Limpar imediatamente todas as peças após a utilização, para que os resíduos não sequem.

- ▶ Não utilizar detergentes que contenham álcool ou álcool etílico.
- ▶ Não utilizar objetos cortantes, pontiagudos ou metálicos.
- ▶ Não utilizar panos ou detergentes abrasivos.

Notas

- Para a pré-lavagem, limpar o passador de encaixe com uma escova macia sob água corrente e enxaguar.
- Podem formar-se manchas nas peças de plástico, no passador de encaixe e nas lâminas de ralar em cerâmica, p. ex. ao processar cenouras ou beterraba. Remova as manchas com um pano macio e algumas gotas de óleo alimentar.
- Após a limpeza, deixe secar todas as peças ou seque-as com um pano macio.

Limpe cada uma das peças, como indicado na tabela.

→ Fig. **20**

Exemplo de receita

Smoothie de melancia e iogurte

Ingredientes

- 200 g de iogurte natural
- 2 pitadas de polpa de baunilha
- 2 colheres de sopa de mel
- 400 g de pedaços de melancia sem casca nem sementes

Preparação

- Mexer o iogurte, a polpa de baunilha e o mel até ficarem homogêneos e distribuir em 4 copos.

pt Eliminar o aparelho usado

- Extrair o sumo dos pedaços de melão.
- Deitar o sumo sobre o iogurte e guarnecer com um pedaço de melão.

Bolo de cenoura

Ingredientes

- 4 ovos
- 4 colheres de sopa de água quente
- 200 g de açúcar
- 100 g de farinha
- 200-300 g de cenouras asiáticas
- 200 g de avelãs moídas
- 1 colher de chá de fermento em pó

Preparação

- Extrair o sumo das cenouras asiáticas inteiras durante 5 segundos à velocidade máxima.
- Retirar e disponibilizar o recipiente de polpa. Cortar pedaços muito grandes de cenoura no recipiente de polpa para ficarem um pouco mais pequenos.
- O sumo não é necessário e pode ser servido como bebida ou usado para outras receitas.
- Bater os ovos com água e açúcar durante 5 minutos até formarem espuma.
- Envolver a farinha, o fermento em pó, as avelãs e 150-200 g de pedaços de cenoura espremidos.
- Deitar a massa numa forma de mola com 260 mm de diâmetro e levar ao forno pré-aquecido durante 30-35 minutos a 180 °C.

Eliminar o aparelho usado

- ▶ Elimine o aparelho de forma ecológica. Para obter mais informações sobre os procedimentos atuais de eliminação, contacte o seu Agente Especializado ou os Serviços Municipais da sua zona.



Este aparelho está marcado em conformidade com a Directiva 2012/19/UE relativa aos resíduos de equipamentos eléctricos e electrónicos (waste electrical and electronic equipment - WEEE). A directiva estabelece o quadro para a criação de um sistema de recolha e valorização dos equipamentos usados válido em todos os Estados Membros da União Europeia.

Assistência Técnica

Na nossa Assistência Técnica obtém peças sobresselentes originais relevantes para o funcionamento e armazenáveis, até 10 anos a partir da colocação do seu aparelho no mercado.

Para mais informações deve contactar a nossa Assistência Técnica.

Pode obter informações detalhadas sobre a duração e as condições de garantia no seu país junto do nosso serviço de apoio ao consumidor, do comerciante ou na nossa página web, por meio do código QR no documento em anexo referente aos contactos de serviço e condições de garantia.

Pode encontrar os dados de contacto do serviço de apoio ao consumidor por meio do código QR no documento em anexo referente aos contactos de serviço condições de garantia ou na nossa página Web.

Encontra informações de acordo com o Regulamento (EU) 2023/826 online em www.bosch-home.com, na página do produto e na página de serviço do seu aparelho no manual de instruções e documentos adicionais.

Eliminar falhas

O aparelho não inicia o processamento ou desliga-se durante o processamento.

O aparelho não tem corrente.

- ▶ Verificar se o aparelho recebe energia elétrica.

O aparelho não está bem montado ou fechado.

- ▶ Verifique se a taça para sumo, o passador de encaixe e a tampa estão bem colocados e se a haste de fecho está fechada e encaixada por completo.

A velocidade baixa, o sumo torna-se mais espesso, o aparelho vibra fortemente ou o sumo derrama-se sobre a caixa

O passador de encaixe está obstruído ou danificado.

1. Se o passador de encaixe estiver obstruído, retire-o e limpe-o sob água corrente com uma escova.
2. Se o passador de encaixe apresentar indícios de desgaste ou de danos, substitua-lo imediatamente para evitar o perigo de ruturas.

Nota: Em caso de utilização diária, substituir o passador de encaixe o mais tardar após 5 anos. Um novo passador de encaixe pode ser adquirido nos nossos Serviços Técnicos com o número de encomenda 00757755.

Ασφάλεια

- Διαβάστε προσεκτικά αυτές τις οδηγίες.
- Φυλάξτε τις οδηγίες καθώς και τις πληροφορίες προϊόντος για μετέπειτα χρήση ή για τον επόμενο κάτοχο της συσκευής.
- Μη συνδέετε τη συσκευή σε περίπτωση ζημιάς κατά τη μεταφορά.

Χρησιμοποιείτε τη συσκευή μόνο:

- Με γνήσια εξάρτημα και προσαρτήματα.
- Για την αποχύμωση φρούτων και λαχανικών, π.χ. μήλα, αχλάδια, δαμάσκηνα χωρίς κουκούτσια και κεράσια, ντομάτες, καρότα.
- κάτω από επιτήρηση.
- Για ποσότητες και χρόνους επεξεργασίας, συνήθειες για το νοικοκυριό.
- στα ιδιωτικά νοικοκυριά και σε κλειστούς χώρους του οικιακού περιβάλλοντος σε θερμοκρασία δωματίου.
- μέχρι ένα ύψος από 2000 m πάνω από την επιφάνεια της θάλασσας.

Η συσκευή μετά από κάθε χρήση, σε περίπτωση μη επιτήρησης, πριν από τη συναρμολόγηση, την αποσυναρμολόγηση ή τον καθαρισμό και σε περίπτωση σφάλματος πρέπει να αποσυνδέεται πάντοτε από το δίκτυο του ρεύματος.

Αυτή η συσκευή μπορεί να χρησιμοποιηθεί από άτομα με περιορισμένες φυσικές, αισθητήριες ή πνευματικές ικανότητες ή με ανεπαρκή εμπειρία και/ή ανεπαρκείς γνώσεις, όταν επιτηρούνται ή έχουν ενημερωθεί σχετικά με την ασφαλή χρήση της συσκευής και έχουν κατανοήσει τους πιθανούς από τη χρήση της συσκευής κινδύνους.

Τα παιδιά δεν επιτρέπεται να παίζουν με τη συσκευή.

Ο καθαρισμός και η συντήρηση από το χρήστη δεν επιτρέπεται να εκτελείται από παιδιά.

Η συσκευή δεν επιτρέπεται να χρησιμοποιείται από παιδιά. Κρατάτε τα παιδιά μακριά από τη συσκευή και το καλώδιο σύνδεσης.

- ▶ Μη χρησιμοποιείτε ποτέ μια κατεστραμμένη συσκευή.
- ▶ Μη λειτουργείτε ποτέ μια συσκευή με ραγισμένη ή σπασμένη επιφάνεια.
- ▶ Μην τραβάτε ποτέ το καλώδιο σύνδεσης, για να αποσυνδέσετε τη συσκευή από το δίκτυο του ρεύματος. Τραβάτε πάντοτε το φιοτίλι του καλωδίου σύνδεσης.

- ▶ Όταν η συσκευή ή το καλώδιο σύνδεσης έχει ζημιά, τραβήξτε αμέσως το φισ του καλωδίου σύνδεσης ή κατεβάστε την ασφάλεια στο κιβώτιο των ασφαλειών.
- ▶ Καλέστε την υπηρεσία εξυπηρέτησης πελατών. → *Σελίδα 72*
- ▶ Συνδέστε και χρησιμοποιείτε τη συσκευή μόνο σύμφωνα με τα στοιχεία που αναφέρονται στην πινακίδα τύπου.
- ▶ Μόνο εκπαιδευμένο γι' αυτό, ειδικευμένο προσωπικό επιτρέπεται να πραγματοποιήσει επισκευές στη συσκευή.
- ▶ Μόνο γνήσια ανταλλακτικά επιτρέπεται να χρησιμοποιηθούν για την επισκευή της συσκευής.
- ▶ Εάν το καλώδιο σύνδεσης στο δίκτυο του ρεύματος αυτής της συσκευής υποστεί ζημιά, πρέπει να αντικατασταθεί από τον κατασκευαστή ή την υπηρεσία εξυπηρέτησης πελατών του ή από ένα αντίστοιχα ειδικευμένο άτομο, για την αποφυγή επικινδύνων καταστάσεων.
- ▶ Η συσκευή και το καλώδιο σύνδεσης στο δίκτυο του ρεύματος δεν επιτρέπονται να βυθίζονται ποτέ μέσα σε νερό ούτε να πλένονται στο πλυντήριο πιάτων.
- ▶ Χρησιμοποιείτε τη συσκευή μόνο σε κλειστούς χώρους.
- ▶ Μην εκθέτετε τη συσκευή ποτέ σε μεγάλη ζέστη και υγρασία.
- ▶ Μη χρησιμοποιείτε συσκευές εκτόξευσης ατμού ή συσκευές καθαρισμού υψηλής πίεσης, για να καθαρίσετε τη συσκευή.
- ▶ Μη φέρνετε ποτέ το καλώδιο σύνδεσης σε επαφή με καυτά μέρη συσκευών ή πηγές θερμότητας.
- ▶ Μην αφήνετε ποτέ το καλώδιο σύνδεσης στο δίκτυο να έρθει σε επαφή με αιχμηρές μύτες ή κοφτερές ακμές.
- ▶ Μην τσακίζετε, μη συνθλίβετε ή μη μετατρέπετε ποτέ το καλώδιο σύνδεσης στο δίκτυο.
- ▶ Μην τοποθετείτε τη συσκευή ποτέ επάνω ή κοντά σε καυτές επιφάνειες.
- ▶ Κρατάτε τα χέρια, τα μαλλιά, τα ρούχα και άλλα αντικείμενα μακριά από τα περιστρεφόμενα μέρη.
- ▶ Μην πιάνετε μέσα στο στόμιο πλήρωσης.
- ▶ Χρησιμοποιείτε μόνο το εξάρτημα ώθησης, για να ξανασπρώξετε τα τρόφιμα.
- ▶ Χρησιμοποιείτε τη συσκευή μόνο σε πλήρως συναρμολογημένη κατάσταση.
- ▶ Αντικαταστήστε εξαρτήματα, τα οποία εμφανίζουν ρωγμές ή άλλες ζημιές ή δεν προσαρμόζονται σωστά, με γνήσια ανταλλακτικά.

- ▶ Μην ακουμπάτε ποτέ τις κοφτερές λεπίδες και ακμές στο ένθετο φίλτρου με γυμνά χέρια.
- ▶ Κατά το κλείσιμο του βραχίονα ασφαλείας προσέξτε τα δάκτυλά σας.
- ▶ Κρατάτε τα υλικά συσκευασίας μακριά από τα παιδιά.
- ▶ Μην αφήνετε τα παιδιά να παίζουν με τα υλικά συσκευασίας.
- ▶ Κρατάτε τα μικρά κομμάτια μακριά από τα παιδιά.
- ▶ Μην αφήνετε τα παιδιά να παίζουν με μικρά κομμάτια.
- ▶ Προσέχετε τις υποδείξεις καθαρισμού.
- ▶ Καθαρίζετε τις επιφάνειες, που έρχονται σε επαφή με τρόφιμα, πριν από κάθε χρήση.

Αποφυγή των υλικών ζημιών

- ▶ Μη λειτουργείτε ποτέ τη συσκευή για περισσότερο από 10 λεπτά χωρίς διακοπή. Μετά απενεργοποιήστε τη συσκευή και αφήστε την να κρυώσει στη θερμοκρασία περιβάλλοντος.
- ▶ Μη λειτουργείτε ποτέ τη συσκευή χωρίς τρόφιμα (κενή λειτουργία).
- ▶ Διατηρείτε τη βασική συσκευή πάντα στεγνή και προσέχετε, ώστε να μην εισχωρεί υγρό στο περίβλημα.
- ▶ Εάν έχει τρέξει χυμός κάτω από το δοχείο χυμού, σκουπίστε τον αμέσως με βρεγμένο πανί.
- ▶ Μη βάζετε κανένα αντικείμενο (π.χ. κουτάλα) μέσα στο στόμιο πλήρωσης ή στο περίβλημα.
- ▶ Πριν τη χρήση ελέγξτε το στόμιο πλήρωσης και το περίβλημα για τυχόν ξένα σώματα.
- ▶ Μην επεξεργάζεστε ιδιαίτερα σκληρά, ινώδη ή αμυλούχα τρόφιμα, π.χ. ζαχαροκάλαμο, μπανάνες, παπάγια, αβοκάντο, σύκα, μάνγκο.
- ▶ Πριν από την επεξεργασία, αφαιρέστε τυχόν κουκούτσια, σπόρους ή χοντρές φλούδες από τρόφιμα, π.χ. ανανάδες, πεπόνια, πορτοκάλια, παντζάρια, δαμάσκηνα, κεράσια.
- ▶ Μην επεξεργάζεστε καθόλου κατεψυγμένα ή άγουρα τρόφιμα.
- ▶ Μην επεξεργάζεστε ποτέ τρόφιμα όταν η προστασία σταξίματος είναι κλειστή.

- ▶ Όταν το δοχείο σάρκας φρούτων ή το δοχείο χυμού είναι σχεδόν γεμάτα, διακόψτε την επεξεργασία και αδειάστε και τα δύο δοχεία.

Γνωριμία

Επισκόπηση

Μετά το ξεπακετάρισμα ελέγξτε όλα τα μέρη για ενδεχόμενες ζημιές μεταφοράς καθώς και για την πληρότητα της παράδοσης.

→ *Εικ.* **1**

- 1 Περιστροφόμενος διακόπτης¹
- 2 Στόμιο εκροής
- 3 Προστασία σταξίματος
- 4 Τόξα κλεισίματος
- 5 Καλώδιο σύνδεσης στο δίκτυο
- 6 Στήριγμα καλωδίων
- 7 Εξάρτημα ώθησης
- 8 Καπάκι με ενσωματωμένο στόμιο πλήρωσης
- 9 Ένθετο φίλτρου με κεραμικές λεπίδες τριψίματος
- 10 Μπολ χυμού με στόμιο εκροής
- 11 Δοχείο σάρκας φρούτων
- 12 Βασική συσκευή
- 13 Καπάκι με διαχωριστή αφρού
- 14 Δοχείο χυμού

¹ Ανάλογα με το μοντέλο

Περιστερόφωμος διακόπτης

Ρύθμιση Χρήση

0/off Τερματισμός της επεξεργασίας και απενεργοποίηση της συσκευής

1 Έναρξη της επεξεργασίας με χαμηλή ταχύτητα
Κατάλληλη για μαλακά τρόφιμα με υψηλή περιεκτικότητα σε χυμό, π.χ. καρπούζια, σταφύλια, ντομάτες, αγγούρια, σμέουρα

MES401. **2** Μέση ταχύτητα
Κατάλληλη για τρόφιμα με χαμηλότερη περιεκτικότητα σε χυμό, π.χ. μαλακά αχλάδια, βερίκοκα

MES400. **3** Υψηλή ταχύτητα
Κατάλληλη για σκληρά και σφιχτά τρόφιμα, π.χ. καρότα, μήλα

Προστασία σταξίματος

Η προστασία σταξίματος εμποδίζει την αθέλητη διαρροή υπολειμμάτων χυμού και τη μόλυνση της επιφάνειας εργασίας.



Πριν από την επεξεργασία, τραβήξτε προς τα πάνω την προστασία σταξίματος μέχρι το τέρμα, ώστε ο χυμός να τρέχει ελεύθερα μέσα στο δοχείο χυμού.

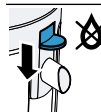

Μετά την επεξεργασία, πιέστε προς τα κάτω την προστασία σταξίματος μέχρι τέρμα, για να μην στάζουν υπολείμματα χυμού στην επιφάνεια εργασίας.

Σημείωση: Μην επεξεργάζεστε ποτέ τρόφιμα όταν η προστασία σταξίματος είναι κλειστή.

Ασφάλεια ενεργοποίησης

Η ασφάλεια ενεργοποίησης εμποδίζει την αθέλητη ενεργοποίηση της συσκευής σας.

Η ενεργοποίηση και ο χειρισμός της συσκευής είναι εφικτός, μόνο όταν πληρούνται οι ακόλουθες προϋποθέσεις.

- Το μπολ χυμού, το ένθετο φίλτρου και το καπάκι είναι σωστά τοποθετημένα.
- Ο βραχίονας ασφάλισης είναι σωστά κλεισμένος και ασφαλισμένος στη θέση του.

Χειρισμός

Προετοιμασία συσκευής

→ *Εικ.* **2** - **7**

Χυμοποίηση τροφίμων

Σημειώσεις

- Χρησιμοποιείτε μόνο φρέσκα, ώριμα φρούτα και λαχανικά. Ανώριμα φρούτα και λαχανικά βουλώνουν πολύ γρήγορα το φίλτρο.
- Πλύντε καλά τα τρόφιμα πριν από την επεξεργασία.
- Κόψτε τα μεγάλα τρόφιμα σε κομμάτια, για να χωρούν στο στόμιο πλήρωσης.
- Για να αυξήσετε την απόδοση χυμού και να προστατεύσετε τη συσκευή, ασκείτε μόνο ελαφριά πίεση με το εξάρτημα ώθησης.
- Καθαρίστε τα εσπεριδοειδή και αφαιρέστε την άσπρη πέτσα.
- Μπορείτε επίσης να κάνετε χυμό από φύλλα και μαλακά στελέχη, π.χ. φυλλώδεις σαλάτες ή αρωματικά φυτά.
- Η υφή του χυμού από μήλα εξαρτάται από το είδος των χρησιμοποιούμενων μήλων. Για να καθυστερήσετε το μαύρισμα του χυμού μήλου, προσθέστε μερικές σταγόνες χυμό λεμονιού.
- Χρησιμοποιήστε αμέσως τον φρέσκο χυμό και μην τον αποθηκεύσετε. Η γεύση και η θεραπευτική αξία του φρέσκου χυμού χάνονται γρήγορα.
- Όταν το δοχείο σάρκας φρούτων ή το δοχείο χυμού είναι σχεδόν γεμάτα, διακόψτε την επεξεργασία και αδειάστε και τα δύο δοχεία.

→ *Εικ.* **8** - **14**

Ολοκλήρωση της επεξεργασίας

→ *Εικ.* **15** - **19**

Επισκόπηση καθαρισμού

Καθαρίζετε αμέσως μετά τη χρήση όλα τα εξαρτήματα, για να εμποδίσετε την ξήρανση τυχών υπολειμμάτων.

- ▶ Μην χρησιμοποιείτε καθαριστικά που περιέχουν αλκοόλη ή οινόπνευμα.
- ▶ Μην χρησιμοποιήσετε κανένα κοφτερό, αιχμηρό ή μεταλλικό αντικείμενο.
- ▶ Μην χρησιμοποιείτε σκληρά πανιά ή απορρυπαντικά.

Σημειώσεις

- Για τον προκαθαρισμό, καθαρίστε και ξεπλύντε το ένθετο φίλτρου με μια μαλακιά βούρτσα κάτω από τρεχούμενο νερό.
- Μπορεί να δημιουργηθούν αλλοιώσεις του χρώματος στα πλαστικά μέρη, στο ένθετο φίλτρου και στις κεραμικές λεπίδες απόξεσης π.χ. κατά την επεξεργασία καρότων ή παντζαριών. Απομακρύνετε τις αλλοιώσεις του χρωματισμού με ένα μαλακό πανί και μερικές σταγόνες λαδιού φαγητού.
- Αφήστε όλα τα εξαρτήματα μετά τον καθαρισμό να στεγνώσουν ή στεγνώστε τα με ένα μαλακό πανί.

Καθαρίστε τα ξεχωριστά μέρη, όπως αναφέρεται στον πίνακα.

→ *Εικ.* **20**

Παραδείγματα συνταγών

Σμούθι (Smoothie) με καρπούζι και γιαούρτι

Υλικά συνταγής

- 200 g φυσικό γιαούρτι
- 2 μύτες μαχαιριού ξύσμα φυσικής βανίλιας
- 2 κουταλιές μέλι
- 400 g κομμάτια καρπουζιού χωρίς φλούδα και σπόρους

Παρασκευή

- Ανακατέψτε το γιαούρτι, το ξύσμα φυσικής βανίλιας και το μέλι και μοιράστε το μείγμα σε 4 ποτήρια.
- Στύψτε τα κομμάτια καρπουζιού.
- Χύστε τον χυμό πάνω από το γιαούρτι και γαρνίρετε με ένα κομμάτι καρπούζι.

Γλυκό με καρότα

Υλικά συνταγής

- 4 αυγά
- 4 κουταλιές ζεστό νερό
- 200 g ζάχαρη
- 100 g αλεύρι
- 200-300 g ασιατικά καρότα
- 200 g αλεσμένα φουντούκια
- 1 κουταλάκι μπέικιν πάουντερ

Παρασκευή

- Στύψτε ολόκληρα τα ασιατικά καρότα στην μεγαλύτερη ταχύτητα μέσα σε 5 δευτερόλεπτα.
- Αφαιρέστε το δοχείο σάρκας φρούτων και αφήστε το στην άκρη. Κόψτε τα πολύ

μεγάλα κομμάτια καρότου σε μικρότερα κομμάτια στο δοχείο σάρκας φρούτων.

- Ο χυμός δεν είναι απαραίτητος και μπορεί να σερβιριστεί ως ρόφημα ή να χρησιμοποιηθεί για άλλες συνταγές.
- Χτυπήστε τα αυγά, το νερό και τη ζάχαρη μέσα σε 5 λεπτά σε αφρώδες μείγμα.
- Ανακατέψτε μέσα προσεκτικά το αλεύρι, το μπέικιν πάουντερ, τα φουντούκια και 150-200 g από τα στυμμένα κομμάτια καρότου.
- Βάλτε τη ζύμη σε μια φόρμα με σούστα με διάμετρο 260 mm και ψήστε στον προθερμασμένο φούρνο στους 180 °C βαθμούς για 30-35 λεπτά.

Απόσυρση παλιάς συσκευής

- ▶ Αποσύρετε τη συσκευή σύμφωνα με τους κανόνες προστασίας του περιβάλλοντος. Πληροφορίες σχετικά με τους επίκαιρους τρόπους απόσυρσης θα βρείτε στο ειδικό κατάστημα ή στην αρμόδια τοπική Δημοτική Αρχή σας.



Αυτή η συσκευή χαρακτηρίζεται σύμφωνα με την ευρωπαϊκή οδηγία 2012/19/ΕΕ περί ηλεκτρικών και ηλεκτρονικών συσκευών (waste electrical and electronic equipment - WEEE).

Η οδηγία προκαθορίζει τα πλαίσια για μια απόσυρση και αξιοποίηση των παλιών συσκευών με ισχύ σ' όλη την ΕΕ.

Υπηρεσία εξυπηρέτησης πελατών

Μπορείτε να προμηθευτείτε από την υπηρεσία εξυπηρέτησης πελατών της εταιρείας μας σχετικά με τη λειτουργία και με δυνατότητα αποθήκευσης γνήσια ανταλλακτικά μέχρι και 10 έτη από τη θέση σε κυκλοφορία της συσκευής σας.

Για περισσότερες πληροφορίες, παρακαλούμε να απευθυνθείτε στην υπηρεσία εξυπηρέτησης των πελατών μας.

Λεπτομερείς πληροφορίες για τον χρόνο εγγύησης και τους όρους εγγύησης στη χώρα σας θα λάβετε μέσω του κωδικού QR στο συνημμένο έγγραφο για τις επαφές σέρβις και τους όρους εγγύησης από την υπηρεσία

εξυπηρέτησης πελατών της εταιρείας μας, τον έμπορό σας ή την ιστοσελίδα μας. Τα στοιχεία επικοινωνίας της υπηρεσίας εξυπηρέτησης πελατών θα βρείτε μέσω του κωδικού QR στο συνημμένο έγγραφο για τις επαφές σέρβις και τους όρους εγγύησης ή στην ιστοσελίδα μας.

Οι πληροφορίες σύμφωνα με τον κανονισμό (EU) 2023/826 βρίσκονται online κάτω από *www.bosch-home.com* στη σελίδα προϊόντος και στη σελίδα σέρβις της συσκευής σας στις οδηγίες χρήσης και στα πρόσθετα έγγραφα.

Αποκατάσταση βλαβών

Η συσκευή δεν ξεκινά την επεξεργασία ή απενεργοποιείται κατά τη διάρκεια της επεξεργασίας.

Η συσκευή δεν έχει καθόλου ρεύμα.

- ▶ Ελέγξτε, εάν η συσκευή σας τροφοδοτείται με ρεύμα.

Η συσκευή δεν είναι σωστά συναρμολογημένη ή δεν έχει κλείσει σωστά.

- ▶ Ελέγξτε ότι το μπολ χυμού, το ένθετο φίλτρου και το καπάκι είναι σωστά τοποθετημένα και ότι ο βραχίονας ασφάλισης είναι εντελώς κλειστός και ασφαλισμένος στη θέση του.

Η ταχύτητα μειώνεται, ο χυμός γίνεται πιο πηχτός, η συσκευή δονείται έντονα ή ο χυμός χύνεται πάνω στο περίβλημα

Το ένθετο φίλτρου είναι φραγμένο ή έχει υποστεί ζημιά.

1. Εάν το ένθετο φίλτρου είναι φραγμένο, αφαιρέστε το ένθετο φίλτρου και καθαρίστε το κάτω από τρεχούμενο νερό με μια βούρτσα.
2. Εάν το ένθετο φίλτρου παρουσιάζει σημάδια φθοράς ή ζημιάς, αντικαταστήστε το ένθετο φίλτρου αμέσως, για να αποφύγετε τον κίνδυνο θραύσης.

Σημείωση: Σε περίπτωση καθημερινής χρήσης, αντικαταστήστε το ένθετο φίλτρου το αργότερο μετά από 5 χρόνια. Ένα νέο ένθετο φίλτρου είναι διαθέσιμο κάτω από τον αριθμό παραγγελίας 00757755 στην υπηρεσία εξυπηρέτησης πελατών.

Güvenlik

- Bu kılavuzu dikkatlice okuyunuz.
- Kılavuzu ve ürün bilgilerini, ileride kullanmak için veya cihazın muhtemel bir sonraki sahibi için saklayın.
- Nakliye hasarı varsa cihaz bağlantılarını kurmayınız.

Cihazı sadece şu amaçla kullanınız:

- orijinal parçaları ve aksesuarları ile birlikte kullanın.
- Örneğin elma, armut, çekirdeği çıkarılmış erik ve kiraz, domates, havuç gibi meyvelerin ve sebzelerin suyunun sıkılıp çıkarılması için.
- gözünüzü cihazdan ayırmadan kullanın.
- evde işlenen miktar ve süreler için kullanın.
- özel konutlarda ve özel konutların kapalı mekanlarında oda sıcaklığında.
- deniz seviyesinden en fazla 2000 m yüksekliğe kadar kullanın.

Cihazı her kullanımdan sonra, gözetim altında değilken, parçalarını ayırmadan, birleştirmeden ve temizlemeden önce ve acil durumlarda mutlaka elektrik şebekesinden ayırınız.

Bu cihaz fiziksel, algısal veya zihinsel becerileri sınırlı olan ya da deneyimi ve bilgisi yetersiz olan kişiler tarafından, mutlaka sorumlu bir kişinin nezareti altında veya ancak cihazın güvenli kullanımı konusunda bilgilendirilmiş ve kullanımdan kaynaklanan tehlikeleri anlamış olmaları halinde kullanılabilir.

Çocukların cihaz ile oynamasına izin vermeyiniz.

Temizlik ve kullanıcının yapacağı bakım çalışmaları çocuklar tarafından yapılmamalıdır.

Bu cihaz çocuklar tarafından kullanılmamalıdır. Çocuklar cihazdan ve bağlantı hattından uzak tutulmalıdır.

- ▶ Hasarlı cihazlar kesinlikle kullanılmamalıdır.
- ▶ Yüzeyi çatlamış olan veya kırık olan bir cihazı kesinlikle kullanmayın.
- ▶ Cihazı elektrik şebekesinden ayırmak için kesinlikle şebeke bağlantı kablosundan tutularak çekilmemelidir. Her zaman şebeke bağlantı kablosunun fişinden tutularak çekilmelidir.
- ▶ Cihaz veya şebeke bağlantı kablosu arızalıysa fiş derhal çekilmeli veya sigorta kutusundan sigorta kapatılmalıdır.
- ▶ Müşteri hizmetleri ile iletişime geçilmelidir. → *Sayfa 78*
- ▶ Cihazı sadece tip plakasındaki bilgilere göre bağlanmalı ve işletilmelidir.

- ▶ Sadece bunun eğitimini almış uzman personel cihazda onarımlar yapabilir.
- ▶ Cihazın onarımı sırasında sadece orijinal yedek parçalar kullanılmalıdır.
- ▶ Bu cihazın elektrik kablosu zarar görmüşse tehlikenin önlenmesi için, üretici, müşteri hizmetleri veya benzer kalifikasyona sahip bir kişi tarafından değiştirilmelidir.
- ▶ Cihazı veya elektrik kablosunu kesinlikle suya sokmayın veya bulaşık makinesine koymayın.
- ▶ Cihazı yalnızca kapalı alanlarda kullanın.
- ▶ Cihazı kesinlikle aşırı sıcaklığa ve ıslaklığa maruz bırakmayın.
- ▶ Cihazı temizlemek için buharlı temizleyiciler veya yüksek basınçlı temizleyiciler kullanmayın.
- ▶ Şebeke bağlantı kablosunun cihazın sıcak parçaları veya ısı kaynakları ile temas etmesine asla izin vermeyiniz.
- ▶ Şebeke bağlantı kablosunun keskin uçlar veya kenarlar ile temas etmesine asla izin vermeyiniz.
- ▶ Şebeke bağlantı kablosunu asla bükmeyiniz, ezmeyiniz veya değiştirmeyiniz.
- ▶ Cihazı kesinlikle sıcak yüzeylerin üzerine veya yakınına koymayınız.
- ▶ Ellerinizi, saçlarınızı, kıyafetlerinizi ve diğer kişisel eşyalarınızı döner parçalardan uzak tutun.
- ▶ Elinizi besin doldurma ağzına sokmayın.
- ▶ Besinleri eklemek için sadece tıkaçı kullanınız.
- ▶ Cihazı sadece komple monte edilmiş şekilde kullanınız.
- ▶ Gözle görülür renk değişimleri, çatlaklar veya başka hasarlar olan veya yerine doğru oturmayan parçaları orijinal yedek parçalarla değiştirin.
- ▶ Süzgeç aparatındaki keskin kenarlara ve bıçaklara asla çıplak elle dokunmayın.
- ▶ Kilitleme çubuğunu kapatırken ellerinize ve parmaklarınıza dikkat edin.
- ▶ Ambalaj malzemesini çocuklardan uzak tutun.
- ▶ Çocukların ambalaj malzemeleri ile oynamasına izin vermeyin.
- ▶ Küçük parçaları çocuklardan uzak tutun.
- ▶ Çocukların küçük parçalarla oynamasına izin vermeyin.
- ▶ Temizlik bilgilerini dikkate alın.

- ▶ Gıda maddeleri ile temas eden yüzeyleri her kullanımdan önce temizleyin.

Maddi hasarların önlenmesi

- ▶ Cihazı kesinlikle 10 dakikadan uzun süre kesintisiz şekilde çalıştırmayınız. Bu süre geçtiğinde cihazı kapatınız ve oda sıcaklığına kadar soğumasını bekleyiniz.
- ▶ Cihazı kesinlikle malzemesiz çalıştırmayın.
- ▶ Ana cihazı her zaman kuru tutunuz ve gövdesine hiçbir sıvının temas etmemesine özen gösteriniz.
- ▶ Sıkılan meyve veya sebze suyu, meyve suyu kabının altına akarsa, bunu hemen bir nemli bez ile silip temizleyiniz.
- ▶ Dolum ağzına veya gövdeye herhangi bir cisim sokmayın, örn. kaşık.
- ▶ Kullanmadan önce dolum ağzında ve gövdede yabancı cisim olup olmadığını kontrol edin.
- ▶ Şeker kamışı, muz, papaya, avokado, incir ve mango gibi özellikle sert, lifli veya nişastalı gıdaları işlemeyin.
- ▶ Ananas, kavun, portakal, pancar, erik ve kiraz gibi yiyecekleri işlemeyin önce küçük ve büyük çekirdeklerini çıkarın veya kalın kabuklarını soyun.
- ▶ Dondurulmuş veya olgunlaşmamış besinleri işlemeyiniz.
- ▶ Damlama emniyeti kapalıyken asla besin işlemesi gerçekleştirmeyiniz.
- ▶ Meyve posası haznesi veya meyve suyu kabı neredeyse dolduğunda işlemi durdurunuz ve her iki kabı da boşaltınız.

Cihazı tanıma

Genel bakış

Ambalajından çıkardıktan sonra tüm parçalarda nakliyeden kaynaklanan hasarlar olup olmadığını ve parçaların eksiksiz olup olmadığını kontrol edin.

→ Şek. 1

1 Döner şalter¹

2 Çıkış ağzı

3 Damlama emniyeti

4 Kilitleme birimi

5 Şebeke bağlantı kablosu

6 Kablo tutucu

7 Tıkaç

8 Entegre doldurma ağızlı kapak

9 Seramik rendeleme ağızlı süzgeç aparatı

10 Çıkışlı meyve suyu kabı

11 Meyve posası haznesi

12 Ana cihaz

13 Köpük ayırıcı kapak

14 Meyve suyu haznesi

Döner şalter

Ayar	Kullanımı
0/off	İşlemeyi durdurma ve cihazı kapatma
1	Düşük hızla işlemeyi başlatma Karpuz, üzüm, domates, salatalık, ahududu gibi su oranı yüksek olan yumuşak besinler için uygundur
MES401. 2	Ortalama hız Yumuşak armut, kayısı gibi su oranı daha düşük olan besinler için uygundur
MES400. 2	Yüksek hız Havuç, elma gibi sert ve sabit
MES401. 3	yapılı besinler için uygundur

Damlama emniyeti

Damlama emniyeti, meyve suyu kalıntılarının istem dışı şekilde dışarı akmasını ve çalışma tezgahını kirletmesini önler.



İşlemeye başlamadan önce, meyve suyunun meyve suyu kabına serbestçe akabilmesi

¹ Modele bağlı

için damlama emniyetini sonuna kadar yukarı doğru çekiniz.

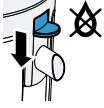

İşlemeyi tamamladıktan sonra, meyve suyu kalıntılarının çalışma tezgahına damlamasını önlemek için damlama emniyetini sonuna kadar aşağı doğru bastırınız.

Not: Damlama emniyeti kapalıyken asla besin işlemesi gerçekleştirmeyiniz.

Çalışma emniyeti sistemi

Çalışma emniyet sistemi, cihazın istenmeyen şekilde çalışmaya başlamasını engeller.

Cihaz sadece aşağıdaki ön koşullar yerine getirildiğinde çalıştırılabilir ve kullanılabilir.

- Meyve suyu kabı, süzgeç aparatı ve kapak doğru şekilde takılmıştır.
- Kilitleme birimi doğru şekilde kapatılmış ve yerine oturtulmuştur.

Kullanım

Cihazın hazırlanması

→ Şek. 2 - 7

Besinlerin suyunun sıkılması

Notlar

- Yalnızca taze ve olgun meyveleri ve sebzeleri kullanınız. Olgunlaşmamış meyve ve sebze, süzgecin çok çabuk tıkanmasına neden olur.
- İşlemeye başlamadan önce besinleri iyice yıkayınız.
- Büyük besinleri, doldurma ağzına sığmaları için parçalar halinde kesin.
- Meyve suyunun daha iyi sıkılmasını sağlamak ve cihazı korumak için tıkaçı sadece hafifçe bastırınız.
- Turunçgillerin kabuklarını soyup beyaz kısımlarını çıkarın.
- Yapraklar ve yumuşak sapsar da sıkılabilir ve suları çıkarılabilir; örneğin yapraklı salatalık malzemeler veya otlar kullanılabilir.
- Elma suyunun kıvamı, kullanılan elma türüne bağlıdır. Elma suyunun kahverengileşmesini önlemek için birkaç damla limon suyu ilave ediniz.
- Taze sıkılmış meyve veya sebze suyunu hemen kullanınız, saklamayınız. Taze

sıkılmış meyve veya sebze suyunun tadı ve besin değeri hızla kaybolur.

- Meyve posası haznesi veya meyve suyu kabı neredeyse dolduğunda işlemi durdurunuz ve her iki kabı da boşaltınız.

→ Şek. 8 - 14

İşlemenin tamamlanması

→ Şek. 15 - 19

Temizliğe genel bakış

Artıkların kuruyarak yapışmasını engellemek için tüm parçaları kullandıktan hemen sonra temizleyiniz.

- ▶ Alkol veya ispiroto içeren temizleme maddeleri kullanmayınız.
- ▶ Keskin, sivri uçlu veya metalik cisimler kullanmayınız.
- ▶ Aşındırıcı nitelikte bez veya temizleme maddeleri kullanılmamalıdır.

Notlar

- Ön temizlik için, süzgeç aparatını yumuşak bir fırça ile akan suyun altında temizleyiniz ve durulayınız.
- Havuç veya pancar gibi besinler işlendiğinde plastik parçalarda, süzgeç aparatında ve seramik rendeleme ağzında renk değişimleri meydana gelebilir. Renk değişimlerini yumuşak bir bez ve birkaç damla yemeklik yağ ile temizleyin.
- Tüm parçaları temizledikten sonra kurumaya bırakınız veya yumuşak bir bezle kurulayınız.

Her bir parçayı tabloda belirtilen şekilde temizleyiniz.

→ Şek. 20

Örnek tarifler

Karpuz ve yoğurtlu Smoothie

Malzemeler

- 200 g doğal yoğurt
- 2 bıçak ucu vanilya özütü
- 2 YK bal
- 400 g kabuksuz ve çekirdeksiz doğranmış kavun

Hazırlama

- Yoğurdu, vanilya özütünü ve balı pürüzsüz bir kıvam alana kadar karıştırınız ve 4 adet bardağa paylaşınız.

tr Eski cihazları atığa verme

- Kavun parçalarının suyunu sıkınız.
- Meyve suyunu yoğurdun üzerine dökünüz ve bir parça kavunla süsleyiniz.

Havuç keki

Malzemeler

- 4 yumurta
- 4 YK sıcak su
- 200 g şeker
- 100 g un
- 200-300 g Asya havucu
- 200 g öğütülmüş fındık
- 1 ÇK kabartma tozu

Hazırlama

- Asya havuçlarının suyunu en yüksek hızda yaklaşık 5 saniye süreyle sıkınız.
- Meyve posası haznesini çıkartınız ve kenara koyunuz. Çok büyük havuç parçalarını, meyve posası haznesinin içinde daha küçük parçalara kesiniz.
- Bu tarif için havucun suyu gerekli değildir, içecek olarak servis edilebilir veya başka tariflerde kullanılabilir.
- Yumurtaları, suyu ve şekeri 5 dakika süreyle köpürene kadar çırpınız.
- İçine unu, kabartma tozunu, fındıkları ve 150-200 gram suyu sıkılmış havuç parçalarını ekleyip karıştırınız.
- Hamuru 260 mm çapında kelepçeli bir kalıba dökünüz ve önceden 180 °C ısıtılmış fırında 30-35 dakika pişiriniz.

Eski cihazları atığa verme

- ▶ Cihazı çevreye zarar vermeyecek şekilde imha ediniz.

Güncel imha yol ve yöntemleri hakkında bilgi edinmek için lütfen yetkili satıcınıza veya bağlı olduğunuz belediyeye ya da şehir idaresine başvurunuz.



Bu ürün T.C. Çevre, Şehircilik ve İklim Değişikliği Bakanlığı tarafından yayımlanan "Elektrikli ve Elektronik Eşyalarda Bazı Zararlı Maddelerin Kullanımının Kısıtlanmasına İlişkin Yönetmeliği"nde belirtilen zararlı ve yasaklı maddeleri içermez".

AEEE yönetmeliğine uygundur.

Bu ürün, geri dönüşümlü ve tekrar kullanılabilir nitelikteki

yüksek kaliteli parça ve malzemelerden üretilmiştir. Bu nedenle, ürünü, hizmet ömrünün sonunda evsel veya diğer atıklarla birlikte atmayın. Elektrikli ve elektronik cihazların geri dönüşümü için bir toplama noktasına götürün. Bu toplama noktalarını bölgenizdeki yerel yönetime sorun. Kullanılmış ürünleri geri kazanıma vererek çevrenin ve doğal kaynakların korunmasına yardımcı olun. Ürünü atmadan önce çocukların güvenliği için elektrik fişini kesin ve kilit mekanizmasını kırarak çalışmaz duruma getirin.

Müşteri hizmetleri

Cihazınızın piyasa sunumunu takiben 10 yıla kadar süreyle, müşteri hizmetlerimiz aracılığıyla fonksiyonel açıdan uygun ve stoklanabilir orijinal yedek parçaları temin edebilirsiniz.

Daha fazla bilgi için lütfen müşteri hizmetlerimize başvurunuz.

Ülkenizde geçerli olan garanti süresi ve garanti koşulları ile ilgili ayrıntılı bilgileri ekteki belgede yer alan QR kodu aracılığıyla servis iletişim kişilerine ve garanti koşullarına, ekteki müşteri hizmetleri listesinden, müşteri hizmetlerimizden, yetkili satıcımızdan veya Web sitemizden alabilirsiniz.

İthalatçı Firma: BSH Ev Aletleri ve Sanayi Ticaret A.Ş.

Fatih Sultan Mehmet Mah. Balkan Cad. No:51

Ümraniye-İstanbul-Türkiye

Tel : 0216 528 90 00

Fax : 0216 528 99 99

Üretici Firma : BSH Hausgeräte GmbH

Carl-Wery Straße 34

81739 München, Germany

www.bosch-home.com

Müşteri hizmetlerinin iletişim verilerini ekteki belgede yer alan QR kodu aracılığıyla servis iletişim kişilerine ve garanti koşullarına, ekteki müşteri hizmetleri listesinden veya Web sitemizde bulabilirsiniz.

Tüm yetkili servis istasyonlarının iletişim bilgilerine aşağıdaki web sitemizden ulaşabilirsiniz.

<https://www.bosch-yetkiliservisi.com/>

Ayrıca yetkili servis istasyonlarına ait bilgiler, ilgili bakanlık tarafından oluşturulan www.servis.gov.tr adresli web sitesinde yer almaktadır.

SGM-2024/5 yönetmeliğine uygun bilgileri, cihazınızın ürün sayfasında ve servis sayfasında www.bosch-home.com altında çevrimiçi olarak ilgili kullanım talimatlarında ve ek belgelerde bulabilirsiniz.

Garanti Şartları

Kullanım Süresi: 10 YIL (Ürünün fonksiyonunu yerine getirebilmesi için gerekli yedek parça bulundurma süresi). Malın ayıplı olduğunun anlaşılması durumunda tüketici, 6502 sayılı Tüketicinin Korunması Hakkında Kanununun 11 inci maddesinde yer alan;

- Sözleşmeden dönme
- Satış bedelinden indirim isteme,
- Ücretsiz onarılmasını isteme,
- Satılanın ayıpsız bir misli ile değiştirilmesini isteme,

haklarından birini kullanabilir. Tüketici, garantiden doğan haklarının kullanılması ile ilgili olarak çıkabilecek uyuşmazlıklarda yerleşim yerinin bulunduğu veya tüketici işleminin yapıldığı yerdeki Tüketici Hakem Heyetine veya Tüketici Mahkemesine başvurabilir.

Arızaları giderme

Cihaz işlemeyi başlatmıyor veya işleme sırasında kapanıyor.

Cihaza güç gitmiyor.

- ▶ Cihazınıza akım gidip gitmediğini kontrol ediniz.

Cihaz doğru şekilde birleştirilmemiş veya kapatılmamış.

- ▶ Meyve suyu kabının, süzgeç aparatının ve kapağın doğru şekilde yerleştirilip yerleştirilmediğini ve kilitleme biriminin tamamen kapatılmış ve yerine oturmuş olup olmadığını kontrol ediniz.

Hız düşüyor, meyve suyunun kıvamı koyulaşıyor, cihaz şiddetli bir şekilde titreşiyor veya meyve suyu gövdenin dışına taşıyor

Süzgeç aparatı tıkanmış veya hasar görmüş.

1. Süzgeç aparatı tıkanmışsa, süzgeç aparatını çıkartınız ve bir fırça kullanarak akan suyun altında temizleyiniz.
2. Süzgeç aparatında aşınma veya hasar belirtileri görülüyorsa, kırılma tehlikesini önlemek için süzgeç aparatını derhal değiştiriniz.

Not: Günlük kullanımda süzgeç aparatını en geç 5 yıl sonra değiştiriniz. Yeni süzgeç aparatını, müşteri hizmetlerinden 00757755 sipariş numarası ile temin edebilirsiniz.



Bezpieczeństwo

- Należy dokładnie przeczytać niniejszą instrukcję.
- Instrukcję należy zachować i starannie przechowywać jako źródło informacji, a także z myślą o innych użytkownikach.
- Jeżeli w trakcie transportu urządzenie zostało uszkodzone, nie wolno go podłączać.

Urządzenia należy używać wyłącznie:

- z oryginalnymi częściami i akcesoriami.
- do wyciskania soku z owoców i warzyw, np. z jabłek, gruszek, wypestkowanych śliwek i wiśni, pomidorów, marchwi.
- ciągle je nadzorując.
- do przetwarzania ilości typowych dla gospodarstw domowych w typowym dla gospodarstw domowych czasie.
- w prywatnym gospodarstwie domowym i zamkniętych otoczeniach domowych w temperaturze pokojowej.
- do wysokości 2000 m nad poziomem morza.

Urządzenie musi być odłączane od sieci po każdym użyciu, w razie braku nadzoru, przed złożeniem, rozłożeniem i rozpoczęciem czyszczenia oraz w przypadku wystąpienia usterki.

Osobom o zredukowanych zdolnościach fizycznych, sensorycznych i umysłowych lub nieposiadającym odpowiedniego doświadczenia i/lub wiedzy wolno używać urządzenia tylko pod warunkiem, że znajdują się pod opieką innych osób lub zostały poinstruowane w zakresie bezpiecznej obsługi urządzenia i rozumieją zagrożenia z niej wynikające.

Dzieciom nie wolno bawić się urządzeniem.

Dzieciom nie wolno wykonywać żadnych przewidzianych dla użytkownika czynności z zakresu czyszczenia i konserwacji urządzenia. Tego urządzenia nie wolno obsługiwać dzieciom. Dzieciom należy uniemożliwić dostęp do urządzenia i jego przewodu zasilającego.

- ▶ Nigdy nie włączać uszkodzonego urządzenia.
- ▶ Nigdy nie używać urządzenia, jeżeli jego powierzchnia jest pęknięta lub złamana.
- ▶ Nigdy nie ciągnąć za przewód przyłączeniowy, aby odłączyć urządzenie od sieci. Zawsze ciągnąć za wtyczkę przewodu przyłączeniowego.
- ▶ W przypadku uszkodzenia urządzenia lub przewodu przyłączeniowego należy natychmiast wyciągnąć wtyczkę przewodu przy-

łączeniowego lub wyłączyć bezpiecznik w skrzynce bezpiecznikowej.

- ▶ Skontaktować się z serwisem. → *Strona 85*
- ▶ Urządzenie należy podłączyć i użytkować zgodnie z informacjami podanymi na tabliczce znamionowej.
- ▶ Naprawy urządzenia mogą być wykonywane wyłącznie przez wykwalifikowany personel.
- ▶ Do naprawy urządzenia należy używać wyłącznie oryginalnych części zamiennych.
- ▶ W przypadku uszkodzenia przewodu sieciowego tego urządzenia należy zlecić jego wymianę przez producenta, jego serwis lub przez odpowiednio wykwalifikowaną osobę, co jest koniecznym warunkiem wykluczenia zagrożeń.
- ▶ Nigdy nie zanurzać urządzenia lub przewodu sieciowego w wodzie ani nie umieszczać ich w zmywarce do naczyń.
- ▶ Używać urządzenia wyłącznie w zamkniętych pomieszczeniach.
- ▶ Nigdy nie narażać urządzenia na działanie wysokiej temperatury i wilgoci.
- ▶ Nie używać do czyszczenia urządzenia myjek parowych ani ciśnieniowych.
- ▶ Nigdy nie dopuszczać do kontaktu przewodu przyłączeniowego z gorącymi częściami urządzenia lub źródłami ciepła.
- ▶ Nigdy nie dopuszczać do kontaktu przewodu przyłączeniowego z przedmiotami zakończonymi ostrym czubkiem i ostrymi krawędziami.
- ▶ Nigdy nie załamywać, nie zgniatać ani nie modyfikować przewodu przyłączeniowego.
- ▶ Nigdy nie ustawiać urządzenia na gorących powierzchniach ani w ich pobliżu.
- ▶ Do obracających się części nie zbliżać rąk, włosów, części odzieży oraz innych przyborów.
- ▶ Nie wkładać palców do otworu do napełniania.
- ▶ Do popychania składników używać tylko popychacza.
- ▶ Urządzenia należy używać tylko wtedy, gdy jest ono całkowicie zamontowane.
- ▶ Części posiadające pęknięcia lub inne uszkodzenia albo niepoprawnie zamocowane muszą zostać wymienione na oryginalne części zamienne.

- ▶ Nigdy nie dotykać ostrych ostrzy i krawędzi we wkładce sitowej gołymi rękoma.
- ▶ Podczas zamykania pałąka zamykającego uważać na dłonie i palce.
- ▶ Materiały z opakowania należy trzymać poza zasięgiem dzieci.
- ▶ Nie pozwalać dzieciom na zabawę opakowaniem, a szczególnie folią.
- ▶ Drobne części należy trzymać poza zasięgiem dzieci.
- ▶ Nie należy pozwalać dzieciom na zabawę drobnymi częściami.
- ▶ Należy przestrzegać wskazówek dotyczących czyszczenia.
- ▶ Powierzchnie mające kontakt z żywnością należy czyścić przed każdym użyciem.

Zapobieganie szkodom materialnym

- ▶ Nie włączać urządzenia bez przerw na czas dłuższy niż 10 min. Po tym czasie urządzenie należy wyłączyć i poczekać, aż ostygnie do temperatury pokojowej.
- ▶ Nigdy nie włączać pustego urządzenia.
- ▶ Korpus urządzenia należy utrzymywać w stanie suchym i zwracać uwagę, aby płyn nie dostał się do obudowy.
- ▶ Jeśli sok wyleje się pod misę na sok, należy go natychmiast zetrzeć wilgotną szmatką.
- ▶ Nie wkładać do otworu do napełniania ani do obudowy żadnych przedmiotów, np. chochli.
- ▶ Przed użyciem sprawdzić, czy w otworze do napełniania i obudowie nie ma ciał obcych.
- ▶ Nie przetwarzać wyjątkowo twardych i włóknistych produktów spożywczych ani artykułów zawierających skrobię, np. trzciny cukrowej, bananów, papai, awokado, fig, mango.
- ▶ Przed rozpoczęciem przetwarzania z produktów spożywczych usunąć pestki, nasiona lub grubą skórkę, np. z ananasów, melonów, pomarańczy, buraków, śliwek, wiśni.
- ▶ Nie przetwarzać mrożonych lub niedojrzałych produktów spożywczych.

- ▶ Nigdy nie przetwarzać produktów spożywczych, gdy blokada kapania jest zamknięta.
- ▶ Gdy pojemnik na miąższ lub pojemnik na sok są prawie pełne, należy przerwać pracę i opróżnić oba pojemniki.

Poznawanie urządzenia

Przegląd

Po rozpakowaniu należy sprawdzić wszystkie części pod kątem ewentualnych uszkodzeń podczas transportu.

→ Rys. 1

1	Przełącznik obrotowy ¹
2	Wylot
3	Blokada kapania
4	Uchwyt zamykający
5	Przewód sieciowy
6	Uchwyt przewodu
7	Popychacz
8	Pokrywa ze zintegrowanym otworem do napełniania
9	Sitko z ceramicznymi ostrzami trącymi
10	Misa na sok z lejkiem
11	Pojemnik na miąższ
12	Korpus urządzenia
13	Pokrywa z oddzielnym piany
14	Pojemnik na sok

¹ W zależności od modelu

Przełącznik obrotowy

Ustawienie	Zastosowanie
0/off	Zatrzymać przetwarzanie i wyłączyć urządzenie
1	Rozpocząć przetwarzanie przy niskiej prędkości Nadaje się do miękkich produktów spożywczych z dużą ilością soku np. arbuzy, winogrona, pomidory, ogórki, maliny
MES401. 2	Średnia prędkość Nadaje się do produktów spożywczych o niskiej zawartości soku np. miękkich gruszek, moreli
MES400. 2 MES401. 3	Wysoka prędkość Nadaje się do twardych i stałych produktów np. ziemniaków, jabłek

Blokada kapania

Blokada kapania zapobiega niechcianemu wydostawaniu się resztek soku i zanieczyszczeniu blatu roboczego.



Przed rozpoczęciem przetwarzania przesunąć blokadę kapania w górę aż do ogranicznika, aby sok mógł swobodnie spływać do pojemnika.

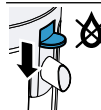

Po zakończeniu przetwarzania przesunąć blokadę kapania w dół aż do ogranicznika, aby pozostałości soku nie kapały na blat roboczy.

Uwaga: Nigdy nie przetwarzaj produktów spożywczych, gdy blokada kapania jest zamknięta.

Blokada włączenia

Blokada włączenia uniemożliwia przypadkowe włączenie urządzenia.

Urządzenie można włączyć i obsługiwać tylko wtedy, gdy spełnione są poniższe warunki.

- Misa na sok, sitko i pokrywa są prawidłowo założone.
- Uchwyt zamykający jest prawidłowo zamknięty i zatrzaśnięty.

Obsługa

Przygotowanie urządzenia do pracy

→ Rys. 2 - 7

Wyciskanie soków z produktów spożywczych

Uwagi

- Przetwarzać wyłącznie świeże, dojrzałe owoce i warzywa. Niedojrzałe owoce i warzywa bardzo szybko zapychają sitko.
- Przed rozpoczęciem przetwarzania dokładnie umyć produkty spożywcze.
- Duże produkty spożywcze pokroić na kawałki, aby zmieściły się w otworze wyspowym.
- Aby zwiększyć wydajność wyciskania soku i chronić urządzenie, należy wywierać jedynie niewielki nacisk za pomocą popychacza.
- Owoce cytrusowe należy obierać i usuwać z nich białą skórkę.
- Liście i miękkie łodygi również można wyciskać, np. sałatę liściastą lub zioła.
- Konsystencja soku z jabłek zależy od gatunku zastosowanych jabłek. Aby opóźnić brązowienie soku jabłkowego, należy dodać kilka kropli soku z cytryny.
- Świeży sok należy spożyć od razu, nie przechowywać. Świeży sok szybko traci smak i wartości odżywcze.
- Gdy pojemnik na miąższ lub pojemnik na sok są prawie pełne, należy przerwać pracę i opróżnić oba pojemniki.

→ Rys. 8 - 14

Zakończenie przygotowania

→ Rys. 15 - 19

Przegląd procesu czyszczenia

Po użyciu od razu oczyścić wszystkie części, aby nie dopuścić do zasychania resztek składników.

- ▶ Nie używać środków czyszczących zawierających alkohol lub spirytus.
- ▶ Nie używać ostrych, spiczastych czy metalowych przedmiotów.
- ▶ Nie stosować szorstkich ściereczek ani środków do szorowania.

Uwagi

- W celu wstępnego czyszczenia należy umyć sitko za pomocą miękkiej szczotki pod bieżącą wodą i wypłukać.
- Na elementach plastikowych, sitku i ceramicznych nożach trących mogą powstawać przebarwienia, np. przy przetwarzaniu marchewek lub buraków. Przebarwienia usuwać miękką ściereczką z kilkoma kroplami oleju spożywczego.
- Po umyciu wszystkie elementy pozostawić do wyschnięcia albo wytrzeć do sucha miękką ściereczką.

Wyczyścić poszczególne części zgodnie z opisem podanym w tabeli.

→ Rys. 20

Przykładowe przepisy

Smoothie arbuzowo-waniliowy

Składniki

- 200 g jogurtu naturalnego
- 2 szczypty wanilii
- 2 łyżki miodu
- 400 g kawałków arbuza bez skóry i pestek

Przyrządzanie

- Wymieszać jogurt z wanilią i miodem na gładką masę i włożyć do czterech szklanek.
- Wycisnąć sok z kawałków melona.
- Wylać sok na jogurt i przybrać kawałkiem melona.

Ciasto z marchwi

Składniki

- 4 jajka
- 4 łyżki ciepłej wody
- 200 g cukru
- 100 g mąki
- 200–300 g marchewki azjatyckiej
- 200 g zmielonych orzechów laskowych
- 1 łyżeczka proszku do pieczenia

Przyrządzanie

- Wycisnąć sok z całych marchewek azjatyckich na najwyższych obrotach w ciągu 5 sekund.
- Wyjąć i przygotować pojemnik na miąższ. Większe kawałki marchewki w pojemniku na miąższ pokroić na mniejsze kawałki.

- Sok nie jest potrzebny i można go podawać jako napój lub wykorzystać do innych przepisów.
- Ubijać jajka, wodę i cukier na pianę przez 5 minut.
- Dodać mąkę, proszek do pieczenia, orzechy laskowe i 150–200 g wyciśniętych kawałków marchwi.
- Wlać ciasto do tortownicy o średnicy 260 mm i piec w nagrzanym piekarniku w temperaturze 180 °C przez 30–35 minut.

Utylizacja zużytego urządzenia

- ▶ Urządzenie utylizować zgodnie z przepisami o ochronie środowiska naturalnego.

Informacje o aktualnych możliwościach utylizacji można uzyskać od sprzedawcy lub w urzędzie miasta lub gminy.



To urządzenie jest oznaczone zgodnie z Dyrektywą Europejską 2012/09/UE oraz polską Ustawą z dnia 29 lipca 2005r. „O zużyтым sprzęcie elektrycznym i elektronicznym” (Dz.U. z 2005 r. Nr 180, poz. 1495) symbolem przekreślonego kontenera na odpady. Takie oznakowanie informuje, że sprzęt ten, po okresie jego użytkowania nie może być umieszczany łącznie z innymi odpadami pochodzącymi z gospodarstwa domowego. Użytkownik jest zobowiązany do oddania go prowadzącym zbieranie zużytego sprzętu elektrycznego i elektronicznego. Prowadzący zbieranie, w tym lokalne punkty zbiórki, sklepy oraz gminne jednostka, tworzą odpowiedni system umożliwiający oddanie tego sprzętu. Właściwe postępowanie ze zużyтым sprzętem elektrycznym i elektronicznym przyczynia się do uniknięcia szkodliwych dla zdrowia ludzi i środowiska naturalnego konsekwencji, wynikających z obecności składników niebez-

piecznych oraz niewłaściwego składowania i przetwarzania takiego sprzętu.

Prędkość zmniejsza się, sok staje się gęsty, urządzenie silnie wibruje lub sok rozlewa się na obudowę

Sitko jest zablokowane lub uszkodzone.

1. Jeśli sitko jest zablokowane, zdjęj je i wyczyść szczotką pod bieżącą wodą.
2. Jeśli sitko wykazuje oznaki zużycia lub uszkodzenia, natychmiast je wymień, aby zapobiec niebezpieczeństwu złama-
nia.

Uwaga: Przy codziennym użytkowaniu wymień sitko najpóźniej po 5 latach. Nowe sitko jest dostępne w serwisie pod numerem katalogowym 00757755.

Serwis

W naszym dziale obsługi klienta można nabyć odpowiednie istotne z punktu widzenia funkcjonowania i dostępne w magazynie oryginalne części zamienne przez okres do 10 lat po wprowadzeniu urządzenia na rynek.

Aby uzyskać więcej informacji, należy zwrócić się do naszego działu obsługi klienta. Dokładne informacje na temat okresu i warunków gwarancji w danym kraju można uzyskać, korzystając z kodu QR na załączonym dokumencie dotyczącym kontaktów serwisowych i warunków gwarancji, od pracowników naszego serwisu, od sprzedawcy lub znaleźć na naszej stronie internetowej. Dane kontaktowe obsługi klienta można znaleźć za pomocą kodu QR w załączonym dokumencie dotyczącym kontaktów serwisowych i warunków gwarancji lub na naszej stronie internetowej.

Informacje zgodne z Rozporządzeniem (EU) 2023/826 można znaleźć online pod adresem www.bosch-home.com na stronie produktu i stronie serwisowej urządzenia, w obszarze instrukcji obsługi i dodatkowych dokumentów.

Usuwanie usterek

Urządzenie nie zaczyna pracować i wyłącza się podczas pracy.

Prąd nie dochodzi do urządzenia.

- ▶ Sprawdzić, czy urządzenie jest zasilane prądem.

Urządzenie nie jest prawidłowo złożone lub zamknięte.

- ▶ Sprawdzić, czy misa na sok, sitko i pokrywa są prawidłowo nałożone i czy uchwyt zamykający jest całkowicie zamknięty i zatrzaśnięty.

Безпека

- Будь ласка, уважно прочитайте цю інструкцію.
- Збережіть інструкцію й інформацію про прилад для пізнішого користування або для наступного власника приладу.
- Не підключайте прилад, якщо його пошкоджено під час транспортування.

Користуйтеся приладом тільки:

- з оригінальними частинами й приладдям.
- для вичавлення соку з овочів і фруктів, наприклад яблук, груш, слив і вишень (з видаленими кісточками), помідорів і моркви.
- під наглядом.
- для обробки продуктів у кількості і з тривалістю, звичайними для домашнього господарства.
- у приватних домогосподарствах і в закритих приміщеннях побутового призначення за кімнатної температури.
- на висоті щонайбільше 2000 м над рівнем моря.

Обов'язково відключайте прилад від електромережі в таких випадках: після кожного використання; перед складанням, розбиранням або очищенням; якщо виникла несправність або ви плануєте залишити прилад без нагляду.

Особи з фізичними, сенсорними або ментальними вадами або особи, яким бракує знань та досвіду, можуть користуватися приладом лише під наглядом або якщо вони пройшли підготовку з безпечного користування приладом та розуміють можливу небезпеку. Дітям заборонено гратися з приладом.

Дітям заборонено чистити й обслуговувати прилад.

Дітям заборонено користуватися цим приладом. Прилад і кабель живлення слід берегти від дітей.

- ▶ Ніколи не користуйтеся пошкодженим приладом.
- ▶ Заборонено користуватися приладом, поверхня якого тріснула чи зламалася.
- ▶ Не тягніть за мережний кабель, щоб від'єднати прилад від мережі. Завжди тягніть тільки за мережний штекер мережного кабелю.
- ▶ Якщо прилад або мережний кабель пошкоджений, негайно від'єдняйте мережевий штекер розподільного блока або вимкніть запобіжник у розподільному блоці.
- ▶ Зателефонуйте до сервісної служби. → *Сторінка 90*

- ▶ Прилад дозволено підключати до електромережі й експлуатувати лише відповідно до даних, зазначених на заводській табличці.
- ▶ Забороняється використання приладу в приміщеннях, де електрична мережа не обладнана заземлювальним проводом.
- ▶ Ремонтувати прилад дозволено тільки фахівцям.
- ▶ Для ремонту приладу дозволяється використовувати лише оригінальні запчастини.
- ▶ Щоб уникнути небезпек, у разі пошкодження кабелю живлення цього приладу його заміну має виконувати виробник, сервісний центр або особа з відповідною кваліфікацією.
- ▶ Ніколи не занурюйте ні прилад, ні кабель живлення у воду й не мийте в посудомийній машині.
- ▶ Використовуйте прилад лише в закритих приміщеннях.
- ▶ Бережіть прилад від високої температури й вологи.
- ▶ Не можна чистити прилад за допомогою парового або високотисківового приладу.
- ▶ Не допускайте контакту кабелю живлення з гарячими частинами приладу чи іншими джерелами тепла.
- ▶ Не допускайте контакту мережного кабелю з гострими предметами.
- ▶ Не перегинайте, не перетискайте й не переобладнуйте кабель живлення.
- ▶ У жодному разі не ставте прилад на гарячі поверхні або поблизу них.
- ▶ Руки, волосся, одяг тощо слід тримати на безпечній відстані від частин приладу, що обертаються.
- ▶ Не просовуйте руку в завантажувальну горловину.
- ▶ Підштовхуйте продукти тільки штовхачем.
- ▶ Використовуйте прилад тільки в повністю зібраному стані.
- ▶ Частини, що мають помітні тріщини чи інші пошкодження або ж не тримаються як слід, необхідно замінити оригінальними запчастинами.
- ▶ Ніколи не торкайтеся гострих ножів і країв у сітчастому фільтрі голими руками.
- ▶ Зачиняючи скобу-фіксатор, будьте обережні, щоб не затиснути руки й пальці.
- ▶ Бережіть пакувальні матеріали від дітей.
- ▶ Не дозволяйте дітям гратися з пакувальним матеріалом.
- ▶ Бережіть дрібні деталі від дітей.
- ▶ Не дозволяйте дітям гратися з дрібними деталями.

uk Як уникнути матеріальних збитків

- ▶ Виконуйте вказівки з чищення.
- ▶ Поверхні, які контактують з харчовими продуктами, слід чистити перед кожним користуванням.

Як уникнути матеріальних збитків

- ▶ Користуватися приладом без пере-рви можна максимум 10 хв. Після цього вимкніть прилад і дайте йому охолонути до кімнатної температури.
- ▶ Заборонено вмикати порожній прилад.
- ▶ Завжди тримайте основний блок приладу в сухості й пильнуйте, щоб на корпус не потрапляли рідини.
- ▶ Якщо сік підтік під чашу для соку, негайно витріть його вологою ганчіркою.
- ▶ Не вставляйте предмети, як-от черпаки, у завантажувальну горловину або корпус.
- ▶ Перед користуванням перевірте, чи немає в завантажувальній горловині й корпусі сторонніх предметів.
- ▶ Не обробляйте дуже твердих, волокнистих або крохмалистих продуктів, таких як цукрова тростина, банани, папай, авокадо, інжир або манго.
- ▶ Перед обробкою виймайте з продуктів кісточки (наприклад, зі слив і вишень), а також знімайте тверді шкірки (наприклад, з ананасів, кавунів, апельсинів і буряків).
- ▶ Обробляти заморожені або нестигли продукти заборонено.
- ▶ У жодному разі не обробляйте продукти, коли краплезахисний затвор закритий.
- ▶ Коли контейнер для м'якоті або контейнер для соку майже заповниться, перервіть обробку й спорожніть обидва контейнери.

Знайомство

Огляд

Після розпакування перевірте, чи комплект повний і чи не пошкодило якісь частини під час транспортування.
→ *Мал. 1*

1	Поворотний перемикач ¹
2	Зливний отвір
3	Краплезахисний затвор
4	Замкова скоба
5	Кабель живлення
6	Кабелетримач
7	Штовхач
8	Кришка з убудованою завантажувальною горловиною
9	Сітчастий фільтр із керамічними подрібнювальними лезами
10	Чаша для соку з носиком
11	Контейнер для м'якоті
12	Основний блок приладу
13	Кришка із сепаратором піни
14	Контейнер для соку

Поворотний перемикач

Налаштування	Застосування
0/off	Зупинення обробки й вимкнення приладу
1	Запуск обробки на низькій швидкості Підходить для м'яких продуктів із високою часткою соку, як-от кавуни, виноград, помідори, огірки, малина
MES401. 2	Середня швидкість Підходить для продуктів із незначною часткою соку, як-от м'які груші, абрикоси
MES400.	Висока швидкість

¹ Залежно від моделі

Налаштування	Застосування
2 MES401.	Підходить для твердих і жорстких продуктів, як-от
3	морква та яблука

Краплезахисний затвор

Краплезахисний затвор запобігає небажаному проливанню залишків соку й забрудненню робочої поверхні.



Перед обробкою до упору потягніть краплезахисний затвор угору, щоб сік безперешкодно потрапляв у контейнер для соку.

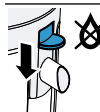

Після обробки до упору пересуньте краплезахисний затвор униз, щоб залишки соку не крапали на робочу поверхню.

Нотатка: У жодному разі не обробляйте продукти, коли краплезахисний затвор закритий.

Захист від увімкнення

Захист від увімкнення запобігає небажаному ввімкненню приладу.

Прилад можна запустити й застосовувати лише за наведених нижче умов.

- Чашу для соку, сітчастий фільтр і кришку встановлено належним чином.
- Скоба-фіксатор правильно закрита й зафіксована.

Експлуатація

Підготовка приладу

→ Мал. **2** - **7**

Вичавлювання соку з продуктів

Нотатки

- Обробляйте лише свіжі та стиглі фрукти й овочі. Недозрілі фрукти і овочі дуже швидко забивають фільтр.
- Перед обробкою ретельно помийте продукти.
- Великі продукти поріжте на шматки, щоб вони пройшли в завантажувальну горловину.

- Щоб збільшити вихід соку й не пошкодити прилад, не тисніть на штовхач надто сильно.
- Із citrusових треба знімати шкірку й прибирати цедру.
- Сік можна вичавлювати навіть із листочків і м'яких стебел, наприклад, листового салату й зелені.
- Консистенція яблучного соку залежить від використовуваного сорту яблук. Щоб яблучний сок повільніше набував коричневого забарвлення, додайте в нього кілька крапель лимонного соку.
- Використовуйте свіжий сік негайно, не зберігайте його. Смак і поживність свіжого соку швидко втрачаються.
- Коли контейнер для м'якоти або контейнер для соку майже заповниться, перервіть обробку й спорожніть обидва контейнери.

→ Мал. **8** - **14**

Завершення обробки

→ Мал. **15** - **19**

Огляд чищення

Одразу після користування очистьте всі деталі, щоб залишки не присихали.

- ▶ Не використовуйте засоби для очищення, що містять спирт.
- ▶ Не використовуйте загострені або металеві предмети.
- ▶ Не використовуйте жорсткі ганчірки або засоби для очищення.

Нотатки

- Попередньо почистьте сітчастий фільтр м'якою щіткою під проточною водою і промийте його.
- На пластмасових деталях, сітчастому фільтрі й керамічних подрібнювальних лезах можуть утворюватися кольорові плями, наприклад, у разі обробки моркви або буряка. Кольорові плями можна прибирати м'якою ганчіркою за допомогою кількох крапель олії.

uk Приклади рецептів

- Після чищення дайте всім деталям висохнути або насухо витріть їх м'якою серветкою.

Почистьте окремі деталі, як указано в таблиці.

→ Мал. 20

Приклади рецептів

Кавуново-йогуртовий смузі

Інгредієнти

- 200 г натурального йогурту
- 2 щіпки насіння ванілі на кінчику ножа
- 2 с. л. меду
- 400 г кавуна шматочками, без шкірки й насіння

Приготування

- Змішайте йогурт, ваніль і мед в однорідну масу й розподіліть на 4 склянки.
- Вичавіть сік зі шматків кавуна.
- Налийте сік на йогурт і прикрасьте шматочком кавуна.

Морквяний пиріг

Інгредієнти

- 4 яйця
- 4 с. л. теплої води
- 200 г цукру
- 100 г борошна
- 200—300 г дрібної моркви
- 200 г мелених лісових горіхів
- 1 ч. л. розпушувача тіста

Приготування

- Вичавлюйте сік із цілих морквинок на найвищій швидкості протягом 5 секунд.
- Зніміть і поставте наповнений контейнер для м'якоті. Дуже великі шматки моркви, що залишилися в контейнері для м'якоті, поріжте дрібніше.
- Сік не потрібен; його можна випити або використати для інших рецептів.
- 5 хвилин збивайте яйця з водою і цукром до пінного стану.
- Домішайте борошно, розпушувач тіста, лісові горіхи й 150—200 г морквяних вичавків.

- Помістіть тісто в рознімну форму діаметром 260 мм і 30—35 хвилин випікайте в прогрітій духовій шафі при температурі 180 °С.

Утилізація старих приладів

- ▶ Утилізуйте прилад екологічним способом.
Інформацію щодо актуальних способів утилізації можна отримати у продавця приладу або органів місцевого самоврядування.



Цей прилад марковано згідно положень європейської Директиви 2012/19/EU стосовно електронних та електроприладів, що були у використанні (waste electrical and electronic equipment - WEEE). Директивою визначаються можливості, які є дійсними у межах Європейського союзу, щодо прийняття назад та утилізації бувших у використанні приладів.

Сервісні центри

Ви можете отримати у нашому сервісному центрі оригінальні запасні частини, необхідні для функціонування та придатні для зберігання, протягом 10 років після випуску вашого пристрою на ринок.

За додатковою інформацією зверніться до нашої сервісної служби.

Для отримання детальної інформації про гарантійний термін та умови гарантії у вашій країні, будь ласка, використовуйте QR-код на вкладеному документі з інформацією про сервісні контакти та умови гарантії, зв'яжіться з нашою сервісною службою, вашим дилером або відвідайте наш веб-сайт. Виробник: "БСХ Хаузгерете ГмбХ" вул. Карл-Вері-Штрассе, 34, м. Мюнхен, 81739, Німеччина

Імпортер: ТОВ "БСХ Побутова Техніка", 03124, м.Київ, вул.Волноваська, 10/14 корп.Б, Україна

Ви можете знайти контактні дані сервісної служби за допомогою QR-

коду на документі з інформацією про сервісні контакти та гарантійні умови, який додається, або на нашому веб-сайті.

Інформацію згідно з регламентом (EU) 2023/826 можна знайти в мережі Інтернет за адресою www.bosch-home.com на сторінці виробу й сервісній сторінці вашого приладу в інструкціях з експлуатації і в додаткових документах.

Усунення несправностей

Прилад не запускає обробку або вимикається під час обробки.

Прилад знеструмлено.

- ▶ Перевірте, чи отримує прилад електроживлення.

Прилад не зібрано або не закрито належним чином.

- ▶ Перевірте, чи правильно встановлені чаша для соку, сітчастий фільтр і кришка, а також чи повністю закрита й зафіксована скоба-фіксатор.

Швидкість знижується, сік густішає, прилад сильно вібрує або сік виплескується з корпусу

Забився або вийшов з ладу сітчастий фільтр.

1. Якщо сітчастий фільтр забився, вийміть його й почистьте за допомогою щітки під проточною водою.
2. Якщо сітчастий фільтр має ознаки зносу й пошкодженень, невідкладно замініть сітчастий фільтр, щоб уникнути поломок.

Нотатка: У разі щоденного застосування міняти сітчастий фільтр слід щонайпізніше за 5 років. Новий сітчастий фільтр можна замовити в сервісній службі за артикульним номером 00757755.

Безопасность

- Внимательно прочитайте данное руководство.
- Сохраните инструкцию и информацию о приборе для дальнейшего использования или для передачи следующему владельцу.
- В случае обнаружения повреждений, связанных с транспортировкой, не подключайте прибор.

Используйте прибор только:

- с оригинальными частями и принадлежностями.
- для отжима сока из фруктов и овощей, например, яблок, груш, слив и вишни без косточек, томатов, моркови.
- под присмотром;
- для переработки количества продуктов и времени обработки, характерных для домашнего хозяйства;
- в бытовых условиях и в закрытых помещениях домашних хозяйств при комнатной температуре.
- на высоте не более 2000 м над уровнем моря.

После каждого применения, во время отъезда, перед сборкой, разборкой или очисткой, а также в случае неисправности обязательно отсоедините прибор от сети.

Этот прибор могут использовать лица с ограниченными физическими, сенсорными или умственными способностями или не имеющими достаточного опыта или знаний, если они находятся под присмотром или после получения указаний по безопасному использованию прибора и после того, как они осознали опасности, связанные с неправильным использованием.

Детям запрещено играть с прибором.

Очистку и обслуживание прибора запрещается выполнять детям.

Прибор нельзя использовать детям. Не допускайте детей к прибору и его сетевому проводу.

- ▶ Категорически запрещается эксплуатировать поврежденный прибор.
- ▶ Категорически запрещается эксплуатация прибора, поверхность которого имеет трещины или повреждена.
- ▶ Запрещается тянуть за сетевой кабель, чтобы отсоединить прибор от сети электропитания. Вынимайте из розетки вилку сетевого кабеля.
- ▶ В случае повреждения прибора или сетевого кабеля немедленно выньте вилку сетевого кабеля из розетки или отключите предохранитель в блоке предохранителей.
- ▶ Обратитесь в сервисную службу. → *Страница 96*

- ▶ При подключении прибора и его эксплуатации соблюдайте данные, приведенные на фирменной табличке.
- ▶ Ремонтировать прибор разрешается только квалифицированным специалистам.
- ▶ Для ремонта прибора можно использовать только оригинальные запчасти.
- ▶ Во избежание опасностей замена поврежденного сетевого кабеля данного прибора может быть выполнена только производителем или авторизованной им сервисной службой либо лицом, имеющим аналогичную квалификацию.
- ▶ Категорически запрещается погружать прибор в воду или помещать его в посудомоечную машину.
- ▶ Используйте прибор только в закрытом помещении.
- ▶ Не пользуйтесь прибором при слишком высокой температуре или влажности.
- ▶ Не используйте для очистки прибора пароочистители или очистители высокого давления.
- ▶ Ни в коем случае не допускайте контакта сетевого кабеля с горячими частями прибора или с источниками тепла.
- ▶ Ни в коем случае не допускайте контакта сетевого кабеля с острыми концами или кромками.
- ▶ Запрещается перегибать, заземлять или переоборудовать сетевой кабель.
- ▶ Никогда не ставьте прибор на горячие поверхности или рядом с ними.
- ▶ Не допускайте контакта рук, волос, одежды и других предметов с вращающимися деталями.
- ▶ Не опускайте руки в загрузочный ствол.
- ▶ Для подталкивания продуктов используйте только толкатель.
- ▶ Прибор можно использовать только в полностью собранном виде.
- ▶ Части прибора с трещинами или другими повреждениями, а также с неплотной посадкой должны быть заменены оригинальными частями.
- ▶ Не прикасайтесь к острыми лезвиям и кромкам в сетчатом фильтре голыми руками.
- ▶ Закрывая запорную скобу, следите за руками и пальцами.
- ▶ Не подпускайте детей к упаковочному материалу.
- ▶ Не позволяйте детям играть с упаковочным материалом.
- ▶ Не подпускайте детей к мелким деталям.
- ▶ Не позволяйте детям играть с мелкими деталями.

ru Предотвращение материального ущерба

- ▶ Соблюдайте указания по очистке.
- ▶ Поверхности, контактирующие с продуктами питания, следует очищать перед каждым использованием.

Предотвращение материального ущерба

- ▶ Не используйте прибор без перерыва дольше чем 10 мин. После этого выключите прибор и дайте ему остыть до комнатной температуры.
- ▶ Никогда не включайте прибор вхолостую.
- ▶ Блок двигателя всегда содержать в сухом состоянии и следить за тем, чтобы на корпус не попадали жидкости.
- ▶ Если сок попал под насадку для сока, то его следует сразу же удалить влажной тряпкой.
- ▶ Не вводите какие-либо предметы в загрузочный ствол или корпус, например, разливательную ложку.
- ▶ Перед использованием проверьте загрузочный ствол и корпус на наличие посторонних предметов.
- ▶ Не перерабатывайте особо твердые, волокнистые или крахмалистые продукты, например, сахарный тростник, бананы, папайю, авокадо, инжир, манго.
- ▶ Перед переработкой удалите из продуктов косточки, сердцевину или толстую кожуру, например, из ананасов, дынь, апельсинов, свеклы, слив, вишен.
- ▶ Запрещено перерабатывать замороженные или неспелые продукты.
- ▶ Не обрабатывайте продукты питания, если устройство «Капля-стоп» закрыто.
- ▶ Когда контейнер для мякоти или контейнер для сока почти заполнены, прервите переработку и опорожните оба контейнера.

Знакомство с прибором

Обзор

После распаковки проверьте все детали на отсутствие транспортных повреждений, а также комплектность поставки.

→ Рис. 1

1	Поворотный переключатель ¹
2	Диспенсер
3	Устройство «Капля-стоп»
4	Запорная скоба
5	Сетевой кабель
6	Держатель кабеля
7	Толкатель
8	Крышка со встроенным загрузочным стволом
9	Сетчатый фильтр с керамическими измельчающими лезвиями
10	Насадка для сока с приспособлением для слива
11	Контейнер для мякоти
12	Блок двигателя
13	Крышка с пеноотделителем
14	Контейнер для сока

Поворотный переключатель

Настройка Применение

0/off	Остановите переработку и выключить прибор
1	Запустите переработку на низкой скорости Подходит для мягких продуктов с высоким содержанием сока, напр., арбузов, винограда, помидоров, огурцов и малины
MES401. 2	Средняя скорость Подходит для продуктов с низким содержанием сока, например, мягких груш, абрикосов

¹ В зависимости от модели

**Настрой-
ка** **Применение**

MES400.	Высокая скорость
2	Подходит для твердых и прочных
MES401.	продуктов, таких как морковь,
3	яблоки

Устройство «Капля-стоп»

Устройство «Капля-стоп» предотвращает непреднамеренное вытекание остатков сока и загрязнение рабочей поверхности.



Перед переработкой оттяните устройство «Капля-стоп» до упора вверх, чтобы сок беспрепятственно стекал в контейнер для сока.

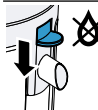

После переработки нажмите на устройство «Капля-стоп» до упора вниз, чтобы остатки сока не капали на рабочую поверхность.

Примечание: Не обрабатывайте продукты питания, если устройство «Капля-стоп» закрыто.

Блокировка включения

Блокировка включения препятствует нежелательному включению вашего прибора.

Прибор можно включить и использовать, только если выполнены указанные ниже условия.

- Насадка для сока, сетчатый фильтр и крышка установлены надлежащим образом.
- Запорная скоба правильно закрыта и зафиксирована.

Эксплуатация**Подготовка прибора к работе**

→ Рис. **2** - **7**

Выжимание сока из продуктов**Указания**

- Перерабатывайте только спелые овощи и фрукты. Недозрелые фрукты и овощи очень быстро забивают ситечко.
- Перед переработкой тщательно вымойте продукты.

- Порезьте большие продукты на кусочки, чтобы они прошли в загрузочный ствол.
- Для увеличения выхода сока и сохранения прибора в хорошем состоянии, оказывайте лишь легкое на толкатель.
- Очистите цитрусовые от кожуры и белой пленки.
- Листья и мягкие стебли также могут быть использованы для выжимания сока, например, листья салата или зелень.
- Консистенция яблочного сока зависит от используемого сорта яблок. Чтобы замедлить потемнение яблочного сока, добавьте несколько капель лимонного сока.
- Свежий сок употребляйте сразу же, не храня его. Вкус и питательная ценность свежего сока быстро теряются.
- Когда контейнер для мякоти или контейнер для сока почти заполнены, прервите переработку и опорожните оба контейнера.

→ Рис. **8** - **14**

Завершение обработки

→ Рис. **15** - **19**

Обзор очистки

Сразу после использования очищайте все части прибора, чтобы остатки продуктов не присыхали.

- ▶ Не используйте моющие средства, содержащие алкоголь или спирт.
- ▶ Не используйте металлические и остроконечные предметы, а также предметы с острыми кромками.
- ▶ Не применяйте грубую ткань или абразивные чистящие средства.

Указания

- Для предварительной очистки промойте и ополосните под проточной водой сетчатый фильтр с помощью мягкой щетки.
- На пластмассовых деталях, сетчатом фильтре и керамических измельчающих лезвиях может возникать цвет-

ru Примеры рецептов

ной налет, например, при переработке моркови или свеклы. Налет удаляется мягкой тряпкой с помощью капли растительного масла.

- После очистки все части просушите или протрите их мягкой матерчатой салфеткой.

Отдельные детали очищаются согласно таблице.

→ Рис. 20

Примеры рецептов

Арбузно-йогуртовый смузи

Ингредиенты

- 200 г натурального йогурта
- 2 щепотки семян ванили на кончике ножа
- 2 ст. л. меда
- 400 г кусочков арбуза без кожуры и косточек

Приготовление

- Йогурт, мякоть ванили и мед перемешать и разлить в 4 стакана.
- Выжать сок кусочков арбуза.
- Вылить сок сверху на йогурт и подавать с кусочком арбуза.

Морковный пирог

Ингредиенты

- 4 яйца
- 4 ст. л. теплой воды
- 200 г сахара
- 100 г муки
- 200–300 г азиатской моркови
- 200 г молотых лесных орехов
- 1 ч. л. пекарского порошка

Приготовление

- Выжать сок из всей азиатской моркови на максимальной скорости в течение 5 секунд.
- Вынуть и предоставить контейнер для мякоти. Измельчить крупные кусочки моркови в контейнере для мякоти.
- Сок не нужен, поэтому его можно подавать в качестве напитка или использовать для других рецептов.
- Яйца, воду и сахар взбивать в течение 5 минут до образования пены.

- Подмешать муку, пекарский порошок, лесные орехи и 150–200 г отжатых кусочков моркови.
- Заполнить тесто в разъемную форму диаметром 260 мм и выпекать в предварительно разогретой духовке при температуре 180 °С в течение 30–35 минут.

Утилизация старого бытового прибора

- ▶ Утилизируйте прибор в соответствии с экологическими нормами. Сведения о возможных способах утилизации можно получить в специализированном торговом предприятии, а также в районных или городских органах управления.



Данный прибор имеет отметку о соответствии европейским нормам 2012/19/EU утилизации электрических и электронных приборов (waste electrical and electronic equipment - WEEE).

Данные нормы определяют действующие на территории Евросоюза правила возврата и утилизации старых приборов.

Сервисная служба

В нашей сервисной службе вы можете заказать функционально значимые и доступные оригинальные запчасти в течение 10 лет с момента продажи вашего прибора.

За дополнительной информацией обращайтесь в нашу сервисную службу. Подробную информацию о гарантийном сроке и условиях гарантии в вашей стране можно получить, отсканировав QR-код в прилагаемой документации с информацией о сервисной службе и условиях гарантии, в нашей сервисной службе, у вашего дилера или на нашем веб-сайте.

Контактные данные сервисной службы можно получить, отсканировав QR-код в прилагаемой документации с инфор-

мацией о сервисной службе и условиях гарантии или на нашем веб-сайте.

Для доступа к контактам служб клиентского сервиса, вы также можете использовать данный QR код.
<https://www.bosch-home.ru>



Импортер/Организация, принимающая претензии по качеству: ТОО «BSH Home Appliances (БСХ Хоум Аплаянсэс)», 050040, Республика Казахстан, г. Алматы, Бостандыкский район, Микрорайон КОКТЕМ-1, дом 15А, 5 этаж

e-mail: ala-infokz@bshg.com

Срок службы устройства – 7 лет.

На территории Республики Казахстан, при обнаружении неисправности, звоните в сервисный контакт-центр 5454 (только для мобильных телефонов).

Сделано в Словении

Устранение неисправностей

Прибор не запускает переработку или выключается во время переработки.

Нет электропитания прибора.

- ▶ Проверьте, подается ли электропитание на ваш прибор.

Прибор неверно собран или закрыт.

- ▶ Проверьте, надлежащим ли образом установлены насадка для сока, сетчатый фильтр и крышка, а также полностью ли закрыта и зафиксирована запорная скоба.

Скорость снижается, сок становится более густым, прибор сильно вибрирует или сок выплескивается за корпус

Сетчатый фильтр забит или поврежден.

1. Если сетчатый фильтр забит, выньте сетчатый фильтр и очистите его под проточной водой с помощью щетки.
2. Если сетчатый фильтр имеет признаки износа или повреждения, незамедлительно замените его, чтобы избежать опасности поломки.

Примечание: При ежедневном применении рекомендуется заменять сетчатый фильтр не позднее чем через 5 лет. Новый сетчатый фильтр можно приобрести в сервисной службе по номеру 00757755.

⚠ الأمان

- اقرأ هذا الدليل بعناية.
- احتفظ بالدليل وبمعلومات المنتج لغرض الاستخدام اللاحق أو لتسليمها إلى المالك التالي.
- لا توصل الجهاز بالكهرباء في حالة وجود أضرار ناتجة عن عملية النقل.
- لا تستخدم الجهاز إلا:
 - مع الأجزاء والكماليات الأصلية.
 - لعصر الفاكهة والخضراوات (مثل التفاح والكمثرى والبرقوق والكرز منزوع البذر والطماطم والجزر.
 - تحت الإشراف.
 - لمعالجة الكميات ولفترات التشغيل المعتادة في الأغراض المنزلية.
 - في المنزل الخاص وفي الأماكن المغلقة من المحيط المنزلي في درجة حرارة الغرفة.
 - حتى ارتفاع يبلغ 2000 م فوق سطح البحر.
- يجب فصل الجهاز من مصدر الطاقة دائماً بعد كل استخدام أو في حالة عدم وجود مراقبة أو قبل التجميع أو التفكيك أو التنظيف أو في حالة ظهور أخطاء على الجهاز.
- يُسمح باستخدام هذا الجهاز من قِبَل الأشخاص الذين يعانون من نقص في القدرات الجسدية أو الحسية أو العقلية أو الأشخاص الذين لديهم قصور في الخبرة أو المعرفة شريطة أن يتم مراقبتهم أو توجيههم إلى كيفية الاستخدام الآمن للجهاز مع التأكد من إدراكهم للأخطار المرتبطة بذلك.
- لا يجوز للأطفال العبث بالجهاز.
- لا يجوز للأطفال تنظيف الجهاز أو إجراء أعمال الصيانة المنوطة بالمستخدم.
- لا يُسمح باستخدام الجهاز من قبل أطفال. يجب إبعاد الأطفال عن الجهاز وكابل التوصيل.
- ◀ لا تقم أبداً بتشغيل جهاز تالف.
- ◀ لا تشغل جهازاً ذا سطح مشقوق أو مكسور.
- ◀ لا تشد كابل الكهرباء المتصل بالشبكة كي تفصل الجهاز عن شبكة الكهرباء أبداً. انزع القابس الكهربائي من كابل الكهرباء دائماً.
- ◀ إذا كان الجهاز متضرراً أو كابل التوصيل بالشبكة تالفاً، فاسحب على الفور القابس الكهربائي لكابل التيار أو افصل المصهر الموجود في صندوق المصاهر.
- ◀ اتصل بخدمة العملاء. ←/الصفحة 102
- ◀ لا توصل الجهاز وتشغل إلا وفقاً للقيم الموضحة على لوحة الصنع.
- ◀ وحدهم أفراد الطاقم الفني المدربون من أجل ذلك يُسمح لهم بإجراء إصلاحات على الجهاز.

- ◀ لا يُسمح إلا باستخدام قطع الغيار الأصلية لإصلاح الجهاز.
- ◀ إذا كان كابل الكهرباء لهذا الجهاز متضرراً، يجب تغييره من قبل الجهة الصانعة أو مركز خدمة العملاء التابع لها أو من قبل فني مؤهل بشكل مماثل، وذلك لتجنب المخاطر.
- ◀ لا تغمر الجهاز أو كابل الكهرباء في الماء أو في غسالة الأواني.
- ◀ لا تستخدم الجهاز إلا في أماكن مغلقة.
- ◀ لا تعرّض الجهاز أبداً للحرارة والرطوبة الشديديتين.
- ◀ لا تستخدم أجهزة تنظيف بالضغط العالي أو أجهزة تنظيف بالبخار، كي تنظف الجهاز.
- ◀ لا تقم مطلقاً بوضع وصلة الشبكة في وضع تلامس مع أجزاء ساخنة من الجهاز أو مصادر حرارية.
- ◀ لا تقم مطلقاً بوضع وصلة الشبكة في وضع تلامس مع أسنان مدببة أو حواف حادة.
- ◀ لا تشني أو تسحق أو تغيّر وصلة الشبكة الكهربائية.
- ◀ لا تضع الجهاز أبداً على سطح ساخن أو بالقرب منه.
- ◀ اجرص على إبعاد الأيدي والشعر والملابس والأوعية الأخرى عن الأجزاء الدوّارة.
- ◀ لا تدخل يديك في منفذ التعبئة.
- ◀ لا تستخدم إلا الكباس لدفع المواد الغذائية إلى الداخل.
- ◀ لا تستخدم الجهاز إلا عند تركيب أجزائه بالكامل.
- ◀ الأجزاء التي يتضع بها وجود شقوق أو أضرار أخرى مميزة أو أنها غير مركبة بشكل صحيح، استبدلها بقطع غيار أصلية.
- ◀ لا تلمس الشفرات والحواف الحادة في وليجة المصفاة بيدين مجردتين أبداً.
- ◀ انتبه إلى يديك وأصابعك عند إغلاق حُطاف القفل.
- ◀ أبعد مواد التغليف عن تناول الأطفال.
- ◀ لا تدع الأطفال يلعبون بمواد التغليف للجهاز.
- ◀ أبعد الأجزاء الصغيرة عن تناول الأطفال.
- ◀ لا تدع الأطفال يلعبون بالأجزاء الصغيرة.
- ◀ اجرص على مراعاة إرشادات التنظيف.
- ◀ نظّف الأسطح التي تلامس المواد الغذائية قبل كل استخدام.

تجبُّب الأضرار المادية

- ◀ لا تُدخّل أغراضاً في منفذ التعبئة أو جسم الماكينة، من قبيل ملعقة الطهي.
- ◀ افحص منفذ التعبئة وجسم الماكينة للكشف عن الأجسام الغريبة قبل الاستخدام.
- ◀ لا تعالج أطعمة صلبة أو ليفية أو نشوية بشكل خاص، مثل قصب السكر، والموز، والبابايا، والأفوكادو، والتين، والمانجو.
- ◀ أزل قبل المعالجة أيّ بذور أو أنوية أو قشور سميكة من الأطعمة، مثل الأناناس
- ◀ لا تُشغّل الجهاز أبداً أطول من 10 دقائق دون انقطاع. أوقف الجهاز عن التشغيل بعدها ودعه يبرد إلى درجة حرارة الغرفة.
- ◀ لا تُشغّل أبداً دون وجود خليط.
- ◀ يجب الإبقاء على الجهاز الأساسيّ جافاً دائماً والتأكد من عدم وصول أي سائل إلى جسم الجهاز.
- ◀ إذا تسرب عصير أسفل صحن العصير، فامسحه سريعاً بقطعة قماش رطبة.

وضع الضبط	الاستخدام
MES400	سرعة عالية
2	مناسب للمواد الغذائية الصلبة
MES401	والمتماسكة، مثل الجزر والتفاح
3	

تجهيزة منع التنقيط

تحول تجهيزة منع التنقيط دون أن تتسبّب بقايا العصير بصورة غير مقصودة وتلوث سطح العمل.

قبل بدء عملية المعالجة، اجذب تجهيزة منع التنقيط إلى الأعلى لأقصى حد ممكن، حتى يتدفق العصير بمرية إلى حاوية العصير.	
--	---

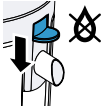
بعد انتهاء المعالجة، اضغط تجهيزة منع التنقيط إلى الأسفل لأقصى حد ممكن لمنع تساقط قطرات العصير على سطح العمل.	
--	---

ملاحظة: لا تعالج مواد غذائية أبدأً وتجهيزة منع التنقيط مغلقة.

التأمين ضد التشغيل الخاطئ

يحول التأمين ضد التشغيل الخاطئ دون تشغيل جهازك على نحو غير مرغوب.

لا يمكن تشغيل الجهاز واستعماله، إلا إذا تحققت الاشتراطات التالية.

- يجب أن يكون صحن العصير، ووليجة المصفاة والغطاء مُركبة بشكل صحيح.
- ذراع القفل مغلق ومُعسّق بصورة صحيحة.

الاستعمال

تحضير الجهاز

← الشكل 2 - 7

استخلاص العصير من المواد الغذائية

ملاحظات

- لا تعالج سوى الفاكهة والخضراوات الطازجة والناضجة؛ فالفاكهة والخضراوات غير الناضجة تسد المصفاة بسرعة كبيرة.
- اغسل المواد الغذائية جيداً قبل المعالجة.
- قطع المواد الغذائية الكبيرة إلى قطع، بحيث تناسب منفذ التعبئة.
- لزيادة كمية العصير والحفاظ على الجهاز، استخدم ضغطاً خفيفاً فقط باستخدام الكباس.
- قسّر الموالم وأزل الطبقة البيضاء.

والقرعيات والبرتقال والبنجر والفوخ والكرز.

- ▲ تجنب تحضير أطعمة مجمدة أو غير ناضجة.
- ▲ لا تعالج مواد غذائية أبدأً وتجهيزة منع التنقيط مغلقة.
- ▲ عندما تمتلئ حاوية لب الفاكهة أو حاوية العصير تقريباً، أوقف عملية المعالجة وأفرغ كلا الوعاءين.

التعرّف

عرض عام

بعد إخراج كافة القطع من أغلفتها تأكد من خلوها من أضرار النقل وعدم نقصان أيّ منها.

← الشكل 1

1	مفتاح دوار ¹
2	المصب
3	تجهيزة منع التنقيط
4	ذراع القفل
5	كابل الكهرباء
6	حامل الكابل
7	الكباس
8	غطاء بمنفذ تعبئة مدمج
9	وليجة المصفاة مع شفرات بشر خزفية
10	صحن العصير
11	حاوية لب الفاكهة
12	الجهاز الأساسي
13	غطاء مع فاصل رغوّة
14	حاوية العصير

مفتاح دوار

وضع الضبط	الاستخدام
off/0	إيقاف المعالجة وإطفاء الجهاز
1	بدء المعالجة عند سرعة منخفضة مناسب للمواد الغذائية اللينة ذات المحتوى العالي من العصير، مثل البطيخ والعنب والطماطم والخيار والتوت
MES401	سرعة متوسطة
2	مناسب للمواد الغذائية ذات المحتوى الأقل من العصير، مثل الكمثرى الطرية والمشمش

- التحضير
- قلب الزبادي ولب الفانيليا والعسل حتى يصعب المزيج ناعماً، ثم ورّعه على 4 كؤوس.
- اعصر قطع البطيخ.
- صبّ العصير على الزبادي وزينّ بقطعة بطيخ.

كعكة الجزر

- المكوّنات
- 4 بيضات
- 4 ملاعق كبيرة ماء دافئ
- 200 جم سكر
- 100 جم دقيق
- 200-300 جم جزر آسيا
- 200 جم بندق مطحون
- 1 ملعقة صغيرة من خميرة بيكنج بودر

التحضير

- استخلص العصير من ثمرات جزر آسيا الكاملة على أعلى سرعة في غضون 5 ثوانٍ.
- أزل حاوية لب الفاكهة وجهّزها. قطع أي قطع كبيرة جدّاً من الجزر إلى قطع أصغر بعض الشيء في حاوية لب الفاكهة.
- العصير غير مطلوب ويمكن تقديمه كمشروب أو استخدامه في وصفات أخرى.
- اخفق البيض والماء والسكر في غضون 5 دقائق حتى تنتج رغوة.
- أضف الدقيق، والبيكنج باودر، والبندق، و150-200 جرام من عصير قطع الجزر.
- صبّ العجين في قالب كعك ذي قاعدة قابلة للفصل بقطر 260 مم، وأخبره في فرن مُسخن مسبقاً على حرارة 180 ° درجة مئوية لمدة 30-35 دقيقة.

التخلص من الجهاز القديم

- تخلّص من الجهاز بطريقة لا تضر بالبيئة. يمكنك الحصول على المعلومات الخاصة بأحدث سبل التخلص من المخلفات لدى تاجرك المتخصص أو لدى إدارة البلدية في المدينة التي تتبع لها.

هذا الجهاز مطابق للمواصفة الأوروبية 2012/19/المجموعة الاقتصادية الأوروبية الخاصة بالأجهزة الكهربائية والإلكترونية القديمة (waste electrical and electronic equipment - WEEE). وهذه المواصفة تحدد الإطار العام لقواعد تسري في جميع دول الاتحاد الأوروبي بخصوص استعادة الأجهزة القديمة وإعادة استغلالها.



- يمكن أيضاً عصر الأوراق والسيقان الرقيقة، مثل الخضراوات الورقية أو الأعشاب.
- يتعلّق قوام عصير التفاح بنوع التفاح المُستخدَم. لإبطاء اسمرار عصير التفاح، أضف بضع قطرات من عصير الليمون.
- استخدم العصير الطازج فوراً ولا تُخزّنه. تُفقد نكهة العصير الطازج وقيمته الغذائية بسرعة.
- عندما تمتلئ حاوية لب الفاكهة أو حاوية العصير تقريباً، أو قف عملية المعالجة وأفرغ كلا الوعاءين.

← الشكل 8 - 14

إنهاء المعالجة

← الشكل 15 - 19

نظرة عامة على التنظيف

نظّف كافة الأجزاء على الفور بعد الاستخدام، حتى لا تجف البقايا.

- لا تستخدم مواد تنظيف محتوية على الكحول أو الإيثانول.
- لا تستخدم أي أغراض معدنية حادة أو مدببة.
- لا تستخدم أية فوط أو مواد تنظيف خادشة.

ملاحظات

- للتنظيف المسبق، نظّف وليجة المصفاة بفرشاة رقيقة تحت الماء الجاري، ثم اشطفها.
- يمكن أن تحدث تغيّرات لونية في الأجزاء البلاستيكية وفي وليجة المصفاة وفي شفرات البشر الخزفية، مثلاً عند معالجة الجزر أو الشمندر. أزل التغيّرات اللونية باستخدام قطعة قماش ناعمة وبعض قطرات زيت الطعام.
- اترك جميع الأجزاء تجف بعد التنظيف أو جففها باستخدام قطعة قماش ناعمة.
- نظّف الأجزاء المفردة كما هو مبين في الجدول.

← الشكل 20

وصفات مقترحة

سموثي الزبادي بالبطيخ

المكوّنات

- 200 جم زبادي طبيعي
- نثران من لب الفانيليا
- ملعقتان كبيرتان من العسل
- 400 جرام من قطع البطيخ، مقشرة ومنزوعة البذور

خدمة العملاء

يمكنك الحصول من خدمة العملاء لدينا على قطع غيار أصلية ذات صلة بالأداء الوظيفي وقابلة للتخزين حتى 10 أعوام بعد تسويق جهازك.

للمزيد من المعلومات، يُرجى التواصل مع خدمة العملاء لدينا.

وللحصول على معلومات تفصيلية عن فترة الضمان وشروط الضمان في بلدك، يُرجى استخدام رمز الاستجابة السريعة الموجود على المستند المرفق بشأن جهات اتصال الخدمة وشروط الضمان، أو الاتصال بخدمة العملاء أو الموزع لديك أو زيارة موقعنا الإلكتروني.

ويمكن الحصول على بيانات الاتصال بخدمة العملاء عبر رمز الاستجابة السريعة الموجود على المستند المرفق بشأن جهات اتصال الخدمة وشروط الضمان أو على موقعنا الإلكتروني.

التغلب على الاختلالات

الجهاز لا يبدأ عملية المعالجة أو ينطفئ أثناء عملية المعالجة.

الجهاز غير متصل بالكهرباء.

◀ تحقق مما إذا كان جهازك مُزوّدًا بالكهرباء.

الجهاز غير مُجمّع أو مُغلق بشكل صحيح.

◀ تأكد من أن صحن العصير، ووليجة المصفاة والغطاء مُركّبة بشكل صحيح، وأن ذراع القفل مُغلق تمامًا ومُعتسّق.

السرعة تنخفض، أو العصير يصبح أكثر كثافة، أو الجهاز يهتز بشكل مفرط، أو العصير ينسكب على جسم الجهاز

وليجة المصفاة مسدودة أو متضررة.

1. إذا كانت وليجة المصفاة مسدودة، فانتزعها ونظفها تحت الماء الجاري باستخدام فرشاة.

2. إذا ظهرت على وليجة المصفاة علامات تآكل أو تلفيات، فاستبدلها فورًا لتجنّب خطر انكسارها.

ملاحظة: استبدل وليجة المصفاة بعد

5 سنوات كحد أقصى من الاستخدام اليومي. تتوفر وليجة مصفاة جديدة تحت رقم الطلب 00757755 لدى خدمة العملاء.



Many thanks for choosing a Bosch home appliance!

Register your new appliance now on MyBosch and benefit directly from:

- **Expert advice and tips to make the most of your appliance**
- **Options for warranty extension**
- **Discounts on spare parts and accessories**
- **Digital information for use and all appliance data to hand**
- **Easy access to Bosch Home Appliance Service**

Simple to register, free of charge – including on mobile devices:

www.bosch-home.com/welcome

BOSCH
HOME APPLIANCES
SERVICE

Need some help? You can find it here.

Expert advice on your Bosch home appliances, help with problems or repairs by professionals from Bosch.

Discover all the different ways Bosch can assist you:

www.bosch-home.com/service

The contact details of all countries are listed in the attached service directory.

BSH Hausgeräte GmbH
Carl-Wery-Straße 34
81739 München, GERMANY
www.bosch-home.com

A Bosch Company

Valid within Great Britain:
Imported to Great Britain by
BSH Home Appliances Ltd.
Grand Union House
Old Wolverton Road
Wolverton, Milton Keynes
MK12 5PT
United Kingdom



8001379399 (060211)

de, en, fr, it, nl, da, no, sv, fi, es, pt, el, tr, pl, uk, ru, ar