



**BOSCH**



**Зареєструйте**  
свій новий прилад в  
MyBosch та безкоштовно  
скористайтеся такими  
перевагами:  
**[bosch-home.com/  
welcome](https://bosch-home.com/welcome)**

# Холодильник-морозильник

**KGN76..**

**[uk]** Керівництво з експлуатації



Додаткову інформацію і пояснення можна знайти онлайн.  
Зіскануйте QR-код на титульній сторінці.



## Зміст

<b>1 Безпека</b> .....	<b>3</b>	<b>7 Основні відомості про користування</b> .....	<b>15</b>
1.1 Загальні вказівки .....	3	7.1 Увімкнення приладу .....	15
1.2 Використання за призначенням .....	3	7.2 Вказівки з експлуатації .....	15
1.3 Обмеження кола користувачів .....	3	7.3 Вимкніть прилад .....	15
1.4 Безпечне транспортування .....	4	7.4 Встановлення температури .....	15
1.5 Безпечне встановлення .....	4	<b>8 Додаткові опції</b> .....	<b>16</b>
1.6 Безпечне користування .....	5	8.1 Охолодження з функцією «Супер» .....	16
1.7 Пошкоджений прилад .....	7	8.2 Заморожування з функцією «Супер» .....	16
<b>2 Як запобігти матеріальним збиткам</b> .....	<b>8</b>	8.3 Режим відпустки .....	17
<b>3 Охорона довкілля й екологічне користування</b> .....	<b>8</b>	8.4 Енергоощадний режим .....	17
3.1 Утилізація упаковки .....	8	8.5 Режим збереження свіжості .....	17
3.2 Заощадження енергії .....	9	<b>9 Попереджувальний сигнал</b> .....	<b>17</b>
<b>4 Установлення й підключення</b> .....	<b>9</b>	9.1 Сигнал попередження про відчинені дверцята .....	17
4.1 Обсяг постачання .....	9	9.2 Сигнал попередження про недопустиму температуру .....	18
4.2 Вимоги до місця встановлення .....	10	<b>10 Холодильне відділення</b> .....	<b>18</b>
4.3 Монтаж приладу .....	10	10.1 Поради щодо зберігання продуктів у холодильному відділенні .....	18
4.4 Підготовка приладу до першого використання .....	10	10.2 Температурні зони в холодильному відділенні .....	19
4.5 Підключення приладу до електромережі .....	10	<b>11 Морозильна камера</b> .....	<b>19</b>
<b>5 Знайомство</b> .....	<b>11</b>	11.1 Заморожувальна здатність .....	19
5.1 Прилад .....	11	11.2 Максимальне використання площі морозильної камери .....	19
5.2 Панель управління .....	12	11.3 Поради щодо зберігання продуктів у морозильній камері .....	19
<b>6 Устаткування</b> .....	<b>13</b>	11.4 Поради щодо заморожування свіжих продуктів .....	20
6.1 Полиця .....	13	11.5 Термін зберігання заморожених продуктів при $-18^{\circ}\text{C}$ .....	20
6.2 Контейнер під закуски .....	13	11.6 Способи розморожування заморожених продуктів .....	20
6.3 Контейнер для зберігання .....	13	<b>12 Розморожування</b> .....	<b>21</b>
6.4 Контейнер для фруктів та овочів з регулятором вологості .....	13		
6.5 Контейнер для масла та сиру .....	14		
6.6 Полиця у дверях .....	14		
6.7 Приладдя .....	14		

12.1 Розморожування у холодильному відділенні .....	21	14.1 Порушення електропостачання .....	27
12.2 Розморожування в морозильній камері .....	21	14.2 Виконання самоперевірки приладу .....	27
<b>13 Чищення та догляд .....</b>	<b>21</b>	<b>15 Зберігання й утилізація .....</b>	<b>28</b>
13.1 Підготовка приладу до очищення .....	21	15.1 Виведення приладу з експлуатації .....	28
13.2 Чищення приладу .....	21	15.2 Утилізація старих приладів ....	28
13.3 Виймання елементів устаткування .....	22	<b>16 Сервісні центри .....</b>	<b>28</b>
<b>14 Усунення несправностей .....</b>	<b>23</b>	16.1 Номер виробу (E-Nr.) і заводський номер (FD) .....	29
		<b>17 Технічні характеристики .....</b>	<b>29</b>



## 1 Безпека

Дотримуйтеся наступних правил техніки безпеки.

### 1.1 Загальні вказівки

- Будь ласка, уважно прочитайте цю інструкцію.
- Збережіть інструкцію й інформацію про прилад для пізнішого користування або для наступного власника приладу.
- Не підключайте прилад, якщо його пошкоджено під час транспортування.

### 1.2 Використання за призначенням

Користуйтеся приладом лише за таких умов:

- для охолодження й заморожування продуктів, а також для приготування кубиків льоду.
- у приватних домогосподарствах і в закритих приміщеннях побутового призначення.
- на висоті щонайбільше 2000 м над рівнем моря.

### 1.3 Обмеження кола користувачів

Діти віком від 8 років, а також особи з обмеженими фізичними, сенсорними або розумовими здібностями чи з браком досвіду та/або знань можуть користуватися цим приладом тільки під наглядом або після отримання вказівок із безпечного користування приладом і після того, як вони усвідомили можливі пов'язані з цим небезпеки.

Дітям заборонено гратися з приладом.

Дітям заборонено чистити й обслуговувати прилад без нагляду дорослих.

## 1.4 Безпечне транспортування

### **⚠ ПОПЕРЕДЖЕННЯ – Небезпека травмування!**

Прилад важкий — піднімати його небезпечно для здоров'я.

- ▶ Ніколи не піднімайте прилад самотужки.

## 1.5 Безпечне встановлення

### **⚠ ПОПЕРЕДЖЕННЯ – Небезпека ураження електричним струмом!**

Монтаж, виконаний неналежним чином, може становити небезпеку для користувача.

- ▶ Прилад дозволено підключати до електромережі й експлуатувати лише відповідно до даних, зазначених на заводській таблиці.
  - ▶ Прилад можна підключати до електромережі змінного струму тільки через заземлену розетку, змонтовану згідно з чинними нормами.
  - ▶ Заземлювальний провід електричної системи оселі має бути прокладений згідно з чинними нормами.
  - ▶ Забороняється використання приладу в приміщеннях, де електрична мережа не обладнана заземлювальним проводом.
  - ▶ В жодному разі не підключайте прилад до зовнішнього розподільного пристрою для живлення, наприклад, таймера або пульта дистанційного керування.
  - ▶ Якщо пристрій встановлено, до мережевого штекера мережного кабелю повинен бути забезпечений вільний доступ, або, якщо це неможливо, у стаціонарно змонтованій електричній системі потрібно встановити роз'єднувач відповідно до місцевих технічних умов.
  - ▶ Установлюючи прилад, пильнуйте, щоб не перетиснути й не пошкодити кабель живлення.
- Пошкоджена ізоляція кабелю живлення — джерело небезпеки.
- ▶ Не допускайте контакту кабелю живлення з джерелами тепла.

**⚠ ПОПЕРЕДЖЕННЯ – Небезпека вибуху!**

Якщо вентиляційні отвори приладу перекриті, у разі негерметичності холодильного контуру може утворитися легкозаймиста газоповітряна суміш.

- ▶ Не перекривайте вентиляційні отвори в корпусі пристрою або в монтажному корпусі.

**⚠ ПОПЕРЕДЖЕННЯ – Небезпека пожежі!**

Застосовувати подовжений кабель живлення й недозволені адаптери небезпечно.

- ▶ Не застосовуйте подовжувачі або багатомісні розетки.
- ▶ Застосовуйте лише адаптери, які дозволив виробник.
- ▶ Якщо шнур живлення є коротким і немає довшого шнура живлення, зверніться до професійної електромайстерні, щоб адаптувати місце монтажу вдома.

Рухомі багатомісні розетки або переносні блоки живлення можуть перегріватися і стати причиною пожежі.

- ▶ Не розміщуйте рухомі багатомісні розетки або переносні блоки живлення на задній стороні приладу.

**1.6 Безпечне користування****⚠ ПОПЕРЕДЖЕННЯ – Небезпека ураження електричним струмом!**

Рідина, що витекла, може спричинити ураження електричним струмом.

- ▶ Використовуйте прилад лише в закритих приміщеннях.
- ▶ Бережіть прилад від високої температури й вологи.
- ▶ Не можна чистити прилад за допомогою парового або високо-тискового приладу.

**⚠ ПОПЕРЕДЖЕННЯ – Небезпека удущення !**

Діти можуть натягти пакувальні матеріали собі на голову або загорнутися в них і задихнутися.

- ▶ Бережіть пакувальні матеріали від дітей.
- ▶ Не дозволяйте дітям гратися з пакувальним матеріалом.

Діти можуть удихнути чи проковтнути дрібні деталі й унаслідок цього задихнутися.

- ▶ Бережіть дрібні деталі від дітей.
- ▶ Не дозволяйте дітям гратися з дрібними деталями.

### **⚠ ПОПЕРЕДЖЕННЯ – Небезпека вибуху!**

Якщо контур холодоагенту пошкоджений, легкозаймистий холодоагент може витекти і спричинити вибух.

- ▶ Для прискорення розморожування використовуйте лише механічні пристрої або засоби, рекомендовані виробником.
- ▶ Відокремлюйте заморожені продукти тупим предметом, наприклад дерев'яною ручкою ложки.

Продукти, що містять горючі гази та вибухові речовини, можуть вибухнути, наприклад, аерозольні балони.

- ▶ Не зберігайте в приладі продукти, що містять горючі гази або вибухонебезпечні речовини.

### **⚠ ПОПЕРЕДЖЕННЯ – Небезпека пожежі!**

Електричні прилади (наприклад, нагрівачі або морозивниці) можуть спричинити пожежу.

- ▶ Не використовуйте електричні прилади всередині приладу.

### **⚠ ПОПЕРЕДЖЕННЯ – Небезпека травмування!**

Посудини з газованими напоями можуть тріснути.

- ▶ Морозильна камера не призначена для зберігання емностей із газованими напоями.

Можливе травмування очей в результаті витоку легкозаймистого холодоагенту і шкідливих газів.

- ▶ Бережіть труби холодильного контуру, а також ізоляцію від пошкоджень.

Прилад може перекинутися.

- ▶ Не ставайте та не спирайтеся на опорну частину, висувні полиці або дверцята приладу.

### **⚠ ПОПЕРЕДЖЕННЯ – Небезпека опіків!**

Окремі частини зворотного боку приладу нагріваються під час роботи.

- ▶ Не торкайтесь розпечених деталей.

### **⚠ ПОПЕРЕДЖЕННЯ – Небезпека обмороження !**

Контакт із замороженими продуктами і холодними поверхнями може призвести до травми від холоду.

- ▶ Категорично заборонено класти до рота заморожені продукти, щойно вийняті з морозильної камери.
- ▶ Уникайте довготривалого контакту шкіри із замороженими продуктами, льодом і поверхнями в морозильній камері.

**⚠ ОБЕРЕЖНО – Небезпека шкоди здоров'ю!**

Щоб уникнути забруднення продуктів, необхідно дотримуватися наступних інструкцій.

- ▶ Якщо дверцята відкриті протягом тривалого часу, у відділеннях приладу може значно підвищуватися температура.
- ▶ Регулярно очищуйте поверхні, які можуть контактувати з продуктами і відкритими дренажними системами.
- ▶ Сире м'ясо та рибу зберігайте у відповідних контейнерах у холодильнику так, щоб вони не торкалися інших продуктів і не капали на них.
- ▶ Якщо холодильник/морозильна камера залишатиметься порожнім протягом тривалого часу, вимкніть його, розморозьте, очистіть і залиште дверцята відкритими, щоб запобігти появі цвілі.

Елементи приладу, виготовлені з металу або які виглядають металевими, можуть містити алюміній. При контакті кислих продуктів з алюмінієм іони алюмінію можуть бути перенесені у продукти харчування.

- ▶ Не вживайте забруднені продукти.

**1.7 Пошкоджений прилад****⚠ ПОПЕРЕДЖЕННЯ – Небезпека ураження електричним струмом!**

Пошкоджений прилад або пошкоджений мережний кабель — джерело небезпеки.

- ▶ Ніколи не користуйтеся пошкодженим приладом.
- ▶ Не тягніть за мережний кабель, щоб від'єднати прилад від мережі. Завжди тягніть тільки за мережний штекер мережного кабелю.
- ▶ Якщо прилад або мережний кабель пошкоджений, негайно від'єднайте мережевий штекер розподільного блока або вимкніть запобіжник у розподільному блоці.
- ▶ Зателефонуйте до сервісної служби. → *Сторінка 28*

Ремонтні роботи, виконані неналежним чином, можуть становити небезпеку для користувача.

- ▶ Ремонтувати прилад дозволено тільки фахівцям.
- ▶ Для ремонту приладу дозволяється використовувати лише оригінальні запчастини.

**uk** Як запобігти матеріальним збиткам

- ▶ Щоб уникнути небезпек, у разі пошкодження кабелю живлення цього приладу його заміну має виконувати виробник, сервісний центр або особа з відповідною кваліфікацією.

### **⚠ ПОПЕРЕДЖЕННЯ – Небезпека пожежі!**



Пошкодження труб може призвести до витoku і займання легкозаймистого холодоагенту і шкідливих газів.

- ▶ Уникайте контакту з вогнем та джерелами займання поблизу приладу.
- ▶ Провітріть приміщення.
- ▶ Вимкніть прилад. → *Сторінка 15*
- ▶ Вийміть штепсельну вилку кабелю живлення з розетки або вимкніть запобіжник на електричному щиті.
- ▶ Зателефонуйте до сервісної служби. → *Сторінка 28*

---

## **2 Як запобігти матеріальним збиткам**

### **УВАГА**

Через нахил коліщаток приладу при його переміщенні може пошкодитися підлога.

- ▶ Транспортуйте прилад а допомогою вантажного візка.
- ▶ Під час переміщення приладу використовуйте захист підлоги та рухайтесь прямим маршрутом.

Якщо сідати та вставати на прилад, цоколь, висувні елементи і дверцята, це може призвести до пошкодження приладу.

- ▶ Не ставайте та не спирайтеся на прилад, цоколь, висувні полиці або дверцята приладу.

Внаслідок забруднення олією або жиром пластмасові елементи та ущільнення дверцят можуть стати пористими.

- ▶ Не допускайте забруднення пластмасових елементів і ущільнення дверцят олією або жиром.

Частини приладу, виготовлені з металу або які мають вигляд металу, можуть містити алюміній. При контакті з продуктами, що містять кислоту відбувається корозія алюмінію та зміна кольору.

- ▶ Зберігайте продукти у приладі лише упакованими.

При митті елементів устаткування та приладдя в посудомийній машині вони можуть деформуватися або змінити колір.

- ▶ Забороняється мити елементи оснащення та приладдя у посудомийній машині.

---

## **3 Охорона довкілля й ощадливе користування**

### **3.1 Утилізація упаковки**

Пакувальні матеріали екологічно безпечні і можуть використовуватися повторно.

- ▶ Окремі складники потрібно розсортувати й утилізувати роздільно.

### 3.2 Заощадження енергії

Якщо ви будете виконувати ці вказівки, прилад споживатиме менше електроенергії.

#### Вибір місця встановлення

- Бережіть прилад від прямого потрапляння сонячних променів.
- Встановлюйте прилад якомога далі від радіаторів опалення, плит та інших джерел тепла:
  - Дотримуйтеся відстані 30 мм до електричних та газових плит.
  - Дотримуйтеся відстані 300 мм до печей на рідкому або твердому паливі.
- Залишайте невелику відстань від бічної стінки.
- Не закривайте і не перекривайте зовнішні вентиляційні отвори.

#### Заощадження електроенергії при використанні

**Нотатка:** Розташування елементів оснащення не впливає на споживання енергії приладом.

- Відкривайте прилад лише на короткий час і обережно його зачиняйте.
- Не закривайте і не перекривайте внутрішні вентиляційні отвори або зовнішні вентиляційні отвори.
- Придбані харчові продукти слід транспортувати в сумці-холодильнику та якнайшвидше класти в прилад.
- Перед встановленням на зберігання дайте продуктам і напоям охолонути.
- Заморожені продукти для розморожування слід класти в холодильне відділення, щоб холод від них не марнувався.

- Завжди залишайте місце між продуктами й задньою стінкою приладу.

#### Панель керування режиму енергозбереження

Коли прилад не використовується, панель керування автоматично переходить в режим енергозбереження. У режимі енергозбереження панелі керування зменшується яскравість панелі керування та світиться світлодіодна рейка.

Як тільки ви натискаєте на панель керування або відчиняєте дверцята, режим енергозбереження деактивується.

Ви можете вимкнути світлодіодну рейку, перш ніж увімкнути режим енергозбереження панелі керування. → *Сторінка 9*

#### Увімкнення світлової панелі

- ▶ Натисніть та утримуйте протягом 3 секунд **2° + 8°**, доки не пролунає звуковий сигнал.

#### Вимкнення світлової панелі

- ▶ Натисніть та утримуйте протягом 3 секунд **2° + 8°**, доки не пролунає звуковий сигнал.

## 4 Установлення й підключення

### 4.1 Обсяг постачання

Перевірте після розпаковування всі деталі на предмет можливого пошкодження під час транспортування, а також комплектність поставки. У разі наявності претензій зверніться до продавця приладу або до нашого сервісного центру → *Сторінка 28*.

В комплект входять:

- Підлоговий прилад

## uk Установлення й підключення

- Устаткування та приладдя<sup>1</sup>
- Інструкція з монтажу
- Інструкція з експлуатації
- Перелік сервісних служб
- Гарантійний талон<sup>2</sup>
- Наклейка з інформацією про енергоспоживання
- Інформація про споживання електроенергії та рівень шуму

## 4.2 Вимоги до місця встановлення

### ПОПЕРЕДЖЕННЯ – Небезпека вибуху!

У занадто тісному приміщенні при витоку холодоагенту може утворитися вибухова повітряно-газова суміш.

- ▶ Встановлюйте прилад лише у приміщенні площею щонайменше 1 м<sup>3</sup> на 8 г холодоагенту. Кількість холодоагенту зазначена на фірмовій табличці.

→ "Прилад", Мал. **1/5**

Сторінка 12

Вага приладу залежно від моделі може становити до 100 кг.

Щоб витримати вагу приладу, поверхня має бути достатньо стабільною.

Поверхня повинна бути рівною.

Цей охолоджувальний прилад призначений для використання при температурі навколишнього середовища від 10 °C до 43 °C.

У межах допустимого діапазону температури прилад має повну роботоздатність.

Якщо ви експлуатуєте прилад в приміщенні з більш низькою температурою, небезпека пошкодження приладу не з'являється лише за умови, якщо температура не опускається нижче 5 °C.

## Встановлення приладів один над або під іншим і поруч один з одним

Якщо потрібно розташувати 2 охолоджувальних пристрої один над одним або поруч один з одним, необхідно залишити між ними відстань щонайменше 150 мм. Для окремих приладів можливе встановлення без дотримання мінімальної відстані. Дізнайтеся цю інформацію у спеціалізованому магазині або у проектувальника кухні.

## 4.3 Монтаж приладу

- ▶ Встановіть прилад відповідно до вимог посібника з монтажу, що додається.

## 4.4 Підготовка приладу до першого використання

1. Вийміть інформаційні матеріали.
2. Зніміть захисну плівку і транспортні кріплення, такі як клейка стрічка і картон.
3. Перед першим використанням очистіть прилад. → Сторінка 21

## 4.5 Підключення приладу до електромережі

1. Штепсельну вилку кабелю живлення вставте в розетку неподалік від приладу.  
Приєднувальні параметри приладу наведено на заводській табличці.  
→ "Прилад", Мал. **1/5**  
Сторінка 12
2. Перевірте, чи міцно вставлено штекер у розетці.
- ✓ Тепер прилад готовий до експлуатації.

<sup>1</sup> Залежно від комплектації приладу

<sup>2</sup> Не в усіх країнах

## 5 Знайомство

### 5.1 Прилад

Тут можна познайомитися зі складниками приладу.

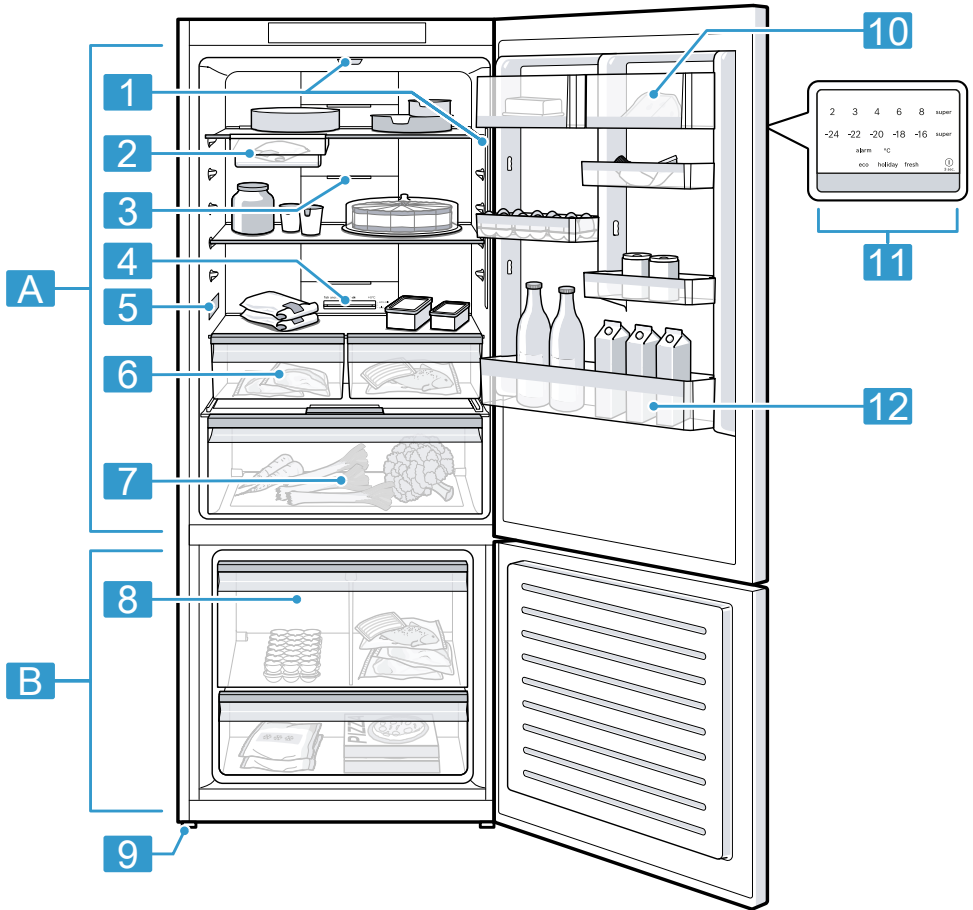

#### 1

Устаткування та розмір вашого приладу можуть відрізнятися від зображених.

**A** Холодильне відділення  
→ Сторінка 18

**B** Морозильна камера  
→ Сторінка 19

**1** Освітлення

2	Контейнер під закуски → Сторінка 13 <sup>1</sup>
3	Внутрішній вентиляційний отвір
4	Регулятор температури (відділення для зберігання) → Сторінка 15
5	Заводська табличка → Сторінка 29
6	Контейнер для зберігання → Сторінка 13

7	Контейнер для фруктів та овочів з регулятором вологості → Сторінка 13
8	Контейнер для заморожених продуктів → Сторінка 23
9	Гвинтова ніжка
10	Контейнер для масла та сиру → Сторінка 14 <sup>1</sup>
11	Панель управління → Сторінка 12
12	Полиця у дверях для великих пляшок → Сторінка 14

## 5.2 Панель управління

За допомогою панелі управління можна налаштувати функції приладу й одержувати інформацію про його робочий стан.

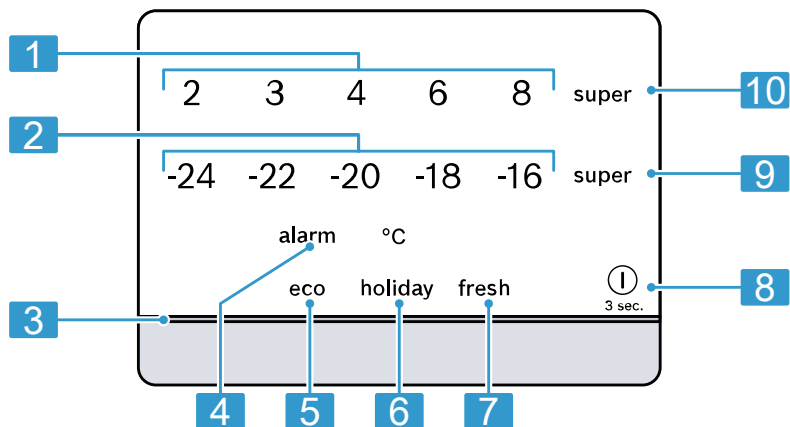

### 2

1	Відображення заданої температури холодильного відділення в °C.
2	Відображення заданої температури морозильної камери в °C.
3	Світлова панель дає візуальний зворотний зв'язок.

4	alarm вимикає звуковий сигнал.
5	eco Вмикає/вимикає енергоощадний режим.
6	holiday Увімкнення/вимкнення режиму відпустки.
7	fresh Увімкнення/вимкнення режиму свіжості.

<sup>1</sup> Залежно від комплектації приладу

**8** Ⓞ 3 сек. Увімкнення/вимкнення приладу.

**9** super (морозильна камера) Увімкнення/вимкнення Заморожування з функцією «Супер».

super (холодильне відділення)  
**10** Увімкнення/вимкнення Охолодження з функцією «Супер».

## 6 Устаткування.

Комплектація приладу залежить від моделі.

### 6.1 Полиця

Якщо потрібно переставити полиці, вийміть їх і переставте на інше місце. → "Виймання полиць", *Сторінка 22*

### 6.2 Контейнер під закуски

Зберігайте у контейнері під закуски запаковані продукти або невеликі снеки.

Можна вийняти контейнер під закуски. Для цього контейнер необхідно припідняти та витягти. Кріплення контейнера під закуски можна пересувати.

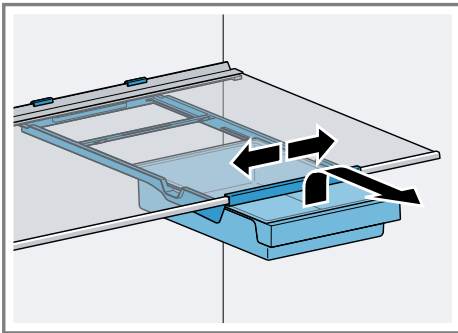

### 6.3 Контейнер для зберігання

У контейнері для зберігання підтримується нижча температура, ніж у холодильному відділенні. Температура тут інколи може опускатися нижче 0 °C. Щоб температура в контейнері для зберігання була близько 0 °C,

встановіть температуру холодильного відділення 2 °C. → *Сторінка 15*  
 Встановлюйте нижчу температуру у контейнері для зберігання продуктів, які швидко псуються, наприклад, риби, м'яса і ковбасних виробів.

### 6.4 Контейнер для фруктів та овочів з регулятором вологості

Зберігайте свіжі фрукти і овочі без упаковки в контейнері для овочів і фруктів.

Накрийте нарізані фрукти та овочі або зберігайте їх у герметичній упаковці.

За допомогою регулятора вологості можна змінювати вологість повітря в контейнері для фруктів та овочів. Завдяки цьому можна зберігати свіжі фрукти та овочі довше порівняно зі звичайним способом зберігання.

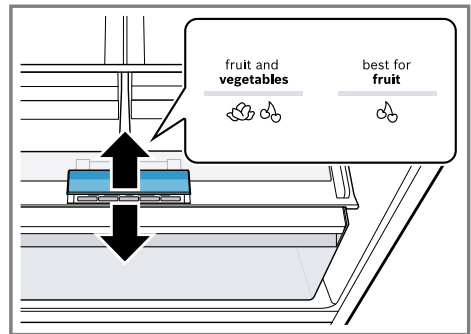

Вологість повітря в контейнері для фруктів та овочів можна регулювати залежно від різновиду та кількості

## uk Устаткування.

зкладених продуктів, посунувши регулятор вологості:

- Пересуньте всередину для низької вологості ☞ при зберіганні переважно фруктів, змішаному або високому завантаженні.
- Пересуньте назовні для високої вологості повітря ☞☞ при зберіганні переважно овочів та низькому завантаженні.

Залежно від кількості та видів овочів і фруктів, що зберігаються, у контейнері може утворюватися конденсат. Видаліть конденсат сухою тканиною та встановіть низьку вологість за допомогою регулятора вологості. Для збереження якості і смаку зберігайте чутливі до холоду фрукти й овочі, такі як ананаси, банани, цитрусові, огірки, кабачки, перець, помідори і картоплю, не у приладі за температури приблизно від 8 °С до 12 °С.

### 6.5 Контейнер для масла та сиру

Зберігайте вершкове масло та твердий сир у відділенні для масла та сиру.

### 6.6 Полиця у дверях

Якщо потрібно переставити полицю у дверях, можна вийняти її і вставити в інше місце.

→ "Виймання полиць у дверях",  
Сторінка 22

### 6.7 Приладдя

Використовуйте оригінальне приладдя. Воно розроблене для вашого приладу.

Приладдя залежить від моделі приладу.

#### Поличка для яєць

Для безпечного зберігання яєць використовуйте лоток для яєць.

### Тримач пляшок

Тримач пляшок запобігає перекиданню пляшок при відкриванні та закритті дверцят приладу.

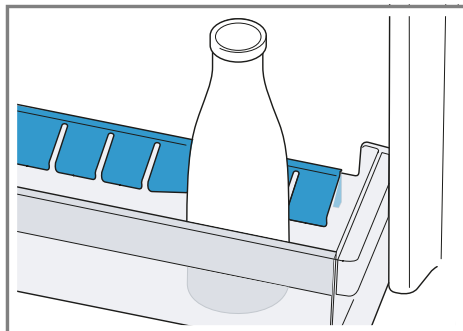

### Варіативна полиця для пляшок

Безпечно зберігайте пляшки на варіативній полиці для пляшок.

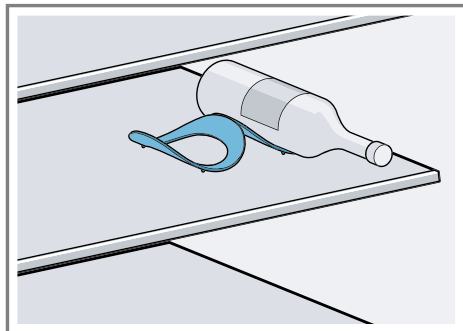

### Ємність для кубиків льоду

Використовуйте ємність для кубиків льоду для приготування кубиків льоду.

#### Приготування кубиків льоду

Використовуйте для приготування кубиків льоду тільки питну воду.

1. Заповніть ємність для кубиків льоду питною водою на  $\frac{3}{4}$  і поставте в морозильну камеру. Примерзлі до ємності кубики льоду можна відокремлювати тупим предметом, наприклад дерев'яною ручкою ложки.

- Для виймання кубиків льоду трохи потримайте ємність для кубиків льоду під проточною водою або переверніть її.

## 7 Основні відомості про користування

### 7.1 Увімкнення приладу

- Підключіть прилад до електромережі. → *Сторінка 10*  
**Нотатка:** Якщо раніше прилад був вимкнений за допомогою панелі управління, натисніть і утримуйте **3 sec.** протягом 3 секунд.
  - ✓ Тепер прилад готовий до експлуатації.
  - ✓ Прилад починає нагнітати холод.
  - ✓ Якщо лунає звуковий сигнал і блимає індикатор температури, морозильна камера ще занадто тепла.
- Вимкніть звуковий сигнал за допомогою **alarm**.
  - ✓ "alarm" Щойно буде досягнуто налаштованої температури, символ згасне.
- Задайте бажану температуру.  
 → *Сторінка 15*

### 7.2 Вказівки з експлуатації

- При увімкненні приладу встановлена температура буде досягнута лише через декілька годин. Не закладайте продукти, поки не буде досягнута встановлена температура.
- Торцеві стінки корпусу час від часу злегка підігріваються. Це запобігає утворенню конденсату в районі ущільнення дверцят.
- Закриваючи дверцята, переконайтеся, що вони не заблоковані предметами, що знаходяться на зберіганні.
- Якщо закрити двері, в камері холодильника може з'явитись від'ємний

тиск. Відчинити дверцята приладу знову буде досить важко. Зачекайте, поки тиск вирівняється.

- Температура у приладі змінюється через такі умови:
  - Частота відкривання пристрою
  - Об'єм завантаження
  - Температура свіжих закладених продуктів
  - Температура довкілля
  - Пряме сонячне проміння

### 7.3 Вимкніть прилад

- ▶ Натисніть і 3 секунд утримуйте **3 sec.**

### 7.4 Встановлення температури

#### Встановлення температури у холодильному відділенні

- ▶ Натисніть потрібне налаштування температури.  
 Щоб досягти заданої температури, посуňte регулятор температури контейнера для зберігання в положення  $\frac{1}{3}$  знизу. → *Сторінка 15*  
 Рекомендована температура в холодильному відділенні становить 4 °C.

#### Встановлення температури відділення для зберігання

- ▶ Оберіть одну з опцій:
  - ▶ Щоб зменшити температуру, перемістіть регулятор температури у положення "extra cold".

## uk Додаткові опції

- ▶ Щоб збільшити температуру, перемістіть регулятор температури у положення "cold".

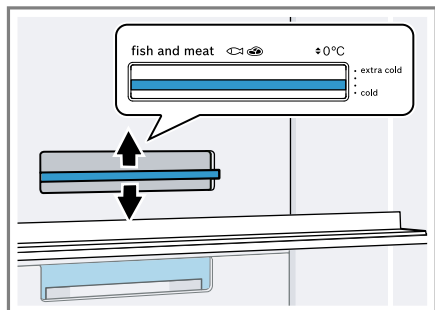

### Встановлення температури у морозильній камері

- ▶ Натисніть потрібне налаштування температури. Рекомендована температура у морозильній камері становить  $-18^{\circ}\text{C}$ .

## 8 Додаткові опції

Ознайомтесь, які додаткові опції має ваш прилад.

### 8.1 Охолодження з функцією «Супер»

У режимі Охолодження з функцією «Супер» в холодильному відділенні встановлюється найнижча можлива температура. Вмикайте Охолодження з функцією «Супер» перед тим, як зберігати велику кількість продуктів у холодильній камері.

**Нотатка:** Якщо увімкнено Охолодження з функцією «Супер», рівень шуму може бути вищим за звичайний.

### Увімкнення Охолодження з функцією «Супер»

- ▶ Натисніть **super** (холодильне відділення).
- ✓ "super" (холодильне відділення) світиться.

**Нотатка:** Приблизно через 6 годин прилад повертається в нормальний режим роботи.

### Вимкнення Охолодження з функцією «Супер»

- ▶ Натисніть **super** (холодильне відділення).

### 8.2 Заморожування з функцією «Супер»

У режимі Заморожування з функцією «Супер» в морозильній камері встановлюється найнижча можлива температура.

Увімкніть Заморожування з функцією «Супер» на 4-6 годин, перш ніж закладати більше 2 кг продуктів у морозильну камеру.

Використовуйте режим Заморожування з функцією «Супер», щоб скористатися можливостями заморожування.

→ "Умови, необхідні для використання максимальної заморожувальної здатності", Сторінка 19

**Нотатка:** Якщо увімкнено Заморожування з функцією «Супер», рівень шуму може бути вищим за звичайний.

### Увімкніть Заморожування з функцією «Супер»

- ▶ Натисніть **super** (морозильна камера).
- ✓ "super" (морозильна камера) світиться.

**Нотатка:** Приблизно через 54 годин прилад повертається в нормальний режим роботи.

## Вимкніть Заморожування з функцією «Супер»

- ▶ Натисніть **super** (морозильна камера).

## 8.3 Режим відпустки

На час тривалої відсутності ви можете увімкнути на приладі енергозберігаючий режим відпустки.

### **⚠ ОБЕРЕЖНО – Небезпека шкоди здоров'ю!**

Холодильне відділення нагрівається під час увімкнення режиму відпустки. Підвищена температура може викликати розмноження бактерій, через що зіпсуються продукти.

- ▶ Не зберігайте продукти у холодильному відділенні, коли увімкнено режим відпустки.

Прилад автоматично регулює температуру.

Холодильна камера	14 °C
Морозильна камера	Температура не змінилася

## Увімкнення режиму відпустки

- ▶ Натисніть **holiday**.
- ✓ "holiday" світиться.

## Вимкнення режиму відпустки

- ▶ Натисніть **holiday**.

## 8.4 Енергоощадний режим

Енергоощадний режим дає змогу заощаджувати енергію.

Прилад автоматично регулює температуру.

Холодильне відділення	8 °C
Морозильна камера	-16 °C

## Увімкнення енергоощадного режиму

- ▶ Натисніть **eco**.
- ✓ "eco" світиться.

## Вимкнення енергоощадного режиму

- ▶ Натисніть **eco**.

## 8.5 Режим збереження свіжості

Щоб продукти довше зберігали свіжість, можна увімкнути на приладі режим збереження свіжості.

Прилад автоматично регулює температуру.

Холодильне відділення	2 °C
Морозильна камера	Температура не змінилася

## Увімкнення режиму збереження свіжості

- ▶ Натисніть **fresh**.
- ✓ "fresh" світиться.

## Вимкнення режиму збереження свіжості

- ▶ Натисніть **fresh**.

# 9 Попереджувальний сигнал

## 9.1 Сигнал попередження про відчинені дверцята

Якщо дверцята приладу надовго залишили відчиненими, вмикається попереджувальний сигнал.

Лунає попереджувальний сигнал, блимає "alarm", блимають світлодіодна рейка та індикатор температури відповідного відділення.

## Вимкнення звукового сигналу попередження про відчинені дверцята

- ▶ Зачиніть дверцята приладу або натисніть **alarm**.
- ✓ Звуковий сигнал вимикається.

## 9.2 Сигнал попередження про недопустиму температуру

Сигнал попередження про недопустиму температуру вмикається, якщо у морозильній камері стає занадто тепло.

Лунає попереджувальний сигнал, блимають встановлена температура (морозильна камера), "alarm" і світлодіодна рейка.

### **⚠ ОБЕРЕЖНО –**

#### **Небезпека шкоди здоров'ю!**

При розморожуванні в продуктах можуть почати розмножуватись бактерії, що призводять до псування продуктів.

- ▶ Не можна повторно заморозувати повністю або частково розморожені продукти.
- ▶ Знову заморозувати продукти можна лише після термічної обробки.
- ▶ Максимально допустима тривалість зберігання таких продуктів скорочується.

Попередження про недопустиму температуру може вмикатися у наступних випадках:

- Під час введення приладу в експлуатацію.  
Завантажуйте продукти лише після досягнення встановленої температури.
- Після закладання великої кількості свіжих продуктів.  
Перед закладанням великої кількості продуктів увімкніть заморозування з функцією «Супер».

- Дверцята морозильної камери були занадто довго відкриті.  
Перевірте, чи заморожені продукти не відтанули або не розморозились.

## Вимкнення сигналу попередження про недопустиму температуру

- ▶ Натисніть **alarm**.
- ✓ Звуковий сигнал вимикається.

---

## 10 Холодильне відділення

У холодильному відділенні можна зберігати м'ясо, ковбасу, рибу, молочні продукти, яйця, попередньо оброблені страви та хлібобулочні вироби.

Температура регулюється в діапазоні від 2 °С до 8 °С.

В холодильнику можна впродовж нетривалого терміну зберігати навіть продукти, що швидко псуються. Чим нижча температура вибрана, тим довше продукти залишаються свіжими.

### 10.1 Поради щодо зберігання продуктів у холодильному відділенні

- Закладайте лише свіжі та непошкоджені продукти.
- Зберігайте продукти в щільній упаковці або накритими.
- Щоб не порушити циркуляцію повітря та запобігти заморозуванню продуктів, не розміщуйте їх перед внутрішніми вентиляційними отворами або впритул біля задньої стінки морозильного відділення.
- Теплі страви та напої слід спочатку охолодити.
- Звертайте увагу на зазначені виробниками терміни придатності або строки зберігання.

## 10.2 Температурні зони в холодильному відділенні

Циркуляція повітря в холодильному відділенні створює різні температурні зони.

### Найхолодніша зона

Найхолодніша зона знаходиться в контейнері для зберігання.

**Порада:** В найхолоднішій зоні слід зберігати продукти, які швидко псуються (наприклад, рибу, ковбасні вироби та м'ясо).

### Найтепліша зона

Найтепліша зона — у верхній частині дверцят.

**Порада:** Зберігайте в зоні найвищої температури продукти з тривалим терміном зберігання, наприклад, твердий сир та вершкове масло. Таким чином, аромат сиру продовжуватиме розкриватись, а консистенція вершкового масла залишатиметься м'якою.

## 11 Морозильна камера

У морозильній камері можна зберігати заморожені продукти, заморожувати продукти і готувати кубики льоду.

Температура регулюється в діапазоні від  $-16^{\circ}\text{C}$  до  $-24^{\circ}\text{C}$ .

Для довготривалого зберігання продуктів харчування підходить температура не вище  $-18^{\circ}\text{C}$ .

Зберігання продуктів замороженими дозволяє протягом тривалого часу зберігати продукти, що швидко псуються. Низькі температури сповільнюють або запобігають псуванню продуктів.

## 11.1 Заморожувальна здатність

Заморожувальна здатність — це кількість продуктів, які можна глибоко заморозити впродовж декількох годин.

Дані заморожувальної здатності зазначено на фірмовій табличці.

→ "Прилад", Мал. 1/5 Сторінка 12

### Умови, необхідні для використання максимальної заморожувальної здатності

1. Прибл. за 24 години до закладання свіжих продуктів увімкніть Заморожування з функцією «Супер».
  - " Увімкніть Заморожування з функцією «Супер»", Сторінка 16
2. Спочатку покладіть продукти у нижній контейнер для заморожених продуктів.

## 11.2 Максимальне використання площі морозильної камери

Ознайомтесь, як розмістити максимальну кількість продуктів у морозильній камері.

1. Вийміть всі елементи оснащення з морозильної камери.
  - Сторінка 22
2. Покладіть продукти безпосередньо на полицях і дні морозильного відділення.

## 11.3 Поради щодо зберігання продуктів у морозильній камері

- Зберігайте продукти в герметичній упаковці.
- Заморожені продукти не мають торкатися вже заморожених.
- Продукти у контейнерах для заморожених продуктів слід розподіляти якомога рівномірніше.

## uk Морозильна камера

- Щоб повітря могло безперешкодно циркулювати в приладі, встановлюйте контейнер для заморожених продуктів до упору.

### 11.4 Поради щодо заморожування свіжих продуктів

- Заморожуйте лише свіжі продукти харчування, які не мають ознак псування.
- Заморожуйте продукти порційно.
- Попередньо оброблені продукти підходять краще, ніж сирі.
- Перед заморожуванням вимийте, наріжте і збланшуйте овочі.
- Перед заморожуванням фруктів помийте їх, видаліть зерна/кісточки, за потреби зніміть шкірку/почистіть, за потреби додайте цукор або розчин лимонної кислоти.
- До продуктів, придатних для заморожування, належать хлібобулочні вироби, риба і морепродукти, м'ясо, дичина та птиця, яйця без шкаралупи, сир, вершкове масло, готові страви і залишки готових страв.
- До продуктів, непридатних для заморожування, належать салат, редис, яйця в шкарлупі, виноград, сирі яблука і груші, йогурт, сметана, вершки і майонез.

### Упакування заморожених продуктів

Відповідний матеріал упаковки і правильний тип упаковки необхідні для підтримання якості продукту і запобігання опіку від заморожування.

1. Покладіть продукти в упаковку.
2. Витисніть повітря.
3. Герметично закрийте упаковку, щоб продукти не втратили смак і не висохли.
4. Напишіть на упаковці вміст та дату заморожування.

### 11.5 Термін зберігання заморожених продуктів при $-18\text{ }^{\circ}\text{C}$

Продукт	Час зберігання
Риба, ковбасні вироби, попередньо оброблені страви, хлібобулочні вироби	до 6 місяців
Птиця, м'ясо	до 8 місяців
Овочі, фрукти	до 12 місяців

У друкованому календарі строків зберігання зазначено максимальні строки зберігання продуктів за постійної температури  $-18\text{ }^{\circ}\text{C}$  (у місяцях).

### 11.6 Способи розморожування заморожених продуктів

#### **ОБЕРЕЖНО – Небезпека шкоди здоров'ю!**

При розморожуванні в продуктах можуть почати розмножуватись бактерії, що призводять до псування продуктів.

- ▶ Не можна повторно заморожувати повністю або частково розморожені продукти.
- ▶ Знову заморожувати продукти можна лише після термічної обробки.
- ▶ Максимально допустима тривалість зберігання таких продуктів скорочується.
- Розморожуйте у холодильному відділенні продукти тваринного походження, наприклад, рибу, м'ясо і сир.
- Розморожуйте хліб за кімнатної температури.
- Продукти для негайного вживання приготуйте у мікрохвильовій печі, духовій шафі або на варильній поверхні.

## 12 Розморожування

### 12.1 Розморожування у холодильному відділенні

Холодильне відділення розморожується автоматично.

### 12.2 Розморожування в морозильній камері

Автоматична система «NoFrost» запобігає обледенінню морозильної камери. Розморожувати прилад не потрібно.

## 13 Чищення та догляд

Чистити важкодоступні місця можна тільки сервісній службі. Чищення силами спеціалістів сервісної служби може бути платне.

### 13.1 Підготовка приладу до очищення

1. Вимкніть прилад. → *Сторінка 15*
2. Відключіть прилад від мережі живлення.  
Вийміть штепсельну вилку кабелю живлення з розетки або вимкніть запобіжник на електричному щиті.
3. Вийміть усі продукти та покладіть їх у прохолодне місце.  
За наявності покладіть на продукти акумулятор холоду.
4. Вийміть всі елементи устаткування та деталі приладдя з приладу.  
→ *Сторінка 22*

### 13.2 Чищення приладу

**⚠ ПОПЕРЕДЖЕННЯ –  
Небезпека ураження електричним струмом!**

Рідина, що витекла, може спричинити ураження електричним струмом.

- ▶ Не можна чистити прилад за допомогою парового або високо-тискового приладу.

Рідини, що потрапляють в систему освітлення, на елементи управління або у внутрішні вентиляційні отвори, становлять небезпеку.

- ▶ Не допускайте потрапляння води для миття в систему освітлення, на елементи управління або у внутрішні вентиляційні отвори.

#### УВАГА

Непридатні засоби для чищення можуть пошкоджувати поверхні приладу.

- ▶ Не застосовуйте жорсткі або металеві губки.
- ▶ Не застосовуйте гострі чи абразивні засоби для чищення.
- ▶ Не застосовуйте засоби чищення, що мають високий вміст спирту.

При митті елементів устаткування та приладдя в посудомийній машині вони можуть деформуватися або змінити колір.

- ▶ Забороняється мити елементи оснащення та приладдя у посудомийній машині.

1. Підготуйте прилад до очищення.  
→ *Сторінка 21*
2. Очистіть прилад, елементи оснащення, деталі приладдя та ущільнення дверця за допомогою ганчірки і теплої води з невеликою кількістю мийного засобу з нейтральним рН.
3. Після цього ретельно витріть поверхню насухо м'яким рушником.
4. Встановіть елементи оснащення.
5. Підключіть прилад до електромережі. → *Сторінка 10*
6. Закладіть продукти.

### 13.3 Виймання елементів устаткування

Якщо потрібно ретельно очистити елементи устаткування, вийміть їх з приладу.

#### Виймання полиць

- ▶ Витягніть та вийміть полицю.

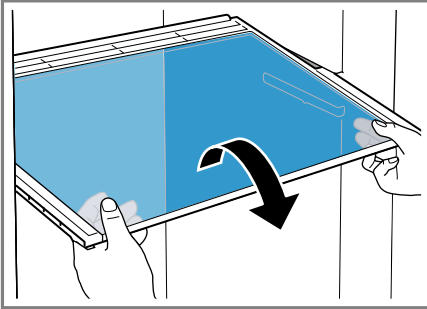

#### Виймання контейнера під закуску з тримачем

1. Вийміть контейнер під закуску.
2. Вийміть полицю разом з тримачем.
3. Посуньте тримач збоку від полиці.

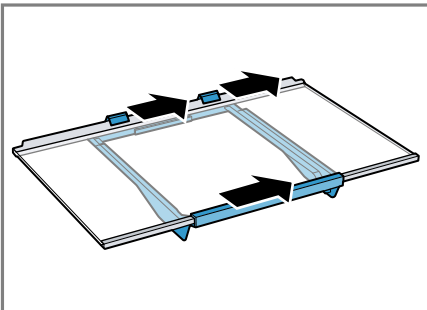

#### Виймання полиць у дверях

- ▶ Підніміть полицю у дверях та вийміть.

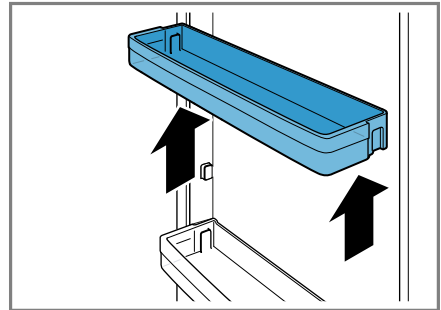

#### Виймання контейнера для зберігання

1. Витягніть контейнер для зберігання до упору.
2. Підніміть контейнер для зберігання спереду ① та вийміть ②.

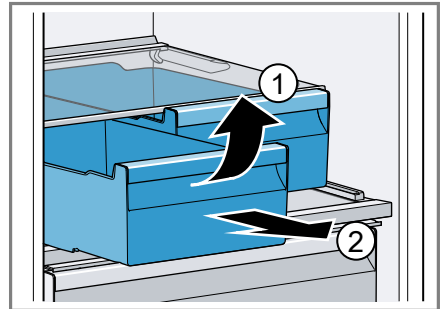

### Виймання контейнера для фруктів та овочів

1. Витягніть контейнер для фруктів та овочів до упору.
2. Підніміть контейнер для фруктів та овочів спереду ① та вийміть ②.

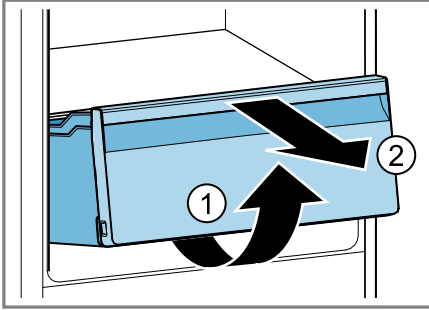

### Виймання контейнера для заморожених продуктів

1. Витягніть контейнер для заморожених продуктів до упору.
2. Підніміть контейнер для заморожених продуктів спереду ① та вийміть ②.

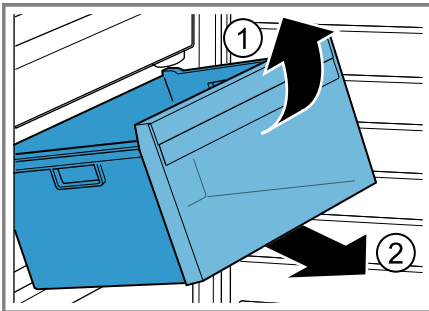

### Знімання переднього контейнера

Для кращого очищення ви можете зняти контейнер, розташований перед контейнером для фруктів і овочів.

- ▶ Притисніть бічні фіксатори контейнера ① і зніміть передній контейнер з основного контейнера, обернувши його ②.

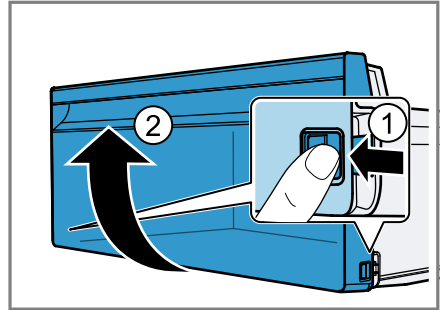

## 14 Усунення несправностей

Незначні несправності приладу можна усунути власноруч. Перш ніж звертатися до сервісної служби, скористайтеся відомостями про усунення несправностей. Так можна уникнути зайвих витрат.

## **⚠ ПОПЕРЕДЖЕННЯ –**

### **Небезпека ураження електричним струмом!**

Ремонтні роботи, виконані неналежним чином, можуть становити небезпеку для користувача.

- ▶ Ремонтувати прилад дозволено тільки фахівцям.
- ▶ Для ремонту приладу дозволяється використовувати лише оригінальні запчастини.
- ▶ Щоб уникнути небезпек, у разі пошкодження кабелю живлення цього приладу його заміну має виконувати виробник, сервісний центр або особа з відповідною кваліфікацією.

<b>Несправність</b>	<b>Причина й усунення несправності</b>
Прилад не охолоджує, індикації та освітлення світяться.	Активовано виставковий режим. <ol style="list-style-type: none"><li>1. Вимкніть прилад. → <i>Сторінка 15</i></li><li>2. Зачекайте 2 хвилин.</li><li>3. Знову ввімкніть прилад. → <i>Сторінка 15</i></li><li>4. Зачекайте 1 хвилину, потім натисніть та утримуйте <b>super</b> (холодильне відділення) до надходження 4 звукових сигналів.</li><li>5. Перевірте через деякий час, чи нагнітає ваш прилад холод.</li></ol>
Світлодіодне освітлення не працює.	Можливі різні причини. ▶ Зателефонуйте до сервісної служби. Номер сервісної служби можна знайти в доданому переліку сервісних служб.
Холодильний агрегат вмикається частіше і на триваліший час.	Прилад часто відкривали. ▶ Не відкривайте дверцята приладу без потреби. Зовнішні вентиляційні отвори перекрито. ▶ Приберіть перешкоди перед зовнішніми вентиляційними отворами. Не є несправністю. Сучасні холодильники частіше вмикаються і мають різні рівні потужності для більш ефективного охолодження.  ▶ Приберіть перешкоди перед зовнішніми вентиляційними отворами. ▶ Встановлюйте прилад якомога далі від радіаторів опалення, плит та інших джерел тепла. Уникайте тривалого впливу прямих сонячних променів на прилад. ▶ Відчиняйте дверцята приладу лише на необхідний час. ▶ Перед встановленням на зберігання дайте продуктам і напоєм охолонути.

<b>Несправність</b>	<b>Причина й усунення несправності</b>
На задній стінці холодильного відділення утворюється шар інею.	<p>Не є несправністю. Сучасні холодильники підтримують рівномірну температуру в холодильному відділенні. Задня стінка холодильного відділення розморожується автоматично через регулярні проміжки часу.</p>  <ul style="list-style-type: none"> <li>▶ Відчиняйте дверцята приладу лише на необхідний час.</li> <li>▶ Запакуйте продукти герметично або накрийте їх.</li> <li>▶ Перед встановленням на зберігання дайте продуктам і напоям охолонути.</li> <li>▶ Завжди залишайте місце між продуктами і внутрішніми стінками.</li> </ul>
Бокові стінки приладу теплі.	<p>Не є несправністю. У бічних стінках пролягають труби, що нагріваються в процесі охолодження. Це тепло не шкодить меблям, що торкаються приладу. Жодні дії не потрібні.</p>
<p>Лунає попереджувальний сигнал, блимають індикатор температури (холодильне відділення), "alarm" і світлодіодна рейка</p> <p>Сигнал попередження про відчинені дверцята увімкнений.</p>	<p>Дверцята холодильного відділення відкриті.</p> <ul style="list-style-type: none"> <li>▶ Закрийте дверцята холодильного відділення.</li> </ul>
<p>Лунає попереджувальний сигнал, блимають індикатор температури (морозильна камера), "alarm" і світлодіодна рейка.</p> <p>Сигнал попередження про відчинені дверцята увімкнений.</p>	<p>Дверцята морозильної камери відкриті.</p> <ul style="list-style-type: none"> <li>▶ Закрийте дверцята морозильної камери.</li> </ul>

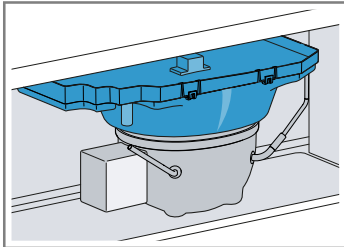
Несправність	Причина й усунення несправності
<p>Лунає попереджувальний сигнал, блимають встановлена температура (морозильна камера), "alarm" і світлодіодна рейка. Сигнал попередження про недопустиму температуру увімкнений.</p>	<p>Можливі різні причини.</p> <ul style="list-style-type: none"><li>▶ Натисніть <b>alarm</b>.</li></ul> <p>✓ Попереджувальний сигнал вимикається.</p> <p>Зовнішні вентиляційні отвори перекрито.</p> <ul style="list-style-type: none"><li>▶ Приберіть перешкоди перед зовнішніми вентиляційними отворами.</li></ul> <p>Закладено багато свіжих продуктів.</p> <ul style="list-style-type: none"><li>▶ Не перевищуйте здатність заморожування. → "Заморозувальна здатність", Сторінка 19</li></ul>
<p>Не досягається встановлена температура. Режим повністю автоматичного розморожування більше не працює.</p>	<p>Дверцята морозильної камери були надто довго відчинені. Випарник (генератор холоду) системи NoFrost сильно обледенів.</p> <p><b>Вимога:</b> Заморожені продукти мають бути щільно упакованими та зберігатися у прохолодному місці.</p> <ol style="list-style-type: none"><li>1. Вимкніть прилад. → Сторінка 15</li><li>2. Відключіть прилад від мережі живлення. Витягніть мережевий штекер мережного кабелю або відключіть запобіжник у розподільному блоці.</li><li>3. Відсуньте прилад від стіни.</li><li>4. Залиште дверцята приладу відчиненими.</li></ol> <p>✓ Приблизно через 20 хвилин тала вода почне стікати до випарного піддона на задній стінці приладу.</p>  <ol style="list-style-type: none"><li>5. Щоб запобігти переповненню випарного піддона, зберіть талу воду губкою.</li></ol> <p>Якщо тала вода перестане стікати до випарного піддона, це значить, що випарник розморожений.</p> <ol style="list-style-type: none"><li>6. Очистіть прилад зсередини. → Сторінка 21</li><li>7. Знову увімкніть прилад. → Сторінка 15</li></ol>
<p>Фактичний рівень температури значно відрізняється від встановленого.</p>	<p>Можливі різні причини.</p> <ol style="list-style-type: none"><li>1. Вимкніть прилад. → Сторінка 15</li><li>2. Через прибл. 5 хвилин знову увімкніть прилад. → Сторінка 15</li></ol> <ul style="list-style-type: none"><li>▶ Якщо температура зависока, знову перевірте температуру через кілька годин.</li><li>▶ Якщо температура занижка, знову перевірте температуру наступного дня.</li></ul>

Несправність	Причина й усунення несправності
На поверхні приладу та на полицях у приладі утворюється конденсат.	Вода, що міститься в теплому і вологому повітрі, конденсується на холодніших поверхнях приладу. <ol style="list-style-type: none"> <li>1. Витріть талу воду м'яким сухим рушником.</li> <li>2. Відкривайте прилад на якомога коротший час.</li> <li>3. Стежте, щоб холодильник завжди був закритий належним чином.</li> </ol>
Прилад гуде, булькає, деренчить, клацає або тріщить.	Не є несправністю. Працює двигун, наприклад, холодильного агрегату, вентилятора. Холодагент тече по трубах. Вмикається чи вимикається двигун, перемикач або електромагнітні клапани. Триває автоматичне розморожування. Жодні дії не потрібні.
Прилад шумить. 	Прилад стоїть нерівно. <ul style="list-style-type: none"> <li>▶ Вирівняйте прилад за допомогою ватерпаса та різьбових ніжок.</li> </ul>
	Прилад не стоїть окремо. <ul style="list-style-type: none"> <li>▶ Дотримуйтеся мінімальних відстаней до приладу.</li> </ul>
	Елементи устаткування хитаються або застрягають. <ul style="list-style-type: none"> <li>▶ Перевірте висувні елементи оснащення і встановіть їх на місце.</li> </ul>
	Пляшки або ємності торкаються одна одної. <ul style="list-style-type: none"> <li>▶ Розмістіть пляшки або інші ємності так, щоб між ними був проміжок.</li> </ul>
	Увімкнено Заморожування з функцією «Супер». Жодні дії не потрібні.

## 14.1 Порушення електропостачання

Під час відключення електроживлення температура всередині приладу підвищується, що скорочує час зберігання і знижує якість заморожених продуктів.

На нашому веб-сайті для вашого приладу ви знайдете у технічних даних час зберігання заморожених продуктів у разі несправності.

### Нотатки

- У разі збою в подачі електроенергії відкривайте прилад якомога рідше і не закладайте нові продукти.
- Перевірте якість продуктів відразу після відключення електроенергії.

- Утилізуйте продукти, які розтанули або мають температуру понад 5 °С.
- Зваріть або запечіть продукти, що злегка розтанули, або вийте їх чи знову заморозьте.

## 14.2 Виконання самоперевірки приладу

Ваш прилад оснащений системою самодіагностики, яка виявляє несправності, які може усунути сервісна служба.

1. Вимкніть прилад. → *Сторінка 15*
2. Відключіть прилад від мережі живлення.  
Вийміть штепсельну вилку кабелю живлення з розетки або вимкніть запобіжник на електричному щиті.

## uk Зберігання й утилізація

- Через 5 хвилин знову підключіть прилад до електромережі.  
→ *Сторінка 10*
- Через хвилину після увімкнення натисніть та утримуйте **super** (холодильне відділення) протягом 3-5 секунд, доки не пролунає звуковий сигнал.
- ✓ Якщо після завершення само-тестування приладу пролунає 2 звукових сигнали, а на дисплеї відобразиться індикатор температури, це означає, що температурні датчики вашого приладу справні. Прилад переходить у звичайний режим роботи.
- ✓ Якщо після завершення самодіагностики лунають 5 звукових сигналів і світлодіоди індикатора температури світяться з різним рівнем яскравості, зверніться в сервісну службу. Режим роботи світлодіодів вкаже тип несправності працівникам сервісної служби.

---

## 15 Зберігання й утилізація

### 15.1 Виведення приладу з експлуатації

- Вимкніть прилад. → *Сторінка 15*
- Відключіть прилад від мережі живлення.  
Вийміть штепсельну вилку кабелю живлення з розетки або вимкніть запобіжник на електричному щиті.
- Вийміть усі продукти.
- Очистіть прилад. → *Сторінка 21*
- Для забезпечення вентиляції приладу зсередини залиште його відчиненим.

## 15.2 Утилізація старих приладів

Екологічна утилізація дає змогу повторно використовувати цінну сировину.

### ⚠ ПОПЕРЕДЖЕННЯ – Небезпека шкоди здоров'ю!

Діти можуть зачинитися в приладі й потрапити в небезпечну для життя ситуацію.

- ▶ Щоб дітям було важче забратися всередину приладу, не виймайте з нього полиці й контейнери.
- ▶ Не підпускайте дітей до приладу, що відпрацював свій строк служби.

### ⚠ ПОПЕРЕДЖЕННЯ – Небезпека пожежі!

Пошкодження труб може призвести до витоків і займання легкозаймистого холодоагенту і шкідливих газів.

- ▶ Бережіть труби холодильного контуру, а також ізоляцію від пошкоджень.

- Витягніть штепсельну вилку кабелю живлення.
- Переріжте кабель живлення.
- Утилізуйте прилад екологічним способом.  
Інформацію щодо актуальних способів утилізації можна отримати у продавця приладу або органів місцевого самоврядування.

---

## 16 Сервісні центри

Для отримання детальної інформації про гарантійний термін та умови гарантії у вашій країні, будь ласка, використовуйте QR-код на вкладеному документі з інформацією про сервісні контакти та умови гарантії, зв'яжіться з нашою сервісною службою, вашим дилером або відвідайте наш веб-сайт. Виробник: "БСХ Хаузгерете ГмБХ" вул. Карл-Вері-Штрассе, 34, м. Мюнхен, 81739, Німеччина

Імпортер: ТОВ "БСХ Побутова Техніка", 03124, м.Київ, вул.Волноваська, 10/14 корп.Б, Україна

Ви можете знайти контактні дані сервісної служби за допомогою QR-коду на документі з інформацією про сервісні контакти та гарантійні умови, який додається, або на нашому веб-сайті.

### **16.1 Номер виробу (E-Nr.) і заводський номер (FD)**

Звертаючись до сервісного центру, назвіть номер виробу (E-Nr.E-Nr.) і заводський номер (FD) приладу, які можна знайти на заводській табличці приладу.

→ "Прилад", Мал. **1** / **5** Сторінка 12

Щоб мати змогу швидко знайти відомості про прилад і телефонний номер сервісного центру, ці дані можна записати.

---

## **17 Технічні характеристики**

Тип холодоагенту, корисний об'єм та інші технічні дані зазначено на паспортній табличці.

→ "Прилад", Мал. **1** / **5** Сторінка 12







# Дякуємо за придбання побутової техніки Bosch!

Зареєструйте свій новий прилад в MyBosch та відразу скористайтеся такими перевагами:

- консультації спеціалістів та поради щодо користування приладом;
- можливості продовження гарантії;
- знижки на приладдя та запасні частини;
- цифрове керівництво з експлуатації та всі дані про приладу під рукою;
- простий доступ та обслуговування побутової техніки Bosch;

безкоштовна та проста реєстрація, зокрема й на мобільних пристроях:  
[www.bosch-home.com/welcome](http://www.bosch-home.com/welcome)



## Потребуєте допомоги? Її ви знайдете тут.

Кваліфіковані консультації щодо вашої побутової техніки Bosch, допомога у вирішенні проблем або ремонт фахівцями Bosch.

Дізнайтеся все про різноманітні можливості, як Bosch може допомогти вам:  
[www.bosch-home.com/service](http://www.bosch-home.com/service)

Контактні дані всіх країн наведені в цьому довіднику сервісних служб.

### **BSH Hausgeräte GmbH**

Carl-Wery-Straße 34  
81739 München, GERMANY  
[www.bosch-home.com](http://www.bosch-home.com)

A Bosch Company



**8001366995** (050922)

uk