



Fioka ta paru

BDC7111B0

BDC9111B0

[sr] Uputstvo za upotrebu i uputstva za montažu

Bosch BetterFood aplikacija

Otkrij svoj novi uređaj sa hiljade fleksibilnih recepata!

- Veganski, sa malo ugljenih hidrata ili bez glutena? Sve recepte možeš da prilagodiš svojim željama.
- Otkrij recepte za sastojke koje već imaš kod kuće.
- Kuvanje zdrave hrane potpuno jednostavno – pomoću zdravstvenog kompasa za proveru hranljivih sastojaka.
- U receptima saznaj optimalna podešavanja za umrežene uređaje.

Ova aplikacija je dostupna samo u određenim evropskim zemljama i na jezicima.





Sadržaj

UPUTSTVO ZA UPOTREBU		11 Osnovna podešavanja	11
1 Bezbednost	2	12 Home Connect	12
2 Sprečavanje materijalne štete	3	13 Čišćenje i održavanje	13
3 Zaštita životne sredine i štednja	4	14 Otklanjanje smetnji	16
4 Upoznavanje sa uređajem	4	15 Odlaganje u otpad	18
5 Režimi rada	6	16 Korisnička služba	18
6 Pribor	7	17 Informacije o besplatnom i Open Source softveru	18
7 Pre prve upotrebe	7	18 Izjava o usaglašenosti	19
8 Osnovno rukovanje	8	19 Zagarantovan uspeh	19
9 Programi	9	20 UPUTSTVO ZA MONTAŽU	25
10 Zaštita za decu	10	20.2 Bezbedna montaža	25

1 Bezbednost

Pridržavajte se sledećih sigurnosnih napomena.

1.1 Opšte napomene

- Pažljivo pročitajte ovo uputstvo.
- Uputstva i informacije o proizvodu sačuvajte za kasniju upotrebu ili za narednog vlasnika.
- Ukoliko postoji oštećenje nastalo tokom transporta, nemojte da priključujete uređaj.

1.2 Namenska upotreba

Uređaj koristite samo:

- u privatnom domaćinstvu i u zatvorenim prostorima kućnog okruženja.

1.3 Ograničenje kruga korisnika

Deca od 8 godina i starija, kao i osobe sa umanjanim psihičkim, čulnim ili mentalnim sposobnostima, ili osobe bez iskustva i/ili znanja, ovaj uređaj mogu da koriste samo pod nadzorom osobe koja je odgovorna za njihovu bezbednost ili ako su obučene za bezbedno korišćenje uređaja i razumeju kakve opasnosti pri tome postoje.

Deca se ne smeju igrati uređajem.

Čišćenje i korisničko održavanje ne smeju da obavljaju deca, osim ako su starija od 15 godina i to rade pod nadzorom.

Decu mlađu od 8 godina udaljite od uređaja i od priključnog kabla.

1.4 Bezbedna upotreba

⚠ UPOZORENJE – Opasnost od opekotina!
Pribor ili posuđe se tokom rada veoma zagreva.

- ▶ Kada vadite vruć pribor ili posuđe iz uređaja obavezno koristite rukavice za rernu. Uređaj se zagreva tokom rada.
- ▶ Pre čišćenja sačekajte da se uređaj ohladi.

⚠ UPOZORENJE – Opasnost od opekotina!
Pristupačni delovi tokom režima rada postaju vreli.

- ▶ Nikada nemojte da dodirujete vrele delove.
- ▶ Udaljite decu.

Površina poklopca se tokom rada može veoma zagrejati.

- ▶ Za otvaranje uvek koristite ručku. Prilikom otvaranja staklenog poklopca može da izađe vrela para. Para zbog visoke temperature može da bude nevidljiva.
- ▶ Prilikom otvaranja staklenog poklopca budite na dovoljnoj udaljenosti.
- ▶ Otvarajte stakleni poklopac pažljivo.
- ▶ Držite decu dalje od uređaja.

Od vode u vreloj pećnici može nastati vrela vodena para.

- ▶ Nikada ne sipajte vodu u vruću pećnicu. Voda u posudi isparivača je i posle isključivanja još vrela.
- ▶ Posudu isparivača nemojte nikada da praznite odmah po isključivanju uređaja.
- ▶ Pre čišćenja sačekajte da se uređaj ohladi.

⚠ UPOZORENJE – Opasnost od požara!

Para zapaljivih tečnosti može da se zapali u pećnici zbog vrelih površina i izazove prskanje. Poklopac može pri tome da odleti zbog nepravilne funkcije mehanizma za zaključavanje. Može se desiti da izađu vrela para i plamen.

- ▶ U rezervoar za vodu nemojte da sipate zapaljive tečnosti (npr. pića koja sadrže alkohol).
- ▶ U rezervoar za vodu sipajte isključivo vodu ili rastvor protiv kamenca koji smo preporučili. Unutrašnjost uređaja se veoma zagreva, zapaljivi materijali se mogu zapaliti.
- ▶ Nemojte odlagati zapaljive predmete ili plastične posude u uređaju.

⚠ UPOZORENJE – Opasnost od strujnog udara!

Nestručne popravke mogu da budu opasne.

- ▶ Samo za to obučeno stručno osoblje sme da vrši popravke na uređaju.
- ▶ Za popravku uređaja se smeju koristiti samo originalni zamenski delovi.
- ▶ Nemojte da upotrebljavate produžni kabl ili letve sa višestrukim utičnicama.
- ▶ Prilikom upotrebe vodite računa da mrežni utikač bude ubačen u utičnicu i da je čvrsto povezan sa njom.

Oštećena izolacija mrežnog priključnog voda predstavlja izvor opasnosti.

- ▶ Mrežni priključni vod nikad se ne sme dovesti u kontakt sa vrućim delovima uređaja ili izvorima toplote.

- ▶ Mrežni priključni vod nikada se ne sme dovesti u kontakt sa oštrim vrhovima ili ivicama.
- ▶ Mrežni priključni vod nikad se ne sme presavijati, prignječiti ili modifikovati.

Vlažnost koja prodire može da prouzrokuje električni udar.

- ▶ Za čišćenje uređaja nemojte da koristite čistač na paru ili čistač pod visokim pritiskom.

⚠ UPOZORENJE – Opasnost: magnetizam!

U komandnom polju ili komandnim elementima su postavljeni permanentni magneti. Oni mogu da utiču na elektronske implantate, npr. pejsmejkere ili insulinske pumpe.

- ▶ Osoba koja nosi elektronske implantate mora da bude na odstojanju od najmanje 10 cm od komandnog polja.

⚠ UPOZORENJE – Opasnost od gušenja!

Deca mogu ambalažni materijal da navuku sebi preko glave ili da se njime umotaju, pa da se tako uguše.

- ▶ Ambalažni materijal držite van domašaja dece.
- ▶ Deci nipošto nemojte dozvoliti da se igraju sa ambalažnim materijalom.

Deca bi mogla da udahnu i usisaju odn. progutaju sitne delove i da se na taj način uguše.

- ▶ Držite sitne delove van domašaja dece.
- ▶ Deci nipošto nemojte dozvoliti da se igraju sa sitnim delovima.

⚠ UPOZORENJE – Opasnost od povrede!

Pošto sledeće može da ogrebe površinu stakla i dovede do pucanja stakla:

- ▶ Nemojte koristiti abrazivna sredstva za čišćenje ili oštre metalne strugače za čišćenje staklenog poklopca fioke za paru.

2 Sprečavanje materijalne štete

Upotrebljavajte posude koje je otporno na visoke temperature i paru.

PAŽNJA

Ako rastvor protiv kamenca dospe na komandno polje ili neke druge osetljive površine, one će se oštetiti.

- ▶ Odmah vodom uklonite rastvor za uklanjanje kamenca.

Vrela voda u rezervoaru može da ošteti sistem za paru.

- ▶ Sipajte isključivo hladnu vodu u rezervoar.

Vlaga tokom dužeg vremenskog perioda u pećnici izaziva koroziju.

- ▶ Vlažne namirnice ne smeju da se drže duže vreme u zatvorenoj pećnici.

- ▶ U pećnici nemojte da skladištite jela.

Nestručna nega može dovesti do korozije u pećnici.

- ▶ Vodite računa o napomenama za negu i napomenama za čišćenje.

- ▶ Nakon što se uređaj ohladi, uklonite nečistoću iz pećnice.

Nakupljanje toplote oštećuje uređaj.

- ▶ Na dno pećnice nikada ne spuštajte pribor, foliju, papir za pečenje ili sudove.
- ▶ Dno pećnice nikada ne oblažite bilo kojom vrstom folije.
- ▶ Dno pećnice i posuda isparivača moraju biti slobodni.
- ▶ Posuđe stavljajte uvek u rupičastu posudu za pripremu hrane.

Nesmotrenost tokom upotrebe može da dovede do oštećenja uređaja.

- ▶ Polako otvarajte i zatvarajte stakleni poklopac.
- ▶ Nemojte stavljati nikakve predmete na stakleni poklopac.
- ▶ Uređaj nemojte koristiti kao radnu površinu ili površinu za odlaganje.

- ▶ Nemojte dozvoliti da neki predmet padne na stakleni poklopac.
- ▶ Tokom upotrebe potpuno izvucite fioku.
- ▶ Nakon upotrebe potpuno zatvorite fioku. Prevelika težina ili nepravilno rukovanje može da ošteti uređaj
- ▶ Nemojte se naslanjati ili kačiti na uređaj.
- ▶ Uređaj nemojte pomerati kada je poklopac rezervoara za vodu otvoren.
- ▶ Poklopac rezervoara za vodu nemojte pritiskati nadesno uz silu.
- ▶ Pre upotrebe ugradite i fiksirajte uređaj u elementu.
- ▶ Pre upotrebe pričvrstite element na zid.

3 Zaštita životne sredine i štednja

3.1 Odlaganje ambalaže u otpad

Ambalažni materijal je ekološki i može se iznova koristiti.

- ▶ Pojedinačne sastavne delove odložite u otpad odvojene po vrstama.

3.2 Štednja energije

Ako se pridržavate ovih napomena, vaš uređaj će trošiti manje struje.

Uređaj prethodno zagrevajte samo ako je to propisano receptom ili preporukama za podešavanje

→ *Stranica 19.*

- ✓ Ukoliko uređaj prethodno ne zagrevate, uštedećete do 20% energije.

Vrata uređaja tokom rada otvarajte što ređe.

Ako je tokom rada zaista neophodno otvaranje poklopca, to uradite najviše dva puta i neka vreme otvaranja bude što kraće.

- ✓ Tako će temperatura u pećnici da bude konstantna i ponovno zagrevanje uređaja nije potrebno.

Postavite posuđe ravnomerno.

- ✓ Da biste osigurali dobru raspodelu toplote.

Napomena: Prema EU direktivi za ekološki dizajn 2023/826 kod ovog uređaja u isključenom stanju postoji drugačije stanje. Ono se u nastavku zove režim za štednju struje.

Čak i kada glavna funkcija nije aktivna, uređaju je potrebna energija za sledeće:

- Detekcija pritiskanja tastera senzora
- Kontrola otvaranja vrata
- Uređivanja vremena na satu (bez prikaza)

U pogledu na definiciju, ne radi se o stanju „Isključeno“ ili „Režim pripravnosti“, zbog čega se koristi naziv Režim za štednju struje. Za merenje režima za štednju struje koristi se EN IEC 60350-1:2023.

4 Upoznavanje sa uređajem

4.1 Uređaj

Ovde ćete naći pregled sastavnih delova uređaja.

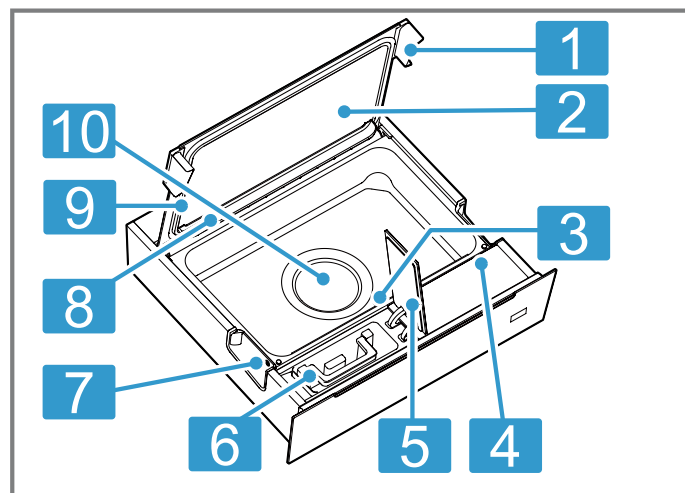

1 Ručka na poklopcu

2	Stakleni poklopac
3	Senzor temperature
4	Komandno polje
5	Poklopac rezervoara
6	Ručka na rezervoaru za vodu

7	Blaokada staklenog poklopca
8	Šina za kondenzat
9	Zaptivač
10	Posuda isparivača

4.2 Komandna polja

Preko komandnog polja možete da podesite sve funkcije uređaja i da dobijate informacije o radnom stanju. U zavisnosti od tipa uređaja neki detalji na slici mogu da se razlikuju, na primer boja ili oblik.

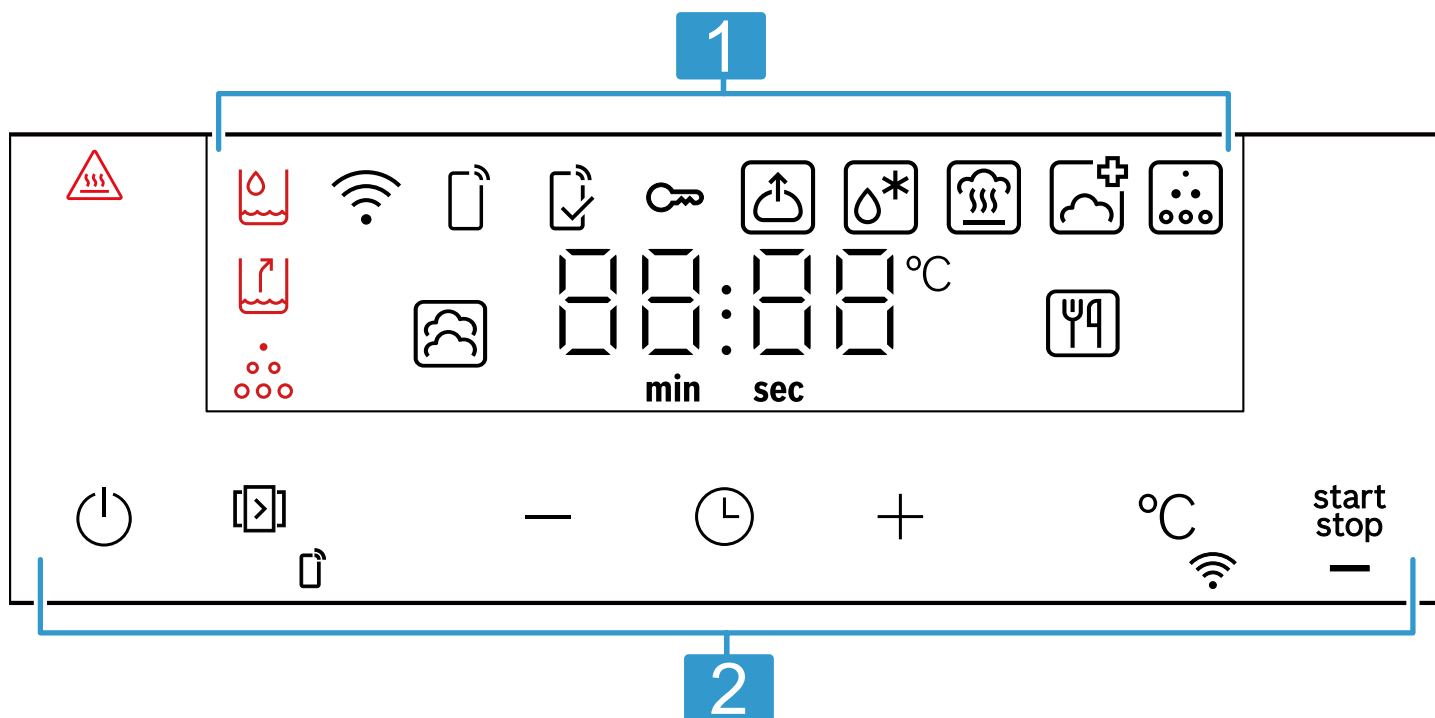

1	Displej Na displeju vidite aktuelne vrednosti podešavanja, mogućnosti izbora ili tekstove napomena. → "Displej", Stranica 5
2	Polja osetljiva na dodir Pomoću tastera direktno podesite različite funkcije. → "Tasteri", Stranica 5

4.3 Displej

Ovde možete da pogledate kratak opis različitih informacija na prikazima.





Simbol	Napomene
⚠	Napomena za zaštitu od opekotina (svetli kada je temperatura u pećnici ≥ 60 °C)
🚰	Napunite/promenite rezervoar za vodu
🚰	Pražnjenje rezervoara za vodu
🧼	Podsetnik za čišćenje kamenca
📶	Simbol svetli: Wi-Fi je uključen i uređaj je povezan sa kućnom mrežom. Simbol treperi: vrši se podešavanje mreže.
🔑	Aktiviranje daljinskog pokretanja

Simbol	Napomene
🔒	Trenutno se vrši režim ili program koji je pokrenut preko aplikacije Home Connect koji ne može da se podesi direktno na uređaju.
🔑	Aktiviranje zaštite za decu
🧪	Podizanje testa
❄️	Odmrzavanje
🔄	Regenerisanje
🧼	Dezinfekcija
🧼	Uklanjanje kamenca
👨‍🍳	Priprema na pari
📺	Programi

4.4 Tasteri

Preko tastera možete direktno da izaberete različite funkcije.

Simbol	Napomene
🔌	Uključivanje ili isključivanje uređaja. → "Osnovno rukovanje", Stranica 8
🔑	Kratak pritisak, za izbor programa.

Simbol	Napomene
	Dug pritisak, za aktiviranje i deaktiviranje daljinskog pokretanja.
—	Smanjite podešene vrednosti.
	Podesite trajanje. Za pozivanje osnovnih podešavanja, držite pritisnuto otprilike 3 sekunde dok je uređaj isključen.
+	Povećajte podešenu vrednosti.
	Kratak pritisak, za izbor temperature. → "Osnovno rukovanje", Stranica 8
	Dug pritisak, za pokretanje Home Connect pomoćnog sistema. → "Home Connect ", Stranica 12
	Pokrenite ili pauzirajte rad.

4.5 Kontrola zagrevanja

Dok uređaj greje, vrši se prikaz zagrevanja.

Ako je tokom postupka zagrevanja uređaja temperatura i dalje ispod podešene temperature zagrevanja, treperi prikaz - - - -.

Kada se temperatura zagrevanja dostigne, displej okončava prikaz zagrevanja i vreme počinje da odbrojava.

4.6 Režim uštede energije

Ako uređajem ponovo rukujete pre pokretanja ili nakon okončavanja rada ili vrata fioke ne otvorite ili zatvorite u roku od 13 minuta, uređaj automatski prelazi u Standby režim i displej ostaje taman.





Napomena: Ako je uređaj povezan sa Wi-Fi-jem, svetli samo .

5 Režimi rada

Ovde možete pogledati pregled režima rada i glavnih funkcija uređaja.



5.1 Vrste grejanja sa parom

Ovde možete da pogledate pregled vrsta grejanja sa parom.

Simbol	Naziv	Upotreba
	Priprema na pari	Vruća vodena para obavlja jela i sprečava gubitak hranjivih materija iz namirnica. Pomoću ove metode pripreme zadržava se oblik, boja i tipična aroma jela.
	Regenerisanje	Blago zagrevanje pripremljenih osetljivih jela.
	Podizanje testa	Testo sa kvascem se znatno brže podiže nego na sobnoj temperaturi i ne isušuje se – savršeno za poslednju fazu vrenja.
	Odmrzavanje	Odmrzavanje duboko zamrznutih ili brzo zamrznutih namirnica.
	Dezinfekcija	Konstantno visoke temperature mogu da unište većinu bakterija u posuđu.

5.2 Ostale funkcije

Ovde možete pogledati pregled ostalih funkcija uređaja.

Simbol	Naziv	Upotreba
	Uklanjanje kamenca	Kako bi uređaj ostao funkcionalan, morate ga redovno čistiti od kamenca. → "Uklanjanje kamenca", Stranica 15
	Programi	Uređaj pruža 10 jela za izbor. → "Programi", Stranica 9

Home Connect

U zavisnosti od tipa uređaja, u Home Connect aplikaciji postoje dodatne ili proširene funkcije uređaja. Informacije o ovoj temi možete pronaći u aplikaciji.

→ "Home Connect ", Stranica 12

6 Pribor

Koristite originalni pribor. On je specijalno prilagođen za vaš uređaj.

Dodatni pribor

Umetak za kuvanje na pari

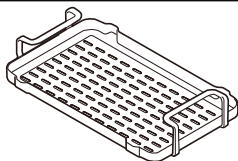

Upotreba

- Jela mogu da se stave direktno na umetak za kuvanje na pari.
- Stavite posudu koja je pogodna za kuvanje na pari na umetak za kuvanje na pari.

6.1 Napomene za pribor

Umetak za kuvanje na pari

Umetak za kuvanje na pari omogućuje ujednačenu temperaturu površine.

Para prodire kroz otvore na umetku za kuvanje na pari i obavlja jela.

Sredina umetka za kuvanje na pari je zatvorena. Ključala voda je dalje od hrane koja se nalazi gore. Sprečavaju se opekotine usled kapanje vode.

Uzdužni žlebovi služe za skupljanje kondenzata. Nakon upotrebe uklonite nakupljeni kondenzat.

→ "Sunder za čišćenje", Stranica 14

Vađenje umetka za kuvanje na pari iz pećnice

⚠ UPOZORENJE – Opasnost od opekotina!

Površina poklopca se tokom rada može veoma zagrejati.

- ▶ Za otvaranje uvek koristite ručku.
- ▶ Prilikom otvaranja staklenog poklopca može da izađe vrela para. Para zbog visoke temperature može da bude nevidljiva.
- ▶ Prilikom otvaranja staklenog poklopca budite na dovoljnoj udaljenosti.
- ▶ Otvarajte stakleni poklopac pažljivo.
- ▶ Držite decu dalje od uređaja.

⚠ UPOZORENJE – Opasnost od opekotina!

Pribor ili posude se tokom rada veoma zagreva.

- ▶ Kada vadite vruć pribor ili posude iz uređaja obavezno koristite rukavice za renu.

Zahtev: Uređaj je potpuno otvoren.

→ "Otvaranje fioke", Stranica 8

1. Pažljivo pritisnite ručke sa obe strane staklenog poklopca nagore tako da se stakleni poklopac zadrži. ①
2. Uхватите ručke umetka za kuvanje na pari i izvadite umetak za kuvanje na pari. ②

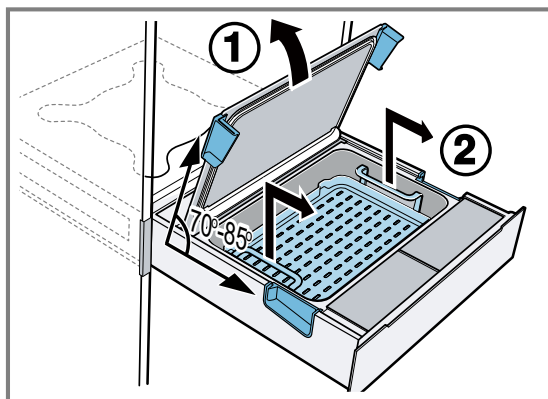

7 Pre prve upotrebe

Pripremite uređaj za upotrebu.

7.1 Podešavanje tvrdoće vode

Zahtev: Pre nego što podesite tvrdoću vode, informišite se kod vašeg snabdevača o tvrdoći vode iz vodovoda. Ako ne koristite vodu iz vodovoda, imate npr. flaširanu vodu ili sistem za filtriranje vode, prilagodite tvrdoću vode u skladu sa tim.

- ▶ Za podešavanje tvrdoće vode, dugo pritisnite ☺.

→ "Osnovna podešavanja", Stranica 11

Napomena: Ako voda iz vodovoda ima tvrdoću u opsegu 3 ili 4, preporučujemo da koristite omeškano vodu.

Kada se na displeju prikaže cH^4 , podesite stepen tvrdoće vode.

7.2 Podešavanje nadmorske visine

- ▶ Da biste podesili nadmorsku visinu u skladu sa lokacijom, dugo pritisnite ☺.

→ "Osnovna podešavanja", Stranica 11

Napomena: Fabrički podešen opseg nadmorske visine: 0–300 m.

7.3 Čišćenje i zagrevanje uređaja pre prve upotrebe

Zahtev: U uređaju se ne nalaze predmeti.

1. Pritisnite prednju masku uređaja.
- ✓ Uređaj se automatski izvlači. Povucite sa strane ili za dno prednje maske, da biste uređaj otvorili u srednji položaj ili potpuno.
2. Uređaj čistite vlažnom krpom i neutralnim sredstvom za čišćenje, kao što je deterđent i voda.
3. Napunite rezervoar za vodu.
→ "Punjenje rezervoara za vodu", Stranica 8
Napomena: Pre prve upotrebe obavezno očistite rezervoar za vodu.
4. Pritisnite ☺.
5. Izvršite sledeća podešavanja:

Vrsta grejanja

Priprema na pari ☒

Temperatura	100 °C
Trajanje	1 sat

→ "Osnovno rukovanje", Stranica 8

6. Za pokretanje rada, pritisnite ^{start} stop.

7. Nakon završetka programa, sačekajte da se uređaj ohladi i temeljno osušite pećnicu.
8. Kada se uređaj ohladi, obrišite sve površine pećnice deterdžentom i vlažnom krpom i ispraznite rezervoar za vodu.

8 Osnovno rukovanje

8.1 Otvaranje fiok

- ▶ Pritisnite prednju masku uređaja.
- ✓ Uređaj se automatski izvlači. Povucite sa strane ili za dno prednje maske, da biste uređaj otvorili u srednji položaj ili potpuno.

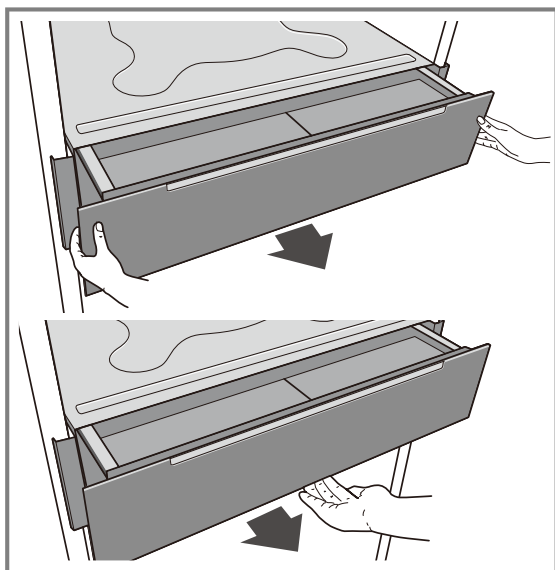
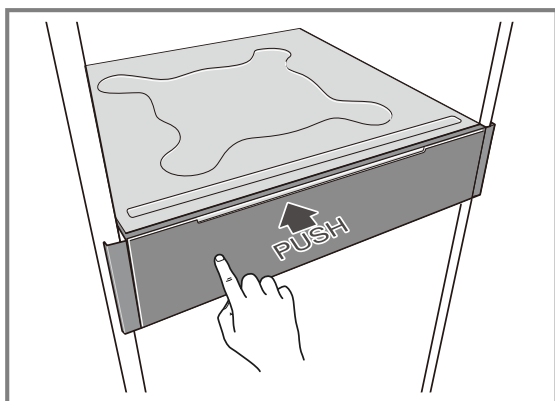

8.2 Otvaranje poklopca fiok

- ▶ Pritisnite ručke sa obe strane staklenog poklopca blago nagore, tako da stakleni poklopac bude potpuno otvoren.

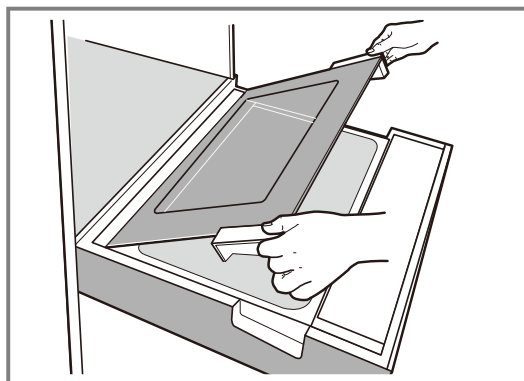

8.3 Zatvaranje poklopca fiok

1. Blago dodirnite ručke sa obe strane i polako ih pritisnite nadole, tako da stakleni poklopac bude potpuno zatvoren.
2. Da biste se uverili da je poklopac pravilno uskočio, pritisnite gornju stranu ručki.

Napomena: Kada postignete krajnji položaj zatvaranja, osetićete blagi otpor.

8.4 Uključivanje i isključivanje napajanja

- ▶ Pritisnite .

8.5 Pokretanje ili pauziranje rada

1. Za pokretanje uređaja ili pauziranje tokom rada, pritisnite ^{start} stop.
2. Ako tokom rada otvorite uređaj preko srednjeg položaja, rad se zaustavlja. Da biste nastavili postupak pripreme, zatvorite uređaj.

8.6 Punjenje rezervoara za vodu

Pre svake upotrebe i ako displej tokom rada prikazuje , napunite rezervoar za vodu.

PAŽNJA

- Upotreba neodgovarajuće tečnosti može oštetiti uređaj.
- ▶ Nemojte upotrebljavati vodu iz vodovoda koja je jako hlorisana (> 40 mg/l) ili druge tečnosti.
 - ▶ Preporučujemo da koristite prečišćenu vodu, ali i hladnu vodu, svežu vodu iz vodovoda ili omekšanu vodu.
 - ▶ Redovno mora da se čisti kamenac iz uređaja sredstvom za uklanjanje kamenca u skladu sa uputstvima.

1. Izvucite fioku.
2. Otvorite poklopac rezervoara za vodu sa leve strane prednje maske ①.

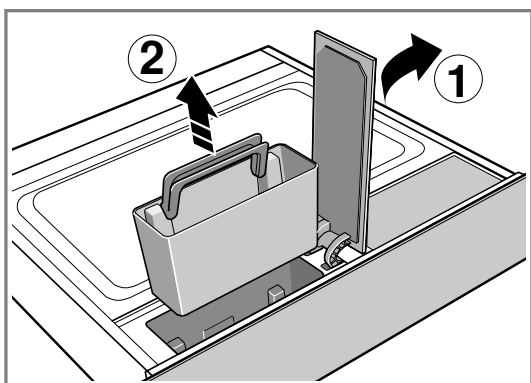

3. Uhvatite ručku rezervoara za vodu i izvadite rezervoar iz okna rezervoara ②.
 4. Rezervoar za vodu napunite hladnom vodom.
 5. Vratite napunjeni rezervoar za vodu u okno rezervoara.
 6. Zatvorite poklopac rezervoara za vodu.
- ✓ Rezervoar za vodu je napunjen i možete da počnete rad.

Napomena: Ako uređaj izvucete samo do srednjeg položaja, rad se nastavlja.

8.7 Dopunjavanje rezervoara za vodu

Ako se rezervoar za vodu isprazni tokom rada, rad se prekida.

1. Blago pritisnite prednju masku fioke za paru i polako je izvucite.

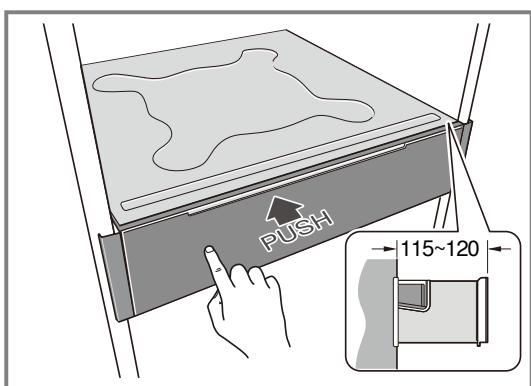

Blagi otpor pokazuje da je fioka dostigla srednji položaj.

2. Otvorite poklopac rezervoara za vodu.



3. Izvadite rezervoar za vodu i napunite ga vodom. Tokom punjenja, posuda isparivača može da nastavi da radi bez prekida.
4. Stavite napunjeni rezervoar za vodu u okno rezervoara.
5. Zatvorite fioku za paru.

Napomena: Fioka može da se izvuce do srednjeg položaja.

Poklopac rezervoara za vodu se tada potpuno vidi od zgo.

Dužina izvlačenja je otprilike 115–120 mm.

8.8 Podešavanje vrste grejanja i temperature

1. Pritisnite .
 2. Za izbor vrste grejanja, pritisnite .
 3. Da biste po potrebi promenili temperaturu, pritisnite °C.
- ✓ Prikaz temperature svetli.
4. Da biste promenili temperaturu, pritisnite + ili –.
- ✓ Temperatura na displeju se menja.
5. Za pokretanje rada, pritisnite .
 6. Ugurajte fioku do graničnika.
- ✓ Prikaz režima rada svetli, uređaj greje i uređaj počinje da greje.

8.9 Promena trajanja

1. Pritisnite .
- ✓ Na ekranu se prikazuje trajanje, npr. 20 minuta 00 sekundi.
2. Da biste promenili trajanje, pritisnite + ili –.
- ✓ Minute na displeju se menjaju.

8.10 Nakon svakog režima rada sa parom

UPOZORENJE – Opasnost od opekotina!

Prilikom otvaranja staklenog poklopca može da izađe vrela para. Para zbog visoke temperature može da bude nevidljiva.

- ▶ Prilikom otvaranja staklenog poklopca budite na dovoljnoj udaljenosti.
- ▶ Otvarajte stakleni poklopac pažljivo.
- ▶ Držite decu dalje od uređaja.

Napomene

- Nakon svake upotrebe, u pećnici ostaje vlaga i prljavština. Zbog toga, nakon svake upotrebe, vodu u komori i u posudi isparivača osušite suvom krpom ili papirom. Pored toga, nakon svake upotrebe ispraznite rezervoar za vodu.
- Kada se postupak završi, preporučujemo da ostavite poklopac malo otvoren kako bi sušenje bilo lakše i da ga ne zatvarate odmah nakon vađenja namirnice.

9 Programi

Pomoću programa možete sasvim jednostavno da pripremite jela. Program preuzima optimalno podešavanje.

9.1 Napomene o pripremi za jela

Prilikom kuvanja vodite računa o sledećem: Nakon grejanja počinje odbrojavanje vremena pripreme.

Vreme grejanja zavisi od količine namirnica. Veća težina produžava vreme grejanja.

Vreme pripreme može da se razlikuje u zavisnosti od količine i kvaliteta namirnica.

Da biste postigli ujednačen rezultat pripreme, uvek koristite jednako velike komade.

Nemojte prekoračavati maksimalnu težinu od 3 kg.

Pridržavajte se napomena za pribor. Koristite samo posude odgovarajuće visine, da bi poklopac mogao potpuno da se zatvori.

9.2 Podešavanje programa

1. Pritisnite taster .
- ✓ Automatski program je izabran. Broj programa se prikazuje na displeju.

9.4 Pregled jela

Na uređaju možete da pogledate pojedinačne programe koji su raspoloživi. Izbor jela zavisi od opreme vašeg uređaja.

Program	Jelo	Napomena
P01	Riblji file	Koristite filee ribe koji imaju istu težinu i debljinu.
P02	Sveže povrće u komadima, kolutovima, ružicama	Za deblje komade povrća može da bude potrebno duže vreme pripreme. Na primer: šargarepa, praziluk, paprika, brokoli
P03	Celo povrće	Za veoma debelo povrće može da bude potrebno duže vreme pripreme. Na primer: šargarepa, kukuruz, kelerača.
P04	Bele špargle	Koristite špargle koje imaju istu debljinu.
P05	Oguljeni kuvani krompir, isečen na četvrtine	Koristite krompir srednje veličine.
P06	Krompir kuvan u ljusci, ceo	Koristite krompir srednje veličine.
P07	Pirinač i jela sa pirinčem	Ako je pirinač nakon pripreme i dalje previše tvrd, sledeći put produžite vreme pripreme.
P08	Knedle	Knedle od griza narastaju tokom pripreme. Pridržavajte se navedene veličine, da se ne bi zalepile za poklopac. Preporučujemo prečnik od otprilike 5–6 cm.
P09	Žitarice i pseudožitarice	Ako su žitarice nakon pripreme i dalje previše tvrde, sledeći put produžite vreme pripreme. Na primer: bulgur, kinoa.
P10	Mahunarke	Ako su mahunarke nakon pripreme i dalje previše tvrde, sledeći put produžite vreme pripreme. Na primer: sočivo, leblebije.

Napomena: U aplikaciji Home Connect su dostupni dodatni programi.

10 Zaštita za decu

Osigurajte uređaj, da deca ne bi nesmotreno uključila uređaj ili promenila podešavanja.

Napomena: Zaštita za decu može da se aktivira samo preko krajnjeg uređaja (npr. mobilnog telefona). Kada je zaštita za decu aktivirana., simbol  svetli.

2. Za promenu programa za recept, pritisnite — / +.
3. Pritisnite  ^{start} / _{stop}.
- ✓ Kada se fioka zatvori, uređaj počinje da radi. Kada se prethodno zagrevanje završi, vreme pripreme se prikazuje na displeju.

9.3 Pirinač, žitarice i mahunarke

Izmerite sastojke i dodajte tačnu količinu vode.

- Pirinač: 1:1,5
- Žitarice: 1:1,5
- Mahunarke: 1:2

10.1 Aktiviranje zaštite za decu

- ▶ Da bi se zaštita za decu aktivirala, potrebna je aplikacija.

10.2 Deaktiviranje zaštite za decu

Zahtev: Zaštita za decu je aktivna.

- ▶ Istovremeno držite pritisnute tastere — / + 3 sekunde. Simbol zaštite za decu  se gasi.
- ✓ Zaštita za decu je deaktivirana.

11 Osnovna podešavanja

Osnovna podešavanja uređaja možete da prilagodite svojim potrebama.

11.1 Pregled osnovnih podešavanja

Ovde možete pogledati pregled osnovnih podešavanja.



Prikaz	Osnovna podešavanja	Podešene vrednosti
c1	Tvrdoća vode	00 = veoma meka 01 = meka 02 = srednja 03 = tvrda 04 = veoma tvrda ¹
c2	Nadmorska visina	00 = 0–300 m ¹ 01 = 300–600 m 02 = 600–900 m 03 = 900–1200 m 04 = 1200–1500 m 05 = 1500–1800 m 06 = 1800–2100 m
c3	Resetovanje na fabrička podešavanja	00 = Ne ¹ 01 = Da
c4	Daljinsko pokretanje	00 = deaktivirano 01 - manuelno daljinsko pokretanje ¹ 02 - permanentno daljinsko pokretanje
c5	Trajanje signala	00 = veoma kratko 01 = kratko 02 = srednja ¹ 03 = dugo
c6	Prekoračenje vremena	01 = 3 s ¹ 02 = 6 s 03 = 10 s
c7	Ton tastera	00 = isključeno 01 = uključeno ¹
c8	Osvetljenost prikaza	01 = tamno 02 = srednja ¹ 03 = svetlo
c9	Zaštita za decu	00 = nije dostupno 01 = dostupno ¹
cR	Vreme naknadnog rada ventilatora za hlađenje	01 = kratko 02 = preporučeno ¹ 03 = dugo 04 = veoma dugo
cb	Wi-Fi	00 = isključeno ¹ 01 = uključeno

11.2 Promena osnovnih podešavanja

Zahtev: Uređaj mora biti isključen.

1. Držite pritisnuto .

- ✓ Na displeju se prikazuje prvo osnovno podešavanje, npr. c 0 0 0.

2. Da biste prešli na sledeće osnovno podešavanje, kratko pritisnite .
3. Da biste promenili podešenu vrednost, pritisnite +.
4. Za čuvanje osnovnih podešavanja i napuštanje, držite pritisnuto .

¹ Fabričko podešavanje

Savet: Osnovna podešavanja ponovo možete da promenite u svako doba.

Napomena: Nakon nestanka struje, sve vaše promene ostaju sačuvane.

12 Home Connect

Ovaj uređaj podržava povezivanje sa mrežom. Povežite svoj uređaj sa mobilnim krajnjim uređajem, da biste preko Home Connect aplikacije rukovali funkcijama, prilagođavali osnovna podešavanja ili nadgledali trenutno radno stanje.

Home Connect usluge nisu dostupne u svim zemljama. Dostupnost Home Connect funkcije zavisi od dostupnosti Home Connect usluga u vašoj zemlji. Informacije o tome naći ćete na: www.home-connect.com.





Aplikacija Home Connect će vas voditi kroz postupak prijavljivanja. Pratite uputstva i pridržavajte se napomena u aplikaciji Home Connect.

Napomene

- Obratite pažnju na napomene o bezbednosti u ovom uputstvu za upotrebu i vodite računa o tome da se one poštuju i kada uređajem upravljate putem aplikacije Home Connect.
→ "Bezbednost", Stranica 2
- Rukovanje na samom uređaju uvek ima prioritet. Tada nije moguće rukovanje putem Home Connect aplikacije.
- U umreženom stanju pripravnosti uređaju je potrebno maks. 2 W.

12.2 Podešavanja za Home Connect

U osnovnim podešavanjima uređaja možete da prilagodite podešavanja za Home Connect, kao i podešavanja mreže. Koja podešavanja će se prikazivati na displeju zavisi od toga da li je Home Connect funkcija podešena i da li je uređaj povezan sa kućnom mrežom.

Osnovno podešavanje	Moguća podešavanja	Objašnjenje
Home Connect pomoćni sistem	Start	Uređaj je uključen. Držite 3 sekunde pritisnuto,  treperi, pokrenite povezivanje.
Resetovanje mreže	Start	Home Connect je podešen. Uređaj je uključen. 1. Pritisnite i držite 3 sekunde, uređaj prelazi u režim uparivanja sa Home Connect,  treperi na displeju. 2. Pustite taster i ponovo pritisnite i držite 3 sekunde, da bi se pokrenulo resetovanje mreže.
4 - daljinsko pokretanje	 - deaktivirano  - manuelno daljinsko pokretanje  - permanentno daljinsko pokretanje	Kada je daljinsko pokretanje deaktivirano, u aplikaciji možete da prikažete samo radno stanje uređaja. Ako izvršite promenu sa deaktiviranja ili neprekidnog daljinskog pokretanja na ručno daljinsko pokretanje, svaki put morate da aktivirate daljinsko pokretanje. 15 minuta nakon aktiviranja daljinskog pokretanja ili završavanja rada možete da izvučete fioku (otprilike 15 cm). Daljinsko pokretanje se time ne deaktivira. Kada prođe 15 minuta, izvlačenjem fioke (prilike 15 cm) se deaktivira daljinsko pokretanje. Kod permanentnog daljinskog pokretanja, u svakom trenutku možete daljinski da pokrenete uređaj i rukujete njime. Ako uređajem često rukujete daljinski, predlažemo da daljinsko pokretanje podesite na permanentno. → "Osnovna podešavanja", Stranica 11

12.1 Podešavanje aplikacije Home Connect

Zahtevi

- Uređaj je povezan sa strujnom mrežom i uključen.
- Imate mobilni krajnji uređaj sa aktuelnom verzijom operativnog sistema iOS ili Android, npr. pametni telefon.
- Uređaj je u dometu kućne WLAN mreže (Wi-Fi) na mestu na kom je postavljen.
- Mobilni krajnji uređaj i uređaj su u dometu WLAN signala kućne mreže.

1. Skenirajte sledeći QR kôd.



Preko QR koda možete da instalirate aplikaciju Home Connect i povežete uređaj.

2. Pratite uputstva u aplikaciji Home Connect.

Osnovno podešavanje	Moguća podešavanja	Objašnjenje
cb - Wi-Fi	<ul style="list-style-type: none"> ☑ I - uklj. ☑ ☑ - isklj. 	<p>Pomoću Wi-Fi funkcije možete da isključite povezivanje uređaja na mrežu. Kada je povezivanje jednom uspešno, možete da deaktivirate Wi-Fi i nećete izgubiti memorisana podešavanja mreže. Kada ponovo aktivirate Wi-Fi, uređaj se automatski povezuje. → "Osnovna podešavanja", Stranica 11</p> <p>Napomena: U umreženom stanju pripravnosti, uređaju je potrebno maksimalno 2 W.</p>

12.3 Rukovanje uređajem preko aplikacije Home Connect

Uređaj možete da podešavate i pokrećete preko aplikacije Home Connect.

Zahtevi

- Uređaj je uključen.
 - Uređaj je povezan sa kućnom mrežom i Home Connect aplikacijom.
 - Da biste mogli da rukujete uređajem preko aplikacije, u osnovnim podešavanjima pod daljinsko pokretanje **4** prvo izaberite opciju **I**: Manuelno daljinsko pokretanje ili **☑☑** Permanentno daljinsko pokretanje. → "Osnovna podešavanja", Stranica 11
1. Za aktiviranje daljinskog pokretanja, pritisnite **I** i držite pritisnuto najmanje 3 sekunde.
 2. Izvršite podešavanje u aplikaciji i pošaljite je uređaju.

12.4 Ažuriranje softvera

Pomoću funkcije ažuriranja softvera ažuriraće se softver vašeg uređaja, na primer radi optimizacije, otklanjanja problema, za bezbednosne ispravke kao i za dodatne funkcije i usluge.

Preduslov je da ste registrovani korisnik aplikacije Home Connect, da ste instalirali aplikaciju na svom mobilnom krajnjem uređaju i da ste se povezali sa Home Connect serverom.

Ako je na raspolaganju ažuriranje softvera, dobićete obaveštenje putem aplikacije Home Connect, a onda putem aplikacije možete pokrenuti ažuriranje softvera. Ako ste povezani sa kućnom WLAN mrežom (Wi-Fi), nakon uspešnog preuzimanja, instalaciju možete da pokrenete putem aplikacije Home Connect. Nakon uspešne instalacije, dobijaćete informacije preko aplikacije Home Connect.

Aktuelna verzija softvera se nalazi u aplikaciji Home Connect u delu sa informacijama o određenom kućnom uređaju.

Napomene

- Ažuriranje softvera se sastoji iz dva koraka.
 - Prvi korak je preuzimanje.
 - Drugi korak je instalacija na uređaju.

- Za vreme preuzimanja možete i dalje da koristite uređaj. U zavisnosti od ličnih podešavanja u aplikaciji, ažuriranje softvera se može preuzeti i automatski.
- Instalacija traje nekoliko minuta. Tokom instalacije ne možete da koristite uređaj.
- U slučaju bezbednosnih ispravki preporučuje se da instalaciju izvršite što je pre moguće.

12.5 Daljinska dijagnostika

Pomoću daljinske dijagnostike korisnički servis može da pristupi vašem uređaju ukoliko se sa odgovorajućom željom obratite korisničkom servisu, vaš uređaj je povezan sa Home Connect serverom i daljinska dijagnostika je dostupna u zemlji u kojoj koristite uređaj.

Savet: Ostale informacije kao i napomene o dostupnosti daljinske dijagnostike u vašoj zemlji nalaze se u Service/Support delu lokalne veb-stranice: www.home-connect.com.

12.6 Zaštita ličnih podataka

Obratite pažnju na napomene o zaštiti podataka.

Prilikom prvog povezivanja uređaja sa kućnom mrežom koja je povezana na internet, uređaj serveru Home Connect šalje sledeće kategorije podataka (prva registracija):

- Jedinstvena oznaka uređaja (koja se sastoji od ključa uređaja i MAC adrese povezanog Wi-Fi komunikacionog modula).
- Sigurnosni sertifikat Wi-Fi komunikacionog modula (za osiguravanje informacija o vezi).
- Aktuelna verzija softvera i hardvera vašeg kućnog uređaja.
- Status eventualnog prethodnog resetovanja na fabrička podešavanja.

Ova prva registracija priprema korišćenje funkcija Home Connect i potrebna je u trenutku kada prvi put želite da koristite funkcije Home Connect.

Napomena: Imajte na umu da se Home Connect funkcionalnosti mogu upotrebljavati samo u kombinaciji sa Home Connect aplikacijom. Informacije o zaštiti podataka mogu da se pogledaju u aplikaciji Home Connect.

13 Čišćenje i održavanje

13.1 Sredstva za čišćenje

Odgovarajuća sredstva za čišćenje možete kupiti preko korisničkog servisa ili u onlajn prodavnicima.

PAŽNJA

Neodgovarajuća sredstva za čišćenje mogu da oštete površine uređaja.

- ▶ Nemojte da upotrebljavate jaka ili abrazivna sredstva za čišćenje.

- ▶ Nemojte da upotrebljavate jaka sredstva za čišćenje koja sadrže alkohol.
- ▶ Nemojte da upotrebljavate tvrde abrazivne jastučice ili sunđere za ribanje.
- ▶ Sredstvo za čišćenje stakla, strugač za staklo ili sredstvo za negu nerđajućeg čelika koristite samo ako su preporučeni u uputstvu za čišćenje za određeni deo.
- ▶ Sunderaste krpe temeljno isperite pre upotrebe.

13.2 Sunder za čišćenje

Upijajući sunder za čišćenje upotrebljavajte samo za čišćenje pećnice i uklanjanje preostale vode iz posude isparivača.

Pre upotrebe, sunder za čišćenje temeljno operite. Sunder za čišćenje možete da kupite preko korisničkog servisa, u specijalizovanoj trgovini ili na internetu.

13.3 Čišćenje uređaja

UPOZORENJE – Opasnost od strujnog udara!

Vlaga koja je prodrla unutra može da prouzrokuje strujni udar.

- ▶ Za čišćenje uređaja nemojte da koristite čistač na paru ili čistač pod visokim pritiskom.

Zahtev: Uređaj je isključen.

1. Uređaj čistite vlažnom krpom i neutralnim sredstvom za čišćenje, kao što je deterdžent i voda.
2. Dodatno osušite mekom krpom.

13.8 Odgovarajuća sredstva za čišćenje

Koristite samo odgovarajuća sredstva za čišćenje za različite površine na uređaju.

Prednja strana uređaja

Površina	Sredstva za čišćenje	Napomene
Staklo	Sredstva za čišćenje stakla	Nakon čišćenja, osušite površinu pomoću mekane krpe.

Uređaj unutra

Površina	Sredstva za čišćenje	Napomene
Pećnica sa posudom isparivača	Vruća sapunica Voda sa sirćetom	Za čišćenje vrućom sapunicom ili vodom sa sirćetom upotrebljavajte priloženi sunder za čišćenje ili meku četku za pranje posuđa.
Pribor	Vruća sapunica Voda sa sirćetom	Pribor potopite u vruću sapunicu i temeljno ga očistite četkom ili sunđerom. Pribor možete da operete i u mašini za pranje sudova. Na donjoj strani pribora može da se nakupi kamenac. Ako se nakupi mnogo kamenca, očistite pribor rastvorom sa sirćetom.
Rezervoar za vodu	Sapunica	Rezervoar za vodu nemojte da perete u mašini za pranje sudova.

13.4 Čišćenje komandnog polja

1. Komandnu površinu čistite vlažnom krpom i neutralnim sredstvom za čišćenje, kao što je deterdžent i voda.
 - ▶ Ne upotrebljavajte abrazivne sunđere ili strugače za staklene površine.
2. Dodatno osušite mekom krpom.

13.5 Čišćenje staklene ploče

1. Očistite staklenu ploču pomoću sredstva za čišćenje stakla i mekom krpom.
 - ▶ Ne upotrebljavajte abrazivne sunđere ili strugače za staklene površine.
2. Dodatno osušite mekom krpom.

13.6 Čišćenje rezervoara za vodu

Pre svake upotrebe napunite rezervoar za vodu čistom vodom. Ispraznite rezervoar za vodu i očistite ga nakon svake upotrebe.

1. Otvorite uređaj.
2. Otvorite poklopac rezervoara.
3. Izvadite rezervoar za vodu.
4. Ispraznite rezervoar za vodu, operite ga sredstvom za pranje sudova i temeljno ga isperite čistom vodom.
5. Sve delove osušite mekanom krpom.
6. Sačekajte da se rezervoar za vodu osuši.
7. Umetnite rezervoar za vodu i isključite uređaj.

13.7 Očistite lajsnu za kondenzat

- ▶ Sakupite vodu čistom krpom ili kuhinjskim ubrusom ili ostavite poklopac otvoren da bi se voda osušila na vazduhu.

Površina	Sredstva za čišćenje	Napomene
Okno rezervoara		Osušite ga nakon svake upotrebe.
Senzor temperature		Prilikom čišćenja vodite računa da ne vršite pritisak na senzor temperature.

Poklopac uređaja

Površina	Sredstva za čišćenje	Napomene
Staklo na poklopcu uređaja	Sredstva za čišćenje stakla	Nakon čišćenja, osušite površinu pomoću mekane krpe.
Zaptivač poklopca	Vruća sapunica	Očistite krpom za sudove. Nemojte je uklanjati niti ribati. Nemojte da koristite strugač za metalne površine ili strugač za staklene površine.

13.9 Uklanjanje kamenca

Kako bi uređaj ostao funkcionalan, morate ga redovno čistiti od kamenca.

Koliko često uređaj treba da se čisti od kamenca, zavisi od tvrdoće vode koja se koristi. Kada je moguće još samo pet ili manje postupaka sa parom, na displeju uređaja se prikazuje prikaz uklanjanja kamenca. Tako na vreme možete da pripremite uklanjanje kamenca.

Uklanjanje kamenca ima nekoliko koraka. Svi koraci moraju da se izvrše u potpunosti. Tek nakon toga, uređaj je ponovo spreman za rad.

Uklanjanje kamenca traje ukupno oko 32 minuta:

- Uklanjanje kamenca: otprilike 30 minuta
- Ciklus čišćenja: 2 minuta

Priprema uklanjanja kamenca

Preporučeno vreme delovanja zavisi od preporučenog sredstva za uklanjanje kamenca. Druga sredstva za uklanjanje kamenca mogu da oštete uređaj. Za program uklanjanja kamenca može da se koristi isključivo preporučeno sredstvo za uklanjanje kamenca.

Ako rastvor za uklanjanje kamenca dospe u komandno polje ili druge osetljive površine, može da dođe do oštećenja. Rastvor za uklanjanje kamenca odmah uklonite vodom.

1. Pripremite rastvor za uklanjanje kamenca.

Sadržaj flaše	Količina sredstva za uklanjanje kamenca	Količina vode
250 ml	125 ml	250 ml
500 ml	60 ml	300 ml

2. Otvorite uređaj.

3. Izvadite rezervoar za vodu i napunite ga sredstvom za uklanjanje kamenca.

4. Umetnite rezervoar za vodu napunjen sredstvom za uklanjanje kamenca.

5. Zatvorite vrata.



Pokretanje uklanjanja kamenca

PAŽNJA

Ako rastvor protiv kamenca dospe na komandno polje ili neke druge osetljive površine, one će se oštetiti.

- ▶ Odmah vodom uklonite rastvor za uklanjanje kamenca.

Zahtev:

1. Za biranje uklanjanja kamenca, pritisnite .
- ✓ Prikaz uklanjanja kamenca  svetli.
- ✓ Na displeju se prikazuje trajanje. Trajanje čišćenja kamenca ne možete promeniti.
2. Za pokretanje uklanjanja kamenca, pritisnite .
- ✓ Na displeju se prikazuje napomena sa neophodnim pripremanjem za čišćenje kamenca.
- ✓ Čišćenje kamenca se pokreće. Na displeju ističe trajanje.
- ✓ Čim se završi čišćenje kamenca, čućete zvučni signal.

Sprovođenje postupka ispiranja

1. Otvorite uređaj i izvadite rezervoar za vodu.
2. Temeljno isperite rezervoar za vodu i napunite ga vodom.
3. Umetnite rezervoar za vodu i zatvorite vrata uređaja.
- ✓ Ispiranje se pokreće. Na displeju ističe trajanje.
- ✓ Čim se završi postupak ispiranja, čućete zvučni signal.
4. Ispraznite i osušite rezervoar za vodu.
→ "Čišćenje rezervoara za vodu", *Stranica 14*

Napomena: Obrišite pećnicu pre i posle postupka ispiranja.

Čišćenje kamenca prekinuto

Ako prekinete čišćenje kamenca, ne možete da podesite režim rada. Nakon ponovnog uključivanja uređaja, potrebno je da izvršite postupak ispiranja, da biste uklonili preostali rastvor za uklanjanje kamenca, kako bi uređaj ponovo bio spreman za rad.

PAŽNJA

Ako rastvor protiv kamenca dospe na komandno polje ili neke druge osetljive površine, one će se oštetiti.

- ▶ Odmah vodom uklonite rastvor za uklanjanje kamenca.
- ▶ Da biste pokrenuli postupak ispiranja, pritisnite .
- ✓ Na displeju se prikazuje napomena sa neophodnim pripremanjem za ispiranje.
- ✓ Postupak ispiranja se pokreće. Na displeju ističe trajanje.
- ✓ Čim se završi ispiranje, čućete zvučni signal.

14 Otklanjanje smetnji

Manje smetnje na uređaju možete sami da otklonite. Pre nego što se obratite korisničkom servisu, pogledajte informacije za otklanjanje smetnji. Tako ćete izbeći nepotrebne troškove.

Savet: Povežite trajno uređaj sa aplikacijom Home-Connect, da biste automatski dobijali ažuriranja softvera. Na taj način se otklanjaju greške, vrše poboljšanja performansi i omogućuju nove funkcije.

⚠ UPOZORENJE – Opasnost od povrede!

Nestručne popravke su opasne.



- ▶ Samo obučeno stručno osoblje sme da vrši popravke na uređaju.
- ▶ Ako je uređaj neispravan, pozovite servisnu službu.
→ "Korisnička služba", Stranica 18

⚠ UPOZORENJE – Opasnost od strujnog udara!

Nestručne popravke su opasne.

- ▶ Samo za to obučeno stručno osoblje sme da vrši popravke na uređaju.
- ▶ Za popravku uređaja se smeju koristiti samo originalni zamenski delovi.

14.1 Smetnje u funkcionisanju

Kvar	Uzrok i rešavanje problema
Uređaj ne funkcioniše.	Mrežni utikač voda za mrežni priključak nije utaknut. ▶ Priključite uređaj na strujnu mrežu. Napajanje strujom je prekinuto. ▶ Proverite da li osvetljenje u prostoriji ili drugi uređaji u prostoriji rade. Aktivirao se osigurač u kutiji sa osiguračima. ▶ Proverite osigurač u kutiji sa osiguračima.
Priključenim uređajem ne može da se rukuje, na displeju se prikazuje 	Zaštita za decu je aktivna. ▶ Istovremeno držite pritisnute tastere – / + 3 sekunde, dok se na displeju ne prikaže  .
Uređaj ne može da se pokrene ili ne greje nakon pokretanja	Fioka nije uvučena u pravilan položaj ▶ Uvucite fioku u položaj. Demo režim je aktiviran. ▶ U roku od 5 minuta nakon uključivanja otvorite podešavanja, da biste napustili demo režim. → "Pregled osnovnih podešavanja", Stranica 11
Na displeju se prikazuje poruka „EXXX“.	Smetnja u funkcionisanju 1. Pritisnite taster za uključivanje i isključivanje i E poruka će nestati. ✓ Uređaj se automatski ponovo pokreće. 2. Ako se poruka ponovo prikaže, kontaktirajte korisnički servis. Pritom tačno prenesite poruku o grešci.
Uređaj traži da izvadite rezervoar za vodu.	Tokom postupka uklanjanja kamenca je prekinuto napajanje strujom ili je uređaj isključen ▶ Nakon ponovnog pokretanja, uređaj automatski pokreće program ispiranja.
Simbol zaštite od opekotina  treperi na displeju.	Trenutna temperatura u pećnici je iznad 60 °C. ▶ To ne utiče na rad uređaja.
Uprkos punom rezervoarou za vodu, voda u posudi isparivača je potrošena.	Rezervoar za vodu nije pravilno umetnut. ▶ Ugurajte rezervoar za vodu tako da osetno ulegne. Nivo vode je preznak. ▶ Napunite rezervoar za vodu do maksimalne količine punjenja. Dovodni vod za vodu ili pumpa za rezervoar za vodu je zapušten. 1. Uklonite kamenac iz uređaja. 2. Proverite podešeni opseg tvrdoće vode i podesite ga.
Uređaj zahteva punjenje rezervoara za vodu, iako je rezervoar pun odn. uređaj ne zahteva punjenje rezervoara, iako je rezervoar prazan.	Rezervoar za vodu je prljav i zaglavili su se pokretni detektori za nivo vode. 1. Promućkajte i očistite rezervoar za vodu. 2. Ako zaglavljani delovi neće da se otpuste, poručite novi rezervoar za vodu preko korisničkog servisa. Rezervoar za vodu nije pravilno umetnut. ▶ Ugurajte rezervoar za vodu tako da osetno ulegne.

Kvar	Uzrok i rešavanje problema
Uređaj zahteva punjenje rezervoara za vodu, iako je rezervoar pun odn. uređaj ne zahteva punjenje rezervoara, iako je rezervoar prazan.	<p>Nivo vode je prenizak.</p> <ul style="list-style-type: none"> ▶ Napunite rezervoar za vodu do maksimalne količine punjenja. <p>Sistem identifikacije ne funkcioniše.</p> <ul style="list-style-type: none"> ▶ Pozovite korisničku službu. <p>Zaštita od pregrevanja generatora pare u pećnici.</p> <ul style="list-style-type: none"> ▶ Otvorite stakleni poklopac i sačekajte da temperatura u pećnici opadne. Zatim ponovo pokrenite režim rada sa parom.
Tokom rada na displeju se prikazuje „Sipajte vodu“ ili treperi simbol za sipanje.	<p>Rezervoar za vodu je prazan</p> <ul style="list-style-type: none"> ▶ Napunite rezervoar za vodu.
Funkcija pare nema paru	<p>Zaštita od pregrevanja za posudu isparivača u pećnici</p> <ul style="list-style-type: none"> ▶ Otvorite stakleni poklopac i sačekajte da temperatura u pećnici opadne. Zatim ponovo pokrenite režim rada sa parom. <p>Nema vode u rezervoaru za vodu</p> <ul style="list-style-type: none"> ▶ Napunite rezervoar za vodu. <p>Voda u rezervoaru za vodu nije dospela do posude isparivača</p> <ul style="list-style-type: none"> ▶ Proverite vod za vodu i kontaktirajte korisnički servis. <p>Dovod vode za pećnicu je zapušten</p> <ul style="list-style-type: none"> ▶ Očistite dovod vode.
Tokom režima rada sa parom izlazi velika količina pare	<p>Zaptivač na pećnici nije ravan ili ne naleže u potpunosti.</p> <ul style="list-style-type: none"> ▶ Proverite zaptivač, poravnajte ga i uverite se da naleže pravilno na uređaju. <p>Ostaci hrane mogu da se nalaze na zaptivaču oko pećnice ili zaptivač nije potpuno očišćen.</p> <ul style="list-style-type: none"> ▶ Očistite zaptivku. <p>Tokom postupka pripreme izlazi para na ventilacionom otvoru.</p> <ul style="list-style-type: none"> ▶ To je normalno. Nisu potrebne mere. <p>Nadmorska visina je pogrešno podešena</p> <ul style="list-style-type: none"> ▶ Podesite pravilnu nadmorsku visinu. <p>→ <i>"Pregled osnovnih podešavanja", Stranica 11</i></p>
Jelo nije skroz gotovo	<p>Temperatura je preniska ili je podešeno prekratko vreme</p> <ul style="list-style-type: none"> ▶ Proverite podešavanje temperature i vremena. Koristite pravilnu temperaturu i vreme. Preporučujemo da pogledate uputstvo za upotrebu. <p>Nadmorska visina je pogrešno podešena</p> <ul style="list-style-type: none"> ▶ Podesite pravilnu nadmorsku visinu. <p>→ <i>"Pregled osnovnih podešavanja", Stranica 11</i></p> <p>Neodgovarajući pribor</p> <ul style="list-style-type: none"> ▶ Koristite samo isporučeni pribor.
Jela su previše pečena	<p>Temperatura je preniska ili je podešeno prekratko vreme</p> <ul style="list-style-type: none"> ▶ Proverite podešavanje temperature i vremena. Koristite pravilnu temperaturu i vreme. Preporučujemo da pogledate uputstvo za upotrebu. <p>Neodgovarajući pribor</p> <ul style="list-style-type: none"> ▶ Koristite samo isporučeni pribor.
Ventilator nije prestao da radi nakon zaustavljanja grejanja	<p>Ventilator radi sa odlaganjem, da bi zakovitlao toplotu</p> <ul style="list-style-type: none"> ▶ Nije potrebna promena
Prekoračenje vremena prethodnog zagrevanja, nije okončano	<p>Greška senzora temperature</p> <ul style="list-style-type: none"> ▶ Kontaktirajte servisnu službu.
Nakon aktiviranja režima rada treperi °C.	<p>Trenutna temperatura u pećnici je previsoka</p> <ul style="list-style-type: none"> ▶ Nakon što je temperatura pala na pogodnu početnu temperaturu, rad se automatski pokreće. <p>Uređaj se nije potpuno ohladio</p> <ol style="list-style-type: none"> 1. Sačekajte da se uređaj ohladi. 2. Ponovo podesite režim rada.
Home Connect ne funkcioniše pravilno.	<p>Mogući su različiti uzroci.</p> <ul style="list-style-type: none"> ▶ Idite na www.home-connect.com.
Uređaj ne može da se otvori ili zatvori	<p>Proverite da je uređaj ugrađen kao što je opisano u uputstvu za upotrebu</p> <ul style="list-style-type: none"> ▶ Za otvaranje uređaja, prednju masku nemojte pritiskati samo na sredini, već i sa leve ili desne strane i otvorite je.

Kvar	Uzrok i rešavanje problema
Uređaj ne može da se otvori ili zatvori	<ul style="list-style-type: none"> ▶ Otvarajte ili zatvarajte uređaj malo sporije. ▶ Izvucite skroz uređaj i ponovo ga uvucite radi zatvaranja.

14.2 Nestanak struje

Uređaj može da prebrodi nestanak struje na nekoliko sekundi. Režim rada teče dalje. Ako struja nestane na duže vreme, režim se prekida. Displej se ugasio.

Ponovno pokretanje uređaja nakon nestanka struje

- ▶ Ponovo pokrenite uređaj na uobičajen način.

15 Odlaganje u otpad

15.1 Odlaganje starih uređaja u otpad

Ekološki prihvatljivim odlaganjem u otpad mogu da se recikliraju dragocene sirovine.

1. Izvucite mrežni utikač mrežnog priključnog voda.
2. Presecite mrežni priključni vod.
3. Uređaj odložite u otpad na ekološki prihvatljiv način. O aktuelnim načinima odlaganja u otpad informišite se kod svog specijalizovanog prodavca ili u svojoj opštinskoj odn. gradskoj upravi.



Ovaj je aparat označen u skladu sa evropskom smernicom 2012/19/EU o otpadnim električnim i elektronskim aparatima (waste electrical and electronic equipment - WEEE).

Smernica određuje okvir za povratak i reciklažu otpadnih aparata koji važi u celoj Evropskoj Uniji.

16 Korisnička služba

Funkcijski relevantne originalne rezervne delove proizvedene u skladu sa odgovarajućom direktivom o ekološkom dizajnu možete da dobijete od našeg korisničkog servisa u periodu od najmanje 10 godina od stavljanja vašeg uređaja na tržište u okviru Evropskog ekonomskog prostora.

Napomena: Angažovanje servisne službe je besplatno u okviru garantnih uslova proizvođača.

Detaljne informacije o garantnom periodu i uslovima garancije u vašoj zemlji možete dobiti preko QR koda u priloženom dokumentu za podatke za kontakt servisa i uslovima garancije, u korisničkom servisu, kod prodavca ili na našoj internet stranici.

Kada se obraćate korisničkom servisu, navedite broj proizvoda (E-Nr.), proizvodni broj (FD) i serijski broj (Z-Nr.) svog uređaja.

Podatke za kontakt korisničkog servisa možete dobiti preko QR koda u priloženom dokumentu za podatke za kontakt servisa i uslovima garancije ili na našoj internet stranici.

U skladu sa direktivom (EU) 2023/826, informaciju možete da pogledate online na www.bosch-home.com na

stranici uređaja i stranici za servis vašeg uređaja u uputstvu za upotrebu i dodatnim dokumentima.

16.1 Broj proizvoda (E-Nr.), proizvodni broj (FD) i serijski broj (Z-Nr.)

Broj proizvoda (E-Nr.), proizvodni broj (FD) i serijski broj (Z-Nr.) možete da pronađete na tipskoj pločici uređaja. Da biste brzo mogli da pronađete podatke o uređaju i telefonski broj korisničke službe, podatke možete i da zabeležite.

16.2 Tehnički podaci

Nominalni napon	220 V~ 240 V
Frekvencija	50/60 Hz
Priključna vrednost	1700 W
Dimenzije uređaja (širina x visina x dubina)	594 x 140 x 534 mm
Dimenzije pećnice (širina x visina x dubina)	454,6 x 86,7 x 278,5 mm

17 Informacije o besplatnom i Open Source softveru

Ovaj proizvod sadrži softverske komponente koje nosioci autorskog prava licenciraju kao besplatan ili Open Source softver.

Odgovarajuće informacije o licenci sačuvane su na kućnom aparatu. Odgovarajućim informacijama o licenci možete da pristupite i putem aplikacije Home Connect:

„Profil -> Pravne informacije -> Informacije o licenci“. ¹ Informacije o licenci možete da preuzmete sa veb-lokacije za odgovarajući proizvod. (Na veb-lokaciji za proizvod pretražite model vašeg aparata i druga dokumenta.)

Druga mogućnost je da odgovarajuće informacije zatra-

¹ U zavisnosti od opremljenosti uređaja

Žite na adresi ossrequest@bshg.com ili BSH Hausgeräte GmbH, Carl-Wery-Str. 34, D-81739 München.
Izvorni kôd se može dobiti na zahtev.
Pošaljite zahtev na adresu ossrequest@bshg.com ili BSH Hausgeräte GmbH, Carl-Wery-Str. 34, D-81739 München.

Tema: „OSSREQUEST“

Troškovi obrade vašeg zahteva biće fakturisani. Ova ponuda važi tri godine od datuma kupovine odn. najmanje u periodu u kom nudimo podršku i rezervne delove za odgovarajući uređaj.

18 Izjava o usaglašenosti

BSH Hausgeräte GmbH ovime izjavljuje da je uređaj sa Home Connect funkcionalnošću usaglašen sa osnovnim zahtevima i ostalim dotičnim odredbama Direktive 2014/53/EU.

Detaljnju RED izjavu o usaglašenosti možete naći na internetu na adresi www.bosch-home.com na stranici proizvoda sa vašim uređajem, kod dodatnih dokumenata.



Opseg od 2,4 GHz (2400–2483,5 MHz): maks. 100 mW

Opseg od 5 GHz (5150–5350 MHz + 5470–5725 MHz): maks. 150 mW

	BE	BG	CZ	DK	DE	EE	IE	EL	ES
	FR	HR	IT	CY	LI	LV	LT	LU	HU
	MT	NL	AT	PL	PT	RO	SI	SK	FI
	SE	NO	CH	TR	IS	UK (NI)			

5-GH WLAN (Wi-Fi): samo za upotrebu u unutrašnjim prostorijama.

AL	BA	MD	ME	MK	RS	UK	UA
----	----	----	----	----	----	----	----

5-GH WLAN (Wi-Fi): samo za upotrebu u unutrašnjim prostorijama.

19 Zagarantovan uspeh

Ovde možete pogledati podešavanja i najbolji pribor i posuđe koji odgovaraju različitim jelima. Preporuke su optimalno prilagođene vašem uređaju.

19.1 Najbolji postupak

UPOZORENJE – Opasnost od opekotina!

Prilikom otvaranja staklenog poklopca može da izađe vrela para. Para zbog visoke temperature može da bude nevidljiva.

- ▶ Prilikom otvaranja staklenog poklopca budite na dovoljnoj udaljenosti.
- ▶ Otvarajte stakleni poklopac pažljivo.
- ▶ Držite decu dalje od uređaja.

Napomena

Kada uređaj koristite prvi put, obratite pažnju na ove osnovne informacije:

- → "Bezbednost", Stranica 2
- → "Zaštita životne sredine i štednja", Stranica 4

1. Izaberite jelo koje želite iz pregleda jela.

Napomene

- Uređaj poseduje programirana podešavanja za određena jela. Ukoliko želite da vas uređaj vodi, koristite programirane recepte .
→ "Programi", Stranica 9

- Ukoliko ne nađete konkretno jelo za pripremu ili funkciju koju želite da upotrebite, orijentišite se prema sličnim jelima.
2. Pribor koji ne koristite izvadite iz pećnice.
 3. Izaberite odgovarajući pribor za jelo.
Koristite posuđe i pribor koji su navedeni u preporukama za podešavanje.
 4. Uređaj prethodno zagrevajte, samo ako je takva preporuka u receptu ili preporuci za podešavanje.
 5. Podesite uređaj u skladu sa preporučenim podešavanjima.
 6. Ako jelo nije gotovo, isključite uređaj preko start stop.

19.2 Ovo je dobro znati

U tabelama ćete pronaći izbor jela koja se dobro pripremaju u uređaju. Možete naknadno da pročitate, koje vrste grejanja, koji pribor i koju temperaturu i vreme pripreme je najbolje da izaberete. Podaci važe, ako nije drugačije navedeno, za ubacivanje u hladan uređaj.

Tabela za podešavanje parametara pare i saveti za upotrebu

Pečenje na pari je metoda za pažljivu pripremu jela. Para obuhvata jelo i tako sprečava gubitak hranljivih materija u namirnicama. Kuvanje se vrši na normalnim uslovima pritiska, a ne pod visokim pritiskom. Tako se zadržavaju oblik, boja i tipična aroma jela. U tabeli za podeša-

vanje su navedena jela koja su posebno pogodna za fi-oku za paru. Tu možete da pogledate odgovarajuće režime rada, pribor, temperature i vremena pripreme. Ako nije drugačije navedeno, podaci važe za ubacivanje pribora u hladan uređaj.

Dodatni pribor

Koristite isporučeni pribor.

















Posuda za pripremu hrane

Ako koristite posuđe, stavite ga u skladu sa uputstvom na pribor – a ne direktno na posudu isparivača. Posuđe mora da bude otporno na visoke temperature i paru. Ako koristite debelo posuđe, vreme pripreme se produžava.

Vreme pripreme i količine za pripremu

Pogledajte veličinu jedinica u tabeli za podešavanje. Kod manjih komada skraćuje se vreme pečenja, kod većih se produžuje. Na vreme kuvanja utiče težina i stepen zrelosti namirnica. Vrednosti iz tabele zbog toga služe samo kao referentne vrednosti.

Preporuke za podešavanje za povrće

Jelo	Veličina/količina	Pribor/posuđe	Vrsta grejanja	Temperature u °C	Vreme pripreme u min
Artičoke	cela	Umetak za kuvanje na pari		100	20-35
Karfiol	u ružicama	Umetak za kuvanje na pari		100	10-15
Brokoli	u ružicama	Umetak za kuvanje na pari		100	8-10
Grašak	-	Umetak za kuvanje na pari		100	5-10
Komorač	Na kriške	Umetak za kuvanje na pari		100	10-14
Boranija	cela	Umetak za kuvanje na pari		100	15-25
Šargarepa	Na kriške	Umetak za kuvanje na pari		100	10-20
Keleraba	Na kriške	Umetak za kuvanje na pari		100	15-25
Praziluk	Na kriške	Umetak za kuvanje na pari		100	6-9
Klipovi kukuruza	cela	Umetak za kuvanje na pari		100	25-35
Blitva	na trake	Umetak za kuvanje na pari		100	8-10
Zelene špargle	cela	Umetak za kuvanje na pari		100	7-12
Bele špargle	cela	Umetak za kuvanje na pari		100	10-15
Spanać	-	Umetak za kuvanje na pari		100	2-3
Romanesko	u ružicama	Umetak za kuvanje na pari		100	8-12
Prokelj	u ružicama	Umetak za kuvanje na pari		100	10-20

Ravnomerno raspoređivanje namirnica

Po mogućstvu rasporedite jela ravnomerno, ako su jela različito debela, rezultat pripreme će biti neravnomeran.

Priprema menija







Možete da pripremate ceo obrok odjednom. Prvo stavite namirnice sa dužim vremenom pripreme u uređaj i zatim u pogodnom trenutku dodajte ostale namirnice. Na taj način možete istovremeno da pripremate različita jela. Prilikom pripreme obroka, ukupno vreme pripreme se produžava jer svaki put kada se otvori stakleni poklopac, izlazi malo pare i potrebno je ponovno zagrevanje.

Kondenzovana voda

Tokom pripreme, može da se nakupi kondenzat u pećnici i na staklenom poklopcu. Kondenzovana voda je normalna pojava i ne utiče na funkcionalnost uređaja. Nakon pripreme obrišite kondenzat.

19.3 Sveže povrće

Stavite povrće direktno na umetak za kuvanje na pari.

Jelo	Veličina/količina	Pribor/posude	Vrsta grejanja	Temperature u °C	Vreme pripreme u min
Pak čoi	prepolovljen	Umetak za kuvanje na pari		100	8-10
Cvekla	cela	Umetak za kuvanje na pari		100	40-50
Crveni kupus	na trake	Umetak za kuvanje na pari		100	25-35
Beli kupus	na trake	Umetak za kuvanje na pari		100	25-35
Tikvice	Na kriške	Umetak za kuvanje na pari		100	3-4
Grašak šećerac	-	Umetak za kuvanje na pari		100	8-12

19.4 Prilozi i mahunarke

Stavite priloge u umetak za kuvanje na pari.















Priprema priloga i mahunarki

1. Vodu odnosno tečnost sipajte u navedenoj razmeri.
Primer: 1:1,5 = na 100 g pirinča dodajte 150 ml tečnosti.

2. Uređaj podesite u skladu sa preporukom za podešavanje.

Napomena: Za pirinač, žitarice i mahunarke je potrebna posuda. Pomešajte pirinač i vodu u navedenoj razmeri.





Preporuke za podešavanje za priloge i mahunarke

Jelo	Veličina/količina	Pribor/posude	Vrsta grejanja	Temperature u °C	Vreme pripreme u min
Krompir kuvan u ljusci	cela	Umetak za kuvanje na pari		100	35-45
Slani krompir	isečen na četvrtine	Umetak za kuvanje na pari		100	20-25
Knedle	-	Umetak za kuvanje na pari		100	15-20
Pirinač neljuštenog zrna	1:1,5	Umetak za kuvanje na pari		100	35-40
Pirinač dugog zrna	1:1,5	Umetak za kuvanje na pari		100	20-30
Basmati pirinač	1:1,5	Umetak za kuvanje na pari		100	15-25
Rižoto	1:2	Umetak za kuvanje na pari		100	30-40
Veliko sočivo	1:2	Umetak za kuvanje na pari		100	30-40
Kuskus	1:1	Umetak za kuvanje na pari		100	6-10
„Badenski pirinač“ (zeleni pir), prekrupa	1:2,5	Umetak za kuvanje na pari		100	15-20
Proso, ceo	1:2,5	Umetak za kuvanje na pari		100	25-35
Bulgur	1:2	Umetak za kuvanje na pari		100	25-35
Kinoa	1:2	Umetak za kuvanje na pari		100	25-35
Testenina, sveža, iz frižidera	-	Umetak za kuvanje na pari		100	5-15

19.5 Živina i meso

Preporučena podešavanja za pripremu žitarica i mesa.

Preporuke za podešavanje za živinu i meso









Jelo	Veličina/količina	Pribor/posude	Vrsta grejanja	Temperature u °C	Vreme pripreme u min
Filet od pilećih grudi	po 0,15 kg	Umetak za kuvanje na pari		100	20-30
Pačija prsa	po 0,35 kg Nakon pripreme na pari, propržite u vrućem tiganju.	Umetak za kuvanje na pari		100	12-18
Kare rebarca	Na kriške	Umetak za kuvanje na pari		100	15-20
Viršle	-	Umetak za kuvanje na pari		80-90	12-18
Bele kobasice	-	Umetak za kuvanje na pari		80-90	20-25

19.6 Riba i morski plodovi



Preporuke za podešavanje za pripremu ribe i morskih plodova.

Napomena: Stavite ribu iz higijenskih razloga na odgovarajuću posudu za kuvanje i stavite posudu u umetak za kuvanje na pari.

Preporuke za podešavanje za ribu i morske plodove

Jelo	Veličina/količina	Pribor/posude	Vrsta grejanja	Temperature u °C	Vreme pripreme u min
Pastrmka, cela	po 0,2 kg	Umetak za kuvanje na pari		80-90	12-15
Orada, cela	po 0,3 kg	Umetak za kuvanje na pari		80-90	15-25
Orada, file	po 0,15 kg	Umetak za kuvanje na pari		80-90	10-20
Bakalar, file	po 0,15 kg	Umetak za kuvanje na pari		80-90	10-14
Losos, file	po 0,15 kg	Umetak za kuvanje na pari		100	8-10
Crvenoperka, file	po 0,15 kg	Umetak za kuvanje na pari		80-90	10-20
Školjke	1,5 kg	Umetak za kuvanje na pari		100	10-15
Jakovske kapice	-	Umetak za kuvanje na pari		100	10-15
Kozice	-	Umetak za kuvanje na pari		100	10-15

19.7 Preporuke za podešavanje za ostalo

Jelo	Veličina/količina	Pribor/posude	Vrsta grejanja	Temperature u °C	Vreme pripreme u min
Knedle od griza	-	Umetak za kuvanje na pari		90-95	7-10
Jaja, tvrda	Veličina M, maks. 1,8 kg	Umetak za kuvanje na pari		100	10-12
Jaja, meka	Veličina M, maks. 1 kg	Umetak za kuvanje na pari		100	6-8

19.8 Desert, kompot

Stavite priloge u umetak za kuvanje na pari.

Priprema kompota

1. Izmerite težinu voća.
2. Dodajte vodu otprilike u odnosu 1/3 te količine.
3. Po ukusu dodajte šećer i začine.
4. Podesite uređaj u skladu sa preporučenim podešavanjima.

Priprema jogurta





1. Zagrejte mleko na ploči za kuvanje na 90 °C. Ostavite mleko da se ohladi na 40 °C. Ako koristite UHT mleko, zagrejte ga na 40 °C. Ta temperatura je dovoljna za UHT mleko.
2. U mleko dodajte 150 g (hladnog) jogurta.

3. Smesu sipajte u šolje ili manje tegle i pokrijte folijom.
4. Stavite šolje ili tegle u umetak za kuvanje na pari.
5. Podesite uređaj u skladu sa preporučenim podešavanjima.
6. Nakon pripreme, jogurt ostavite u frižider da se ohladi.

Priprema sutlijaša

1. Izmerite težinu pirinča.
 2. Dodajte 2,5 puta više mleka.
 3. Sipajte pirinač u činiju do maksimalne visine od 2,5 cm.
 4. Podesite uređaj u skladu sa preporučenim podešavanjima.
 5. Nakon pripreme promešajte sutlijaš.
- ✓ Sutlijaš će upiti preostalo mleko.

Preporuke za podešavanje za desert i kompot



Jelo	Veličina/količina	Pribor/posuđe	Vrsta grejanja	Temperature u °C	Vreme pripreme u min
Testo na pari	-	Umetak za kuvanje na pari		100	20-30
Karamel krem	Rasporedite ravnomerno u kalupe	Umetak za kuvanje na pari		85	25-35
Sutlijaš	Koristite odgovarajuće posuđe	Umetak za kuvanje na pari		100	30-40
Jogurt	Ako je tegla visoka, možete da je stavite direktno na dno pećnice – ali ne na posudu isparivača.	Umetak za kuvanje na pari		40	300-360
Voćni kompot	Koristite odgovarajuće posuđe	Umetak za kuvanje na pari		100	10-15

19.9 Regenerisanje

Već gotova jela se regenerisanjem ponovo pažljivo zagrevaju. Jela su ukusna i izgledaju kao da su sveže pripremljena.

Napomena: Stavite jela na tanjir ili u pogodno posuđe.

Preporuke za podešavanje za regenerisanje

Jelo	Veličina/količina	Pribor/posuđe	Vrsta grejanja	Temperature u °C	Vreme pripreme u min
Povrće, iz frižidera	250 g	Umetak za kuvanje na pari		100	10-15
Testenina, krompir, pirinač	-	Umetak za kuvanje na pari		100	10-25
Jelo na tanjiru, iz frižidera, 1 porcija	-	Umetak za kuvanje na pari		100	10-20

19.10 Odmrzavanje

Uređaj odmrzava duboko zamrznuta jela brže i ravnomernije od mikrotalasne pećnice.

Odmrzavanje zaleđenih jela

1. Pre odmrzavanja izvadite namirnicu iz pakovanja.
2. Odmrzните samo onu količinu namirnica koja vam je odmah potrebna.

3. Nakon pola vremena odmrzavanja okrenite nemirnicu.
4. Odvojite grudvaste duboko zamrznute namirnice, kao što je jagodičasto voće ili komadići povrća.



Napomene

- Trajanje odmrzavanja izaberite u zavisnosti od veličine, težine i oblika zamrznute namirnice. Za kraće trajanje odmrzavanja, namirnice postavite u pljosnatom obliku ili odvojeno.
- Odmrznute namirnice se brže kvare od svežih namirnica. Namirnice bi trebalo obraditi i dobro skuvati odmah nakon odmrzavanja.

- Riba ne mora potpuno da se odmrzne. Riba je dovoljno odmrznuta kada je površina dovoljno meka da bi

mogla da upije začine. Nakon toga je odmah pripremite.



Preporuke za podešavanje za odmrzavanje

Jelo	Veličina/količina	Pribor/posude	Vrsta grejanja	Temperature u °C	Vreme pripreme u min
Jagodičasto voće	0,5 kg	Umetak za kuvanje na pari		45-55	15-20
Povrće	0,5 kg	Umetak za kuvanje na pari		40-50	15-20

19.11 Dezinfekcija

Uređaj ima funkciju dezinfekcije.

Preporuke za podešavanje za dezinfekciju



Jelo	Veličina/količina	Pribor/posude	Vrsta grejanja	Temperature u °C	Vreme pripreme u min
Flašica za bebe	-	Umetak za kuvanje na pari		100	30
Čašica jogurta	-	Umetak za kuvanje na pari		100	30

19.12 Podizanje testa

Testo sa kvascem može brže da naraste u uređaju nego na sobnoj temperaturi.

Napomena: Stavite papir za pečenje u umetak za kuvanje na pari.

Preporuke za podešavanje za testo sa kvascem







Jelo	Veličina/količina	Pribor/posude	Vrsta grejanja	Temperature u °C	Vreme pripreme u min
Slatko sitno pecivo sa kvascem	8 porcija	Umetak za kuvanje na pari		45	20-40
Zemičke	8 porcija	Umetak za kuvanje na pari		35	30-40





19.13 Zamrznuti proizvodi

Obratite pažnju na podatke proizvođača na ambalaži. Navedena vremena pripreme važe za stavljanje u hladnu pećnicu.

Odmrzavanje i zagrevanje zaleđenih jela

Napomena: Koristite pogodnu posudu za kuvanje ili činiju i stavite je u umetak za kuvanje na pari.



Jelo	Veličina/količina	Pribor/posude	Vrsta grejanja	Temperature u °C	Vreme pripreme u min
Pastrmka, cela	po 0,2 kg	Umetak za kuvanje na pari		80-100	20-30
Losos, file	po 0,15 kg	Umetak za kuvanje na pari		80-100	15-25
Kozice	-	Umetak za kuvanje na pari		80-100	15-25
Brokoli, blanširan	-	Umetak za kuvanje na pari		100	6-10
Karfiol, blanširan	-	Umetak za kuvanje na pari		100	5-8
Pasulj, blanširan	-	Umetak za kuvanje na pari		100	6-10

Jelo	Veličina/količina	Pribor/posuđe	Vrsta grejanja	Temperature u °C	Vreme pripreme u min
Grašak, blanširan	-	Umetak za kuvanje na pari		100	5-12
Šargarepa, blanširana	1 kg	Umetak za kuvanje na pari		100	4-6
Mešano povrće, blanširano	1 kg	Umetak za kuvanje na pari		100	6-10
Prokelj, blanširan	1 kg	Umetak za kuvanje na pari		100	5-10

19.14 Proverena jela

Informacije u ovom odeljku su zasnovane na saznanjima instituta za proveru, radi jednostavnije provere uređaja u skladu sa EN 60350-1.

Preporuke za podešavanje za proverena jela

Jelo	Veličina/količina	Pribor/posuđe	Vrsta grejanja	Temperature u °C	Vreme pripreme u min
Brokoli, svež	300 g	Umetak za kuvanje na pari		100	7-9
Brokoli, svež, umetak za kuvanje na pari	-	Umetak za kuvanje na pari		100	7-9
Grašak, zamrznut, umetak za kuvanje na pari	-	Umetak za kuvanje na pari		100	Testiranje se završava kada se na najhladnijem mestu dostigne 85 °C.

20 Uputstvo za montažu

Prilikom montiranja uređaja obratite pažnju na ove informacije.



20.1 Opšte napomene za montažu

Pre ugradnje uređaja pogledajte ove napomene. Prilikom raspakivanja proverite uređaj. U slučaju da postoji oštećenje nastalo tokom transporta, nemojte da ga priključujete.

Pre puštanja u rad skinite ambalažu i lepljive folije iz pećnice i sa vrata.

20.2 Bezbedna montaža

Kada montirate uređaj, pridržavajte se ovih napomena o bezbednosti.

UPOZORENJE – Opasnost od gušenja!

Deca mogu ambalažni materijal da navuku sebi preko glave ili da se njime umotaju, pa da se tako uguše.

- ▶ Ambalažni materijal držite van domašaja dece.
- ▶ Deci nipošto nemojte dozvoliti da se igraju sa ambalažnim materijalom.

UPOZORENJE – Opasnost od strujnog udara!

Oštećena izolacija mrežnog priključnog voda predstavlja izvor opasnosti.

- ▶ Mrežni priključni vod nikad se ne sme dovesti u kontakt sa vrućim delovima uređaja ili izvorima toplote.
- ▶ Mrežni priključni vod nikada se ne sme dovesti u kontakt sa oštrim vrhovima ili ivicama.
- ▶ Mrežni priključni vod nikad se ne sme presavijati, prignječiti ili modifikovati.

Nestručne instalacije su opasne.

- ▶ Uređaj nikad ne sme da se napaja putem eksternog sklopnog uređaja npr. sata za automatsko uključivanje ili daljinskog upravljanja.
- ▶ Prilikom postavljanja uređaja vodite računa da se mrežni priključni vod ne zaglavi ili ošteti.

⚠ UPOZORENJE – Opasnost od požara!

Upotreba produženog kabla za napajanje i ne-dozvoljenih adaptera predstavlja izvor opasnosti.

- ▶ Nemojte da upotrebljavate produžni kabl ili letve sa višestrukim utičnicama.
- ▶ Upotrebljavajte samo adaptere i mrežne priključne kablove koje je odobrio proizvođač.
- ▶ Ako je mrežni priključni kabl prekratak, a duži mrežni priključni kabl nije na raspolaganju, obratite se stručnom električaru kako biste prilagodili kućnu instalaciju.

⚠ UPOZORENJE – Opasnost od povrede!

Tokom montaže mogu da budu pristupačni delovi sa oštrim ivicama.

- ▶ Nosite zaštitne rukavice.

20.3 Obim isporuke

Kada otpakujete uređaj, proverite sve delove da li imaju transportnih oštećenja i da li je isporuka potpuna.

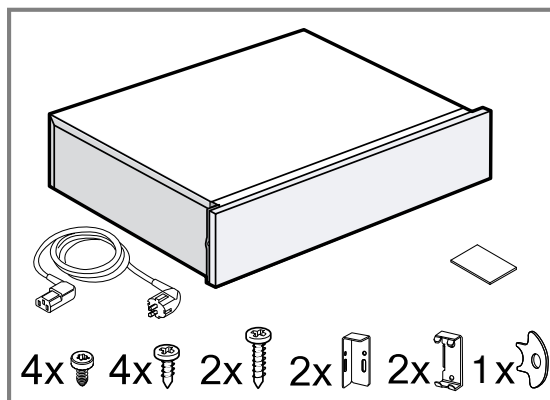

20.4 Dimenzije uređaja

Ovde ćete naći dimenzije uređaja

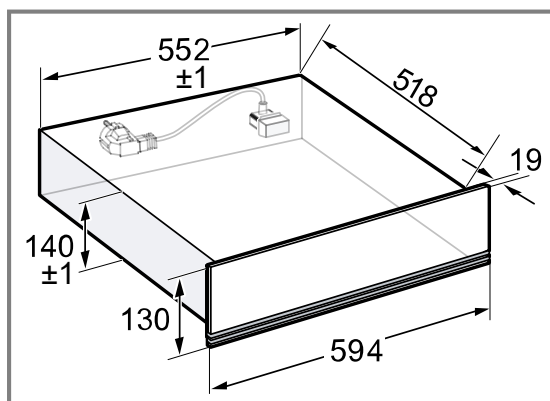

20.5 Ugradnja u ormanu

Za ugradnju u visokom kuhinjskom elementu, obratite pažnju na dimenzije i napomene za ugradnju.

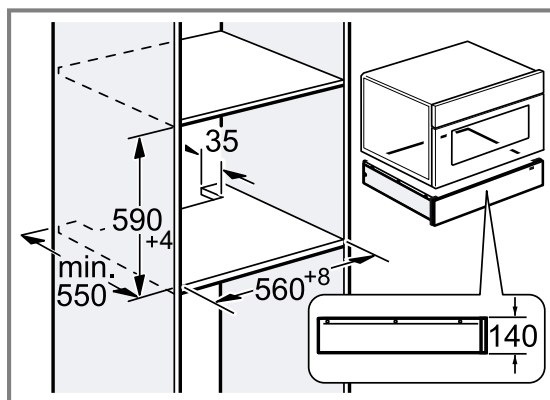
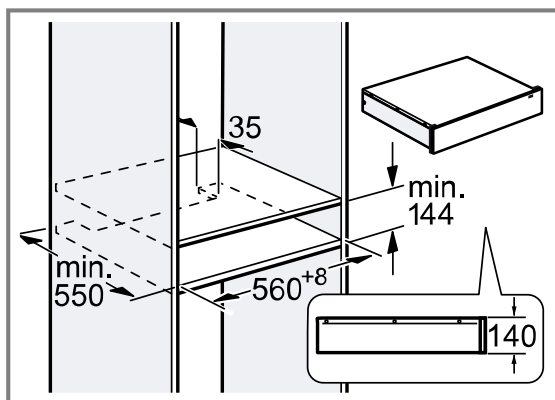

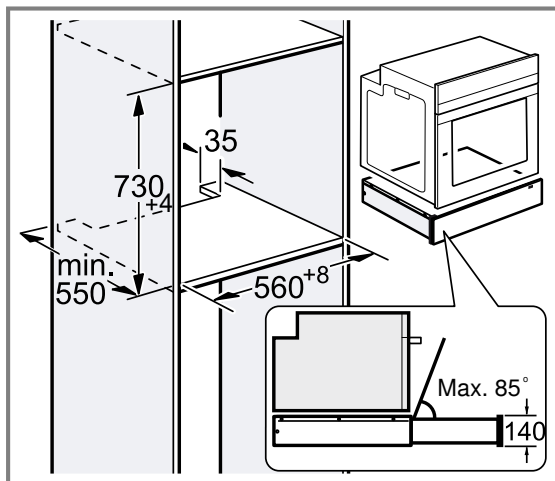

Ugradnja ispod radne ploče

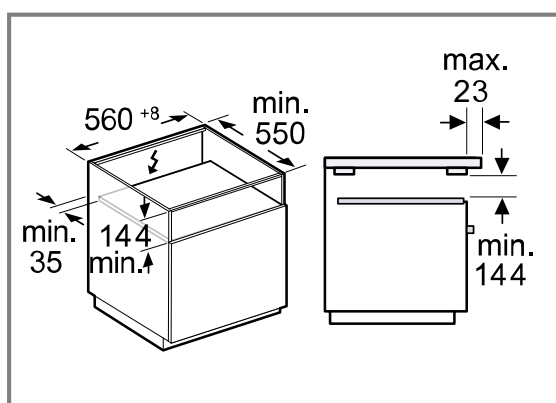

Napomena: Moguć je veći prepust do 50 mm, ali se tada rezervoar za vodu ne može izvaditi tokom rada.
Kod montaže na zidovima pored ormara:

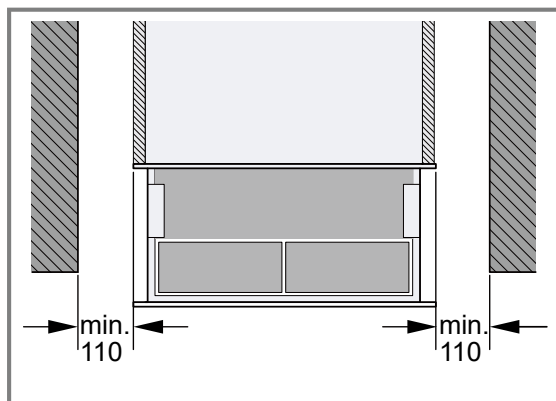

Napomena: Ako je dubina zida sa obe strane susednog ormara veća od samog ormara, mora se održavati razmak od najmanje 110 mm. Potkoračenje ovog razmaka može da ugrozi montažu uređaja.

Kod ugradnje uređaja ispod radne ploče ili ploče za kuvanje obratite pažnju na sledeće dimenzije:

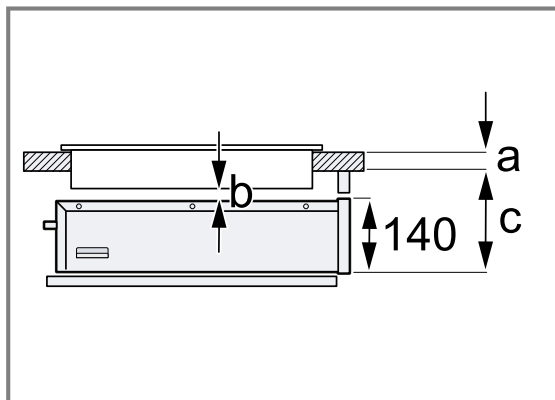

Merna jedinica: mm	a postavljeno ili u ravni sa površinom	b	c postavljeno ili u ravni sa površinom
Indukcioni šporet	30/30	5	200/201
Indukciona ploča za kuvanje sa punim površinama	40/40	5	210/211
Ploča za kuvanje na gas	32/43	5	190/193
Električni šporet	30/30	5	190/197

a: Debljina radne površine u skladu sa preporukama u uputstvu za montažu šporeta.

b: Potreban razmak između ploče za kuvanje i fioke za paru.

c: Potreban razmak između dna fioke i donje strane radne površine.

Napomena: Obratite pažnju na uputstvo za montažu ploče za kuvanje.

20.6 Kombinovanje fioke za paru sa drugim uređajima

PAŽNJA

Komandno polje ne sme da se ošteti tokom ugrivanja uređaja.

- ▶ Pazite da ne oštetite uređaj prilikom ugrivanja na prednjoj masci fioke za paru.
- ▶ Pre montaže drugog uređaja, zalepite lepljivu traku duž gornje ivice fioke za paru kako biste zaštitili prednju masku fioke za paru.

1. Ova fioka za paru je pogodna za sve Bosch uređaje serije 6 Fullsize Line i sve Bosch uređaje serije 8.
2. Kombinujte samo odgovarajuće uređaje iste marke i iste serije.
3. Prvo instalirajte fioku za paru.
4. Ugurajte uređaj u ugradni orman iznad fioke za paru.
5. Vodite računa o uputstvu za montažu uređaja.
6. Uklonite lepljivu traku sa gornje ivice fioke za paru.

Napomena: Da instalaciju drugih kombinacija morate da koristite razdelnu ploču.

20.7 Napomene za električni priključak

Radi bezbednog električnog priključivanja uređaja, pridržavajte se ovih napomena.

Uređaj smete da priključite samo pomoću priključnog kabla koji je isporučen. Priključni kabl utaknite na zadnju stranu uređaja.

Priključne kablove sa različitim tipovima utikača možete nabaviti u korisničkom servisu.

Ne koristite višestruke utikače, višestruke produžne kablove i produžne kablove. Prilikom preopterećenja dolazi do opasnosti od požara.

20.8 Napomene za električni priključak

Radi bezbednog električnog priključivanja uređaja, pridržavajte se ovih napomena.

- Dozvoljeno je priključivanje uređaja samo na propisno instaliranu utičnicu sa zaštitnim kontaktom. Premeštanje utičnice ili zamenu priključnog kabla sme da vrši samo električar, pridržavajući se relevantnih propisa.
- Uređaj smete da priključite samo pomoću priključnog kabla koji se isporučuje. Priključni kabl utaknite na zadnju stranu uređaja.
- Priključne kablove sa različitim tipovima utikača možete nabaviti u korisničkom servisu.
- Ne koristite višestruke utikače, višestruke produžne kablove i produžne kablove. Prilikom preopterećenja dolazi do opasnosti od požara.
- Ako nakon ugradnje ne može više da se pristupi utikaču, kod fiksne električne instalacije potrebno je obezbediti razdvajач u fazama u skladu sa odgovarajućim propisima.

20.9 Ugradni nameštaj

Ovde možete pogledati napomene o bezbednoj instalaciji.

PAŽNJA

Ugradnjom iza dekorativne obloge može doći do prekomernog zagrevanja uređaja.

- ▶ Nemojte montirati uređaj iza dekorativne obloge.

Ugradni orman iza uređaja ne sme da poseduje zadnji zid.

Između zida i dna ormara ili zadnjeg zida gornjeg ormara mora da postoji minimalni razmak.

Vodite računa o uputstvu za montažu uređaja koji se nalazi iznad.

Ukoliko iznad uređaja ili rene nije moguća vodoravna pregrada, na uređaj montirajte zaštitu od prevrtanja. Zaštitu od prevrtanja možete da kupite preko korisničkog servisa, naše veb-stranice ili u internet prodavnici.

20.10 Montaža

Ugradnja zaštita od prevrtanja

1. Izmerite 523 mm od prednje ivice ormana i obeležite ih sa obe strane ugradnog ormana.

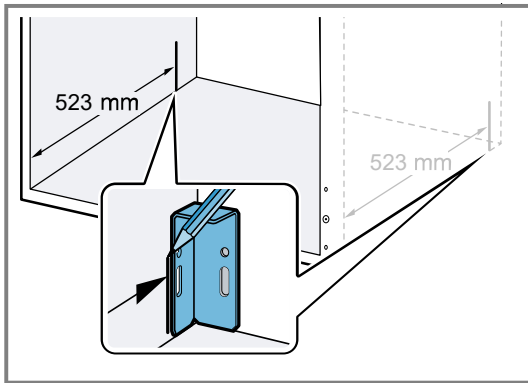

2. Nakon oznaka, zavrnite dva ugla sa 2 M4*15 zavrtnja u uzdužnim otvorima.

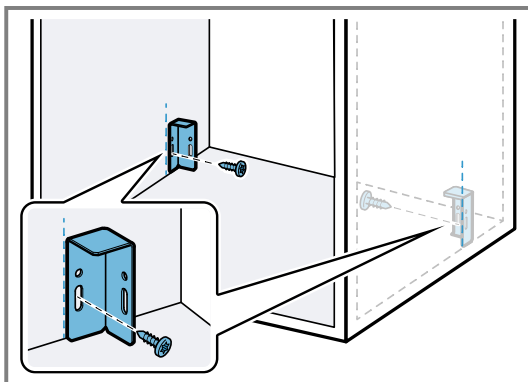

3. Stavite uređaj na ravnu podlogu.
4. Otpustite 4 donja zavrtnja na zadnjoj strani uređaja.

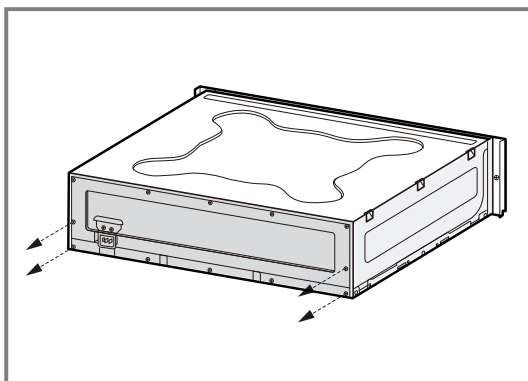

5. Pričvrstite dva metalna ugla sa 2 M4*9 zavrtnja na zadnjoj strani uređaja.
 - Uverite se da su metalni držači iznivalisani prema ivici uređaja.

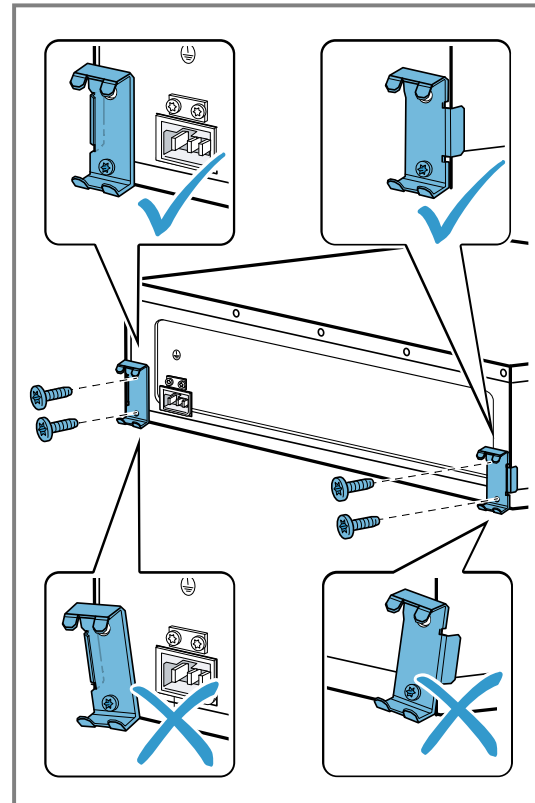

6. Ugurajte uređaj u ugradni orman i proverite da li je zaštita od prevrtanja uskočila.

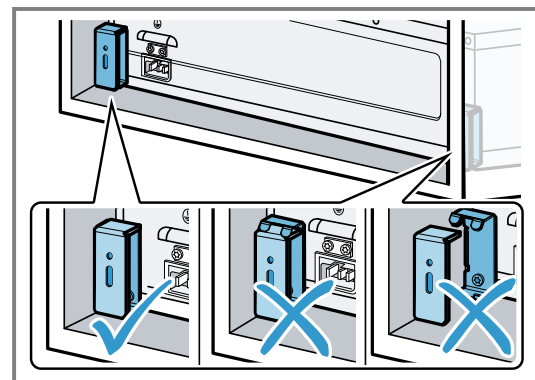

7. Ako je potrebno, korigujte položaj držača pomoću uzdužnih otvora.
8. Na kraju pričvrstite držače u ugradnom ormanu.

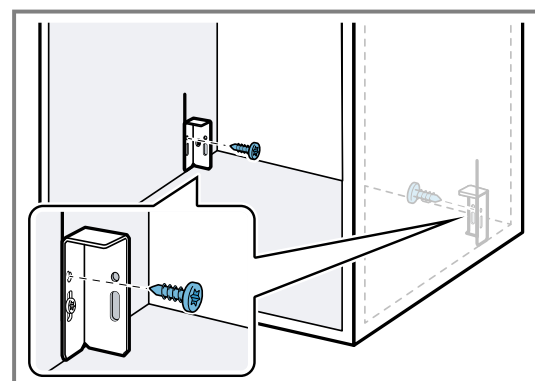

9. Mrežni priključni kabl u celosti utaknite u uređaj.

10. Gurnite uređaj u ugradni orman.
11. Uklonite lepljivu traku sa prednje maske.
12. Pažljivo otvorite uređaj i proverite da li zaštita od prevrtanja funkcioniše.

Montaža uređaja

⚠ UPOZORENJE – Opasnost od povrede!

Uređaj se prilikom otvaranja može prevrnuti.

- ▶ Kod montaže bez vodoravne pregrade osigurajte uređaj prilikom otvaranja odgovarajućom težinom.

1. Mrežni priključni kabl u celosti utaknite u uređaj.
2. Gurnite uređaj u ugradni orman.
 - ▶ Nemojte prikleštiti mrežni priključni kabl.

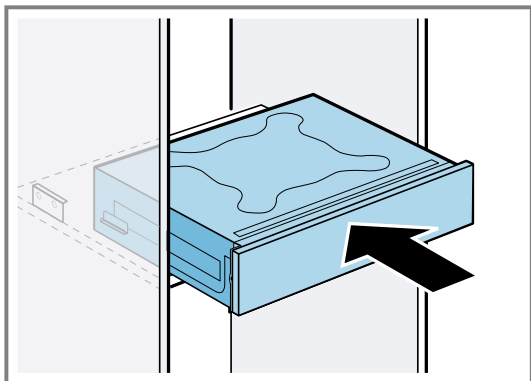

3. Poravnajte uređaj po sredini.

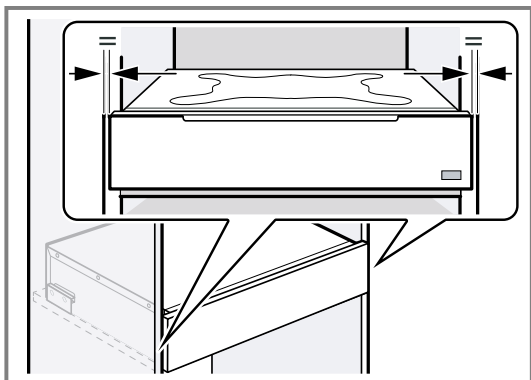

4. Uklonite lepljivu traku sa prednje maske.
5. Za proveru zaštite od prevrtanja, pažljivo otvorite fiok.

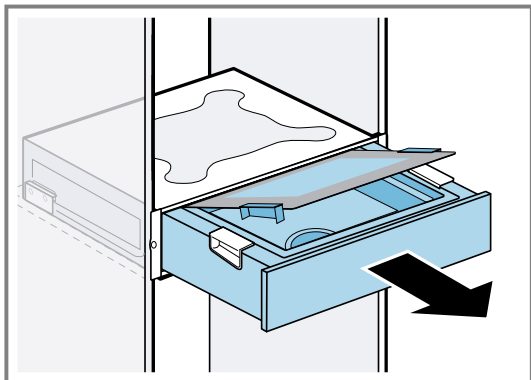

6. Uređaj pričvrstite za ugradni orman.

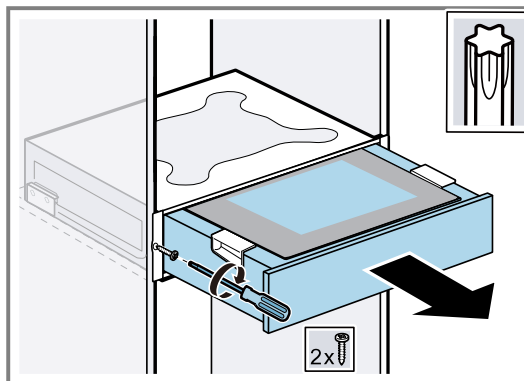

7. Mrežni priključni kabl utaknite u utičnicu sa zaštitnim kontaktom.
Mrežni kabl nakon ugradnje ne sme da dodiruje zadnju stranu ili dno uređaja.

Podešavanje prednje maske uređaja

Prednju masku uređaja po potrebi pomerite nagore ili nadole.

1. Izvucite fioku., otvorite stakleni poklopac.
2. Koristite priloženi alat za demontažu da biste otpustili zavrtanj za zaključavanje, bezbedno skladištite alat i uklonite jedan zavrtanj sa dekorativne ploče.

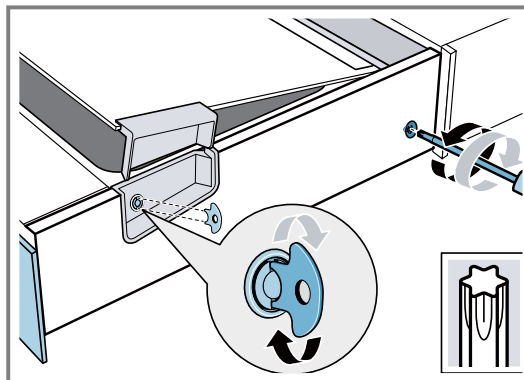

3. Skinite oplatu.

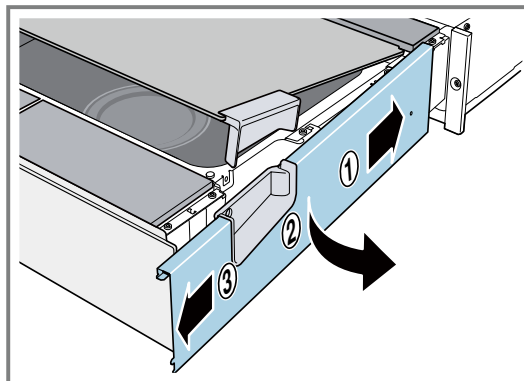

4. Otpustite zavrtnj na strani prednje maske, ali ga ne-
mojte u potpunosti izvlačiti. Poravnajte prednju masku
nagore ili nadole.

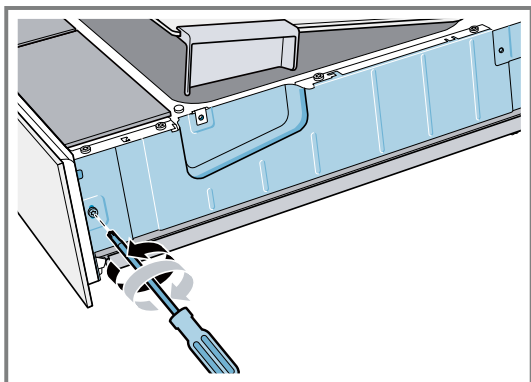

Maksimalni opseg kalibracije je između -2 i +1 mm.

5. Zategnite zavrtnje i vratite oplatu.



Bosch Home Connect aplikacija

Poveži kućni uređaj još danas i uživaj u sledećim povoljnostima:

- Putem aplikacije upravljajte fiokom za paru i dobijajte korisne savete.
- Dobijajte savršena podešavanja za jela putem asistenta za kuvanje.
- Budite obavešteni kada se jelo završi i kada se fioka za paru automatski isključi.

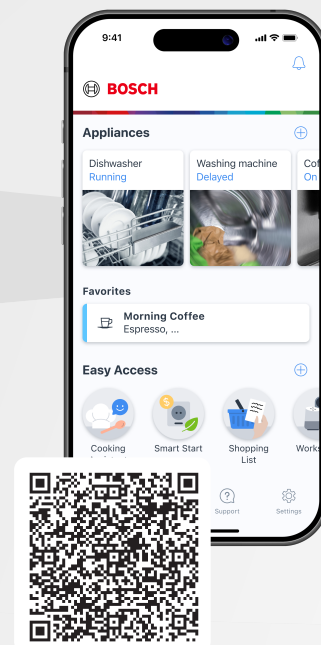

BOSCH
HOME APPLIANCES
SERVICE

Potrebna vam je pomoć? Ovde ćete je zasigurno pronaći.

Stručno savetovanje za Bosch kućne aparate, pomoć u slučaju problema ili popravka u izvedbi Bosch stručnjaka.

Saznajte sve o različitim vidovima podrške koje pruža Bosch:

www.bosch-home.com/service

Podaci za kontakt za sve zemlje navedeni su u priloženoj listi servisnih službi.

BSH Hausgeräte GmbH

Carl-Wery-Straße 34
81739 München, GERMANY
www.bosch-home.com

A Bosch Company



8001354187 (051023) 01

sr