

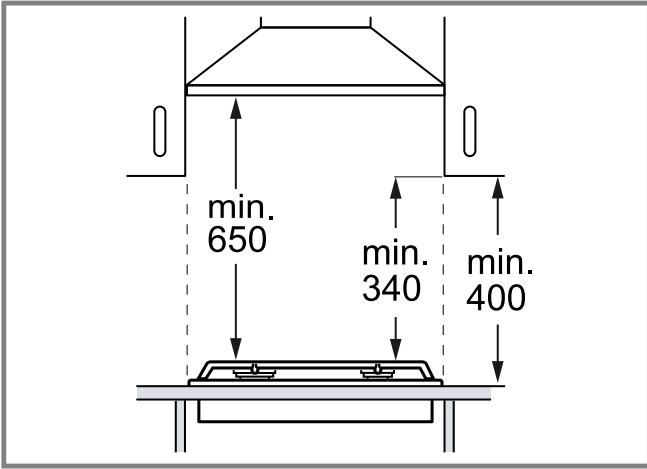

tr Kurulum talimatları



mm



1

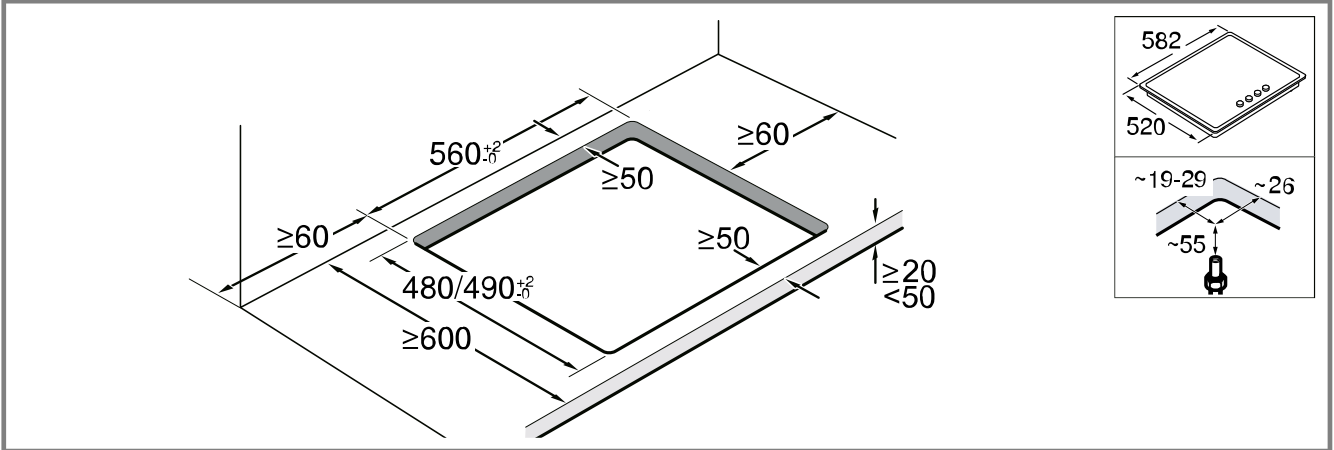

2

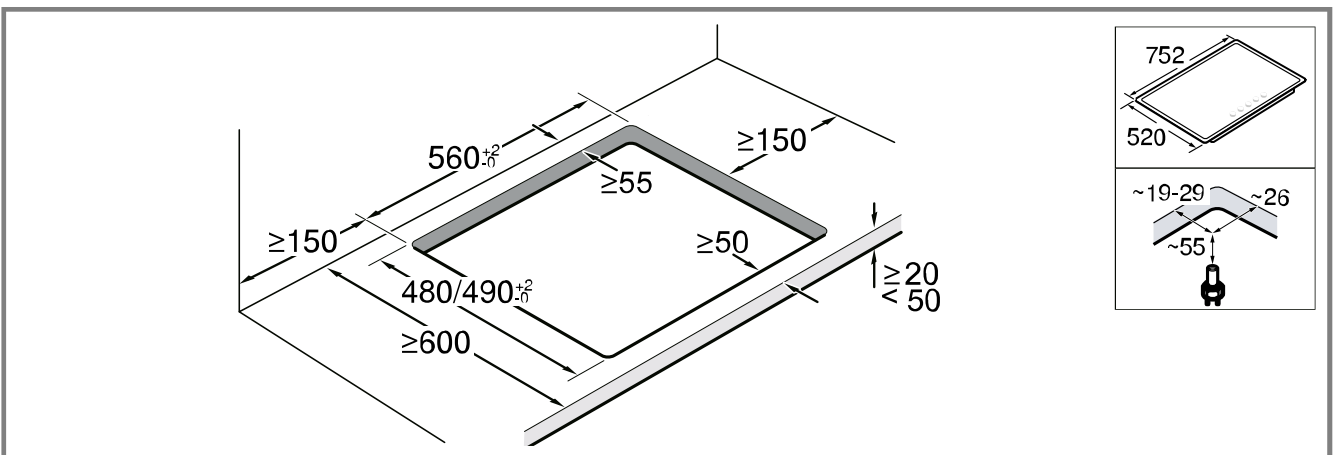

3

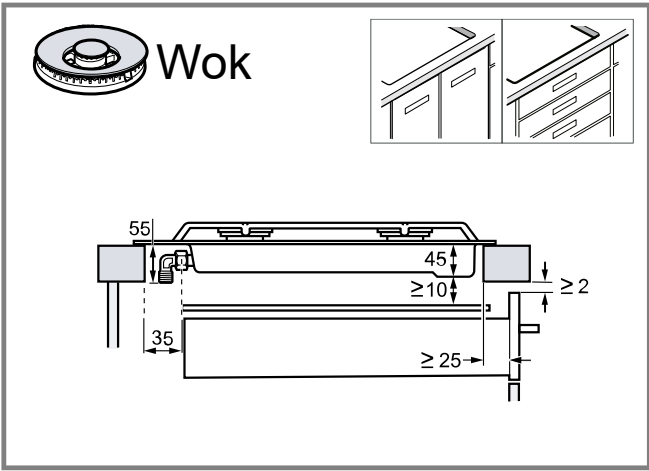

4

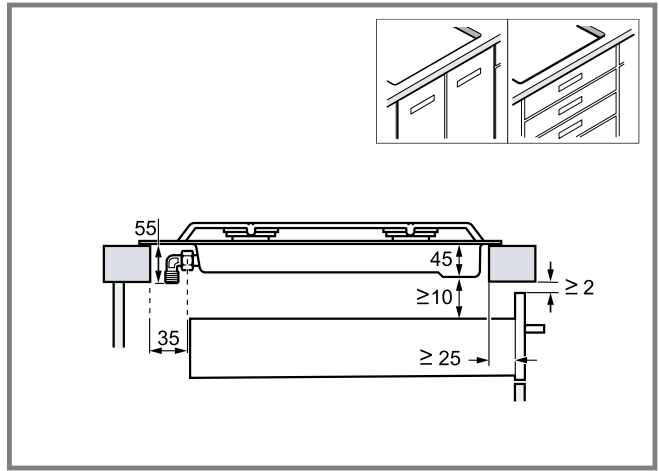

5

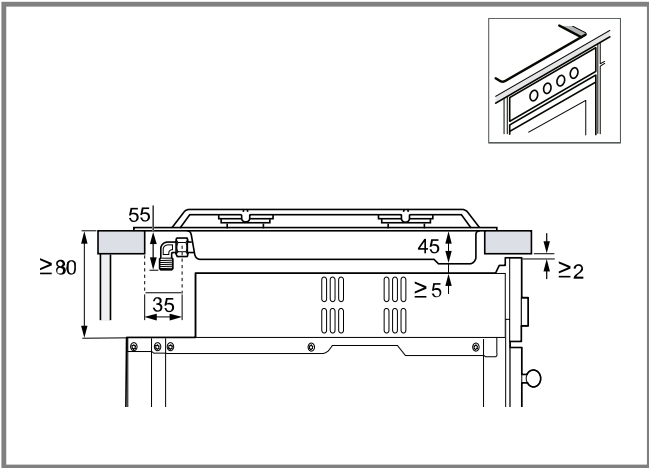

6

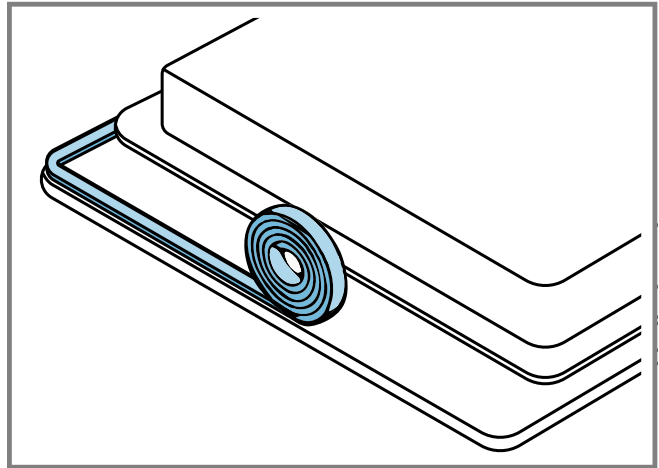

7

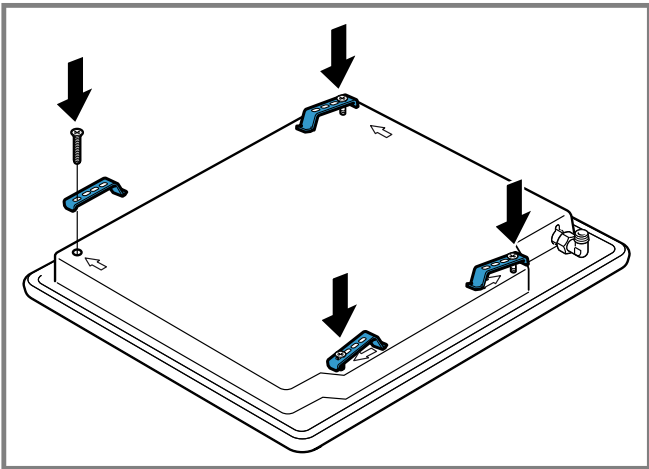

8

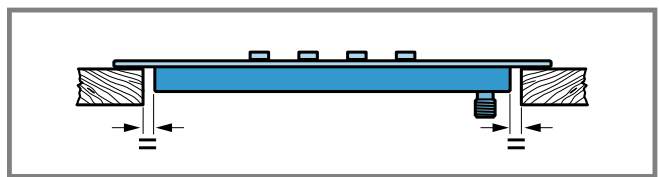
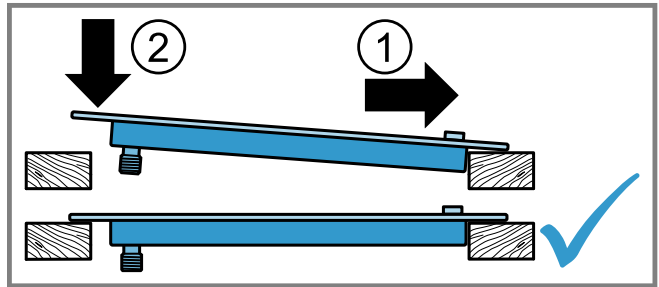

9

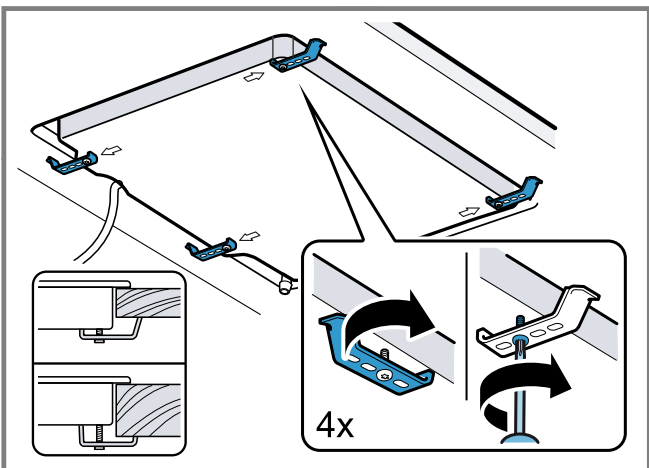

10

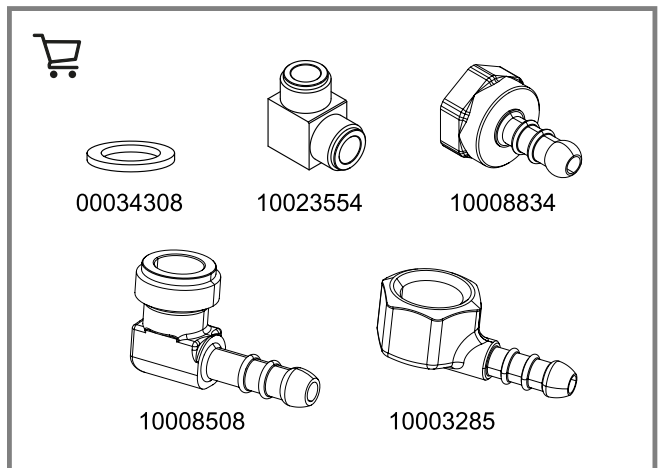

11

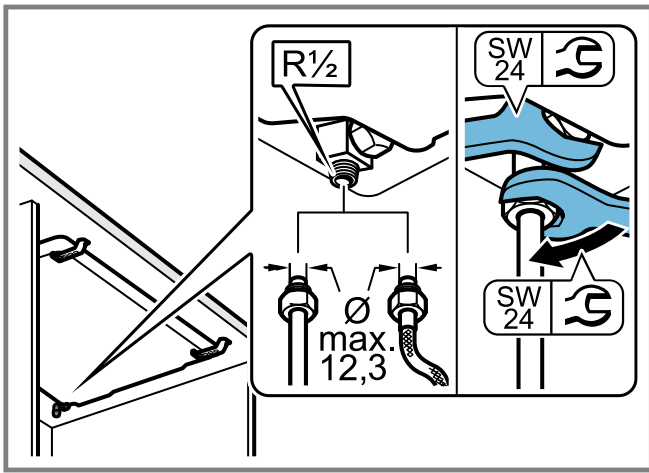

12

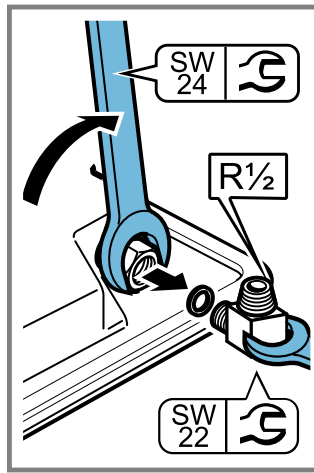

13

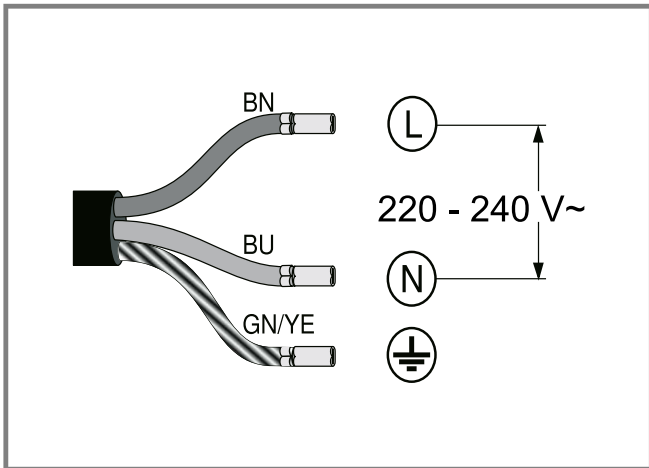
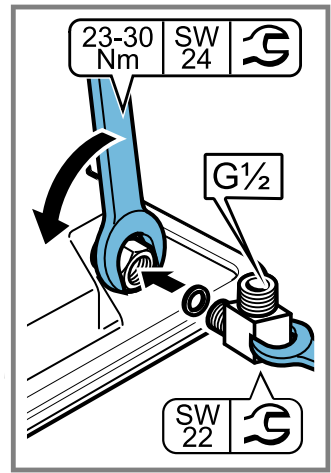

14

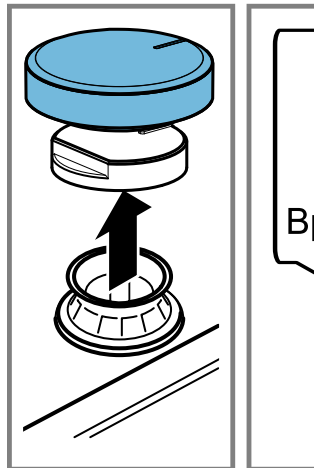

15

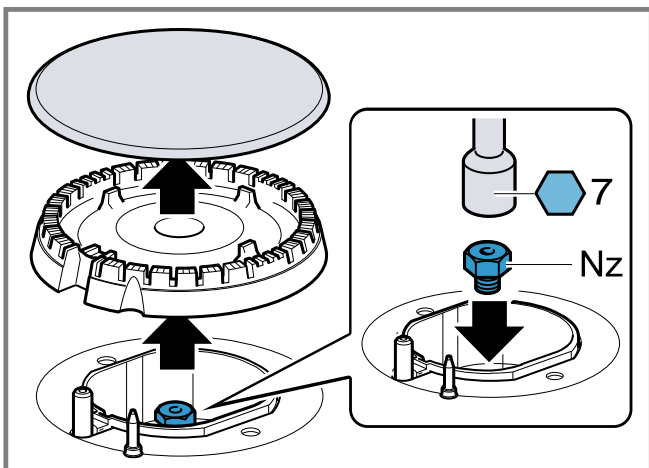
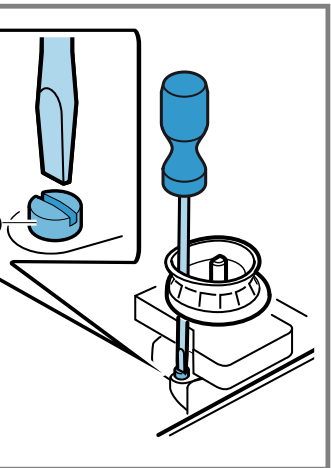

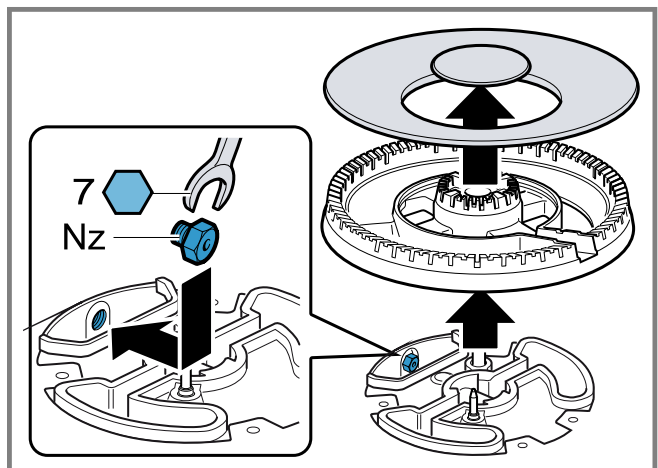

16



17

ID	Gas	Nz	Qn (kW)	m ³ /h	g/h	Bp	M
C	G20/20 mbar	73	1,00	0,095	-	30	B
C	G20/25 mbar	70	1,00	0,095	-	30	B
C	G25/20 mbar	75	1,00	0,111	-	30	B
C	G25.1/25 mbar	77	0,90	0,1	-	30	B
C	G25.3/25 mbar	77	1,00	0,108	-	30	B
C	G30/29 mbar	50	1,00	-	73	30	A
C	G30/37 mbar	45	1,00	-	73	30	A
C	G30/50 mbar	44	1,00	-	73	26	A
C	G31/37 mbar	50	1,00	-	71	30	A
D	G20/20 mbar	97	1,75	0,167	-	32	B
D	G20/25 mbar	91	1,75	0,167	-	32	B
D	G25/20 mbar	100	1,75	0,194	-	32	B

ID	Gas 	Nz 	Qn (kW)	m ³ /h	g/h	Bp 	M
D	G25.1/25 mbar	95	1,60	0,177	-	32	B
D	G25.3/25 mbar	95	1,75	0,19	-	32	B
D	G30/29 mbar	66	1,75	-	127	32	A
D	G30/37 mbar	61	1,75	-	127	32	A
D	G30/50 mbar	58	1,75	-	127	29	A
D	G31/37 mbar	66	1,75	-	125	32	A
E	G20/20 mbar	128	3,00	0,286	-	39	B
E	G20/25 mbar	120	3,00	0,286	-	39	B
E	G25/20 mbar	134	3,00	0,333	-	39	B
E	G25.1/25 mbar	126	2,80	0,31	-	39	B
E	G25.3/25 mbar	126	3,00	0,325	-	39	B
E	G30/29 mbar	87	3,00	-	218	39	A
E	G30/37 mbar	80	3,00	-	218	39	A
E	G30/50 mbar	75	3,00	-	218	35	A
E	G31/37 mbar	87	3,00	-	214	39	A
F	G20/20 mbar	140	3,50	0,334	-	61	B
F	G20/25 mbar	134	3,50	0,334	-	61	B
F	G25/20 mbar	143	3,50	0,388	-	61	B
F	G25.1/25 mbar	137	3,50	0,388	-	61	B
F	G25.3/25 mbar	137	3,50	0,379	-	61	B
F	G30/29 mbar	91	3,30	-	240	61	A
F	G30/37 mbar	87	3,30	-	240	61	A
F	G30/50 mbar	81	3,30	-	240	55	A
F	G31/37 mbar	91	3,00	-	240	61	A
G	G20/20 mbar	151	4,00	0,381	-	61	B
G	G20/25 mbar	141	4,00	0,381	-	61	B
G	G25/20 mbar	154	4,00	0,443	-	61	B
G	G25.1/25 mbar	146	3,80	0,420	-	61	B
G	G25.3/25 mbar	146	4,00	0,434	-	61	B
G	G30/29 mbar	102	4,00	-	290	61	A
G	G30/37 mbar	94	4,00	-	290	61	A
G	G30/50 mbar	88	4,00	-	290	55	A
G	G31/37 mbar	102	4,00	-	285	61	A

tr

Emniyetli montaj

Cihazı monte ederken bu güvenlik bilgilerini dikkate alınız.

- Bu kılavuzu dikkatlice okuyunuz.
- Bu talimatlarda yer alan resimler bilgilendirme amaçlıdır.
- Kullanım güvenliği sadece montaj kılavuzuna göre yapılmış uzman bir montaj neticesinde sağlanır. Kurulum yerinde cihazın sorunsuz çalışmasından montajı yapan sorumludur.
- Bağlantı yapıldıktan sonra Sızdırmazlık Kontrolü yapılmalıdır.

UYARI – Patlama tehlikesi!

Yayılan gaz bir patlamaya sebep olabilir.

- ▶ Tüm kurulum, bağlantı, ayarlama ve farklı bir gaz türüne dönüştürme çalışmalarının, yetkili bir uzman tarafından ve o anda yürürlükte olan nizamname ve yasal düzenlemelerin yanı sıra yerel elektrik ve gaz tedarikçilerinin talimatnameleri dikkate alınarak gerçekleştirilmesi gerekir. Havalandırma

için geçerli yönetmeliklere ve yönergelere özellikle dikkat edilmelidir. Farklı bir gaz türüne dönüştürme çalışmaları için müşteri hizmetlerini aramanızı tavsiye ederiz.

UYARI – Tehlike: Manyetizma!



Dikkat Manyetik alan



Kalp pili olan kişiler için dikkat Kumanda elemanı tabanlarında ve kumanda elemanlarında kesintisiz mıknatıslar takılıdır. Bu mıknatıslar elektronik implantasyonları etkileyebilir, örneğin kalp pili veya insülin pompaları.

- ▶ Elektronik implant bulunan kişiler, manyetik kumanda elemanı tabanları ve kumanda elemanlarıyla aralarında en az 10 cm'lik bir mesafeyi korumalıdır.
- ▶ Kumanda elemanı tabanını ve kumanda elemanlarını asla vücudunuzda taşımayınız.

- Özellikle de gazlı ocak kullanılması durumunda mutfağın yeterince havalandırıldığından emin olunuz.
- Cihazı yanma ürünleri için kullanılan bir egzoz sistemine bağlamayınız.
- Bu cihazı, hiç bir zaman teknelere veya taşıt araçlarına yerleştirmeyiniz.
- Garanti, sadece cihazın amacına uygun olarak kullanılması durumunda geçerlidir.
- Cihazın kurulumunu yapmadan önce, tedarikçinin yerel koşullarının tip plakasında belirtilen cihaz ayarları (gaz tipi ve basıncı, gücü, gerilimi) ile uyumlu olup olmadığını kontrol ediniz.
- Fırının veya ocağın sıcak kısımlarına temas etmesinin önüne geçmek için şebeke kablosunu dolaba sabitleyiniz.
- Cihaz üzerinde herhangi bir çalışma yapmadan önce elektrik beslemesini ve gaz beslemesini kapatınız.
- Güç kaynağı bulunan cihazları toprak hattına bağlayınız.
- Cihazın iç kısmında herhangi bir değişiklik yapmayınız. Gerekirse teknik müşteri hizmetlerimize başvurunuz.

Kurulumdan Önce

- Bu cihaz, TS EN 30-1-1 Pişirme cihazları - gaz yakan - Ev tipi - Bölüm 1 - 1: Güvenlik - Genel başlıklı standarda göre Sınıf 3'e karşılık gelir.
 - Cihazın kurulduğu mobilya parçası uygun şekilde sabitlenmeli ve kararlı olmalıdır.
 - Ünitenin yanındaki mobilyaların, lamine kaplama ve bunların imalatında kullanılan yapıştırıcının yanıcı olmaması ve ısıya dayanıklı malzemelerden yapılmış olması gerekir.
 - Bu cihazı, buzdolabı, çamaşır makinesi, bulaşık makinesi veya benzerlerinin üzerine kurmayınız.
 - Cihaz sadece zorunlu havalandırması olan bir fırına kurulabilir. Fırın kurulum kılavuzundaki fırın boyutlarını kontrol ediniz.
 - Ocağın altına bir fırın monte etmeniz halinde, çalışma tezgâhının kalınlığı bu kılavuzda beşirtilmiş ölçülerden farklı olabilir. Fırının montaj kılavuzundaki uyarılara dikkate alınız.
 - Bir atık hava fanı veya bir aspiratör takılıysa, kurulum talimatlarını izleyiniz. Ocağa olan asgari dikey mesafeyi daima dikkate alınız.
- Şek. 1

Mobilyanın hazırlanması

- İstenen boyutlarda bir kısmı tezgâhtan keserek çıkartınız.
- Şek. 2, → Şek. 3
- Montaj boşluğuna belirtilen mesafeden daha yakın yerleştirilecek panelin yanmaz malzemeden yapılmış olması gerekmektedir. Panel ile cihaz arasında daima en az 5 mm mesafe bırakınız. Maksimum kapak ölçüleri: 30 mm Kalınlık x 70 mm Yükseklik.
 - Ahşap tezgâhların kesilen yüzeylerini nemden korumak için özel bir yapıştırıcı ile kapatınız.

Standart kurulum için montaj nişlerinin hazırlanması (a)

- 20 mm ve 50 mm arasındaki kalınlıklarda çalışma tezgahları kullanınız.

Not: Kalınlığı 12 mm ile 20 mm arasında değişen çalışma tezgahlarının, teknik müşteri hizmetleri aracılığıyla temin edilebilecek ara parça ile birlikte kullanılması gerekmektedir.

Çekmece veya dolapta montaj

⚠ UYARI – Yanma tehlikesi!

İşletim esnasında erişebilen parçalar ısınabilir. Ocak alt kısmında ankastre fırın bulunmamakta ve alt kısma erişim mümkünse, lütfen aşağıdaki talimatları takip ediniz:

Wok brülörlü gazlı ocaklar için, pişirme yüzeyinden 10 mm mesafede yanıcı olmayan bir ara zemin bırakarak (örneğin, metal veya kontrplaktan imal edilmiş) yerleştiriniz .

→ Şek. 4

Wok brülörü bulunmayan gazlı ocaklar için, ocağın altına bir ara zeminin yerleştirilmesi tavsiye edilmektedir.

→ Şek. 5

Her iki durumda da, ara zemin ile cihazın topraklaması arasında en az 10 mm mesafe bulunmalıdır.

Şekildeki mesafelere karşılık gelecek şekilde ara zeminin kalınlığı ayarlanmalıdır.

Fırın üzerine montaj

→ Şek. 6

Cihazın konumlandırılması

1. Ocağı düz, sabit bir yüzeye baş aşağı yerleştiriniz.
 2. Teslimat kapsamında gelen yapışkan contayı ocağın alt kenarına yapıştırınız. Yapışkan conta, sıvıların acağın içine girmesini önler.
- Şek. 7
3. Teslimat kapsamında gelen braketleri belirtilen konumlara serbestçe dönebilecek şekilde vidalayınız.
- Şek. 8
4. Ocağı ters çeviriniz ve tezgâhtaki boşluğa yerleştiriniz. Ocağı, tezgâhtaki boşluğun ön kenarına dayanacak şekilde yerleştiriniz.
- Şek. 9
5. Braketleri döndürünüz ve sıkınız.
- Şek. 10
- Braketlerin pozisyonu, tezgâhın kalınlığına bağlıdır.
- Not:** Cihazı tezgâha silikonla yapıştırmayınız.

Cihazın demonte edilmesi

1. Cihazı elektrik ve gaz bağlantılarından ayırınız.
2. Braketleri gevşetin ve montaj adımlarını ters sırada izlemek suretiyle cihazı sökünüz.

Gazın bağlanması

Ülkeye özgü yönetmeliklere dikkat ediniz.

⚠ DİKKAT – Patlama tehlikesi!

Gaz kaçağı patlamaya neden olabilir.

- ▶ Bağlantılar üzerinde çalıştıktan sonra, bağlantılarda sızıntı olup olmadığını daima kontrol ediniz.
- Gaz bağlantısını kesme vanasına erişilmesine izin verecek biçimde konumlandırınız.
- Gaz türü ve gaz basıncına ilişkin olarak tip plakasında belirtilen bilgilerin, yerel bağlantı koşulları ile örtüştüğünden emin olunuz.
- Cihazı bükülmeyen bir gaz hattına veya esnek bir metal boruya bağlayınız.
- Esnek metal boru, cihazın monte edildiği mobilyaların (örn. çekmece gibi) hareketli parçalarına temas etmemesi ve engellerle karşılaşabileceği alanlardan geçmemesi gerekir.
- Cihazda gaz bağlantı dirseği: R 1/2.
- Gaz bağlantı dirseğini hareket ettirmeyiniz veya bükmeyiniz.

Gaz t p ne veya sıvı gaz tankına baėlantı

- B y k veya kararsız alevde gaz t p n n veya sıvı gaz tankının reg lat r n n tekniėe uygun alıřıp alıřmadıėını kontrol ediniz.

Not: Gaz t p n n veya sıvı gaz tankının reg lat r  devre dıřı kaldıėında gaz giriřini kısıtlayan veya kesen bir ařırı basın emniyeti kurabilirsiniz.

Gaz baėlantısı iin yedek paralar

Eėer  lkeye ait y netmelikler izin veriyorsa gaz baėlantısı iin paraları Teknik M řteri Hizmetleri'nden temin edebilirsiniz.

→ Őek. 11

Gaz baėlantısı R 1/2

→ Őek. 12

Gaz baėlantısı G 1/2

1. Cihaz  zerindeki gaz baėlantı dirseėini, teslimat kapsamında aksesuar antasında verilen gaz baėlantı dirseėi G 1/2 ile deėiřtiriniz.
→ Őek. 13
2. Contayı cihazın gaz baėlantısı ile gaz beslemesi arasına yerleřtiriniz.

Elektrik baėlantısı

- Bu cihaz Y tipi baėlantıya sahiptir. Baėlantı kablosu kullanıcı tarafından deėil, sadece Teknik M řteri Hizmetleri tarafından deėiřtirilebilir. Kablo tipini ve asgari kesiti dikkate alınız.
- Ocaklar, fiřli veya fiřsiz bir g  kablosuyla birlikte sevk edilir.
- Baėlantı kablosu sadece orijinal bir kablo ile deėiřtirilebilir. Bu, m řteri hizmetlerinden temin edilebilir.
- ok prizli d zenekler/kuplajlar ve uzatma kabloları kullanılmamalıdır.
- Bir fiřle donatılmıř cihazları, sadece doėru Őekilde kurulmuř bir topraklama hattına sahip prizlere baėlayınız.
- Cihaz sabit bir kurulumla baėlanmalı ve Őebeke d zenlemeleri uyarınca ilgili kesme Őalteriyle donatılmıř olmalıdır.

→ Őek. 14

- BN: Kahverengi
- BU: Mavi
- GN/YE: Sarı ve yeřil

Gaz t r n n d n řt r lmesi

 lke y netmelikleri izin veriyorsa, bu cihaz, tip plakasında listelenmesi kořuluyla diėer gaz t rlerine uyarlanabilir.

Uygun paraları, cihazla birlikte gelen pořetin iinde bulabilir veya m řteri hizmetlerinden temin edebilirsiniz. İlgili tabloda → Őek. 1, br l r ve gaz t r ne uygun kombinasyonu bulabilirsiniz.

C Ekonomik br l r

D Normal br l r

E G l  br l r

F Mini wok ok talı br l r

G Wok ok talı br l r

Muslukların ayarlanması

1. Kontrol elemanlarını minimum g  seviyesine ayarlayınız ve dıřarı ekiniz. Kontrol elemanlarının tabanını ıkarınız.

2. Bypass vida eriřmek iin, esnek lastik yuvaya tornavidanın ucuyla bastırınız.

→ Őek. 15

Halka contayı asla ıkartmayınız. Halka conta (sızdırmazlık halkası), sıvıların ve pisliklerin cihaz iine girmesini ve cihazın fonksiyonlarını k t  etkilemesini engeller.

3. Bypass vidalarını (M) oluklu bir tornavidayla ayarlarken ilgili tabloya → Őek. 1 dikkat ediniz.
 - A: Bypass vidalarını iyice sıkınız.
 - B: Br l rlerden gaz ıkıřı doėru olana kadar bypass vidalarını eviriniz.

Br l r enjekt rlerinin deėiřtirilmesi

1. Izgaraları, br l r kapaklarını ve daėıtıcıları ıkartınız.
2. Br l r enjekt rlerini uygun anahtarla tekrar yerlerine takın ve sızdırmazlıėı saėlamak iin dikkatli bir Őekilde sıkınız.
→ Őek. 16, → Őek. 17
S kme veya sıkma sırasında Br l r enjekt rlerinin ayrılmamasına dikkat ediniz.

Cihazın tekrar monte edilmesi

- Cihazın bileřenlerini tam tersi sırayla yeniden monte ediniz.

İřlevselliėin kontrol edilmesi

1. D ner d ėmeyi azami ıkıř konumu ile asgari ıkıř konumu arasında evirmenin, br l r n s nmesine veya bir yeni bir ateřlemeye yol amadıėını kontrol ediniz.
2. Br l rden gaz ıkıřı yanlıřsa:
 - İlgili tabloda → Őek. 1, noz l ve Bypass vidasının doėru olup olmadıėını kontrol ediniz.
 - Gaz br l rden doėru Őekilde bořalana kadar bypass vidasını sıkınız veya gevřetiniz.

Gaz t r n  d n řt rmenin dok mante edilmesi

-  zerinde yeni gaz t r ne dair bilgi bulunan etiketi cihazdaki tip plakasının yakınlarına takınız.

