



**BOSCH**



Register your  
new device on  
MyBosch now and  
get free benefits:  
[bosch-home.com/  
welcome](https://bosch-home.com/welcome)

# Food mincer

## MFWS4...

[sl]	Navodila za uporabo	Aparat za mletje mesa	10
[hr]	Korisnički priručnik	Uređaj za mljevenje hrane	18
[sr]	Uputstvo za upotrebu	Masina za mlevenje	26
[mk]	Прирачник	Машина за мелење	34
[sq]	Manuali i përdoruesit	Grirëse	42



<https://digitalguide.bsh-group.com?mat-no=8001286596>



- [sl]** Skenirajte kodo QR ali obiščite spletno stran, da odprete podrobnejša navodila za uporabo. Tam boste našli dodatne informacije o aparatu ali priboru.
- 
- [hr]** Skenirajte QR kod ili posjetite internetsku stranicu kako biste vidjeli dodatne napomene o uporabi. Tamo možete pronaći dodatne informacije o svojem uređaju ili priboru.
- 
- [sr]** Da biste otvorili dodatne napomene za upotrebu, skenirajte QR kôd ili posetite veb-stranicu. Tamo ćete pronaći dodatne informacije o vašem uređaju ili priboru.
- 
- [mk]** Скенирајте го QR-кодот или посетете ја веб-страницата за да ги отворите дополнителните напомени за користење. Таму ќе најдете дополнителни информации за Вашиот уред или додатоките.
- 
- [sq]** Skanoni kodin QR ose vizitoni faqen e internetit, për të hapur udhëzime të zgjedhuara për përdorimin. Aty do të gjeni informacione shtesë për pajisjen tuaj ose për aksesorët.

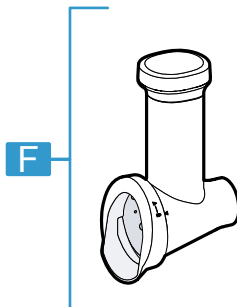
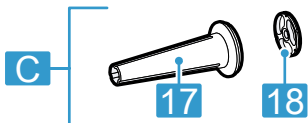
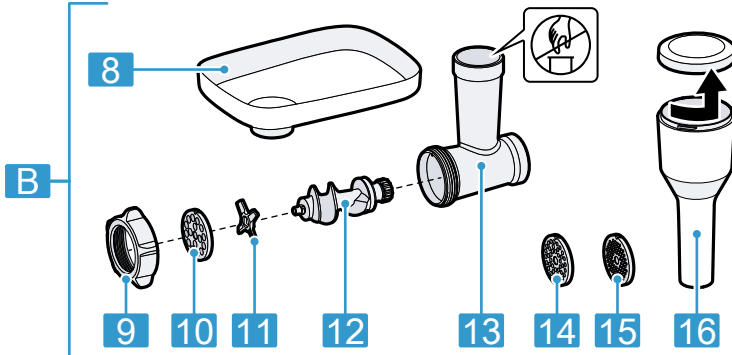
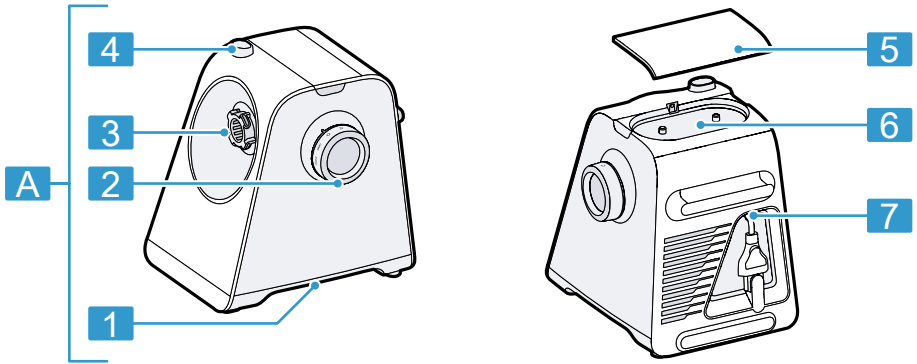

**1**

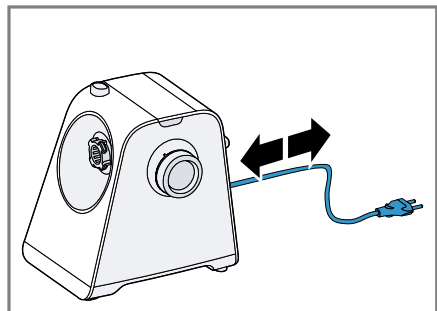
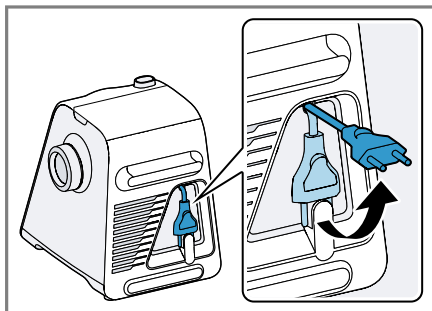

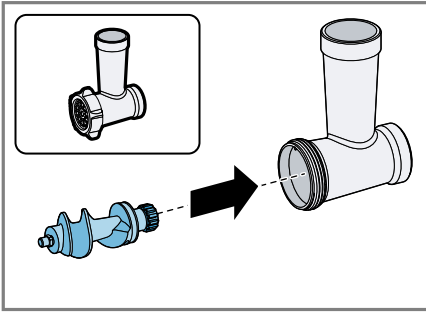

4

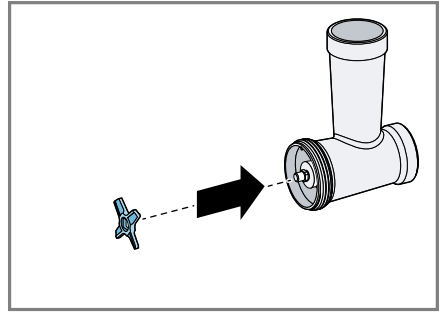

5

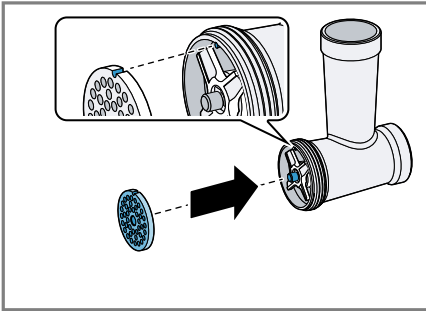

6

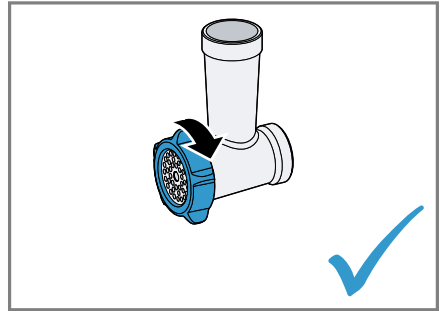

7

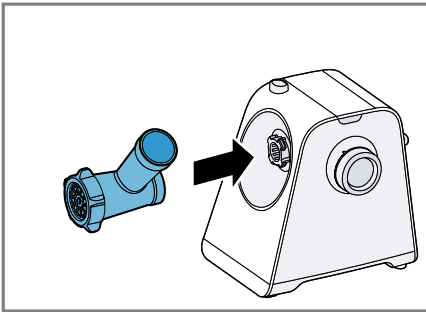

8

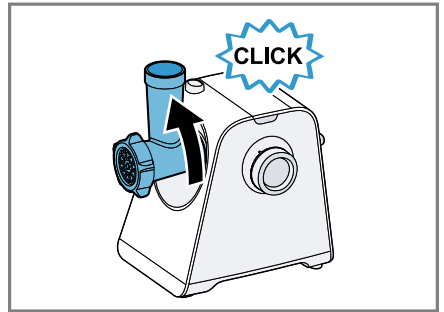

9

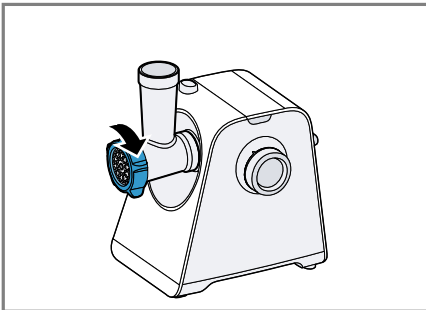

10

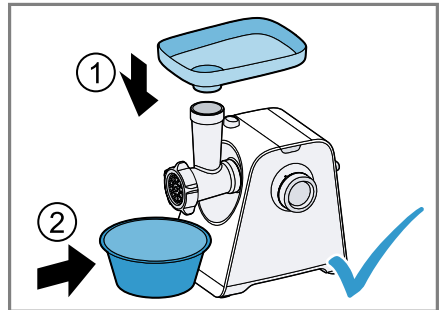

11

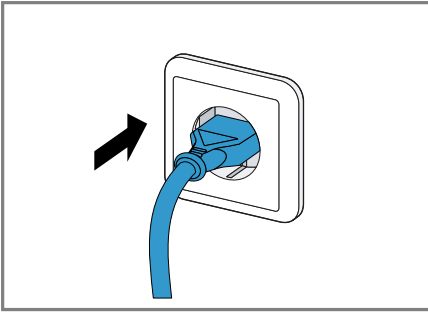

12

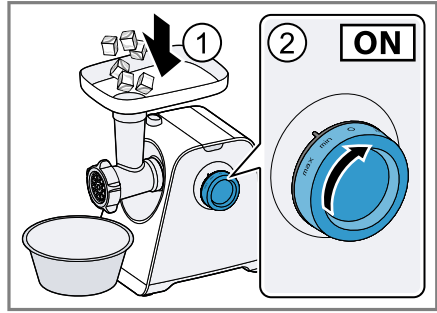

13

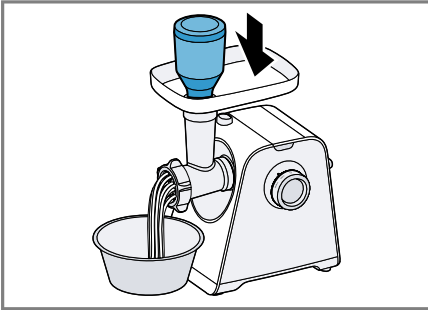

14

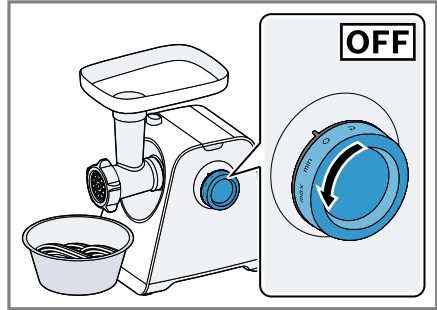

15

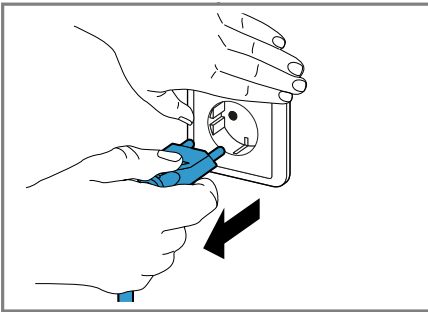

16

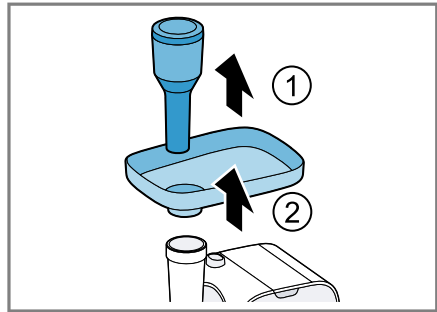

17

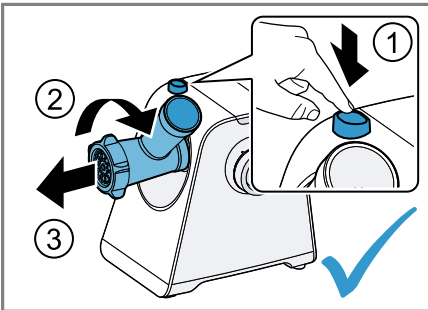

18

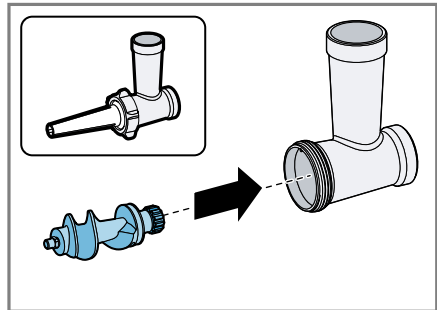

19

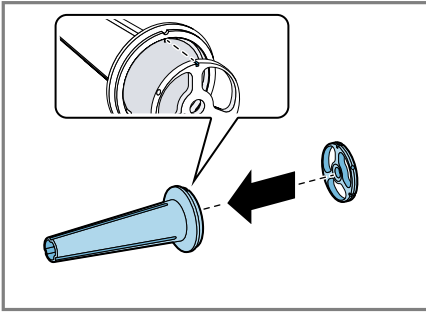

20

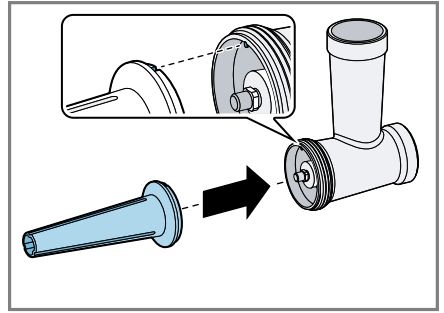

21

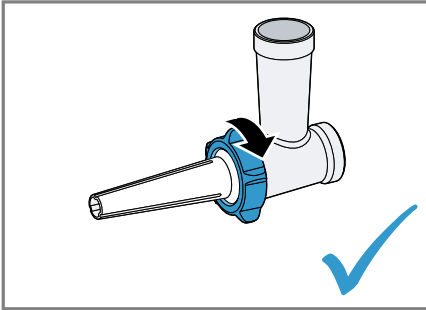

22

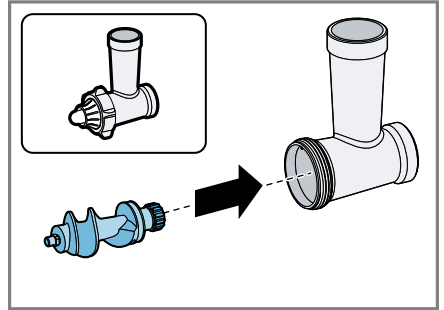

23

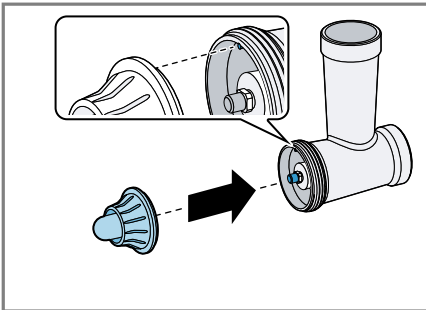

24

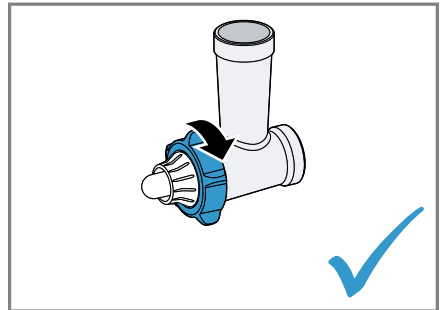

25

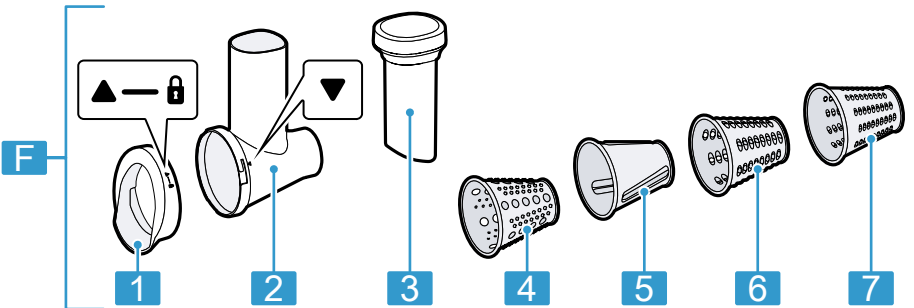

26

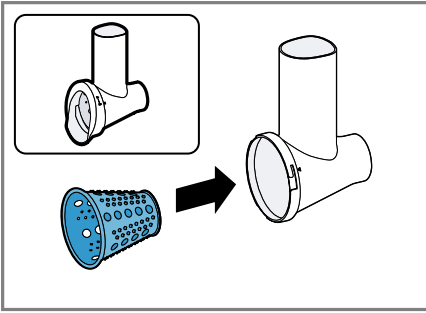

27

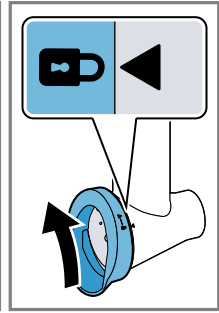
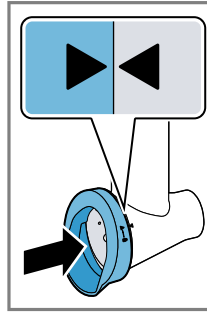

28

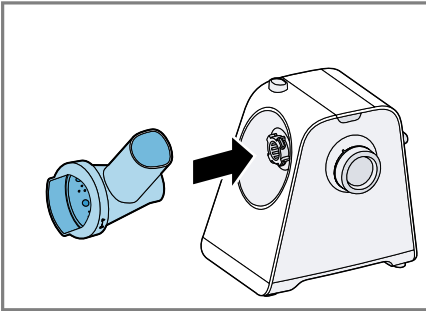

29

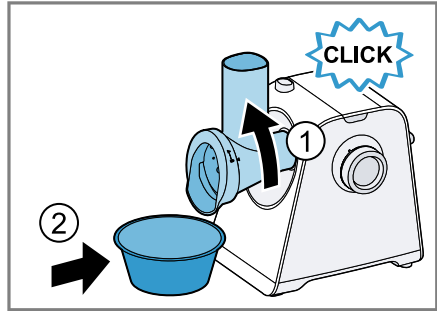

30

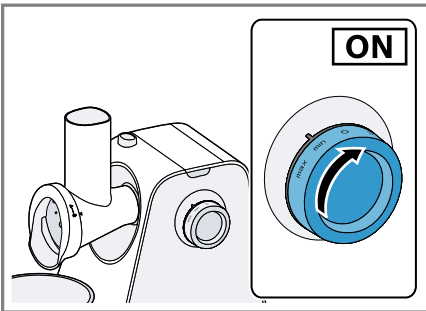

31

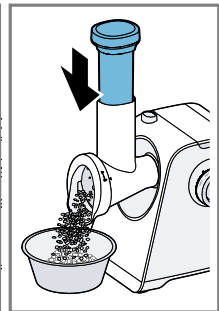
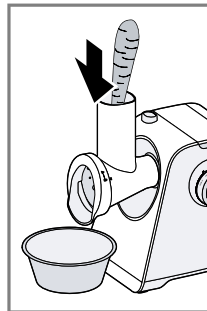

32

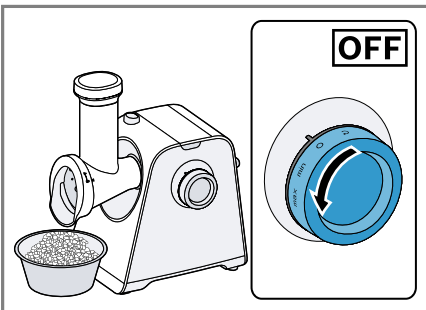

33

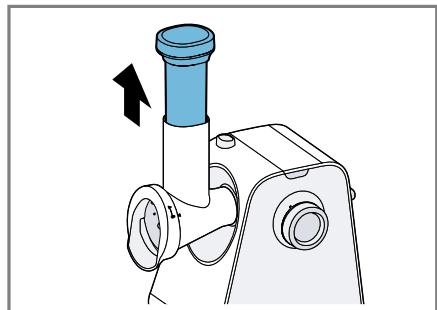

34

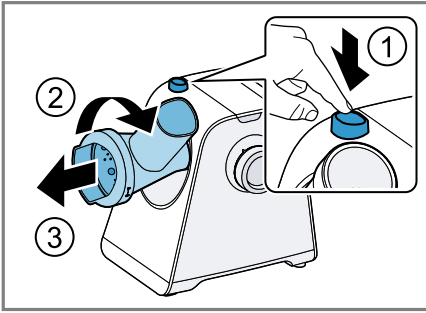

35

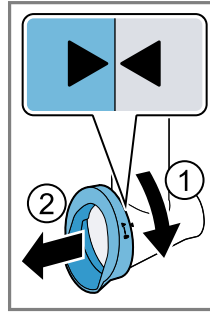

36

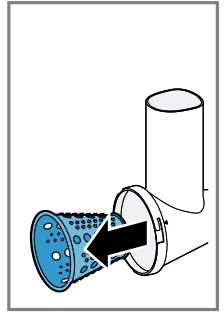

					
	✓	✗	✗	✗	✗
	✓	✓	!	!	✗
	✓	✓	✓	✓	✓
	✓	✓	✓	✓	✓
	✓	✓	✓	✓	✓

37



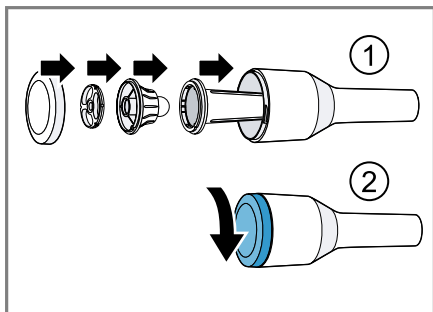

38

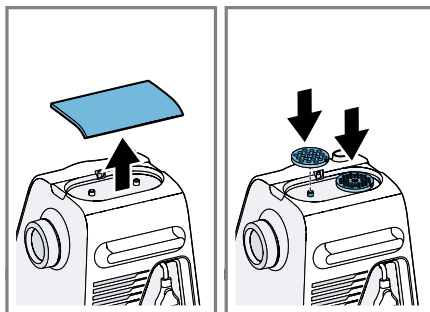

39

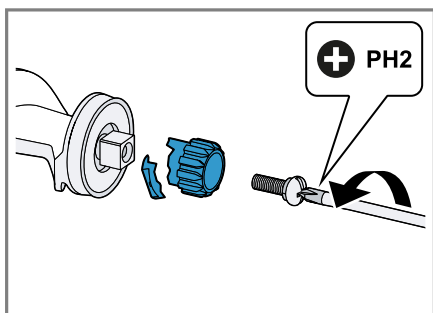

40

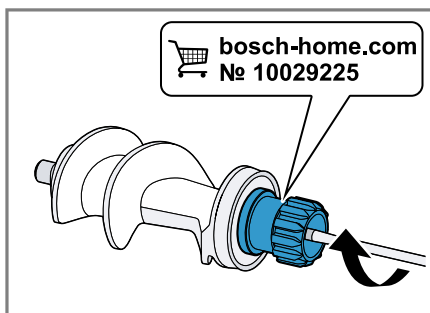

41

## **Varnost**

- Skrbno preberite ta navodila.
- Navodila za uporabo in informacije o izdelku shranite za kasnejšo uporabo ali za novega lastnika.
- Če opazite poškodbo zaradi transporta, aparata ne priključite.

Aparat uporabljajte samo:

- za uporabe, ki so opisane v teh navodilih.
- za sekljanje surovih ali kuhanih živil, npr. mesa, rib in zelenjave;
- pod nadzorom.
- za običajne količine in čas predelave v gospodinjstvu.
- v domačem gospodinjstvu in v zaprtih prostorih domačega okolja pri sobni temperaturi.
- do najvišje nadmorske višine 2000 m.

Aparat morate izključiti iz električnega omrežja po vsaki uporabi, vedno, ko ni pod nadzorom, preden ga sestavite ali razstavite, pred čiščenjem, v primeru napake in ko se približate vrtečim se delom.

Ta aparat lahko osebe z zmanjšanimi fizičnimi, senzoričnimi ali duševnimi sposobnostmi ali osebe, ki nimajo izkušenj in/ali znanja, uporabljajo le, ko so pod nadzorom ali če so bile poučene o varni uporabi aparata in so razumele nevarnosti, ki izhajajo iz uporabe aparata.

Otroci se ne smejo igrati z aparatom.

Otroci ne smejo izvajati čiščenja in uporabniškega vzdrževanja aparata.

Otroci ne smejo uporabljati aparata. Otrok ne pustite v bližino aparata in priključnih kablov.

- ▶ Nikoli ne uporabljajte poškodovanega aparata.
- ▶ Nikoli ne uporabljajte aparata s počeno ali zlomljeno površino.
- ▶ Nikoli ne vlecite za priključni kabel, da izklopite aparat iz električnega omrežja. Vedno vlecite za vtič omrežnega priključnega kabla.
- ▶ Če je aparat ali omrežni priključni kabel v okvari, takoj izvlecite vtič omrežnega priključnega kabla iz vtičnice ali izklopite varovalko v omarici z varovalkami.
- ▶ Pokličite pooblaščen servis. → *Stran 17*

- ▶ Pri priključitvi in uporabi aparata obvezno upoštevajte podatke na tipski ploščici.
- ▶ Aparata nikoli ne napajajte prek zunanje stikalne naprave, npr. stikalne ure ali daljinskega upravljanja.
- ▶ Popravila aparata sme izvajati samo izšolano strokovno osebje.
- ▶ Za popravilo aparata je dovoljeno uporabljati samo originalne nadomestne dele.
- ▶ Če se omrežni priključni vodnik aparata poškoduje, ga mora zamenjati proizvajalec ali njegova servisna služba ali podobna kvalificirana oseba, da se izognete nevarnostim.
- ▶ Aparata ali omrežnega priključnega vodnika nikoli ne potopite v vodo ali dajte v pomivalni stroj.
- ▶ Aparat uporabljajte samo v zaprtih prostorih.
- ▶ Aparata nikoli ne izpostavljajte visokim temperaturam in vlagi.
- ▶ Za čiščenje aparata ne uporabljajte parnega čistilnika ali visokotlačnega čistilnika.
- ▶ Omrežni priključni kabel nikoli ne sme priti v stik z vročimi deli stroja ali viri toplote.
- ▶ Omrežni priključni kabel nikoli ne sme priti v stik z ostrimi konicami ali robovi.
- ▶ Omrežnega priključnega kabla nikoli ne prepogibajte, stiskajte ali spreminjajte.
- ▶ Aparata ne odlagajte na vroče površine ali v njihovo bližino.
- ▶ Z rokami, lasmi, oblačili in drugimi predmeti se ne približujte vrtečim se delom.
- ▶ Nastavke nameščajte in snemajte samo pri mirovanju pogona in kadar aparat ni priklopljen na električno omrežje.
- ▶ Ne segajte z roko v odprtino za dodajanje sestavin.
- ▶ Za dodajanje sestavin uporabite samo tlačilec.
- ▶ Dele, ki so napokani ali drugače poškodovani ali nepravilno pritrjeni, zamenjajte z originalnimi nadomestnimi deli.
- ▶ Prezenterje nikoli ne sestavljajte na osnovnem aparatu.
- ▶ Prezenterje uporabljajte samo v popolnoma sestavljenem stanju.
- ▶ Ostrih rezil in robov se nikoli ne dotikajte z golimi rokami.
- ▶ Poskrbite, da otroci ne bodo prišli v stik z embalažnim materialom.
- ▶ Ne dovolite otrokom, da se igrajo z embalažnim materialom.

## sl Preprečevanje materialne škode

- ▶ Poskrbite, da otroci ne bodo prišli v stik z majhnimi deli.
- ▶ Ne dovolite otrokom, da se igrajo z majhnimi deli.
- ▶ Upoštevajte navodila za čiščenje.
- ▶ Površine, ki prihajajo v stik z živili, očistite pred vsako uporabo.

## Preprečevanje materialne škode

- ▶ Aparata nikoli neprekinjeno ne uporabljajte dlje kot 10 minut. Po tem aparat izključite in počakajte, da se ohladi na sobno temperaturo.
- ▶ Aparata nikoli ne uporabljajte v prostem teku.
- ▶ V polnilno odprtino ali ohišje ne vstavljajte predmetov, npr. kuhalnic.
- ▶ Pred uporabo preverite, ali so v polnilni odprtini ali ohišju tujki.

## Spoznavanje

### Pregled

Ko razpakirate vse dele, jih preverite, če so se ob transportu poškodovali. Preverite tudi popolnost obsega dobave.

→ Sl. 1

<b>A</b>	Osnovni aparat
<b>B</b>	Nastavek za mlin za meso
<b>C</b>	Nastavek za polnjenje klobas
<b>D</b>	Nastavek za kebbe <sup>1</sup>
<b>E</b>	Čistilna krtača <sup>1</sup>
<b>F</b>	Nastavek za strganje <sup>1</sup> → "Nastavek za strganje", Stran 14
<b>1</b>	Prijemalne lupine za transport
<b>2</b>	Vrtljivo stikalo
<b>3</b>	Držalo in pogon za nastavke
<b>4</b>	Tipka za sprostitvev
<b>5</b>	Pokrov za shranjevalni predal
<b>6</b>	Shranjevalni predal za luknjičaste plošče

<sup>1</sup> Odvisno od modela

<b>7</b>	Shranjevanje kabla
<b>8</b>	Polnilna posoda
<b>9</b>	Navojni obroč
<b>10</b>	Luknjičasta plošča, groba
<b>11</b>	Rezilo
<b>12</b>	Spiralni transporter s spojko
<b>13</b>	Kovinska stiskalnica
<b>14</b>	Luknjičasta plošča, srednja <sup>1</sup>
<b>15</b>	Luknjičasta plošča, fina
<b>16</b>	Tlačilnik s shranjevalnim predalom in pokrovom
<b>17</b>	Šoba za polnjenje klobas
<b>18</b>	Ležajni obroč za polnilnik klobas

<sup>1</sup> Odvisno od modela

### Vrtljivo stikalo

Simbol	Funkcija
max	Obdelava sestavin z najvišjo hitrostjo.
min	Obdelava sestavin z nizko hitrostjo.
O	Ustavite obdelavo.
↻	Sprostite živila, ki so se zataknila, s funkcijo povratnega teka.

### Funkcija povratnega teka

Funkcija povratnega teka je namenjena ponovni sprostitvi zataknenih živil s kratkotrajnim povratnim tekom transportnega polža.  
→ "Odpravljanje motenj", Stran 15

**Opomba:** Funkcijo povratnega teka uporabljajte izključno z nastavkom za mlin za meso.

## Varnostni sistemi

### Zaščita pred preobremenitvijo

Zaščita pred preobremenitvijo preprečuje, da bi se motor in drugi sestavni deli poškodovali zaradi preobremenitve.

→ "Odpravljanje motenj", Stran 15

### Toplotno zaščitno stikalo

Če je motor preobremenjen ali se premočno segreje, toplotno zaščitno stikalo izklopi aparat.

### Predvideno mesto zloma

Če je transportni polž blokiran ali preobremenjen, se sklopka zlomi na za to predvidenem mestu.

### Zaščita proti nehotenemu vklopu

Zaščita proti nehotenemu vklopu preprečuje, da bi se vaš aparat po izpadu elektrike sam zagnal.

Aparat je po izpadu elektrike ponovno vklopljen. Obdelavo je mogoče ponovno zagnati šele, ko se vrtljivo stikalo postavi v položaj O.

## Uporaba

### Aparat in dele pred prvo uporabo očistite

1. Vse dele, ki prihajajo v stik z živili, očistite pred prvo uporabo.
2. Pripravite očiščene in osušene dele za uporabo.

### Priprava osnovnega aparata

→ Sl. **2** - **3**

### Sestavljanje nastavka za mlin za meso

→ Sl. **4** - **7**

### Nameščanje nastavka

→ Sl. **8** - **11**

### Priporočila za hitrosti

Nastavit	Uporaba
----------	---------

Nastavit	Uporaba
----------	---------

min/max	Nastavek za mlin za meso (luknjičaste plošče 3 mm, 4,5 mm, 8 mm)
---------	--

max	Nastavek za polnjenje klobas
-----	------------------------------

max	Nastavek za kebbe
-----	-------------------

### Luknjičaste plošče



Luknjičasta plošča, fina (3 mm)



Luknjičasta plošča, srednja (4,5 mm)



Luknjičasta plošča, groba (8 mm)

**Opomba:** Groba luknjičasta plošča je primerna za obdelavo kosti perutnine.

### Obdelava živil

→ Sl. **12** - **18**

### Drugi načini uporabe

Dele pribora kombinirajte z deli nastavka za mlin za meso, da omogočite druge uporabe.

**Opomba:** Sestavite nastavek za posamezno zeleno uporabo. Pripravljeni nastavek uporabite, kot je opisano za nastavek za mlin za meso.

→ "Nameščanje nastavka", Stran 13

→ "Obdelava živil", Stran 13

### Sestavljanje nastavka za polnjenje klobas

Nastavek za polnjenje klobas je predviden za polnjenje umetnega in naravnega čreva z mesom za klobase in za oblikovanje svaljkov, npr. čevapčičev.

→ Sl. **19** - **22**

### Sestavljanje nastavka za kebbe

Nastavek za kebbe je primeren za oblikovanje žepkov iz testa ali mletega mesa.

→ Sl. **23** - **25**

## Nastavek za strganje

Nastavek za strganje je primeren za strganje, ribanje in rezanje živil, npr. sira, sadja, zelenjave, oreščkov, mandljev ali sušenih žemelj.

### Pregled

→ Sl. **26**





<b>F</b>	Nastavek za strganje <sup>1</sup>
<b>1</b>	Zapiralo za nastavke za boben
<b>2</b>	Ohišje nastavka za strganje
<b>3</b>	Tlačilnik nastavka za strganje
<b>4</b>	Boben za ribanje
<b>5</b>	Rezalni boben
<b>6</b>	Grobi strgalni boben
<b>7</b>	Fini strgalni boben

<sup>1</sup> Odvisno od modela

### Priporočila za hitrosti

Nastavi- tev	Uporaba
max	Boben za ribanje
min/max	Rezalni boben
min/max	Grobi strgalni boben
min/max	Fini strgalni boben

### Nastavki za boben

	Boben za ribanje Fino naribajte živila, npr. oreščke, trdi sir, krompir.
	Rezalni boben Narežite živila na rezine, npr. kumare, korenje, rdečo peso.
	Grobi strgalni boben Živila nastrgajte na grobe kose, npr. sadje in zelenjavo, kot so jabolka ali korenje, sir, kot je gavda ali edamec.
	Fini strgalni boben

Živila nastrgajte na fine kose, npr. oreščke, sadje in zelenjavo, kot so jabolka ali korenje, sir, kot je gavda ali edamec.

### Opomba

- Nastavki za boben niso primerni za obdelavo zelo mehkih ali zelo vlaknastih živil.
- Priporočeni čas neprekinjenega delovanja znaša 2 min.

### Uporaba nastavka za strganje

→ Sl. **27** - **36**

### Pregled čiščenja

Očistite posamezne dele, kot je navedeno v tabeli.

- ▶ Ne uporabljajte čistilnih sredstev, ki vsebujejo alkohol ali špirit.
- ▶ Ne uporabljajte ostrih, koničastih ali kovinskih predmetov.
- ▶ Ne uporabljajte grobih papirnatih brisač, krp ali čistil.

**Nasvet:** Po uporabi takoj očistite vse dele, da se ostanki hrane ne strdijo.

**Opomba:** Naslednjih delov nikoli ne čistite v pomivalnem stroju: kovinske stiskalnice, navojnega obroča in spiralnega transporterja. Če te dele čistite s čistili in vodo, ki je višje temperature kot 40 °C, se lahko površinski sijaj teh delov spremeni. To ne vpiva na delovanje delov.

→ Sl. **37**

### Shranjevanje posameznih delov

1. Po čiščenju shranite osušene dele pribora nastavka za mlin za meso v shranjevalnem predalu na tlačilniku.

→ Sl. **38**

2. Za shranjevanje luknjičastih plošč snemite pokrov shranjevalnega predala z zgornje strani osnovnega aparata. Luknjičaste plošče vstavite v predvidena držala in znova zaprite pokrov.

→ Sl. **39**

## Navodila za obdelavo in primeri uporabe

### Navodila za obdelavo

#### Nastavek za mlin za meso

- Vse luknjičaste plošče so primerne za obdelavo surovega mesa.
- Meso in večja živila narežite na kose, da jih boste lahko vstavili v polnilno odprtino.

#### Nastavek za polnjenje klobas

- Z nastavkom za polnjenje klobas obdelujte le drobno nasekljana živila.
- Naravno črevo pred obdelavo pribl. 10 minut namakajte v mlačni vodi.
- Ovoja klobase ne napolnite preveč, saj lahko klobase sicer med kuhanjem ali pečenjem počijo.

#### Primer recepta

Tukaj najdete primer recepta, ki je bil razvit posebej za vaš aparat.

#### Mleti arašidi

Sestavine

- 1500–2000 g svežih, surovih arašidov

#### Priprava

- Pripravite in namestite nastavek za mlin za meso s fino luknjičasto ploščo.
- Arašide dodajte v polnilno posodo.
- Vrtljivo stikalo obrnite na **max**.
- Med obdelavo dodajajte arašide v enakomernih količinah v polnilno odprtino in jih potiskajte s tlačilnikom.
- Celotno količino obdelajte v 2 minutah.

**Opomba:** Priporočeni čas neprekinjenega delovanja znaša 2 min.

#### Priklic nadaljnjih receptov

- ▶ Za priklic nadaljnjih receptov prek spleta odčitajte naslednjo kodo QR.



## Odpravljanje motenj

Napaka	Vzrok in odprava napak
Aparat ne zažene obdelave.	Vrtljivo stikalo je napačno nastavljeno. <ul style="list-style-type: none"> <li>▶ Pred obdelavo vrtljivo stikalo nastavite na položaj <b>O</b>.</li> </ul>

Napaka	Vzrok in odprava napak
Živila se ne obdelujejo, čeprav osnovni aparat deluje.	<p>Živila so se zataknila in zamašila nastavek.</p> <p><b>Opomba:</b> Funkcijo povratnega teka uporabljajte le z nastavkom za mlin za meso.</p> <ol style="list-style-type: none"><li>1. Vrtljivo stikalo nastavite na <b>O</b> in počakajte, da se aparat ustavi.</li><li>2. Vrtljivo stikalo nastavite za nekaj sekund na <b>↻</b>, da zaženete funkcijo povratnega teka in sprostite zataknila živila.</li><li>3. Počakajte, da se aparat zaustavi.</li><li>4. Vrtljivo stikalo nastavite na <b>min</b> in preverite, ali obdelava živil poteka znova normalno.</li></ol> <p><b>Opomba:</b> Če okvare na ta način ni mogoče odpraviti, upoštevajte naslednje korake.</p> <ol style="list-style-type: none"><li>1. Vrtljivo stikalo nastavite na <b>O</b> in počakajte, da se aparat ustavi.</li><li>2. Snemite nastavek in ga razstavite.</li><li>3. Odstranite zataknila živila in preverite, ali so v nastavku oz. živilih prisotne kosti, kite ali druge trde sestavine.</li></ol>
Aparat se med obdelavo izklopi.	<p>Spojka spiralnega transporterja je bila preobremenjena in se je zlomila na predvidenem prelomnem mestu.</p> <p><b>Opomba:</b> Nadomestni deli s predvidenim prelomnim mestom ne sodijo v obseg naše garancijske obveznosti. Novo spojko lahko naročite pod številko za naročanje 10029225 pri servisni službi.</p> <ol style="list-style-type: none"><li>1. Odvijte vijak in odstranite okvarjeno spojko. → Sl. <b>40</b></li><li>2. Vstavite novo spojko in jo privijte. → Sl. <b>41</b></li></ol>

## Odstranitev starega aparata v odpad

1. Izvlecite vtič iz omrežnega priključnega vodnika.
2. Prerežite omreži priključni vodnik.
3. Aparat odstranite na okolju prijazen način.

Informacije o aktualnih možnostih odstranitve v odpad dobite pri strokovnem prodajalcu kot tudi na občinski ali mestni upravi.



Ta naprava je označena v skladu z evropsko smernico o odpadni električni in elek-



tronski opremi (waste electrical and electronic equipment - WEEE).

V okviru smernice sta določena prevzem in recikliranje starih naprav, ki veljata v celotni Evropski uniji.

---

## **Servisna služba**

Podrobne informacije o garancijskem roku in pogojih v vaši državi dobite na našem pooblaščenem servisu, pri vašem trgovcu ali na naši spletni strani.

Kontaktne podatke servisne službe najdete v priloženem seznamu servisov ali na naši spletni strani.

## Sigurnost

- Pažljivo pročitajte ove upute.
- Sačuvajte upute i informacije o proizvodu za kasniju uporabu ili za sljedećeg vlasnika.

Uređaj ne priključujte ako je došlo do oštećenja pri transportu.

Uređaj upotrebljavajte samo:

- za primjene koje su opisane u ovim uputama.
- za usitnjavanje sirovih ili kuhanih namirnica, npr. mesa, ribe i povrća.
- pod nadzorom
- za uobičajene količine i vremena obrade u kućanstvu
- u privatnom kućanstvu i u zatvorenim prostorima kućnog okruženja na temperaturi prostorije.
- do visine od 2000 m iznad nadmorske visine

Uređaj isključite iz električne mreže nakon svake uporabe, kada nije pod nadzorom, prije sastavljanja, rastavljanja, čišćenja, u slučaju kvara i kada se približavate rotirajućim dijelovima.

Osobe sa smanjenim fizičkim, osjetilnim ili mentalnim sposobnostima ili nedostatkom iskustva i/ili znanja smiju se koristiti ovim uređajem samo pod nadzorom ili ako su upućene u sigurno rukovanje uređajem te razumiju opasnosti koje mogu nastati uslijed korištenja uređajem.

Djeca se ne smiju igrati uređajem.

Djeca ne smiju čistiti uređaj i obavljati korisničko održavanje uređaja.

Djeca ne smiju koristiti uređaj. Djecu držite na sigurnoj udaljenosti od uređaja i priključnog voda.

- ▶ Oštećeni uređaj nikada nemojte puštati u rad.
- ▶ Nikada ne pokrećite uređaj s napuklom ili polomljenom površinom.
- ▶ Nikada ne povlačite za mrežni priključni vod kako biste isključili uređaj iz električne mreže. Uvijek izvucite mrežni utikač iz mrežnog priključnog voda.
- ▶ Ako je uređaj ili mrežni priključni vod oštećen, odmah izvucite mrežni utikač iz mrežnog priključnog voda ili isključite osigurač u ormariću s osiguračima.
- ▶ Nazovite servisnu službu. → *Stranica 25*

- ▶ Uređaj priključite i koristite samo prema podacima navedenim na označnoj pločici.
- ▶ Nikada ne uključujte uređaj pomoću vanjske sklopne naprave, npr. sata za vremensko uključivanje ili daljinskog upravljača.
- ▶ Popravke na uređaju smije vršiti samo obučeno stručno osoblje.
- ▶ Za popravak uređaja smiju se upotrebljavati samo originalni rezervni dijelovi.
- ▶ Ako je mrežni priključni vod ovog uređaja oštećen, kako bi se izbjegle opasnosti, može ga zamijeniti jedino proizvođač ili njegova servisna služba ili slična kvalificirana osoba.
- ▶ Nikada ne potapajte uređaj ili mrežni priključni vod u vodu i ne stavljajte ga u perilicu posuđa.
- ▶ Uređaj upotrebljavajte samo u zatvorenim prostorima.
- ▶ Uređaj nikada ne izlažite vrućini ili vlazi.
- ▶ Za čišćenje uređaja ne upotrebljavajte parni ili visokotlačni čistač.
- ▶ Onemogućite kontakt mrežnog priključnog voda s izvorima topline ili vrućim dijelovima uređaja.
- ▶ Onemogućite kontakt mrežnog priključnog voda s oštrim vrhovima ili rubovima.
- ▶ Mrežni priključni vod nikada ne presavijajte te onemogućite svako prignječenje ili izmjene.
- ▶ Uređaj nikada ne postavljajte na ili blizu vrućih površina.
- ▶ Ruke, kosu, odjeću i ostala pomagala držite podalje od rotirajućih dijelova.
- ▶ Nastavke stavljajte i skidajte samo dok je pogon u mirovanju i dok uređaj nije priključen na napajanje.
- ▶ Ne posežite prstima u otvor za punjenje.
- ▶ Za guranje sastojaka upotrebljavajte isključivo nabijač.
- ▶ Dijelove koji imaju napukline te ostala oštećenja ili nepravilan do sjed, zamijenite originalnim rezervnim dijelovima.
- ▶ Nastavke nikad ne sastavljajte na osnovnom uređaju.
- ▶ Nastavke upotrebljavajte samo ako su potpuno sastavljeni.
- ▶ Rukama nikad nemojte dodirivati oštre noževe ili rubove.
- ▶ Ambalažni materijal držite podalje od djece.
- ▶ Djeci nikada ne dopuštajte igranje s ambalažnim materijalom.
- ▶ Sitne dijelove držite podalje od djece.

## hr Izbjegavanje materijalnih šteta

- ▶ Ne dopustite djeci igranje sa sitnim dijelovima.
- ▶ Pridržavajte se uputa za čišćenje.
- ▶ Površine koje dolaze u dodir s namirnicama potrebno je očistiti prije svake upotrebe.

## Izbjegavanje materijalnih šteta

- ▶ Nikad ne upotrebljavajte uređaj bez prekida dulje od 10 minuta. Nakon toga isključite uređaj i pustite ga da se ohladi na sobnu temperaturu.
- ▶ Uređaj nemojte koristiti u praznom hodu.
- ▶ Nemojte stavljati predmete u otvor za punjenje ili kućište, npr. kuhaču.
- ▶ Prije korištenja provjerite ima li u otvoru za punjenje i kućištu stranih predmeta.

## Upoznavanje

### Pregled

Nakon raspakiravanja provjerite sve dijelove imaju li oštećenja nastala u transportu te je li isporuka potpuna.

→ Sl. **1**

<b>A</b>	Osnovni uređaj
<b>B</b>	Nastavak za mlin za meso
<b>C</b>	Nastavak za punjenje kobasica
<b>D</b>	Nastavak za kibbeh <sup>1</sup>
<b>E</b>	Četka za čišćenje <sup>1</sup>
<b>F</b>	Nastavak za ribanje <sup>1</sup> → "Nastavak za ribanje", Stranica 22
<b>1</b>	Ljuske s ručkom za transport
<b>2</b>	Okretni prekidač
<b>3</b>	Prihvat i pogon za nastavke
<b>4</b>	Tipka za otključavanje
<b>5</b>	Poklopac za pretinac za pospremanje
<b>6</b>	Pretinac za pospremanje za rupičaste ploče
<b>7</b>	Držać kabela

<sup>1</sup> Ovisno o modelu

<b>8</b>	Posuda za punjenje
<b>9</b>	Prsten s navojem
<b>10</b>	Rupičasta ploča, gruba
<b>11</b>	Nož
<b>12</b>	Pužni transporter sa spojnicom
<b>13</b>	Kućište metalne komore
<b>14</b>	Rupičasta ploča, srednja <sup>1</sup>
<b>15</b>	Rupičasta ploča, fina
<b>16</b>	Potiskalo s pretincem za pospremanje i poklopcem
<b>17</b>	Mlaznica za punjenje kobasica
<b>18</b>	Prsten ležaja za stroj za punjenje kobasica

<sup>1</sup> Ovisno o modelu

## Okretni prekidač

Simbol	Funkcija
max	Sastojke obradite uz najveću brzinu.
min	Sastojke kretko obradite uz malu brzinu.
○	Zaustavite obradu.
↻	Otpustite zaglavljene namirnice uz pomoć obrnutog rada.

## Obrnuti rad

Obrnuti rad upotrebljava se za labavljenje zaglavljениh namirnica kratkim pokretanjem pužnog prijenosa unatrag.

→ "Uklanjanje smetnji", Stranica 23

**Napomena:** Obrnuti rad upotrebljavajte isključivo s nastavkom za mlin za meso.

## Sigurnosni sustavi

### Zaštita od preopterećenja

Zaštita od preopterećenja sprečava da se motor i druge komponente oštete uslijed prevelikog opterećenja.

→ "Uklanjanje smetnji", *Stranica 23*

### Toplinska zaštitna sklopka

Ako je motor preopterećen ili se jako zagrijava, toplinska zaštitna sklopka isključit će uređaj.

### Unaprijed određena točka prijeloma

Ako je pužni prijenos blokiran ili preopterećen, spoj se prekida na predviđenoj točki prijeloma.

### Osigurač od ponovnog uključivanja

Osigurač od ponovnog uključivanja sprečava da se nakon nestanka struje tijekom obrade vaš uređaj kasnije sam ponovno pokrene.

Uređaj se nakon nestanka struje ponovno uključuje. Obadu je pomoću ponovno pokrenuti tek nakon što se okretni prekidač namjesti na .

## Rukovanje

### Čišćenje uređaja i dijelova prije prve uporabe

1. Prije prvog korištenja potrebno je očistiti sve dijelove koji dolaze u dodir s namirnicama.
2. Pripremite očišćene i posušene dijelove za korištenje.

### Priprema osnovnog uređaja

→ Sl. **2** - **3**

### Sastavljanje dodatka za mljevenje mesa

→ Sl. **4** - **7**

### Postavljanje dodataka

→ Sl. **8** - **11**

### Preporučene brzine

Postavka	Korištenje
----------	------------

Postavka	Korištenje
min/max	Nastavak za mlin za meso (rupičaste ploče 3 mm, 4,5 mm, 8 mm)
max	Nastavak za punjenje kobasica
max	Nastavak za kibbeh

### Rupičaste ploče



Rupičasta ploča, fina (3 mm)



Rupičasta ploča, srednja (4,5 mm)



Rupičasta ploča, gruba (8 mm)

**Napomena:** Gruba rupičasta ploča prikladna je za obradu kostiju peradi.

### Obrada namirnica

→ Sl. **12** - **18**

### Ostale primjene

Kombinirajte pribor s dijelovima nastavka za mlin za meso kako biste omogućili ostale primjene.

**Napomena:** Sastavite nastavak za željenu primjenu. Upotrebljavajte pripremljeni nastavak kao što je opisano za nastavak za mlin za meso.

→ "Postavljanje dodataka", *Stranica 21*

→ "Obrada namirnica", *Stranica 21*

### Sastavljanje nastavka za punjenje kobasica

Nastavak za punjenje kobasica prikladan je za punjenje umjetnih i prirodnih crijeva nadjevom za kobasice i oblikovanje rolica, npr. za čevapčiče.

→ Sl. **19** - **22**

### Montaža nastavka za kibbeh

Nastavak za kibbeh prikladan je za oblikovanje džepića od tijesta ili mljevenog mesa.

→ Sl. **23** - **25**

## Nastavak za ribanje

Nastavak za ribanje prikladan je za struganje, ribanje i rezanje namirnica, npr. sira, voća, povrća, orašastih plodova, badema ili sušenih peciva.

### Pregled

→ Sl. 26





<b>F</b>	Nastavak za ribanje <sup>1</sup>
<b>1</b>	Zatvarač za nastavke za bubanj
<b>2</b>	Kućište za nastavak za ribanje
<b>3</b>	Potiskalo za nastavak za ribanje
<b>4</b>	Bubanj za ribanje
<b>5</b>	Bubanj za rezanje
<b>6</b>	Bubanj za ribanje, grubi
<b>7</b>	Bubanj za ribanje, fini

<sup>1</sup> Ovisno o modelu

### Preporučene brzine

Postavka	Korištenje
max	Bubanj za ribanje
min/max	Bubanj za rezanje
min/max	Bubanj za ribanje, grubi
min/max	Bubanj za ribanje, fini

### Nastavci za bubanj

	Bubanj za ribanje Za fino ribanje, primjerice, orašastih plodova, tvrdog sira, krumpira.
	Bubanj za rezanje Rezanje namirnica na komade, npr. krastavci, mrkva, cikla.
	Bubanj za ribanje, grubi Ribanje namirnica na grube komade, npr. voće i povrće kao što su jabuke ili mrkve; sir poput gade ili edamera.
	Bubanj za ribanje, fini

Ribanje namirnica na fine komade, npr. orašasti plodovi; voće i povrće poput jabuka ili mrkve; sir poput gade ili edamera.

### Napomene

- Nastavci za bubanj nisu prikladni za obradu vrlo mekih ili vrlo vlaknastih namirnica.
- Preporučeno vrijeme neprekidnog rada iznosi 2 min.

### Upotreba nastavka za ribanje

→ Sl. 27 - 36

### Pregled čišćenja

Očistite pojedinačne dijelove kako je navedeno u tablici.

- ▶ Ne koristite sredstva za čišćenje s alkoholom ili benzinom.
- ▶ Ne koristite oštre, šiljaste ili metalne predmete.
- ▶ Nemojte koristiti abrazivne krpe ili sredstva za čišćenje.

**Savjet:** Odmah nakon korištenja očistite sve dijelove, kako se ostaci ne bi osušili.

**Napomena:** Sljedeće dijelove nikad ne perite u perilici posuđa: kućište metalne komore, prsten s navojem i pužni transporter. Ako ove dijelove perete sredstvima za pranje i vodom toplijom od 40 °C, površinski sjaj dijelova može se promijeniti. To ne ugrožava funkciju dijelova.

→ Sl. 37

### Pospremanje pojedinačnih dijelova

1. Nakon čišćenja suhe sastavne dijelove nastavka za mlin za meso pospremite u pretincu za pospremanje potiskala.  
→ Sl. 38
2. Za pohranjivanje rupičastih ploča skinite poklopac pretinca za pospremanje na vrhu osnovnog uređaja. Postavite rupičaste ploče na predviđene držače i ponovno zatvorite poklopac.  
→ Sl. 39

## Napomena o obradi i primjeri primjene

### Napomena o obradi

#### Nastavak za mlin za meso

- Sve rupičaste ploče prikladne su za obradu sirovog mesa.
- Narežite meso i velike namirnice na komade kako bi mogli proći kroz otvor za punjenje.

#### Nastavak za punjenje kobasica

- Kroz nastavak za punjenje kobasica protiskujte samo fino usitnjene namirnice.
- Prirodno crijevo prije obrade 10 minuta namočite u mlakoj vodi.
- Ovojnicu kobasice nemojte prepuniti, inače kobasice prilikom kuhanja ili pečenja mogu puknuti.

### Primjer receptata

Ovdje možete pronaći primjere receptata koji su specijalno sastavljeni za vaš uređaj.

#### Mljeveni kikiriki

Sastojci

- 1500-2000 g svježeg, sirovog kikirikija

#### Priprava

- Pripremite i pričvrstite nastavak za mlin za meso s finom rupičastom pločom.
- Stavite kikiriki u posudu za punjenje.
- Postavite okretni prekidač na **max**.
- Tijekom obrade ravnomjerno dodajte kikiriki u otvor za punjenje i pritisnite potiskalom.
- Obradite cijelu količinu unutar 2 minute.

**Napomena:** Preporučeno vrijeme neprekidnog rada iznosi 2 min.

### Dobijte više receptata

- ▶ Da biste dobili više receptata online, skenirajte QR kôd u nastavku.



### Uklanjanje smetnji

Kvar	Uzrok i rješavanje problema
Uređaj ne započinje s obradom.	Okretni prekidač pogrešno je namješten. <ul style="list-style-type: none"> <li>▶ Postavite okretni prekidač prije početka obrade na položaj <b>O</b>.</li> </ul>

Kvar	Uzrok i rješavanje problema
Namirnice se ne obrađuju iako osnovni uređaj radi.	<p>Namirnice su zapele i blokirale nastavak.</p> <p><b>Napomena:</b> Obrnuti rad upotrebljavajte samo s nastavkom za mlin za meso.</p> <ol style="list-style-type: none"><li>1. Postavite okretni prekidač na ○ i pričekajte da se uređaj zaustavi.</li><li>2. Postavite okretni prekidač nekoliko sekundi na ↻ da biste pokrenuli obrnuti rad i olabavili blokirane namirnice.</li><li>3. Pričekajte dok se uređaj ne zaustavi.</li><li>4. Postavite okretni prekidač na <b>min</b> i provjerite obrađuju li se namirnice ponovno na uobičajeni način.</li></ol> <p><b>Napomena:</b> Ako se problem ne može riješiti na ovaj način, slijedite korake u nastavku.</p> <ol style="list-style-type: none"><li>1. Postavite okretni prekidač na ○ i pričekajte da se uređaj zaustavi.</li><li>2. Skinite nastavak i rastavite ga.</li><li>3. Uklonite zaglavljene namirnice i provjerite ima li kostiju, tetiva ili drugih tvrdih dijelova u nastavku ili namirnicama.</li></ol>
Uređaj se isključuje tijekom obrade.	<p>Spojnica pužnog transportera je preopterećena i slomljena je na očekivanom mjestu loma.</p> <p><b>Napomena:</b> Rezervni dijelovi nisu sastavni dijelovi naših jamstvenih obveza. Nova spojnica dostupna je pod brojem za narudžbu 10029225 u korisničkoj podršci.</p> <ol style="list-style-type: none"><li>1. Otpustite vijak i izvadite neispravnu spojnicu. → Sl. 40</li><li>2. Umetnite i pritegnite novu spojnicu. → Sl. 41</li></ol>
Uređaj se isključuje tijekom obrade.	<p>Motor je pregrijan.</p> <ol style="list-style-type: none"><li>1. Postavite okretni prekidač na ○ i pričekajte da se uređaj zaustavi.</li><li>2. Pustite uređaj da se ohladi kako bi se deaktivirala zaštita od preopterećenja.</li></ol>

## Zbrinjavanje starih uređaja u otpad

1. Izvucite mrežni utikač iz mrežnog priključnog voda.
2. Prerežite mrežni priključni vod.
3. Uređaj zbrinite na ekološki prihvatljiv način.

Informacije o aktualnim načinima zbrinjavanja možete dobiti od svog specijaliziranog trgovca ili se raspitajte u komunalnoj ili lokalnoj gradskoj upravi.



Ovaj je uređaj označen u skladu s europskom smjernicom 2012/19/EU o otpadnim električnim i elektron-



skim uređajima (waste electrical and electronic equipment - WEEE).

Smjernica određuje okvir za povratak i zbrinjavanje otpadnih uređaja valjan u cijeloj Europskoj Uniji.

---

## **Servisna služba**

Detaljne informacije o vremenu jamstva i uvjetima jamstva možete pronaći kod naše servisne službe, svog dobavljača ili na našoj internetskoj stranici.

Kontakt-podatke servisne službe naći ćete ovdje odn. u priloženom popisu servisnih službi na našoj internetskoj stranici.



## Bezbednost

- Pažljivo pročitajte ovo uputstvo.
- Uputstva i informacije o proizvodu sačuvajte za kasniju upotrebu ili za narednog vlasnika.
- Ukoliko postoji oštećenje nastalo tokom transporta, nemojte da priključujete uređaj.

Uređaj koristite samo:

- za primene opisane u ovom uputstvu.
- za usitnjavanje sirovih ili kuvanih namirnica, npr. mesa, ribe i povrća.
- uz nadzor.
- za količine i vreme obrade koji su uobičajeni za domaćinstvo.
- u privatnom domaćinstvu i u zatvorenim prostorima kućnog okruženja pri sobnoj temperturi.
- na nadmorskim visinama do 2000 m.

Uređaj uvek isključite sa strujne mreže nakon svake upotrebe, kada je bez nadzora, pre sastavljanja, rastavljanja, čišćenja, u slučaju pojave smetnji i kada se približavate delovima koji se okreću.

Osobe sa umanjenim psihičkim, čulnim ili mentalnim sposobnostima, ili osobe bez iskustva i/ili znanja, ovaj uređaj mogu da koriste samo pod nadzorom ili ako su obučene za bezbedno korišćenje uređaja i razumeju kakve opasnost pri tome postoje.

Deca se ne smeju igrati uređajem.

Čišćenje i korisničko održavanje ne smeju da obavljaju deca.

Deca ne smeju da koriste ovaj uređaj. Decu udaljite od uređaja i od priključnog kabla.

- ▶ Nikad nemojte upotrebljavati oštećeni uređaj.
- ▶ Nikada ne upotrebljavajte uređaj sa napuklom ili polomljenom površinom.
- ▶ Nikada nemojte povlačiti mrežni priključni vod da biste razdvojili uređaj sa strujne mreže. Uvek povlačite mrežni utikač mrežnog priključnog voda.
- ▶ Ukoliko je uređaj ili mrežni priključni vod oštećen, odmah izvucite mrežni utikač mrežnog priključnog voda ili isključite osigurač u kutiji sa osiguračima.
- ▶ Pozovite korisnički servis. → *Stranica 33*

- ▶ Uređaj sme da se priključi i upotrebljava samo u skladu sa podacima na pločici sa oznakom tipa.
- ▶ Uređaj nikad ne sme da se napaja putem eksternog sklopnog uređaja npr. sata za automatsko uključivanje ili daljinskog upravljanja.
- ▶ Samo za to obučeno stručno osoblje sme da vrši popravke na uređaju.
- ▶ Za popravku uređaja se smeju koristiti samo originalni zamenski delovi.
- ▶ Da bi se sprečile opasnosti, zamenu oštećenog mrežnog priključnog voda uređaja mora da izvrši proizvođač, korisnička služba ili osoba sa sličnim kvalifikacijama.
- ▶ Uređaj ili mrežni priključni vod nemojte nikada potapati u vodu ili stavljati u mašinu za pranje posuđa.
- ▶ Uređaj upotrebljavajte samo u zatvorenim prostorima.
- ▶ Uređaj nemojte nikada da izlažete vrućini i vlazi.
- ▶ Za čišćenje uređaja nemojte da koristite čistač na paru ili čistač pod visokim pritiskom.
- ▶ Mrežni priključni vod nikad se ne sme dovoditi u kontakt sa vrućim delovima uređaja ili izvorima toplote.
- ▶ Mrežni priključni vod nikada se ne sme dovoditi u kontakt sa oštrim vrhovima ili ivicama.
- ▶ Mrežni priključni vod nikad se ne sme presavijati, prignječiti ili modifikovati.
- ▶ Nikada nemojte ostavljati uređaj na vrelim površinama ili u njihovoj blizini.
- ▶ Ruke, kosu, odeću i drugi pribor držite podalje od rotirajućih delova.
- ▶ Nastavke postavljajte i skidajte samo kada pogon miruje, a uređaj je isključen sa napajanja.
- ▶ Ne stavljajte ruke u otvor za punjenje.
- ▶ Sastojke potiskujte isključivo pomoću potiskivača.
- ▶ Delove koji imaju naprsnuća ili ostala oštećenja i koji ne naležu pravilno zamenite originalnim rezervnim delovima.
- ▶ Nastavke nikad ne sastavljajte na osnovnom uređaju.
- ▶ Upotrebljavajte nastavke samo kad su potpuno sastavljeni.
- ▶ Nipošto nemojte dodirivati oštre noževe i ivice golim rukama.

## sr Izbegavanje materijalne štete

- ▶ Ambalažni materijal držite van domašaja dece.
- ▶ Deci nipošto nemojte dozvoliti da se igraju sa ambalažnim materijalom.
- ▶ Držite sitne delove van domašaja dece.
- ▶ Deci nipošto nemojte dozvoliti da se igraju sa sitnim delovima.
- ▶ Obratite pažnju na napomene za čišćenje.
- ▶ Površine koje dolaze u dodir sa namirnicama očistite pre svake upotrebe.

## Izbegavanje materijalne štete

- ▶ Nemojte upotrebljavati uređaj duže od 10 minuta bez prekida. Nakon toga isključite uređaj i pustite ga da se ohladi na sobnu temperaturu.
- ▶ Uređaj nemojte ostavljati da radi u praznom hodu.
- ▶ Nemojte da ubacujete predmete, npr. varjaču u otvor za punjenje ili u kućište.
- ▶ Pre korišćenja proverite ima li stranih tela u otvoru za punjenje i u kućištu.

## Upoznavanje sa uređajem

### Pregled

Kada otpakujete uređaj, proverite sve delove da li imaju transportnih oštećenja i da li je isporuka potpuna.

→ Sl. **1**

<b>A</b>	Osnovni uređaj
<b>B</b>	Dodatak za mlevenje mesa
<b>C</b>	Dodatak za punjenje kobasica
<b>D</b>	Dodatak za kibe <sup>1</sup>
<b>E</b>	Četka za čišćenje <sup>1</sup>
<b>F</b>	Dodatak za rendanje <sup>1</sup> → "Dodatak za rendanje", Stranica 30
<b>1</b>	Ljuske sa ručkom za transport
<b>2</b>	Obrtni prekidač
<b>3</b>	Prihvat i pogon za dodatke
<b>4</b>	Taster za otpuštanje

<sup>1</sup> U zavisnosti od modela

<b>5</b>	Poklopac za pregradu za odlaganje
<b>6</b>	Pregrada za odlaganje rupičastih ploča
<b>7</b>	Mesto za odlaganje kabla
<b>8</b>	Činija za punjenje
<b>9</b>	Navojni prsten
<b>10</b>	Rupičasta ploča, krupna
<b>11</b>	Nož
<b>12</b>	Pužni transporter sa spojnicom
<b>13</b>	Kućište metalne komore
<b>14</b>	Rupičasta ploča, srednje sitna <sup>1</sup>
<b>15</b>	Rupičasta ploča, sitna
<b>16</b>	Potiskivač sa pregradom za odlaganje i poklopcem
<b>17</b>	Mlaznica za punjenje kobasica
<b>18</b>	Prsten ležaja za uređaj za punjenje kobasica

<sup>1</sup> U zavisnosti od modela

## Obrtni prekidač

Simbol	Funkcija
max	Obrada sastojaka pri najvećoj brzini.
min	Obrada sastojaka pri maloj brzini.
○	Zaustavljanje obrade.
↺	Odglašivanje zaglavljenih namirnica pomoću funkcije pogona unazad.

## Funkcija pogona unazad

Funkcija pogona unazad služi za ponovno odglavlivanje zaglavljenih namirnica putem kratkotrajnog pogona transportnog puža unazad.

→ "Otklanjanje smetnji", Stranica 31

**Napomena:** Funkciju pogona unazad koristite isključivo u kombinaciji sa dodatkom za mlevenje mesa.

## Sigurnosni sistemi

### Zaštita od preopterećenja

Zaštita od preopterećenja sprečava oštećenje motora i drugih komponenti od prevelikog opterećenja.

→ "Otklanjanje smetnji", Stranica 31

### Termo zaštitni prekidač

Kada se motor preoptereći ili se jako zagreje, termo zaštitni prekidač isključuje uređaj.

### Prethodno određena tačka lomljenja

Ako se transportni puž blokira ili preoptereći, spojnica se lomi na za to predviđenoj prethodno određenoj tački lomljenja.

### Zaštita od ponovnog uključivanja

Zaštita od ponovnog uključivanja sprečava da uređaj samostalno pokrene obradu nakon nestanka struje.

Uređaj se ponovo uključi nakon nestanka struje. Obrada može ponovo da se pokrene tek nakon što se obrtni prekidač postavi u položaj O.

## Rukovanje

### Čišćenje uređaja i delova pre prve upotrebe

1. Pre prve upotrebe, očistite sve delove koji dolaze u dodir sa namirnicama.
2. Očišćene i osušene delove rasprostite i pripremite za upotrebu.

### Priprema osnovnog uređaja

→ Sl. **2** - **3**

### Sastavljanje dodatka za mlevenje mesa

→ Sl. **4** - **7**

## Postavljanje dodatka

→ Sl. **8** - **11**

### Preporučene brzine

Podeša- vanje	Primena
min/max	Dodatak za mlevenje mesa (rupičaste ploče 3 mm, 4,5 mm, 8 mm)
max	Dodatak za punjenje kobasica
max	Dodatak za kibe

### Rupičaste ploče



Rupičasta ploča, sitna (3 mm)



Rupičasta ploča, srednje sitna (4,5 mm)



Rupičasta ploča, krupna (8 mm)

**Napomena:** Krupna rupičasta ploča je pogodna za obradu živinskih kostiju.

### Obrada namirnica

→ Sl. **12** - **18**

### Dodatke primene

Iskombinujte delove dodatnog pribora sa delovima dodatka za mlevenje mesa da biste omogućili dodatne primene.

**Napomena:** Sklopite dodatak za željenu primenu. Koristite pripremljeni dodatak kao što je opisano za dodatak za mlevenje mesa.

→ "Postavljanje dodatka", Stranica 29

→ "Obrada namirnica", Stranica 29

### Sastavljanje dodatka za punjenje kobasica

Dodatak za punjenje kobasica je namenjen za punjenje veštačkih i prirodnih creva mlevenim mesom i za oblikovanje rolnica, npr. za čevape.

→ Sl. **19** - **22**

## Sklapanje dodatka za kibe

Dodatak za kibe je namenjen za oblikovanje punjenog testa ili mlevenog mesa.

→ Sl. 23 - 25

## Dodatak za rendanje

Dodatak za rendanje je pogodan za sitno i krupno rendanje i seckanje namirnica, npr. sira, voća, povrća, orašastog voća, badema ili osušenih zemički.

### Pregled

→ Sl. 26

<b>F</b>	Dodatak za rendanje <sup>1</sup>
<b>1</b>	Zatvarač za umetke
<b>2</b>	Kućište za dodatak za rendanje
<b>3</b>	Potiskivač za dodatak za rendanje
<b>4</b>	Rende
<b>5</b>	Nastavak za seckanje
<b>6</b>	Nastavak za krupno rendanje
<b>7</b>	Nastavak za sitno rendanje

<sup>1</sup> U zavisnosti od modela

### Preporučene brzine

Podešavanje	Primena
max	Rende
min/max	Nastavak za seckanje
min/max	Nastavak za krupno rendanje
min/max	Nastavak za sitno rendanje

### Umeci



Rende  
Fino rendanje namirnica, npr. orašastog voća, tvrdog sira, krompira.



Nastavak za seckanje  
Seckanje namirnica na kolutove, npr. krastavca, šargarepe, cvekle.



Nastavak za krupno rendanje  
Rendanje namirnica na grube komade, npr. voća i povrća kao što su jabuke ili šargarepe; sireva kao što su gauda ili edamer.



Nastavak za sitno rendanje  
Rendanje namirnica na fine komade, npr. orašastog voća; voća i povrća kao što su jabuke ili šargarepe; sireva kao što su gauda ili edamer.

### Napomene

- Umeci nisu pogodni za obradu jako mekih ili jako vlaknatih namirnica.
- Preporučeno vreme rada iznosi 2 minuta.

### Korišćenje dodatka za rendanje

→ Sl. 27 - 36

### Pregled čišćenja

Očistite pojedinačne delove, kao što je navedeno u tabeli.

- ▶ Nemojte da upotrebljavate sredstva za čišćenje koja sadrže alkohol ili špiritus.
- ▶ Nemojte da upotrebljavate oštre, šiljate ili metalne predmete.
- ▶ Nemojte da upotrebljavate abrazivne krpice ili abrazivna sredstva za čišćenje.

**Savet:** Očistite sve delove odmah nakon upotrebe kako se ostaci ne bi sasušili.

**Napomena:** Sledeće delove nikad ne perite u mašini za pranje sudova: kućište metalne komore, vijčani prsten i pužni transporter. Ako te delove perete sredstvima za čišćenje i vodom toplijom od 40 °C, površinski sjaj delova može se promeniti. To ne utiče na funkciju delova.

→ Sl. 37

### Čuvanje pojedinačnih delova

1. Nakon čišćenja, suve delove pribora za dodatak za mlevenje mesa čuvajte u pregradi potiskivača za odlaganje.

→ Sl. 38

2. Da biste odložili rupičaste ploče, skinite poklopac pregrade za odlaganje na gornjoj strani osnovnog uređaja. Položite rupičaste ploče na predviđene držače i ponovo zatvorite poklopac.

→ Sl. **39**

## Napomene za preradu i primeri primene

### Napomene za preradu

#### Dodatak za mlevenje mesa

- Sve rupičaste ploče su pogodne za obradu sirovog mesa.
- Meso i velike namirnice isecite na komade kako bi mogli da prođu kroz otvor za punjenje.

#### Dodatak za punjenje kobasica

- Dodatkom za punjenje kobasica obrađujte samo fino usitnjene namirnice.
- Pre obrade, prirodno crevo ostavite da omekša u mlakoj vodi 10 minuta.
- Omotače za kobasice nemojte prepunjavati, jer u suprotnom kobasice mogu da puknu prilikom kuvanja ili pečenja.

### Primer recepta

Ovde ćete naći primer recepta koji je posebno osmišljen za vaš uređaj.

### Mleveni kikiriki

Sastojci

- 1500–2000 g svežeg, sirovog kikirikija

Priprema

- Pripremite i postavite dodatak za mlevenje mesa sa sitnom rupičastom pločom.
- Sipajte kikiriki u posudu za punjenje.
- Postavite obrtni prekidač u položaj **max**.
- Tokom obrade, ravnomerno sipajte kikiriki u otvor za punjenje i pritiskajte ga potiskivačem.
- Svu količinu obradite u roku od 2 minuta.

**Napomena:** Preporučeno vreme rada iznosi 2 minuta.

### Prikazivanje dodatnih recepata

- ▶ Da biste prikazali dodatne recepte na internetu, skenirajte sledeći QR kôd.



### Otklanjanje smetnji

Kvar	Uzrok i rešavanje problema
Uređaj ne pokreće obradu.	Obrtni prekidač je pogrešno podešen. <ul style="list-style-type: none"> <li>▶ Postavite obrtni prekidač na <b>O</b> pre pokretanja obrade.</li> </ul>

Kvar	Uzrok i rešavanje problema
Namirnice se ne obrađuju iako osnovni uređaj radi.	<p>Namirnice su se zaglavile i začepile dodatak.</p> <p><b>Napomena:</b> Funkciju pogona unazad koristite samo u kombinaciji sa dodatkom za mlevenje mesa.</p> <ol style="list-style-type: none"><li>1. Postavite obrtni prekidač na <b>O</b> i sačekajte da se uređaj zaustavi.</li><li>2. Držite obrtni prekidač nekoliko sekundi u položaju <b>↺</b> da biste pokrenuli funkciju pogona unazad i odglavili zaglavljene namirnice.</li><li>3. Sačekajte dok uređaj ne prestane da radi.</li><li>4. Postavite obrtni prekidač na <b>min</b> i proverite da li se namirnice ponovo obrađuju na uobičajeni način.</li></ol> <p><b>Napomena:</b> Ako nije moguće otkloniti smetnju na ovaj način, pratite sledeće korake.</p> <ol style="list-style-type: none"><li>1. Postavite obrtni prekidač na <b>O</b> i sačekajte da se uređaj zaustavi.</li><li>2. Skinite dodatak i rastavite ga na pojedinačne delove.</li><li>3. Odstranite zaglavljene namirnice i proverite da li se u dodatku ili u namirnicama nalaze kosti, tetive ili drugi čvrsti sastojci.</li></ol>
Uređaj se isključuje tokom rada.	<p>Spojnica pužnog transportera je preopterećena i slomljena je na mestu očekivanog loma.</p> <p><b>Napomena:</b> Rezervni delovi sa prethodno određenom tačkom lomljenja nisu sastavni deo naše obaveze u pogledu garancije. Nova spojnica se može nabaviti preko korisničkog servisa i zavedena je pod brojem 10029225.</p> <ol style="list-style-type: none"><li>1. Otpustite vijak i izvadite neispravnu spojnicu. → Sl. <b>40</b></li><li>2. Umetnite i pričvrstite novu spojnicu. → Sl. <b>41</b></li></ol>
Uređaj se isključuje tokom rada.	<p>Motor je pregrejan.</p> <ol style="list-style-type: none"><li>1. Postavite obrtni prekidač na <b>O</b> i sačekajte da se uređaj zaustavi.</li><li>2. Pustite uređaj da se ohladi da bi se deaktivirala zaštita od preopterećenja.</li></ol>

## Odlaganje starih uređaja u otpad

1. Izvucite mrežni utikač mrežnog priključnog voda.
2. Presecite mrežni priključni vod.
3. Uređaj odložite u otpad na ekološki prihvatljiv način.

O aktuelnim načinima odlaganja u otpad informišite se kod svog specijalizovanog prodavca ili u svojoj opštinskoj odn. gradskoj upravi.





Ovaj je aparat označen u skladu sa evropskom smernicom 2012/19/EU o otpadnim električnim i elektronskim aparatima (waste electrical and electronic equipment - WEEE).

Smernica određuje okvir za povratak i reciklažu otpadnih aparata koji važi u celoj Evropskoj Uniji.

---

## **Korisnička služba**

Detaljnije informacije o trajanju i uslovima garancije u svojoj zemlji možete da dobijete od našeg korisničkog servisa, trgovca kod kojeg ste kupili uređaj ili na našoj veb-stranici.

Podatke za kontakt korisničke službe naći ćete u priloženom spisku korisničkih službi ili na našoj veb-stranici.



## Безбедност

- Внимателно прочитајте го упатството.
- Чувајте го упатството и информациите за производот за подоцнежна употреба или за следните сопственици.
- При оштетувања при транспортот не го приклучувајте уредот.

Користете го уредот само:

- за примени што се опишани во овие упатства.
- за ситнење сурова или зготвена храна, на пример, месо, риба и зеленчук.
- под надзор.
- за нормални количини на обработка и време на обработка во домаќинството.
- во домаќинства и во затворени простории во домот на собна температура.
- до висина од максимум 2000 m надморска височина.

Уредот секогаш мора да биде исклучен од струја по секоја употреба, доколку не е под надзор, пред склопување, расклопување, чистење, во случај на дефект и кога се приближувате до ротирачки делови.

Овој уред може да го употребуваат лица со намалени физички, сензорни или ментални способности или кои немаат искуство и/или знаење, ако се надгледувани или советувани за безбедно ракување со уредот и ги разбираат опасностите коишто може да произлезат од тоа.

Децата не смеат да играат со уредот.

Деца не смеат да го чистат и одржуваат уредот.

Уредот не смее да се користи од страна на деца. Децата мора да бидат подалеку од уредот и приклучните кабли.

- ▶ Никогаш не користете оштетен уред.
- ▶ Никогаш не употребувајте уред со напукната или скршена површина.
- ▶ Никогаш не го влечете кабелот за струја за да го исклучите уредот од струја. Секогаш извлекувајте го приклучокот на кабелот за струја.
- ▶ Ако уредот или кабелот за струја е оштетен, веднаш извлечете го мрежниот приклучок на кабелот или исклучете го осигурувачот во кутијата со осигурувачи.

- ▶ Повикајте ја сервисната служба. → *Страница 41*
- ▶ Приклучете го и користете го уредот само според податоците на спецификационата плочка.
- ▶ Никогаш не го снабдувајте уредот преку надворешен преклопник, на пр. тајмер или далечински управувач.
- ▶ Само обучен стручен персонал смее да прави поправки на уредот.
- ▶ За поправка на уредот смеат да се користат само оригинални резервни делови.
- ▶ Ако се оштети кабелот за струја на овој уред, мора да го замени производителот или неговата сервисната служба или пак лице со слична квалификација, за да се избегнат опасности.
- ▶ Никогаш не потопувајте уредот или кабелот за струја во вода или не го ставајте во машина за миење садови.
- ▶ Уредот да се користи само во затворени простории.
- ▶ Не го изложувајте уредот на прекумерна топлина и влага.
- ▶ Не користете чистачи на пареа или под висок притисок, за да го чистите уредот.
- ▶ Кабелот за струја не смее да дојде во контакт со жешки делови на уреди или со извори на топлина.
- ▶ Кабелот за струја не смее да дојде во контакт со остри агли или рабови.
- ▶ Не го превиткувајте, стискајте или менувајте кабелот за струја.
- ▶ Никогаш не го ставајте уредот на или во близина на жешки површини.
- ▶ Држете ги дланките, косата, облеката и приборот за јадење подалеку од ротирачките делови.
- ▶ Прикачувајте и отстранувајте ги вградените елементи само кога погонот е во мирување и уредот е исклучен.
- ▶ Не посегајте низ отворот за полнење.
- ▶ Користете го само цилиндарот (затнувалката) за да ги притискате состојките надолу.
- ▶ Деловите коишто имаат напукнатини или други оштетувања, или пак коишто не се поставуваат правилно, треба да се заменат со оригинални.

## mk Избегнување материјални штети

- ▶ Никогаш не склопувајте го вградениот елемент на основниот уред.
- ▶ Користете го вградениот елемент само кога е целосно склопен.
- ▶ Никогаш не допирајте го остро сечило и рабовите со голи раце.
- ▶ Материјалот од пакувањето држете го подалеку од деца.
- ▶ Не ги оставајте децата да си играат со материјалот за пакување.
- ▶ Држете ги малите делови подалеку од деца.
- ▶ Не ги оставајте децата да си играат со малите делови.
- ▶ Внимавајте на напомените за чистење.
- ▶ Чистете ги површините што доаѓаат во допир со храна пред секоја употреба.

## Избегнување материјални штети

- ▶ Никогаш не ракувајте со уредот постојано повеќе од 10 минути. Потоа исклучете го апаратот и оставете го да се излади на собна температура.
- ▶ Никогаш не користете го апаратот напразно.
- ▶ Не ставајте предмети во отворот за полнење или кукиштето, на пример, дрвена лажица.
- ▶ Проверувајте ги отворот за полнење и кукиштето пред употреба за тоа дали има предмети во нив.

## Запознавање

### Преглед

По отпакувањето проверете ги сите делови дали имаат оштетувања од транспортот и дали е целосна испораката.

→ Сл. **1**

<b>A</b>	Основен уред
<b>B</b>	Додаток за мелење месо
<b>C</b>	Додаток за полнење колбаси

<sup>1</sup> Во зависност од моделот

<b>D</b>	Додаток за кибех <sup>1</sup>
<b>E</b>	Четка за чистење <sup>1</sup>
<b>F</b>	Додаток за рендање <sup>1</sup> → "Додаток за рендање", Страница 38
<b>1</b>	Рачки за транспорт
<b>2</b>	Прекинувач на вртење
<b>3</b>	Прифат и активирање на додатоци
<b>4</b>	Копче за отклучување
<b>5</b>	Капак за преграда за складирање
<b>6</b>	Преграда за складирање за перфорирани дискови
<b>7</b>	Складиште за кабелот
<b>8</b>	Дел за полнење
<b>9</b>	Прстен на завртување
<b>10</b>	Крупен перфориран диск
<b>11</b>	Сечило
<b>12</b>	Сврделот со завртки со спојка
<b>13</b>	Кукиште од метална комора
<b>14</b>	Среден перфориран диск <sup>1</sup>

<sup>1</sup> Во зависност од моделот

<b>15</b>	Фин перфориран диск
<b>16</b>	Уред за полнење со преграда за складирање и капак
<b>17</b>	Млазница за полнење колбаси
<b>18</b>	Прстен за лежиште за полнење колбаси

<sup>1</sup> Во зависност од моделот

## Прекинувач на вртење

Симбол	Функција
max	Обработете ги состојките со најголема брзина.
min	Обработете ги состојките со најмала брзина.
○	Запрете ја обработката.
↻	Разлабавете ја заглавената храна со функцијата за обратно вртење.

## Функција за обратно вртење

Функцијата за обратно вртење се користи за разлабавање на заглавената храна со кратко вклучување на сврдлото наназад.

→ "Отстранете ги пречките",  
Страница 40

**Забелешка:** Користете ја функцијата за обратно вртење само со додатокот за мелење месо.

## Сигурносни системи

### Сигурносен механизам против оптоварување

Сигурносниот механизам против оптоварување спречува моторот и другите компоненти да се оштетат поради преголемо оптоварување.

→ "Отстранете ги пречките",  
Страница 40

### Прекинувач за термална заштита

Ако моторот е преоптоварен или се прегрее, прекинувачот за термална заштита ќе го исклучи уредот.

## Предвидена точка на кршење

Ако сврдлото е блокирано или преоптоварено, спојката се прекинува на предвидената точка на кршење.

## Сигурносен механизам против повторно вклучување

Сигурносниот механизам против повторно вклучување спречува вашиот апарат самостојно да продолжи со работа откако ќе дојде струјата по претходно снемвање.

Апаратот е повторно вклучен по снемвање струја. Апаратот може да продолжи со работа само откако прекинувачот на вртење ќе биде поставен на ○.

## Користење

### Чистење на уредот и деловите пред првата употреба

1. Исклиштете ги сите делови коишто доаѓаат во допир со храна пред првата употреба.
2. Подгответе ги исчистените и веќе исушени делови за употреба.

### Подготовка на основниот уред

→ Сл. **2** - **3**

### Составете го додаток за мелење месо

→ Сл. **4** - **7**

### Поставување додаток

→ Сл. **8** - **11**

### Препораки за брзина

Поставе	Употреба
min/max	Додаток за мелење месо (перфорирани дискови 3 mm, 4,5 mm, 8 mm)
max	Додаток за полнење колбаси
max	Додаток за кибех

## Перфорирани дискови

## mk Додаток за рендање



Фин перфориран диск (3 mm)



Среден перфориран диск (4,5 mm)



Крупен перфориран диск (8 mm)

**Забелешка:** Крупниот перфориран диск е погоден за обработка на коски од живина.

## Обработка на храна

→ Сл. **12** - **18**

### Дополнителни намени

Комбинирајте додатоци со делови од додатокот за мелење месо за да овозможите дополнителни намени.

**Забелешка:** Составете го додатокот за саканата намена. Користете го подготвениот додаток како што е опишано за додатокот за мелење месо. → "Поставување додаток", Страница 37  
→ "Обработка на храна", Страница 38

### Составете го додатокот за полнење колбаси

Додаток за полнење колбаси е погоден за полнење вештачко и природно црево со месо од колбаси и за формирање роловано месо, на пр. за кебапи.

→ Сл. **19** - **22**

### Склопување на додатокот за кибех

Додатокот за кибех е погоден за формирање преклопено тесто или мелено месо.

→ Сл. **23** - **25**

## Додаток за рендање

Додатокот за рендање е погоден за рендање и сечење храна, на пр., сирење, овошје, зеленчук, јаткасти плодови, бадеми или сушени кифлички.

## Преглед

→ Сл. **26**

**F** Додаток за рендање<sup>1</sup>

<sup>1</sup> Во зависност од моделот

**1** Заклучувач на барабанот

**2** Кукиште за додатокот за рендање

**3** Затка за додатокот за рендање

**4** Барабан-ренде

**5** Барабан за сечење

**6** Барабан за крупно рендање

**7** Барабан за ситно рендање

<sup>1</sup> Во зависност од моделот

## Препораки за брзина

### Поставе Употреба ност

max Барабан-ренде

min/max Барабан за сечење

min/max Барабан за крупно рендање

min/max Барабан за ситно рендање

## Барабани



Барабан-ренде  
Ситно рендање храна, на пр., ореви, тврдо сирење, компири.



Барабан за сечење  
Крупно сечење на храната, на пр., краставици, моркови, цвекло.



Барабан за крупно рендање  
Крупно рендање на храната, на пр., овошје и зеленчук, како јаболка или моркови; кашкавал, како гауда или едамер.



Барабан за ситно рендање  
Ситно рендање на храната, на пр., јаткасти плодови, овошје и зеленчук, како јаболка или моркови; кашкавал, како гауда или едамер.

## Забелешки

- Барабаните не се погодни за преработка на многу мека или многу влакнеста храна.

- Препорачаното време на обработка изнесува 2 минути.

## Користење додаток за рендање

→ Сл. 27 - 36

## Преглед на чистењето

Исчистете ги поединечните делови како што е дадено во табелата.

- ▶ Не употребувајте алкохол или други алкохолни средства за чистење.
- ▶ Не користете остри или метални предмети.
- ▶ Не користете абразивни крпи или средства за чистење.

**Совет:** Веднаш исчистете ги сите делови по употребата за да не се исушат остатоците.

**Забелешка:** Никогаш не чистете ги следните делови во машина за миење садови: Куќиште од метална комора, прстен за завртки и сврделот со завртки со спојка. Ако ги чистите овие делови со детергенти и вода потопла од 40°C, сјајот на површината на деловите може да се промени. Тоа не ја нарушува функцијата на делови.

→ Сл. 37

## Складирање на поединечните делови

1. По чистењето, складирајте ги исушените делови на додатокот за мелење месо во преградата за складирање.  
→ Сл. 38
2. За да ги чувате перфорираните дискови, отстранете го поклопецот од преградата за складирање на горниот дел од основниот уред. Поставете ги перфорираните дискови на обезбедените држачи и повторно затворете го поклопецот.  
→ Сл. 39

## Инструкции за обработка и примери за намената

### Инструкции за обработка

#### Додаток за мелење месо

- Сите перфорирани дискови се погодни за преработка на сурово месо.
- Исечете ги големите парчиња месо и храна на помали за да може да поминат низ отворот за полнење.

#### Додаток за полнење колбаси

- Обработувајте ја само ситно сечканата храна со додатокот за полнење колбаси.
- Потопете го природното црево во млака вода 10 минути пред обработката.
- Не ја пополнувајте обвивката за колбас премногу цврсто, инаку колбасите може да пукнат за време на варењето или печењето.

### Рецепт за пример

Овде ќе пронајдете пример за рецепт којшто е осмислен специјално за вашиот апарат.

### Мелени кикирики

Состојки

- 1500-2000 г свежи, сурови кикирики

Подготовка

- Подгответе го и прикачете го додатокот за мелење месо со фино перфориран диск.
- Во делот за полнење ставете ги кикириците.
- Поставете го прекинувачот на вртење на **max**.
- Додека се обработуваат, истурете ги кикириците рамномерно во каналот за полнење и притиснете надолу со затката.
- Обработете ја целосната количина во рок од 2 минути.

**Забелешка:** Препорачаното време на обработка изнесува 2 минути.

**mk** Отстранете ги пречките

## Повикување други рецепти

- ▶ За да пристапите до повеќе рецепти онлајн, скенирајте го QR-кодот подолу.



## Отстранете ги пречките

Дефект	Причина и решавање проблеми
Апаратот не започнува со работа.	Прекинувачот на вртење е поставен погрешно. <ul style="list-style-type: none"><li>▶ Поставете го прекинувачот на вртење на <b>O</b> пред обработката.</li></ul>
Намирниците нема да се приготвуваат иако основниот уред работи.	Храната е заглавена и го блокирала додатокот. <b>Забелешка:</b> Користете ја функцијата за обратно вртење само со додатокот за мелење месо. <ol style="list-style-type: none"><li>1. Свртете го прекинувачот на вртење <b>O</b> и почекајте уредот да застане.</li><li>2. Поставете го прекинувачот на вртење неколку секунди на <b>↻</b> за да се стартува функцијата за обратно вртење и да се разлабави заглавената храна.</li><li>3. Почекајте уредот да сопре.</li><li>4. Поставете го прекинувачот на вртење на <b>min</b> и проверете дали храната може повторно нормално да се обработува.</li></ol> <b>Забелешка:</b> Ако проблемот не може да се реши на овој начин, следете ги чекорите подолу. <ol style="list-style-type: none"><li>1. Свртете го прекинувачот на вртење <b>O</b> и почекајте уредот да застане.</li><li>2. Отстранете го и расклопете го додатокот.</li><li>3. Отстранете ја заглавената храна и проверете дали има коски, тетиви или други тврди компоненти во додатокот или храната.</li></ol>
	Спојката на сврделот е оштетена и е скршена на наменетиот дел на прекршување. <b>Забелешка:</b> Резервните делови со однапред предвидени места на кршење не се опфатени со нашата гаранција. Можете да добиете нова спојка со бројот на порачка 10029225 од корисничката служба.



Дефект	Причина и решавање проблеми
Намирниците нема да се приготвуваат иако основниот уред работи.	<ol style="list-style-type: none"> <li>1. Одвртете ја завртката и извадете ја дефектната спојка. → <i>Сл.</i> <b>40</b></li> <li>2. Вметнете ја и прицврстете ја новата спојка. → <i>Сл.</i> <b>41</b></li> </ol>
Уредот се исклучува за време на обработката.	<p>Моторот е прегреан.</p> <ol style="list-style-type: none"> <li>1. Свртете го прекинувачот на вртење <b>O</b> и почекајте уредот да застане.</li> <li>2. Оставете го уредот да се олади за да се деактивира заштитата од преоптоварување.</li> </ol>

## Отстранување на стариот уред

1. Извлечете го приклучокот на кабелот за струја.
2. Одвојте го кабелот за струја.
3. Отстранете го уредот согласно прописите за животна средина.

Информации за тековните начини на фрлање во отпад можете да добиете од специјализиран продавач и од регионалните или градските власти.



Овој апарат е означен според европскиот пропис 2012/19/EЗ за електро и електронски апарати (waste electrical and electronic equipment – WEEE).

Прописот ја дава рамката за враќање и искористување на старите апарати, важечко ширум Европа.

Податоците за контакт на сервисната служба ќе ги најдете во приложената листа на услуги за клиентите или на нашата веб-страница.

## Сервисна служба

Подетални информации за траењето на гарантниот рок и гарантните услови во Вашата земја може да добиете од нашата сервисна служба, кај Вашиот продавач или на нашата веб-страница.



## Siguria

- Lexoni me kujdes këtë manual.
- Ruani manualin dhe informacionet e produktit për përdorim të mëvonshëm ose për zotëruesin pasardhës të saj.
- Mos e lidhni pajisjen nëse konstatooni dëmtime nga transporti.

Përdoreni pajisjen vetëm:

- për përdorimet e përshkuara në këtë udhëzues.
- për copëtimin e ushqimeve të pagatuara ose të gatuara, si p.sh. mish, peshk e perime.
- nën mbikëqyrje.
- për sasi dhe kohë përgatitjeje që janë të zakonshme për përdorim familjar.
- në shtëpi dhe në ambiente të mbyllura të mjedisit shtëpiak në temperaturën e ambientit.
- deri në një lartësi prej 2000 m mbi nivelin e detit.

Pajisja duhet të hiqet gjithmonë nga spina elektrike pas çdo përdorimi, kur lihet pa mbikëqyrje, para montimit, çmontimit, pastrimit, në rast avarie dhe kur afroheni pranë pjesëve rrotulluese. Kjo pajisje mund të përdoret nga personat me aftësi të kufizuara fizike, ndijuese ose mendore apo ose me mungesë përvoja dhe/ose njohurish nëse këta mbikëqyren ose udhëzohen në lidhje me përdorimin e sigurt të pajisjes dhe ata i kuptojnë rreziqet që mund të shkaktohen nga përdorimi i gabuar.

Mos lejoni fëmijët që të luajnë me pajisjen.

Pastrimi dhe mirëmbajtja nga ana e përdoruesit nuk duhet kryer nga fëmijët.

Pajisja nuk duhet të përdoret nga fëmijët. Mbani fëmijët larg nga pajisja dhe nga kabloja e lidhjes elektrike.

- ▶ Kurrë mos vini në punë një pajisje të dëmtuar.
- ▶ Asnjëherë mos e vini në punë pajisjen me sipërfaqe të plasarit ose të thyer.
- ▶ Asnjëherë mos tërhiqni kordonin elektrik për të shkëputur pajisjen nga rrjeti elektrik. Hiqeni kordonin elektrik duke e kapur gjithmonë nga spina.
- ▶ Kur pajisja ose kordoni elektrik është i dëmtuar, shkëputni menjëherë kordonin elektrik ose fikni siguresën në kutinë e siguresave.

- ▶ Telefononi shërbimin e klientit. → *Faqe 49*
- ▶ Lidheni pajisjen dhe vëreni në përdorim vetëm në rrjet elektrik sipas të dhënave në etiketën e parametrave.
- ▶ Asnjëherë mos e ushqeni pajisjen përmes një aparature të jashtme vepruese, si p.sh. kohëmatës ose telekomandim.
- ▶ Riparimet në pajisje duhen kryer vetëm nga staf teknik i trajnuar për këtë qëllim.
- ▶ Për riparimin e pajisjes lejohet të përdoren vetëm pjesë këmbimi origjinale.
- ▶ Nëse dëmtohet kordoni elektrik i pajisjes, atëherë ai duhet të zëvendësohet nga prodhuesi ose shërbimi i tij për klientin ose nga një person i ngjashëm i kualifikuar, për të evituar rreziqet e mundshme.
- ▶ Mos e zhytni kurrë kordonin elektrik ose pajisjen në ujë ose mos e futni të enëlarëse.
- ▶ Përdoreni pajisjen vetëm në ambiente të mbyllura.
- ▶ Asnjëherë mos e ekspozoni pajisjen në nxehtësi të madhe apo në lagështi.
- ▶ Mos përdorni pastrues me avull ose pastrues me presion të lartë për të pastruar pajisjen.
- ▶ Mos lini kurrë që kordoni elektrik të bjerë në kontakt me pjesët e nxehta të pajisjes ose burime të tjera nxehtësie.
- ▶ Mos lejoni kurrë që kordoni elektrik të bjerë në kontakt me maja ose me buzë të mprehta.
- ▶ Mos e përdridhni, mos e shtypni ose mos e ndryshoni kordonin elektrik.
- ▶ Asnjëherë mos e vendosni pajisjen mbi ose afër sipërfaqeve të nxehta.
- ▶ Mbajini duart, flokët, rrobat dhe mjete të tjera larg pjesëve rrotulluese.
- ▶ Vendosini dhe hiqini elementët vetëm kur motori të mos jetë në punë dhe pajisja të jetë hequr nga priza.
- ▶ Mos i fusni duart në enën e mbushjes.
- ▶ Përdorni vetëm cilindra për shtyrjen e përbërësve.
- ▶ Ndërrojini pjesët që kanë plasaritje apo dëmtime të tjera ose që nuk qëndrojnë mirë me pjesë origjinale këmbimi.
- ▶ Mos i montoni kurrë elementët në pajisjen bazë.

## **sq** Shmangia e dëmeve materiale

- ▶ Përdorini elementët vetëm pasi të jetë montuar me të gjithë pjesët.
- ▶ Mos i prekni kurrë thikat dhe tehet e mprehta me duar të zhveshura.
- ▶ Mbani larg fëmijëve materialin e paketimit.
- ▶ Mos i lini fëmijët të luajnë me materialin e paketimit.
- ▶ Mbani pjesët e vogla larg nga fëmijët.
- ▶ Mos lejoni fëmijët të luajnë me pjesët e vogla.
- ▶ Ndiqni udhëzimet e pastrimit.
- ▶ Pastrojini përpara çdo përdorimi sipërfaqet që bien në kontakt me ushqimin.

## **Shmangia e dëmeve materiale**

- ▶ Mos e vini në punë pajisjen për më gjatë se 10 minuta pa ndërprerje. Më pas, fikni pajisjen dhe lëreni të ftohet në temperaturë ambiente.
- ▶ Mos e vini kurrë në punë pajisjen në neutral.
- ▶ Mos vendosni sende në hinkë apo në kuti, p.sh. lugë gatimi.
- ▶ Kontrolloni hinkën dhe kutinë për sende të huaja përpara përdorimit.

## **Njohja**

### **Përmbledhje**

Pas nxjerrjes nga paketimi kontrolloni të gjitha pjesët për dëmtime nga transporti dhe për plotësinë e dërgesës.

→ Fig. **1**

<b>A</b>	Pajisja bazë
<b>B</b>	Aksesori i grirëses së mishit
<b>C</b>	Aksesori për mbushjen e sallamit
<b>D</b>	Aksesori për qofte <sup>1</sup>
<b>E</b>	Furça e pastrimit <sup>1</sup>
<b>F</b>	Rende grirëse <sup>1</sup> → "Rende grirëse", Faqe 46
<b>1</b>	Dorezat mbajtëse për transportin
<b>2</b>	Çelësi rrotullues

<sup>1</sup> Sipas modelit

<b>3</b>	Mbajtësja dhe motori për aksesorët
<b>4</b>	Butoni i lëshimit
<b>5</b>	Kapaku për kutinë e ruajtjes
<b>6</b>	Kutia e ruajtjes për disqe me vrima
<b>7</b>	Ruajtja e kablos
<b>8</b>	Ena
<b>9</b>	Unaza e vidhosjes
<b>10</b>	Disk me vrima, i trashë
<b>11</b>	Thika
<b>12</b>	Turjelë me bashkuese
<b>13</b>	Kasa e dhomës metalike
<b>14</b>	Disk me vrima, i mesëm <sup>1</sup>
<b>15</b>	Disk me vrima, i imët
<b>16</b>	Cilindri i ngjeshjes me dritaren e monitorimit dhe kapakun
<b>17</b>	Tubthi për mbushjen e sallamit
<b>18</b>	Unazë mbajtëse për mbushësin e sallamit

<sup>1</sup> Sipas modelit

### **Çelësi rrotullues**

<b>Simboli</b>	<b>Funksioni</b>
max	Përpunojini përbërësit në shpejtësinë më të lartë.

Simboli	Funksioni
min	Përpunojini përbërësit me shpejtësi të ulët.
○	Ndaloni procesimin.
↻	Lironi ushqimin e ngecur me funksionin kundërkthimit.

### Funksioni i kundërkthimit

Funksioni i kundërkthimit përdoret për të liruuar ushqimin e ngecur duke e drejtuar për pak kohë turjelën mbrapsht.

→ "Mënjanimi i defekteve", Faqe 47

**Shënim** Përdoreni funksionin e kundërkthimit vetëm me grirësen e mishit.

### Sistemet e sigurisë

#### Mbrojtësi i mbingarkesës

Mbrojtësi i mbingarkesës parandalon dëmtimin e motorit dhe të pjesëve të tjera nga mbingarkesa.

→ "Mënjanimi i defekteve", Faqe 47

#### Stakuesi termik

Nëse motori është i mbingarkuar ose nxehet shumë, stakuesi termik do ta fikë pajisjen.

#### Pika e paracaktuar e thyerjes

Nëse turjela bllokohet ose mbingarkohet, xhuntoja shkëputet në pikën e caktuar të thyerjes.

#### Siguresa e rindezjes

Siguresa e rindezjes parandalon nisjen automatike të përpunimit nga pajisja nëse ikin dritat.

Pajisja rindizet vetë nëse ikin dritat.

Përpunimi nuk mund të vazhdohet derisa të ndizet çelësi rrotullues ○.

## Komandimi

### Pastrojeni pajisjen dhe pjesët përpara përdorimit të parë

1. Pastrojeni të gjithë pjesët që bien në kontakt me ushqimin përpara përdorimit të parë.
2. Përgatitini për përdorim pjesët e pastruara dhe të thara.

### Përgatitja e pajisjes bazë

→ Fig. 2 - 3

### Montoni aksesorin e grirëses së mishit

→ Fig. 4 - 7

### Vendosja e aksesorit

→ Fig. 8 - 11

### Këshilla për shpejtësinë

Rregulli mi	Përdorimi
min/max	Aksesori i grirëses së mishit (disqe me vrima 3 mm, 4,5 mm, 8 mm)
max	Aksesori për mbushjen e sallamit
max	Aksesori për qofte

### Disqet me vrima



Disk me vrima të imëta (3 mm)



Disk me vrima mesatare (4,5 mm)



Disk me vrima të mëdha (8 mm)

**Shënim** Disku me vrima të mëdha është i përshtatshëm për përpunimin e kockave të shpendëve.

### Përpunimi i ushqimit

→ Fig. 12 - 18

### Përdorimet e tjera

Kombinojini aksesorët me pjesët e aksesorit të grirëses së mishit për të mundësuar më shumë përdorime.

**Shënim** Montoni aksesorin për përdorimin e dëshiruar. Përdorni aksesorin e përgatitur siç përshkruhet për aksesorin e grirëses së mishit.

→ "Vendosja e aksesorit", Faqe 45

→ "Përpunimi i ushqimit", Faqe 45

## sq Rende grirëse

### Montoni aksesorin e mbushjes së sallamit

Aksesorin për mbushjen e sallamit është i përshtatshëm për mbushjen e zorrëve natyrale dhe artificiale me mish dhe për krijimin e formave rrethore, p.sh. për Cevapcici.

→ Fig. 19 - 22

### Montimi i aksesorit për qofte

Aksesorin për qofte është i përshtatshëm për të formuar byrekë, përfshirë byrekë me mish të grirë.

→ Fig. 23 - 25

## Rende grirëse

Renda e re grirëse është e përshtatshme për grirje dhe prerje të ushqimit, p.sh. djathë, fruta, perime, arra, bajame ose role të thata.

### Përmbledhje

→ Fig. 26

<b>F</b>	Rende grirëse <sup>1</sup>
<b>1</b>	Mbyllja për aksesorët e rendes
<b>2</b>	Kutia e rendes grirëse
<b>3</b>	Cilindri i ngjeshjes për renden grirëse
<b>4</b>	Cilindri i rendes
<b>5</b>	Renda prerëse
<b>6</b>	Renda e trashë
<b>7</b>	Renda e imët

<sup>1</sup> Sipas modelit

### Këshilla për shpejtësinë

Rregulli	Përdorimi
max	Cilindri i rendes
min/max	Renda prerëse
min/max	Renda e trashë
min/max	Renda e imët

### Aksesorët e rendes



Cilindri i rendes

Grijini imët ushqimet, p.sh. fruta të thata, djathë i fortë, patate.



Renda prerëse

Pritini në feta ushqimet, p.sh. kastravecata, karotat, panxharin.



Renda e trashë

Grijeni trashë ushqimin, p.sh. fruta-perime si mollë ose karota; djathin si p.sh. Gouda ose Edam.



Renda e imët

Grijini imët ushqimin, p.sh. frutat e thata; fruta-perimet si mollët ose karotat; djathin si p.sh. Gouda ose Edam.

### Shënime

- Aksesorët e rendes nuk janë të përshtatshme për përpunimin e ushqimeve shumë të buta ose shumë fibroze.
- Koha e rekomanduar e funksionimit të vazhdueshëm është 2 minuta.

### Përdorimi i rendes grirëse

→ Fig. 27 - 36

### Përmbledhje e pastrimit

Pastrojeni secilën pjesë sipas përcaktimit në tabelë.

- ▶ Mos përdorni alkohol apo solumione larëse me përmbajtje alkoholi.
- ▶ Mos përdorni maje të mprehta ose objekte metalike.
- ▶ Mos përdorni leckë apo detergjentë abrazivë.

**Këshillë** Pastrojini të gjitha pjesët menjëherë pas përdorimit që të mos thahen mбетjet.

**Shënim** Mos i lani asnjëherë në enëlarëse pjesët e mëposhtme: kasën e dhomës metalike, unazën e vidhosjes dhe turjelën. Kur i lani këto pjesë me detergjentë dhe ujë më të nxehtë se 40 °C, shkëlqimi i sipërfaqeve të pjesëve mund të ndryshojë. Funksioni i pjesëve nuk ndikohet nga kjo.

→ Fig. 37

## Ruajtja e pjesëve të veçanta

1. Pas pastrimit, ruajini aksesorët e tharë të grirëses së mishit në kutinë e cilindrit të ngjeshjes.

→ Fig. 38

2. Për të ruajtur disqet me vrima, hiqni kapakun e kutisë së ruajtjes në pjesën e sipërme të pajisjes bazë. Vendosni disqet me vrima në kllapat e ofruara dhe mbylleni sërish kapakun.

→ Fig. 39

## Udhëzimet e përpunimit dhe shembujt e përdorimit

### Udhëzimet e parapërgatitjes

#### Aksesor i grirëses së mishit

- Të gjithë disqet me vrima janë të përshtatshëm për përpunimin e mishit të pagatuar.
- Pritini mishin dhe ushqimet e mëdha në copa për t'i nxënë hinka.

#### Aksesor për mbushjen e sallamit

- Vetëm ushqimi i grirë imët duhet të përpunohet me aksesorin e mbushjes së sallamit.
- Para përpunimit, zbusni zorrën natyrale në ujë të vakët për rreth 10 minuta.
- Mos e mbushni lëkurën e sallamit shumë të ngjeshur, sepse gjatë zierjes ose pjekjes sallami mund të hapet.

## Shembull recete

Këtu mund të gjeni një shembull recete që është përpiluar posaçërisht për pajisjen tuaj.

### Kikirikë të bluar

Përbërësit

- 1500-2000 g kikirikë të papjekur, të freskët

Përgatitja

- Përgatitni dhe lidhni aksesorin e grirëses së mishit me diskun me vrima të imta.
- Vendosni kikirikët në enë.
- Caktojini çelësin rrotullues në max.
- Gjatë përpunimit, vendosni kikirikët njëtrajtshëm në hinkë dhe shtypni për poshtë me cilindrin e ngjeshjes.
- Përpunoni të gjithë sasinë brenda 2 minutave.

**Shënim** Koha e rekomanduar e funksionimit të vazhdueshëm është 2 minuta.

### Merrni më shumë receta

- ▶ Për të hapur më shumë receta në internet, skanoni kodin QR më poshtë.



## Mënyrimi i defekteve

Defekti	Shkaku dhe zgjidhja e problemeve
Pajisja nuk fillon përpunimin.	Çelësi rrotullues është caktuar gabim. ▶ Caktojini çelësin rrotullues në <input type="radio"/> përpara përpunimit.

Defekti	Shkaku dhe zgjidhja e problemeve
Ushqimet nuk përpunohen edhe nëse pajisja kryesore është në punë.	<p>Ushqimi ka ngecur dhe ka bllokuar aksesorin.</p> <p><b>Shënim</b> Përdorni funksionin e kundërkthimit vetëm me aksesorin e grirëses së mishit.</p> <ol style="list-style-type: none"> <li>1. Vendosni çelësin rrotullues në <math>\bigcirc</math> dhe prisni që pajisja të ndalojë.</li> <li>2. Vendosni çelësin rrotullues për disa sekonda në <math>\curvearrowright</math> për të nisur funksionin e kundërkthimit dhe për të liruar ushqimin e ngecur.</li> <li>3. Prisni që pajisja të ndalojë.</li> <li>4. Vendosni çelësin rrotullues në <b>min</b> dhe kontrolloni nëse ushqimi përpunohet përsëri normalisht.</li> </ol> <p><b>Shënim</b> Nëse problemi nuk mund të korrigjohet në këtë mënyrë, ndiqni hapat e mëposhtëm.</p> <ol style="list-style-type: none"> <li>1. Vendosni çelësin rrotullues në <math>\bigcirc</math> dhe prisni që pajisja të ndalojë.</li> <li>2. Hiqeni dhe çmontojeni aksesorin.</li> <li>3. Hiqni çfarëdo ushqimi të ngecur dhe kontrolloni për kocka, tendina ose përbërës të tjerë të fortë në aksesor ose ushqim.</li> </ol>
	<p>Bashkuesja e turjelës është mbingarkuar dhe është thyer në pikën e thyerjes.</p> <p><b>Shënim</b> Pjesët e këmbimit të pajisura me pikë thyerjeje nuk janë pjesë e detyrimeve tona të garancisë. Një bashkuese e re mund të gjendet pranë shërbimit të klientit në numrin e porosisë 10029225.</p> <ol style="list-style-type: none"> <li>1. Lironi vidën dhe hiqni bashkuesen me defekt. → Fig. <b>40</b></li> <li>2. Vendosni bashkuesen e re dhe shtrëngojeni. → Fig. <b>41</b></li> </ol>
Pajisja fiket gjatë përpunimit.	<p>Motori është tejnxehur.</p> <ol style="list-style-type: none"> <li>1. Vendosni çelësin rrotullues në <math>\bigcirc</math> dhe prisni që pajisja të ndalojë.</li> <li>2. Lëreni pajisjen të ftohet për të çaktivizuar mbrojtjen nga mbingarkesa.</li> </ol>

## Hedhja e pajisjes së vjetër

1. Shkëputni spinën e kordonit elektrik.
2. Pritni kordonin elektrik.
3. Hidhjeni pajisjen në mënyrë të përshtatshme për mjedisin.

Informacioni për mënyrat aktuale të hedhjes mund të merret nga shitësi specialist, si dhe pranë administratës vendore të komunës ose qytetit.





Ky aparat përmban shënjën e aparaturave elektrike dhe elektroteknike sipas

Udhëzimit 2012/19/EU

(waste electrical and electronic equipment - WEEE).

Udhëzimi jep kuadrin ligjor për te drejtën e kthimit mbrapsht të aparaturave të përdorura në të gjithë BE.

---

## **Shërbimi i klientit**

Informacionet e detajuara rreth periudhës së garancisë dhe kushteve të garancisë në vendin tuaj i gjeni te shërbimi ynë i klientit, shitësi juaj ose në faqen tonë të internetit.

Të dhënat e kontaktit të shërbimit për klientin i gjeni në listën bashkëlidhur të pikave të shërbimit për klientin ose në faqen tonë të internetit.







## Thank you for buying a Bosch Home Appliance!

Register your new device on MyBosch now and profit directly from:

- **Expert tips & tricks for your appliance**
- **Warranty extension options**
- **Discounts for accessories & spare-parts**
- **Digital manual and all appliance data at hand**
- **Easy access to Bosch Home Appliances Service**

Free and easy registration – also on mobile phones:

**[www.bosch-home.com/welcome](http://www.bosch-home.com/welcome)**



## Looking for help? You'll find it here.

Expert advice for your Bosch home appliances, help with problems or a repair from Bosch experts.

Find out everything about the many ways Bosch can support you:

**[www.bosch-home.com/service](http://www.bosch-home.com/service)**

Contact data of all countries are listed in the attached service directory.

### **BSH Hausgeräte GmbH**

Carl-Wery-Straße 34

81739 München, GERMANY

[www.bosch-home.com](http://www.bosch-home.com)

A Bosch Company



**8001315952** (040402)

sl, hr, sr, mk, sq