



Register your
new device on
MyBosch now and
get free benefits:
[bosch-home.com/
welcome](https://bosch-home.com/welcome)



Filter coffee machine

TKA3M...

TKA4M...

TKA6M...

[sl]	Navodila za uporabo	Aparat za filter kavo	8
[hr]	Upute za upotrebu	Aparat za filter kavu	13
[sr]	Uputstvo za upotrebu	Aparat za filter kafu	18
[mk]	Упатство за употреба	Машина за филтер-кафе	23
[sq]	Manuali i përdorimit	Aparat kafeje filtër	29





<https://digitalguide.bsh-group.com/?mat-no=8001280188>

[sl] Dodatne informacije in pojasnila lahko najdete na spletu. Odčitajte kodo QR na naslovnici.

[hr] Dodatne informacije i objašnjenja možete pronaći na internetu. Skenirajte QR kôd na naslovnoj stranici.

[sr] Dodatne informacije i objašnjenja možete da pronađete na mreži. Skenirajte QR kôd na naslovnoj stranici.

[mk] Дополнителни информации и објаснувања може да најдете на интернет. Сkenирајте го QR-кодот на насловната страница.

[sq] Mund të gjeni informacione të mëtejshme dhe shpjegimet në internet. Skanoni kodin QR në faqen kryesore.

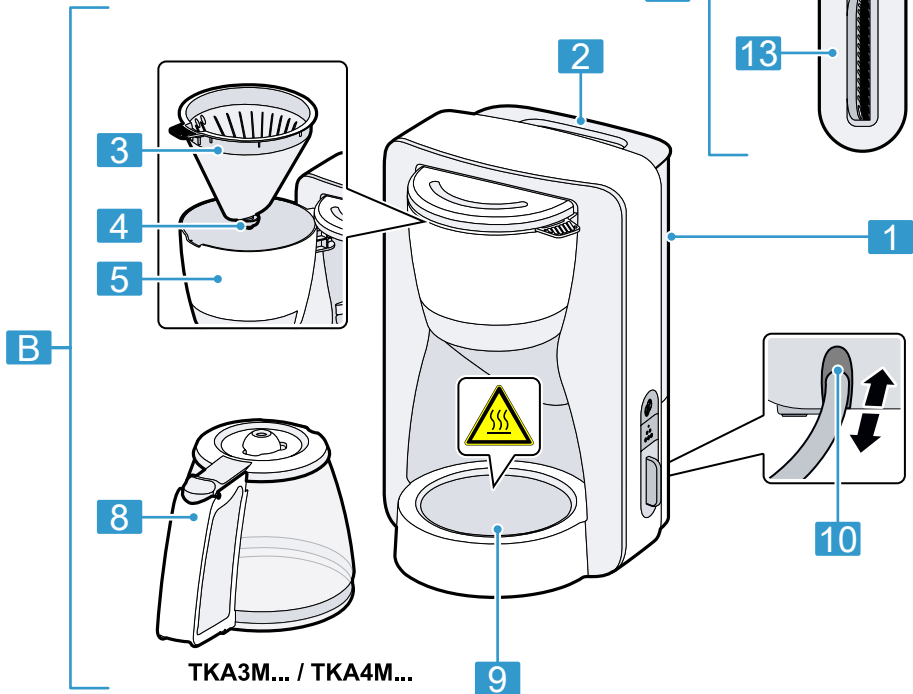
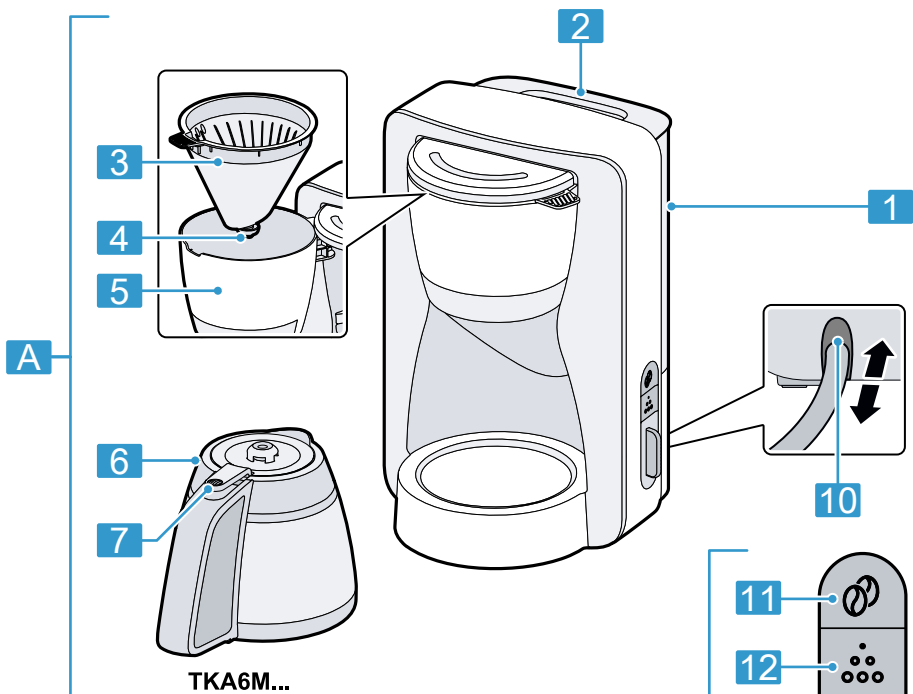

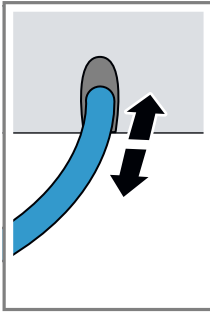

2

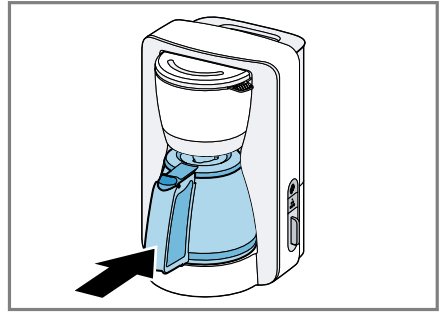
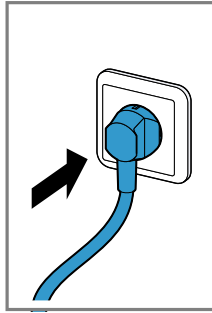

3

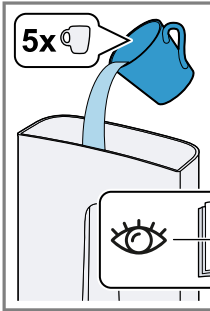

4

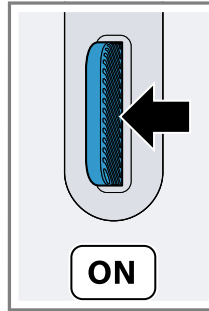
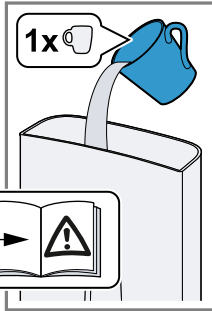

5

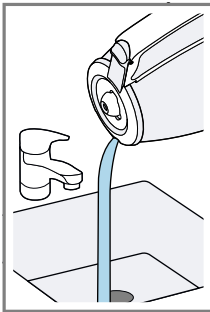

6

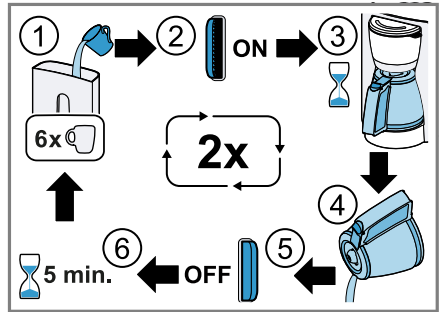
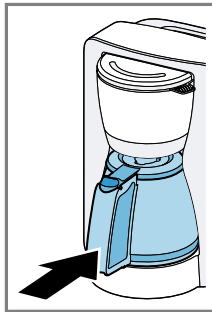

7

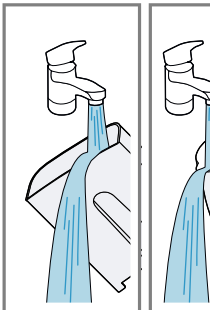

8

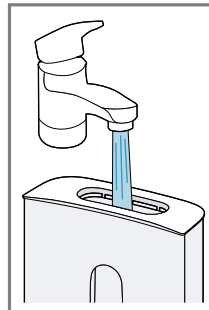
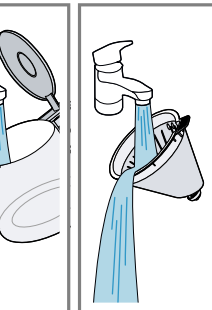

9

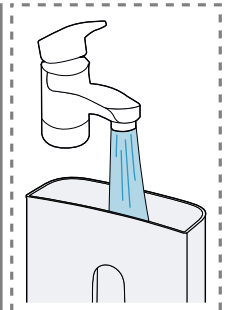

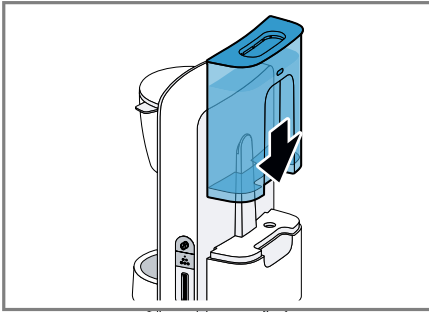

10



11

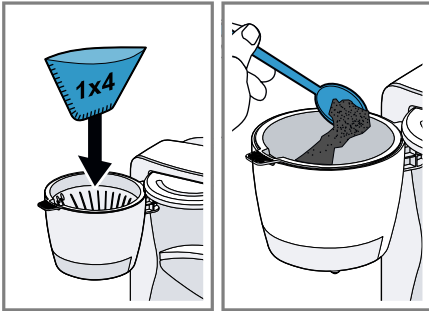

12

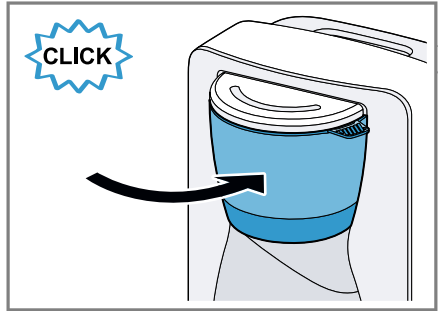

13

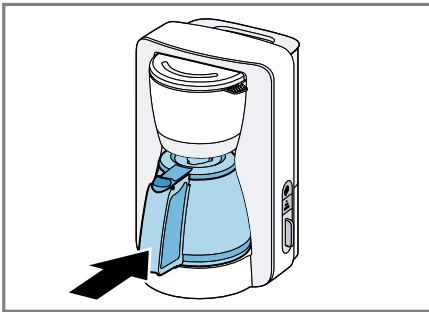

14

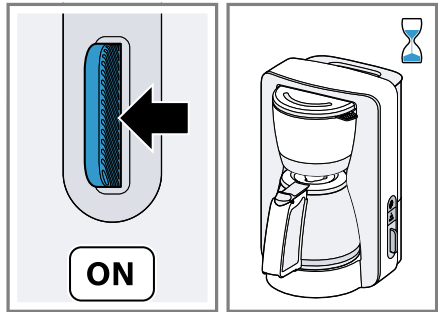

15

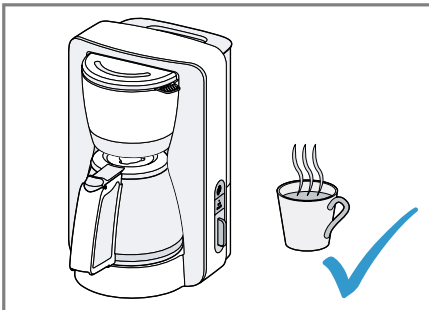

16

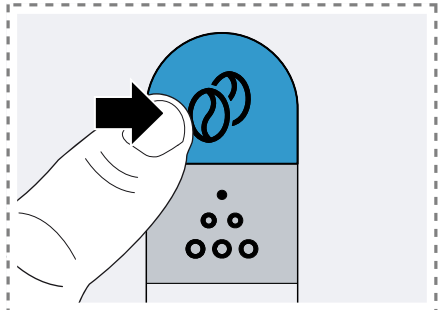

17

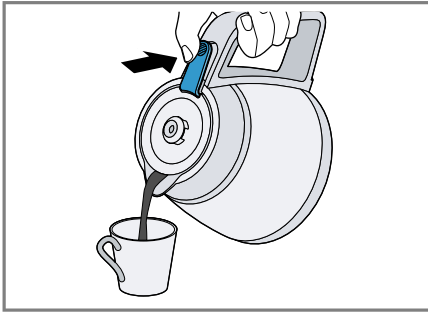

18

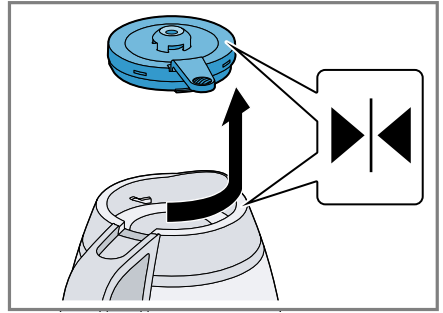

19

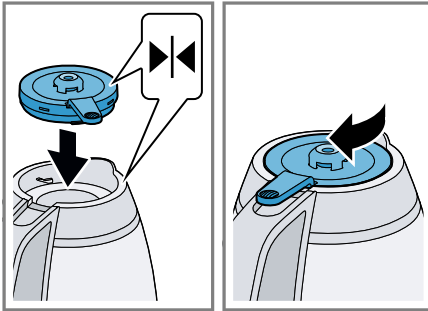

20

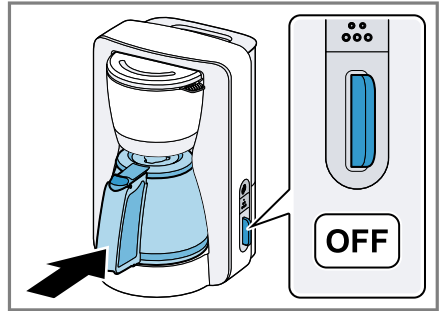

21

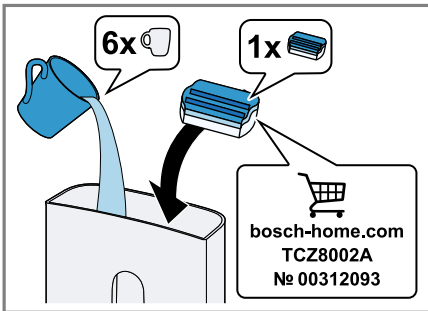

22

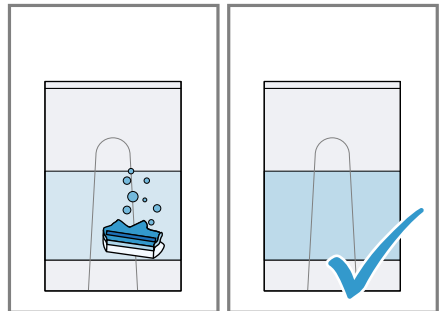

23



24

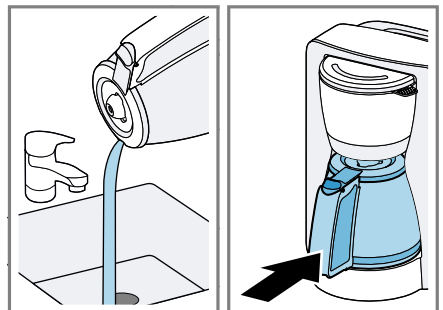

25

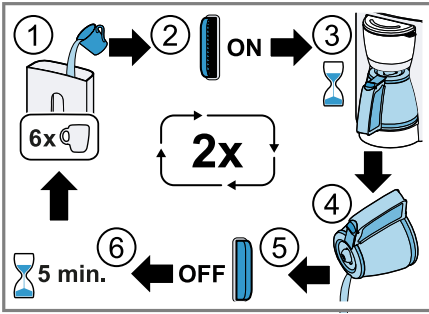

26

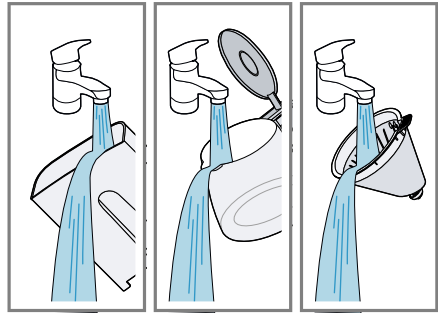

27

	✓	✗	✗	✗	✗
	✓	✓	✗	✓	✗
	✓	✓	✓	✓	✓
	✓	✓	✗	✗	✗

28

Varnost

- Skrbno preberite ta navodila.
- Navodila za uporabo in informacije o izdelku shranite za kasnejšo uporabo ali za novega lastnika.

Aparat uporabljajte samo:

- za pripravo filter kave;
- za običajne količine in čas predelave v gospodinjstvu.
- v domačem gospodinjstvu in v zaprtih prostorih domačega okolja pri sobni temperaturi.
- do najvišje nadmorske višine 2000 m.

Ta aparat lahko otroci, starejši od 8 let, ter osebe z zmanjšanimi fizičnimi, senzoričnimi ali duševnimi sposobnostmi ali osebe, ki ne razpolagajo z izkušnjami in/ali znanjem uporabljajo le, ko so pod nadzorom, ali če so bili poučeni o varni uporabi in so razumeli nevarnosti, ki izhajajo iz uporabe aparata.

Otroci se ne smejo igrati z aparatom.

Otroci ne smejo čistiti ali vzdrževati aparata, razen če so stari več kot 8 let in so pod nadzorom.

Otroci, mlajši od 8 let, naj se ne približujejo aparatu in priključnemu kablu.

- ▶ Poskrbite, da otroci ne bodo prišli v stik z embalažnim materialom.
- ▶ Ne dovolite otrokom, da se igrajo z embalažnim materialom.
- ▶ Poskrbite, da otroci ne bodo prišli v stik z majhnimi deli.
- ▶ Ne dovolite otrokom, da se igrajo z majhnimi deli.
- ▶ Pri priključitvi in uporabi aparata obvezno upoštevajte podatke na tipski ploščici.
- ▶ Aparat je dovoljeno priključiti na električno omrežje z izmeničnim tokom le preko ozemljene vtičnice, ki je instalirana v skladu s predpisi.
- ▶ Sistem ozemljitve hišne električne napeljave mora biti instaliran v skladu s predpisi.
- ▶ Nikoli ne uporabljajte poškodovanega aparata.
- ▶ Če je aparat ali omrežni priključni kabel v okvari, takoj izvlecite vtič omrežnega priključnega kabla iz vtičnice ali izklopite varovalko v omarici z varovalkami.
- ▶ Popravila aparata sme izvajati samo izšolano strokovno osebje.

- ▶ Če se omrežni priključni vodnik aparata poškoduje, ga mora zamenjati proizvajalec ali njegova servisna služba ali podobna kvalificirana oseba, da se izognete nevarnostim.
- ▶ Aparata ali omrežnega priključnega vodnika nikoli ne potopite v vodo ali dajte v pomivalni stroj.
- ▶ Na vtično povezavo aparata ne sme priti tekočina.
- ▶ Poskrbite za zadostno zračenje aparata.
- ▶ Aparata nikoli ne uporabljajte v omari.
- ▶ Med delovanjem vedno nadzorujte aparat.
- ▶ Aparata ne odlagajte na vroče površine ali v njihovo bližino.
- ▶ Nikoli ne prekrivajte plošče za ohranjanje toplote.
- ▶ Uporabite samo nadomestne vrče, ki jih je servisna služba odobrila za vaš model.
- ▶ Nikoli se ne dotikajte vročih delov aparata.
- ▶ Po uporabi počakajte, da se vroči deli aparata ohladijo, preden se jih dotaknete.
- ▶ Vrč prijemajte le za ročaj.
- ▶ Da se izognete poškodbam, aparat uporabljajte samo v namene, za katere je bil izdelan.
- ▶ Upoštevajte navodila za čiščenje.
- ▶ Površine, ki prihajajo v stik z živili, očistite pred vsako uporabo.
- ▶ Da preprečite nastanek bakterij, v termovki na toplem ne hranite mlečnih izdelkov, hrane za dojenčke ali podobnih živil.
- ▶ Aparat uporabljajte izključno s svežo, hladno pitno vodo brez ogljikovega dioksida.

Preprečevanje materialne škode

- ▶ Aparat uporabljajte izključno s svežo, hladno pitno vodo brez ogljikovega dioksida. Aparata nikoli ne polnite z mlekom, gotovimi napitki ali instantnimi izdelki.
- ▶ Pazite, da aparat ne deluje s prazno posodo in da ga ne napolnite prekomerno. Upoštevajte prikaz nivoja vode.
- ▶ Po vsaki uporabi pustite, da se aparat ohlaja najmanj 5 minut.
- ▶ Termovke nikoli ne segrevajte v mikrovalovni pečici ali v pečici.

- ▶ Termovke ali pokrova termovke nikoli ne vstavljajte v pomivalni stroj ali v milnico.
- ▶ Vrč vstavljajte v aparat samo z zaprtim pokrovom.
- ▶ Med postopkom kuhanja ne odstranjujte vrča.
- ▶ Uporabljajte samo priloženi vrč.

Pregled

→ Sl. **1**

- | | |
|----------|---|
| A | Kavni aparat s termovko ¹ |
| B | Kavni aparat s steklenim vrčem ¹ |
| C | Upravljalni elementi |

¹ Odvisno od modela

- | | |
|----|--|
| 1 | Rezervoar za vodo s prikazom nivoja vode, snemljiv |
| 2 | Pokrov rezervoarja za vodo, snemljiv |
| 3 | Držalo filtra, snemljivo |
| 4 | Zaustavitev kapljanja |
| 5 | Ohišje filtra, vrtljivo |
| 6 | Termovka s pokrovom ¹ |
| 7 | Tipka za odpiranje pokrova |
| 8 | Stekleni vrč s pokrovom ¹ |
| 9 | Plošča za ohranjanje toplote ¹ |
| 10 | Predalček za kabel |
| 11 | Tipka za aromo, osvetljena |
| 12 | Tipka za odstranjevanje vodnega kamna, osvetljena |
| 13 | Tipka za vklop in izklop, osvetljena |

Priprava aparata za prvo uporabo

Opombe

- Prvi postopek čiščenja izvedite z mešanico 5 skodelic vode in 1 skodelice kisa.
- Pred vsakim postopkom izpiranja izklopite aparat s tipko za vklop/izklop in ga pustite, da se ohlaja 5 minut.
- Postopek izpiranja s 6 skodelicami vode brez dodajanja kisa izvedite 2-krat.

→ Sl. **2** - **3**

Splošna navodila

- Upoštevajte prikaz nivoja vode na rezervoarju za vodo. Rezervoar za vodo napolnite najmanj do najnižje oznake in največ do najvišje oznake.
- Za ohranjanje zadostne temperature kave in polne arome ne kuhajte manj kot 3 skodelic kave. Ena skodelica ustreza pribl. 125 ml.
- Za posamezno skodelico dodajte pribl. 6 g mlete kave s srednjo stopnjo mletja.
- Mleto kavo hranite hladno ali jo zamrznete.
- Odprto embalažo kave tesno zaprite, da se aroma ohrani.



- Praženost kavnih zrn vpliva na okus in aromo.
 - Temno pražena kava = več arome
 - Svetlo pražena kava = več kislosti
- Tehnično pogojeno lahko na ohišju filtra nastane kondenzat.

Nastavitev trdote vode

Prednastavljeno trdoto vode je mogoče prilagoditi.

Opomba: Pravilna nastavitev trdote vode je pomembna zato, da aparat pravočasno prikaže, kdaj morate odstraniti vodni kamen.

Zahteva: Omrežni vtič je priklapljen in aparat je izklopljen.

- Za najmanj 3 sekunde pritisnite  in .
- ✓ Nazadnje shranjena nastavitev utripa.
- V roku 7 sekund pritisnite tipko za vklop/izklop in izberite želeno nastavitev.

Prikaz	Nastavitev	
Tipka za vklop/izklop utripa	mehka	
 utripa	srednja	
Tipka za vklop/izklop in  utripata	trda ²	
	nemška trdota v °dH	francoska trdota v °fH
mehka	1-8,4	1-14
srednja	8,4-14	14-25
trda	> 14	> 25

Tab. 1: Stopnja trdote vode:

- ✓ Če nastavitve ne izvedete v 7 sekundah, se shrani prikazana nastavitev.
- ✓ Tipka za vklop/izklop ne sveti več in aparat se izklopi.

Kuhanje kave

Sledite navodilom na sliki.

→ Sl. **9** - **16**

Aroma intense

Vaš aparat je opremljen s posebnim programom za aromo. Kava se kuha dlje in tako ohrani intenzivnejšo aromo.

¹ Odvisno od modela

² Tovarniška nastavitev

Uporaba programa za aromo

Opomba: Program za aromo je mogoče aktivirati ali deaktivirati samo v prvi minuti po začetku kuhanja.

1. Za aktiviranje programa za aromo pritisnite tipko \emptyset .
→ Sl. **17**
- ✓ Simbol \emptyset sveti belo.
- ✓ Program za aromo ostane aktiviran za vse nadaljnje postopke kuhanja.
2. Za deaktiviranje programa za aromo pritisnite tipko \emptyset .
- ✓ Simbol \emptyset ne sveti več.

Samodejni izklop

Vaš aparat je opremljen s funkcijo samodejnega izklopa, ki aparat po določenem času izklopi.

Modeli s termovko se nekaj minut po koncu kuhanja izklopijo. Modeli s steklenim vrčem kavo segrevajo pribl. 40 minut¹ in se nato izklopijo.

Tipka za vklop/izklop sveti rdeče, dokler se kavni aparat samodejno ne izklopi.

Prilagoditev časa izklopa

Čas, po katerem se aparat samodejno izklopi, je mogoče prilagoditi.

Zahteva: Omrežni vtič je priklopljen in aparat je izklopljen.

1. Za najmanj 3 sekunde pritisnite \emptyset .
- ✓ Nazadnje shranjena nastavitve utripa.
2. V roku 7 sekund pritisnite tipko za vklop/izklop in izberite zeleno nastavitve.

Prikaz	Nastavitev
Tipka za vklop/izklop utripa	20 minut
\emptyset utripa	40 minut ¹
Tipka za vklop/izklop in \emptyset utripata	60 minut

- ✓ Če nastavitve ne izvedete v 7 sekundah, se shrani prikazana nastavitve.
- ✓ Tipka za vklop/izklop ne sveti več in aparat se izklopi.

Termovka

Količina polnjenja termovke je približno 8 skodelic.

Opombe

- Zapiralo tehnično pogojeno ne tesni popolnoma, da se ne more prisesati.
- Termovke nikdar ne prenašajte v ležečem položaju, saj lahko kava izteče.
- V termovki ne hranite ali prenašajte pijača, ki vsebujejo ogljikov dioksid.
- Če termovko pred uporabo izperete z vročo vodo, ostane kava topla dalj časa.

Nalivanje kave, snemanje in namestitve pokrova

→ Sl. **18** - **20**

Odstranjevanje vodnega kamna iz aparata

Aparat je opremljen s samodejnim prikazom za odstranjevanje vodnega kamna.

Opombe

- Iz aparata je treba odstraniti vodni kamen, če:
 - med kuhanjem utripata \emptyset in tipka za vklop/izklop
 - med hranjenjem na toplem utripa \emptyset
- Redno odstranjevanje vodnega kamna:
 - podaljša življenjsko dobo aparata
 - zagotavlja brezhibno delovanje
 - preprečuje prekomerno nastajanje pare
 - izkrajša čas kuhanja
 - prihrani energijo
- Če vodni kamen iz aparata odstranjujete z običajnim sredstvom za odstranjevanje vodnega kamna, upoštevajte navodila za uporabo in varnostna navodila proizvajalca. Ne uporabljajte sredstev za odstranjevanje vodnega kamna s fosforjevo kislino.
- Če voda iz pipe vsebuje veliko vodnega kamna, vodni kamen iz aparata odstranite pogosteje od prikazanega.
- Če aparat kuha počasneje ali se pred koncem kuhanja izklopi, iz aparata odstranite vodni kamen.

Zahteva: Omrežni vtič je priklopljen in aparat je izklopljen.

→ Sl. **21** - **27**

¹ Tovarniška nastavitve

Pregled čiščenja

Očistite posamezne dele, kot je navedeno v tabeli.

- ▶ Ne uporabljajte čistilnih sredstev, ki vsebujejo alkohol ali špirit.
- ▶ Ne uporabljajte ostrih, koničastih ali kovinskih predmetov.
- ▶ Ne uporabljajte grobih papirnatih brisač, krp ali čistil.

→ Sl. 28

Opombe

- Po vsaki uporabi vse dele temeljito očistite in izperite.
- Trdovratne obloge v termovki odstranite s sredstvom iz sode bikarbone, soljo za pomivalni stroj ali čistilnimi tabletami za zobne proteze.
- Da preprečite nastanek neprijetnih vonjav in bakterij, hranite termovko z odprtim pokrovom.
- Če zaustavitev kapljanja ne tesni:
 - Odstranite držalo za filter in očistite zaustavitev kapljanja pod tekočo vodo.
 - Zaustavitev kapljanja s prstom večkrat potisnite v smeri držala za filter.

Odstranitev starega aparata v odpad

- ▶ Aparat odstranite na okolju prijazen način. Informacije o aktualnih možnostih odstranitve v odpad dobite pri strokovnem pro-

dajalcu kot tudi na občinski ali mestni upravi.



Ta naprava je označena v skladu z evropsko smernico o odpadni električni in elektronski opremi (waste electrical and electronic equipment - WEEE).

V okviru smernice sta določena prevzem in recikliranje starih naprav, ki veljata v celotni Evropski uniji.

Servisna služba

Podrobne informacije o garancijskem roku in garancijskih pogojih v vaši državi lahko pridobite prek kode QR na priloženem dokumentu s kontaktnimi podatki za servis in z garancijskimi pogoji, pri naši službi za podporo strankam, pri prodajalcu ali na naši spletni strani.

Kontaktne podatke službe za podporo strankam lahko pridobite prek kode QR na priloženem dokumentu s kontaktnimi podatki za servis in z garancijskimi pogoji ali na naši spletni strani.

Informacije v skladu z uredbo (EU) 2023/826 lahko najdete na spletu pod www.bosch-home.com na strani izdelka in na servisni strani vašega aparata pri navodilih za uporabo in dodatnih dokumentih.

Sigurnost

- Pažljivo pročitajte ove upute.
- Sačuvajte upute i informacije o proizvodu za kasniju uporabu ili za sljedećeg vlasnika.

Uređaj upotrebljavajte samo:

- za kuhanje filtrirane kave;
- za uobičajene količine i vremena obrade u kućanstvu
- u privatnom kućanstvu i u zatvorenim prostorima kućnog okruženja na temperaturi prostorije.
- do visine od 2000 m iznad nadmorske visine

Djeca starija od 8 godina i osobe sa smanjenim fizičkim, osjetilnim ili mentalnim sposobnostima ili nedostatkom iskustva i/ili znanja smiju se koristiti ovim uređajem samo pod nadzorom ili ako su upućene u sigurno rukovanje uređajem te razumiju opasnosti koje mogu nastati uslijed korištenja uređajem.

Djeca se ne smiju igrati uređajem.

Djeca ne smiju čistiti uređaj i obavljati korisničko održavanje uređaja osim ako imaju 8 ili više godina i ako su pod nadzorom.

Djecu mlađu od 8 godina držite na sigurnoj udaljenosti od uređaja i priključnog voda.

- ▶ Ambalažni materijal držite podalje od djece.
- ▶ Djeci nikada ne dopuštajte igranje s ambalažnim materijalom.
- ▶ Sitne dijelove držite podalje od djece.
- ▶ Ne dopustite djeci igranje sa sitnim dijelovima.
- ▶ Uređaj priključite i koristite samo prema podacima navedenim na označnoj pločici.
- ▶ Uređaj priključite samo preko propisno instalirane utičnice s uzemljenjem na strujnu mrežu s izmjeničnom strujom.
- ▶ Sustav zaštitnih vodiča kućne električne instalacije mora biti propisno instaliran.
- ▶ Nikad nemojte upotrebljavati oštećen uređaj.
- ▶ Ako je uređaj ili mrežni priključni vod oštećen, odmah izvucite mrežni utikač iz mrežnog priključnog voda ili isključite osigurač u ormariću s osiguračima.
- ▶ Popravke na uređaju smije vršiti samo obučeno stručno osoblje.
- ▶ Ako je mrežni priključni vod ovog uređaja oštećen, kako bi se izbjegle opasnosti, može ga zamijeniti jedino proizvođač ili njegova servisna služba ili slična kvalificirana osoba.

- ▶ Nikada ne potapajte uređaj ili mrežni priključni vod u vodu i ne stavljajte ga u perilicu posuđa.
- ▶ Nikakva tekućina ne smije dospjeti na utični spoj uređaja.
- ▶ Uređaj treba primjereno ventilirati.
- ▶ Uređaj nikad nemojte koristiti u ormaru.
- ▶ Uvijek nadzirite uređaj tijekom rada.
- ▶ Uređaj nikada ne postavljajte na ili blizu vrućih površina.
- ▶ Nikad nemojte prekrivati grijaću ploču.
- ▶ Koristite samo zamjenske vrčeve koje je za vaš model odobrila korisnička služba.
- ▶ Nikad nemojte dodirivati vruće dijelove uređaja.
- ▶ Nakon uporabe pustite da se vrući dijelovi uređaja prije dodirivanja ohlade.
- ▶ Držite posudu samo za ručku.
- ▶ Kako biste izbjegli ozljede, uređaj upotrebljavajte samo u skladu s namjenom.
- ▶ Pridržavajte se uputa za čišćenje.
- ▶ Površine koje dolaze u dodir s namirnicama potrebno je očistiti prije svake upotrebe.
- ▶ Kako biste spriječili nastanak bakterija, nemojte držati ili održavati toplinu mliječnih proizvoda, dječje hrane ili sličnih namirnica u toplinskoj posudi.
- ▶ Uređaj koristite samo sa svježom, hladnom, negaziranom pitkom vodom.

Izbjegavanje materijalnih šteta

- ▶ Uređaj koristite samo sa svježom, hladnom, negaziranom pitkom vodom. Nikad ne ulijevajte mlijeko, gotove napitke ili instant proizvode.
- ▶ Uređaj ne smije raditi dok je prazan ili previše napunjen. Obratite pažnju na indikator razine vode.
- ▶ Nakon svake upotrebe pustite da se uređaj hladi najmanje 5 minuta.
- ▶ Toplinsku posudu nikad ne zagrijavajte u mikrovalnoj ili običnoj pećnici.
- ▶ Nikad nemojte stavljati toplinsku posudu ili njezin poklopac u perilicu posuđa ili u sredstvo za pranje.
- ▶ Posudu stavite u uređaj samo sa zatvorenim poklopcem.

- ▶ Nemojte izvaditi posudu tijekom postupka kuhanja.
- ▶ Upotrebljavajte samo priloženu posudu.

Pregled

→ Sl. 1

-
- | | |
|----------|---|
| A | Aparat za kavu s toplinskom posudom ¹ |
| B | Aparat za kavu sa staklenom posudom ¹ |
| C | Upravljački elementi |
| 1 | Spremnik za vodu s indikatorom razine vode, može se skinuti |
| 2 | Poklopac spremnika za vodu, može se skinuti |
-

¹ Ovisno o modelu

- 3 Držač filtra, može se skinuti
- 4 Blokada kapanja
- 5 Kućište filtra, može se zaokrenuti
- 6 Toplinska posuda s poklopcem¹
- 7 Tipka za otvaranje poklopca
- 8 Staklena posuda s poklopcem¹
- 9 Grijaća ploča¹
- 10 Odjeljak za spremanje kabela
- 11 Tipka Aroma, osvjetljena
- 12 Tipka za uklanjanje kamenca, osvjetljena
- 13 Tipka za uključivanje/isključivanje, osvjetljena

Pripremanje uređaja za prvu uporabu

Napomene

- Provedite prvi postupak čišćenja s mješavinom od 5 šalica vode i 1 šalice octa.
- Prije svakog postupka ispiranja isključite uređaj tipkom za uključivanje/isključivanje i pustite da se uređaj hladi 5 minuta.
- Provedite postupak ispiranja 2 puta sa 6 šalica vode bez dodavanja octa.

→ Sl. **2 - 8**

Opće napomene

- Obratite pažnju na indikator razine vode na spremniku za vodu. Spremnik za vodu napunite najmanje do najniže oznake i najviše do najviše oznake.
- Kako biste zadržali dovoljnu temperaturu vode i postigli punu aromu, nemojte kuhati više od 3 šalice kave. Jedna šalica odgovara oko 125 ml.
- Po šalici uspite oko 6 g kave mljevene srednjim stupnjem mljevenja.
- Mljevenu kavu čuvajte na hladnom mjestu ili zamrznite.
- Otvorena pakiranja kave nepropusno zatvorite kako bi se zadržala aroma.
- Prženje zrna kave utječe na okus i aromu.



- Tamno prženo= aromatičnije
- Svjetlije prženo= više kiseline
- Iz tehničkih razloga, na kućištu filtra može nastati kondenzacija.



Namještanje tvrdoće vode

Unaprijed postavljenu tvrdoću vode možete prilagoditi.

Napomena: Ispravna postavka tvrdoće vode važna je kako bi uređaj pravodobno pokazao kada je potrebno ukloniti kamenac.

Zahtjev: Mrežni utikač je priključen i uređaj je isključen.

1. Pritisnite i držite tipke  i  najmanje 3 sekunde.
- ✓ Treperi posljednja spremljena postavka.
2. Unutar 7 sekundi pritisnite tipku za uključivanje i isključivanje i odaberite željenu postavku.

Indikator	Postavka
Tipka za uključivanje/isključivanje treperi	meka
 treperi	srednja
Tipka za uključivanje/isključivanje i  trepere	tvrda ²

	Njemački stupanj tvrdoće u °dH	Francuski stupanj tvrdoće u °fH
meka	1-8,4	1-14
srednja	8,4-14	14-25
tvrda	> 14	> 25

Tab. 1: Stupnjevi tvrdoće vode:

- ✓ Ako se u roku od 7 sekundi ne namjesti nikakva postavka, sprema se prikazana postavka.
- ✓ Tipka za uključivanje i isključivanje više ne svijetli i uređaj se isključuje.

Kuhanje kave

Pratite upute na slikama.

→ Sl. **9 - 16**

¹ Ovisno o modelu

² Tvornička postavka

Aroma intense

Uređaj ima poseban program za aromu. Kava se dulje kuha i time dobiva intenzivniju aromu.

Upotreba programa Aroma

Napomena: Program za aromu možete aktivirati ili deaktivirati samo unutar prve minute nakon početka kuhanja.

1. Kako biste aktivirali program za aromu, pritisnite tipku \emptyset .

→ Sl. 17

- ✓ Simbol \emptyset svijetli bijelo.
 - ✓ Program za aromu ostaje aktiviran za sve daljnje postupke kuhanja.
2. Kako biste deaktivirali program za aromu, pritisnite tipku \emptyset .
- ✓ Simbol \emptyset više ne svijetli.

Automatsko isključivanje

Uređaj je opremljen funkcijom automatskog isključivanja koja isključuje uređaj nakon određenog vremena.

Modeli s toplinskom posudom isključuju se nekoliko minuta nakon završetka kuhanja. Modeli sa staklenom posudom zagrijavaju kavu oko 40 minuta¹, a zatim se isključuju. Tipka za uključivanje i isključivanje svijetli crveno dok se aparat za kavu automatski ne isključi.

Prilagođavanje vremena isključivanja

Moguće je namjestiti vrijeme nakon kojeg će se uređaj automatski isključiti.

Zahtjev: Mrežni utikač je priključen i uređaj je isključen.

1. Držite pritisnutu tipku \emptyset najmanje 3 sekunde.
- ✓ Treperi posljednja spremljena postavka.
2. Unutar 7 sekundi pritisnite tipku za uključivanje i isključivanje i odaberite željenu postavku.

Indikator	Postavka
Tipka za uključivanje/isključivanje treperi	20 minuta
\emptyset treperi	40 minuta ¹

Indikator	Postavka
Tipka za uključivanje/isključivanje i \emptyset trepere	60 minuta

- ✓ Ako se u roku od 7 sekundi ne namjesti nikakva postavka, sprema se prikazana postavka.
- ✓ Tipka za uključivanje i isključivanje više ne svijetli i uređaj se isključuje.

Toplinska posuda

Toplinska posuda ima kapacitet punjenja od otprilike 8 šalica.

Napomene

- Zatvarač iz tehničkih razloga nije hermetički nepropusan kako se ne bi prečvrstao zatvorio.
- Toplinsku posudu nikada nemojte prenositi u ležećem položaju jer može doći do istjecanja kave.
- U toplinskoj posudi nemojte pohranjivati ili transportirati napitke koji sadrže ugljičnu kiselinu.
- Ako prije upotrebe isperete toplinsku posudu vrućom vodom, kava će dulje ostati topla.

Izlijte kavu, skinite i postavite poklopac

→ Sl. 18 - 20

Uklanjanje kamenca iz uređaja

Uređaj je opremljen automatskim indikatorom za uklanjanje kamenca.

Napomene

- Potrebno je ukloniti kamenac iz uređaja ako:
 - tijekom kuhanja trepere ☼ i tipka za uključivanje/isključivanje
 - tijekom održavanja topline treperi ☼
- Redovito uklanjanje kamenca:
 - produljuje životni vijek uređaja
 - jamči besprijekoran rad
 - sprječava prekomjerno stvaranje pare
 - skraćuje vrijeme kuhanja
 - štedi energiju
- Ako uklanjate kamenac iz uređaja komercijalnim sredstvom za uklanjanje kamenca, pridržavajte se proizvođačevih

¹ Tvornička postavka

uputa za primjenu i sigurnosnih napomena. Nemojte upotrebljavati sredstva za uklanjanje kamenca s fosfornom kiselinom.

- Ako je voda iz slavine puna kamenca, uklanjajte kamenac iz uređaja češće nego što je propisano.
- Ako uređaj kuha sporije ili se isključuje prije kraja kuhanja, uklonite kamenac iz uređaja.

Zahtjev: Mrežni utikač je priključen i uređaj je isključen.

→ Sl. **21** - **27**

Pregled čišćenja

Očistite pojedinačne dijelove kako je navedeno u tablici.

- ▶ Ne koristite sredstva za čišćenje s alkoholom ili benzinom.
- ▶ Ne koristite oštre, šiljaste ili metalne predmete.
- ▶ Nemojte koristiti abrazivne krpe ili sredstva za čišćenje.

→ Sl. **28**

Napomene

- Nakon svake upotrebe sve dijelove temeljito očistite i isperite.
- Tvrdokorne naslage u toplinskoj posudi uklonite otopinom od sode, granulata za pranje posuđa ili tableta za čišćenje zubnih proteza.
- Kako biste spriječili nastanak neugodnih mirisa i bakterija, pohranite toplinsku posudu s otvorenim poklopcem.
- Ako je blokada kapanja propusna:
 - Izvadite držač filtra i očistite blokadu kapanja pod mlazom vode.

- Više puta prstom pritisnite blokadu kapanja u smjeru držača filtra.

Zbrinjavanje starih uređaja u otpad

- ▶ Uređaj zbrinite na ekološki prihvatljiv način.
- Informacije o aktualnim načinima zbrinjavanja možete dobiti od svog specijaliziranog trgovca ili se raspitajte u komunalnoj ili lokalnoj gradskoj upravi.



Ovaj je uređaj označen u skladu s europskom smjernicom 2012/19/EU o otpadnim električnim i elektronskim uređajima (waste electrical and electronic equipment - WEEE).

Smjernica određuje okvir za povratak i zbrinjavanje otpadnih uređaja valjan u cijeloj Europskoj Uniji.

Servisna služba

Detaljne informacije o trajanju jamstva i uvjetima jamstva možete pronaći putem QR koda na priloženom dokumentu o kontaktima servisa i uvjetima jamstva, kod naše servisne službe, svog trgovca ili na našoj internetskoj stranici.

Kontakt podatke za servisnu službu naći ćete putem QR koda na priloženom dokumentu o kontaktima servisa i uvjetima jamstva ili na našoj internetskoj stranici.

Informacije u skladu s Uredbom (EU) 2023/826 možete pronaći online pod www.bosch-home.com na stranici proizvođača i stranici servisa vašeg uređaja u uputama za uporabu i dodatnim dokumentima.

Bezbednost

- Pažljivo pročitajte ovo uputstvo.
- Uputstva i informacije o proizvodu sačuvajte za kasniju upotrebu ili za narednog vlasnika.

Uređaj koristite samo:

- za kuvanje filter kafe,
- za količine i vreme obrade koji su uobičajeni za domaćinstvo.
- u privatnom domaćinstvu i u zatvorenim prostorima kućnog okruženja pri sobnoj temperturi.
- na nadmorskim visinama do 2000 m.

Deca od 8 godina i starija, kao i osobe sa umanjenim psihičkim, čulnim ili mentalnim sposobnostima, ili osobe bez iskustva i/ili znanja, ovaj uređaj mogu da koriste samo pod nadzorom osobe koja je odgovorna za njihovu bezbednost ili ako su obučene za bezbedno korišćenje uređaja i razumeju kakve opasnosti pri tome postoje. Deca se ne smeju igrati uređajem.

Čišćenje i korisničko održavanje ne smeju da obavljaju deca, osim ako su starija od 8 godina i to rade pod nadzorom.

Decu mlađu od 8 godina udaljite od uređaja i od priključnog kabla.

- ▶ Ambalažni materijal držite van domašaja dece.
- ▶ Deci nipošto nemojte dozvoliti da se igraju sa ambalažnim materijalom.
- ▶ Držite sitne delove van domašaja dece.
- ▶ Deci nipošto nemojte dozvoliti da se igraju sa sitnim delovima.
- ▶ Uređaj sme da se priključi i upotrebljava samo u skladu sa podacima na pločici sa oznakom tipa.
- ▶ Uređaj se može povezati na mrežu naizmenične struje samo pomoću pravilno ugrađene utičnice sa uzemljenjem.
- ▶ Uverite se da je sistem uzemljenja kućne električne instalacije instaliran u skladu sa propisima.
- ▶ Nikad nemojte upotrebljavati oštećeni uređaj.
- ▶ Ukoliko je uređaj ili mrežni priključni vod oštećen, odmah izvucite mrežni utikač mrežnog priključnog voda ili isključite osigurač u kutiji sa osiguračima.
- ▶ Samo za to obučeno stručno osoblje sme da vrši popravke na uređaju.
- ▶ Da bi se sprečile opasnosti, zamenu oštećenog mrežnog priključnog voda uređaja mora da izvrši proizvođač, korisnička služba ili osoba sa sličnim kvalifikacijama.

- ▶ Uređaj ili mrežni priključni vod nemojte nikada potapati u vodu ili stavljati u mašinu za pranje posuđa.
- ▶ Na utični spoj uređaja ne sme dospeti nikakva tečnost.
- ▶ Dovoljno ventilirajte uređaj.
- ▶ Uređaj nikada ne sme da radi u ormaricu.
- ▶ Obavezno nadgledajte uređaj u toku rada.
- ▶ Nikada nemojte ostavljati uređaj na vrelim površinama ili u njihovoj blizini.
- ▶ Nipošto nemojte da prekrivate ploču za održavanje toplote.
- ▶ Koristite samo rezervne bokale koje je servisna služba odobrila za vaš model.
- ▶ Nikada nemojte dodirivati vruće delove uređaja.
- ▶ Nakon upotrebe, sačekajte da se vrući delovi uređaja ohlade pre nego što ih dodirnete.
- ▶ Posudu hvatajte samo za dršku.
- ▶ Da biste sprečili povrede, koristite uređaj samo u skladu sa namenom.
- ▶ Obratite pažnju na napomene za čišćenje.
- ▶ Površine koje dolaze u dodir sa namirnicama očistite pre svake upotrebe.
- ▶ Da biste izbegli razvoj bakterija, termo-posudu nemojte da koristite za čuvanje ili održavanje toplote mlečnih proizvoda, hrane za bebe ili sličnih namirnica.
- ▶ Uređaj koristite samo sa svežom i hladnom negaziranom pijaćom vodom.

Izbegavanje materijalnih šteta

- ▶ Uređaj koristite samo sa svežom i hladnom negaziranom pijaćom vodom. Nipošto nemojte da sipate mleko, pripremljene napitke ili instant proizvode.
- ▶ Nipošto nemojte da uključujete uređaj kada je prazan ili da ga prepunjavate. Obratite pažnju na prikaz nivoa vode.
- ▶ Ostavite uređaj da se hladi najmanje 5 minuta nakon svake upotrebe.
- ▶ Termo-posudu nipošto nemojte da zagrevate u mikrotalasnoj pećnici ili u rerni.
- ▶ Termo-posudu ili poklopac termo-posude nipošto nemojte da stavljate u mašinu za pranje sudova ili u sapunicu.

- ▶ Posudu postavite u uređaj samo sa zatvorenim poklopcem.
- ▶ Nemojte da vadite posudu tokom postupka pripreme.
- ▶ Koristite samo isporučenu posudu.

Pregled

→ S/ **I**

A Aparat za kafu sa termo-posudom¹

B Aparat za kafu sa staklenom posudom¹

C Upravljački elementi

1 Rezervoar za vodu sa prikazom nivoa vode, uklonjiv

¹ U zavisnosti od modela

- 2 Poklopac rezervoara za vodu, uklonjiv
- 3 Držač za filter, uklonjiv
- 4 Element za sprečavanje kapanja
- 5 Kućište filtera, sa mogućnošću zakretanja
- 6 Termo-posuda sa poklopcem¹
- 7 Taster za otvaranje poklopca
- 8 Staklena posuda sa poklopcem¹
- 9 Ploča za održavanje toplote¹
- 10 Pregrada za odlaganje kabla
- 11 Taster „Aroma“, osvetljen
- 12 Taster „Uklanjanje kamenca“, osvetljen
- 13 Taster za uključivanje/isključivanje, osvetljen

Priprema uređaja za prvu upotrebu

Napomene

- Prvi postupak čišćenja sprovedite sa mešavinom 5 šoljica vode i 1 šoljice sirćeta.
- Pre svakog postupka ispiranja isključite uređaj putem tastera za uključivanje/isključivanje i ostavite ga da se hladi 5 minuta.
- Sprovedite postupak ispiranja dvaput koristeći 6 šoljica vode bez dodavanja sirćeta.

→ Sl. 2 - 3

Opšte napomene

- Obratite pažnju na prikaz nivoa vode na rezervoaru za vodu. Rezervoar za vodu napunite najmanje do donje linije sa oznakom, a najviše do gornje linije sa oznakom.
- Da biste postigli odgovarajuću temperaturu kafe i punu aromu, nemojte da kuvate manje od 3 šoljice kafe. Šoljica odgovora približno 125 ml.
- Sipajte približno 6 g kafe, mlevene na srednjem stepenu mlevenja, po šoljici.
- Mlevenu kafu čuvajte na hladnom ili zamrznete.



- Otvorena pakovanja kafe dobro zatvorite kako bi se očuvala aroma.
- Stepenu uprženosti kafe u zrnju utiče na ukus i aromu.
 - Tamno upržena = više pikantnosti
 - Svetlo upržena = više kiseline
- Na kućištu filtera može da se obrazuje kondenzat, što je tehnički uslovljeno.



Podešavanje tvrdoće vode

Unapred podešena tvrdoća vode može da se prilagodi.

Napomena: Pravilno podešavanje tvrdoće vode je važno da bi uređaj pravovremeno prikazao kada mora da se izvrši uklanjanje kamenca.

Zahtev: Mrežni utikač je utaknut i uređaj je isključen.

1. Držite pritisnuto  i  najmanje 3 sekunde.
- ✓ Treperi poslednje memorisano podešavanje.
2. Pritisnite taster za uključivanje/isključivanje u roku od 7 sekundi i izaberite željeno podešavanje.

Prikaz	Podešavanje
Taster za uključivanje/isključivanje treperi	meka
 treperi	srednja
Trepere taster za uključivanje/isključivanje i 	tvrda ²

	nemačka tvrdoća u °dH	francuska tvrdoća u °fH
meka	1-8,4	1-14
srednja	8,4-14	14-25
tvrda	> 14	> 25

Kartica. 1: Stepene tvrdoće vode:

- ✓ Ako ne podesite nijednu stavku tokom 7 sekundi, prikazano podešavanje se memorise.
- ✓ Taster za uključivanje/isključivanje više ne svetli i uređaj se isključuje.

¹ U zavisnosti od modela

² Fabričko podešavanje

Kuvanje kafe

Pratite uputstva sa slika.

→ Sl. **9** - **16**

Aroma intense

Uređaj raspolaže posebnim programom za očuvanje arome. Kafa se duže kuva i tako postiže intenzivniju aromu.

Korišćenje programa za očuvanje arome

Napomena: Program za očuvanje arome može da se aktivira ili deaktivira samo tokom prvog minuta nakon početka kuvanja.

1. Da biste aktivirali program za očuvanje arome, pritisnite taster \emptyset .

→ Sl. **17**

- ✓ Simbol \emptyset svetli belo.
 - ✓ Program za očuvanje arome ostaje aktivan za sve sledeće postupke kuvanja.
2. Da biste deaktivirali program za očuvanje arome, pritisnite taster \emptyset .
- ✓ Simbol \emptyset ne svetli više.

Automatsko isključivanje

Uređaj je opremljen funkcijom automatskog isključivanja koja isključuje uređaj nakon određenog vremena.

Modeli sa termo-posudom se isključuju nekoliko minuta nakon završetka kuvanja. Modeli sa staklenom posudom održavaju kafu toplom približno 40 minuta¹ i potom se isključuju.

Taster za uključivanje/isključivanje svetli crveno sve dok se aparat za kafu ne isključuje automatski.

Podešavanje vremena isključivanja

Vreme nakon kog se uređaj automatski isključuje može da se podesi.

Zahtev: Mrežni utikač je utaknut i uređaj je isključen.

1. Držite pritisnuto \emptyset najmanje 3 sekunde.
- ✓ Treperi poslednje memorisano podešavanje.
2. Pritisnite taster za uključivanje/isključivanje u roku od 7 sekundi i izaberite željeno podešavanje.

Prikaz	Podešavanje
Taster za uključivanje/isključivanje treperi	20 minuta
\emptyset treperi	40 minuta ¹
Trepere taster za uključivanje/isključivanje i \emptyset	60 minuta

- ✓ Ako ne podesite nijednu stavku tokom 7 sekundi, prikazano podešavanje se memoriše.
- ✓ Taster za uključivanje/isključivanje više ne svetli i uređaj se isključuje.

Termo-posuda

Maksimalni kapacitet termo-posude iznosi oko 8 šoljica.

Napomene

- Zatvarač nije hermetički zaptiven, što je tehnički uslovljeno kako se ne bi mogao slepiti.
- Nipošto nemojte da prenosite termo-posudu položenu jer može da iscuri kafa.
- Nemojte da čuvate ili prenosite gazirane napitke u termo-posudi.
- Ako termo-posudu isperete vrućom vodom pre upotrebe, kafa će ostati duže topla.

Istakanje kafe i skidanje i postavljanje poklopca

→ Sl. **18** - **20**

Uklanjanje kamenca iz uređaja

Uređaj je opremljen automatskim prikazom uklanjanja kamenca.

Napomene

- Kamenac mora da se ukloni iz uređaja kada:
 - tokom kuvanja trepere ☼ i taster za uključivanje/isključivanje
 - tokom održavanja toplote treperi ☼
- Redovno uklanjanje kamenca:
 - produžava radni vek uređaja
 - obezbeđuje nesmetano funkcionisanje uređaja
 - sprečava prekomerno obrazovanje pare

¹ Fabričko podešavanje

sr Pregled čišćenja

- smanjuje vreme kuvanja
- štedi energiju
- Ako kamenac otklanjate iz uređaja koristeći konvencionalno sredstvo za uklanjanje kamenca, pridržavajte se proizvođačevih napomena o primeni i bezbednosti. Nemojte da koristite sredstva za uklanjanje kamenca koja sadrže fosfornu kiselinu.
- Ako voda iz vodovoda sadrži mnogo kamenca, kamenac uklanjajte iz uređaja češće nego što je prikazano.
- Ako uređaj duže kuva kafu ili se isključuje pre završetka kuvanja, uklonite kamenac iz uređaja.

Zahtev: Mrežni utikač je utaknut i uređaj je isključen.

→ Sl. **21** - **27**

Pregled čišćenja

Očistite pojedinačne delove, kao što je navedeno u tabeli.

- ▶ Nemojte da upotrebljavate sredstva za čišćenje koja sadrže alkohol ili špiritus.
- ▶ Nemojte da upotrebljavate oštre, šiljate ili metalne predmete.
- ▶ Nemojte da upotrebljavate abrazivne krpice ili abrazivna sredstva za čišćenje.

→ Sl. **28**

Napomene

- Temeljno očistite i isperite sve delove nakon svake upotrebe.
- Tvrđokorne naslage u termo-posudi uklonite rastopom od sode, granulata za mašinu za pranje sudova ili tablete za čišćenje proteze.
- Da biste sprečili obrazovanje mirisa i bakterija, termo-posudu čuvajte sa otvorenim poklopcem.
- Ako element za sprečavanje kapanja nije zaptiven:

- Izvadite držač za filter i očistite element za sprečavanje kapanja pod mlazom tekuće vode.
- Pritisnite prstom element za sprečavanje kapanja više puta u smeru držača za filter.

Odlaganje starih uređaja u otpad

- ▶ Uređaj odložite u otpad na ekološki prihvatljiv način.

O aktuelnim načinima odlaganja u otpad informišite se kod svog specijalizovanog prodavca ili u svojoj opštinskoj odn. gradskoj upravi.



Ovaj je aparat označen u skladu sa evropskom smernicom 2012/19/EU o otpadnim električnim i elektronskim aparatima (waste electrical and electronic equipment - WEEE). Smernica određuje okvir za povratak i reciklažu otpadnih aparata koji važi u celoj Evropskoj Uniji.

Korisnička služba

Detaljne informacije o garantnom periodu i uslovima garancije u vašoj zemlji možete dobiti preko QR koda u priloženom dokumentu za podatke za kontakt servisa i uslovima garancije, u korisničkom servisu, kod prodavca ili na našoj internet stranici. Podatke za kontak korisničkog servisa možete dobiti preko QR koda u priloženom dokumentu za podatke za kontakt servisa i uslovima garancije ili na našoj internet stranici.

U skladu sa direktivom (EU) 2023/826, informaciju možete da pogledate online na www.bosch-home.com na stranici uređaja i stranici za servis vašeg uređaja u uputstvu za upotrebu i dodatnim dokumentima.

Безбедност

- Внимателно прочитајте го упатството.
- Чувајте го упатството и информациите за производот за подоцнежна употреба или за следните сопственици.

Користете го уредот само:

- за попарување филтер кафе.
- за нормални количини на обработка и време на обработка во домаќинството.
- во домаќинства и во затворени простории во домот на собна температура.
- до висина од максимум 2000 m надморска височина.

Овој уред може да го употребуваат деца над 8 години и лица со намалени физички, сензорни или ментални способности или кои немаат искуство и/или знаење, ако се надгледувани или советувани за безбедно ракување со уредот и ги разбираат опасностите коишто може да произлезат од тоа.

Децата не смеат да играат со уредот.

Деца не смеат да го чистат и одржуваат уредот, освен ако имаат 8 години и повеќе и некој ги надгледува.

Децата помали од 8 години мора да бидат подалеку од уредот и приклучните кабли.

- ▶ Материјалот од пакувањето држете го подалеку од деца.
- ▶ Не ги оставајте децата да си играат со материјалот за пакување.
- ▶ Држете ги малите делови подалеку од деца.
- ▶ Не ги оставајте децата да си играат со малите делови.
- ▶ Приклучете го и користете го уредот само според податоците на спецификационата плочка.
- ▶ Приклучете го уредот само во прописно инсталирана приклучница со заземјување на струјна мрежа со наизменична струја.
- ▶ Системот од заштитни кабли на електричната инсталација во домот мора да е прописно инсталиран.
- ▶ Никогаш не користете оштетен уред.
- ▶ Ако уредот или кабелот за струја е оштетен, веднаш извлечете го мрежниот приклучок на кабелот или исклучете го осигурувачот во кутијата со осигурувачи.
- ▶ Само обучен стручен персонал смее да прави поправки на уредот.

mk Спречете материјални штети

- ▶ Ако се оштети кабелот за струја на овој уред, мора да го замени производителот или неговата сервисната служба или пак лице со слична квалификација, за да се избегнат опасности.
- ▶ Никогаш не потопувајте уредот или кабелот за струја во вода или не го ставајте во машина за миење садови.
- ▶ Не дозволувајте да течат течности на приклучните врски на уредот.
- ▶ Проветрувајте го уредот доволно.
- ▶ Никогаш не работете со уредот во шкаф.
- ▶ Постојано надгледувајте го уредот за време на работата.
- ▶ Никогаш не го ставајте уредот на или во близина на жешки површини.
- ▶ Никогаш не покривајте ја грејната плоча.
- ▶ Користете само резервни бокали што ги одобрила сервисната служба за вашиот модел.
- ▶ Никогаш не ги допирајте жешките делови од уредот.
- ▶ По употребата, оставете ги жешките делови од уредот да се изладат пред да ги допрете.
- ▶ Допирајте го садот само за дршката.
- ▶ За да избегнете повреди, користете го уредот само како што е предвидено.
- ▶ Внимавајте на напомените за чистење.
- ▶ Чистете ги површините што доаѓаат во допир со храна пред секоја употреба.
- ▶ За да избегнете формирање на бактерии, не чувајте или одржувајте топли млечни производи, бебешка храна или слични прехранбени производи во термо бокалот.
- ▶ Користете го уредот исклучиво со свежа и студена вода за пиење, без јаглородна киселина.

Спречете материјални штети

- ▶ Користете го уредот исклучиво со свежа и студена вода за пиење, без јаглородна киселина. Никогаш не полнете млеко, готови пијалаци или инстант производи.
- ▶ Никогаш не го користете уредот на празно и не го преполнувајте. Внимавајте на индикаторот за нивото на водата.
- ▶ По секоја употреба оставете го уредот да се олади најмалку 5 минути.
- ▶ Никогаш не загревајте го термо бокалот во микробранова печка или во рерна.
- ▶ Никогаш не го ставајте термо бокалот или капакот на термо бокалот во машината за миење садови или во вода со сјај.
- ▶ Ставете го бокалот само со затворен капак во уредот.
- ▶ Не го вадете бокалот за време на процесот на приготвување.
- ▶ Употребувајте го само испорачаниот бокал.

Преглед

→ Сл. **1**

A	Машина за кафе со термо бокал ¹
B	Машина за кафе со стаклен бокал ¹
C	Контролни елементи
1	Резервоар со индикатор за нивото на водата, може да се извади
2	Поклопец на резервоарот за вода, може да се извади
3	Држач за филтер, може да се извади
4	Стопирач за капење
5	Куќиште на филтерот, вртливо
6	Термо бокал со капак ¹
7	Копче за отворање на капакот
8	Стаклен бокал со капак ¹
9	Грејна плоча ¹
10	Преграда за чување кабли
11	Копче Арома, осветлено
12	Копче Отстранување на бигор, осветлено
13	Копче за вклучување/исклучување, осветлено

Подготовка на уредот за првото стартување

Забелешки

- Првото чистење направете го со раствор од 5 филцани вода и 1 филцан оцет.
- Пред секое плакнење исклучете го уредот со копчето за вклучување/исклучување и оставете го да се олади 5 минути.
- Плакнењето изведете го двапати со 6 филцани вода без додавање на оцет.

→ Сл. **2** - **8**

Општи напомени

- Внимавајте на индикаторот за нивото на водата на резервоарот за вода. Полнете го резервоарот за

вода најмалку до најдолната линија и најмногу до најгорната линија.



- За да добиете задоволителна температура на кафето и полна арома, не приготвувајте помалку од 3 филцани кафе. Еден филцан одговара на околу 125 мл.
- Ставете околу 6 г мелено кафе со среден степен на мелење по филцан.
- Смеленото кафе чувајте го на ладно или замрзнете го.
- Цврсто затворете ги отворените пакувања кафе за да се задржи аромата.
- Печењето на зрната од кафе влијае врз вкусот и аромата.
 - Темно печено = повеќе арома
 - Посветло печено = повеќе киселина
- Од технички причини на куќиштето на филтерот може да се формира кондензат.

Поставување на тврдоста на водата

Претходно поставената тврдина на водата може да се прилагодува.

Забелешка: Правилното поставување на тврдоста на водата е важно, за вашиот уред правовремено да покаже дека треба да му се отстрани бигорот.

Услов: Приклучокот за струја е приклучен а уредот е исклучен.

1. Држете ги притиснато  и  најмалку 3 секунди.
- ✓ Последно зачуваната поставка трепка.
2. Притиснете го во рок од 7 секунди копчето за вклучување/исклучување и изберете ја саканата поставка.

Приказ	Поставка
 Копчето за вклучување/исклучување трепка	меко

¹ Во зависност од моделот

Приказ	Поставка	
☉ трепка	средно	
Трепкаат копчето за вклучување/исклучување и ☉	тврдо ¹	
	тврдост во Германија во °dH	тврдост во Франција °fH
меко	1-8,4	1-14
средно	8,4-14	14-25
тврдо	> 14	> 25

Таб. 1: Степени на тврдост на водата:

- ✓ Ако за 7 секунди нема друга поставка, се зачувува прикажаната поставка.
- ✓ Копчето за вклучување/исклучување не свети повеќе и уредот се исклучува.

Приготвување кафе

Следете ги илустрираните упатства.

→ Сл. 9 - 16

Aroma intense

Вашиот уред располага со специјална програма за арома. Кафето се приготвува подолго и со тоа добива поинтензивна арома.

Користење програма за арома

Забелешка: Програмата за арома може да се активира или деактивира само во рок од првата минута од стартувањето на приготвувањето.

1. Притиснете го копчето ☉ за да ја активирате програмата за арома.
→ Сл. 17
- ✓ Ознаката ☉ свети бело.
- ✓ Програмата за арома останува активирана за сите идни приготвувања.
2. Притиснете го копчето ☉ за да ја деактивирате програмата за арома.
- ✓ Ознаката ☉ не свети повеќе.

Автоматско исклучување

Вашиот уред е опремен со автоматско исклучување кое по одредено времетраење го исклучува уредот. Моделите со термо бокал се исклучуваат неколку минути по завршувањето на приготвувањето. Моделите со стаклен бокал го стоплуваат кафето околу 40 минути¹ а потоа се исклучуваат. Копчето за вклучување/исклучување свети црвено додека не се исклучи автоматски машината за кафе.

Прилагодување на времето на исклучување

Времетраењето по кое уредот се исклучува автоматски, може да се прилагодува.

Услов: Приклучокот за струја е приклучен а уредот е исклучен.

1. Држете го притиснато ☉ најмалку 3 секунди.
- ✓ Последно зачуваната поставка трепка.
2. Притиснете го во рок од 7 секунди копчето за вклучување/исклучување и изберете ја саканата поставка.

Приказ	Поставка
Копчето за вклучување/исклучување трепка	20 минути
☉ трепка	40 минути ¹
Трепкаат копчето за вклучување/исклучување и ☉	60 минути

- ✓ Ако за 7 секунди нема друга поставка, се зачувува прикажаната поставка.
- ✓ Копчето за вклучување/исклучување не свети повеќе и уредот се исклучува.

¹ Фабричка поставка

Термо бокал

Термо бокалот собира приближно 8 филџани.

Забелешки

- Поради технички причини затворачот не е херметички затворен за да не може да се залепи.
- Никогаш не го транспортирајте термо бокалот лежечки бидејќи може да истече кафе.
- Не чувајте или транспортирајте газирани пијалаци во термо бокалот.
- Ако пред употреба го исплакнете термо бокалот со врела вода, кафето останува топло подолго време.

Истурање на кафе, вадење и ставање на капакот

→ Сл. **18** - **20**

Отстранување на бигор од уредот

Уредот е опремен со автоматски индикатор за отстранување бигор.

Забелешки

- Уредот мора да се исчисти од бигор, ако:
 - трепкаат ☼ и копчето за вклучување/исклучување за време на приготвувањето
 - за време на одржувањето топлина ☼ трепка
- Редовното отстранување на бигор:
 - го продолжува работниот век на уредот
 - гарантира беспрекорна функција
 - избегнува прекумерно создавање пареа
 - го намалува времето на приготвување
 - заштедува енергија
- Ако го отстранувате бигорот од уредот со комерцијално достапно средство за отстранување на бигор, следете ги безбедносните напомени и напомените за употреба на производителот. Не користете

средства за отстранување бигор со фосфорна киселина.

- Ако водата од чешма содржи многу бигор, почесто чистете го уредот од бигор отколку што е прикажано.
- Ако уредот приготвува побавно или исклучува пред крајот на приготвувањето, отстранете го бигорот од уредот.

Услов: Приклучокот за струја е приклучен а уредот е исклучен.

→ Сл. **21** - **27**

Преглед на чистењето

Исчистете ги поединечните делови како што е дадено во табелата.

- ▶ Не употребувајте алкохол или други алкохолни средства за чистење.
- ▶ Не користете остри или метални предмети.
- ▶ Не користете абразивни крпи или средства за чистење.

→ Сл. **28**

Забелешки

- По секоја употреба исчистете ги и исплакнете ги сите делови темелно.
- Тврдокорните наслаги во термо бокалот отстранете ги со раствор од сода, гранули за машина за миење садови или таблети за чистење на протези.
- За да спречите создавање на мириси и бактерии, чувајте го термо бокалот со отворен капак.
- Ако стопирачот за капење протекнува:
 - Извадете го држачот за филтерот и исчистете го стопирачот за капење под млаз вода.
 - Притиснете го стопирачот за капење повеќепати со прстот во насока на држачот за филтер.

Отстранување на стариот уред

- ▶ Отстранете го уредот согласно прописите за животна средина. Информации за тековните начини на фрлање во отпад можете да добиете

од специјализиран продавач и од регионалните или градските власти.



Овој апарат е означен според европскиот пропис 2012/19/ЕЗ за електро и електронски апарати (waste electrical and electronic equipment – WEEE). Прописот ја дава рамката за враќање и искористување на старите апарати, важечко ширум Европа.

Сервисна служба

Подетални информации за траењето на гарантниот период и гарантните услови во вашата земја може да добиете со скенирање на QR-кодот на приложениот документ за детали за

контакт на контакт центарот и условите за гаранција, од нашата сервисна служба, вашиот дилер или на нашата веб-страница.

Деталите за контакт на сервисната служба може да ги најдете со скенирање на QR-кодот на приложениот документ за за детали за контакт на контакт центарот и условите за гаранција или на нашата веб-страница.

Информациите во согласност со Регулативата (EU) 2023/826 може да ги најдете на интернет под www.bosch-home.com на страницата за производот и услугата на вашиот уред во упатството за користење и дополнителни документи.

Siguria

- Lexoni me kujdes këtë manual.
- Ruani manualin dhe informacionet e produktit për përdorim të mëvonshëm ose për zotëruesin pasardhës të saj.

Përdoreni pajisjen vetëm:

- për vlim me kafe filtri.
- për sasi dhe kohë përgatitjeje që janë të zakonshme për përdorim familjar.
- në shtëpi dhe në ambiente të mbyllura të mjedisit shtëpiak në temperaturën e ambientit.
- deri në një lartësi prej 2000 m mbi nivelin e detit.

Kjo pajisje mund të përdoret nga fëmijët e moshës 8 vjeç e lart dhe nga personat me aftësi të kufizuara fizike, ndijuese ose mendore apo me mungesë përvoje dhe/ose njohurish, nëse këta mbikëqyren ose udhëzohen për përdorimin e sigurt të pajisjes dhe ata i kuptojnë rreziqet që mund të lindin prej saj.

Mos lejoni fëmijët që të luajnë me pajisjen.

Pastrimi dhe mirëmbajtja nga përdoruesi nuk duhet të bëhen nga fëmijët, me përjashtim të rastit kur ata janë mbi 8 vjeç ose më shumë dhe janë nën mbikëqyrjen e një të rrituri.

Mbani fëmijët e moshës nën 8 vjeç larg pajisjes dhe kablllove të lidhjes elektrike.

- ▶ Mbani larg fëmijëve materialin e paketimit.
- ▶ Mos i lini fëmijët të luajnë me materialin e paketimit.
- ▶ Mbani pjesët e vogla larg nga fëmijët.
- ▶ Mos lejoni fëmijët të luajnë me pjesët e vogla.
- ▶ Lidhjeni pajisjen dhe vëreni në përdorim vetëm në rrjet elektrik sipas të dhënave në etiketën e parametrave.
- ▶ Lidhjeni pajisjen vetëm nëpërmjet një prize të instaluar sipas rregullave me tokëzim, në një rrjet elektrik me rrymë alternative.
- ▶ Sistemi mbrojtës i instalimit elektrik të shtëpisë duhet të jetë instaluar sipas rregullave.
- ▶ Kurrë mos vini në punë një pajisje të dëmtuar.
- ▶ Kur pajisja ose kordoni elektrik është i dëmtuar, shkëputni menjëherë kordonin elektrik ose fikni siguresën në kutinë e siguresave.
- ▶ Riparimet në pajisje duhen kryer vetëm nga staf teknik i trajnuar për këtë qëllim.

- ▶ Nëse dëmtohet kordoni elektrik i pajisjes, atëherë ai duhet të zëvendësohet nga prodhuesi ose shërbimi i tij për klientin ose nga një person i ngjashëm i kualifikuar, për të evituar rreziqet e mundshme.
- ▶ Mos e zhytni kurrë kordonin elektrik ose pajisjen në ujë ose mos e futni të enëlarëse.
- ▶ Në pjesët bashkuese me fisha të pajisjes nuk duhet të futet asnjë lëng.
- ▶ Ajroseni mjaftueshëm pajisjen.
- ▶ Mos e vini kurrë pajisjen në punë brenda mobilieve.
- ▶ Gjatë funksionimit gjithmonë mbajeni parasysh pajisjen.
- ▶ Asnjëherë mos e vendosni pajisjen mbi ose afër sipërfaqeve të nxehta.
- ▶ Mos e mbuloni kurrë pllakën ngrohëse.
- ▶ Përdorni vetëm kënaçe zëvendësimi të miratuara nga shërbimi i klientit për modelin tuaj.
- ▶ Mos i prekni asnjëherë pjesët e nxehta të pajisjes.
- ▶ Pas përdorimit, lërin pjesët e nxehta të pajisjes të ftohen përpara se t'i prekni.
- ▶ Prekeni kanën vetëm nga doreza.
- ▶ Për të evituar lëndimin, përdoreni pajisjen vetëm sipas përdorimit të synuar.
- ▶ Ndiqni udhëzimet e pastrimit.
- ▶ Pastrojini përpara çdo përdorimi sipërfaqet që bien në kontakt me ushqimin.
- ▶ Për të shmangur formimin e bakteve, mos ruani produkte qumështi, ushqime për fëmijë apo ushqime të ngjashme në termos dhe mos i mbani të ngrohta.
- ▶ Përdoreni vetëm me ujë të pijshëm, të freskët, të ftohtë dhe të pagazuar.

Shmangia e dëmeve materiale

- ▶ Përdoreni vetëm me ujë të pijshëm, të freskët, të ftohtë dhe të pagazuar. Asnjëherë mos hidhni qumësht, pije të gatshme apo produkte çasti.
- ▶ Asnjëherë mos e përdorni pajisjen bosh as mos e mbushni shumë. Shikoni treguesin e nivelit të ujit.
- ▶ Lëreni pajisjen të ftohet për të paktën 5 minuta pas çdo përdorimi.
- ▶ Asnjëherë mos e ngrohni termosin në mikrovalë apo në furrë.
- ▶ Asnjëherë mos e vendosni termosin apo kapakun e termosit në enëlarëse apo në lëng për larjen e enëve.
- ▶ Vendoseni kanën në pajisje vetëm me kapak të mbyllur.
- ▶ Mos e hiqni kanën gjatë procesit të përgatitjes.
- ▶ Përdorni vetëm kanën e dhënë.

Përmbledhje

→ Fig. **1**

A	Aparati i kafesë me termos ¹
B	Aparati i kafesë me kanë qelqi ¹
C	Elementet e komandimit
1	Depozita me treguesin e nivelit të ujit, e lëvizshme
2	Kapaku i depozitës, i lëvizshëm
3	Mbajtësja e filtrit, e lëvizshme
4	Ndaluesi i pikimit
5	Kutia e filtrit, me rrotullim
6	Termos me kapak ¹
7	Butoni i hapjes së kapakut
8	Kana e qelqit me kapak ¹
9	Pllaka e mbajtjes ngrrohtë ¹
10	Foleja për mbështjelljen e kabllos
11	Butoni Aroma, i ndezur
12	Butoni i zhgëlqerimit, i ndezur
13	Butoni i ndezjes/fikjes, i ndezur

Përgatitja e pajisjes për përdorimin e parë

Shënime

- Kryeni procedurën e parë të pastrimit me një përzierje prej 5 filxhanësh ujë dhe 1 filxhan uthull.
- Përpara çdo procesi shpëlarjeje, fikeni pajisjen me butonin e ndezjes/fikjes dhe lëreni të ftohet për 5 minuta.
- Kryeni procedurën e shpëlarjes me 6 filxhanë ujë pa shtuar uthull 2 herë.

→ Fig. **2 - 8**

Udhëzime të përgjithshme

- Shikoni treguesin e nivelit të ujit në depozitë. Mbushni depozitën të paktën deri në vijën më të ulët të shënjimit dhe maksimumi deri në vijën e sipërme të shënjimit.
- Për të ruajtur një temperaturë të mjaftueshme kafeje dhe aromë të plotë,

krijoni jo më pak se 3 filxhanë kafeje. Një filxhan është rreth 125 ml.

- Hidhni rreth 6 g kafe të bluar me bluarje mesatare për filxhan.
- Mbajeni kafën e bluar në një vend të freskët ose ngrijeni.
- Mbyllni fort paketimin e hapur të kafesë në mënyrë që aroma të ruhet.
- Pjekja e kokrrave të kafesë ndikon në shijen dhe aromën.
 - Pjekur errët = më shumë aromë
 - Pjekur më lehtë = më e thartë
- Për arsye teknike, mund të krijohet kondensim në kutinë e filtrit.

Rregullimi i fortësisë së ujit

Fortësia e paracaktuar e ujit mund të rregullohet.

Shënim: Rregullimi i duhur i fortësisë së ujit është i rëndësishëm që pajisja të mund të tregojë në kohë se duhet zhgëlqeruar.

Parakushti: Spina është futur në prizë dhe pajisja është e fikur.

1. Mbani shtypur ☺ dhe ☹ për të paktën 3 sekonda.
- ✓ Pulson rregullimi i fundit i ruajtur.
2. Brenda 7 sekondave, shtypni butonin e ndezjes/fikjes dhe zgjidhni rregullimin e dëshiruar.

	Treguesi	Rregullimi
	Butoni i ndezjes/ fikjes pulson	e butë
	☹ pulson	e mesme
	Butoni i ndezjes/ fikjes dhe ☹ pulsojnë	e fortë ²
	fortësia gjermane në °dH	fortësia franceze në °fH
e butë	1-8,4	1-14
e mesme	8,4-14	14-25
e fortë	> 14	> 25

¹ Sipas modelit

² Rregullimet nga fabrika

sq Përgatitja e kafesë

Tab. 1: Grada e fortësisë së ujit:

- ✓ Nëse nuk ka rregullim tjetër për 7 sekonda, ruhet rregullimi i shfaqur.
- ✓ Butoni i ndezjes/fikjes nuk ndizet më dhe pajisja fiket.

Përgatitja e kafesë

Ndiqni udhëzimet e ilustruara.

→ Fig. **9** - **16**

Aroma intense

Pajisja juaj ka një program të veçantë Aroma. Kafeja zihet më gjatë dhe kështu fiton një aromë më intensive.

Përdorimi i programit Aroma

Shënim: Programi Aroma mund të aktivizohet ose çaktivizohet vetëm brenda minutës së parë pasi të ketë filluar përgatitja.

1. Për ta aktivizuar programin Aroma, shtypni butonin \emptyset .
→ Fig. **17**
- ✓ Simboli \emptyset ndizet në të bardhë.
- ✓ Programi Aroma mbetet i aktivizuar për të gjitha proceset e mëtejshme të përgatitjes.
2. Për të çaktivizuar programin Aroma, shtypni butonin \emptyset .
- ✓ Simboli \emptyset nuk ndizet më.

Fikja automatike

Pajisja vjen me një mbyllje automatike, e cila e fik pajisjen pas një periudhe të caktuar.

Modelet me termos fiken disa minuta pas përfundimit të përgatitjes. Modelet me kanë qelqi e ngrohin kafen për rreth 40 minuta¹ dhe më pas fiken.

Butoni i ndezjes/fikjes ndizet në të kuqe derisa aparati i kafesë të fiket automatikisht.

Rregulloni kohën e fikjes

Kohëzgjatja pas së cilës pajisja fiket automatikisht mund të rregullohet.

Parakushti: Spina është futur në prizë dhe pajisja është e fikur.

1. Mbani shtypur \emptyset të paktën për 3 sekonda.
- ✓ Pulson rregullimi i fundit i ruajtur.

2. Brenda 7 sekondave, shtypni butonin e ndezjes/fikjes dhe zgjidhni rregullimin e dëshiruar.

Treguesi	Rregullimi
Butoni i ndezjes/fikjes pulson	20 minuta
\emptyset pulson	40 minuta ¹
Butoni i ndezjes/fikjes dhe \emptyset pulsojnë	60 minuta

- ✓ Nëse nuk ka rregullim tjetër për 7 sekonda, ruhet rregullimi i shfaqur.
- ✓ Butoni i ndezjes/fikjes nuk ndizet më dhe pajisja fiket.

Termosi

Termosi ka një kapacitet mbushës prej rreth 8 filxhanësh.

Shënime

- Për arsye teknike, mbyllja nuk është hermetike, në mënyrë që të mos ngecë.
- Asnjëherë mos e transportoni termosin shtrirë, pasi kafeja mund të derdhet.
- Mos ruani apo transportoni pije të gazuara në termos.
- Nëse e shpëlani termosin me ujë të nxehtë përpara përdorimit, kafeja do të qëndrojë e ngrohtë më gjatë.

Hidhni kafen, hiqni kapakun dhe vendoseni

→ Fig. **18** - **20**

Zhgëlqerimi i pajisjes

Pajisja vjen me një tregues automatik zhgëlqerimi.

Shënime

- Pajisja duhet të zhgëlqerohet nëse:
 - gjatë përgatitjes pulson butoni ☼ dhe i ndezjes/fikjes
 - gjatë mbajtjes ngrohtë pulson ☼
- Zhgëlqerimi i rregullt:
 - zgjat jetën e pajisjes
 - siguron një funksion të përsosur
 - shmang formimin e tepërt të avullit
 - shkurton kohën e përgatitjes
 - kursen energji

¹ Rregullimet nga fabrika

- Nëse jeni duke e pastruar pajisjen me zhgëlqerues të disponueshëm në treg, respektoni udhëzimet e zbatimit dhe të sigurisë të prodhuesit. Mos përdorni asnjë zhgëlqerues me acid fosforik.
- Nëse uji i rubinetit është shumë i fortë në gëlqere, zhgëlqeroheni pajisjen më shpesh sesa tregohet.
- Nëse pajisja pjek më ngadalë ose fiket përpara përfundimit të përgatitjes, zhgëlqeroheni.

Parakushti: Spina është futur në prizë dhe pajisja është e fikur.

→ Fig. **21** - **27**

Përmbledhje e pastrimit

Pastrojeni secilën pjesë sipas përcaktimit në tabelë.

- ▶ Mos përdorni alkohol apo solucione larëse me përmbajtje alkoholi.
- ▶ Mos përdorni maje të mprehta ose objekte metalike.
- ▶ Mos përdorni lecka apo detergjentë abrazivë.

→ Fig. **28**

Shënime

- Pas çdo përdorimi, pastroni tërësisht dhe shpëlani të gjitha pjesët.
- Hiqni depozitimet e vështira nga termosi me solucion sode, granula enëlarëseje ose tableta për pastrimin e protezave.
- Për të shmangur formimin e aromave dhe të baktereve, ruajeni termosin me kapak të hapur.
- Nëse ndaluesi i pikimit rrjedh:
 - Hiqni mbajtësin e filtrit dhe pastroni ndaluesin e pikimit nën ujë të rrjedhshëm.

- Shtypni ndaluesin e pikimit disa herë me gisht në drejtim të mbajtësit të filtrit.

Hedhja e pajisjes së vjetër

- ▶ Hidheni pajisjen në mënyrë të përshtatshme për mjedisin. Informacioni për mënyrat aktuale të hedhjes mund të merret nga shitësi specialist, si dhe pranë administratës vendore të komunës ose qytetit.



Ky aparat përmban shënjën e aparaturave elektrike dhe elektroteknike sipas Udhëzimit 2012/19/EU (waste electrical and electronic equipment - WEEE). Udhëzimi jep kuadrin ligjor për të drejtën e kthimit mbrapsht të aparaturave të përdorura në të gjithë BE.

Shërbimi i klientit

Informacionet e detajuara rreth kohëzgjatjes së garancisë dhe kushteve të garancisë në vendin tuaj i gjeni përmes kodit QR në dokumentin bashkëngjitur kontakteve të shërbimit dhe kushteve të garancisë, te shërbimi ynë i klientit, shitësi juaj ose në faqen tonë të internetit. Të dhënat e kontaktit të shërbimit të klientit i gjeni përmes kodit QR në dokumentin bashkëngjitur kontakteve të shërbimit dhe kushteve të garancisë ose në faqen tonë të internetit. Informacionet sipas rregullores (EU) 2023/826 i gjeni online në www.bosch-home.com tek faqja e produktit dhe faqja e shërbimit të pajisjes suaj, në udhëzuesin e përdorimit dhe dokumentet shtesë.



Thank you for buying a Bosch Home Appliance!

Register your new device on MyBosch now and profit directly from:

- **Expert tips & tricks for your appliance**
- **Warranty extension options**
- **Discounts for accessories & spare-parts**
- **Digital manual and all appliance data at hand**
- **Easy access to Bosch Home Appliances Service**

Free and easy registration – also on mobile phones:

www.bosch-home.com/welcome



Looking for help? You'll find it here.

Expert advice for your Bosch home appliances, help with problems or a repair from Bosch experts.

Find out everything about the many ways Bosch can support you:

www.bosch-home.com/service

Contact data of all countries are listed in the attached service directory.

BSH Hausgeräte GmbH

Carl-Wery-Straße 34
81739 München, GERMANY
www.bosch-home.com

A Bosch Company



8001311467 (050319)

sl, hr, sr, mk, sq