



**BOSCH**



Register your  
new device on  
MyBosch now and  
get free benefits:  
[bosch-home.com/  
welcome](https://www.bosch-home.com/welcome)

# Cordless electric kettle

TWK1M...

TWK2M...

TWK3M...

TWK4M...

<b>[et]</b>	Kasutusjuhend	Juhtmevaba veekeetja	6
<b>[lv]</b>	Lietotāja rokasgrāmata	Bezvadu elektriskā tējkanna	10
<b>[lt]</b>	Naudotojo vadovas	Belaidis elektrinis virduļys	14



<https://digitalguide.bsh-group.com?mat-no=8001280189>



**[et]** Skaneerige ruutkood või külastage meie veebisaiti, et saada kasutamise kohta täiendavat teavet. Sealt leiate lisateavet seadme või tarvikute kohta.

---

**[lv]** Lai skatītu izvērstus lietošanas norādījumus, noskenējiet QR kodu vai apmeklējiet tīmekļa vietni. Tajā atradīsiet papildu informāciju par savu ierīci un piederumiem.

---

**[It]** Norèdami gauti daugiau naudojimo nuorodų, nuskaitykite QR kodą arba apsilankykite interneto svetainėje. Ten rasite papildomos informacijos apie savo prietaisą arba priedą.

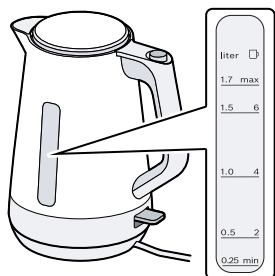

**A**

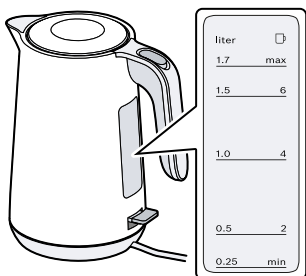

**B**

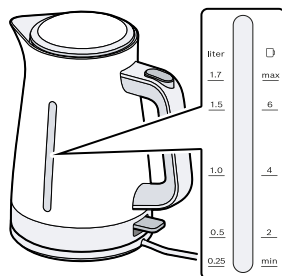

**C**

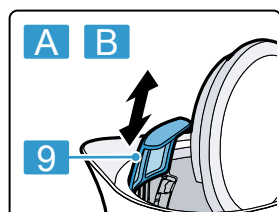

**A**

**B**

**9**

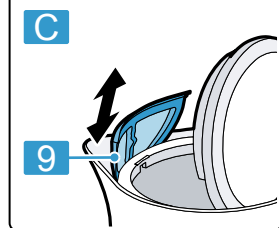

**C**

**9**

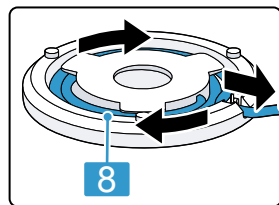

**8**

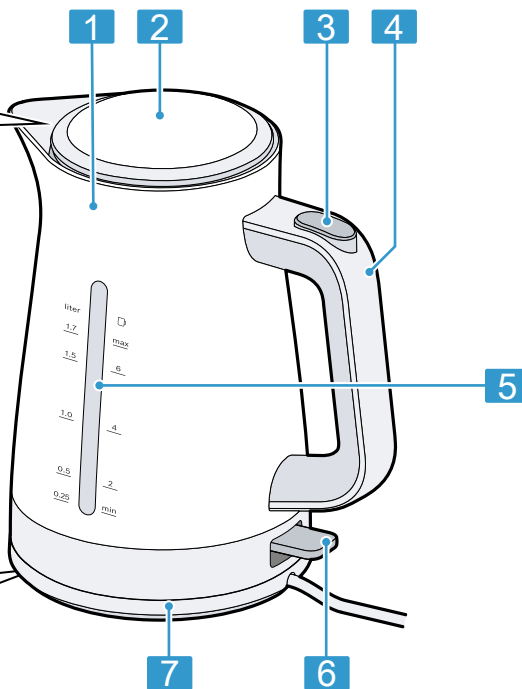

**1**

**2**

**3**

**4**

**5**

**6**

**7**

**8**

**1**

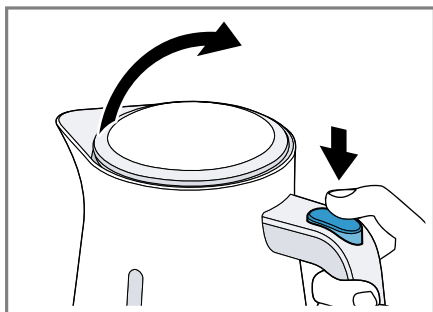

**2**



**3**

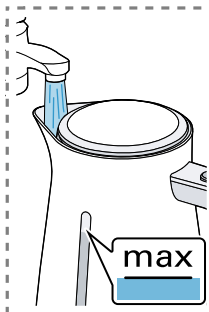

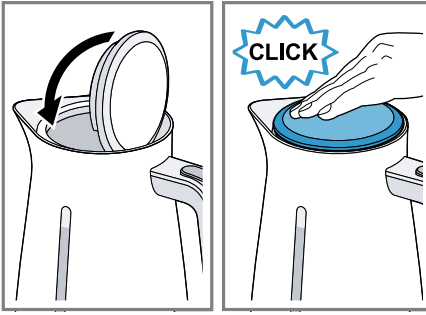

4

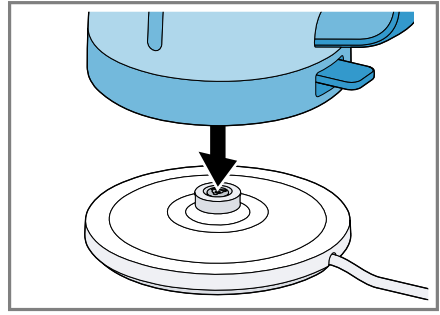

5

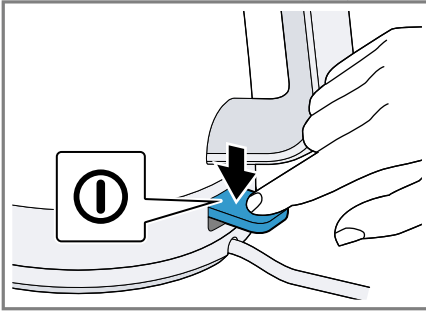

6

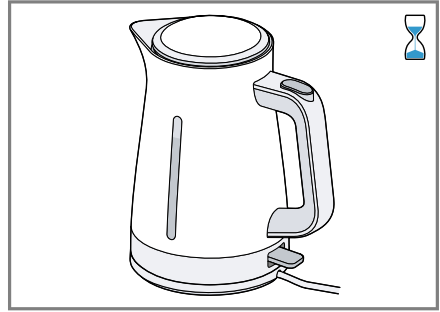

7

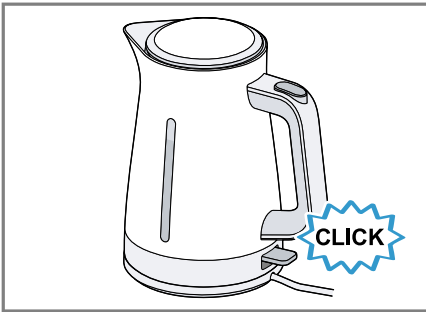

8



9

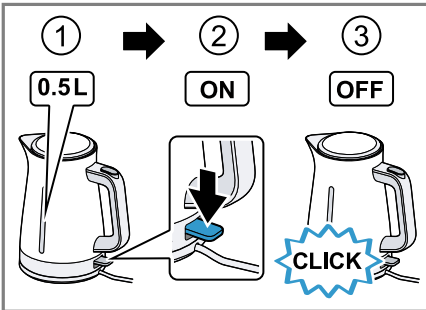



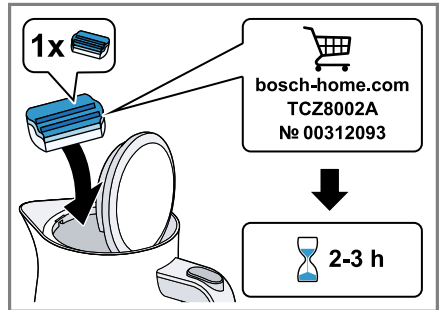



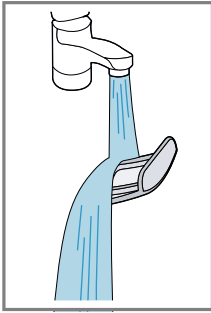
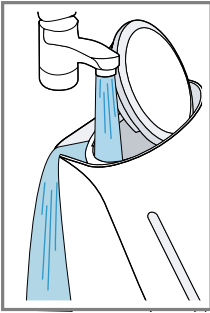

10



11



12

					
	✓	✓	✗	✓	✗
	✓	✓	✗	✗	✗
	✓	✗	✗	✗	✗

13

## Ohutus

- Lugege juhend hoolikalt läbi.
- Hoidke juhend ja tooteinfo alles hilisemaks kasutamiseks või järgmistele omanikele.

Kasutage seadet ainult:

- käesolevas juhendis kirjeldatud kasutusotstarbel.
- järelevalve all
- kodumajapidamises ja kodus keskkonnas suletud ruumides toatemperatuuril.
- kodus tavaliste koguste ja tavaliste aegadega töötlemiseks.
- kuni maksimaalse kõrguseni 2000 m merepinnast.
- vee keetmiseks.
- tarnekomplekti kuuluva alusega.

Üle 8-aastased lapsed ja piiratud füüsiliste, sensoorsete või mentaalsete võimetega või väheste teadmiste ja/või kogemustega inimesed võivad seadet kasutada tingimusel, et nende üle teostatakse järelevalvet või neile on selgitatud, kuidas seadet ohutult kasutada ning nad mõistavad seadmega seotud ohtusid.

Lapsed ei tohi seadmega mängida.

Lapsed ei tohi seadet puhastada ja hooldada, välja arvatud juhul, kui nad on vanemad kui 8-aastased ja nende üle teostatakse järelevalvet.

Hoidke alla 8-aastased lapsed seadmest ja ühendusjuhtmest eemal.

- ▶ Hoidke pakkematerjalid lastest eemal.
- ▶ Ärge laske lastel pakkematerjaliga mängida.
- ▶ Hoidke väikesed osad lastest eemal.
- ▶ Ärge laske lastel väikeste osadega mängida.
- ▶ Ühendage seade vooluvõrku ja käitage seda ainult vastavalt andmesildil olevatele andmetele.
- ▶ Ühendage seade vahelduvvooluvõrku ainult nõuetekohaselt paigaldatud maandusega varustatud pistikupessa.
- ▶ Maja elektripaigaldise maandussüsteem peab olema eeskirjadekohaselt paigaldatud.
- ▶ Ärge kunagi rakendage tööle kahjustatud seadet.
- ▶ Kui seade või võrgupistik on kahjustatud, tõmmake kohe võrgujuhtme võrgupistik välja või lülitage elektrikilbis kaitse välja.

- ▶ Seadet tohivad remontida ainult selleks koolitatud spetsialistid.
- ▶ Kui selle seadme võrgujuhe saab kahjustada, tuleb see lasta tootjal või tema klienditeenindusel või samaväärse kvalifikatsiooniga isikul ohtude vältimiseks asendada.
- ▶ Ärge mitte kunagi asetage seadet, alust või võrgujuhet vette ega nõudepesumasinasse.
- ▶ Pistikühendustele ei tohi voolata vedelikku.



- ▶ Ärge mitte kunagi kasutage seadet vee lähedal, mis asub vannides, valamutes või muudes anumates.
- ▶ Tuulutage seadet piisavalt.
- ▶ Ärge mitte kunagi käitage seadet kapis.
- ▶ Ärge mitte kunagi asetage seadet kuumadele pindadele või nende lähedusse.
- ▶ Ärge mitte kunagi puudutage seadme kuumi osi.
- ▶ Laske pärast kasutamist kuumadel seadme osadel enne nende puudutamist jahtuda.
- ▶ Haarake kannust ainult käepidemest.
- ▶ Seadme täitmisel üle märgistuse "max" esineb kuuma vee väljapritsimise oht.
- ▶ Kasutage seadet ainult suletud kaanega ja paigaldatud lubja-sõelaga.
- ▶ Ärge mitte kunagi ületage antud maksimaalseid täitekoguseid.
- ▶ Vigastuste vältimiseks kasutage seadet ainult sihipäraselt.
- ▶ Järgige puhastusjuhiseid.
- ▶ Puhastage toiduainetega kokkupuutuvad pealispinnad enne iga kasutamist.

## Varalise kahju vältimine

- ▶ Kasutage seadet ainult värske, külma gaseerimata veega. Ärge mitte kunagi valage sisse piima, valmisjooke või lahustuvaid tooteid.
- ▶ Ärge mitte kunagi käitage seadet tühjalt või täitke seda liigselt. Jälgige veetaseme näitu.
- ▶ Laske seadmel pärast iga kasutamist vähemalt 5 minutit jahtuda.

- ▶ Ärge mitte kunagi eemaldage lubjajääke kõvade või metallist esemetega.

## Ülevaade

**Märkus:** Käesolev kasutusjuhend kehtib erinevatele mudelitele. Kujutatud mudel võib tarnitud mudelist kuju ja varustuse poolest erineda.

→ Joonis **1**

**et** Seadme ettevalmistamine esmakordseks kasutamiseks

<b>A</b>	TWK1M...
<b>B</b>	TWK2M...
<b>C</b>	TWK3M..., TWK4M...
<b>1</b>	Veekeetja
<b>2</b>	Kaas
<b>3</b>	Kaane avamisnupp
<b>4</b>	Käepide
<b>5</b>	Veetaseme näit (valgustatud <sup>1</sup> )
<b>6</b>	Sees/Väljas-lüliti, valgustatud
<b>7</b>	Alus
<b>8</b>	Kaablihoidik
<b>9</b>	Lubjasõel, eemaldatav

<sup>1</sup> olenevalt mudelist

## Seadme ettevalmistamine esmakordseks kasutamiseks

1. Eemaldage olemasolev pakkematerjal.
2. Eemaldage olemasolevad kleebised ja kiled.
3. Kerige võrgukaabel vajalikule pikkusele lahti.
4. Ühendage võrgupistik pistikupessa.
5. Täitke veekeetja värske, külma veega, lisage supilusikatäis äädikat ja laske keema.  
→ "Vee keetmine", Lk 8  
Korrake toimingut, ilma äädikat lisamata.
6. Loputage veekeetjat põhjalikult.

## Vee keetmine

→ Joonis **2** - **9**

### Märkused

- Soojendustoimingu enneaegseks lõpetamiseks tõmmake Sees/Väljas-nupp ülespoole.
- Kui veekeetja tõstetakse aluselt ja pannakese sellele uuesti tagasi, siis keetmistoiming ei jätku.

## Seadmest katlakivi eemaldamine

### Märkused

- Regulaarne katlakivi eemaldamine:
  - pikendab seadme kasutusiga
  - tagab laitmatu talitluse
  - säästab energiat
- Katlakivi eemaldamisel kaubandusvõrgus saadaval oleva katlakivi eemaldusvahendiga järgige tootja kasutus- ja ohutusjuhiseid.
- Katlakivi eemaldamisel äädikaga lisage keevasse vette katlakivi eemaldustableti asemel 2 supilusikatäit äädikat.
- Veekeetja lgapäevasel kasutamisel eemaldage katlakivi lühemate ajavahemike järel.
- Pärast katlakivi eemaldamist eemaldage lubjasõel ja asetage vähesesse äädikasse.

→ Joonis **10** - **12**

## Puhastamise ülevaade

- ▶ Ärge kasutage alkoholi või piiritust sisaldavaid puhastusvahendeid.
- ▶ Ärge kasutage teravaid, teravaotsalisi või metallist esemeid.
- ▶ Ärge kasutage abrasiivseid lappe või puhastusvahendeid.

→ Joonis **13**

## Tõrgete kõrvaldamine

### Seade ei kuumene ja Sees/Väljas-lüliti ei põle.

Ülekuumenemiskaitse on aktiivne.

- ▶ Laske seadmel enne selle uuesti sisselülitamist pikemat aega jahtuda.

### Seade lülitub välja enne, kui vesi hakkab keema.

Seadmes on katlakivi.

- ▶ Eemaldage seadmest katlakivi.



**Vesi koguneb alusele.**

Füüsikalistel põhjustel tekib kondensvesi.

- ▶ **Märkus:** Kondensvee teke on normaalne ja ohutu. Tõmmake võrgupistik välja ja kuivatage lapiga alus.

**Kasutatud seadme jäätmekäitlus**

- ▶ Suunake seade keskkonnasäästlikku jäätmekäitlusse. Teavet nõuetekohaste jäätmekäitlusviiside kohta saate oma müügiesindajalt ning oma valla- või linnavalitsusest.



Käesolev seade on märgistatud vastavalt direktiivile 2012/19/EL elektri- ja elektroonikaseadmete jäätmete kohta.

Direktiiv sätestab elektri- ja elektroonikaseadmete jäätmete tagastamise ja ringlusevõtu raamtingimused Euroopa Liidus.

**Klienditeenindus**

Üksikasjalikku teavet garantiiaja ja -tingimuste kohta oma riigis saate meie hooldekeskusest, oma müügiesindajalt või meie veebilehelt.

Klienditeeninduse kontaktandmed leiata lisatud klienditeeninduste loendist või meie veebilehelt.



## Drošība

- Rūpīgi izlasiet šo instrukciju.
- Uzglabājiet instrukciju un produkta informāciju vēlākai izmantošanai vai nākamajiem īpašniekiem.

Izmantojiet šo ierīci tikai:

- lietojumiem, kas aprakstīti šajā instrukcijā.
- uzraudzībā;
- privātā māsaimniecībā un slēgtās mājas vides telpās telpas temperatūrā;
- sadzīves vajadzībām apstrādājamam daudzumam un apstrādes ilgumam.
- ne augstāk kā 2000 m virs jūras līmeņa.
- ūdens uzvārīšanai.
- ar komplektā pievienoto bāzi.

Bērni, kas sasnieguši 8 gadu vecumu un vairāk, un cilvēki ar samazinātām fiziskajām, sensorajām un garīgajām spējām vai ar pieredzes vai zināšanu trūkumu iekārtu var lietot tikai citu cilvēku uzraudzībā vai pēc tam, kad viņi ir apmācīti to izmantot un ir sapratuši iespējamus riskus.

Bērni nedrīkst rotaļāties ar ierīci.

Tīrīšanu un lietotājiem paredzētu apkopi nedrīkst veikt bērni, izņemot gadījumus, kad viņi ir 8 gadus veci vai vecāki un tas tiek darīts kāda cita cilvēka uzraudzībā.

Uzraugiet, lai bērni, kas ir jaunāki par 8 gadiem, neatrastos ierīces un pieslēguma kabeļa tuvumā.

- ▶ Glabājiet iepakojuma materiālu bērniem nepieejamā vietā.
- ▶ Neļaujiet bērniem rotaļāties ar iepakojuma materiālu.
- ▶ Glabājiet sīkas detaļas bērniem nepieejamā vietā.
- ▶ Neļaujiet bērniem rotaļāties ar sīkām detaļām.
- ▶ Pieslēdziet un lietojiet iekārtu tikai saskaņā ar datu plāksnītē norādītajiem parametriem.
- ▶ Iekārtu drīkst pieslēgt tikai atbilstoši noteikumiem instalētai kontaktligzdai ar zemējumu maiņstrāvas elektrotīklā.
- ▶ Mājas elektroinstalācijas aizsargsistēmai ir jābūt instalētai atbilstoši noteikumiem.
- ▶ Nekad nelietojiet iekārtu, ja tā ir bojāta.

- ▶ Ja iekārta vai elektrotīkla pieslēguma vads ir bojāts, uzreiz izvelciet elektrotīkla pieslēguma vada kontaktdakšu vai izslēdziet drošinātāju drošinātāju kastē.
- ▶ Iekārtas remontu drīkst veikt tikai attiecīgi apmācīts speciālists.
- ▶ Ja tiek bojāts šīs iekārtas elektrotīkla pieslēguma vads, tā nomaiņa jāveic ražotājam, tā tehniskā servisa dienestam vai attiecīgi kvalificētai personai, lai izvairītos no apdraudējuma.
- ▶ Iekārtu, pamatni vai elektrotīkla pieslēguma vadu nedrīkst iegremdēt ūdenī vai likt trauku mazgājamā mašīnā.
- ▶ Uz iekārtas spraudsavienojuma nedrīkst pārtecēt šķidrumi.



- ▶  Nekad neizmantojiet iekārtu ūdens tuvumā, kas atrodas vannās, izlietnēs vai citos traukos.
- ▶ Nodrošiniet ierīci pietiekamu ventilāciju.
- ▶ Nekad nedarbiniet ierīci skapī.
- ▶ Nekad nenovietojiet ierīci uz krastām virsmām vai to tuvumā.
- ▶ Nekad nepieskarieties karstām ierīces detaļām.
- ▶ Pēc lietošanas pirms pieskaršanās ļaujiet karstajām ierīces detaļām atdzist.
- ▶ Kannu satveriet tikai aiz roktura.
- ▶ Ja ierīci piepilda virs atzīmes "max", rodas risks, ka verdošais ūdens izšļakstīsies.
- ▶ Izmantojiet ierīci tikai ar aizvērtu vāku un ieliktu kaļķa sietu.
- ▶ Nekad nepārsniedziet norādītos, maksimālos uzpildes daudzumus.
- ▶ Lai izvairītos no savainojumiem, lietojiet ierīci tikai atbilstoši mērķim.
- ▶ Ievērojiet tīrīšanas norādījumus.
- ▶ Katreiz pirms lietošanas notīriet virsmas, kas saskaras ar pārtikas produktiem.

### Izvaiŗšanās no bojājumiem

- ▶ Izmantojiet ierīci tikai ar svaigu, aukstu negāzēto ūdeni. Nekad neiepildiet pienu, gatavus dzērienus vai šķīstošos produktus.
- ▶ Nekad nelietojiet ierīci tukšu vai pārāk pilnu. Ievērojiet ūdens līmeņa rādījumu.
- ▶ Katreiz pēc lietošanas ļaujiet ierīcei atdzist vismaz 5 minūtes.
- ▶ Nekad netīriet kaļķa atliekas ar cietiem vai metāla priekšmetiem.

## Pārskats

**Piezīme:** Šī lietošanas instrukcija attiecas uz dažādiem modeļiem. Attēlotais modelis var atšķirties no piegādātā modeļa formas un aprīkojuma ziņā.

→ Att. **1**

<b>A</b>	TWK1M...
<b>B</b>	TWK2M...
<b>C</b>	TWK3M..., TWK4M...
<b>1</b>	Ūdens vārīšanas kanna
<b>2</b>	Vāks
<b>3</b>	Vāka atvēršanas taustiņš
<b>4</b>	Rokturis
<b>5</b>	Ūdens līmeņa rādījums (izgaismots <sup>1</sup> )
<b>6</b>	Iesl./izsl. slēdzis, izgaismots
<b>7</b>	Pamatne
<b>8</b>	Kabeļa glabātava
<b>9</b>	Kaļķa siets, izņemams

<sup>1</sup> Atkarībā no modeļa

## Ierīces sagatavošana pirmajai lietošanas reizei

1. Noņemiet esošus iepakojuma materiālus.
2. Noņemiet esošas uzlīmes un plēves.
3. Tīkla kabeli notiniet vajadzīgajā garumā.
4. Iespraudiet kontaktdakšu.
5. Ūdens vārīšanas kannu piepildiet ar svaigu, aukstu ūdeni, pievienojiet ēdamkaroti etiķa un uzvāriet.  
→ "Ūdens vārīšana", Lappuse 12  
Atkārtojiet procesu, nepievienojot etiķi.
6. Rūpīgi izskalojiet ūdens vārīšanas kannu.

## Ūdens vārīšana

→ Att. **2** - **9**

## Piezīmes

- Lai priekšlaikus pabeigtu karsēšanas procesu, velciet iesl./izsl. slēdzi uz augšu.
- Ja ūdens vārīšanas kannu noceļ no pamatnes un uzliek atpakaļ, vārīšanas process neturpinās.

## Ierīces atkaļķošana

### Piezīmes

- Regulāra atkaļķošana:
  - pagarina ierīces darbmūžu
  - garantē nevainojamu darbību
  - taupa enerģiju
- Ja ierīci atkaļķojat ar parasto atkaļķošanas līdzekli, ievērojiet ražotāja sniegtos lietošanas un drošības norādījumus.
- Ja atkaļķojat ierīci ar etiķi, atkaļķošanas tabletes vietā uzvārietam ūdenim pievienojiet 2 ēdamkarotes etiķa.
- Ikdienas lietošanas gadījumā ūdens vārīšanas kannu atkaļķojiet īsākos intervālos.
- Pēc atkaļķošanas izņemiet kaļķa sietu un ielieciet nelielā etiķa daudzumā.

→ Att. **10** - **12**

## Tīrīšanas pārskats

- ▶ Nelietojiet alkoholu vai spirtu saturošus tīrīšanas līdzekļus.
- ▶ Nelietojiet asus, smailus vai metāla priekšmetus.
- ▶ Nelietojiet abrazīvas salvetes vai abrazīvus tīrīšanas līdzekļus.

→ Att. **13**

## Traucējumu novēršana

### Ierīce nekarsē un iesl./izsl. slēdzis nemirdz.

Aktīva aizsardzība pret pārkaršanu.

- ▶ Pirms atkārtotas ieslēgšanas ļaujiet ierīcei ilgāku laiku atdzist.

### Ierīces izslēdzas pirms ūdens uzvārīšanās.

Ierīce ir apkaļķojusies.

- ▶ Atkaļķojiet ierīci.

**Ūdens sakrājas pie pamatnes.**

Fizikālu iemeslu dēļ rodas kondensāts.

- ▶ **Piezīme:** Kondensāta rašanās ir normāla un nekaitīga. Atvienojiet kontaktdakšu un nosusiniet pamatni ar salveti.

**Nolietotas iekārtas likvidācija**

- ▶ Utilizējiet ierīci atbilstoši vides aizsardzības prasībām. Informāciju par aktuāliem likvidācijas jaunākajumiem var iegūt pie tirgotāja un jūsu novada vai pilsētas pašpārvaldē.



Šī ierīce ir marķēta atbilstoši Eiropas direktīvai 2012/19/ES par elektriskajām un elektroniskajām ierīcēm (waste electrical and electronic equipment – WEEE). Direktīva nosaka veidu, kā ES teritorijā jārealizē nolietoto ierīču nodošana un pārstrāde.

**Tehniskā servisa dienests**

Detalizētu informāciju par jūsu valstī spēkā esošo garantijas termiņu un garantijas nosacījumiem varat saņemt klientu apkalpošanas dienestā, tirdzniecības vietā vai mūsu tīmekļa tvietnē.

Tuvākā tehniskā servisa dienesta kontaktinformācija ir norādīta pievienotajā dienestu sarakstā vai mūsu internetvietnē.



## Sauga

- Atidžiai perskaitykite šią instrukciją.
- Išsaugokite instrukciją bei informaciją apie produktą. Jų gali prireikti vėliau, be to, galėsite ją perduoti naujam prietaiso šeimininkui.

Naudokite prietaisą tik:

- taikmenoms, aprašytoms šioje instrukcijoje.
- prižiūrimi kito asmens,
- privačiame namų ūkyje ir uždaroje namų aplinkos patalpose, kambario temperatūroje,
- buityje įprastiems kiekiams ir įprastam darbo laikui;
- iki 2000 m aukščio virš jūros lygio;
- vandeniui užvirinti.
- su pridėtu pagrindu.

8 metų ir vyresni vaikai ar asmenys, kurie dėl nepakankamų fizinių, jutiminių ar protinių gebėjimų arba nepakankamos patirties ar nežinojimo negali saugiai valdyti prietaiso gali juo naudotis tik prižiūrimi kito asmens arba jeigu jie yra supažindinti su saugiu prietaiso naudojimu bei suprantą iš to kylančius pavojus.

Vaikams draudžiama žaisti su prietaisu.

Valymo ir naudotojo atliekamų techninės priežiūros darbų vaikai negali atlikti, nebent jiems jau yra sukakę 8 arba daugiau metų ir jie bus prižiūrimi.

Jaunesni nei 8 metų vaikų neturėtų būti arti prietaiso ir jungimo laidų.

- ▶ Saugokite pakuotės medžiagas nuo vaikų.
- ▶ Neleiskite vaikams žaisti su pakuotės medžiagomis.
- ▶ Saugokite smulkias detales nuo vaikų.
- ▶ Neleiskite vaikams žaisti su smulkiomis detalėmis.
- ▶ Prietaisą prijunkite ir eksploatuokite tik laikydamiesi specifikacijų lentelėje pateiktų duomenų.
- ▶ Prietaisą prie kintamosios srovės el. tinklo prijunkite tik jungdami jį pagal reikalavimus sumontuotą įžemintą kištukinį lizdą.
- ▶ Namų elektros instaliacijos apsauginių laidų sistema turi būti instaliuota laikantis reikalavimų.
- ▶ Niekada nenaudokite apgadinto prietaiso.

- ▶ Jeigu prietaisas arba el. tinklo prijungimo kabelis apgadinti, tuojau pat ištraukite el. tinklo prijungimo kabelio el. tinklo kištuką arba išjunkite saugiklį saugiklių dėžutėje.
- ▶ Atlikti prietaiso remonto darbus leidžiama tik to mokytam personalui.
- ▶ Siekiant išvengti rizikos, pažeidus šio prietaiso el. tinklo prijungimo kabelį, jį pakeisti turi gamintojas arba jo klientų aptarnavimo tarnyba arba kitas panašios kvalifikacijos specialistas.
- ▶ Niekada nenardinkite prietaiso, korpuso arba el. tinklo prijungimo kabelio į vandenį ir nedėkite į indaplovę.
- ▶ Saugokite, kad ant kištukinių prietaiso jungčių neužtekėtų skysčių.



- ▶ Niekada nenaudokite prietaiso netoli vandens, prileisto į vonias, praustuvus arba kitus indus.
- ▶ Prietaisą pakankamai vėdinkite.
- ▶ Niekada nenaudokite prietaiso spintoje.
- ▶ Prietaiso niekada nestatykite ant karštų paviršių arba netoli jų.
- ▶ Niekada nelieskite karštų prietaiso dalių.
- ▶ Po naudojimo prieš liesdami leiskite karštomis prietaiso dalims atvėsti.
- ▶ Indą imkite tik už rankenos.
- ▶ Jei prietaisas pripildytas daugiau nei iki „maks.“ žymos, kyla pavojus, kad gali išsilieti verdantis vanduo.
- ▶ Naudokite prietaisą tik uždarytu dangčiu ir kalkių nuosėdų sietelį.
- ▶ Niekada neviršykite nurodytų maksimalių pripildymo kiekių.
- ▶ Kad nesusižalotumėte, naudokite prietaisą tik pagal paskirtį.
- ▶ Atkreipkite dėmesį į valymo nuorodas.
- ▶ Kiekvieną kartą prieš naudodami nuvalykite paviršius, prie kurių liečiasi maistas.

## Daiktinės žalos išvengimas

- ▶ Prietaisą naudokite tik su šviežiu, šaltu, negazuotu vandeniu. Niekada nepilkite pieno, paruoštų gėrimų ar greitai paruošiamų produktų.
- ▶ Niekada nenaudokite prietaiso tuščio arba perpildyto. Atkreipkite dėmesį į vandens lygio indikatorių.
- ▶ Kaskart panaudoję leiskite prietaisui atvėsti bent 5 minutes.
- ▶ Niekada nešalinkite kalkių nuosėdų kiektais ar metaliniais daiktais.

## Apžvalga

**Pastaba.** Ši naudojimo instrukcija taikoma skirtingiems modeliams. Pavaizduotas modelis gali skirtis nuo pristatyto modelio pagal formą ir įrangą.

→ Pav. **1**

<b>A</b>	TWK1M...
<b>B</b>	TWK2M...
<b>C</b>	TWK3M..., TWK4M...
<b>1</b>	Virdulys
<b>2</b>	Dangtis
<b>3</b>	Dangčio atidarymo mygtukas
<b>4</b>	Rankena
<b>5</b>	Vandens lygio indikatorius (šviečiantis <sup>1</sup> )
<b>6</b>	Ijungimo / išjungimo jungiklis su apšvietimu
<b>7</b>	Pagrindas
<b>8</b>	Maitinimo laido saugykla
<b>9</b>	Išimamas kalkių nuosėdų sietelis

<sup>1</sup> Priklauso nuo modelio

## Prietaiso paruošimas naudoti pirmą kartą

1. Pašalinkite esamą pakavimo medžiagą.
2. Pašalinkite esamus lipdukus ir plėveles.
3. Išvyniokite reikiamo ilgio maitinimo laidą.
4. Įjunkite tinklo kištuką.
5. Pripildykite virdulį šviežio šalto vandens, įpilkite šaukštą acto ir užvirinkite.  
→ "Vandens virimas", Psl. 16  
Pakartokite procesą nepridėdami acto.
6. Gerai išplaukite virdulį.

## Vandens virimas

→ Pav. **2 - 9**

### Pastabos

- Norėdami per anksti nutraukti virimo procesą, patraukite įjungimo / išjungimo jungiklį į viršų.

- Nukėlus virdulį nuo pagrindo ir vėl jį pastačius, virimo procesas nebetęsiamas.

## Prietaiso nukalkinimas

### Pastabos

- Reguliarus kalkių šalinimas:
  - Prailgina prietaiso eksploataavimo laiką
  - Užtikrina tinkamą veikimą
  - Taupo energiją
- Jei kalkes iš prietaiso šalinate naudodami komercinę kalkių šalinimo priemonę, laikykitės gamintojo naudojimo ir saugos instrukcijų.
- Jei kalkes šalinate actu, vietoj kalkių šalinimo tablečių į užvirintą vandenį įpilkite 2 valgomuosius šaukštus acto.
- Kasdien naudodami virdulį nuvalykite kalkes trumpesniais intervalais.
- Po kalkių šalinimo išimkite kalkių nuosėdų sietelį ir pamerkite jį į truputį acto.

→ Pav. **10 - 12**

## Valymo apžvalga

- ▶ Nenaudokite valymo priemonių, kurių sudėtyje yra alkoholio arba spirito.
- ▶ Nenaudokite aštrių, smailių ar metalinių daiktų.
- ▶ Nenaudokite abrazyvinių šluosčių ar valymo priemonių.

→ Pav. **13**

## Sutrikimų šalinimas

### Prietaisas nekaista, o įjungimo / išjungimo jungiklis nedega.

Aktyvi apsauga nuo perkaitimo.

- ▶ Prieš vėl įjungdami prietaisą, leiskite jam atvėsti ilgesnį laiką.

### Prietaisas išsijungia dar neužvirus vandeniui.

Prietaisas prikalkėjo.

- ▶ Pašalinkite iš prietaiso kalkes.



**Vanduo kaupiasi prie pagrindo.**

Dėl fizinių priežasčių susidaro kondensatas.

- ▶ **Pastaba.** Kondensato susidarymas yra normalus ir nekenksmingas reiškinys. Ištraukite tinklo kištuką ir nusausinkite pagrindą šluoste.

**Seno prietaiso utilizavimas**

- ▶ Prietaiso atliekas tvarkykite pagal aplinkosaugos taisykles.

Kur ir kaip šiuo metu galima priduoti atliekas, teiraukitės prietaiso pardavėjo arba savivaldybėje.



Šis prietaisas yra pažymėtas pagal Europos bendrijos direktyvą 2012/19/ES dėl naudotų elektrinių ir elektroninių prietaisų (waste electrical and electronic equipment - WEEE).

Ši direktyva apibrėžia visoje ES galiojančią naudotų prietaisų grąžinimo ir perdirbimo tvarką.

**Klientų aptarnavimo tarnyba**

Daugiau informacijos apie garantijos galiojimo laiką ir Jūsų šalyje galiojančias garantijos sąlygas gausite mūsų klientų aptarnavimo tarnyboje, iš savo prekybos atstovų arba rasite mūsų interneto svetainėje.

Klientų aptarnavimo tarnybos kontaktinius duomenis rasite pridedamame klientų aptarnavimo tarnybų sąrašė arba mūsų interneto svetainėje.







## Thank you for buying a Bosch Home Appliance!

Register your new device on MyBosch now and profit directly from:

- **Expert tips & tricks for your appliance**
- **Warranty extension options**
- **Discounts for accessories & spare-parts**
- **Digital manual and all appliance data at hand**
- **Easy access to Bosch Home Appliances Service**

Free and easy registration – also on mobile phones:

**[www.bosch-home.com/welcome](http://www.bosch-home.com/welcome)**



## Looking for help? You'll find it here.

Expert advice for your Bosch home appliances, help with problems or a repair from Bosch experts.

Find out everything about the many ways Bosch can support you:

**[www.bosch-home.com/service](http://www.bosch-home.com/service)**

Contact data of all countries are listed in the attached service directory.

### **BSH Hausgeräte GmbH**

Carl-Wery-Straße 34  
81739 München, GERMANY  
[www.bosch-home.com](http://www.bosch-home.com)

A Bosch Company



**8001290130** (030804)

et, lv, lt